

# Agua

**VINDAO**

Ensemble de robinet de douche

**VINDAO**

Shower  
faucet kit



# SPECIFICATIONS

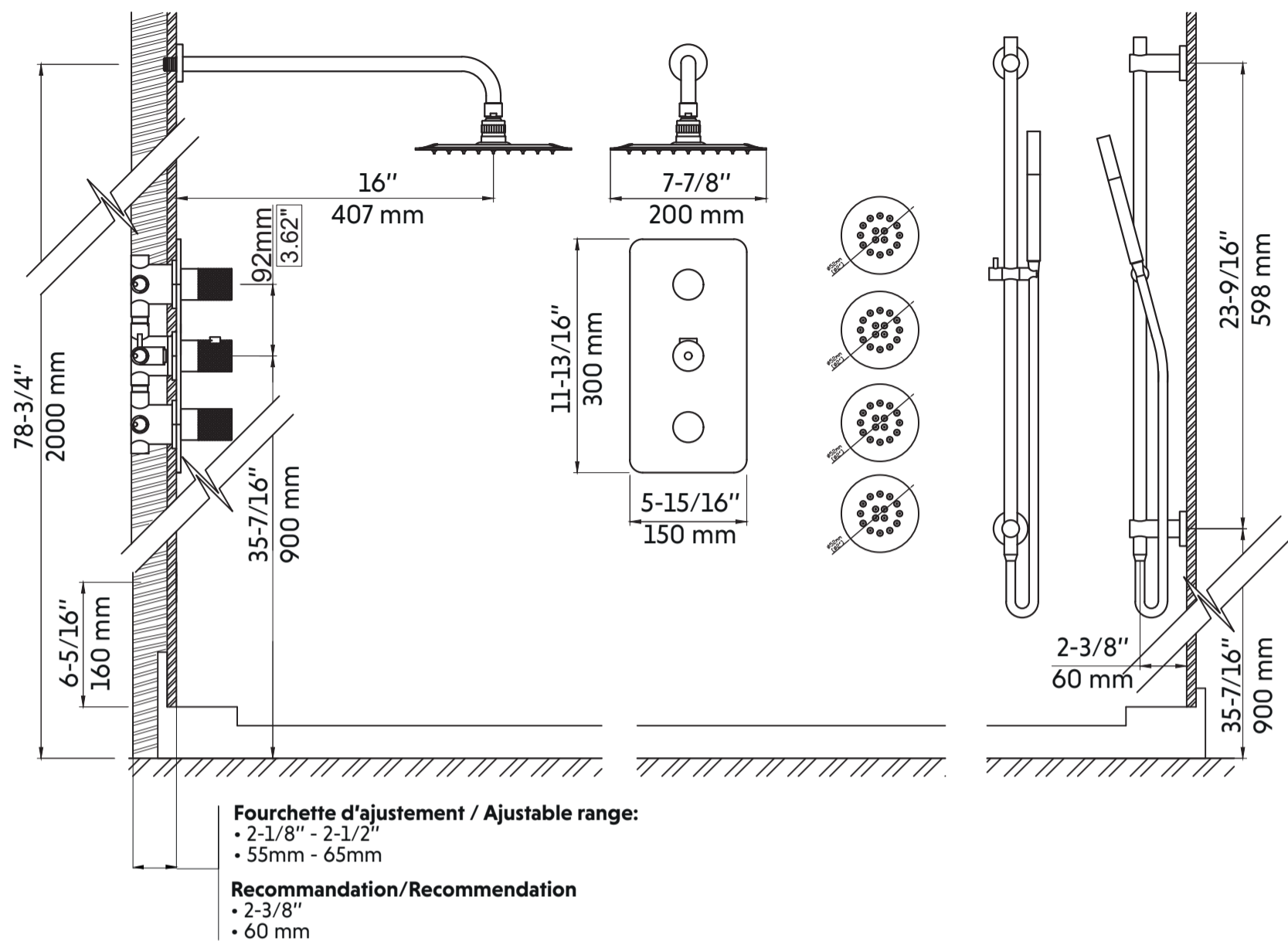

## DÉBIT / FLOW

Tête pluie/Shower head 2,5 gpm max (9,5L/min) 80psi

Douchette/Shower hand 2,5 gpm max (9,5L/min) 80psi

4 jets ajustables ronds/4 movable round body jets 2,5 gpm max (9,5L/min) 20-125psi

## VALVE

Valve thermostatique / Thermostatic valve

## DESCRIPTION

Construction en laiton / Brass construction

Filetage G 1/2 ou NPT 1/2 / Thread :G 1/2 or NPT 1/2

## AVERTISSEMENT / WARNING

### FRANCAIS

1. Veuillez vérifier que tous les composants sont présents.
2. Avant l'installation, assurez-vous que toutes les conduites d'alimentation sont exemptes de débris et que la valve marche / arrêt est présente.
3. Assurez-vous que la pression de l'eau est comprise entre 20-125 PSI (comprend une combinaison de conduites d'alimentation chaude et froide).
4. Les images dans le manuel ont un contenu général et peuvent ne pas représenter exactement le robinet que vous avez acheté. Si vous rencontrez des difficultés, veuillez contacter un plombier professionnel.
5. Si vous vous absentez de chez vous pendant une période prolongée, vous devez couper l'alimentation principale en eau.

### ENGLISH

1. Please check that all components are present.
2. Before installation ensure that all feed lines are clear of debris and on/off valve is present.
3. Ensure water pressure is between 20-125 PSI (includes combination of hot and cold feed lines).
4. Pictures in the manual are general in content and may not represent exactly your purchased faucet. If you are having difficulties please contact a professional plumber.
5. If you will be away from home for an extended period you should shut off the main water supply.

# INSTALLATION

1

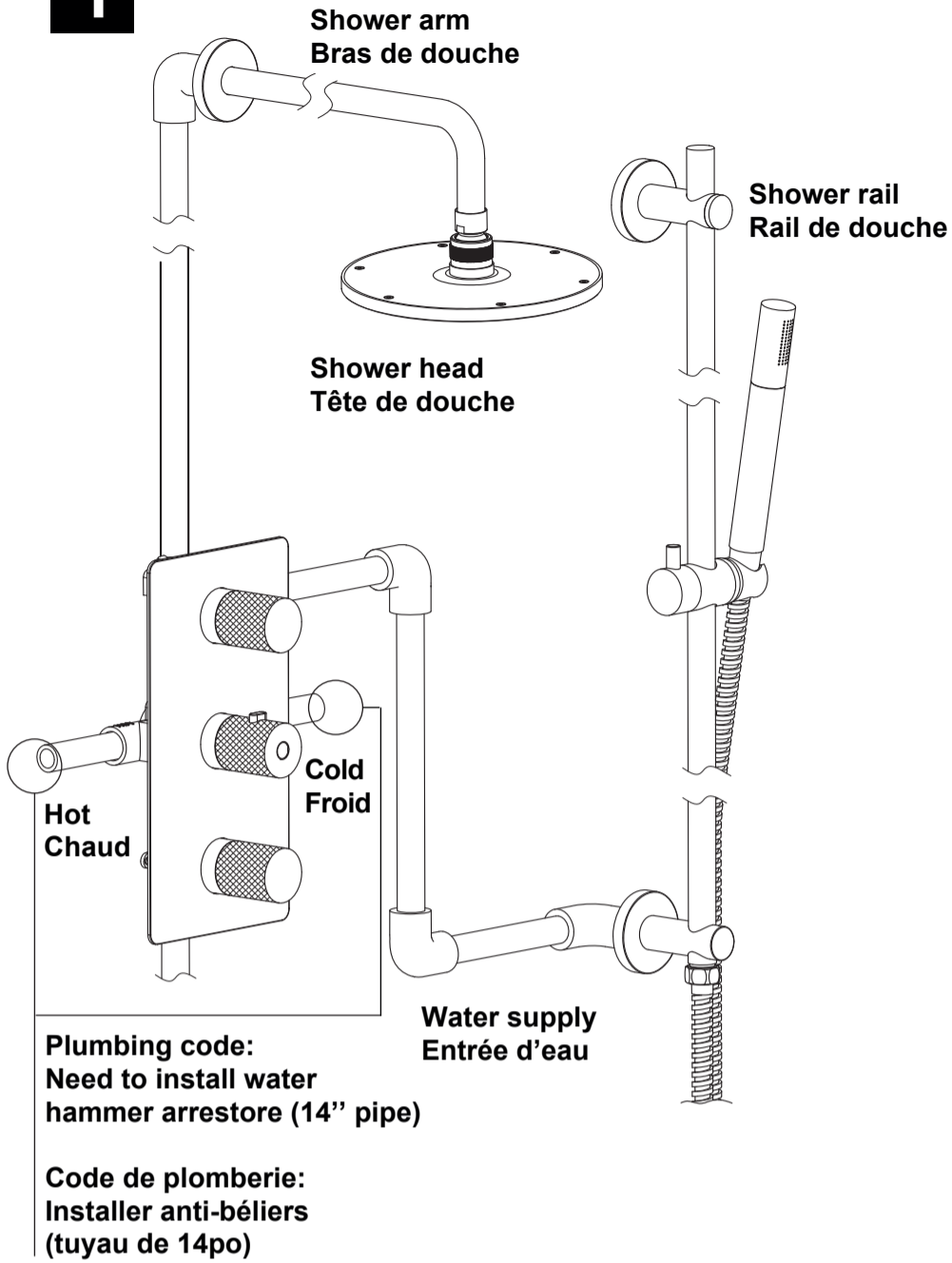

## FRANCAIS

### Tuyau Poly-B et Pex :

Nous insistons sur l'utilisation de tuyau de cuivre 1/2" pour raccorder la valve aux différentes composantes. Les adaptateurs de tuyau Poly-B ou Pex peuvent causer une restriction de débit.

## ENGLISH

We insist on the use of 1/2" copper pipe to connect the valve to the various components.

Poly-B or Pex pipe adapters can cause flow restriction to the tub spout thus creating a backflow to the showerhead.

2

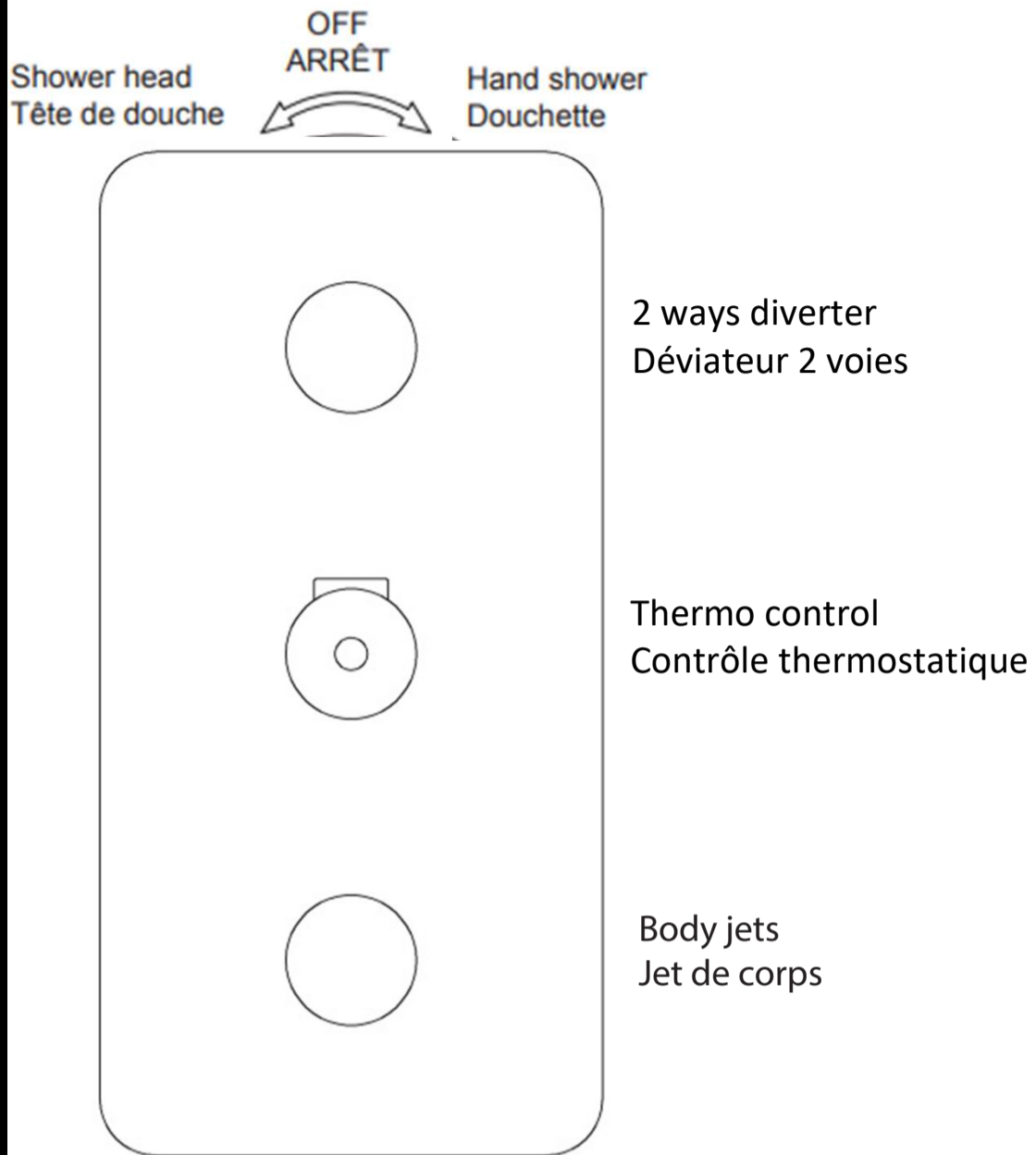

## FRANCAIS

SVP partir l'eau pour nettoyer le tube à l'intérieur avant d'installer la valve thermostatique

## ENGLISH

Please turn on water to clear up the inside tube before installing the thermostatic valve.

3

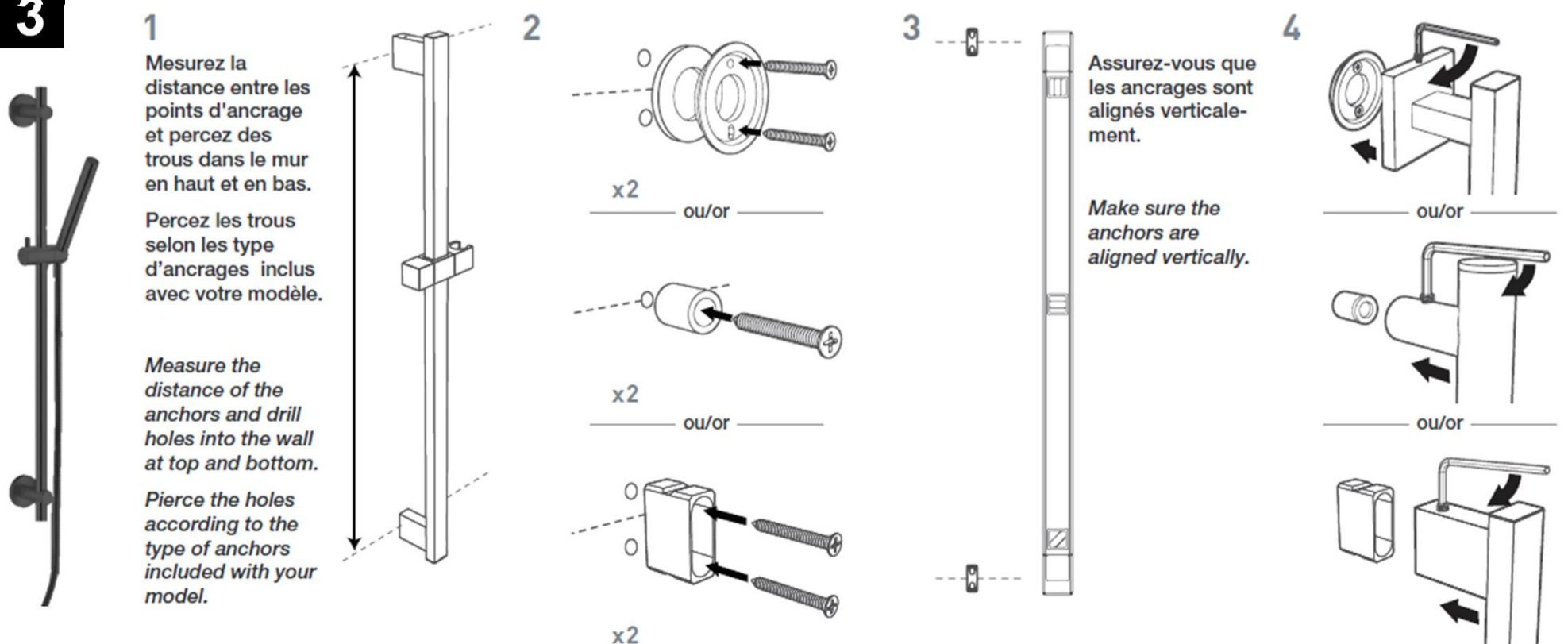

# SPECIFICATIONS JETS DE CORPS ROUNDS AJUSTABLES / MOVABLE ROUND BODY JETS

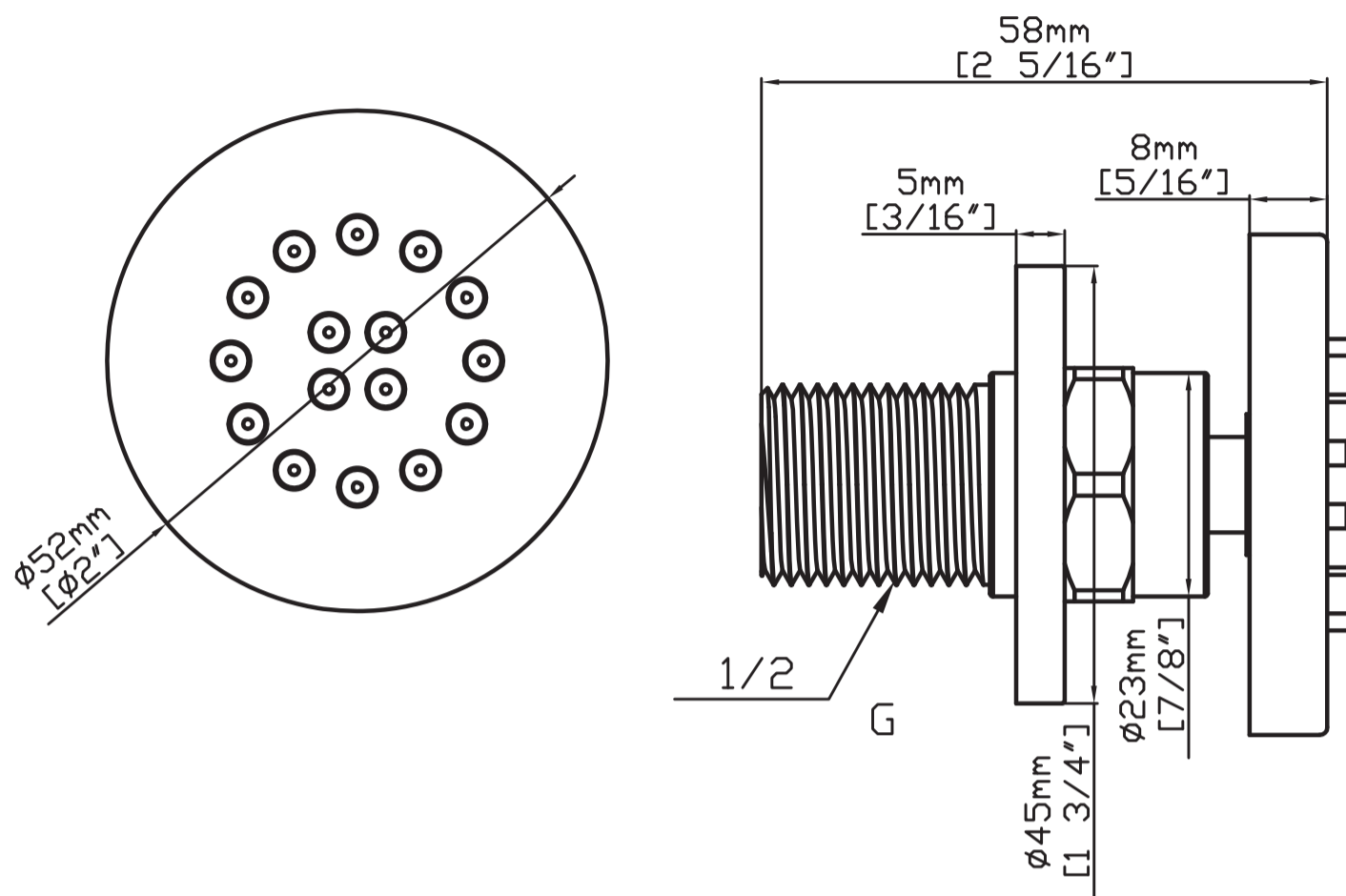

## DESCRIPTION

### FRANÇAIS

- 4 jets ajustables ronds
- Construction en laiton massif
- Résistant à la corrosion et à la rouille
- Embouts de silicone anticalcaire pour tous les jets
- Raccords de jet avec filetage 1/2"
- Facile à installer
- Pression: 2.5 gpm
- Certification CUPC et CSA
- Finis disponible: Chrome, noir mat, blanc mat, nickel brossé et or brossé

### ENGLISH

- 4 movable round body jets
- Solid brass construction
- Resistant to corrosion and rust
- Anti-limestone protection for all jets
- Jet connections with 1/2" thread
- Easy to install
- Pressure: 2.5 gpm
- Available finishes: Chrome, matte black, matte white, brushed nickel and brushed brass

## AVERTISSEMENT / WARNING

### FRANCAIS

1. Veuillez vérifier que tous les composants sont présents.
2. Avant l'installation, assurez-vous que toutes les conduites d'alimentation sont exemptes de débris et que la valve marche / arrêt est présente.
3. Assurez-vous que la pression de l'eau est comprise entre 20-125 PSI (comprend une combinaison de conduites d'alimentation chaude et froide).
4. Les images dans le manuel ont un contenu général et peuvent ne pas représenter exactement le robinet que vous avez acheté. Si vous rencontrez des difficultés, veuillez contacter un plombier professionnel.
5. Si vous vous absentez de chez vous pendant une période prolongée, vous devez couper l'alimentation principale en eau.

### ENGLISH

1. Please check that all components are present.
2. Before installation ensure that all feed lines are clear of debris and on/off valve is present.
3. Ensure water pressure is between 20-125 PSI (includes combination of hot and cold feed lines).
4. Pictures in the manual are general in content and may not represent exactly your purchased faucet. If you are having difficulties please contact a professional plumber.
5. If you will be away from home for an extended period you should shut off the main water supply.

# ÉTAPES JETS DE CORPS ROUNDS AJUSTABLES / MOVABLE ROUND BODY JETS

1

1/2" min - 5/8" max  
(13 mm - 17 mm)

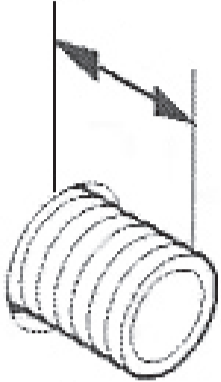

1/2" min NPT  
Supply Pipe

## FRANÇAIS

- Assurez-vous que le tuyau d'eau sort de 1/2" du mur fini afin de faire l'installation des jets de corps.

## ENGLISH

- Make sure the water pipe exits 1/2" from the finished wall in order to install the body jets.

2

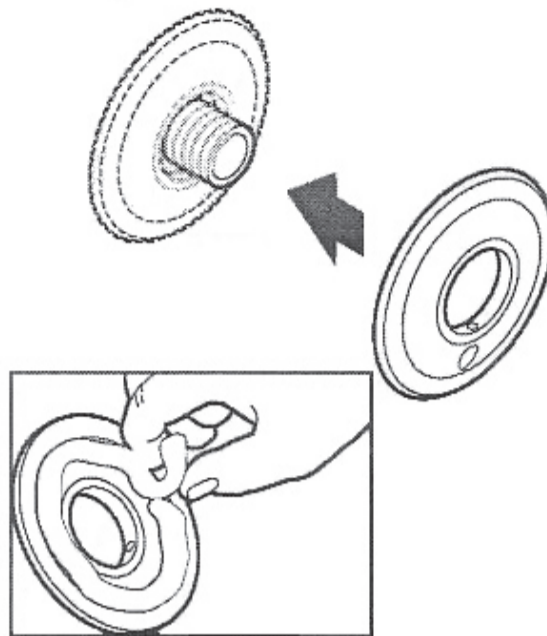

## FRANÇAIS

- Mettre du ruban d'étanchéité sur les filets de jets de corps.
- Insérer le jet corporel dans la rosace.

## ENGLISH

- Apply sealing tape to body jet threads.
- Insert body jet into rosette.

3

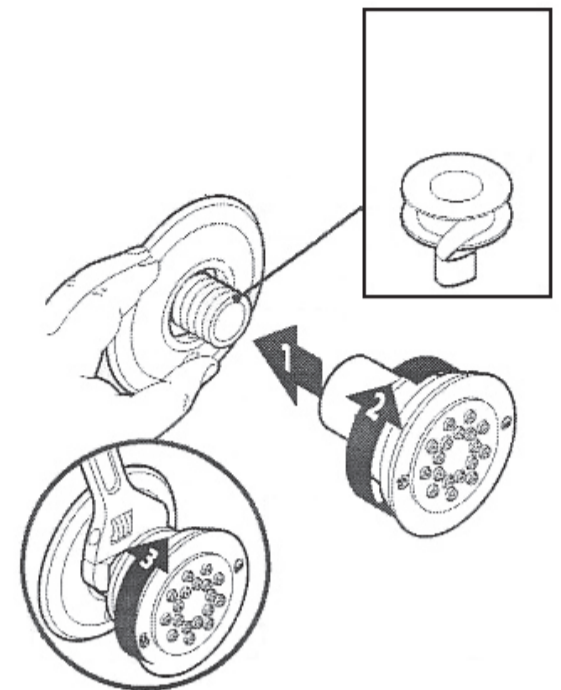

## FRANÇAIS

- Utiliser votre main pour visser le jet de corps à l'entrée d'eau. Resserrer un peu avec une clé à molette sans utiliser une force excessive.

## ENGLISH

- Use your hand to screw the body jet to the water inlet. Tighten a little with a wrench, without using excessive force.

# IMPORTANT

## FRANÇAIS

- Tout système à deux gicleurs muraux ou plus exige la mise en place d'une canalisation circulaire d'équilibrage de pression. Cette technique garantit que chaque sortie fournira le même volume d'eau et la même température.

## ENGLISH

- Any system with two or more wall-mounted sprinklers requires the installation of a circular pressure-balancing pipe. This technique ensures that each outlet delivers the same volume of water at the same temperature.

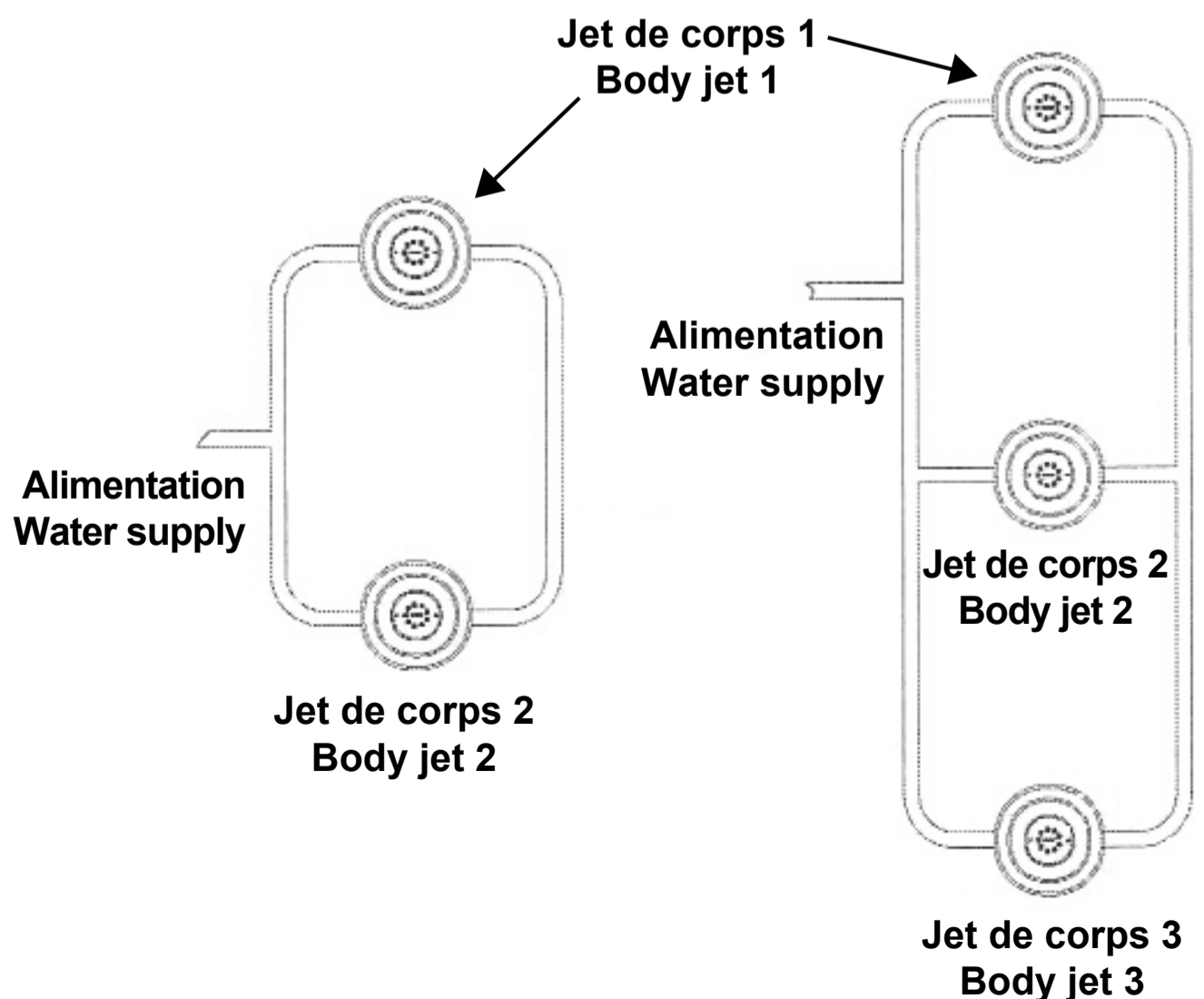

# GARANTIE / WARRANTY

---

## FRANCAIS

Agua Canada garantit ses produits contre tout défaut de matériel ou de fabrication dans des conditions normales d'utilisation et d'entretien. La garantie peut varier en fonction du type de produit.

Agua Canada procédera à sa discrétion à la réparation ou au remplacement de pièces, ou de produits trouvés défectueux pour un usage domestique normal pour lequel ils ont été conçus.

Agua Canada n'est aucunement responsable des frais de main-d'œuvre ou tous les autres frais reliés à l'installation d'un produit, sa réparation ou son remplacement ainsi que pour tout dommage ou incident, dépense, perte directe ou indirecte.

## ENGLISH

Agua Canada warrants all its products against material or workmanship defects under normal conditions of use and maintenance. The warranty period may vary depending on the type of product.

Agua Canada will, at its discretion, repair or replace parts or products that are found defective for the normal home use for which they were designed.

Agua Canada is not responsible in any way for costs related to labour or any other costs related to a product's installation, repair or replacement, nor for any damage, incident, expense, or direct or indirect loss.

## **FINI / FINISH**

Garantie Fini noir: 5 ans / Black finish warranty: 5 years

Garantie Fini: chrome, inox & or : 15 ans / chrome, stainless & gold finish warranty : 15 years.

## **CARTOUCHE / CARTRIDGE**

Garantie a vie pour le premier propriétaire / Life time warranty for the first owner

## Siege social / Head office

2732 Étienne Lenoir, Laval  
Québec, H7R 0A3, Canada

SERVICE@AGUACANADA.COM



aguacanada.com

833 689-2482