

# Caméra de piste A252

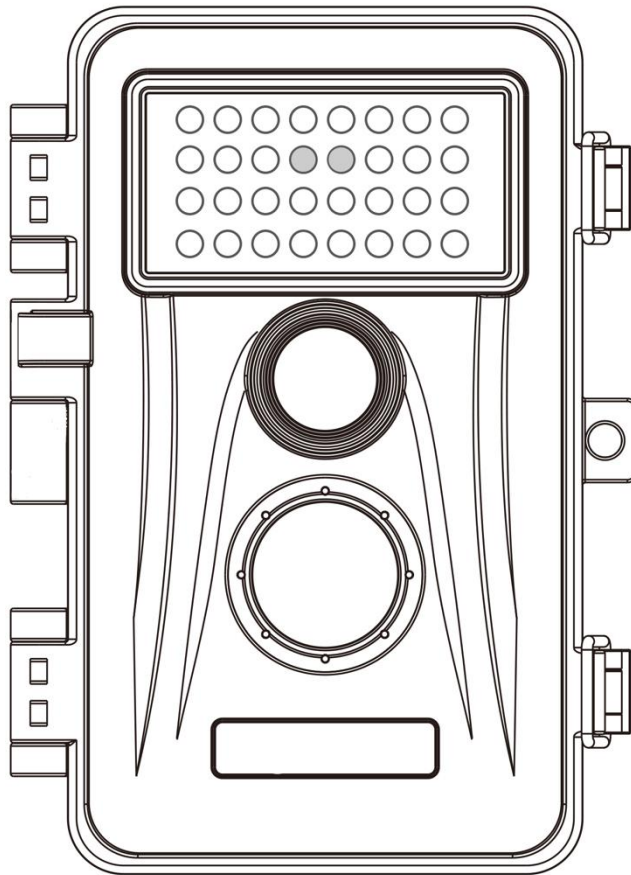

**MANUEL D'UTILISATION**

# TABLE DES MATIÈRES

<b>1. DANS LE BOX.....</b>	<b>3</b>
<b>2. NOTE IMPORTANTE.....</b>	<b>3</b>
3.1. À PROPOS DE LA CAMÉRA.....	3
3.2. UTILISATION.....	4
<b>4. PIÈCES ET CONTRÔLES.....</b>	<b>4</b>
<b>5. INSTALLATION DES PILES ET DE LA CARTE SD.....</b>	<b>7</b>
5.1. CHARGEMENT DES BATTERIES .....	7
5.2. INSERTION DE LA CARTE SD.....	8
<b>6. UTILISATION DE LA CAMÉRA.....</b>	<b>8</b>
<b>7. LES MODES "OFF", "ON" ET "SET".....</b>	<b>8</b>
7.1. MODE D'ARRÊT .....	9
7.2. MODE ON.....	9
7.3. MODE DE RÉGLAGE .....	9
<b>8. PARAMÈTRES AVANCÉS.....</b>	<b>10</b>
<b>9. MONTAGE ET POSITIONNEMENT DE LA CAMÉRA.....</b>	<b>14</b>
9.1. MONTAGE.....	14
9.3. MISE EN MARCHÉ DE LA CAMÉRA.....	15
<b>10. EXAMINER DES PHOTOS OU DES VIDÉOS.....</b>	<b>16</b>
<b>11. SPÉCIFICATIONS TECHNIQUES.....</b>	<b>16</b>
<b>12. GARANTIE.....</b>	<b>17</b>
<b>13. DÉCLARATION DE CONFORMITÉ DE LA CCF.....</b>	<b>18</b>

## **1. DANS LE BOX**

1 x appareil photo, 1 x fixation,  
1 x manuel d'utilisation, 1 x câble USB

Remarque : la carte mémoire et les piles ne sont pas incluses (fournies par l'utilisateur).

## **2. NOTE IMPORTANTE**

Nécessite huit (8) piles alcalines ou au lithium de 1,5 V AA. Nous recommandons l'utilisation de piles Energizer AA Lithium dans cet appareil pour obtenir une durée de vie maximale.

Ne mélangez pas des piles neuves et des piles usagées.

Ne mélangez pas les types de piles.

Les piles AA rechargeables ne sont PAS recommandées car la faible tension qu'elles produisent peut entraîner des problèmes de fonctionnement.

Retirez les piles lorsque l'appareil photo n'est PAS utilisé.

Nécessite une carte mémoire SD ordinaire (capacité maximale de 512 Go). Nous recommandons d'utiliser des cartes mémoire SanDisk 512 Go SDHC/Classe 10 dans l'appareil photo pour obtenir le meilleur rapport qualité/prix.

Avant l'utilisation, veuillez retirer les films de protection à l'avant de l'appareil photo pour obtenir les meilleures performances.

## **3. INTRODUCTION**

### **3.1. À PROPOS DE LA CAMÉRA**

Cet appareil photo de piste est une nouvelle génération d'appareil photo de repérage numérique, il peut être déclenché par tout mouvement de jeu dans un lieu, détecté par un capteur de mouvement infrarouge passif (PIR) très sensible, puis prendre des photos de haute qualité (jusqu'à 24MP), ou des clips vidéo 1296P 30fps H.264.

L'appareil photo est doté de la toute nouvelle technologie d'imagerie innovante. L'appareil photo intègre les toutes nouvelles innovations logicielles, la technologie d'éclairage intelligent, la technologie de réduction du flou, la réduction automatique du bruit et la technologie d'exposition dynamique pour offrir une qualité d'image haute résolution, et le démarrage rapide pour offrir une vitesse de déclenchement rapide de 0,5s et un temps de récupération de 0,5s. La caméra consomme très peu d'énergie (moins de 0,1mA) en mode veille (surveillance). Elle peut offrir une autonomie de 8 mois en mode veille lorsque l'appareil est alimenté par huit piles AA 1,5V.

Principales caractéristiques :

- Fournit des photos de haute qualité (jusqu'à 24MP) ou des clips vidéo Full HD. L'appareil est équipé d'une grande ouverture, d'une lentille en verre et d'une optimisation de l'image, permettant de prendre des photos ou des vidéos en couleur sous une lumière du jour suffisante.

- Vision nocturne claire, jusqu'à une distance de 20M/70ft. L'appareil est équipé de 36 LED infrarouges intégrées à haute efficacité qui fonctionnent comme un flash (invisible à l'œil nu) et permettent d'obtenir des photos ou des vidéos claires (en noir et blanc).
- Facile à utiliser/à programmer avec un clavier unique bien conçu et un écran couleur LCD intégré de 2,3 pouces, permettant de visualiser facilement des photos et des vidéos à l'écran
- 2 modes d'utilisation – Détecteur de mouvement et Time lapse.
- Temps de déclenchement rapide d'environ 0,5 seconde, Distance de déclenchement longue jusqu'à 20M/65ft, Grand angle de détection 65°, Grand angle de vue 90
- Date, heure, température et empreinte des phases de la lune dans les images
- Minuteur, time Lapse, numéro de série, option de verrouillage et protection par mot de passe, enregistrement en boucle
- Imperméable à l'eau. La caméra est conçue pour une utilisation en extérieur et résiste à la pluie et à la neige, température entre -4 à 140°F
- Prise en charge des cartes SD jusqu'à 512 Go (fournies par l'utilisateur)
- Durée de vie extrêmement longue de la batterie, jusqu'à 8 mois en veille mode avec 8 piles AA (fournies par l'utilisateur)

### 3.2. UTILISATION

La caméra peut être utilisée comme suit :

- Pour la chasse, le traçage de piste des animaux
- Pour l'observation de la vie sauvage, prend des photos et des vidéos d'animaux sauvages
- Comme caméra de sport, pour monter à cheval, conduire, camper ou explorer
- En tant que caméra de sécurité déclenchée par le mouvement, pour la maison, le bureau, le jardin etc.
- Toute autre surveillance intérieure et extérieure où les preuves d'invasion sont nécessaires

### 4. PIÈCES ET CONTRÔLES

La caméra est équipée de 36 LEDs infrarouges à haute efficacité intégrées, d'indicateurs LED, d'un objectif, de capteurs PIR, de trous de verrouillage en vue de face (Figure 1).

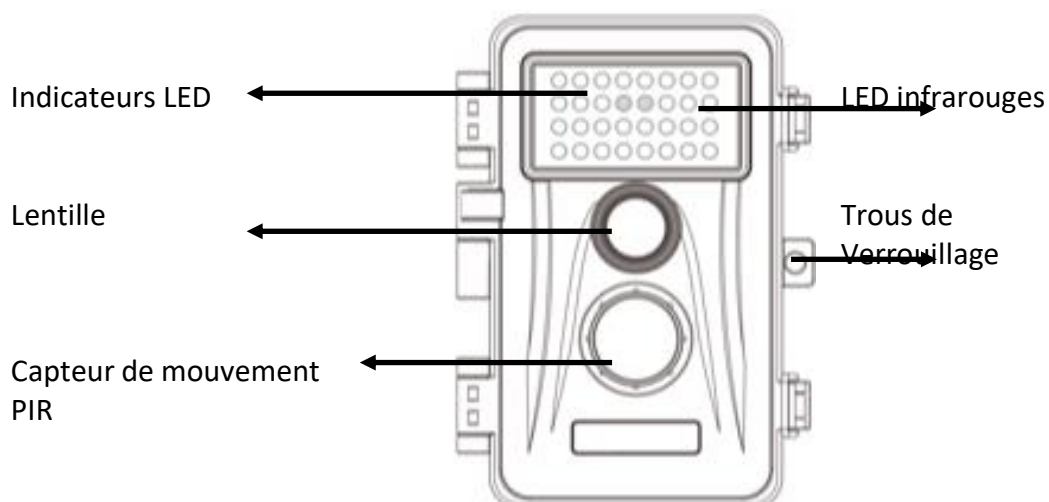

Figure 1 : Vue de face

La caméra fournit les connexions suivantes pour les appareils externes : Port mini USB et fente pour carte SD (figure 2).

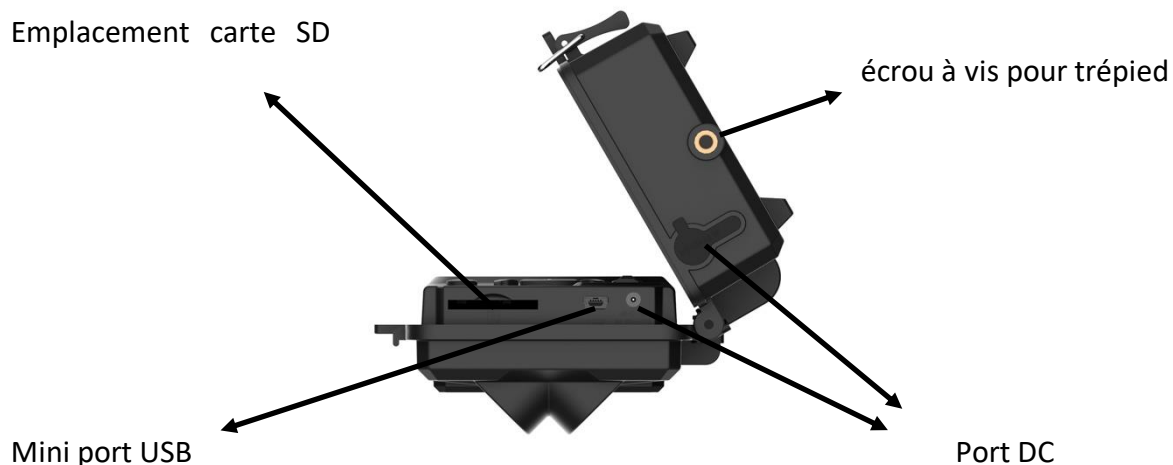

Figure 2 : Vue du dessous

La caméra a deux trous de sangle à l'arrière. La sangle peut être passée à travers les trous et fixée solidement autour du tronc de l'arbre en tirant fermement sur l'extrémité de la sangle (figure 3).

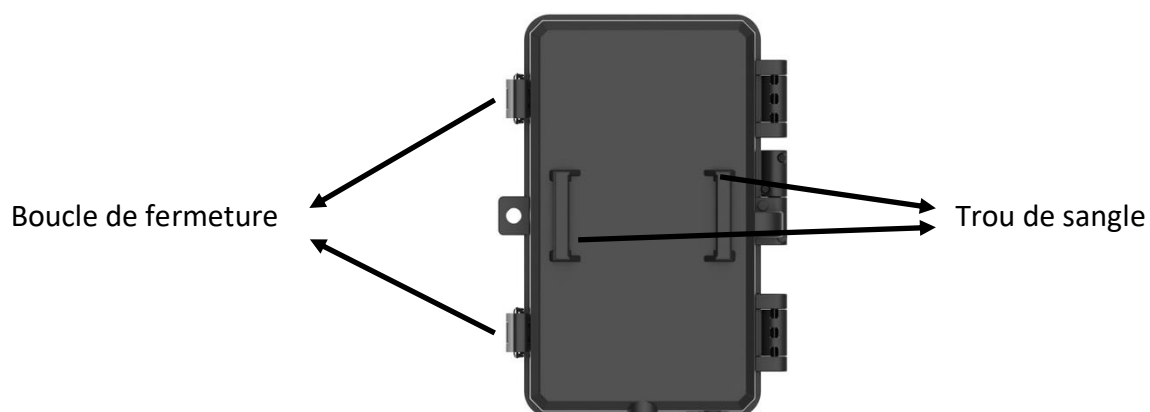

Figure 3 : Vue de derrière

L'appareil dispose d'un écran LCD intégré de 2,4 pouces, qui peut être utilisé pour visionner des photos ou des vidéos et afficher des menus, et d'un clavier de conception unique pour une programmation et une utilisation facile, 8 piles AA prises en charge (Figure 4).



Figure 4 : Vue de l'intérieur



Figure 5 : Clavier et raccourci

Un interrupteur à trois positions est utilisé pour sélectionner les principaux modes de fonctionnement : OFF, ON, et SET (Figure 5).

Une interface à six touches de commande est principalement utilisée en mode SET pour sélectionner les fonctions et les paramètres opérationnels. Comme le montre la figure 5, ces touches sont HAUT, BAS, GAUCHE, DROITE, OK et MENU. Quatre de ces touches peuvent également remplir une deuxième fonction (opérations de raccourci en mode SET) en plus de

leur fonction principale : La touche BAS peut être utilisée pour mettre la caméra en mode Caméra, et la touche HAUT peut mettre la caméra en mode Vidéo. La touche DROITE sert également de bouton de déclenchement manuel ("SHOT") de la caméra et la touche OK fait passer la caméra en mode Lecture ("REPLAY"). Ces fonctions secondaires sont indiquées par des icônes ou du texte au-dessus de la touche, comme le montre la figure 5.

## 5. INSTALLATION DES PILES ET DE LA CARTE SD

Avant de commencer à apprendre à utiliser votre caméra, vous devrez d'abord installer des piles et insérer une carte SD. Bien que cela puisse ne vous prendre qu'une minute, vous devez être conscient de certaines remarques importantes concernant les piles et les cartes SD. Prenez donc le temps de lire les instructions et les mises en garde suivantes :

### 5.1. CHARGEMENT DES BATTERIES

Après avoir ouvert le couvercle du logement des piles, vous constaterez que l'appareil dispose de huit logements de piles (figure 6). Un jeu complet de quatre ou huit piles doit être installé pour que la caméra puisse fonctionner. Veillez à insérer chaque pile avec la bonne polarité (extrémité négative ou "plate" contre le long ressort de chaque logement de pile).

Nous recommandons d'utiliser huit piles alcalines AA neuves.

En mode SET, lorsque le niveau de puissance des piles est faible, le message "Pile faible" s'affiche à l'écran, veuillez remplacer les piles. Et si le message "Vision nocturne indisponible en basse tension" s'affiche à l'écran, cela signifie que les piles n'ont pas assez de puissance pour faire fonctionner les LED infrarouges. Vous devez alors remplacer les piles si vous voulez que l'appareil prenne des photos ou des vidéos la nuit, mais l'appareil peut encore fonctionner le jour.

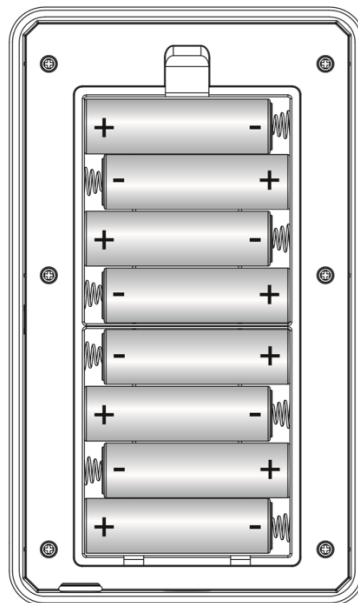

Figure 6 : Chargement des piles

## 5.2. INSERTION DE LA CARTE SD

Insérez la carte SD (avec l'interrupteur de l'appareil en position OFF) avant de commencer à utiliser l'appareil. N'insérez ou retirez pas la carte SD lorsque l'interrupteur est en position ON. La caméra utilise une carte mémoire SD (Secure Digital) standard pour enregistrer des photos (en format .jpg) et/ou des vidéos (en format .avi). Les cartes SD et SDHC (haute capacité) sont prises en charge jusqu'à une capacité maximale de 512 Go.

Veillez vous assurer que l'interrupteur de protection sur le côté de la carte est sur "OFF" (PAS en position "Lock"). La section suivante décrit comment insérer et retirer la carte SD :

Insérez la carte SD dans la fente de la carte avec le côté étiquette vers le haut.

Un "clic" sonore indique que la carte est installée avec succès. Si le mauvais côté de la carte est tourné vers le haut, vous ne pourrez pas l'insérer sans forcer - il n'y a qu'une seule façon correcte d'insérer les cartes. Si la carte SD n'est pas installée correctement, l'appareil n'affichera pas d'icône de carte SD sur l'écran LCD en mode SET (l'icône de carte SD affichée après le passage en mode SET comportera un symbole de "verrouillage" à l'intérieur si la carte est verrouillée). Il est recommandé de formater la carte SD en utilisant le paramètre "Format" de l'appareil avant la première utilisation, en particulier lorsqu'une carte a été utilisée dans d'autres appareils.

Pour retirer la carte SD, il suffit d'enfoncer doucement la carte (n'essayez pas de la retirer sans l'avoir enfoncée au préalable). La carte est libérée de la fente et prête à être retirée lorsque vous entendez le clic. Assurez-vous que l'appareil est éteint avant d'insérer ou de retirer les cartes SD ou les piles.

## 6. UTILISATION DE LA CAMÉRA

Une fois que vous avez préparé votre appareil en installant correctement les piles et une carte SD, vous pouvez simplement le sortir, l'attacher à un arbre (ou non, selon votre scénario d'application), l'allumer et partir... Et vous pourriez obtenir de superbes photos qui correspondent exactement à ce que vous vouliez. Cependant, nous vous recommandons vivement de passer d'abord un peu de temps à l'intérieur avec ce manuel et votre caméra jusqu'à ce que vous en sachiez un peu plus sur le fonctionnement de l'interrupteur à 3 positions et des touches de commande. Au moins, vous voudrez probablement régler la date et l'heure pour que la caméra les imprime (ou non - c'est votre choix) sur vos photos au fur et à mesure qu'elles sont prises, apprendre comment régler la caméra pour qu'elle prenne des clips vidéo plutôt que des photos si vous le souhaitez, et lire quelques conseils sur la façon de le monter sur un arbre.

## 7. LES MODES "OFF", "ON" ET "SET"

La caméra a trois modes de fonctionnement de base :

- OFF : Interrupteur d'alimentation en position OFF.
- ON : Interrupteur d'alimentation en position ON (l'écran LCD est éteint).
- SET : Interrupteur d'alimentation en position SET (l'écran LCD est allumé).



### 7.1. MODE D'ARRÊT

Le mode OFF est le mode "sûr" lorsque des mesures doivent être prises, par exemple le remplacement de la carte SD ou des piles, ou le transport de l'appareil. Vous utiliserez également le mode OFF (ON ou SET est disponible) si vous connectez la caméra au port USB d'un ordinateur plus tard pour télécharger vos photos/vidéos. Et bien sûr, lorsque vous stockez ou n'utilisez pas l'appareil, vous le mettez en mode OFF. Veuillez noter qu'en mode OFF, l'appareil photo consomme peu d'énergie. Il est conseillé de retirer les piles du compartiment à piles si l'appareil n'est pas utilisé pendant une longue période.

### 7.2. MODE ON

Une fois les piles et la carte SD insérées, vous pouvez allumer l'appareil à tout moment. Lorsque l'interrupteur d'alimentation est placé en position centrale, la caméra passe en mode "ON" (en direct). Le voyant lumineux de mouvement clignotera en bleu pendant environ 15 secondes. Cet intervalle vous donne le temps de fermer le couvercle avant de la caméra, de la verrouiller et de quitter la zone surveillée. Une fois en mode "ON", aucune commande manuelle n'est nécessaire ou possible (les touches de commande n'ont aucun effet). La caméra prendra automatiquement des photos ou des vidéos (selon ses paramètres actuels) lorsqu'elle est déclenchée par la détection d'activité du capteur IRP dans la zone qu'elle couvre.

Vous pouvez soit faire passer directement l'interrupteur d'alimentation du mode OFF au mode ON, soit vous arrêter sur la position SET pour modifier un ou plusieurs paramètres, puis faire passer l'interrupteur sur ON après avoir terminé de le faire. **NOTES : Lorsque l'interrupteur est en position ON, la caméra a besoin de 30 à 60 secondes pour chauffer le capteur de mouvement PIR, puis commencer à fonctionner (détection de mouvement).**

### 7.3. MODE DE RÉGLAGE

En mode SET, vous pouvez vérifier et modifier les paramètres de la caméra à l'aide de son écran LCD intégré. Ces paramètres, trouvés dans le menu en appuyant sur la touche MENU, vous permettent de modifier la résolution photo ou vidéo, l'intervalle entre les photos, d'activer l'impression de l'heure, etc. (Voir la section 7 RÉGLAGES AVANCÉS pour plus de détails)

En mettant l'interrupteur en position SET, vous allumez l'écran LCD et vous verrez un écran d'information qui indique le nombre de photos prises, le niveau de la batterie, le mode de l'appareil photo ou de la vidéo, etc.

#### *Touches de raccourci/fonctions*

Comme mentionné précédemment dans "Pièces et commandes", les claviers ont des fonctions secondaires de "raccourcis" lorsque l'appareil est passé en mode SET (mais la touche n'a pas été utilisée) :

- Appuyez sur la touche HAUT pour régler rapidement la caméra afin de tourner des clips vidéo.
- Appuyez sur la touche BAS pour régler rapidement la caméra afin qu'elle prenne des photos
- Appuyez sur la touche DROITE pour déclencher manuellement l'obturateur. C'est utile pour tester l'appareil photo - assurez-vous que vous êtes en mode SET, appuyez sur la touche DROITE, et quelques secondes plus tard, une photo ou une vidéo (selon la manière dont l'appareil photo a été réglé) sera enregistrée sur la carte SD. Le compteur "nombre d'images prises" en haut à droite de l'écran LCD augmente d'un. Si l'écran

indique "Carte protégée" lorsque vous appuyez sur la touche DROITE, éteignez l'appareil photo, retirez la carte SD et faites glisser son interrupteur de protection.

- Appuyez sur la touche OK pour lire, voir plus dans la section suivante.

## 8. PARAMÈTRES AVANCÉS

La caméra de piste est livrée avec des paramètres pré-réglés par le fabricant. Vous pouvez modifier les réglages en fonction de vos besoins. Veuillez vous assurer que la caméra est en mode SET. Une fois que l'écran de la caméra est allumé, appuyez sur la touche MENU pour entrer/sortir du menu. Appuyez sur la touche HAUT/BAS pour déplacer le marqueur, appuyez sur la touche GAUCHE/DROITE pour modifier le paramètre, et appuyez sur la touche OK pour confirmer la modification. N'oubliez pas de toujours appuyer sur la touche OK pour enregistrer la modification. Sinon, vous perdrez votre nouveau réglage.

Paramètres	Réglages (gras = défaut)	Description
Mode	<b>Détecteur de mouvement</b> Effet d'accélééré (Time Lapse)	En mode de détection de mouvement, l'appareil prendrait des photos ou des vidéos une fois déclenché. En mode "Time Lapse", l'appareil prend des photos ou des vidéos périodiquement selon le paramètre "Timelapse Interval" que vous avez prédéfini.
Photo ou Vidéo	<b>Photos</b> Vidéos Photos + Vidéos	Choisissez entre prendre des photos ou des clips vidéo. En mode photos vidéo, l'appareil photo peut d'abord prendre des photos, puis réaliser des vidéos par la suite.
Taille de photo	24MP 16MP 8MP <b>4MP</b> 2MP	Sélectionnez la résolution souhaitée pour les photos de 2 à 20 mégapixels. Une résolution plus élevée produit des photos de meilleure qualité, mais crée des fichiers plus volumineux qui utilisent une plus grande partie de la capacité de la carte SD. En outre, les fichiers plus volumineux nécessitent plus de temps pour écrire sur la carte SD, ce qui ralentit légèrement la vitesse d'obturation.
Photo burst	<b>01,02,03,04,05</b>	Sélectionnez le nombre de photos prises en séquence par déclencheur en mode Appareil photo.
Qualité de vidéo	<b>1296P</b> <b>1080P</b> 720P	Sélectionnez la résolution vidéo (pixels par image). Une résolution plus élevée produit des vidéos de meilleure qualité, mais crée des fichiers plus volumineux qui utilisent

		une plus grande partie de la capacité de la carte SD.
Durée de vidéo	<b>10 secondes</b> Facultatif à partir de 3s à 5min	Les vidéos sont au format MP4 qui peut être lu sur la plupart des lecteurs vidéo. Remarque : les vidéos de nuit sont limitées à un maximum de 30 secondes pour économiser les piles. Si la durée de la vidéo est supérieure à 30 secondes, par exemple 60 secondes, la durée maximale d'enregistrement de nuit est de 30 secondes.
Format de vidéo	<b>MP4</b>	MP4 est le format le plus répandu dans l'industrie vidéo, plus compatible avec n'importe quel lecteur. Sélectionnez MOV au cas où certains logiciels d'appareils photo numériques existants devraient fonctionner avec des vidéos au format MOV.
Fréquence d'images	<b>30fps</b> 25fps	Lorsque la lumière fonctionne à 50HZ et que la vidéo clignote, veuillez sélectionner 25 images par seconde.
Délai de détection	<b>10 secondes</b> , facultatif de 0s à 60m	Sélectionnez la durée la plus courte pendant laquelle la caméra attendra jusqu'à ce qu'elle réponde à tout déclenchement ultérieur du capteur IRP après la première détection d'un jeu. Pendant l'intervalle sélectionné, l'appareil photo ne prendra pas de photos/vidéos. Cela permet d'éviter que la carte SD ne se remplisse d'un trop grand nombre d'images redondantes. Remarque : cette option n'est pas valable si le mode est défini comme "Time Lapse".
<b>Sensibilité du PIR</b>	<b>Haut</b> Moyen Faible	Sélectionnez la sensibilité du capteur PIR. La température affecte la sensibilité. Le réglage élevé convient lorsque la température ambiante est chaude ou que vous souhaitez capturer un objet distant ou en capturer davantage, et le réglage

		<p>moyen/faible est utile par temps froid.</p> <p>Remarque : cette option n'est pas valable si le mode est défini comme "Time Lapse".</p>
<b>Intervalle</b>	<b>1 heure</b>	<p>Réglage de l'intervalle de temps. Il prend effet UNIQUEMENT lorsque le mode est défini comme Time Lapse, l'appareil photo prendra automatiquement des photos/vidéos en fonction de l'intervalle défini, que le capteur IRP ait ou non détecté un jeu. Ceci est utile pour l'observation des animaux à sang froid comme les serpents, ou le processus de floraison, etc. Remarque : cette option n'est pas valable si le mode est défini comme "Détection de mouvement".</p>
Réglage date/heure	<p>AAAA/MM/JJ  <b>MM/JJ/AAAA</b>  HH:MM</p>	<p>AAAA – année  MM – mois  JJ – jour  HH – heure  MM – minute</p> <p>Notes : Utilisez la touche "GAUCHE/DROITE" pour changer les paramètres, utilisez "HAUT/BAS" pour régler la date et l'heure actuelles.</p>
Impression date	<p>Off  Date  <b>Date/Heure</b></p>	<p>Sélectionnez Date/Heure si vous souhaitez que la date et l'heure soient imprimées sur chaque photo. Sélectionnez Date si vous souhaitez que la date soit imprimée sur chaque photo.</p> <p>Sélectionnez Désactivé pour arrêter l'impression de la date et de l'heure.</p>
Format de l'heure	<p><b>12h</b>  24h</p>	<p>Sélectionnez le format de l'heure qui sera affiché à l'écran et à chaque capture.</p> <p>12h - AM/PM</p>
Minuteur	<p>On  <b>Off</b></p>	<p>Sélectionnez ON si vous souhaitez que la caméra ne fonctionne que pendant une période déterminée chaque jour. Par exemple, si l'heure de début est fixée à 18:35 et l'heure de fin à 8:25, la caméra fonctionnera de 18:35 le jour en cours à 8:25 le jour suivant. En</p>

		dehors de cette période, l'appareil photo ne sera pas déclenché et ne prendra pas de photos/vidéos.
Affichage d'information	<b>On</b> <b>Off</b>	Sélectionnez On pour afficher la date, l'heure, la température, la phase lunaire sur chaque capture.
Time Lapse	<b>On</b> <b>Off</b>	S'il est activé, l'appareil prendra automatiquement des photos/vidéos selon l'intervalle défini, que le capteur PIR ait ou non détecté un mouvement. Ceci est utile pour observer les animaux à sang froid comme les serpents, ou le processus de floraison, etc. Remarque : un intervalle trop petit défini dans les paramètres de l'intervalle de temps permettra de prendre plus de photos, et de consommer plus d'énergie et donc de réduire l'autonomie de la batterie.
Réglage du mot de passe	<b>On</b> <b>Off</b>	Configurez un mot de passe pour protéger votre caméra d'utilisateurs inconnus
N° de série	<b>On</b> <b>Off</b>	Sélectionnez ON pour attribuer un numéro de série à chaque caméra que vous possédez. Vous pouvez utiliser la combinaison de 4 chiffres pour enregistrer l'emplacement sur les photos (par exemple 1234 pour le parc Yellow Stone). Cela aide les utilisateurs de plusieurs appareils photo à identifier l'emplacement lorsqu'ils regardent les photos.
Stockage carte SD	<b>Arrêter de sauvegarder lorsqu'elle est remplie</b> Sauvegarde par cycle	Le stockage cyclique signifie enregistrement en boucle. Lorsque la carte SD est pleine, les nouvelles photos et vidéos écrasent la face avant de la carte SD et écrivent à partir de zéro. L'option par défaut est d'arrêter l'enregistrement lorsque la carte SD est pleine.
Formatage	<b>Oui</b> <b>Non</b>	Tous les fichiers seront supprimés après le formatage de la carte SD. Nous vous recommandons vivement de formater la carte SD si elle a déjà été utilisée dans d'autres appareils. Attention : assurez-vous d'abord que

		les fichiers souhaités sur la carte SD ont été sauvegardés !
Réglages par défaut	Oui <b>Non</b>	Appuyez sur OK pour rétablir les paramètres par défaut du fabricant.
Version	Définie	Afficher la version de l'appareil photo.

## 9. MONTAGE ET POSITIONNEMENT DE LA CAMÉRA

### 9.1. MONTAGE

Après avoir configuré les paramètres de la caméra selon vos préférences à la maison ou dans votre coffre, vous êtes prêt à l'emporter dehors et à glisser l'interrupteur sur "ON". Lorsque vous installez la caméra pour la piste ou d'autres applications extérieures, vous devez vous assurer de la monter correctement et solidement. Nous vous recommandons de monter la caméra sur un arbre solide d'un diamètre d'environ 6 pouces. (15 cm). Pour obtenir une qualité d'image optimale, l'arbre doit mesurer environ 16 à 17 mètres. (5 mètres) de l'endroit à surveiller, la caméra devant être placée à une hauteur de 0,75-1 m. N'oubliez pas non plus que vous obtiendrez les meilleurs résultats la nuit lorsque le sujet se trouve dans la portée idéale du flash, à une distance maximale de 20 m et à une distance minimale de 3 m de la caméra.

Il y a deux façons de monter l'appareil : en utilisant la sangle réglable fournie ou la prise pour trépied.

- Utilisation de la sangle réglable : illustre l'utilisation de la sangle sur la caméra. Poussez une extrémité de la sangle à travers les deux supports à l'arrière de l'appareil. Faites passer l'extrémité de la sangle dans la boucle. Fixez la sangle autour du tronc d'arbre en tirant fermement sur l'extrémité de celle-ci pour qu'il n'y ait plus de jeu (figure 8). Remarque : il n'est pas possible d'utiliser un verrou de câble (dans la partie supérieure du support) et la sangle en même temps.
- Utilisation de la prise pour trépied : La caméra est équipée d'une douille à l'extrémité inférieure pour permettre le montage sur un trépied ou d'autres accessoires de montage avec une vis à filetage standard UNC 1/4-20 (fournie par l'utilisateur).



Figure 8 : Montage de la caméra

### 9.2. TEST D'ANGLE ET DE DISTANCE DE DÉTECTION

Pour vérifier si la caméra peut effectivement surveiller la zone que vous choisissez, ce test est recommandé pour vérifier l'angle de détection et la distance de surveillance de la caméra. Pour effectuer le test :

- Mettez la caméra en mode SET.
- Faites des mouvements devant la caméra à plusieurs endroits dans la zone où vous vous attendez à voir les mouvements. Essayez différentes distances et différents angles par rapport à la caméra.
- Si le voyant LED de l'indicateur de mouvement (voyant ROUGE) clignote, cela indique que la position peut être détectée. S'il ne clignote pas, c'est que cette position se trouve en dehors de la zone de détection. NOTES : Lumière ROUGE pour la surveillance PIR, lumière BLEUE pour la prise de photos ou de vidéos.

Les résultats de vos tests vous aideront à trouver le meilleur emplacement pour monter et orienter la caméra. La hauteur par rapport au sol pour placer l'appareil doit varier en fonction de la taille de l'animal. En général, il est préférable de placer l'appareil à une hauteur de 3 à 6 pieds.

Vous pouvez éviter d'éventuels faux déclenchements dus à la température et aux perturbations de mouvement devant la caméra en ne la dirigeant pas vers une source de chaleur ou branches d'arbres ou broussailles à proximité (surtout les jours de vent).

N'installez pas la caméra derrière une vitre, car il est impossible de détecter un mouvement.

### 9.3. MISE EN MARCHÉ DE LA CAMÉRA

Une fois que vous passez en mode "ON", le voyant lumineux (bleu) clignote pendant environ 30 secondes. Cela vous donne le temps de fermer et de verrouiller le couvercle avant de la caméra, puis de vous éloigner. Pendant ce temps, le voyant lumineux de l'indicateur de mouvement clignotera en continu en bleu. Une fois qu'il a cessé de clignoter, le capteur PIR est actif et tout mouvement qu'il détecte déclenche la capture de photos ou de vidéos comme programmé dans le menu SET. Assurez-vous d'avoir lu les descriptions des paramètres

Nombre de photos, Durée de vidéo, Intervalle et Niveau de perception. Veuillez noter que le PIR est très sensible à la température ambiante. Plus la différence de température entre l'environnement et votre sujet est importante, plus la distance de détection possible est grande. La distance de détection moyenne est d'environ 15 mètres. Avant de laisser l'appareil photo sans surveillance, veuillez vérifier les points suivants :

- Les piles sont-elles insérées avec la bonne polarité et leur niveau de puissance est-il suffisant ?
- La carte SD dispose-t-elle d'un espace suffisant et sa protection (verrouillage) est-elle désactivée ?
- L'interrupteur d'alimentation est-il en position ON ? (ne le laissez pas en position SET).

## 10. EXAMINER DES PHOTOS OU DES VIDÉOS

Une fois que vous aurez installé, monté et activé votre CAMERA, vous aurez bien sûr hâte de revenir plus tard pour revoir les images qu'elle a capturés pour vous. La caméra stocke les photos et les vidéos dans le dossier \DCIM\100MEDIA de la carte SD. Les photos sont sauvegardées avec des noms de fichiers comme DSCF0001.JPG et des vidéos comme DSCF0001.AVI. Les fichiers vidéo AVI peuvent être lus sur la plupart des lecteurs de médias populaires, tels que Windows Media Player, Quick Time, etc.

Il existe plusieurs façons de procéder.

Vous pouvez consulter directement les photos ou les vidéos sur l'écran de l'appareil photo. Ou en mode OFF, vous pouvez utiliser le câble USB fourni pour télécharger les fichiers sur un ordinateur.

Vous pouvez également placer la carte SD sur un "lecteur" de carte SD (fourni par l'utilisateur), brancher sur un ordinateur et parcourir les fichiers sur l'ordinateur sans les télécharger.

## 11. SPÉCIFICATIONS TECHNIQUES

Élément	Description
Mode	Détecteur de mouvement, Time lapse
Taille max des pixels	24MP
Lentille	FOV=105° ; Auto IR-Cut
Flash infrarouge	70ft
Écran LCD	Écran couleur TFT de 2,31pouces
Clavier	6 touches, 1 interrupteur
Mémoire	Carte SD (jusqu'à 512 Go)
Taille de l'image	24MP ; 16MP ; 8MP ; 4MP ; 2MP
Taille de vidéo	1296P 1080P 720P
Sensibilité PIR	Élevé/Normal/Faible
Distance de détection PIR	70ft/20m (en dessous de 77°F/25°C au niveau normal)
Angle de détection PIR	70°
Mode de fonctionnement	Jour/Nuit
Temps de déclenchement	Environ 0,3 secondes
Intervalle de déclenchement	0sec. - 60min ; Programmable



<b>Durée de la vidéo</b>	2sec -5min ; programmable
<b>Caméra + Vidéo</b>	Prenez d'abord une photo, puis une vidéo
<b>Lecture Zoom avant</b>	1 à 8 fois
<b>Horodatage</b>	On /Off
<b>Minuteur</b>	Marche/Arrêt ; Programmation du minuteur
<b>Mot de passe</b>	Numéros à 4 chiffres
<b>Numéro de série de l'appareil</b>	4 caractères (A-Z,0-9)
<b>Délai</b>	1 Min. ~ 24 heures
<b>Alimentation électrique</b>	4xAA ; extensible à 8xAA
<b>Courant de veille</b>	0,15 mA
<b>Temps de veille</b>	3 à 6 mois(4xAA à 8xAA)
<b>Arrêt automatique</b>	Mise hors tension automatique après 5 minutes sans contrôle du clavier
<b>Alarme de batterie faible</b>	8V - Pile faible (presque morte) 9V - La vision nocturne n'est pas disponible en basse tension
<b>Interface</b>	USB ; fente pour carte SD ; 6V DC externe (entrée 6V/2A avec extrémité mâle 4.0x1.7mm)
<b>Montage</b>	Sangle ; Clou pour trépied (Filetage : UNC 1/4-20)
<b>Étanchéité</b>	IP66
<b>Température de fonctionnement</b>	-4 à +140°F/-20 à +60°C
<b>Degré d'humidité supportable</b>	5% à 95%
<b>Certificat</b>	FCC & CE & RoHS
<b>Dimensions</b>	6,1 x 4,4 x 3,0 pouces

## 12. GARANTIE

Nous sommes très fiers de nos produits. Nous tenons toujours nos promesses. Nous offrons une garantie et un service de premier ordre. En achetant notre produit, vous bénéficiez d'une garantie limitée.

Nous garantissons que nos produits sont exempts de défauts de matériaux et de fabrication pour une garantie limitée à la date d'achat initiale. Cette garantie ne couvre pas les dommages causés par le consommateur, tels qu'une mauvaise utilisation, un abus, une mauvaise manipulation ou installation, ou des réparations effectuées par une personne autre que nos techniciens agréés.

Pendant la période de garantie, nous nous engageons, à notre discrétion, à réparer votre appareil ou à le remplacer gratuitement par un modèle identique ou comparable. Cette garantie ne s'applique qu'à l'acheteur initial au détail auprès de notre revendeur agréé. Le reçu d'achat ou toute autre preuve de la date de l'achat original est nécessaire pour bénéficier des avantages de la garantie. La garantie sur tout produit de remplacement fourni dans le cadre de la garantie d'origine est valable pour la partie restante de la période de garantie applicable au produit d'origine.

Cette garantie s'applique uniquement aux défaillances dues à des défauts de matériaux ou de fabrication dans le cadre d'une utilisation normale. Elle ne couvre pas l'usure normale du produit.

Si vous devez renvoyer un produit au titre de cette garantie, veuillez contacter votre revendeur ou notre distributeur.

### **13. DÉCLARATION DE CONFORMITÉ DE LA CCF**

Cet équipement a été testé et jugé conforme aux limites applicables aux appareils numériques de classe B, conformément à la partie 15 des règles de la FCC. Ces limites sont conçues pour fournir une protection raisonnable contre les interférences nuisibles dans une installation résidentielle.

Le fonctionnement est soumis aux deux conditions suivantes : (1) Ce dispositif ne doit pas causer d'interférences nuisibles, et (2) ce dispositif doit accepter toute interférence reçue, y compris les interférences qui peuvent causer un fonctionnement indésirable.

Cet équipement génère, utilise et peut émettre de l'énergie de radiofréquence et, s'il n'est pas installé et utilisé conformément aux instructions, il peut causer des interférences nuisibles aux communications radio. Toutefois, il n'y a aucune garantie que des interférences ne se produiront pas dans une installation particulière. Si cet équipement cause des interférences nuisibles à la réception de la radio ou de la télévision, ce qui peut être déterminé en allumant et en éteignant l'équipement, l'utilisateur est encouragé à essayer de corriger l'interférence par une ou plusieurs des mesures suivantes :

- Réorienter ou déplacer l'antenne de réception.
- Augmenter la distance entre l'équipement et le récepteur.
- Branchez l'équipement sur une prise de courant d'un circuit différent de celui auquel le récepteur est connecté.
- Consultez le revendeur ou un technicien radio/TV expérimenté pour obtenir de l'aide.

L'appareil ne contient aucune pièce réparable par l'utilisateur. Les réparations ne doivent être effectuées que par un centre de réparation agréé. Toute réparation ou modification non autorisée pourrait entraîner des dommages permanents à l'appareil et annulera votre garantie ainsi que votre autorisation d'utiliser cet appareil en vertu de la réglementation de la partie 15.

Le câble d'interface blindé qui est fourni doit être utilisé avec l'équipement afin de respecter les limites d'un appareil numérique conformément à la sous-partie B de la partie 15 des règles de la FCC.

