

time to relax

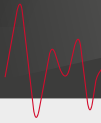

braintronics®  
brainwave stimulation system

Bringen Sie Entspannung in Ihren Alltag. Spitzentechnologie kombiniert wohlthuende Massageprogramme mit intelligenter Audiostimulation der Gehirnwellen. Gönnen Sie Ihrem Geist und Körper Zeit zum Träumen und tanken Sie pure Lebensenergie.



Download on the  
App Store



GET IT ON  
Google Play



# POLLUX





## < timetorelax

Seit der Gründung im Jahr 2000 steht der Name CASADA für hochwertige Produkte im Bereich Wellness und Fitness.

Heute sind CASADA – Geräte weltweit erhältlich. Kontinuierliche Weiterentwicklung, unverwechselbares Design und die strikte Ausrichtung auf eine Verbesserung der Lebensqualität zeichnen die CASADA-Produkte ebenso aus, wie die zuverlässige und hervorragende Qualität.

# Sicherheitshinweise



**Lesen Sie alle Anweisungen, bevor Sie dieses Gerät benutzen.**

**ACHTUNG!** Um das Risiko eines Stromschlags zu verringern, ziehen Sie den Netzstecker dieses Geräts immer sofort nach dem Gebrauch und vor der Reinigung aus der Steckdose.

**WARNUNG!** Um das Risiko von Verbrennungen, Feuer, Stromschlag oder Verletzungen von Personen zu verringern:

- Lassen Sie das Gerät niemals unbeaufsichtigt, wenn es an das Stromnetz angeschlossen ist. Ziehen Sie den Stecker aus der Steckdose, wenn Sie das Gerät nicht benutzen und bevor Sie Teile an- oder men.
- Wenn dieses Gerät von, an oder in der Nähe von Kindern oder Personen mit Behinderung benutzt wird, ist eine genaue Überwachung erforderlich.
- Verwenden Sie dieses Gerät nur für den in diesem Handbuch beschriebenen Verwendungszweck.
- Verwenden Sie keine Zusatzgeräte, die nicht vom Hersteller empfohlen werden.
- Nehmen Sie dieses Gerät niemals in Betrieb, wenn das Kabel oder der Stecker beschädigt ist, wenn es nicht richtig funktioniert, wenn es herabgefallen oder beschädigt ist oder wenn das Gerät mit Wasser in Kontakt ist. Schicken Sie das Gerät zur Untersuchung und Reparatur an ein Servicezentrum.
- Halten Sie das Kabel von erhitzten Oberflächen fern.
- Betreiben Sie das Gerät niemals mit blockierten Luftöffnungen. Halten Sie die Luftöffnungen frei von Fusseln, Haaren und Ähnlichem.
- Keine Gegenstände in Öffnungen fallen lassen oder einführen.
- Verwenden Sie das Gerät nicht im Freien.
- Nicht an Orten einsetzen, an denen Aerosol-(Spray-)Produkte verwendet werden oder Sauerstoff verabreicht wird.
- Zum Abschalten alle Schalter in die Off-Position stellen und dann den Stecker aus der Steckdose ziehen.

# Wir gratulieren!

Mit dem Kauf dieses Massagesessels haben Sie Gesundheitsbewusstsein bewiesen.

Damit Sie auf lange Zeit die Vorzüge dieses Gerätes nutzen können, möchten wir Sie bitten, die Sicherheitshinweise aufmerksam zu lesen und zu beachten.

Wir wünschen Ihnen viel Freude mit Ihrem persönlichen **Pollux**.

## Inhaltsverzeichnis

Bezeichnung und Funktion.....	6
Bezeichnung & Funktion der Tasten .....	8
Display .....	14
Bewegen des Massagesessels.....	18
Stromversorgung anschließen .....	18
Vorbereitende Überprüfungen .....	19
Sicherheitshinweise .....	22
Technische Daten .....	24
Problemlösung .....	25
Pflege und Wartung .....	26
Inbetriebnahme.....	27
Besonderheiten .....	28
EU-Konformitätserklärung .....	32
Gewährleistungsbestimmungen .....	32
Notizen .....	33

# Bezeichnung und Funktion

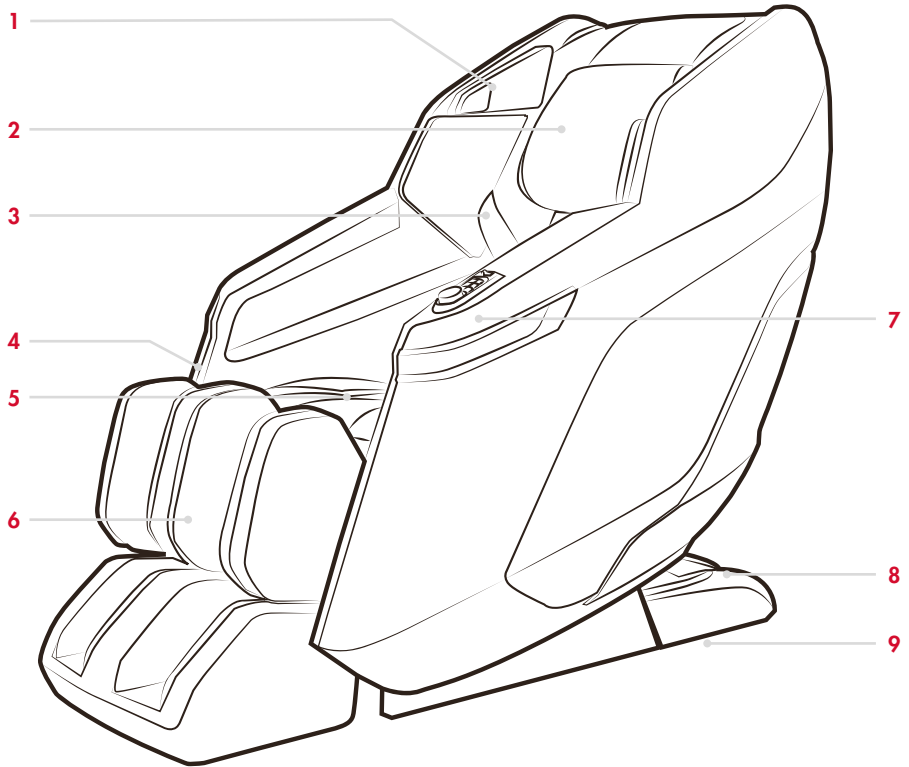

- |                                   |                   |
|-----------------------------------|-------------------|
| 1 Lautsprecher                    | 6 Fußteil         |
| 2 Kopfkissen                      | 7 Armlehne        |
| 3 Rückenpolster                   | 8 Schaltkasten    |
| 4 Anschluss für die Fernbedienung | 9 Transportrollen |
| 5 Sitzkissen                      |                   |

# Bezeichnung und Funktion

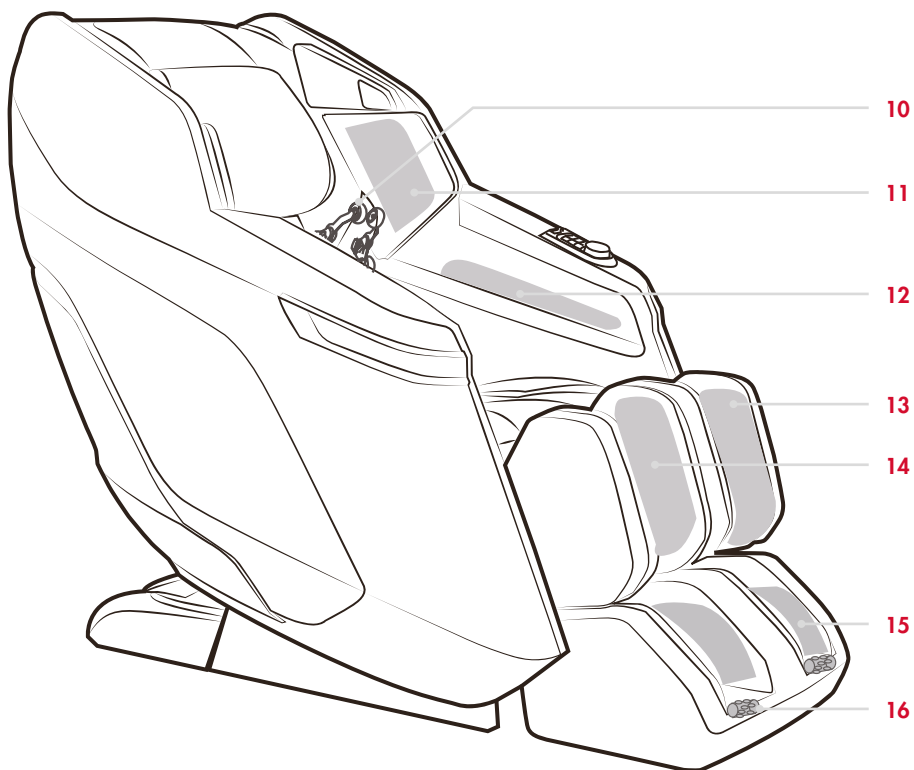

- 10 Massagemechanismus
- 11 Schultermassage-Airbag
- 12 Armmassage-Airbag
- 13 Wärmefunktion im Kniebereich

- 14 Beinmassage-Airbag
- 15 Fußmassage-Airbag
- 16 Fußrollen





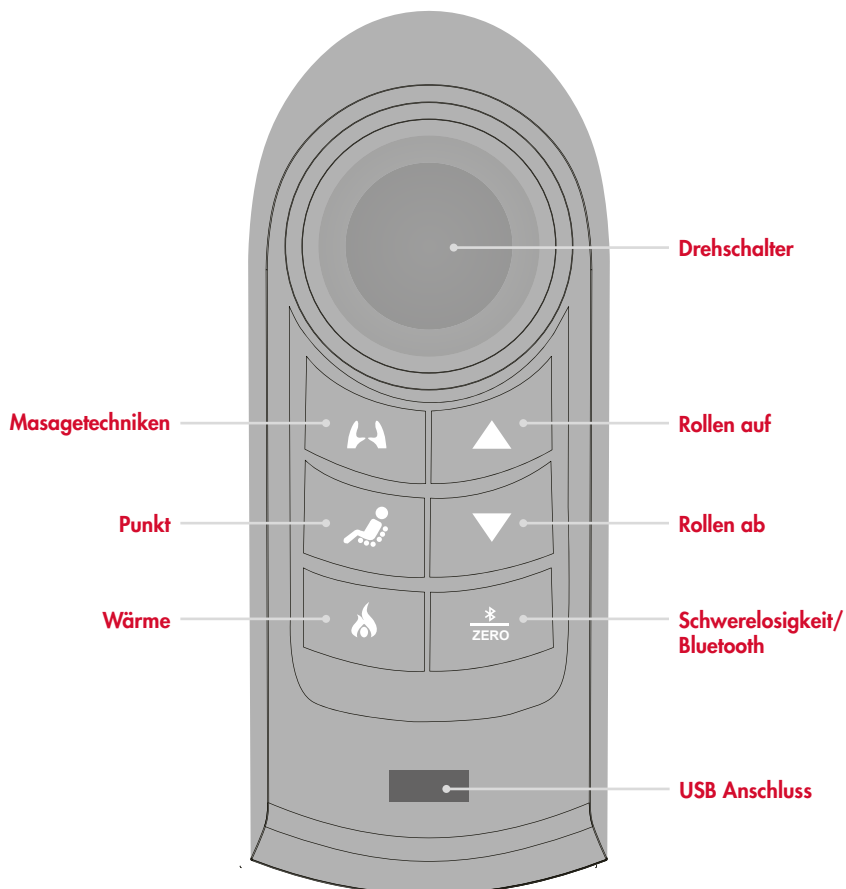

# Bezeichnung & Funktion der Tasten

## SCHNELLTASTEN DER ARMLEHNE





# Bezeichnung & Funktion der Tasten

BEDIENUNG DER SCHNELLTASTEN DER ARMLEHNE	
	<p><b>Ein-/Ausschalter</b> Zum ein- oder ausschalten 2 Sekunden lang drücken. Kurz drücken, um zwischen den automatischen Programmen zu wechseln. Drehschalter: Drehen Sie diesen Schalter, um die Rückenlehne anzuheben/zurückzulehnen (Im Uhrzeigersinn drehen, um die Rückenlehne anzuheben, gegen den Uhrzeigersinn drehen, um die Rückenlehne zu verstellen).</p>
	<p><b>MASSAGETECHNIKEN</b> Drücken Sie diese Taste, um zwischen den 5 Massagetechniken zu wechseln: Shiatsu, synchronisiertes Kneten &amp; Klopfen, Flattern.</p>
	<p><b>PUNKTMASSAGE</b> Drücken Sie im Modus Massagetechniken diese Taste, um die Massage auf den aktuellen Punkt zu fokussieren. Drücken Sie erneut, um die Punktmassage zu stoppen.</p>
	<p><b>WÄRME</b> Drücken Sie diese Taste, um die Heizfunktion ein- oder auszuschalten.</p>
	<p><b>ROLLEN AUF</b> Halten Sie diese Taste gedrückt, wenn die Punktmassage aktiv ist, um die Rückenrollen nach oben zu bewegen.</p>
	<p><b>ROLLEN AB</b> Halten Sie diese Taste gedrückt, wenn die Punktmassage aktiv ist, um die Rückenrollen nach unten zu bewegen.</p>
	<p><b>ZERO GRAVITY/BLUETOOTH</b> Halten Sie diese Taste gedrückt, um die Schwerelosigkeitsmassage ein- oder auszuschalten.</p> <p>Halten Sie diese Taste 3 Sekunden lang gedrückt, um die Bluetooth-Funktion zu deaktivieren (Grundeinstellung: ein).</p> <p>Halten Sie diese Taste erneut 3 Sekunden lang gedrückt, um die Bluetooth-Funktion zu aktivieren.</p>
<p><b>NOTIZEN</b></p> <ol style="list-style-type: none"> <li>1. Wenn zu Beginn, nach dem Scanning des automatischen Massageprogramms die Taste „Punkt“ am Bedienfeld der Armlehne aufleuchtet, können Sie die Tasten Rollen auf/Rollen ab gedrückt halten, damit die Schulterhöhe angepasst werden kann.</li> <li>2. Die Rückenlehne und Beinablage stellen sich nicht zurück, wenn das Massageprogramm beendet ist. Hierfür zwei mal den an/aus Knopf drücken.</li> </ol>	







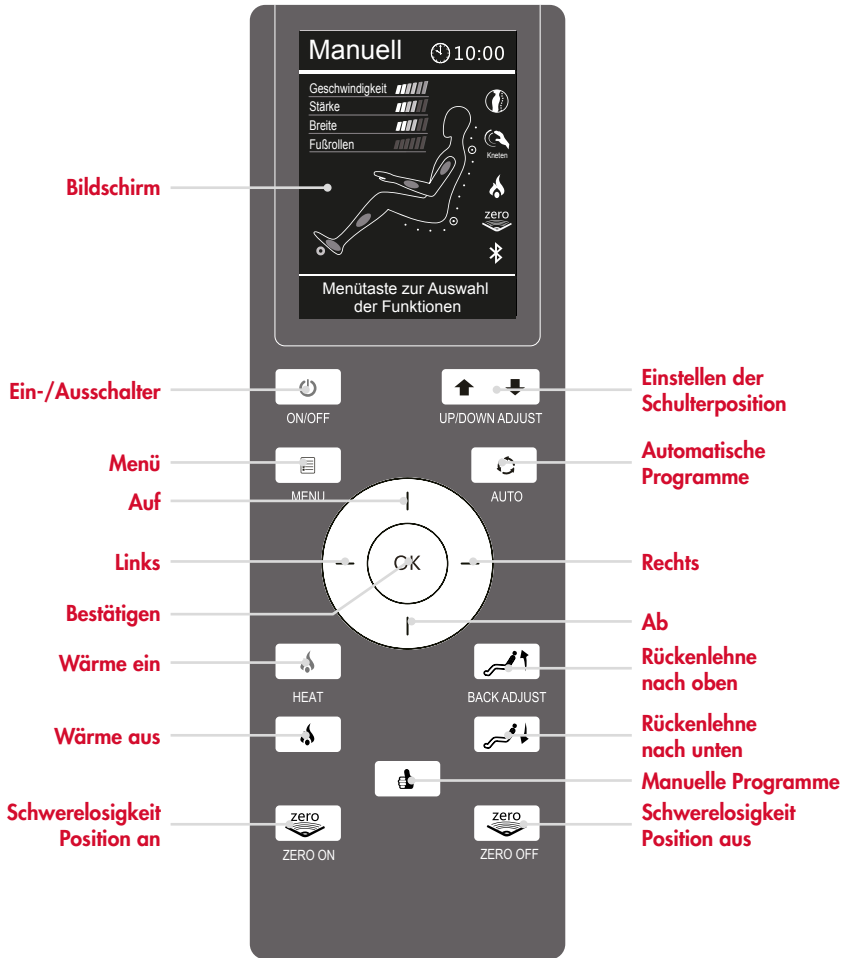



# Bezeichnung & Funktion der Tasten

## FERNBEDINUNG







# Bezeichnung & Funktion der Tasten

## BEDIENUNG DER FERNBEDINUNG

FUNKTION	BEDIENUNGS-TASTE	BESCHREIBUNG
Ein-/ Ausschalten		Halten Sie diese Taste gedrückt, um den Controller ein- oder auszuschalten. Wichtig! Nur einschalten wenn der Sessel über das Bedienfeld an der Armlehne angemacht wurde. < Drücken Sie diese Taste um den Sessel einzuschalten. < Drücken Sie diese Taste erneut, um das Produkt auszuschalten.
Menü		< Anzeige der Funktionen Auto-Programm, Manuelles Programm, Luftkissen, Wärme, Rollen und Einstellungen. (Detaillierte Informationen finden Sie auf dem Bildschirmmenü)
Taste zum Einstellen der Schulterposition		Bewegt den Mechanismus auf und ab. < Halten Sie die AUF-/AB-TASTE gedrückt, um die Rollen in die gewünschte Position zu bringen, während sich der Sessel im Modus manuelle Punktmassage befindet. < Bedienen Sie diese zwei Tasten, während das Abscannen des Körpers aktiv ist, um den Mechanismus an der Schulter leicht auf und ab zu bewegen.
Auto-Programm		< Anzeigen des Menüs Auto-Modus. Drücken Sie diese Taste, um zwischen 6 automatischen Programmen zu wechseln, nämlich Feature VIP, Wellness Massage, Senior Massage, Nacken & Schulter, Gute Nacht, Wirbelsäule, je nach körperlicher Verfassung und Tageszeit. Das aktive Programm wird oben auf dem Statusbildschirm angezeigt. (Detaillierte Informationen finden Sie auf dem Bildschirmmenü)
Navigations-taste		< Drücken Sie auf die AUF/AB/LINKS/RECHTS-Pfeiltasten, um auf dem Bildschirm zu navigieren. Wählen Sie zum Auswählen OK.
Wärme ein/aus	 	< Drücken, um die Wärme einzuschalten, das Heizsymbol wird auf dem Display angezeigt. < Drücken Sie erneut, um die Heizfunktion auszuschalten, das Heizsymbol auf dem Bildschirm wird dunkel.
Manual Program		< Rufen Sie das Menü des manuellen Modus auf und drücken Sie die AUF- oder AB-Taste, um zwischen den verschiedenen Techniken zu navigieren: Kneten, Klopfen, Flattern, Shiatsu und Sync-Massagetechniken. (Detaillierte Informationen finden Sie auf dem Bildschirmmenü)

# Bezeichnung & Funktion der Tasten

FUNKTION	BEDIENUNGS-TASTE	BESCHREIBUNG
Rückenlehne auf/ab		< Taste gedrückt halten, um die Rückenlehne anzuheben. Taste loslassen, um anzuhalten.
		< Taste gedrückt halten, um die Rückenlehne abzusenken. Taste loslassen, um anzuhalten.
Schwerelosigkeit Position an/aus	 AN  AUS	< Beim drücken der Zro Gravity Taste geht der Sessel in die Schwerelosigkeit Position. Beim drücken der Zero Gravity Aus Taste fährt der Sessel aus der Schwerelosigkeit Position in die vorherige Position.

## TIPPS

In der Einstellung Auto oder Manuell wechselt der LCD-Bildschirm nach 10 Sekunden zurück zum Eingangsbildschirm, wenn am Controller keine Eingabe erfolgt.

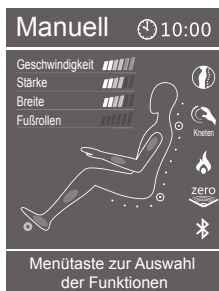

Eingangsbildschirm bei laufendem Manual-Programm

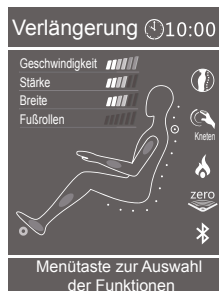

Eingangsbildschirm mit laufendem Auto-Programm

- < Drücken Sie bei laufendem Gerät zweimal die MENU-Taste, um zum Eingangsbildschirm zurückzukehren.
- < Eingangsbildschirm die Taste LINKS oder RECHTS, um die Intensität des Luftkissens anzupassen (das geht sowohl im automatischen als auch im manuellen Modus). Drücken Sie die Taste AUF oder AB, um die Intensität der Massage einzustellen (das geht nur im manuellen Modus).
- < Drücken Sie die Auto-Taste, um automatische Massageprogramme auszuwählen.



- Demontieren Sie dieses Produkt nicht selbst, um Beschädigungen des Produkts zu vermeiden.
- Stellen Sie zum Vermeiden von Störungen sicher, dass kein Wasser oder andere Flüssigkeiten in den Controller eindringen.
- Quetschen oder drücken Sie den Controller oder das Stromkabel nicht.

# Display

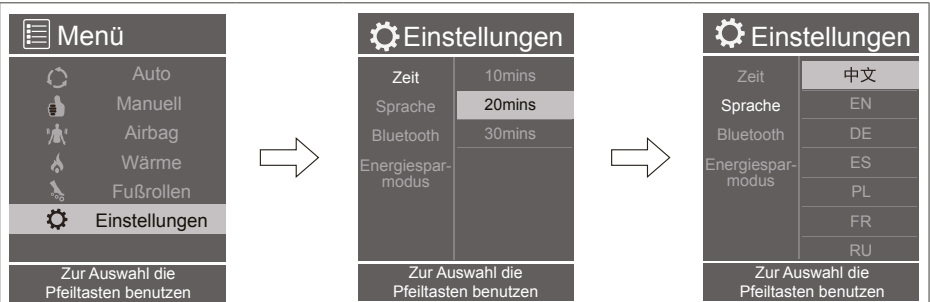

## Einstellungen

Drücken Sie im Bildschirm MENÜ auf EINSTELLUNGEN. Drücken Sie dann auf die Taste AUF oder AB, um zwischen ZEIT, SPRACHE, BLUETOOTH und ENERGIESPAREN auszuwählen.

## Zeit

Drücken Sie in EINSTELLUNGEN auf ZEIT, um die verfügbaren Timer anzuzeigen: 10 Minuten, 20 Minuten, 30 Minuten. Drücken Sie die Taste RECHTS und dann zum Navigieren die Taste AUF oder AB. Drücken Sie auf die Taste OK, um den gewünschten Timer einzustellen.

## Sprache

Drücken Sie in EINSTELLUNGEN auf SPRACHE, um die verfügbaren Sprachen auszuwählen: 中文, EN, DE, ES, PL, FR, RU und HU. Drücken Sie dann zum Navigieren auf die Taste RECHTS und dann AUF oder AB. Drücken Sie auf die Taste OK, um die gewünschte Sprache einzustellen.

## Bluetooth

Drücken Sie in EINSTELLUNGEN auf BLUETOOTH. Drücken Sie RECHTS und dann die AUF- oder AB-Taste, um Bluetooth ein- oder auszuschalten. Drücken Sie die Taste OK, um die gewünschte Einstellung zu speichern.

## Power Save

Drücken Sie in EINSTELLUNGEN auf POWER SAVE. Drücken Sie RECHTS und dann die AUF- oder AB-Taste, um den Energiesparmodus ein- oder auszuschalten. Drücken Sie die Taste OK, um die gewünschte Einstellung zu speichern.

(Im ausgeschalteten Energiesparmodus steht die Bluetooth-Funktion nicht zur Verfügung.) Bitte deaktivieren Sie Power Save, um Bluetooth einzuschalten.

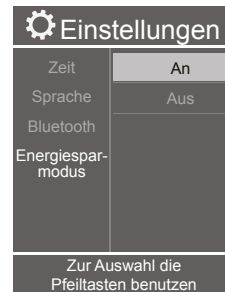
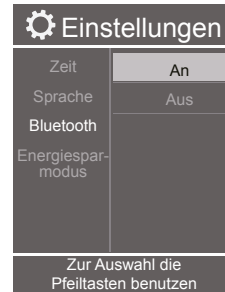

# Display

## Auto-Massage-Programm

Anzeigen des Menüs Auto-Modus. Drücken Sie diese Taste, um zwischen 6 automatischen Programmen zu wechseln, nämlich Feature VIP, Wellness Massage, Seniors Massage, Nacken & Schulter, Gute Nacht, Wirbelsäule, je nach körperlicher Verfassung und Tageszeit. Das aktive Programm wird oben auf dem Statusbildschirm angezeigt (siehe Abbildung des Menübildschirms unten).



## VIP

Eine kräftigere Massage, um Körper und Geist zu entspannen und zu erfrischen. Die verspannten Stellen Linderung verschafft.

## Wellness Massage

Bei der Wellness Massage werden sanfte Massagetechniken zum Aufbau von Stärke, Bewusstsein und Harmonie für Körper und Geist verwendet.

## Seniors MassageV

Ein spezielles Massageprogramm für ältere Menschen. Es verwendet extrasanften Luftdruck, Shiatsu und langsame Knetmassagetechniken, um die Meridiane zu entblocken.

## Nacken & Schulter

Für Hausfrauen, Büroarbeiter und Menschen mit Nacken- und Schulterschmerzen oder verspannten Muskeln gemacht. Hilft beim Verbessern des Schlafs und bessert Benommenheit und Kopfschmerzen.

## Gute Nacht

Zum Verbessern der Qualität von Schlaf und Kurzschlaf. Mit seiner moderaten Massagetechnik verabreicht dieses Programm eine entspannende Massage für den ganzen Körper. Die Massageintensität variiert von mittel auf sanft, um die Erholung des Körpers zu unterstützen.

## Wirbelsäule

Eine Kombination von Massagetechniken des tieferliegenden Gewebes mit Schwerpunkt auf Muskeln entlang der Wirbelsäule, des oberen und unteren Rückens und des Lendenbereichs.

## Manuelles Programm

Drücken Sie im MENÜ-Bildschirm auf MANUELL. Drücken Sie dann auf die Tasten AUF oder AB, um durch die folgenden Menüs zu navigieren: MODUS, TEIL, WEITE, GESCHWINDIGKEIT und SCHWERELOSIGKEIT.

# Display

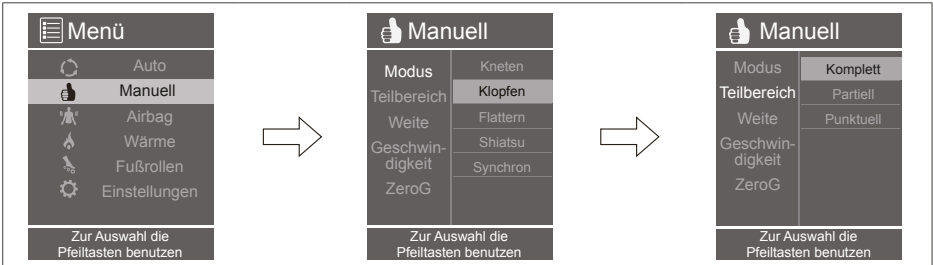

## Massagemodus

Drücken Sie im Bildschirm MANUELL auf MODUS, drücken Sie RECHTS und dann die AUF- oder AB-Taste, um zwischen Kneten, Klopfen, Flattern, Shiatsu und Sync-Massagetechniken zu navigieren. Drücken Sie die Taste OK, um die gewünschte Einstellung zu bestätigen. Der ausgewählte Modus erscheint auf dem Eingangsbildschirm.

## Rückenmassage Massagebereich

Drücken im Bildschirm MANUELL auf TEIL. Drücken Sie die Taste RECHTS und dann die AUF- oder AB-Taste, um wie folgt zu navigieren: Die Massagebereiche sind Ganz, Teil und Punkt. Drücken Sie die Taste OK, um die gewünschte Einstellung zu bestätigen.

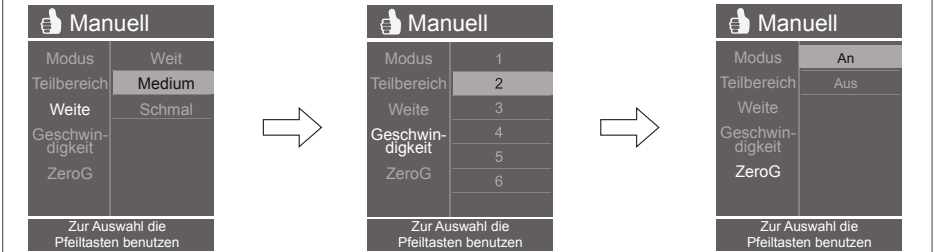

## Rückenmassage Massageweite

Drücken die im Bildschirm MANUELL auf die Taste WEITE. Drücken Sie die Taste RECHTS und dann die AUF- oder AB-Taste, um zwischen den Rollenweiten Weit, Mittel und Narrow (Eng) zu navigieren. Drücken Sie die OK-Taste, um die gewünschte Einstellung zu bestätigen. Die ausgewählte Weite wird auf dem Eingangsbildschirm angezeigt (Nicht in den manuellen Modi Kneading/Sync einstellbar).

## Funktion Massagegeschwindigkeit

Drücken Sie im Bildschirm MANUELL auf GESCHWINDIGKEIT. Drücken Sie die Taste RECHTS und dann die AUF- oder AB-Taste, um wie folgt zu navigieren: Stufe 1,2,3,4,5,6 Funktion Massagegeschwindigkeit. Drücken Sie die OK-Taste, um die gewünschte Geschwindigkeitsstufe zu bestätigen (im Shiatsu-Modus nicht einstellbar).

## Zero Gravity Position

Drücken Sie im Bildschirm MANUELL auf Schwerelosigkeit. Drücken Sie auf die AUF- oder AB-Taste, um den Schwerelos-Modus zu aktivieren oder deaktivieren. Drücken Sie auf die Taste OK, um die gewünschte Einstellung zu bestätigen.



# Display



## Airbags

Luftkissen: Drücken Sie im Bildschirm MENÜ auf AIRBAG, um den Luftkissen-Bildschirm aufzurufen. Drücken Sie auf RECHTS und dann die AUF- oder AB-Taste, um zu navigieren zwischen: Part - Luftdruckbereich und Force - Luftdruckintensität. Drücken Sie auf die Taste OK, um die gewünschte Einstellung zu bestätigen.

### Part-Luftdruckbereich

Drücken Sie im Bildschirm AIRBAG auf TEIL. Drücken Sie RECHTS und dann die AUF- oder AB-Taste, um zwischen Voll, Arm & Schulter sowie Bein & Fuß zu navigieren. Drücken Sie die Taste OK, um auf die gewünschte Airbag-Position zuzugreifen.

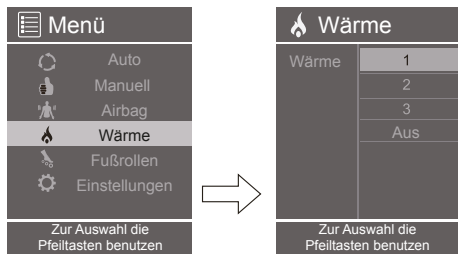

### Force-Luftdruckintensität

Drücken Sie im Bildschirm AIRBAG auf STÄRKE. Drücken Sie RECHTS und dann die AUF- oder AB-Taste, um zu navigieren zwischen: Luftdruckintensität 1,2,3,4,5 oder Aus (deaktivieren der Airbag-Funktion). Drücken Sie auf die Taste OK, um auf die gewünschte Luftkisseneinstellung zuzugreifen.

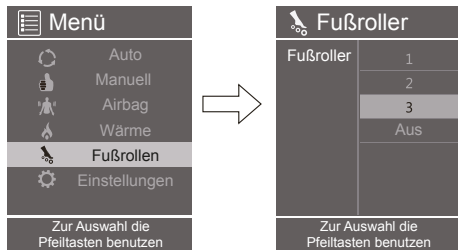

### Wärme

Drücken Sie im Bildschirm MENÜ auf WÄRME. Drücken Sie RECHTS und dann die AUF- oder AB-Taste, um durch Wärmestufe 1,2,3 oder OFF (Wärme ausschalten) zu navigieren. Drücken Sie die Taste OK, um die gewünschte Wärmestufe einzustellen.

### Fußrollen

Drücken Sie im Bildschirm MENÜ auf ROLLEN. Drücken Sie auf die Taste RECHTS und dann AUF oder AB, um wie folgt zu navigieren: Geschwindigkeit der Fußrollen: Stufe 1,2,3 oder AUS (Fußrollen deaktivieren). Drücken Sie die Taste OK, um auf die gewünschte Geschwindigkeitsstufe zuzugreifen.

# Bewegen des Massagesessels

- Bewegen Sie den Sessel auf seinen Rollen an den gewünschten Standort.
- Bewegen Sie die Rückenlehne in die aufrechte Stellung.
- Drücken Sie die Rückenlehne mit zwei Personen nach unten und heben Sie die Vorderseite mit dem Griff unten an der Vorderseite der Armlehne an. Rollen Sie den Sessel auf seinen Rollen an den gewünschten Standort (siehe Abbildung).
- Den Sessel auf seinen Rollen an den gewünschten Ort rollen.

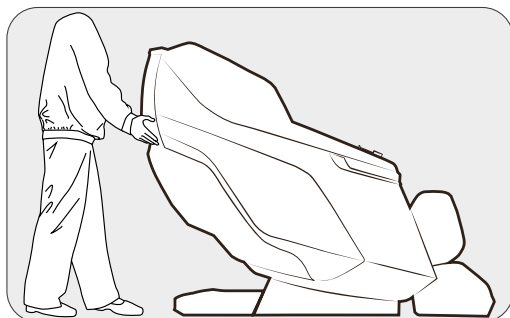

**VORSICHT**

- Bewegen Sie den Sessel nicht, wenn jemand darin befindet.
- Für den Transport den Sessel nicht am Fußteil oder Armlehne anheben, das Fahrgestell festhalten und die Rückenlehne stabilisieren (lassen Sie 4 oder mehr Personen den Sessel befördern).

# Stromversorgung anschließen

- Schließen Sie dieses Gerät an eine ordnungsgemäß geerdete Steckdose an.
- Schalten Sie den Hauptschalter an der rechten Seite des Massagesessels ein.



**VORSICHT**

- Bitte überprüfen Sie, ob das Stromkabel intakt ist, bevor Sie den Massagesessel einschalten.
- Bitte überprüfen Sie, ob der Hauptschalter ausgeschaltet ist, bevor Sie den Strom anschließen.

- Schließen Sie das Stromkabel an den Stromanschluss des Sessels am Schaltkasten des Produkts an (siehe Abbildung unten).



# Vorbereitende Überprüfungen

## STROMKASTEN

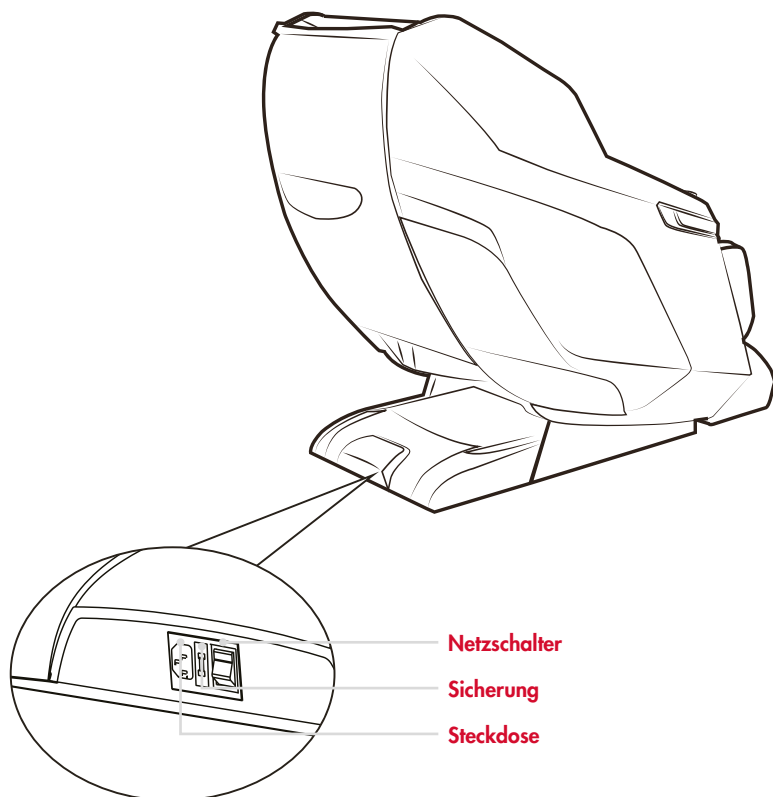

### VORSICHT

- Kinder sollten überwacht werden, um zu gewährleisten, dass sie nicht mit dem Sessel spielen oder den Schaltkasten berühren.
- Ziehen Sie den Massagesessel sofort nach der Benutzung aus der Steckdose ab.
- Ziehen Sie bei Gewitter den Stecker aus der Steckdose.
- Schalten Sie den Hauptschalter aus und trennen Sie den Massagesessel von der Steckdose, wenn er nicht in Gebrauch ist, damit Kinder den Massagesessel nicht versehentlich einschalten.
- Bei längerem Nichtgebrauch empfehlen wir, den Sessel abzudecken, das Stromkabel aufzurollen und ihn in einer trockenen, staubfreien Umgebung aufzustellen.

# Vorbereitende Überprüfung

## POSITION & PLATZIERUNG FÜR DIE MONTAGE

### Freiraum für den Massagesessel:

- Stellen Sie sicher, dass ausreichend Freiraum für den Aufbau vorhanden ist. Es werden 15cm Freiraum für das Absenken der Rückenlehne benötigt. Für das Ausfahren der Fußstütze und die Vorwärtsbewegung des Sessels wird ein Freiraum von 20cm benötigt.
- Halten Sie ihn 1 Meter entfernt von TV-, Radio- oder anderen Audio-/Videogeräten, um Signalstörungen zu vermeiden.

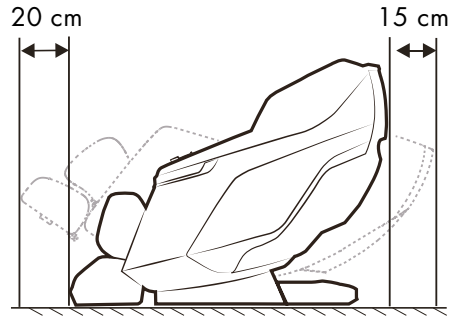

### Schutz des Fußbodens

Wir empfehlen, ein Stück Teppich oder eine weiche Matte unterzulegen, um den Boden nicht zu beschädigen.

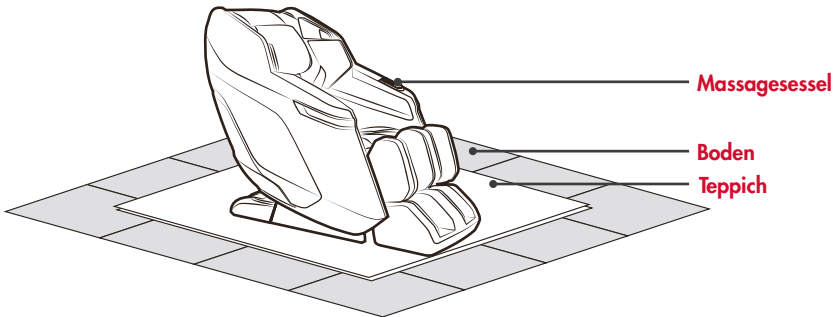

### Umgebung

	Verwenden Sie den Massagesessel nicht in feuchten Umfeldern wie in der Nähe von Swimming Pools oder Badezimmern, um Unfälle durch elektrischen Schlag zu vermeiden.
	Bitte halten Sie den Massagesessel fern von beheizten Oberflächen, um Feuergefahren oder Beschädigungen des Produkts zu vermeiden.

### Erdung

	Dieses Gerät ist entsprechend zu erden. Der Stecker muss in eine geeignete 3-adrige geerdete Steckdose gesteckt werden, welche ordnungsgemäß installiert und gemäß allen örtlichen Vorschriften und Verordnungen geerdet ist, um das Risiko eines Stromschlags zu verringern.
--	---

# Vorbereitende Überprüfung

## MONTAGEVERFAHREN

Schritt 1: Nehmen Sie alle Elemente des Massagesessels aus den Kartons.

- Packen Sie die Kartons aus und entnehmen Sie allen Zubehör.
- Überprüfen Sie, bevor Sie mit der Montage beginnen, ob alle Komponenten enthalten sind.

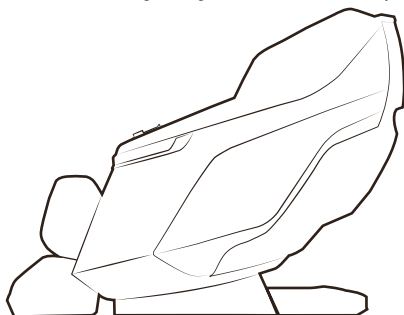

Schritt 2: Installieren der Fernbedienung.

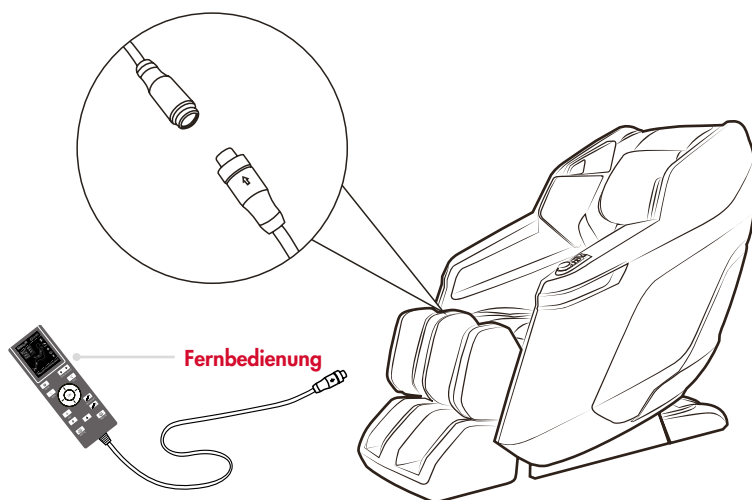

- Schließen Sie das Fernbedienungskabel an den Steckanschluss des Massagesessels an (richten Sie die Stecker vor dem Anschließen an der Buchse aus), ziehen Sie dann den Schraubenkopf im Uhrzeigersinn an, um den Steckanschluss zu befestigen.



# Sicherheitshinweise

**Bitte lesen Sie vor dem Gebrauch die SICHERHEITSHINWEISE sorgfältig durch, um den ordnungsgemäßen Betrieb dieses Massage Sessels zu gewährleisten.**

- Die unten aufgeführten Vorsichtsmaßnahmen und Warnungen tragen dazu bei, den einwandfreien Betrieb dieses Massage Sessels zu gewährleisten.
- Die durch falsche Benutzung verursachten Gefahren sind in die Kategorien WARNUNG und VORSICHT eingeteilt. Lesen Sie alle unten aufgeführten WARNUNGEN und VORSICHTSMASSNAHMEN und befolgen Sie alle Anweisungen in dieser Anleitung.

 <b>WARNUNG</b>	Unsachgemäßer Umgang kann zu Verletzungen des Anwenders führen.
 <b>VORSICHT</b>	Unsachgemäßer Umgang kann zu Verletzungen des Anwenders oder zu Produktschäden führen.

	Verboten		NICHT demontieren
---	----------	---	-------------------

## Nicht geeignet für unten aufgeführte Personen:

Wir empfehlen, dass Personen mit einer der folgenden gesundheitlichen Beeinträchtigungen vor der Anwendung Ihren Arzt konsultieren sollten.

 <b>WARNUNG</b>	<ul style="list-style-type: none"> <li>• Personen mit Herzschrittmacher oder elektronischen Geräten, die im Körper implantiert sind.</li> <li>• In Behandlung befindliche Personen, insbesondere diejenigen, die sich nicht wohl fühlen.</li> <li>• Personen mit bösartigen Tumoren, akuten Krankheiten, Herzkrankheiten oder schwerem Bluthochdruck.</li> <li>• Personen die beaufsichtigt werden müssen.</li> <li>• Frauen, die schwanger sind oder menstruieren.</li> <li>• Personen mit Osteoporose, Gelenkverkrümmungen, Funktionsstörungen oder kürzlichen Frakturen.</li> <li>• Personen mit schweren oder verletzten Hauterkrankungen.</li> <li>• Personen mit hohem Fieber.</li> <li>• Der Massage Sessel verfügt über beheizbare Oberflächen. Hitzeempfindliche Personen müssen bei der Verwendung des Geräts vorsichtig sein. (Aufsicht erforderlich)</li> <li>• Dieses Gerät ist nicht zur Verwendung durch Personen (einschließlich Kinder) mit eingeschränkten physischen, sensorischen oder geistigen Fähigkeiten oder mangelnder Erfahrung und Kenntnissen bestimmt, es sei denn, sie werden von einer für ihre Sicherheit verantwortlichen Person beaufsichtigt oder in die Verwendung des Geräts eingewiesen.</li> <li>• Dieser Massage Sessel kann NUR von Kindern ab 8 Jahren und von Personen mit eingeschränkten physischen, sensorischen oder geistigen Fähigkeiten oder mangelnder Erfahrung und Kenntnissen benutzt werden, wenn sie von einer für ihre Sicherheit verantwortlichen Person beaufsichtigt oder unterwiesen wurden und die damit verbundenen Gefahren verstehen.</li> </ul>
---	--

## Vorsichtsmaßnahmen bei der Fernbedienung:

 <b>VORSICHT</b>	<ul style="list-style-type: none"> <li>• Die Fernbedienung nicht mit nassen Händen bedienen oder gewaltsam am Kabel ziehen.</li> <li>• Um Störungen zu vermeiden, darf kein Wasser oder andere Flüssigkeiten über die Fernbedienung verschüttet werden. Legen Sie keine schweren Gegenstände auf die Fernbedienung.</li> </ul>
--	--

# Sicherheitshinweise

## Vorsichtshinweise zu den Netzanschlüssen und Netzkabeln

 <b>VORSICHT</b>	<ul style="list-style-type: none"><li>• Der Massage Sessel darf nur mit dem mitgelieferten Netzteil verwendet werden.</li><li>• Die Stromversorgung darf nur mit der auf dem Gerät angebrachten Schutzspannung entsprechend der Kennzeichnung auf dem Gerät erfolgen.</li><li>• Ziehen Sie das Netzkabel nicht mit nassen Händen aus der Steckdose, um einen elektrischen Schlag zu vermeiden.</li><li>• Ziehen Sie nicht am Netzkabel, sondern greifen Sie zum vorderen Ende, um den Netzstecker zu ziehen.</li><li>• Quetschen Sie das Netzkabel nicht durch schwere Gegenstände.</li><li>• Das Netzkabel nicht beschädigen, überbiegen, stark ziehen oder verdrehen.</li><li>• Wenn das Netzkabel beschädigt ist, muss es durch den Hersteller oder seinen Kundendienst oder eine ähnlich qualifizierte Person ersetzt werden, um eine Gefährdung zu vermeiden.</li></ul>
--	--

## Voraussetzungen



 <b>VORSICHT</b>	<ul style="list-style-type: none"><li>• Benutzen Sie den Sessel nicht bei Temperaturen über 40°C.</li><li>• Verwenden Sie den Sessel nicht in feuchter oder staubiger Umgebung.</li><li>• Ziehen Sie bei Gewitter oder Unwetter den Stecker aus der Steckdose.</li><li>• Verwenden Sie den Sessel nicht im Freien.</li><li>• Stellen Sie den Sessel bitte nur auf flachen, ebenen Boden.</li><li>• Nicht in der Nähe von Hitze oder offenen Flammen aufstellen.</li></ul>
--	---

## Optimale Maßnahmen zur sicheren Nutzung

 <b>VORSICHT</b>	<ul style="list-style-type: none"><li>• Eignet sich nur für Personen unter 120kg Körpergewicht.</li><li>• Benutzen Sie keine anderen therapeutischen Produkte zusammen mit diesem Produkt.</li><li>• Dieses Produkt nur für den bestimmungsgemäßen Gebrauch, wie in diesem Handbuch beschrieben, zu verwenden.</li><li>• Um Beschädigungen des Sessels zu vermeiden, darf es nur von einer Person und nicht gleichzeitig von zwei oder mehreren Personen verwendet werden.</li><li>• Verwenden Sie das Produkt nicht direkt nach der Mahlzeit, es kann Unbehagen verursachen.</li><li>• Entfernen Sie Accessoires an den Armen und leeren Sie die Taschen, während Sie den Massage Sessel nutzen.</li><li>• Überprüfen Sie die Polsterung unter den Polstern und an anderen Stellen, falls Beschädigungen vorhanden sind, benutzen Sie den Sessel nicht und wenden Sie sich zur Wartung an einen qualifizierten Fachmann.</li><li>• Treten während der Benutzung des Sessels ungewöhnliche Missempfindungen auf, schalten Sie es sofort aus und verzichten Sie auf die Anwendung.</li><li>• Es wird empfohlen, den Sessel stets 20 Minuten lang zu nutzen.</li><li>• Vergewissern Sie sich, dass sich keine Hindernisse hinter dem Sessel befinden und genügend Freiraum vorhanden ist, bevor Sie die Rückenlehne oder den Neigungswinkel des Fußteils einstellen.</li><li>• Achten Sie darauf, dass keine anderen übermäßigen Druckkräfte auf die Rückenlehne oder das Fußteil ausgeübt werden. Halten Sie Kinder, Haustiere oder andere Hindernisse von der verstellbaren Rückenlehne/dem ausfahrbaren Fußteil des Sessels fern, um unbeabsichtigte Schäden zu vermeiden.</li><li>• Achten Sie bei der Benutzung des Sessels auf die richtige Sitzposition, um Personen- und Sachschäden am Gerät zu vermeiden.</li><li>• Ziehen oder schieben Sie den Sessel nicht und rollen Sie ihn nicht auf seinen Rollen auf Holzboden oder Teppich, um Beschädigungen zu vermeiden.</li></ul>
--	--

# Sicherheitshinweise

## Optimale Maßnahmen zur sicheren Nutzung

 <p><b>VERBOTEN</b></p>	<ul style="list-style-type: none"><li>• Betreiben Sie dieses Gerät nicht, wenn es beschädigte / freiliegende Teile oder einen Stromausfall hat.</li><li>• Nicht auf dem Fußteil stehen oder schwere Gegenstände auf dem Fußteil stapeln.</li><li>• Kinder sollten beaufsichtigt werden, um sicherzustellen, dass sie nicht mit dem Masagesessel spielen.</li><li>• Vermeiden Sie es, das Produkt unter Alkoholeinfluss zu benutzen.</li><li>• Stecken Sie keine Hände oder Fremdkörper in die Öffnungen des Geräts, um Verletzungen oder Schäden am Gerät zu vermeiden.</li><li>• Wenn während des Betriebs Rauch oder ungewöhnlicher Geruch auftritt, stellen Sie die Benutzung sofort ein.</li></ul>
 <p><b>NICHT DEMONTIEREN</b></p>	<ul style="list-style-type: none"><li>• Bitte demontieren Sie das Gerät nicht, um Fehlfunktionen zu vermeiden.</li><li>• Versuchen Sie nicht, das Gerät ohne Genehmigung zu reparieren oder zu demontieren.</li><li>• Wenden Sie sich bitte an einen autorisierten Händler oder Servicevertreter.</li></ul>
 <p><b>STECKER VOM STROM TRENNEN</b></p>	<ul style="list-style-type: none"><li>• Ziehen Sie vor der Wartung das Netzkabel aus der Steckdose.</li><li>• Um einen elektrischen Schlag oder Unfälle zu vermeiden, das Netzkabel niemals mit nassen Händen einstecken oder herausziehen.</li><li>• Ziehen Sie den Stecker nach Gebrauch aus der Steckdose raus.</li><li>• Ziehen Sie den Stecker aus der Steckdose, wenn die Stromversorgung unterbrochen ist.</li></ul>

## Technische Daten

<b>Model:</b>	POLLUX
<b>Maße aufrecht:</b>	149,6 x 73,5 x 115,3 cm
<b>Maße liegend:</b>	175,6 x 73,5 x 84,2 cm
<b>Gewicht:</b>	78 kg
<b>Nennspannung:</b>	220-240V ~ 50-60Hz
<b>Nennleistung:</b>	95W
<b>Laufzeit:</b>	20 Minuten
<b>Braintronics®:</b>	21 Minuten
<b>Zertifikate:</b>	

**Schutzklasse für elektronische Hausgeräte:** Klasse I



# Problemlösung

NR.	PROBLEM	MÖGLICHE URSACHE	MÖGLICHE LÖSUNG
1	Geräusche bei der Benutzung.	Geräusche sind normal und stammen von dem Motor der Luftpumpe oder anderen mechanischen Teilen, die gegen den Textilbezug reiben.	Es müssen keine Maßnahmen ergriffen werden.
2	Das Gerät startet nicht.	Das Stromkabel steckt nicht richtig in der Steckdose.	Verbinden Sie den Stecker richtig mit der Steckdose.
		Der Hauptschalter ist aus.	Schalten Sie den Schalter ein.
		Die Sicherung ist durchgebrannt.	Tauschen Sie gegen eine Sicherung vom gleichen Typ mit den gleichen Bemessungsdaten aus.
3	Aus dem Lautsprecher ertönt keine Musik.	Die Lautstärke ist sehr niedrig eingestellt.	Regulieren Sie die Lautstärke des Mobilgeräts.
		Bluetooth ist ausgeschaltet.	Schalten Sie Bluetooth ein.
		Bluetooth ist mit einem anderen Gerät verbunden.	Verbinden Sie Bluetooth erneut.
4	Rückenlehne oder Fußteil lassen sich nicht anheben oder zurücklehnen.	Auf der Rückenlehne oder Fußstütze befinden sich schwere Lasten.	Verringern Sie die Last und versuchen Sie es erneut.
5	Rückenlehne oder Fußteil lassen sich nicht anheben oder zurücklehnen.	Der Luftschlauch ist verstopft.	Begradigen Sie den Luftschlauch und beseitigen Sie die Blockade.

Bitte setzen Sie sich mit dem Händler in Verbindung, wenn das Problem bestehen bleibt.

**Wichtig:** Versuchen Sie nicht, dieses Produkt selbst zu reparieren. Wir haften nicht für Verletzungen oder Schäden, die durch unerlaubte Eingriffe verursacht wurden.

# Pflege und Wartung

## Pflegehinweise

- Beseitigen Sie Verunreinigungen an Rückseite, Armlehne, Fußstütze, Kunststoffteilen oder Luftschlauch, indem Sie milden Reinigungsmittelschaum darauf tupfen und mit einem trockenen, sauberen Tuch nachwischen.
- Beseitigen Sie Verunreinigungen auf Controller und Schaltkasten, indem Sie die Stelle mit einem sauberen Tuch abwischen.
- Beseitigen Sie Verunreinigungen des Rückenpolsters oder der Kissen ausschließlich mit einem wasserbasierten Polsterreiniger. Mit einem feuchten Tuch abwischen und an der Luft trocknen lassen.
- Entfernen Sie die Bezüge der Fuß-/Wadenablagen zum Reinigen vom Sessel, säubern Sie mit einem milden Reinigungsmittel und reiben Sie sie trocken.



### WARNUNG

- Kinder dürfen nicht mit dem Gerät spielen. Die Reinigung oder Wartung des Geräts darf von Kindern nur unter Beaufsichtigung durchgeführt werden.
- Ziehen Sie das Stromkabel vor der Wartung und Pflege aus der Steckdose.
- Fassen Sie das Stromkabel zum Vermeiden eines elektrischen Schlags oder von Verletzungen nicht mit nassen Händen an.
- Stellen Sie sicher, dass bei der Reinigung kein Reinigungsmittel in den Schaltkasten gerät.
- Verwenden Sie auf Ihrem Produkt weder Benzol, Verdüner noch andere Lösungsmittel. Das kann zum Ausbleichen oder zu Beschädigungen des Produkts führen.
- Bügeln Sie das Polster nicht.

## Aufbewahrung

Decken Sie das Produkt mit einem staubfreien Tuch ab, um Staubansammlungen zu vermeiden, wenn der Sessel längere Zeit nicht benutzt wird.



### VORSICHT

- Setzen Sie dieses Produkt nicht über längere Zeiträume direktem Sonnenlicht aus. Es kann ausbleichen oder beschädigt werden.

## Kontrollieren Sie bitte während der täglichen Anwendung das Auftreten folgende Probleme:

- Brandgeruch.
- Beim Berühren des Netzkabels flackert der Netzstrom.
- Das Netzkabel ist heiß.
- Andere anormale Begleiterscheinungen.



### VORSICHT

- Sollten die oben beschriebenen Probleme auftreten, stellen Sie bitte die Benutzung des Geräts ein, um Störungen oder Verletzungen zu vermeiden.
- Schalten Sie den Netzschalter aus und ziehen Sie den Stecker ab. Wenden Sie sich zur Reparatur an den örtlichen Händler oder Lieferanten.
- Alle anderen Wartungsarbeiten mit Ausnahme der oben genannten Pflege und Wartung sollten von einem autorisierten Händler oder Servicezentrum durchgeführt werden.



### WARNUNG

Ziehen Sie vor der Pflege und Wartung das Netzkabel aus der Steckdose. Um einen elektrischen Schlag oder Verletzungen zu vermeiden, berühren Sie das Netzkabel nicht mit nassen Händen. Versuchen Sie nicht, das Gerät selbst zu demontieren oder zu reparieren, sondern lassen Sie Ihren Massagesessel von einem autorisierten Servicezentrum reparieren.

# Inbetriebnahme

- Verwenden Sie den Controller, um die Rückenlehne in die niedrigste Position zu neigen sowie die Fußstütze in die höchste Position anzuheben und auszufahren.
- Stellen Sie vor der Benutzung sicher, dass ausreichend Freiraum vorhanden ist. Bringen Sie die Rückenlehne und die Fußstütze nach der Benutzung wieder in ihre Ausgangsposition und stellen Sie den Hauptschalter aus. Schlagen Sie für die Auswahl des Massageprogramms bitte die Anweisungen für das Bedienfeld und den Touchscreen-Controller nach.

## Bevor Sie auf dem Sessel platznehmen

- Stellen Sie sicher, dass die Fußstütze fest montiert ist, bevor Sie sich auf den Massagesessel setzen.
- Stellen Sie sicher, dass sich der Massagesessel wieder in seiner Ausgangsstellung befindet, bevor Sie sich auf ihn setzen.
- Wenn sich ein Teil nicht in der Ausgangsstellung befindet, schalten Sie den Massagesessel aus, damit er sich zurücksetzen kann.

## Bewegen des Massagesessels

- Bewegen Sie den Sessel auf seinen Rollen an den gewünschten Standort.
- Bewegen Sie die Rückenlehne in die aufrechte Stellung.
- Schalten Sie den Hauptschalter aus und ziehen Sie den Stecker des Geräts aus der Steckdose.
- Drücken Sie die Rückenlehne mit zwei Personen nach unten und heben Sie die Vorderseite mit dem Griff unten an der Vorderseite der Armlehne an. Rollen Sie den Sessel auf seinen Rollen an den gewünschten Standort (siehe Abbildung).



**VORSICHT**

- Setzen Sie sich nicht hin, wenn die Beinablage angehoben ist.
- Legen Sie zum Vermeiden von Schäden keine zu schweren Lasten auf die Beinablage.

# Besonderheiten



## **BRAINTRONICS®**

Die Braintronics® Technologie synchronisiert mittels Audiostimulation Ihre Gehirnwellen. In Kombination mit einem speziell entwickelten Massageprogramm entspannt Ihr stressgeplagter Körper. Ganz gleich, ob Sie entspannen, träumen oder lernen wollen – alles ist möglich.



## **ROLLEN**

Das Rollen ist eine angenehme Abwechslung zwischen Spannung und Lösung der Muskulatur und wirkt daher besonders beruhigend und entspannend. Diese Technik wird häufig zum Abschluss der Massage, zur Entspannung der Muskulatur und zur Erholung angewendet.



## **KNETEN**

Haut und Muskulatur werden entweder zwischen Daumen und Zeigefinger oder mit beiden Händen gefasst und geknetet. Diese Massagetechnik wird vor allem zum Lösen von Verspannungen verwendet.



## **LUFTDRUCK**

Auf- und abschwellende Airbags bewirken eine pumpende Bewegung, welche natürliche Muskelreflexe erzeugt. Besonders wohltuend auch im Waden- und Fußbereich.



## **CARBON WÄRME**

Durch die tiefenwirksame Carbon Infrarotwärme werden die Blutgefäße erweitert, der Blutdurchfluss steigt an und der Muskeltonus reduziert sich. Darüber hinaus übt sie eine äußerst wohltuende Wirkung auf die Nervenzellen aus, welche für die Meldung von Schmerz an das Gehirn verantwortlich sind.



## **KNETEN & KLOPFEN (DUAL ACTION)**

Hier werden die Techniken des Knetens und Klopfens kombiniert, um gleichzeitige Verspannungen zu lösen und die Durchblutung zu fördern.



## **KLOPFEN**

Mit der Handkante, der flachen Hand oder der Faust werden kurze, klopfende Bewegungen ausgeführt. Dadurch wird die Durchblutung gefördert und die angespannte Muskulatur gelockert. Wird das Klopfen auf Höhe der Lunge durchgeführt, kann die Schleimlösung in der Lunge verbessert werden.



## **FUSSROLLER**

Fußmassage kann stimulierend auf die Nervenenden sowie betroffene Organe im Körper wirken. Die Muskulatur wird entspannt und das körperliche Wohlbefinden verstärkt.



## **L-FORM**

Eine tief greifende Ganzkörpermassage vom Nacken bis hinunter zum Gesäß.

# Besonderheiten

	<b>S-LINIE</b> Bei diesem Automatikprogramm massieren besonders körpernahe Massageköpfe den gesamten Rücken bis hin zum Gesäß. Die S-förmige Mechanik ist der natürlichen Anatomie der Wirbelsäule nachempfunden.
	<b>PLATZSPAREND</b> Für die Liegepositionen fährt der Massagesessel nach vorne und benötigt daher einen sehr geringen Wandabstand. Platzsparend und komfortabel!
	<b>SCHWERELOS POSITION</b> Sie begeben sich in eine für Astronauten entwickelte Position mit „Schwereelos-Gefühl“.
	<b>2D MASSAGE</b> Der 2D Massagemechanismus gestattet dem Massagesessel die Vermessung Ihres Rückens und ist auch in der Lage die genaue Position der Abschnitte Ihrer Wirbelsäule zu erkennen.
	<b>AUTOMATIK</b> 7 speziell entwickelte Ganzkörper-Automatikprogramme bieten eine breite Palette unterschiedlicher Massagetechniken an. Hierbei lässt sich wahlweise die Wärme-Funktion zuschalten.
	<b>RÜCKENBEREICH</b> Ein individuell auf jede Größe anwendbarer Massagebereich.
	<b>EINSTELLBARE FUSSTÜTZE</b> Die Fußstütze kann verlängert werden und passt sich somit jeder Körpergröße individuell an.
	<b>EINSTELLBARES KISSEN</b> Bei Bedarf kann das doppelte Kissen angebracht werden, um die Nacken- und Schultermassageintensität zu verringern.
	<b>LIEGEPOSITION</b> Die Verstellbarkeit von Rückenlehne und Fußstütze trägt zur persönlichen Wohlfühlposition des Körpers bei.

# Besonderheiten



## SCHULTERBEREICH EINSTELLEN

Die Massageköpfe im Schulterbereich können nach oben oder unten bewegt werden.



## LUFTINTENSITÄT

Die Intensivität der Airbag-Massage ist einstellbar.



## LUFTBEREICH

Airbag-Massage für den ganzen Körper. Verschiedene Bereiche sind einzeln steuerbar.



## SHIATSU

Shiatsu (Fingerdruck) ist eine in Japan entwickelte Form der Körpertherapie. Die Massagetechnik besteht aus sanften, rhythmischen, tiefer wirkenden Dehnungen und Rotationen. Shiatsu hat das Ziel einzelne Punkte am Körper zu stimulieren und die Muskulatur zu mobilisieren.



## PUNKT

Die Massageköpfe können punktuell massieren.



## GESCHWINDIGKEIT

Die Massage-Geschwindigkeit ist einstellbar.

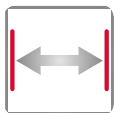

## WEITE

Der Abstand zwischen den beiden Massageköpfen ist einstellbar (eng, mittel und weit).



## MUSIK





Zusätzlich entspannen und genießen mit der Musikfunktion.



## BLUETOOTH

Kabellose Datenübertragung.

# Besonderheiten

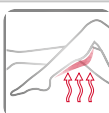
	<b>AKUPRESSURPUNKTE</b> Entscheidende Akupressurpunkte werden massiert.
	<b>REFLEXZONEN</b> Fußreflexzonenmassage regeneriert die Fußmuskulatur und wirkt harmonisierend auf fast alle Körperorgane.
	<b>MASSAGEHÄNDE GEFÜHL</b> Die speziell entwickelten Massageköpfe ahmen hierbei die Bewegung der Hände des Masseurs nach. Sie können sich mit einem maximalen Streckwinkel von 41 Grad bis zu 6,5cm hervorstrecken und können wie eine Hand Hals-, Brust- und Lendenwirbel effektiv massieren.
	<b>USB-LADER</b> Während Sie sich entspannt massieren lassen, kann der integrierte USB-Anschluss z. B. Ihr Smartphone mit Strom versorgen.
	<b>SCHNELLSTART</b> Mit der Schnellstart Bedienung in der Armlehne immer die wichtigsten Funktionen mit einem Griff steuern.
	<b>CARBON BEINWÄRME</b> Die tiefenwirksame Carbon Infrarotwärme ist ideal für diejenigen, die unter Durchblutungsstörungen oder Muskelverspannungen leiden. Durch die Wärme werden die Blutgefäße erweitert und die Durchblutung angeregt. Gleichzeitig wird der Muskeltonus gelockert, was zu einer tiefen Entspannung führt.

# EU-Konformitätserklärung

Entspricht den europäischen Richtlinien EMC 2014/30/EU, LVD 2014/35/EU und RohS Bestimmungen.

## Gewährleistungsbestimmungen

Der Händler gewährt auf das umseitig beschriebene Produkt eine gesetzlich vorgeschriebene Gewährleistungszeit. Die Gewährleistung gilt ab dem Kaufdatum. Das Kaufdatum ist mit dem Kaufbeleg nachzuweisen. Der Händler wird die innerhalb Deutschlands erfassten Produkte, bei denen Fehler festgestellt wurden, kostenlos reparieren bzw. ersetzen. Hiervon nicht betroffen sind Verschleißteile wie z.B. Stoffabdeckungen. Voraussetzung dafür ist die Einsendung des fehlerhaften Gerätes mit Kaufbeleg vor Ablauf der Gewährleistungszeit.

Der Gewährleistungsanspruch entfällt, sofern nach Feststellung eines Fehlers, dieser z.B. durch äußere Einwirkung oder als Folge von Reparatur oder Änderung, die nicht vom Hersteller oder einem autorisierten Vertragshändler vorgenommen wurde, aufgetreten ist. Die Gewährleistung vom Händler beschränkt sich auf Reparatur bzw. Austausch des Produktes. Im Rahmen dieser Gewährleistung übernimmt der Hersteller bzw. Verkäufer keine weitergehende Haftung und ist nicht verantwortlich für Schäden, die durch die Missachtung der Bedienungsanleitung und /oder missbräuchliche Anwendung des Produktes entstanden sind.

Stellt sich bei Überprüfung des Produktes durch den Hersteller heraus, dass das Gewährleistungsverlangen einen nicht von der Gewährleistung erfassten Fehler betrifft oder dass die Gewährleistungsfrist abgelaufen ist, sind die Kosten der Überprüfung und Reparatur vom Kunden zu tragen.

Rechtlicher Hinweis: Sämtliche Inhalte sind keine Heilaussagen. Die Diagnose und Therapie von Erkrankungen und anderen körperlichen Störungen erfordert die Behandlung durch Ärzte/Ärztinnen, Heilpraktiker oder Therapeuten. Die Angaben sind ausschließlich informativ und sollen nicht als Ersatz für eine ärztliche Behandlung genutzt werden. Jeder Benutzer ist angehalten, durch sorgfältige Prüfung und gegebenenfalls nach Konsultation eines Spezialisten festzustellen, ob die Anwendungen im konkreten Fall förderlich sind. Jede Anwendung oder Therapie erfolgt auf eigene Gefahr des Benutzers. Wir distanzieren uns von jeglichen Heilaussagen oder Versprechen.

Casada International GmbH  
Obermeiers Feld 3  
33104 Paderborn, Germany  
info@casada.com  
www.casada.com

Copyright Bilder und Texte unterstehen dem Copyright von CASADA International GmbH und dürfen ohne ausdrückliche Bestätigung nicht weiterverwendet werden.

Copyright © 2022 CASADA International GmbH.  
Alle Rechte vorbehalten.









## < timetorelax

Since the company was founded back in the year 2000, the name CASADA has become synonymous with high-quality products in the wellness and fitness sector.

Today, CASADA devices are available worldwide. Continuous development, unmistakable design and a strict focus on improving quality of life are just as much characteristic of CASADA products as reliable and top-class quality.

# Important Safety Instructions



**Read all instructions before using this appliance.**

**DANGER!** To reduce the risk of electric shock:

Always unplug this appliance from the electrical outlet immediately after using and before cleaning.

**WARNING!** To reduce the risk of burns, fire, electric shock.

Or injury to persons:

- Never leave the device unattended when it is connected to the mains. Unplug the unit from the wall outlet when not in use and before attaching or detaching any parts.
- Close supervision is required when this appliance is used by, on, or near children or persons with disabilities.
- Use this equipment only for the purpose described in this manual. Do not use any ancillary equipment not recommended by the manufacturer.
- Never operate this equipment if the cord or plug is damaged, if it is not working properly, if it has been dropped or damaged, or if the equipment is in contact with water. Send the unit to a service center for examination and repair.
- Keep the cable away from heated surfaces.
- Never operate the unit with blocked air vents. Keep air vents free of lint, hair and the like.
- Do not drop or insert objects into openings.
- Do not use the unit outdoors.
- Do not use in locations where aerosol (spray) products are used or oxygen is administered.
- To shut down, set all switches to the off position, then unplug the unit from the wall outlet.

# Congratulations!

By purchasing this massage chair you have demonstrated an awareness for your health.

So that you can benefit from the advantages of this device for a long time, we would ask that you read and observe the safety instructions carefully.

We very much hope you enjoy using your personal **Pollux**.

## Table of Contents

Description and Function.....	38
Name and Function of the Buttons.....	40
Display.....	46
Moving the Massage Chair.....	50
Connecting the power supply.....	50
Preliminary Checks.....	51
Safety Instructions.....	54
Technical Data.....	56
Problem solving.....	57
Care and maintenance.....	58
Commissioning.....	59
Specials.....	60
EU-Declaration of conformity.....	64
Warranty conditions.....	64
Notes.....	65

# Description and Function

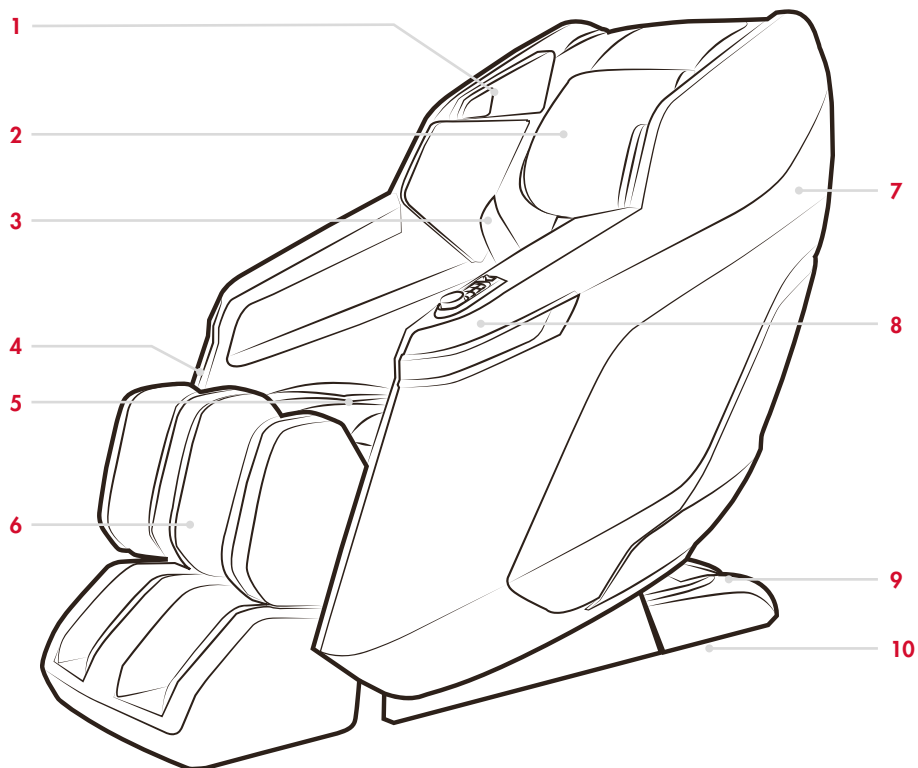

- |   |                           |    |              |
|---|---------------------------|----|--------------|
| 1 | Speaker                   | 6  | Legrest unit |
| 2 | Head pillow               | 7  | Headpiece    |
| 3 | Back cushion              | 8  | Armrest      |
| 4 | Controller connector port | 9  | Power box    |
| 5 | Seat cushion              | 10 | Caster       |

# Description and Function

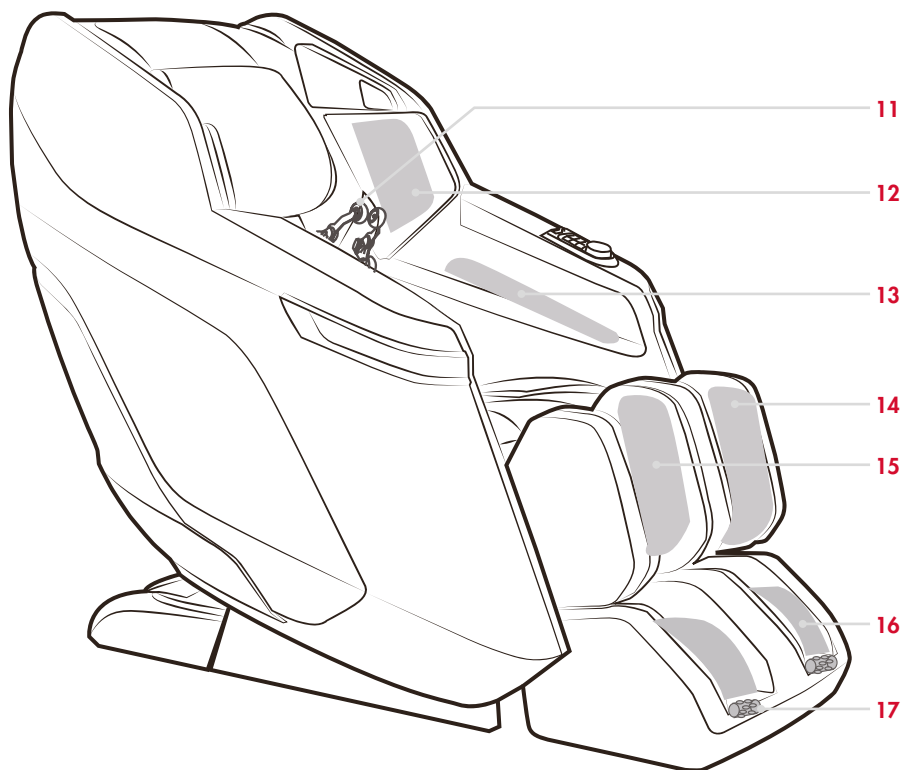

**11** Massage mechanism

**12** Shoulder massage airbags

**13** Arm massage airbags

**14** Knee heat

**15** Leg massage airbags

**16** Foot massage unit

**17** Foot roller





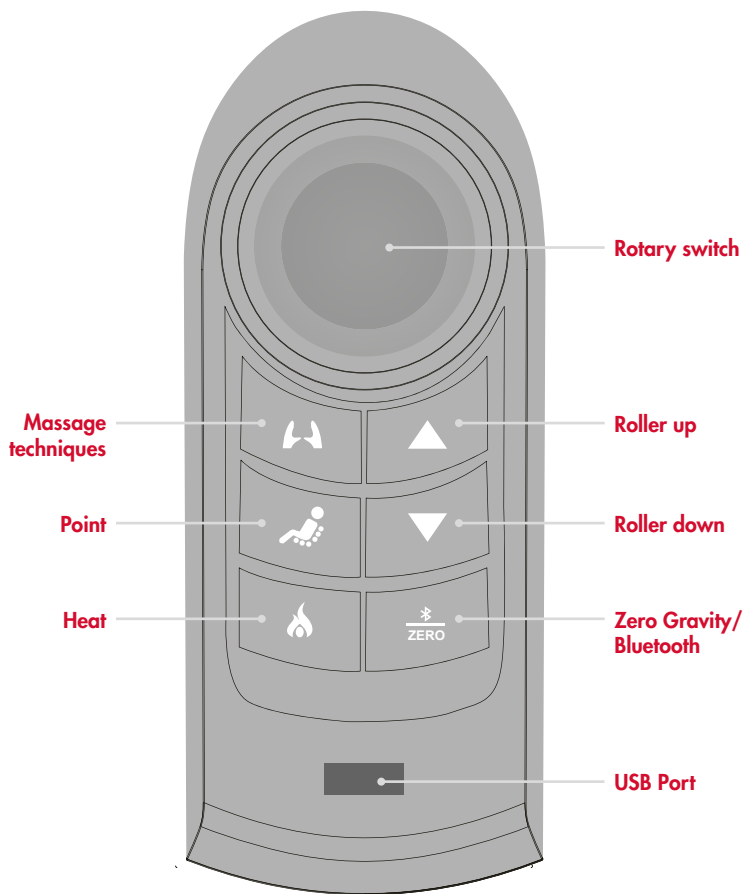

# Name and Function of the Buttons

## ARMREST QUICK BUTTONS





# Name and Function of the Buttons

INSTRUCTIONS OF ARMREST QUICK BUTTONS	
	<p><b>POWER BUTTON</b></p> <p>Long press for 2 seconds to power on/off, short press to toggle auto programs. Rotary switch: rotate this switch to raise/recline the backrest: rotate clockwise to raise backrest, rotate counterclockwise to recline backrest.</p>
	<p><b>MASSAGE TECHNIQUES</b></p> <p>Press this button to navigate among 5 massage techniques: Kneading, Knocking, Shiatsu, Synchronized Kneading &amp; Knocking, Tapping.</p>
	<p><b>POINT MASSAGE</b></p> <p>Under Massage Techniques mode, press this button to focus massage to current point, press again to stop point massage.</p>
	<p><b>HEAT</b></p> <p>Press this button to turn on/off the heat function.</p>
	<p><b>ROLLER UP</b></p> <p>When point massage is working, press and hold this button to move back rollers up.</p>
	<p><b>ROLLER DOWN</b></p> <p>When point massage is working, press and hold this button to move back rollers down.</p>
	<p><b>ZERO GRAVITY/BLUETOOTH</b></p> <p>Press this button to turn on/off Zero Gravity position massage. Press and hold this button for 3 seconds to deactivate Bluetooth function (default setting: on). Press and hold this button for 3 seconds again to activate Bluetooth function.</p>
<p><b>NOTES</b></p> <ol style="list-style-type: none"> <li>At the beginning of Auto massage program, when the "Point" button on the armrest control panel lights up, you may press and hold Roller Up/Roller Down button to adjust the rollers to the desired position.</li> <li>When massage program is over, backrest and legrest won't restore.</li> </ol>	







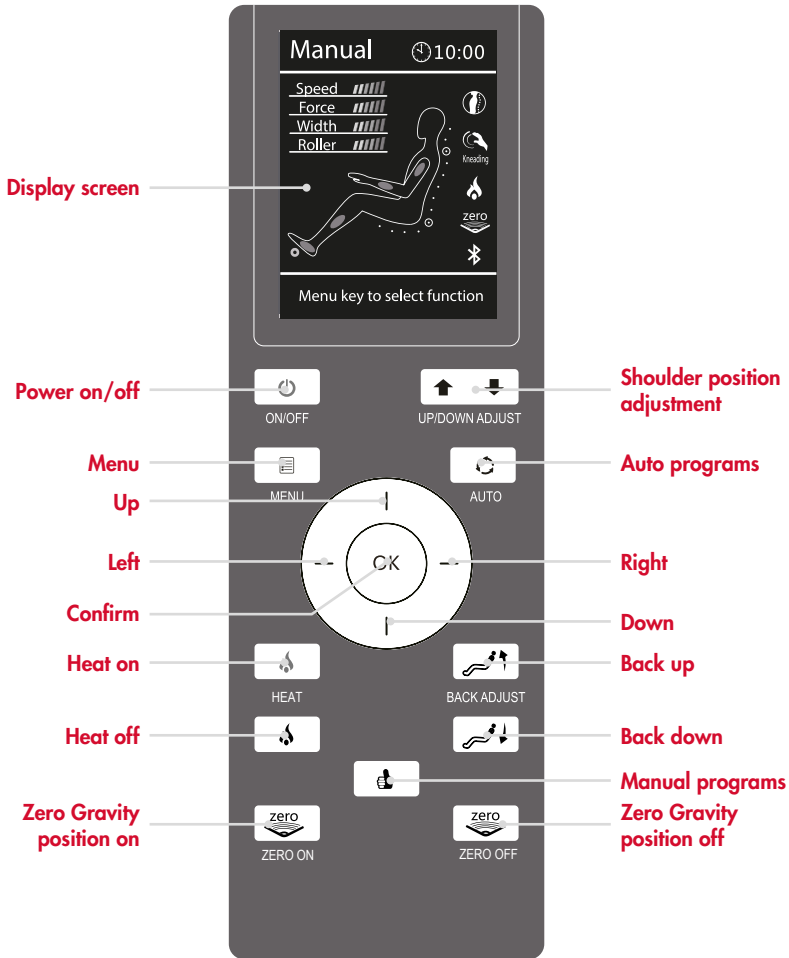



# Name and Function of the Buttons

## Controller

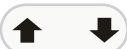

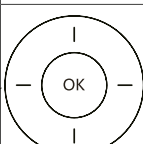



# Name and Function of the Buttons

## CONTROLLER INSTRUCTIONS

FUNCTION	OPERATING BUTTON	DESCRIPTION
Power On/Off		<p>Press this button to power on/off the controller.</p> <p>&lt; Press this button while connected to power to show the menu display, the LCD Screen is lit, use the UP/DOWN/LEFT/RIGHT buttons to navigate the screen, press OK to select.</p> <p>&lt; Press this button again to turn off the product.</p>
Menu		<p>&lt; Display the Auto Program, Manual Program, Airbag, Heat, Roller and Settings function.</p> <p><i>(Check the Display Menu for detailed information)</i></p>
Shoulder Position Adjustment		<p><b>Moves mechanism up and down</b></p> <p>&lt; Press and hold Position UP/DOWN ADJUST button to adjust the rollers to the desired position while in Manual-Point massage mode.</p> <p>&lt; While body scanning is working, use these two buttons to slightly adjust mechanism up/down the shoulder.</p>
Auto Program		<p>&lt; Display the auto mode menu. Press this button to toggle among 6 autoprograms named Feature VIP, Wellness Massage, Seniors Joy, Neck &amp; Shoulder, Sweet Dreams, Back &amp; Spine according to their body status and time of day. The active program displays at the top of the status screen.</p> <p><i>(Check the Display Menu for detailed information)</i></p>
Navigation		<p>&lt; Use the UP/DOWN/LEFT/RIGHT arrow buttons to navigate the screen, press OK to select.</p>
Heat On/Off	 	<p>&lt; Press to turn on heat, the heat icon will be lit on display screen.</p> <p>&lt; Press again to turn off heat, the heat icon will go dark on display screen.</p>
Manual Program		<p>&lt; Display the manual mode menu, press UP or DOWN button to navigate among: Kneading, Knocking, Tapping, Shiatsu and Sync massage techniques.</p> <p><i>(Check the Display Menu for detailed information)</i></p>

# Name and Function of the Buttons

FUNCTION	OPERATING BUTTON	DESCRIPTION
Back Up/Down		< Press and hold to raise the backrest, release the button to stop.
		< Press and hold to lower the backrest, release the button to stop.
Zero Gravity On and Off		< Press the Zero Gravity button to move the chair into the weightless position. Press the Zero Gravity off button to move the chair from the Zero Gravity position to the previous position.
		

## TIPS

In the process of Auto or Manual Setting, LCD screen will auto revert back to the homescreen after 10 seconds if there is no operation entered into the controller.

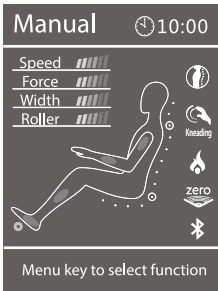
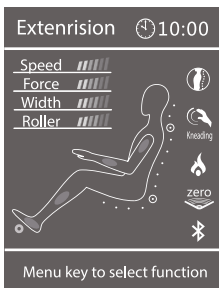
	
Homescreen display with the Manual program running	Homescreen display with the Auto program running

- < While appliance is running, press twice MENU button to revert to homescreen.
- < At the homescreen display, press LEFT or RIGHT button to adjust the airbag intensity (works in the process of both Auto and Manual program); press UP or DOWN button to adjust the massage intensity (only works in the process of Manual program)
- < Press Auto button to select auto massage programs.



- Do not disassemble this product yourself to avoid product damage.
- Make sure no water or other liquid enters into the controller to avoid fault.
- Do not pinch or squeeze the controller or power cord.

# Display

## Foot Roller

Press ROLLER from MENU display, press RIGHT button then press UP or DOWN button to navigate among: foot roller speed: level 1,2,3 or OFF (deactivate foot roller) .  
Press OK button to enter the speed level you desire.

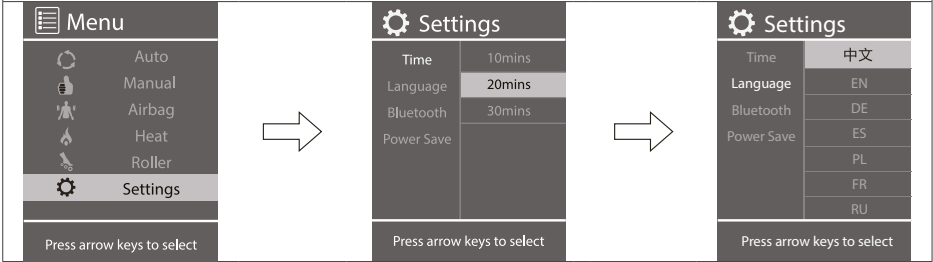

## Settings

Press SETTINGS from MENU display, then press UP or DOWN button to navigate among: TIME, LANGUAGE, BLUETOOTH and POWER SAVE.

## Time

Press TIME from SETTINGS to show available timer: 10 min., 20 min., 30 min. press RIGHT button then press UP or DOWN button to navigate, press OK button to enter the timer you desire.

## Language

Press LANGUAGE from SETTINGS to show available language: 中文, EN, DE, ES, PL, FR, RU and HU. Press RIGHT button then press UP or DOWN button to navigate, press OK button to enter the language you desire.

## Bluetooth

Press BLUETOOTH from SETTINGS display, press RIGHT then press UP or DOWN button to turn On/Off Bluetooth. Press OK button to enter the setting you desire.

## Power Save

Press POWER SAVE from SETTINGS display, press RIGHT then press UP or DOWN button to turn On/Off Power Save mode.

Press OK button to enter the setting you desire.  
(In Power Save/Off mode, Bluetooth function is not available) Please deactivate Power Save mode to turn on Bluetooth.

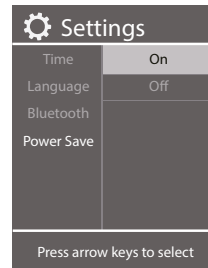
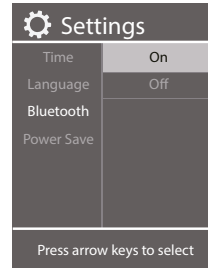

# Display

## Auto Massage Program

Display the auto mode menu. Press this button to toggle among 6 auto programs named Feature VIP, Wellness Massage, Seniors Joy, Neck & Shoulder, Sweet Dreams, Back & Spine according to their body status and time of day. The active program displays at the top of the status screen. (Check below Menu display photo for reference)

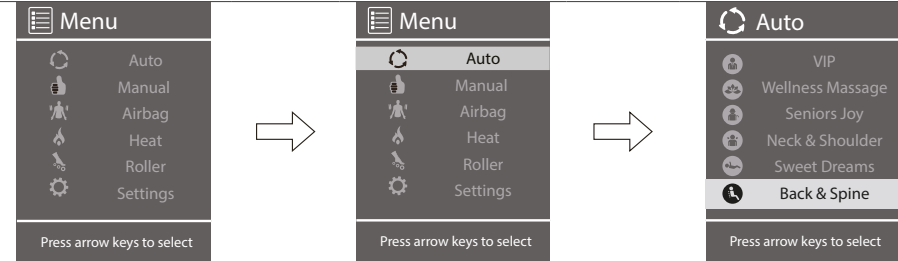

## VIP

A vigorous massage to relax and refresh body and mind. The tense areas provide relief.

## Wellness Massage

Wellness Massage adopts mild massage techniques to build strength, awareness and harmony in both the mind and body.

## Seniors Joy

A special massage program designed for the seniors. It uses super soft air pressure and shiatsu and slow kneading massage techniques to help clear the meridians.

## Neck & Shoulder

Designed for the housewives, office workers and those with neck & shoulder pain or tight muscles. It helps to improve sleep and ease dizziness and headache.

## Sweet Dreams

Designed for improving nap and sleep quality. By using a moderate massage technique, this program delivers a relaxing massage all over the body. The massage intensity varied from medium to soft to help body recovery.

## Back & Spine

Combination of deep tissue massage techniques; focuses on muscles along the spine, upper and lower back and lumbar.

# Display

## Manual Program

Press MANUAL from MENU display,press UP or DOWN button to navigate among: MODE, PART, WIDTH, SPEED and ZERO GRAVITY.

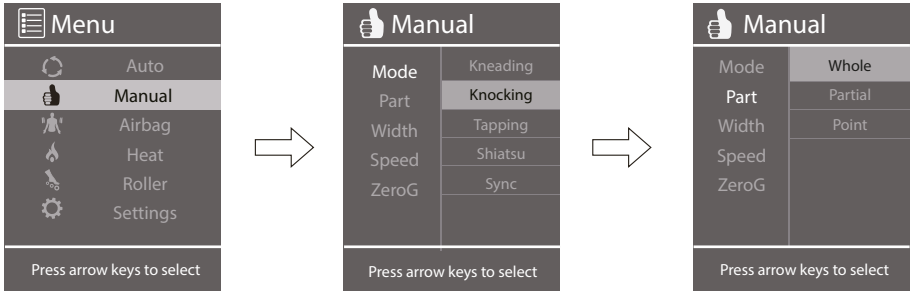

## Massage Mode

Press MODE from MANUAL display, press RIGHT button then press UP or DOWN button to navigate among:Kneading,Knocking,Tapping,Shiatsu and Sync message techniques. Press OK button to enter the setting you desire.Selected mode will show on the home screen.

## Back Mechanism Massage Part

Press PART from MANUAL display,press Right button then press Up or Down button to navigate among: Whole,Partial and Point message regions.Press OK button to enter the setting you desire.

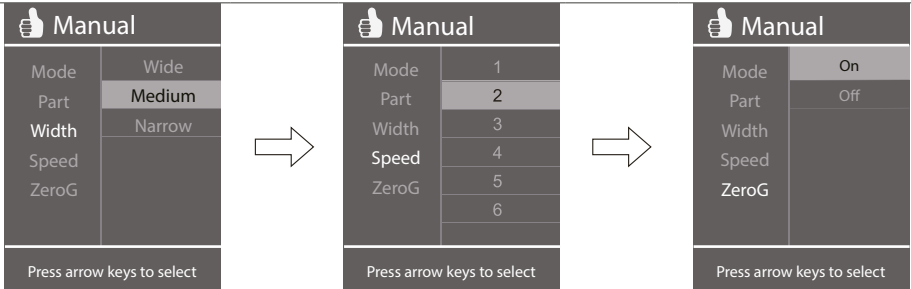

## Back Mechanism Massage Width

Press WIDTH from MANUAL display,press RIGHT button then press UP or DOWN button to navigate among:Wide,Medium and Narrow mechanism roller width. Press OK button to enter the setting you desire.Selected width will show on the home screen.(Not adjustable in manual mode-kneading/sync)

## Mechanism Massage Speed

Press SPEED from MANUAL display,press RIGHT button then press UP or DOWN button to navigate among: level 1,2,3,4,5,6 Mechanism massage speed.Press OK button to enter the speed level you desire (Not adjustable in Shiatsu mode).



# Display

## Zero Gravity Position

Press ZeroG from Manual display, press Right button then press Up or Down button to activate or deactivate Zero Gravity. Press OK button to enter the setting you desire.

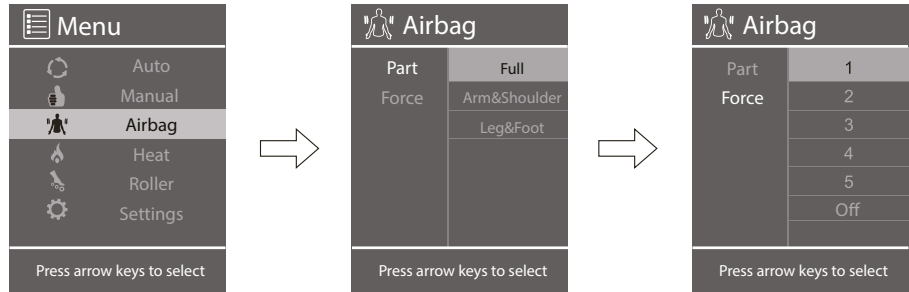

## Airbags

Airbag: Press AIRBAG from MENU display to show the Airbag display, press RIGHT button then press UP or DOWN button to navigate between: Part-Air pressure region and Force-Air pressure intensity, Press OK button to enter the setting you desire.

### Part-Air Pressure Region

Press PART from AIRBAG display, press RIGHT button then press UP or DOWN button to navigate among: Full, Arm & Shoulder, Leg & Foot positions. Press OK button to enter the airbag position you desire.

### Force-Air Pressure Intensity

Press FORCE from AIRBAG display, press RIGHT button then press UP or DOWN button to navigate among: 1, 2, 3, 4, 5 air pressure intensity, or Off (deactivate the airbag function). Press OK button to enter the airbag setting you desire.

### Heat

Press HEAT from MENU display, press RIGHT then press UP or DOWN button to navigate among: heat level 1, 2, 3 or OFF (turn off heat). Press OK button to enter the heat setting you desire.

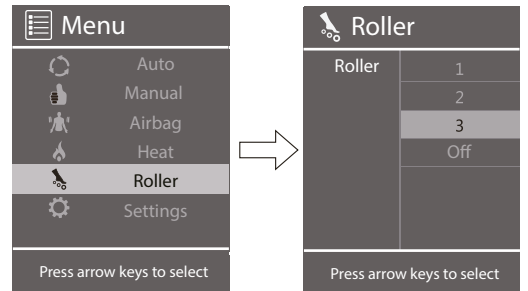
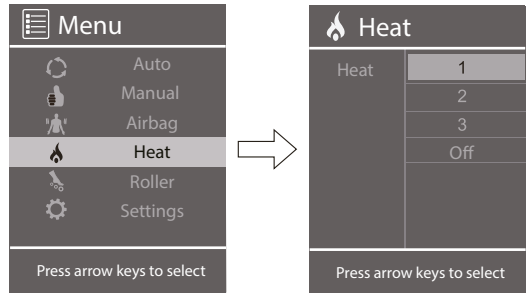

# Moving the Massage Chair

- Put the backrest in the upright position.
- Switch off the mains switch and disconnect the mains plug from the socket.
- Push the backrest down with two people and lift the armchair on its front by grasping the holder located at the front bottom of the armrest and roll the armchair on its castors to the desired location (see sketch).
- Roll the armchair on its castors to the desired location.

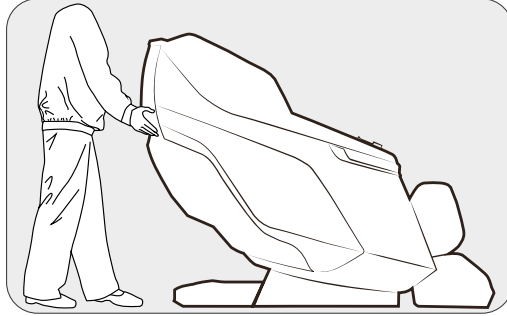

## CAUTION

- Do not move the chair when a person is in it.
- For transport, do not lift the chair by the footrest or armrest, hold the chassis and stabilise the backrest (have 4 or more people transport the chair).

# Connecting the power supply

- Connect this appliance to a properly earthed socket.
- Activate the main switch at the rear of the massage chair.



## CAUTION

- Please verify that there is no damage to the supply cord before switching on the massage chair.
  - Please verify that the main power switch is turned off before connecting to power.
- Connect the power cable to the product power connector port located at the power box of the product. (Check the illustration below).

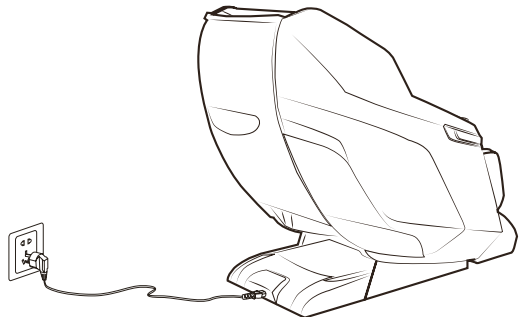

# Preliminary Checks

## POWER BOX

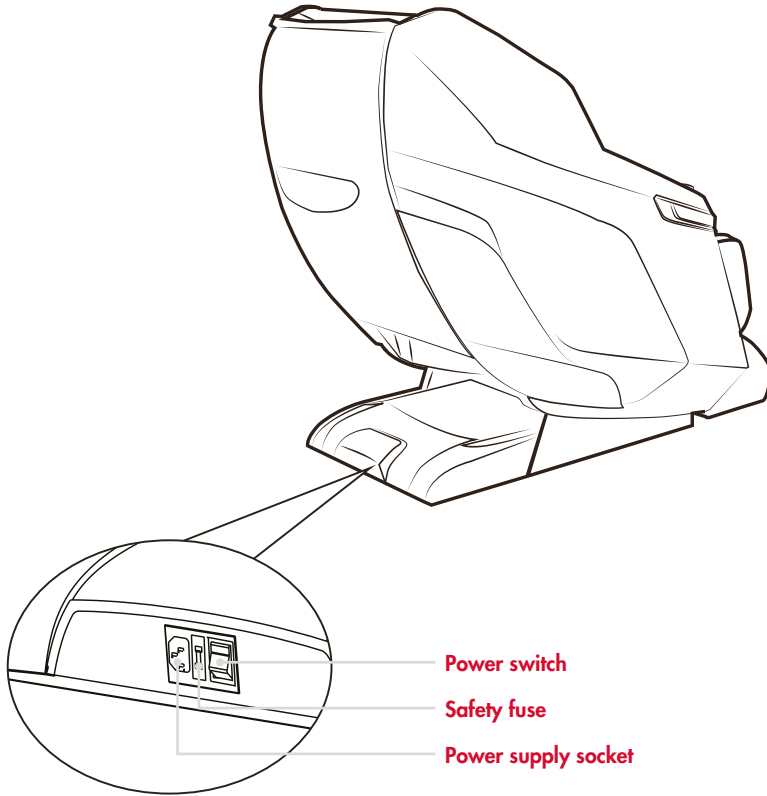

### CAUTION

- Children should be supervised to ensure that they do not play with the chair or touch the power box.
- Always unplug the massage chair from the electrical outlet immediately after use.
- Unplug from outlet during thunder or lightening storms.
- Turn off the power switch and unplug the massage chair from the electrical outlet while not in use to avoid children power on the massage chair accidentally.
- When not in use for a long period of time, we recommend that the chair be covered, the power cord be coiled and that the unit be placed in an environment free of dust and moisture.

# Preliminary Checks

## POSITION & PLACEMENT FOR INSTALLATION

### Clearances for the massage chair:

- Ensure there is an adequate clearance for the installation: It needs 15cm clearance for the reclining of the backrest; It needs 20cm clearance space for the extension of footrest and sliding forward of the chair.
- Keep it 1 meter away from the TV, radio or other audio/video appliance to avoid signal interference.

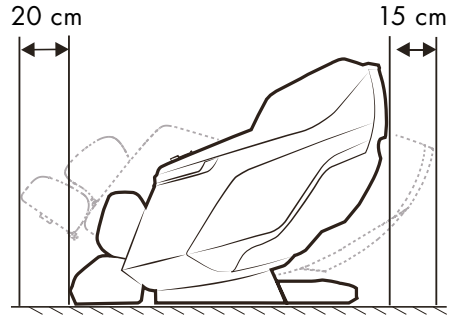

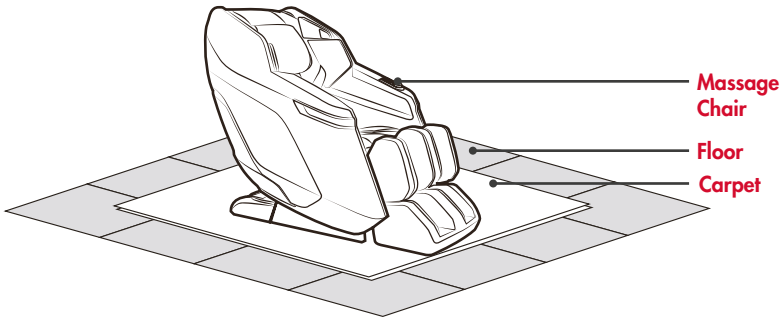

### Floor Protection

We recommend to place a piece of carpet or soft mat underneath it to avoid damaging the floor and dampen the noise of the chair.



### Surrounding

### Environment

	Avoid using the massage chair in environments with high humidity, such as near swimming pools or bathrooms, to prevent accidents due to electric shock.
	To avoid the risk of fire or damage to the massage chair, please keep it away from heated surfaces.

### Grounding

	This appliance must be appropriately earthed. The plug must be inserted into a suitable 3-wire earthed socket outlet which is properly installed and earthed in accordance with all local codes and regulations to reduce the risk of electric shock.
---	---

# Preliminary Checks

## ASSEMBLY PROCEDURE

Step 1: Take all massage chair units out of the cartons

- Unpack the cartons and take out all sewing and other accessories out of the cartons.
- Before beginning installation, please verify that all components are included (check with the packing list carefully).

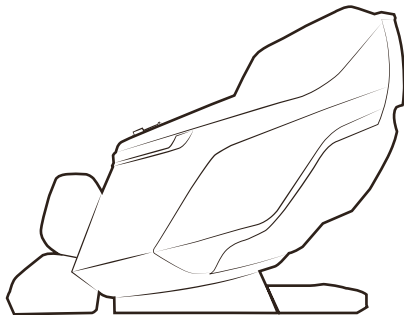

Step 2: Install the Controller

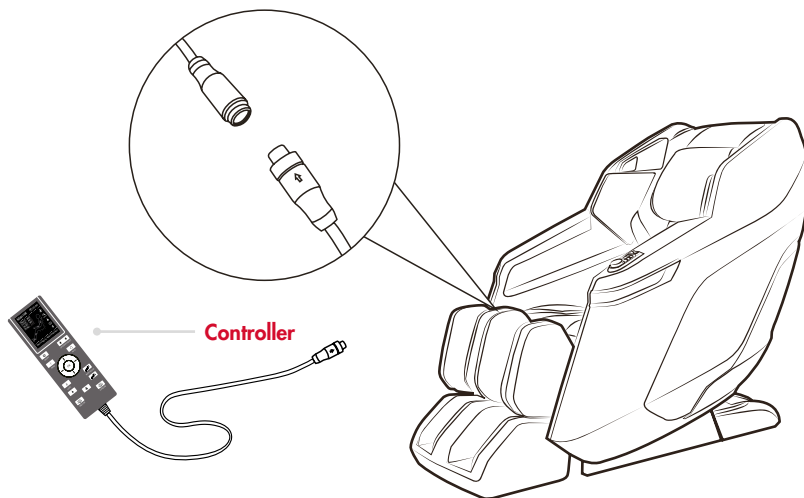

- Connect the controller cable to the massage chair's plug connector (line up the pins with the port before connection), then tighten the screw cap clockwise to secure the connector in place.



# Safety Instructions

Before using, please read the **SAFETY PRECAUTIONS** carefully to ensure correct operation of this appliance.

- Precautions and warnings listed below will help to ensure proper operation of this appliance.
- The classes of accidents caused by incorrect use are classified into **WARNING** and **CAUTION**. Read all **WARNINGS** and **CAUTIONS** below and follow all instructions within this manual.

 <b>WARNING</b>	Improper operation may cause injury to users.
 <b>CAUTION</b>	Improper operation may cause injury to users or damage to product.

	Prohibited		Don't disassemble
---	------------	---	-------------------

## Not suitable for persons as listed below

We recommend that those with any of the following conditions should consult your physician before using.

 <b>WARNING</b>	<ul style="list-style-type: none"> <li>• Those with pacemaker or electronic devices implanted in the body.</li> <li>• Those undergoing treatment, especially those who are not feeling well.</li> <li>• Those with malignant tumors, acute disease, heart disease or severe hypertension need to be supervised.</li> <li>• Women who are pregnant or menstruating.</li> <li>• Those with osteoporosis, distorted joints, dysfunction or recent fracture.</li> <li>• Those with serious or injured skin conditions.</li> <li>• Those with high fever.</li> <li>• The appliance has a heated surface. Persons insensitive to heat must be careful when using the appliance and need to be supervised.</li> <li>• This appliance is not intended for use by persons (including children) with reduced physical, sensory or mental capabilities, or lack of experience and knowledge, unless they have been given supervision or instruction concerning use of the appliance by a person responsible for their safety.</li> <li>• This appliance can be used by children aged from 8 years and above and persons with reduced physical, sensory or mental capabilities or lack of experience and knowledge if they have been given supervision or instruction concerning use of the appliance in a safe way and understand the hazards involved.</li> </ul>
--	---

## Remote Control Precautions

 <b>CAUTION</b>	<ul style="list-style-type: none"> <li>• Do not operate the controller with wet hands or pull the controller wire by force.</li> <li>• Do not spill water or other liquid into the controller to avoid fault.</li> <li>• Do not lay heavy items on the controller.</li> </ul>
---	---

# Safety Instructions

## Cautions Regarding the Power Connectors and Power Cord

 <b>CAUTION</b>	<ul style="list-style-type: none"><li>• The appliance is only to be used with the power supply unit provided with the appliance.</li><li>• It must only be supplied at safety extra low voltage corresponding to the marking on the appliance.</li><li>• Do not use a wet hand to unplug the AC cord to avoid electric shock.</li><li>• Do not pull on the power cord, reach to the front end to unplug it.</li><li>• Do not squeeze the power cord by heavy objects.</li><li>• Do not damage, over bend, pull hard or twist the power cord.</li><li>• If the supply cord is damaged, it must be replaced by the manufacturer or its service agent or a similarly qualified person in order to avoid a hazard.</li></ul>
---	--

## Requirements



 <b>CAUTION</b>	<ul style="list-style-type: none"><li>• Do not use this appliance where temperature is over 40°C.</li><li>• Do not use this appliance in moist or dusty environment.</li><li>• Unplug from outlet during thunder or lightening storms.</li><li>• Do not use outdoors.</li><li>• Please place the product on the flat level floor.</li><li>• Do not store near heat or open flame.</li></ul>
---	---

## Optimal measures for safe use







 <b>CAUTION</b>	<ul style="list-style-type: none"><li>• Only for users weighs below 120kg.</li><li>• Do not use other therapeutic device together with this product.</li><li>• Use this product only for its intended use as described in this manual.</li><li>• Appliance should only be used by one person, do not use by two or more persons at the same time to avoid damage to the products.</li><li>• Do not use the product right after meal, it may cause discomfort.</li><li>• Remove the accessories from the arms and empty the pockets while use the massage services.</li><li>• Check the upholstery under the cushions and other spots, if any damages are present, do not use it and refer to a qualified service professional for servicing.</li><li>• If you feel any abnormal discomfort during the operation of this product, turn off the power immediately and do not use the product.</li><li>• Use the appliance for 20 minutes each time is highly recommended.</li><li>• Make sure there is no obstacles behind the chair and there is enough clearance before adjusting the backrest or footrest angle.</li><li>• Make sure no other excessive load pressed on the backrest or footrest, keep children, pets or any other barrier away from the unit reclining backrest/ extending footrest to prevent any accidental injury.</li><li>• Please be seated properly while using the appliance to avoid injury to the user or damage to the appliance.</li><li>• Do not drag or push the chair or roll on its casters on wood floor or carpet to avoid damage.</li></ul>
---	---

# Safety instructions

## Optimal measures for safe use

 <b>PROHIBITED</b>	<ul style="list-style-type: none"><li>• Never operate this product if it has damaged /exposed parts or power leakage.</li><li>• Do not stand on or stack heavy objects on the footrest.</li><li>• Children should be supervised to ensure that they do not play with the massage chair.</li><li>• Avoid using the product under the influence of alcohol.</li><li>• Do not put hands or foreign objects in the openings of the appliance to avoid injury to the user or damage to the appliance.</li><li>• If there is any smoke or unusual smell during operation, stop using immediately.</li></ul>
 <b>DON'T DISASSEMBLE</b>	<ul style="list-style-type: none"><li>• Do not disassemble this product to avoid failure.</li><li>• Do not attempt to repair or dismantle the appliance without permission.</li><li>• Please contact authorized dealer or service agent.</li></ul>
 <b>UNPLUG POWER CORD</b>	<ul style="list-style-type: none"><li>• Pull out the power cord from the power strips before maintenance.</li><li>• Never plug in or pull out power cord with wet hand to avoid shock or injury.</li><li>• Pull out the power cord from the power strips after use.</li><li>• Unplug from outlet when the power supply is cut.</li></ul>

## Technical Data

<b>Model:</b>	POLLUX
<b>Dimensions upright:</b>	149,6 x 73,5 x 115,3 cm
<b>Dimensions reclining:</b>	175,6 x 73,5 x 84,2 cm
<b>Weight:</b>	78 kg
<b>Voltage:</b>	220-240V ~ 50-60Hz
<b>Nominal power:</b>	95W
<b>Rated runtime</b>	20 minutes
<b>Braintronics®:</b>	21 minutes
<b>Certificates:</b>	     

**Protection class for electronic household appliances:** Class I



# Problem solving

NR.	PROBLEM	POSSIBLE CAUSE	POSSIBLE SOLUTION
1	Noises occur during use.	Noises may come from the air pump motor or other mechanical parts rubbing against the fabric cover.	No action required.
2	The chair doesn't start.	The mains cable is not in the socket.	Insert the mains plug correctly into the socket.
		Mains switch is switched off.	Turn on the switch.
		The fuse is blown.	Replace it only with a fuse of the same type and rating.
3	No music comes from the speaker.	The volume is set to the lowest level.	Adjust the volume accordingly.
		Bluetooth is switched off.	Switch on Bluetooth.
		Bluetooth is connected to another device.	Reconnect Bluetooth.
4	Backrest or footrest cannot be raised or reclined.	Excessive pressure is applied to the backrest or footrest.	Reduce the pressure and try again.
5	Airbag malfunction.	The air hose is blocked.	Straighten the air hose and clear out the blockage.

If a problem persists, please contact the dealer for maintenance.

**Important:** Do not attempt to repair this product yourself. Our company will not be liable for any injury or damage caused by unauthorised servicing.

# Care and maintenance

## Care instructions

- To treat stains on the back panel, armrest, footrest, plastic parts or stains on the air hose: clean with mild cleaning foam and then wipe with a dry cloth.
- To treat stains on the remote control, control box: treat with a dry cloth.
- To treat stains on back upholstery or cushions: use only a water-based upholstery cleaner, wipe with a damp cloth and then leave to air dry.
- To clean the covers of the foot/calf unit, remove them from the armchair, clean them by hand with a mild detergent and then leave to dry.



### WARNING

- Children must not play with the appliance. Cleaning and maintenance of the appliance must not be carried out by children without supervision.
- Unplug the mains cable from the socket before care and maintenance.
- To avoid electric shock or injury, do not touch the power cord with wet hands.
- Make sure that no cleaning agent gets into the control box during cleaning.
- Do not use benzene, thinner or other solvents on your unit as this may cause fading or damage to the unit.
- Do not iron the upholstery.

## Storage

If the appliance is not to be used for a long period of time, it should be covered with a clean cloth to avoid dust accumulation.



### CAUTION

- Do not expose this unit to direct sunlight for long periods of time. This may cause discolouration or damage.

## During daily use, please check for the occurrence of the following problems:

- Burning smell.
- Mains power flickers when touching the power cord.
- The power cord is hot.
- Other abnormal accompaniments.



### CAUTION

- If the above problems occur, please stop using the appliance to avoid malfunction or injury.
- Turn off the power switch and unplug the appliance. Contact the local dealer or supplier for repair.
- All other maintenance except for the above care and maintenance should be performed by an authorised dealer or service centre.



### WARNING

Unplug the power cord from the power outlet before care and maintenance. To avoid electric shock or injury, do not touch the power cord with wet hands. Do not attempt to disassemble or repair the appliance yourself, but have your massage chair repaired by an authorised service centre.

# Commissioning

- Use the controller to recline the backrest to its lowest position,raise and extend the footrest to its top position, make sure there is enough clearance before commissioning.
- Return the backrest and footrest back to its default position after commissioning and turn off the power switch.To choose the massage program, please check the Instructions of Control Panel and Instructions of Touchscreen Controller for reference.

## Before Sitting in the Chair

- Ensure the footrest is well assembled before sitting on the massage chair.
- Ensure the massage chair is returned to its original position before sitting on it.
- If there is any part not in default position,please turn off the massage chair to allow it to restore.

## Moving the Massage Chair

- Roll the chair on its casters to the desired location.
- Incline the backrest to upright position.
- Turn off the power switch and unplug the appliance from the electrical outlet.
- Using two people,push down on the backrest and lift up on the front side by grabbing the moving Holder located to the front bottom of the armrest),roll the chair on its casters to the desired location(- check the sketch for reference).



**CAUTION**

- Do not take seat while the legrest is lifted.
- Do not put excessive load on the legrest to avoid damage.

# Specials



## BRAINTRONICS®

Braintronics® technology synchronises your brainwaves through audio stimulation. Combined with a specially developed massage programme your stress-ridden body will be able to relax. No matter whether you'd like to relax, dream or learn – anything's possible.



## ROLLING

Pleasant alternation between relaxation and releasing the muscles – also perfectly suited for a final massage, for relaxation and recovery of the muscles.



## KNEADING

Skin and muscles are either clasped and kneaded between the thumb and the index finger or with both hands. This massage technique is used in particular to ease tension.



## AIR COMPRESSION

Rising and receding airbags have a pumping motion which produces natural muscle reflexes. This is particularly beneficial in the calf and foot area.



## CARBON HEATING

Deeply penetrating Carbon infrared heat, blood vessels expand, the blood flow increases and the muscle tone is reduced. In addition, it carries out a highly beneficial effect on nerve cells, which are responsible for reporting pain to the brain.



## KNEAD & TAP (DUAL ACTION)

The techniques of kneading and tapping are combined in order to relieve tension and stimulate blood circulation at the same time.



## TAPPING

Short, tapping movements are performed with the edge of the hand, the palm or the fist. This promotes blood circulation in the skin and softens tense muscles. If tapping is performed at lung height, this can improve the release of mucus in the lung.



## SOLE ROLLER

The foot massage stimulates the nerve endings and certain organs of the body, which also relaxes the muscles.



## L-SHAPE

You can expect a profound full body massage from the neck down to the buttocks.

# Specials

 A diagram showing a red S-shaped curve representing the spine, with a vertical line indicating the natural anatomical curve.	<b>S-LINE</b> With this automatic program the massage heads are working very close to your body, they massage the whole back down to your buttocks. The S-shaped mechanic is constructed after the natural anatomy of the spine.
 A diagram of a person lying in a massage chair, with a red vertical line indicating the distance between the chair and the wall behind them.	<b>ZERO SPACE</b> For the lying-position the massage chair moves forward and therefore requires very little distance to the wall behind. Space saving and comfortable!
 A circular icon with a diagonal line through it, representing zero gravity, with the text "ZERO-G" below it.	<b>ZERO GRAVITY</b> You put yourself in the position of an astronaut – that “weightless feeling”.
 A stylized icon with the letters "2D" and a red arrow pointing downwards, representing a 2D massage mechanism.	<b>2D MASSAGE</b> The intelligent 2D massage mechanism allows the massage chair to measure your back to determine a more exact position of the sections of the spine.
 A gear icon with the text "AUTO" below it, representing automatic massage programs.	<b>AUTOMATIC</b> 7 specifically developed automatic programmes for the whole body, which offer a big range of different massage techniques. Additionally you can also turn on the heating function, if you'd like.
 A diagram of a person's back with red arrows indicating the massage area, showing the width and height of the back.	<b>BACK AREA</b> An individual applicable to any size massage area.
 A diagram of a massage chair's footrest with a red double-headed arrow indicating its extendable length.	<b>ADJUSTABLE FOOTREST</b> The footrest can be extended, this way it is adaptable to different body sizes.
 A diagram of a person's head and neck with a red double-headed arrow indicating the adjustable height of the pillow.	<b>ADJUSTABLE PILLOW</b> If necessary, the double cushion can be placed to reduce the neck and shoulder massage intensity.
 A diagram of a person sitting in a massage chair, with red arrows indicating the reclining angle of the backrest and footrest.	<b>RECLINING POSITION</b> The adjustability of the backrest and footrest contributes to personal well-being of the body position.

# Specials



## ADJUST SHOULDER

The massage heads can be moved upward or downward to a suitable position in the shoulder area.



## AIR INTENSITY

Adjustable airbag massage intensity.



## AIR AREA

Whole body airbag massage. Different areas are individually selectable.



## SHIATSU

Shiatsu (finger press) is a form of body therapy originating in Japan. The massage technique consists of soft, rhythmic, far-reaching stretches and rotations. The aim of Shiatsu is to simulate individual parts of the body and to mobilise the muscles.



## SPOT

The massage heads can massage a particular spot.



## SPEED

Massage speed is adjustable.

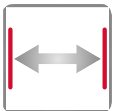

## WIDTH

The distance between the both massage heads can be set (narrow, medium and wide).



## MUSIC





Further relaxation and fun with the music function.



## BLUETOOTH

Wireless data transmission.

# Specials

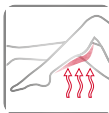
	<b>ACUPRESSURE POINTS</b> Key acupressure points are massaged.
	<b>REFLEXOLOGY</b> Reflexology regenerates foot muscles and has a harmonizing effect on almost all organs inside your body.
	<b>HUMAN HANDS FEELING</b> Specially designed massage heads imitate the hand motion of a professional masseur. The maximum stretch space is 6,5 cm, and the maximum stretch angle is 41 degrees, so the mechanical hands can do effective massage to human cervical vertebra thoracic vertebra and lumbar vertebra.
	<b>USB-CHARGER</b> While you relax, the integrated USB port can supply, for example, your phone with power.
	<b>QUICK START</b> With one touch the quick start buttons in your armrest allow you to control the most important functions.
	<b>CARBON LEG HEAT</b> The deep-acting carbon infrared heat is ideal for those who suffer from circulatory disorders or muscle tension. The heat dilates blood vessels and stimulates blood circulation. At the same time, muscle tone is relaxed, resulting in deep relaxation.

# EU-Declaration of conformity

Complies with European Regulatory Standards EMC 2014/30/EU, LVD 2014/35/EU and RohS regulations.

## Warranty conditions

The retailer guarantees a statutory period of warranty for the product described on the reverse. Warranty is valid from the date of purchase. The purchase date must be documented with proof of purchase. The retailer will repair or replace defective products registered within Germany free of charge. This does not include parts subject to wear such as fabric covers. This requires the defect device to be sent in with proof of purchase before expiration of the warranty period.

The warranty is void if a defect occurred e.g. due to outside influences or as a result of a repair or modification not performed by the manufacturer or an authorised dealer. The retailer warranty is limited to product repair or replacement. Under this warranty, the manufacturer or the retailer shall have no further liability and is not responsible for damages due to failure to observe the instructions for use and/or improper use of the product.

If after examining the product, the manufacturer determines the warranty claim is not for a defect covered by the warranty or that the warranty period has expired, the customer is responsible for the costs of the inspection and repair.

Legal notice: None of the contents have any healing value. The diagnosis of and therapy for illnesses and other physical disorders requires treatment by a doctor, alternative practitioner or therapist. The statements are exclusively informative and should not be used as a replacement for medical treatment. Every user is instructed to carefully assess their situation and, where necessary, consult a doctor to determine whether using the product is encouraged in their own unique case. Every use or therapy is undertaken at the user's own risk. We dissociate ourselves from any healing properties or commitments.

Casada International GmbH  
Obermeiers Feld 3  
33104 Paderborn, Germany  
info@casada.com  
www.casada.com

Copyright Images and text are subject to the copyright of CASADA International GmbH and may not be used without express consent.  
Copyright © 2022 CASADA International GmbH.  
All rights reserved

