

time to relax

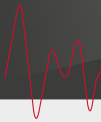

braintronics[®]
brainwave stimulation system

Smartphones, die die NFC-Funktion unterstützen, können ganz einfach mit der Ladefläche des AlphaSonic III **induktiv aufgeladen** werden.

Smartphones that support the NFC-function can easily be **charged inductively** with the charging surface of the AlphaSonic III.



Available on the
App Store



ANDROID APP ON
Google play

ALPHASONIC III

3D





< **timetorelax**

Seit der Gründung im Jahr 2000 steht der Name CASADA für hochwertige Produkte im Bereich Wellness und Fitness.

Heute sind CASADA- Geräte weltweit erhältlich. Kontinuierliche Weiterentwicklung, unverwechselbares Design und die strikte Ausrichtung auf eine Verbesserung der Lebensqualität zeichnen die CASADA-Produkte ebenso aus, wie die zuverlässige und hervorragende Qualität.

Wir gratulieren!

Mit dem Kauf dieses Massagesessels haben Sie Gesundheitsbewusstsein bewiesen.

Damit Sie auf lange Zeit die Vorzüge dieses Gerätes nutzen können, möchten wir Sie bitten, die Sicherheitshinweise aufmerksam zu lesen und zu beachten.

Wir wünschen Ihnen viel Freude mit Ihrem persönlichen AlphaSonic III.

Inhaltsverzeichnis

Sicherheitshinweise	4
Kontraindikationen	5
Störungssuche	6
Lagerung Pflege.....	6
Technische Daten	6
Ausstattung Funktionen	7
Aufbau und Montage	8
Fernbedienung	12
Anwendung und Bedienung	30
Besonderheiten.....	34
EU-Konformitätserklärung	39
Gewährleistungsbestimmungen	39

Sicherheitshinweise



Bevor Sie Ihren Massagesessel in Betrieb nehmen, lesen Sie bitte sorgfältig die folgenden Hinweise, um die einwandfreie Funktion und optimale Wirkungsweise zu gewährleisten. Bitte bewahren Sie diese Bedienungsanleitung sorgsam auf!

- Der Massagesessel entspricht den anerkannten Grundsätzen der Technik und den aktuellen Sicherheitsbestimmungen.
- Der Massagesessel verfügt über beheizte Bereiche. Personen, die empfindlich auf Wärme reagieren sollten vor der Benutzung vorsichtig sein. (ICE 60335-2-32)
- Der Massagesessel ist wartungsfrei. Evtl. anfallende Reparaturen dürfen nur von einer autorisierten Fachkraft durchgeführt werden.
- Unsachgemäßer Gebrauch sowie unautorisierte Reparaturen sind aus Sicherheitsgründen untersagt und führen zum Garantieverlust.
- Um Unfälle zu vermeiden, greifen Sie nicht mit den Fingern zwischen die Massagerollen.
- Berühren Sie den Netzstecker niemals mit nassen Händen.
- Vermeiden Sie Kontakt des Massagesessels mit Wasser, hohen Temperaturen und direkter Sonneneinstrahlung.
- Verwenden Sie den Massagesessel nicht in einer Umgebung mit zu hoher Luftfeuchtigkeit, wie z.B. in einem Badezimmer.
- Bitte verwenden Sie den Massagesessel nicht, wenn er eingeeengt oder an einem Platz steht an dem die Ventilatoren abgedeckt sind und eine Frischluftzufuhr nicht gewährleistet ist.
- Um die Gefahr eines Kurzschlusses zu vermeiden, trennen Sie bei längerer Nichtbenutzung den Massagesessel von der Stromversorgung.
- Benutzen Sie keine beschädigten Stecker, Kabel oder losen Fassungen.
- Beschädigte Stecker/Kabel müssen vom Hersteller, einem Service-Vertreter oder von qualifiziertem Personal ersetzt werden.
- Bei Funktionsstörung trennen Sie bitte sofort die Verbindung zur Stromzufuhr.
- Zweckentfremdung oder falsche Nutzung schließt Haftung für Schäden aus.
- Um eine übermäßige Strapazierung der Muskulatur und der Nerven zu vermeiden, sollten Sie die täglich empfohlene Massagedauer von 30 Minuten nicht überschreiten.
- Um Beschädigungen an Ihrem Massagesessel zu vermeiden, verwenden Sie niemals spitze oder scharfe Gegenstände.
- Um die Gefahr von Kurzschluss oder Brand zu vermindern, sollten Sie unbedingt zum Stecker passende Steckdosen verwenden und sicherstellen, dass der Stecker vollständig in der Steckdose eingesteckt ist.
- Nach der Anwendung und vor der Reinigung, trennen Sie Ihren Massagesessel unbedingt von der Stromzufuhr.
- Reinigung und Wartung darf von Kindern unter 14 Jahren nicht ohne Aufsicht ausgeführt werden.
- Sollte es während der Anwendung zu einem unvorhergesehenem Stromausfall kommen, stellen Sie den Schalter bitte unverzüglich auf OFF und ziehen Sie den Stecker, um Beschädigungen an Ihrem Massagesessel zu vermeiden.
- Bei feuchten oder beschädigten elektrischen Kabeln dürfen Sie den Massagesessel nicht betreiben.
- Wenn Kinder unter 14 Jahren, Menschen mit Behinderung oder gebrechliche Personen sich in der Nähe des Massagesessels aufhalten oder diesen benutzen, müssen Sie unbedingt beaufsichtigt werden.
- Benutzen Sie den Massagesessel nicht, direkt nach Einnahme einer Mahlzeit oder unter Einfluss von Alkohol.
- Verwenden Sie das Produkt nur zu dem in der Bedienungsanleitung beschriebenen Zweck.
- Bitte verwenden Sie nur Zubehör des Lieferanten.
- Bitte stehen, sitzen oder hüpfen sie nicht auf der Fußstütze, um Beschädigungen zu vermeiden.
- Um Schäden und Selbstverletzungen zu vermeiden, versuchen Sie nicht auf Arm- oder Rückenlehne zu sitzen.
- Bitte halten Sie Ihren Massagesessel regelmäßig sauber und vermeiden Sie dabei das Einfallen von Fremdkörpern in die Ritzen des Massagesessels.
- Bitte vermeiden Sie direktes Ziehen am Stromkabel Ihres Massagesessels.
- Bitte stellen Sie bei der Verstellung von Fußstütze oder Rückenlehne sicher, dass sich darunter keine anderen Objekte befinden, insbesondere keine Kinder unter 14 Jahren.
- Das Produkt ist ausschließlich für den Heimgebrauch vorgesehen.
- Bei Beschädigung des flexiblen Stromkabels muss ein dafür vorgesehenes flexibles Kabel verwendet werden oder vom Hersteller oder dessen Wartungsstelle ein dafür vorgesehenes flexibles Kabel zum Austausch erworben werden.

Kontraindikationen

Falls Sie nicht sicher sind, ob Sie den Massagesessel benutzen dürfen, konsultieren Sie in jedem Fall Ihren Arzt.

- Massagen während der Schwangerschaft oder bei einer/mehreren der folgenden Beschwerden im Massagebereich sind untersagt: Frische Verletzungen, thrombotische Erkrankungen, Entzündungen und Schwellungen aller Art, sowie Krebs. Während der Behandlung von Gebrechen und Leiden ist vor einer Massage die Absprache mit Ihrem Arzt zu empfehlen.
- Personen mit Beeinträchtigung von Körper, Wahrnehmung oder Psyche oder Personen mit mangelnder Erfahrung und Kenntnis – ist die Benutzung des Massagesessels nur unter Aufsicht und Anleitung durch die für Ihre Sicherheit verantwortliche Personen zulässig.
- Um Unannehmlichkeiten oder Gefährdungen durch die Benutzung des Massagesessels zu vermeiden, bitten wir die folgenden Personen vor der Benutzung um Konsultation eines Arztes:
 - Bettlägerige Personen
 - In medizinischer Behandlung befindliche Personen
 - Rückenpatienten, Personen mit Wirbelsäulenproblemen oder -verbiegungen
 - Personen mit Herzschrittmachern
- Bei Schmerzempfindungen während der Massage beenden Sie die Anwendung bitte unverzüglich.
- Bei Verletzungen während der Anwendung begeben Sie sich bitte unverzüglich in ärztliche Behandlung.
- Massieren Sie bitte keine geröteten, geschwollenen oder entzündeten Hautstellen.
- Dieser Massagesessel dient nur Ihrer heimischen Wellness-Massage, ist kein medizinisches Massageprodukt und kann daher eine medizinische Fachbehandlung nicht ersetzen.
- Wir empfehlen Ihnen eine tägliche Anwendung durch den Massagesessel von 30 Minuten. An gleicher Körperstelle sollten Sie höchstens 15 Minuten massieren, da ansonsten eine entgegengesetzte Wirkung auf Grund übermäßiger Massage eintreten kann.
- Dieses Produkt ist für Kinder unter 14 Jahren nicht geeignet.
- Kinder unter 14 Jahren sind zu beaufsichtigen. Stellen Sie sicher, dass sie den Massagesessel nicht zum Spielen benutzen.

KONTRAINDIKATIONEN braintronics®

- Psychosen (z.B. Schizophrenie, Bipolare Störung, Endogene Depressionen)
- Persönlichkeitsstörungen
- Epilepsie und ähnliche Anfallserkrankungen
- Herzerkrankungen
- Erkrankungen des zentralen Nervensystems
- Thrombose
- Endogene Depressionen
- ADS (unteraktive)
- Kürzlich vorgefallener Herzinfarkt oder Schlaganfall
- Geistige Behinderung
- Suchterkrankung wie Drogen, Alkohol und Medikamentenabhängigkeit
- Regelmäßige Einnahme von Psychopharmaka
- Schwangerschaft

HINWEIS: Aus ethischen und rechtlichen Gründen sollte braintronics® nicht bei Kindern und Jugendlichen ohne ausdrückliche Genehmigung des gesetzlichen Vertreters angewandt werden. Personen die durch Meditation in Glaubenskonflikte kommen könnten, sollten von der Anwendung absehen.

Störungssuche

STÖRUNG	ERKLÄRUNG
<ul style="list-style-type: none"> Bei Betrieb ertönt das Geräusch des Motors. 	<ul style="list-style-type: none"> Es ist ein normales Betriebsgeräusch.
<ul style="list-style-type: none"> Die Fernbedienung funktioniert nicht richtig. 	<ul style="list-style-type: none"> Vergewissern Sie sich, dass der Netzstecker richtig in die Steckdose gesteckt und dass der Stromschalter angeschaltet wurde. Überprüfen Sie das Kabel der Fernbedienung.
<ul style="list-style-type: none"> Das Gerät stellt den Betrieb ein. 	<ul style="list-style-type: none"> Nach Erreichen der voreingestellten Laufzeit oder nach zu langer Nutzungsdauer schaltet sich der Sessel automatisch ab. So wird die längere Lebensdauer des Sessels gesichert.
<ul style="list-style-type: none"> braintronics®-Programme lassen sich nicht starten. 	<ul style="list-style-type: none"> Vergewissern Sie sich, dass die braintronics®-App installiert und Ihr Konto aktiviert ist. Kontrollieren Sie außerdem, ob eine Bluetooth-Verbindung zwischen Smartphone und Massagesessel besteht.

Lagerung | Pflege

- Wenn das Gerät längere Zeit nicht genutzt wird, dann sollte das Stromkabel aufgewickelt werden und das Gerät sollte in einer trockenen Umgebung aufbewahrt werden.
- Bewahren Sie das Gerät niemals bei hoher Temperatur oder in der Nähe von offenem Feuer auf, vermeiden Sie eine langfristige Aussetzung unter Sonnenlicht.
- Verwenden Sie bei der Reinigung bitte nur handelsübliche Kunstlederpflege. Reinigen Sie es zu keiner Zeit mit Verdünnern, Benzole oder Alkohole.

Technische Daten

Maße:	aufrecht: 142 x 82 x 124 cm liegend: 204 x 82 x 90 x cm
Gewicht:	113 kg
Spannung:	220-240V ~ 50/60Hz
Nennleistung:	150 W
Laufzeit:	20 Minuten
braintronics®:	21 Minuten
Zertifikate:	

Ausstattung | Funktionen

- Kopfpolster
- 3D-Digital Audio
- Oberarm Airbag
- Rücken Airbag
- Arm Airbag
- Steckplatz für Fernbedienung
- Handmassage mit Magnet-Therapie
- Sitzkissen
- Beinstütze
- Rückenlehne
- Schnellwahltasten in der Armlehne
- Kabellose Handy-Ladestation
- Armlehne
- LED Stimmungsbeleuchtung
- Seitliche Abdeckung

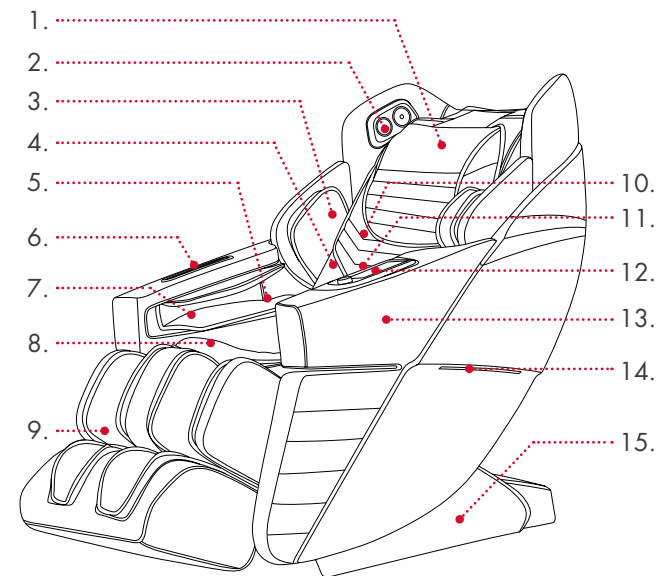

- Abdeckung der Rückenlehne
- Fernbedienung
- Schutzabdeckung Elektronik
- Transportrolle
- Stromkabel
- Hauptschalter
- Netzanschluss

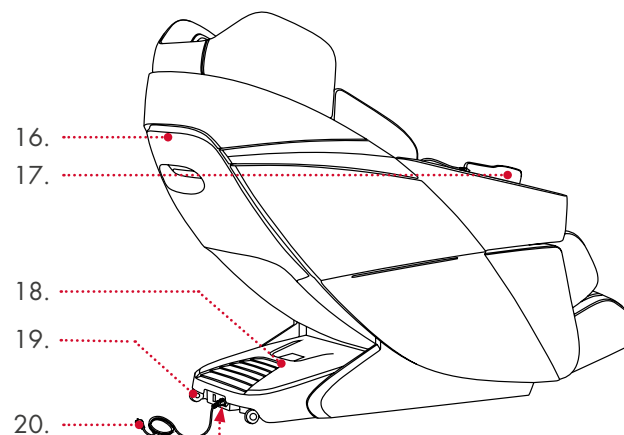

21. 22.

Aufbau und Montage

INSTALLATION DER SEITENTEILE

Nehmen Sie alle Teile aus den Kartons und entfernen Sie das Verpackungsmaterial. Achten Sie darauf, dass Sie keine Kleinteile mit dem Verpackungsmaterial wegschmeißen. Zum Aufbau benötigen Sie einen Kreuzschraubenzieher oder Akkuschrauber mit einem Bitaufsatz. Beim Akkuschrauber bitte darauf achten das dieser nicht zu stark eingestellt ist das die Schrauben oder Gewindelöcher zerstört werden können.

1. Der Sessel muss erst in die aufrechte Position gebracht werden, um mit der Montage zu starten. Nehmen Sie die Fernbedienung und schließen diese an. Der Anschluss befindet sich vor dem Sessel stehend rechts am vorderen Sitzteil (Abbildung 1). Verbinden Sie den Sessel mit der Steckdose. Vergewissern Sie sich das der Hauptschalter neben dem Stromkabel auf I steht. Drücken Sie 2x den An/Aus Knopf und der Sessel fährt in die aufrechte Position. Anschließend trennen Sie den Sessel wieder vom Strom.



Abbildung 1



Abbildung 2

2. Verbinden Sie die Luftschläuche und Stecker mit den Gegenstücken, welche farblich bzw. numerisch markiert sind am hinteren Teil des Sessels (Abbildung 2).
3. Nehmen Sie das Seitenteil und haken Sie dieses mit den mittig angebrachten Haken in die Vorrichtung am Rahmen des Sessels (Abbildung 3).

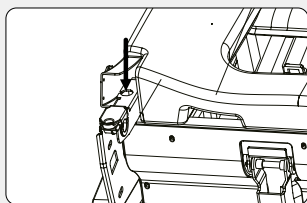

Abbildung 3

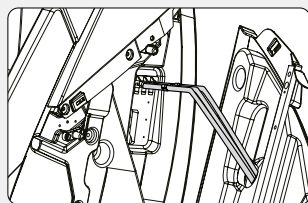

Abbildung 4

4. Positionieren Sie das hinter Seitenteil und stecken dieses auf die 2 Plastikpinne mit den Löchern im Seitenteil. Achten Sie darauf das die Kabel und Schläuche nicht gequetscht werden (Abbildung 4).
5. Befestigen Sie die Hinterseite des Seitenteils mit 2x M5 Schrauben (Abbildung 5).
6. Nun befestigen Sie das Seitenteil vorne mit 2x M5 Schrauben. Die Gewinde befinden sich an der vorderen Innenseite (Abbildung 6).

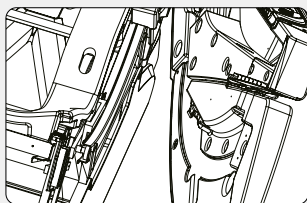
Aufbau und Montage

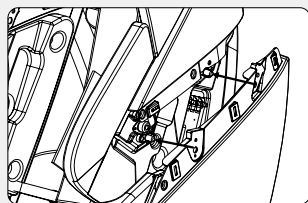

Abbildung 5



Abbildung 6

7. Nehmen Sie die passende Plastik Dekoleiste und positionieren Sie diese mit dem Clip über die Löcher am Sessel und klippen Sie diese ein (Abbildung 7).

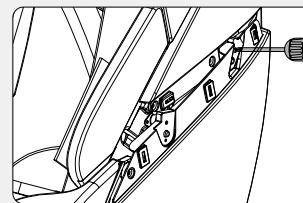

Abbildung 7

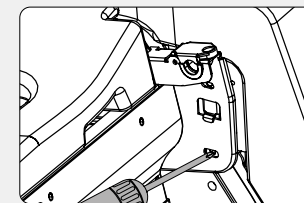
INSTALLATION DES FUSSTEILS

1. Öffnen Sie die Halterung für das Fußteil, indem Sie die Kreuzschrauben entfernen (Abbildung 2).
2. Nehmen Sie das Fußteil und positionieren dieses vor den Sessel und verbinden Sie den Stecker und den Luftschlauch (Abbildung 1). Heben Sie das Fußteil mit den zwei Bolzen rechts und links in die Vorrichtung der Halterung.

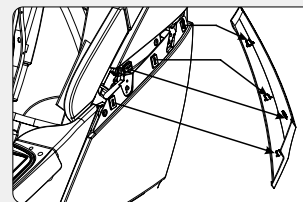
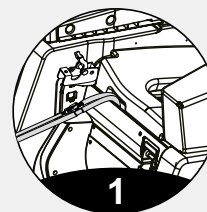

1

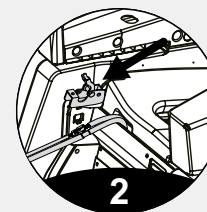

2

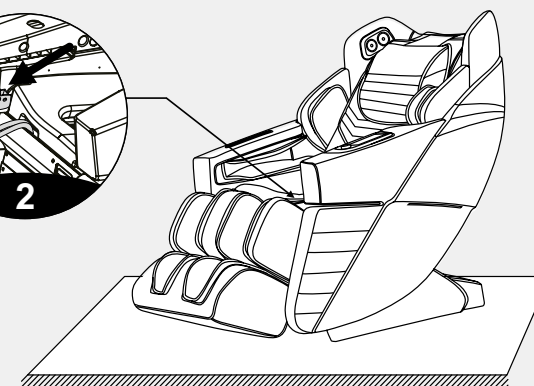

Aufbau und Montage

- Schließen Sie die Halterung (Abbildung 3) und schrauben diese mit der vorher entnommenen Schraube fest (Abbildung 4). Dies gilt für beide Seiten.
- Vergewissern Sie sich das das Fußteil korrekt installiert ist. Nehmen Sie das Fußteil in die Hand und bewegen dieses manuell paar Mal von unten nach oben. Wenn sich nichts abnormales feststellen lässt, ist das Fußteil korrekt montiert.

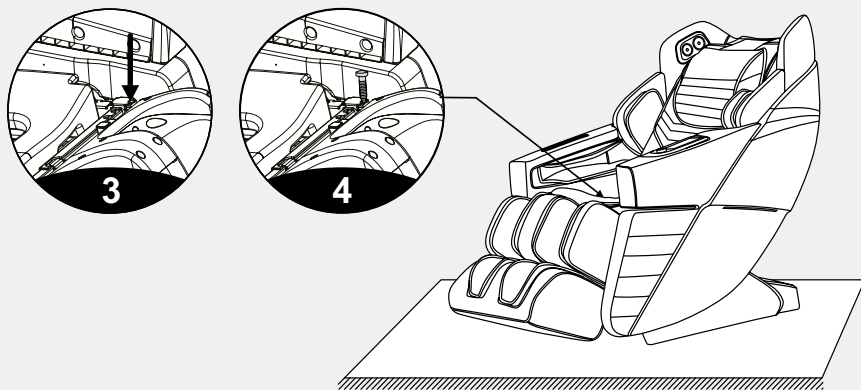

INFORMATION ZUM ENTFERNEN UND VERWENDEN VON KOPFKISSEN UND RÜCKENPOLSTER

Das Rückenpolster ist durch einen Reißverschluss mit dem Rückenteil (Abbildung 1) und das Kopfpolster mit einem Klettverschluss (Abbildung 2) verbunden. Die Verwendung des Kopfpolsters kann die Intensität der Knetmassage im Nacken und Schultern reduzieren. Nach Bedarf können Sie über die Verwendung selbst entscheiden.

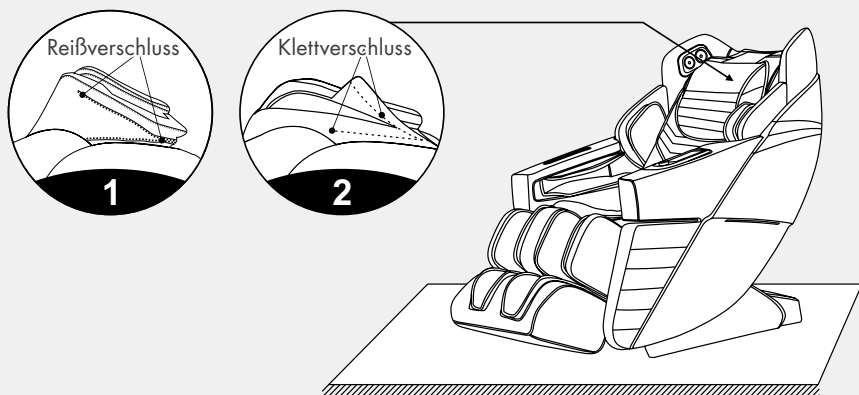

Aufbau und Montage

BODENSCHUTZMASSNAHMEN

Um Beschädigungen am Fußboden zu vermeiden, stellen Sie den Massagesessel auf einen Teppich oder eine andere stabile Unterlage.

VORSICHT: Achten Sie darauf, dass Sie den Sessel nicht auf Holzfußboden, unebenem Boden oder auf engem Raum verschieben.

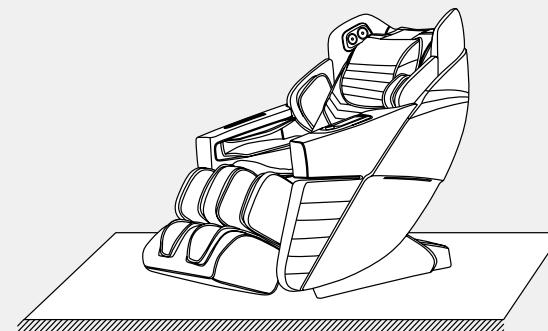

MASSAGESESSEL UMSTELLEN

Achten Sie darauf, dass keine Kabel auf dem Boden liegen. Neigen Sie die Rückenlehne bis zu einem gewissen Grad nach hinten (wobei der Schwerpunkt auf den Rädern liegt), schieben Sie den Stuhl mit den Händen nach vorne oder hinten und setzen Sie ihn schließlich langsam und sanft in die Ausgangsposition zurück.

HINWEIS: Vor dem Verschieben müssen Sie zuerst das Gerät ausschalten und dann das Netzkabel abziehen.

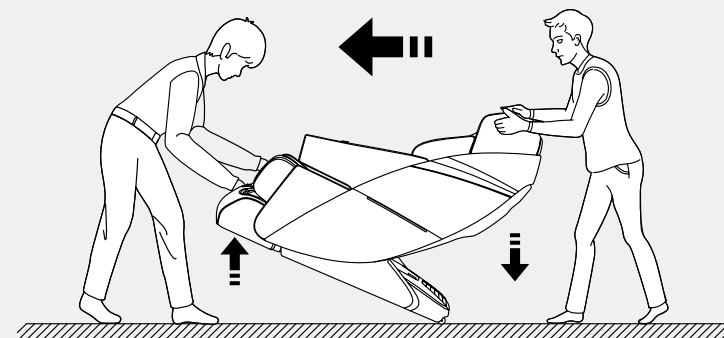

ACHTUNG: Den Sessel bitte mit mindestens zwei Personen bewegen. Die zweite Person kann den Sessel von vorne anheben, um ihn auf die Rollen zu positionieren!

Fernbedienung

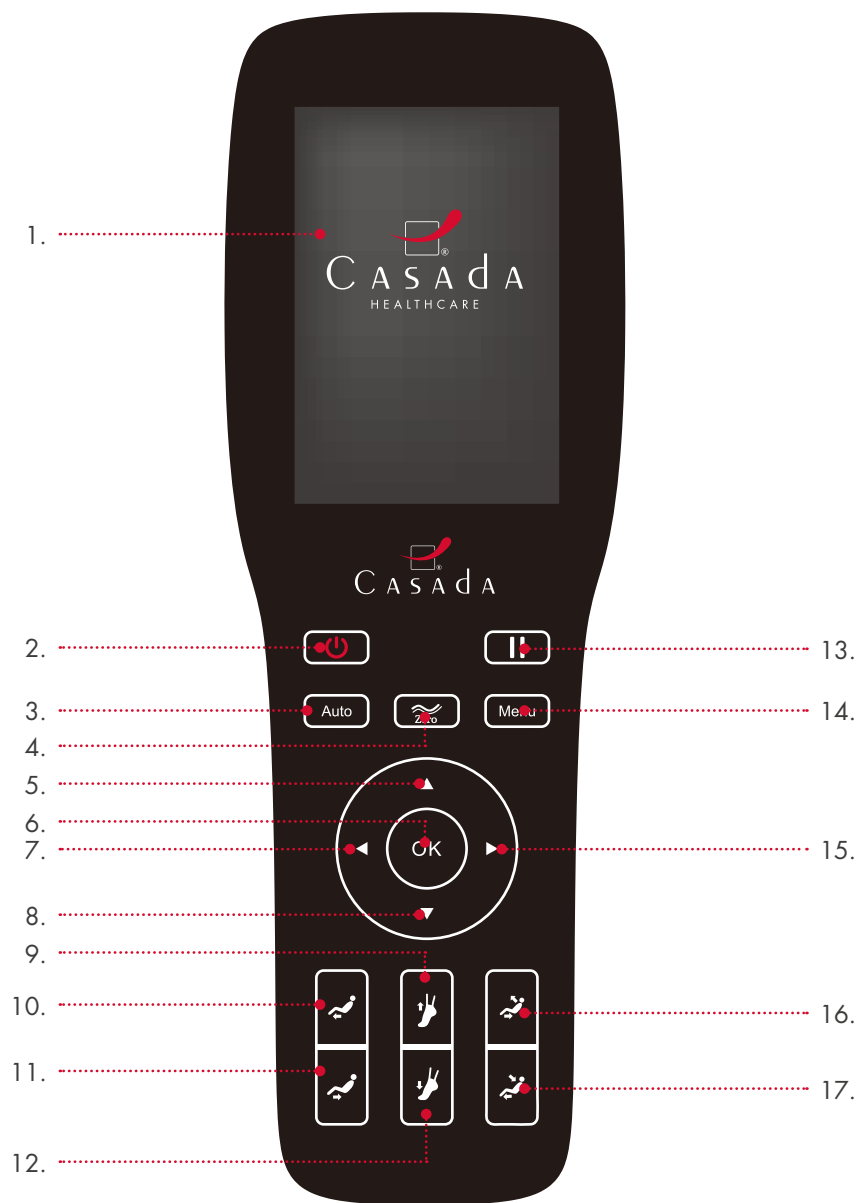

Fernbedienung

1. Anzeige: Das TFT-Farb-LCD zeigt die Massage-Funktionen während des Betriebs an.
2. On / Off: Ein- /Ausschalten des Massagesessels.
3. AUTO Taste: Ruft die Benutzeroberfläche für die Auswahl des automatischen Funktionsmodus auf. Weitere Informationen hierzu finden Sie unter dem Punkt "Automatikprogramm".
4. Zero-Gravity Taste: Passen Sie den Neigungswinkel des Massagesessels für die Zero Gravity Position an. Es stehen insgesamt vier Modi zur Auswahl (1. Drücken ist Stufe 1; 2. Drücken ist Stufe 2; 3. Drücken ist Stufe 3; und 4. Drücken bringt den Massagesessel in den ursprünglichen Zustand zurück)
5. Pfeiltaste oben: Navigationstaste nach oben: Wählen Sie im Menü ein Objekt nach oben aus, oder stellen Sie die Massageposition nach oben ein.
6. OK: Die ausgewählte Massagefunktion für die Massage bestätigen.
7. Pfeiltaste links: Navigationstaste links: Rückkehr zum vorherigen Menü oder Auswahl eines Objekts nach links.
8. Pfeiltaste unten: Navigationstaste nach unten: Wählen Sie im Menü ein Objekt nach unten aus, oder stellen Sie die Massageposition nach unten ein.
9. Fußteil einfahren: Halten Sie diese Taste gedrückt, um das Fußteil einzufahren, zum Stoppen loslassen.
10. Beinstütze hochfahren: Für eine möglichst bequeme Körperhaltung während der Massage, kann die Beinstütze entsprechend Ihren eigenen Massagebedürfnissen nach oben angepasst werden.
11. Beinstütze herunterfahren: Für eine möglichst bequeme Körperhaltung während der Massage, kann die Beinstütze entsprechend Ihren eigenen Massagebedürfnissen nach unten angepasst werden.
12. Fußteil ausfahren: Halten Sie diese Taste gedrückt, um das Fußteil auszufahren, zum Stoppen loslassen.
13. Pause Taste: Pausiert alle laufenden Massagefunktionen. Drücken Sie diese Taste erneut, um alle Massagefunktionen weiter laufen zu lassen.
14. Menu Taste: Öffnet das Hauptmenü zur Menüauswahl.
15. Pfeiltaste rechts: Navigationstaste rechts: Aufrufen des Untermenüs oder Auswahl eines Objekts nach rechts.
16. Ergonomische Sitzfunktion: Je nach gewünschtem Massagewinkel stellen sich die Sitzfunktion der Rückenlehne und der Beinauflage synchron aufeinander ein.
17. Ergonomische Liegefunktion: Je nach gewünschtem Massagewinkel stellen sich die Liegefunktion der Rückenlehne und der Beinauflage synchron aufeinander ein.

Fernbedienung

EINSCHALTEN DER STROMVERSORGUNG:



STEUERUNG DER MASSAGEFUNKTIONEN:

Einschalten

Drücken Sie die AN/AUS Taste, um den Sessel zu starten. Rufen Sie das Hauptmenü auf. Die Rückenlehne verbleibt in der Standardposition, wobei die Beinstütze leicht angehoben wird. Warten Sie, bis eines der automatischen Massageprogramme im Menü für die automatische Auswahl die Massage startet. Wenn innerhalb von 5 Minuten keine "AUTO"-Funktion ausgewählt wird, schaltet sich der Massagesessel automatisch ab.

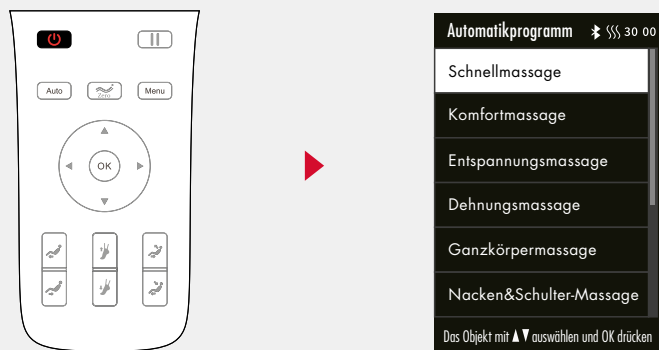

Fernbedienung

KÖRPERERFASSUNG

1. Neigungswinkel

Nach der Auswahl einer automatischen Funktion werden die Positionen der Rückenlehne und der Beinstütze in den voreingestellten Neigungswinkel versetzt. Danach führt der Massagesessel automatisch die Erfassung der Schulterposition und der Körperform durch.

HINWEIS: Die Schnellmassagefunktion kann nur die Schulterposition erfassen, die anderen Modi dienen der Erfassung der gesamten Körperform und -position. Bitte warten Sie, bis die Erkennung abgeschlossen ist oder drücken Sie "OK", um den Schritt zu überspringen.



2. Schulterposition

Nach der Erfassung der Schulterposition ertönt ein Signalton. Sollte es eine Abweichung von der tatsächlichen Schulterposition geben, stellen Sie sie durch Drücken der Taste "Aufwärts" oder "Abwärts" auf eine der 11 Stufen ein. Wird keine Schulterposition ermittelt, wird die Massage standardmäßig gestartet. Wenn innerhalb von 10 Sekunden keine Anpassung erfolgt, wird die Massagefunktion automatisch gestartet. Um sofort zu starten, drücken Sie direkt auf "OK".

HINWEIS: Während der Massage können Sie auf der Navigationsoberfläche die "Linke Taste" oder die "Rechte Taste" drücken, um das Menü "Schulteranpassung" auszuwählen, mit "OK" bestätigen und die Schulteranpassungsoberfläche aufrufen. Sie können auch die "Aufwärts-" oder "Abwärts-Taste" verwenden, um die Schulterposition einzustellen.

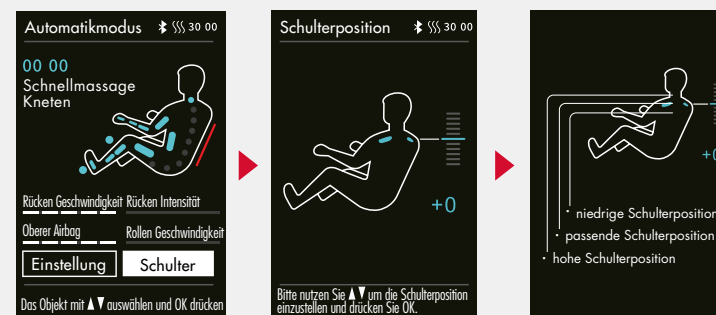

Fernbedienung

Taste	Beschreibung
	Zur Erfassung der Schulterposition nach dem Start des Massageprogramms, wählen Sie die Funktion "Schulterpositionsanpassung". Sie können die "Aufwärts"- oder "Abwärts"-Taste drücken, um die Höhe der Schulterposition anzupassen.

3. Massageposition

- Wollen Sie nach der Eingabe des Massageprogramms die Massageposition anpassen, drücken Sie die "Menü"-Taste auf der Fernbedienung, und wählen "Manuelle Funktion" aus; wählen Sie eine der manuellen Funktionen aus. Nutzen Sie die "Linke Taste", um zur Informationsanzeige zurückzukehren (d.h. die Informationsanzeige wechselt zur Anzeige der manuellen Funktion).
- Zeigt der Massagebereich einen Fixpunkt oder einen Teilbereich an, können Sie in der manuellen Benutzeroberfläche direkt die "Aufwärts-Taste" oder die "Abwärts-Taste" drücken, um den Massageroboter nach oben oder unten zu verstellen.
- Sollte der Massagebereich weder einen Fixpunkt noch einen Teilbereich anzeigen, wählen Sie auf der manuellen Benutzeroberfläche "Massageanpassung" aus, dann "Massagebereich", um einen Fixpunkt oder Teilbereich auszuwählen. Die "Linke Taste" bringt Sie zur Informationsanzeige zurück. Als nächstes müssen Sie "Aufwärts" oder "Abwärts" drücken, um den Massageroboter nach oben und unten anzupassen.

HINWEIS: Wenn sich das Gerät im Automatikprogramm befindet, können Sie die Massageposition nicht einstellen.

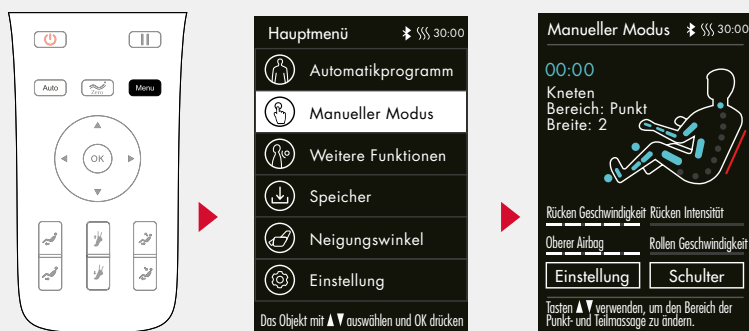

Fernbedienung

AUTOMATIKPROGRAMM

- Drücken Sie die "Menü-Taste", um das Hauptmenü aufzurufen. Drücken Sie die "Aufwärts-Taste" oder die "Abwärts-Taste", um eine Automatikfunktion auszuwählen. Drücken Sie "OK" (oder drücken Sie die "AUTO Taste" direkt in der Informationsanzeige), um die Auswahl der automatischen Massagefunktion zu bestätigen.
- Es stehen 21 spezielle automatische Massagefunktionen zur Verfügung. Rufen Sie die automatische Benutzeroberfläche auf. Drücken Sie die "Aufwärts-Taste" oder die "Abwärts-Taste", um ein beliebiges automatisches Massageprogramm auszuwählen. Das Programm kehrt automatisch zur Informationsanzeige zurück, woraufhin die Informationsanzeige für die automatische Funktion erscheint.



Funktion	Beschreibung
Schnell Massage (Demo Version)	Alle Massage-Effekte in kürzester Zeit erleben.
Komfortable Massage	Das komfortabelste Massageerlebnis.
Entspannungsmassage	Sanfte und komfortable Tiefenmassage, um Müdigkeit zu vertreiben und den Körper zu entspannen.
Dehnungsmassage	Dehnen Sie Ihre Beine und die Taille mithilfe der speziellen ergonomischen Bewegung der Beinstütze und der Rückenlehne. So können Sie Ermüdungserscheinungen effektiv beseitigen, Gelenkschmerzen lindern und Ihre Vitalität wiederherstellen.
Ganzkörper Massage	Tiefenentspannende Massage zur körperlichen Wiederbelebung.

Fernbedienung

Nacken- & Schultermassage	Mit der einzigartigen Massagetechnik für Nacken und Schulter kann eine wirksame Massage der Halswirbelsäule und des Schulterblatts durchgeführt werden. Sie lindert Nacken- und Schulterschmerzen und reduziert Ermüdungserscheinungen.
Rücken & Taillen Massage	Bei der Rücken- und Taillenmassage liegt der Schwerpunkt auf der Schmerzlinderung an Rücken und Taille.
Ganzkörper Airbag Massage	Die Ganzkörper-Airbag-Massage sorgt für vollständige Entspannung und Tiefenmassage des Körpers und befreit Ihren Körper vollständig von Müdigkeit und Schmerzen.
Stressabbau	Der gesamte Körper wird von Erschöpfungszuständen befreit, man erreicht Entspannung, verbessert die Durchblutung und befreit Rücken und Muskeln schnell von Müdigkeit.
Energie	Nach einer erholsamen Nacht wird der Körper erfrischt; die gesamte Körpermuskulatur wird massiert, um die Körperfunktionen schnell zu wecken und einen neuen Tag voller Vitalität zu beginnen.
Gute Nacht Massage	Die Massage der zwölf wichtigsten Akupunkturpunkte hilft dem Körper, das Gleichgewicht wiederherzustellen und sorgt für eine schnelle Verbesserung des Schlafs und der Schlafqualität.
Gelenkversorgung	Fördern Sie die Vitalität all Ihrer Körperteile und Gelenke durch Schieben, Ziehen, Dehnen und anderen Massageformen.
Nacken & Schulter Versorgung	Die einzigartige Massagetechnik für Schulter und Nacken fördert die Durchblutung und lindert Nacken- und Schulterschmerzen.
Wirbelsäulen Massage	Die Massage dient dazu, die Wirbelsäule zu stärken und die Vorwölbung der Bandscheiben zu vermeiden.
Büro Massage	Wenn Sie über einen längeren Zeitraum im Büro sitzen, kann dieses Programm die körperliche Aktivität durch Massage ankurbeln und die Körperfunktionen verbessern.
Sport Regeneration	Sorgt dafür, dass Sie sich nach dem Training schnell von körperlicher Anstrengung erholen.
Brain Refresh	Die Massage der YUZHEN- und DAZHU Akupunkturpunkte fördert die Durchblutung des Gehirns und lindert Nacken- und Schulterschmerzen.
Wirbelsäulen Versorgung	Sorgt für die Gesunderhaltung der Wirbelsäule und leistet einen Beitrag zur Bewältigung auf Grund von Bewegungsmangel.
Taillen Massage	Der Schwerpunkt liegt auf der Verbesserung der Funktionsfähigkeit der Lendenwirbelsäule und der Linderung von Muskelverspannungen in der Taille.
Beinmassage	Schnelle Abhilfe bei Muskelschmerzen in den Beinen und Ermüdung des Körpers.
Belebende Massage	Verbesserte Schlafqualität und erhöhte Leistungsfähigkeit.

Fernbedienung

MANUELLE FUNKTION

- Drücken Sie die "Menü-Taste", um das Hauptmenü aufzurufen. Drücken Sie die "Aufwärts-" oder "Abwärts-Taste", um die manuelle Funktion auszuwählen, und drücken Sie "OK", um die manuelle Funktion zu bestätigen.
- 11 manuelle Massagetechniken/Funktionen: AUS, Kneten, Klopfen I, Klopfen II, gleichzeitiges Kneten und Klopfen, Shiatsu I, Shiatsu II, Schulterheben, 3D I, 3D II, 3D III, 3D IV, usw.
- Nachdem Sie die Schnittstelle für die manuellen Funktionen aufgerufen haben, drücken Sie die "Aufwärts-Taste" oder die "Abwärts-Taste", um die gewünschte manuelle Massage zu wählen. Drücken Sie zur Bestätigung auf "OK". Nachdem Sie die Massagetechnik ausgewählt haben, kehren Sie nicht automatisch zur Informationsanzeige zurück. Drücken Sie die "Linke Taste", um zur vorherigen Oberfläche zurückzukehren. Nachdem Sie zur Informationsanzeige zurückgekehrt sind, zeigt die Informationsanzeige der manuellen Funktion an.



Funktion	Beschreibung	
Kneten*	Geschwindigkeit	
Klopfen*	Geschwindigkeit, Breite	
Simultanes Kneten und Klopfen	Geschwindigkeit	5 Geschwindigkeitsstufen und 5 Breitenstufen einstellbar
Shiatsu	Geschwindigkeit, Breite	
Schulterheben	Geschwindigkeit	
3D**	Geschwindigkeit, Breite	

*Bei den Funktionen Kneten und Klopfen ist die Breitereinstellung nicht möglich.

**Im Modus 3D-Massage kann die Breite von 3D I und 3D II nicht eingestellt werden; die Breite von 3D III und 3D IV ist einstellbar.

WEITERE FUNKTIONEN (HAUPTMENÜTASTE – WEITERE FUNKTIONEN)

- Drücken Sie die "Menü-Taste", um das Hauptmenü aufzurufen. Drücken Sie die "Aufwärts-" oder "Abwärts-Taste", um weitere Funktionen auszuwählen. Bestätigen Sie mit "OK", um die Benutzeroberfläche aufzurufen.
- Nachdem Sie die Benutzeroberfläche aufgerufen haben, drücken Sie die "Aufwärts-Taste" oder die "Abwärts-Taste", um die Massagefunktion auszuwählen. Nach der Auswahl einer der Funktionen, verwenden Sie die "Rechts-Taste", um die Funktion zu aktivieren oder zu deaktivieren. Drücken Sie dann zur Bestätigung "OK". Drücken Sie die "Linke Taste", um zur vorherigen Menüoberfläche zurückzukehren.

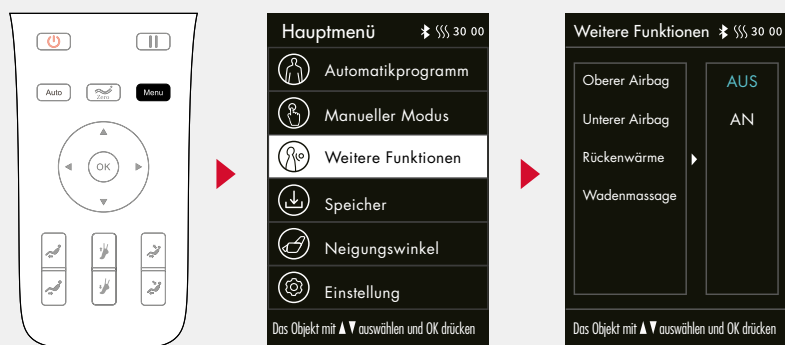

1. Airbag-Massage für den Oberkörper

Wechseln Sie zu "Weitere Funktionen" im Display. Drücken Sie die "Aufwärts-Taste" oder die "Abwärts-Taste", um die Airbag-Massagefunktion für den Oberkörper auszuwählen. Verwenden Sie die "Rechts-Taste", um die Airbag-Massagefunktion für den Oberkörper zu aktivieren oder zu deaktivieren. Drücken Sie dann zur Bestätigung "OK". Um zur vorherigen Menüoberfläche zurückzukehren, betätigen Sie die "Linke Taste".

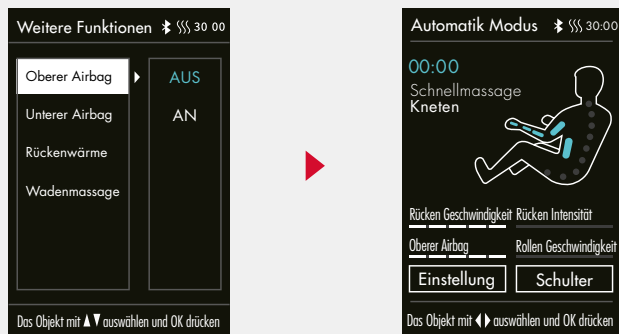

2. Airbag-Massage für den Unterkörper

Rufen Sie die Oberfläche: Weitere Funktionen auf. Drücken Sie die "Aufwärts-" oder "Abwärts-Taste", um die Airbag-Massagefunktion für den Unterkörper auszuwählen. Mit der "Rechten Taste" können Sie die Airbag-Massagefunktion für den Unterkörper ein- oder ausschalten. Zur Bestätigung drücken Sie die OK-Taste. Mit der "Linken Taste" kehren Sie zur vorherigen Menüoberfläche zurück.

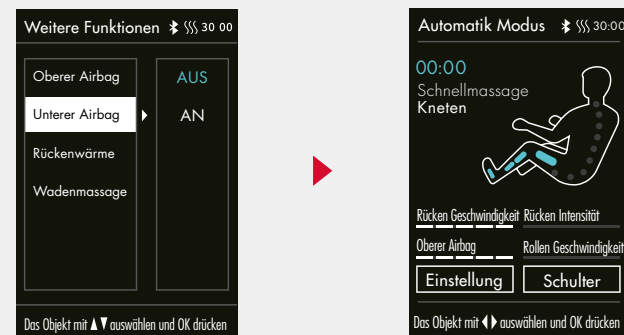

3. Rückenwärmefunktion

Rufen Sie die Benutzeroberfläche für Weitere Funktionen auf. Drücken Sie die "Aufwärts-" oder "Abwärts-Taste", um die Rückenwärmefunktion auszuwählen, die Rückenfläche wird nach einer 3-minütigen Aufwärmphase warm. Verwenden Sie die "Rechts-Taste", um die Funktion zu aktivieren oder zu deaktivieren. Drücken Sie dann zur Bestätigung "OK". Drücken Sie die "Linke Taste", um zur vorherigen Menüoberfläche zurückzukehren.

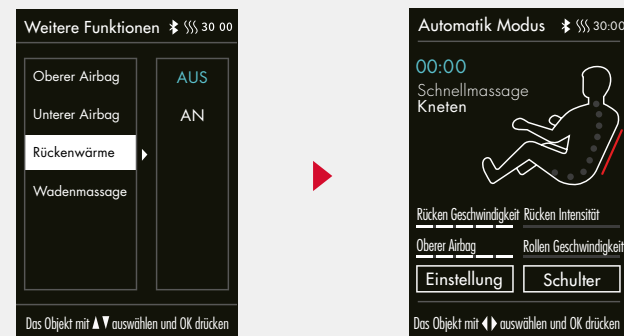

4. Wadenmassage – Kneten

Rufen Sie die Benutzeroberfläche weitere Funktion auf. Drücken Sie die "Aufwärts-" oder "Abwärts-Taste", um die Bein kneifunktion zu bestimmen. Benutzen Sie die "Rechts-Taste", um diese Funktion zu aktivieren oder zu deaktivieren. Drücken Sie dann zur Bestätigung "OK". Drücken Sie die "Linke Taste", um zur vorherigen Menüoberfläche zurückzukehren.

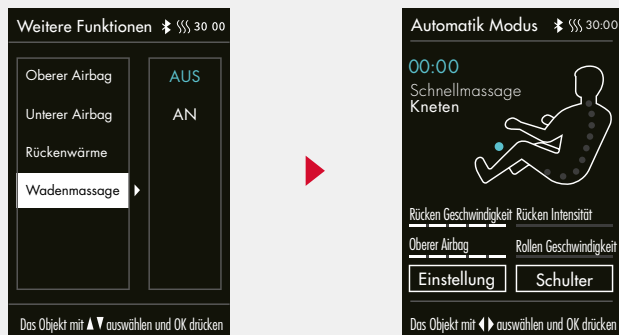

INTELLIGENTER SPEICHER

1. Speichern

- Drücken Sie die "Menütaste", um die Menüoberfläche aufzurufen. Drücken Sie die "Aufwärts-" oder "Abwärts-Taste", um das Symbol für den intelligenten Speicher auszuwählen. Drücken Sie "OK", um die Benutzeroberfläche für den intelligenten Speicher aufzurufen.
- Der intelligente Speichervorgang umfasst: M1, M2, M3, M4, und M5 (5 Speicherplätze).
- Speicher/Speicheraufruf: Speichern Sie den Massagemodus, die Massagetechnik, den Airbag-Modus und die Intensität unter dem aktuellen Betriebsstatus, die Positionen und Winkel der Beinstütze und der Rückenlehne sowie andere Massagefunktionen.

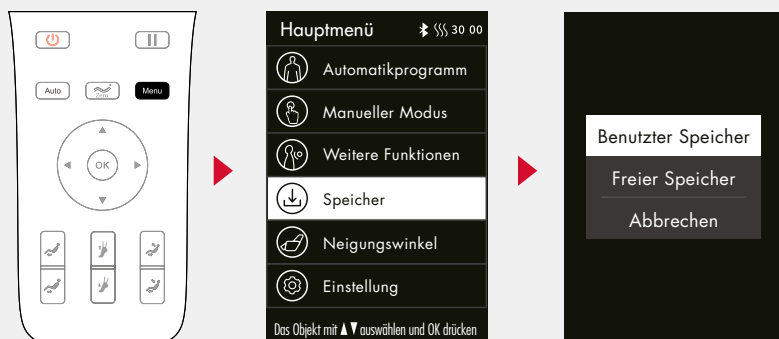

2. Freier Speicher

- Nach dem Aufrufen der Benutzeroberfläche für die intelligente Speicherung (Speichern) drücken Sie die "Aufwärts-" oder "Abwärts-Taste", um die zu speichernde Massagefunktion auszuwählen. Zum Speichern bestätigen Sie mit der "OK" Taste.
- Rufen Sie die Benutzeroberfläche des intelligenten Speichers (Speicher) auf. Drücken Sie die "Aufwärts-" oder "Abwärts-Taste", um eine der 5 Speicherplätze auszuwählen. Wählen Sie "OK", um zu bestätigen und die gespeicherte Massagefunktion zu benennen; drücken Sie die "Linke Taste", um zur vorherigen Menüoberfläche zurückzukehren.

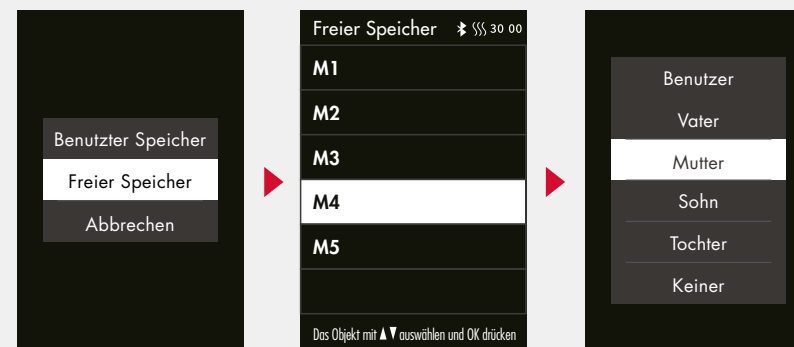

HINWEIS: Die gespeicherte Massagefunktion und -methode benennen (z.B. Vater, Mutter, Sohn, Tochter oder keine).

3. Benutzter Speicher

Nachdem Sie die Benutzeroberfläche der intelligenten Speicherung geöffnet haben, drücken Sie die "Aufwärts-" oder "Abwärts-Taste", um die gespeicherte Massagefunktion auszuwählen. Durch Drücken der "Links-Taste" kehren Sie zur vorherigen Menüoberfläche zurück.

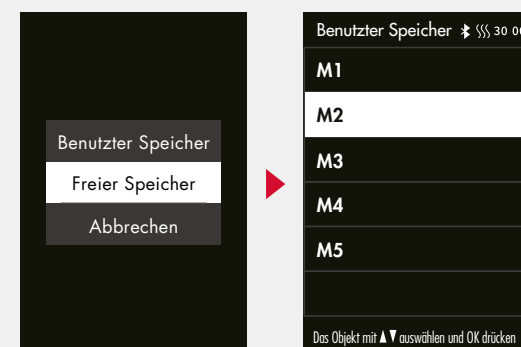

NEIGUNGSWINKEL

- Drücken Sie die "Menü-Taste", um das Hauptmenü aufzurufen. Drücken Sie die "Aufwärts-" oder "Abwärts-Taste", um das Symbol für die Winkeleinstellung auszuwählen. Drücken Sie "OK", um die Benutzeroberfläche der Winkelverstellung aufzurufen.
- Drücken Sie nach dem Aufrufen der Winkeleinstellungsschnittstelle die "Aufwärts-" oder "Abwärts-Taste", um den gewünschten Winkel auszuwählen. Nachdem Sie einen Winkel ausgewählt haben, drücken Sie "OK", um die gewählte Winkeleinstellung zu bestätigen. Drücken Sie die "Linke Taste", um zur vorherigen Menüoberfläche zurückzukehren.

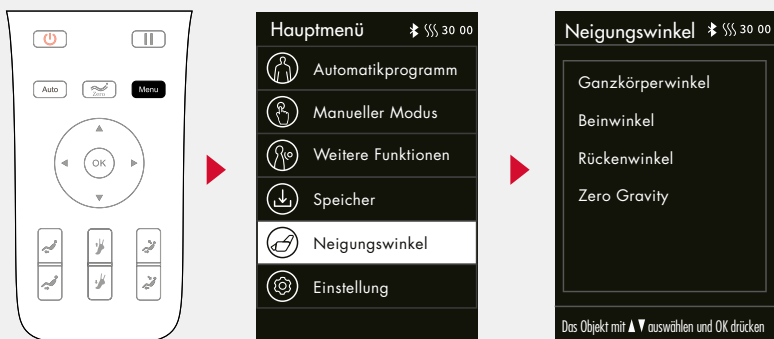

1. Ganzkörperwinkel

Rufen Sie die Benutzeroberfläche der Winkelverstellung auf. Drücken Sie die "Aufwärts-" oder "Abwärts-" Taste, um die Winkelfunktion für der Rückenlehne und der Beinauflage gleichzeitig einzustellen, um zur vorherigen Menüoberfläche zurückzukehren drücken Sie die "Links-Taste".

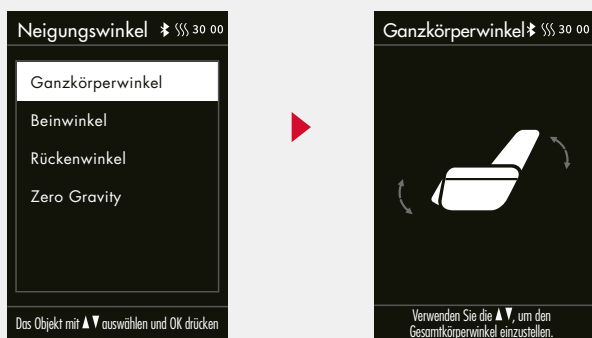

2. Beinwinkel

Drücken Sie die "Aufwärts-Taste" oder die "Abwärts-Taste", um die Einstellung des Beinwinkels zu wählen. Anschließend drücken Sie die "Aufwärts-" oder "Abwärts-Taste", um den Winkel der Beinstütze einzustellen. Drücken Sie die "Linke Taste", um zur vorherigen Menüoberfläche zurückzukehren.



3. Rückenwinkel

Rufen Sie die Oberfläche der Winkelverstellung auf. Drücken Sie die "Aufwärts-" oder "Abwärts-Taste", um die Funktion Rückenlehnenneigung auszuwählen. Drücken Sie dann die "Aufwärts-" oder "Abwärts-Taste", um den Winkel der Rückenlehne auf den gewünschten Massagewinkel einzustellen; drücken Sie die "Links-Taste", um zur vorherigen Menüoberfläche zurückzukehren.

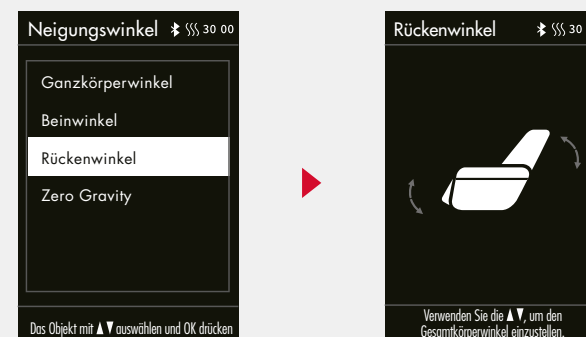

4. Zero Gravity

Wählen Sie im Menü "Neigungswinkel". Wählen Sie mit der "Aufwärts-", bzw. "Abwärts-Taste" die Position ZeroGravity (Schwerelosigkeit) aus und drücken Sie "OK". Mit der "Aufwärts-" oder "Abwärts-Taste" können Sie jetzt zwischen AUS, Stufe 1, Stufe 2 oder Stufe 3 wählen und bestätigen Sie mit "OK". Verwenden Sie die "Linke Taste", um zur vorherigen Menüoberfläche zurückzukehren.

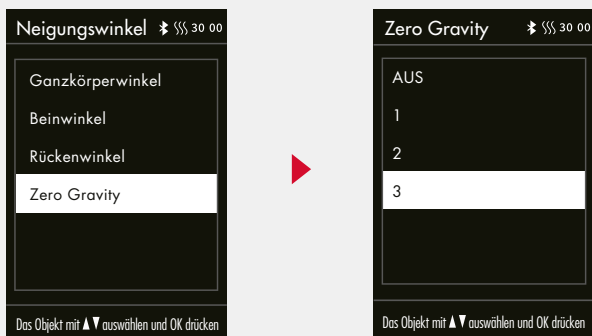

EINSTELLUNGEN

Drücken Sie die "Menü-Taste", um das Hauptmenü aufzurufen. Wählen Sie mit der "Aufwärts-" oder "Abwärts-Taste" die gewünschte Einstellungsfunktion. Klicken Sie auf eine der Einstellungsfunktionen und anschließend auf die "Rechts-Taste", um die ausgewählte Einstellungsfunktion auszuwählen. Zum Bestätigen drücken Sie die "OK"-Taste; drücken Sie die "Linke Taste", um zur vorherigen Menüoberfläche zurückzukehren.



1. Sprache

Rufen Sie das Einstellungsmenü auf. Drücken Sie die "Aufwärts-" oder "Abwärts-Taste", um die Spracheinstellungen zu wählen. Drücken Sie die "Rechte Taste", um die gewünschte Sprache auszuwählen; mit der "Linken Taste", kehren Sie zur vorherigen Menüoberfläche zurück (die Funktion ist speicherbar, d.h. nach der Auswahl, dem Ausschalten und dem Neustart wird der zuletzt gewählte Zustand beibehalten).

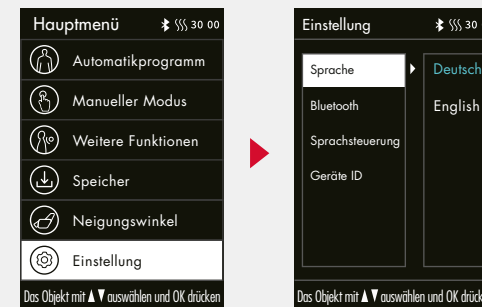

2. Bluetooth

- Bluetooth Einstellungen (standardmäßig ausgeschaltet): Nachdem die Bluetoothfunktion des Massagesessels aktiviert wurde, kann das Bluetoothfähige Audiogerät (z.B. Mobiltelefon, Tablet) mit dem Bluetoothmodul des Massagesessels verbunden werden.
- Rufen Sie die Benutzeroberfläche für die Einstellungen auf. Drücken Sie die "Aufwärts-" oder "Abwärts-Taste", um die Bluetooth-Einstellungen auszuwählen. Drücken Sie die "Rechte Taste", um die Bluetooth-Ein-/Ausschaltfunktion aufzurufen. Drücken Sie "OK", um die gewünschte Einstellung zu wählen; drücken Sie die "Linke Taste", um zum vorherigen Menü zurückzukehren.

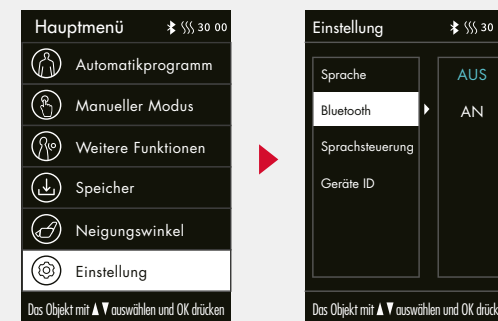

- Öffnen Sie das Hauptmenü Ihres Smart-Geräts. Wählen Sie "Einstellungen" und die Option "Bluetooth". Die Bluetooth-Funktion wird automatisch nach einem neuen Bluetooth-Gerät suchen. Sobald Sie aufgefordert werden, sich mit dem Gerät zu verbinden, bestätigen Sie dies, um die Verbindung herzustellen. Starten Sie den "Music Player" auf dem Smart-Gerät und wählen Sie den abzuspielenden Titel.

3. Sprachsteuerung (NUR AUF ENGLISCH VERFÜGBAR)

Rufen Sie die Benutzeroberfläche für Einstellungen auf. Drücken Sie die "Aufwärts-" oder "Abwärts-Taste", um die intelligente Sprachsteuerung auszuwählen. Drücken Sie die "Rechts-Taste", um die Einstellungen der intelligenten Sprachsteuerung aufzurufen. Drücken Sie "OK", um die gewünschte Funktion ein- oder auszuschalten; (der Status der Sprachsteuerung wird gespeichert, d.h. nach der Auswahl, dem Ausschalten und dem Neustart wird der zuletzt gewählte Status übernommen); drücken Sie die "Linke Taste", um zur vorherigen Menüoberfläche zurückzukehren.

HINWEIS: Wenn die intelligente Sprachsteuerung deaktiviert ist, kann die Weckfunktion nicht ausgeführt werden.



4. Geräte-ID

Rufen Sie die Benutzeroberfläche für die Einstellungen auf. Drücken Sie die "Aufwärts-" oder "Abwärts-Taste", um die Geräte-ID auszuwählen und die Gerätenummer des aktuellen Geräts zu überprüfen.

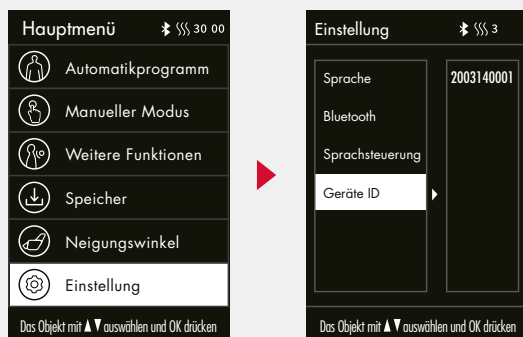

EINSTELLUNG DER MASSAGE

- Drücken Sie im Status der Informationsanzeige die "Linke Taste" oder die "Rechte Taste", um die Taste für die Massageeinstellung auszuwählen und drücken Sie "OK", um die Benutzeroberfläche für die Massageeinstellung zu öffnen.
- Drücken Sie nach dem Aufrufen des Massageeinstellungsfensters die "Aufwärts-" oder "Abwärts-Taste", um die gewünschte Massagefunktion auszuwählen. Nachdem Sie eine der gewünschten Massage-Einstellfunktionen ausgewählt haben, drücken Sie die "Rechts-Taste", um die Auswahl der Massagestufe zu aktivieren. Drücken Sie dann "OK", um die gewählte Stufe zu bestätigen. Drücken Sie die "Linke Taste", um zur vorherigen Menüoberfläche zurückzukehren.



Funktion	Beschreibung
Geschwindigkeit Rückenmassage	5 Geschwindigkeitsstufen einstellbar
Intensität Rückenmassage	5 Intensitätsstufen einstellbar
Massage Modi	Es gibt 5 Modi zur Auswahl: Fixpunkt, lokaler Bereich, gesamter Rücken, oberer Rücken und unterer Rücken
Massage Breite	5 Breitenstufen einstellbar
Airbag Intensität	5 Intensitätsstufen einstellbar
Fußrollen Geschwindigkeit	Wählen Sie aus 4 Modi, darunter AUS und Level 1-3
Massage Zeit	Wählen Sie aus 4 Modi: +10 min, +5 min, -5 min, -10 min

HINWEIS: Massagezeit: Wenn die angezeigte Zeit für die Addition und Subtraktion einer bestimmten Zeit nicht ausreicht, wird der Vorgang nicht angezeigt (die Obergrenze der Zeitanzeige beträgt 40 Minuten). Ein Beispiel: Wenn die angezeigte Zeit der Fernbedienung 39 Minuten beträgt, ist der Einstellbereich der Massagezeit wie folgt: -5 min, -10 min (+10 min oder +5 min können nicht angezeigt werden). Die Einstellung der Airbag-Intensität kann nur verwendet werden, wenn die Airbag-Funktion oder die automatische Funktion aktiviert ist.

Anwendung und Bedienung

TASTENKOMBINATIONEN IN DER ARMLEHNE

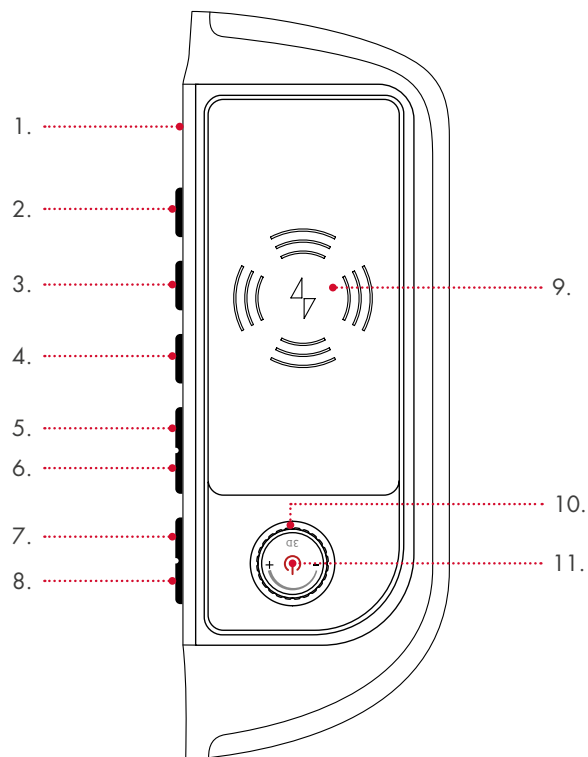

1. Sprachsteuerungsmikrofon: Eingebautes Mikrofon zur Sprachsteuerung.
2. AUTO-Taste: Drücken Sie diese Taste, um die automatische Massagefunktion zu aktivieren.
3. Taste für Sprachsteuerung und Weckfunktion: Kurz drücken, um die Sprachsteuerungsfunktion zu aktivieren, 3 Sekunden lang drücken, um die Sprachsteuerungsfunktion ein- oder auszuschalten.
4. Taste für die Wärmeanwendung: Klicken Sie auf die Taste, um die Wärmebehandlungsfunktion zu aktivieren oder zu deaktivieren.
5. Taste Beinstütze abwärts: Verstellen Sie die Beinstütze nach unten.
6. Taste Beinstütze aufwärts: Stellen Sie die Beinstütze nach oben ein.
7. Taste "Massagesessel aufrichten": Einstellen des Sitzwinkels.
8. Taste "Massagesessel absenken": Einstellen des Liegewinkels.
9. Drahtlose Ladestation: Kabelloses Aufladen des Mobiltelefons.
10. 3D-Intensitätsknopf: Einstellen der Massageintensität des 3D-Roboters.
11. Ein-/Ausschalter: Halten Sie ihn für 2 Sekunden gedrückt, um den Massagesessel ein- oder auszuschalten.

Anwendung und Bedienung

Taste	Beschreibung
	Ein/Aus-Taste: Drücken Sie diese Taste kurz, um den Betrieb zu unterbrechen; wenn Sie sie 3 Sekunden lang gedrückt halten, wird der Strom ein- und ausgeschaltet. Wenn die Pausenzeit während der Massage 20 Minuten überschreitet, werden alle Massagefunktionen automatisch ausgeschaltet.
	3D-Intensitätsregler: Einstellung der Massageintensität des 3D-Massageroboters (gegen den Uhrzeigersinn bedeutet "-", im Uhrzeigersinn bedeutet "+"). Der Intensitätsbereich ist Stufe 1-5.
	Sitzfunktion: Wenn Sie diese Taste gedrückt halten, hebt sich die Rückenlehne langsam an und die Beinstütze bewegt sich langsam nach unten; wenn Sie die Taste loslassen, wird die Bewegung der Rückenlehne und der Beinstütze gestoppt.
	Liegefunktion: Wenn Sie diese Taste gedrückt halten, bewegt sich die Rückenlehne langsam nach unten und die Beinstütze langsam nach oben; wenn Sie die Taste loslassen, wird die Bewegung der Rückenlehne und der Beinstütze gestoppt.
	Taste "Beinstütze hoch": Halten Sie die Taste gedrückt, um die Beinstütze langsam nach oben zu bewegen. Lassen Sie sie los, um diesen Vorgang zu stoppen.
	Taste "Beinstütze abwärts": Halten Sie die Taste gedrückt, um die Beinstütze langsam nach unten zu bewegen. Lassen Sie sie los, um diesen Vorgang zu stoppen.
	Taste "Wärmeanwendung": Klicken Sie auf diese Taste, um die Wärmebehandlungsfunktion zu aktivieren oder zu deaktivieren.
	Taste "Sprachsteuerung & Wecken": Kurz drücken, um die Sprachsteuerungsfunktion zu aktivieren, 3 Sekunden lang drücken, um die Sprachsteuerungsfunktion ein- oder auszuschalten. Wenn innerhalb von 6 Sekunden keine gültige Spracheingabe erkannt wird, wird die Sprachfunktion automatisch ausgeschaltet (diese Taste ist nur wirksam, wenn die Sprachsteuerung eingeschaltet ist).
	Taste für den Automatikmodus: Drücken Sie diese Taste, um zwischen den automatischen Massagefunktionen zu wechseln.

Anwendung und Bedienung

SPRACHSTEUERUNGSMODUS | ausschließlich in Englisch verfügbar

Drücken Sie min. 3 Sekunden lang die Taste  an der Armlehne, um die Sprachsteuerungsfunktion ein- oder auszuschalten. Wenn der Massagesessel eingeschaltet wird oder sich im Standby-Modus befindet, können Sie die Sprachsteuerung mit "Hi Alice" oder "Hey Alice", aktivieren. Nachdem die Funktion erfolgreich aktiviert wurde, antwortet der Massagesessel mit "I am here". Wenn innerhalb von sechs Sekunden kein korrekter Sprachbefehl kommt, wird die Sprachsteuerungsfunktion automatisch ausgeschaltet und muss erneut aktiviert werden.

SPRACHGESTEUERTE EINGABE

"Massage on"	Massage einschalten
"Massage close"	Massage beenden
"Comfort massage"	Komfort-Massage
"Relax massage"	Entspannungsmassage
"Full body massage"	Ganzkörpermassage
"Neck massage"	Nackentherapie
"Back and waist massage"	Rücken- und Taillentherapie
"Stretch massage"	Dehnungsmassage
"Open the air pressure"	Luftdruck öffnen
"Close the air pressure"	Luftdruck schließen
"Up the seat position"	Sitzposition nach oben
"Down the seat position"	Sitzposition nach unten
"Change the other mode"	Zum anderen Modus wechseln
"Go little down"	Etwas nach unten
"Go little up"	Etwas nach oben

ANTWORT-EINGABE

"Ok, massage on"
"Ok, massage close"
"Ok, comfort massage"
"Ok, relax massage"
"Ok, full body massage"
"Ok, neck and shoulder massage"
"Ok, back and waist massage"
"Ok, stretch massage"
"Ok, open the air pressure"
"Ok, close the air pressure"
"Ok, up the seat position"
"Ok, down the seat position"
"Ok, change the other mode"
"Ok, go little down"
"Ok, go little up"

HINWEIS

Wenn Sie die Sprachsteuerungsfunktion aktivieren, verwenden Sie bitte die englische Sprache, die Sprechgeschwindigkeit ist moderat, Sprachbefehle sollten der Spracheingabe folgen.

Besonderheiten



ROLLEN

Das Rollen ist eine angenehme Abwechslung zwischen Spannung und Lösung der Muskulatur und wirkt daher besonders beruhigend und entspannend. Diese Technik wird häufig zum Abschluss der Massage, zur Entspannung der Muskulatur und zur Erholung angewendet.



KNETEN

Haut und Muskulatur werden entweder zwischen Daumen und Zeigefinger oder mit beiden Händen gefasst und geknetet. Diese Massagetechnik wird vor allem zum Lösen von Verspannungen verwendet.



LUFTDRUCK

Auf- und abschwellige Airbags bewirken eine pumpende Bewegung, welche natürliche Muskelreflexe erzeugt. Besonders wohltuend auch im Waden- und Fußbereich.



CARBON WÄRME

Durch die tiefenwirksame Carbon Infrarotwärme werden die Blutgefäße erweitert, die Durchblutung steigt und der Muskeltonus reduziert sich. Darüber hinaus übt sie eine äußerst beruhigende Wirkung auf die Nervenzellen aus, welche für die Meldung von Schmerz an das Gehirn verantwortlich sind.



KNETEN & KLOPFEN (DUAL ACTION)

Hier werden die Techniken des Knetens und Klopfens kombiniert, um gleichzeitig Verspannungen zu lösen und die Durchblutung zu fördern.



KLOPFEN

Mit der Handkante, der flachen Hand oder der Faust werden kurze, klopfende Bewegungen ausgeführt. Dadurch wird die Durchblutung gefördert und die angespannte Muskulatur gelockert. Wird das Klopfen auf Höhe der Lunge durchgeführt, kann die Schleimlösung in der Lunge verbessert werden.



FUSSROLLER

Fußmassage kann stimulierend auf die Nervenenden sowie betroffene Organe im Körper wirken. Die Muskulatur wird entspannt und das körperliche Wohlbefinden verstärkt.



L-FORM

Eine tief greifende Ganzkörpermassage vom Nacken bis hinunter zum Gesäß.

Besonderheiten



S-LINIE

Bei diesem Automatikprogramm massieren besonders körpernahe Massageköpfe den gesamten Rücken bis hin zum Gesäß. Die S-förmige Mechanik ist der natürlichen Anatomie der Wirbelsäule nachempfunden.



PLATZSPAREND

Für die Liegepositionen fährt der Massagesessel zuerst nach vorne und benötigt daher einen sehr geringen Wandabstand. Platzsparend und komfortabel!



SCHWERELOS POSITION

Sie begeben sich in eine für Astronauten entwickelte Position mit „Schwerelos-Gefühl“.



AUTOMATIK

22 speziell entwickelte Ganzkörper-Automatikprogramme bieten eine breite Palette unterschiedlicher Massagetechniken an. Hierbei lässt sich wahlweise die Wärme-Funktion zuschalten.



SPEICHER

Mit der intelligenten Speicherfunktion erinnert sich Ihr Massagesessel genau an Ihre Lieblingsmassage und startet direkt ohne den Scanvorgang.



RÜCKENBEREICH

Ein individuell auf jede Größe anwendbarer Massagebereich.



ARTHROSE TRAKTION

Bei der Traktion handelt es sich um sanften Streckdruck. Dieser wirkt stimulierend auf die Knorpel, so dass der Flüssigkeitstransport angeregt, Nährstoffe besser aufgenommen und Einschränkungen bei Arthrose gemindert werden.



EINSTELLBARE FUSSTÜTZE

Die Fußstütze kann verlängert werden und passt sich somit jeder Körpergröße individuell an.

Besonderheiten



EINSTELLBARES KISSEN

Bei Bedarf kann das doppelte Kissen angebracht werden, um die Nacken- und Schultermassageintensität zu verringern.



LIEGEPOSITION

Rückenlehne und Fußstütze lassen sich verstellen, um die persönliche Wohlfühlposition zu finden.



BRAINTRONICS®

Die braintronics® Technologie synchronisiert mittels Audiostimulation die Gehirnwellen. In Kombination mit einem speziell entwickelten Massageprogramm entspannt der stressgeplagte Körper. Ganz gleich, ob Sie entspannen, träumen oder lernen wollen – alles ist möglich.

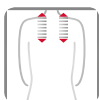

SCHULTERBEREICH EINSTELLEN

Die Massageköpfe im Schulterbereich können hoch oder hinunter bewegt werden.



LUFTINTENSITÄT

Die Intensität der Airbag-Massage ist einstellbar.



LUFTBEREICH

Eine Airbag-Massage für den ganzen Körper – verschiedene Bereiche sind einzeln steuerbar.



STRECKMASSAGE RÜCKEN

Die gezielte Streckmassage aktiviert den Körper und hat eine belebende Wirkung auf den gesamten Organismus.



3D MASSAGE

Bei dieser neuesten Technik bewegt sich der Massageroboter nicht nur den Rücken hoch und hinunter, sondern auch in die Muskulatur hinein und zurück.

Besonderheiten



SHIATSU

Shiatsu (Fingerdruck) ist eine in Japan entwickelte Form der Körpertherapie. Die Massage-technik besteht aus sanften, rhythmischen, tiefer wirkenden Dehnungen und Rotationen. Shiatsu hat das Ziel einzelne Punkte am Körper zu stimulieren und die Muskulatur zu mobilisieren.



SCHULTERGRIFF

Gezielte Knetmassage im Schulter- und Nackenbereich – genial bei punktuellen Verspannungen in dieser Körperzone.



TAILLENSTRECKUNG

Airbags im unteren Bereich des Rückens sorgen für eine sanfte Streckung der Taille und des Beckens. Wirkt ideal Verspannungen entgegen.



PUNKT

Die Massageköpfe können punktuell massieren.



GESCHWINDIGKEIT

Die Massage-Geschwindigkeit ist einstellbar.



WEITE

Der Abstand zwischen beiden Massageköpfen ist einstellbar (eng, mittel und weit).



MUSIK

Zusätzlich entspannen und genießen mit der Musikfunktion.



BLUETOOTH

Eine kabellose Datenübertragung ist möglich.

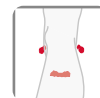

AKUPRESSURPUNKTE

Entscheidende Akupressurpunkte werden massiert.

Besonderheiten



REFLEXZONEN

Fußreflexzonenmassage regeneriert die Fußmuskulatur und wirkt harmonisierend auf eine Vielzahl von Körperorganen.



MASSAGEHÄNDE GEFÜHL

Speziell entwickelte Massageköpfe imitieren eine professionelle Handmassage. Mit einem maximalen Streckwinkel von 41 Grad und einer Massagetiefe bis zu 6,5 cm ist diese Massage demnach vergleichbar effektiv und wirkt im Hals-, Brust- und Lendenwirbel-Bereich.



SCHNELLSTART

Die Schnellstart-Bedienung an der Armlehne garantiert eine praktische Steuerung der wichtigsten Funktionen.



DOPPELSENSORISCHER KÖRPERSCAN

Der Massagesessel führt einen Körperscan durch, um die wichtigsten Bereiche des gesamten Rückenbereichs zu erfassen und so den optimalen Druck während der Massage zu gewährleisten. Die Scan-Technologie erkennt die Position Ihrer Schultern, diese kann bei Bedarf nach dem Scanvorgang noch korrigiert werden.



SPRACHSTEUERUNG

Der Massagesessel kann per Sprachsteuerung bedient werden.



KABELLOSES LADEN

Funktion für kabelloses Aufladen von NFC-Mobiltelefonen.



MAGNETFELDTHERAPIE

Die Airbags für die linke und rechte Handfläche verfügen über eine spezielle Massagefunktion mit Magnetfeldtherapie.



WADEN KNETEN

Die Knet- und Druckmassagefunktionen in den Airbags sorgen dafür, dass die durch langes Stehen verursachte Verspannung der Beinmuskeln gelindert wird.

EU-Konformitätserklärung

Entspricht den europäischen Richtlinien EMC 2014/30/EU, LVD 2014/35/EU und RoHs.

Gewährleistungsbestimmungen

Der Händler gewährt auf das umseitig beschriebene Produkt eine gesetzlich vorgeschriebene Gewährleistungszeit. Die Gewährleistung gilt ab dem Kaufdatum. Das Kaufdatum ist mit dem Kaufbeleg nachzuweisen. Der Händler wird die innerhalb Deutschlands erfassten Produkte, bei denen Fehler festgestellt wurden, kostenlos reparieren bzw. ersetzen. Hiervon nicht betroffen sind Verschleißteile wie z.B. Stoffabdeckungen. Voraussetzung dafür ist die Einsendung des fehlerhaften Gerätes mit Kaufbeleg vor Ablauf der Gewährleistungszeit.

Der Gewährleistungsanspruch entfällt, sofern nach Feststellung eines Fehlers, dieser z.B. durch äußere Einwirkung oder als Folge von Reparatur oder Änderung, die nicht vom Hersteller oder einem autorisierten Vertragshändler vorgenommen wurde, aufgetreten ist. Die Gewährleistung vom Händler beschränkt sich auf Reparatur bzw. Austausch des Produktes. Im Rahmen dieser Gewährleistung übernimmt der Hersteller bzw. Verkäufer keine weitergehende Haftung und ist nicht verantwortlich für Schäden, die durch die Missachtung der Bedienungsanleitung und/oder missbräuchliche Anwendung des Produktes entstanden sind.

Stellt sich bei Überprüfung des Produktes durch den Hersteller heraus, dass das Gewährleistungsverlangen einen nicht von der Gewährleistung erfassten Fehler betrifft oder dass die Gewährleistungsfrist abgelaufen ist, sind die Kosten der Überprüfung und Reparatur vom Kunden zu tragen.

Rechtlicher Hinweis: Sämtliche Inhalte sind keine Heilaussagen. Die Diagnose und Therapie von Erkrankungen und anderen körperlichen Störungen erfordert die Behandlung durch Ärzte/Ärztinnen, Heilpraktiker oder Therapeuten. Die Angaben sind ausschließlich informativ und sollen nicht als Ersatz für eine ärztliche Behandlung genutzt werden. Jeder Benutzer ist angehalten, durch sorgfältige Prüfung und gegebenenfalls nach Konsultation eines Spezialisten festzustellen, ob die Anwendungen im konkreten Fall förderlich sind. Jede Anwendung oder Therapie erfolgt auf eigene Gefahr des Benutzers. Wir distanzieren uns von jeglichen Heilaussagen oder Versprechen.

Casada International GmbH
Obermeiers Feld 3
33104 Paderborn, Germany
info@casada.com
www.casada.com

Copyright Bilder und Texte unterstehen dem Copyright von CASADA International GmbH und dürfen ohne ausdrückliche Bestätigung nicht weiter verwendet werden.
Copyright © 2022 CASADA International GmbH.
Alle Rechte vorbehalten.

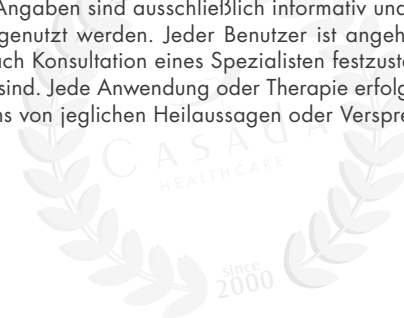



< timetorelax

Since the company was founded back in the year 2000, the name CASADA has become synonymous with high-quality products in the wellness and fitness sector.

Today, CASADA devices are available worldwide. Continuous development, unmistakable design and a strict focus on improving quality of life are just as much characteristic of CASADA products as reliable and top-class quality.

Congratulations!

By purchasing this massage chair you have demonstrated an awareness for your health.

So that you can benefit from the advantages of this device for a long time, we would ask that you read and observe the safety instructions carefully.

We very much hope you enjoy using your personal AlphaSonic III.

Table of Contents

Safety instructions	42
Contraindications.....	43
Troubleshooting	44
Storage Maintenance	44
Specifications	44
Equipment Functions	45
Assembly and Installation	46
Remote Control.....	50
Usage and Controls	68
Specials.....	72
EU-Declaration of conformity	77
Warranty conditions	77

Safety instructions



Please read the following instructions carefully before using your massage chair, to ensure that it functions properly and with optimal efficiency. Please retain these operating instructions for further use!

- The massage chair conforms to recognised technical principles and the latest safety regulations.
- The massage chair is equipped with heated sections. Persons who are sensitive to heat should take care when using the product. (ICE 60335-2-32)
- The massage chair does not require maintenance. Any possible repairs may only be carried out by authorised experts.
- Improper use and unauthorised repairs are not permitted for safety reasons and lead to loss of warranty.
- In order to avoid injury please do not stick your fingers between the massage rollers.
- Never touch the mains plug with wet hands.
- Do not allow the massage chair to come into contact with water, high temperatures or direct sunlight.
- Do not use the massage chair in an environment with high humidity levels e.g. in the bathroom.
- Do not use the massage chair in an area with insufficient space or in an area where the ventilation is covered and a supply of fresh air is not guaranteed.
- To avoid the danger of short-circuits, disconnect the massage chair from the power supply if it is not in use for a long period of time.
- Do not use any damaged cables, plugs or loose sockets.
- If cables/plugs are damaged, they must be replaced by the manufacturer, a service representative or by qualified personnel.
- In the case of malfunction, immediately disconnect the product from the mains.
- The company disclaims any liability for damage if the product is in use inappropriately or incorrectly.
- Do not exceed the daily recommended massage duration of 30 minutes in order to avoid excessive strain on the muscles and the nerves.
- To avoid damaging the massage chair, never use pointed or sharp objects.
- In order to reduce the danger of short circuits or fire, it is essential to use only sockets that fit the plug and to ensure that the plug is fully inserted into the socket.
- Disconnect the massage chair from the power supply after use and before cleaning.
- Do not allow children under 14 to clean or maintain the product without supervision.
- If an unexpected power failure occurs during use, immediately set the switch to the OFF position and disconnect the plug in order to avoid damage to the massage chair.
- Do not use the massage chair if the electric cables are wet or damaged.
- Children under the age of 14, people with disabilities and frail people must be supervised at all times when in the vicinity of the massage chair or when using the massage chair.
- Do not use the massage chair immediately after consuming a meal or when under the influence of alcohol.
- Only use the product for the purpose described in the operating instructions.
- Please only use accessories provided by the supplier.
- To prevent damage, please do not stand, sit or bounce on the footrest.
- To avoid damage or injury, do not try to sit on the armrests or backrest.
- Please clean your massage chair regularly and prevent foreign bodies from penetrating the crevices of the massage chair.
- Please do not pull directly on the mains cable.
- When adjusting the position of the footrest or the backrest, please ensure that there are no other objects underneath, in particular no children under the age of 14.
- The product is only intended for domestic use.
- If the flexible power cable becomes damaged, another flexible cable designated for the same purpose must be used or a suitable replacement cable must be purchased from the manufacturer or their service point.

Contraindications

If you are unsure whether you should use the massage chair, consult your doctor by all means.

- Use of the massage chair is prohibited during pregnancy or in the case of one or several of the following complaints: Recent injuries, thrombotic diseases, any kinds of inflammations and swellings, and cancer. If you are undergoing treatment for illnesses or conditions it is recommended that you consult with a doctor before getting a massage.
- Persons with physical, cognitive or mental impairments or persons lacking experience and knowledge should only use this chair under the supervision and guidance of persons responsible for their safety.
- In order to avoid any discomfort or danger when using the massage chair, we would ask the following people to consult a doctor before using the product:
 - Non-ambulant persons
 - Persons receiving medical treatment
 - Patients with back pain and persons with spinal problems / curvature of the spine.
 - Persons with pacemakers
- If you experience pain during the massage, stop using the product immediately.
- If you injure yourself whilst using the chair, seek immediate medical treatment.
- Please do not massage any reddened, swollen or inflamed areas of the skin.
- This massage chair is intended to be used only for home wellness massages and is not a medical massage device. It can therefore not be used as a substitute for specialist medical treatment.
- We recommended that you use the massage chair for 30 minutes on a daily basis. Individual areas of the body should be massaged for a maximum of 15 minutes at a time, as excessive massaging can otherwise be counter-productive.
- This product is not suitable for children under the age of 14.
- Children under the age of 14 must be supervised. Ensure that children do not play with the massage chair.

"BRAINTRONICS®" CONTRAINDICATIONS

- Psychoses (e.g. Schizophrenia, bipolar disorder, endogenous depression)
- Personality disorders
- Epilepsy and similar seizure disorders
- Heart conditions
- Diseases of the central nervous system
- Thrombosis
- Endogenous depression
- ADHD (under-active)
- Recent heart attack or stroke
- Mental disability
- Addictions such as to drugs or alcohol or dependency on medication
- Regular intake of psychotropic drugs
- Pregnancy

NOTE: For ethical and legal reasons, braintronics® should not be used on children and young people without the explicit permission of the legal representatives. Persons for whom meditation may conflict with religious beliefs should refrain from using the product.

Troubleshooting

FAULT	EXPLANATION
<ul style="list-style-type: none"> The noise of the engine is audible during use. 	<ul style="list-style-type: none"> This is a normal operating noise.
<ul style="list-style-type: none"> The remote control does not work properly. 	<ul style="list-style-type: none"> Ensure that the mains plug is properly inserted into the socket and that the power switch is switched on. Please check the cable of the remote control.
<ul style="list-style-type: none"> The device stops operating. 	<ul style="list-style-type: none"> The chair switches itself off automatically once the pre-set runtime has been reached or after excessive usage. This ensures the chair has a long operational life.
<ul style="list-style-type: none"> The braintronics® programmes won't start. 	<ul style="list-style-type: none"> Make sure that the braintronics app is installed and that your account is activated. In addition, please check whether the Bluetooth® connection between your smartphone and the massagechair persists.

Storage | Maintenance

- If the device is not used for a longer period of time, the power cable should be wound up and the device should be stored in a dry environment.
- Never store the device at high temperatures or in proximity to open fire. Avoid prolonged exposure to sunlight.
- Please only use commercially-available artificial leather care products for cleaning. Do not clean it with thinner, benzene, or alcohol at any time.

Specifications

Dimensions: upright: 142 x 82 x 124 cm
 reclining: 204 x 82 x 90 x cm
 Weight: 113 kg
 Voltage: 220-240V ~ 50/60Hz
 Nominal power: 150 W
 Runtime: 20 minutes
 braintronics®: 21 minutes
 Certificates:



Equipment | Functions

- Head cushion
- 3D digital audio
- Upper arm airbag component
- Back airbag component
- Arm airbag component
- Remote controller placement slot
- Hand massage with magnetic therapy
- Seat cushion
- Legrest
- Backrest
- Armrest short cut key
- Wireless phone charger
- Armrest
- LED atmosphere lights
- Side cover

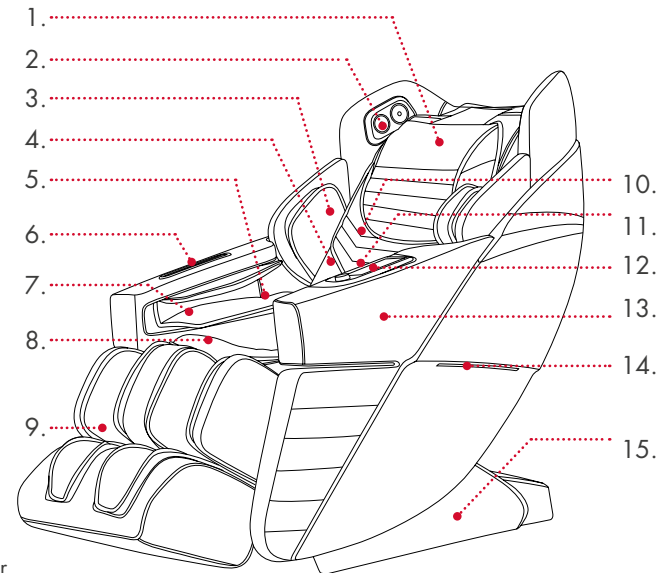

- Backrest cover
- Remote controller
- Electronics safety cover
- Transport wheels
- Power cable
- Main switch
- Mains input

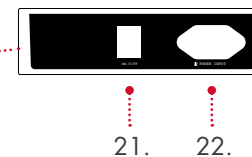
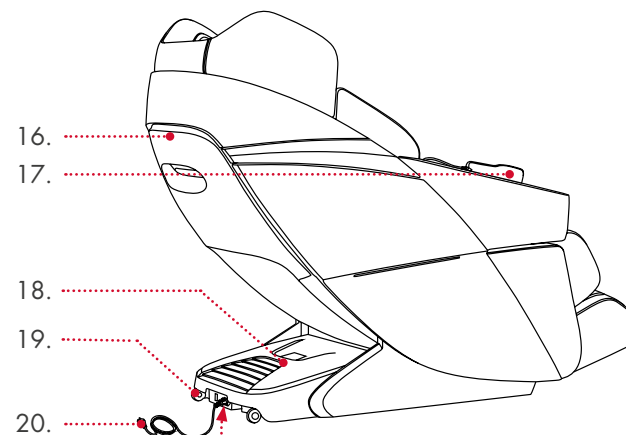

Assembly and Installation

INSTALLATION INSTRUCTIONS FOR ARMRESTS

Remove all parts from the boxes and remove the packaging material. Make sure that you do not throw away any small parts with the packaging material. For assembly, you need a Phillips screwdriver or cordless screwdriver with a bit set. When using a cordless screwdriver, please ensure that it is not set too high, as this could destroy the screws or threaded holes.

1. To begin the assembly, the chair must first be set in the upright position. Pick up the remote control and connect it. You will find the connection on the right-hand side at the front part of the seat, while standing in front of the chair (Figure 1). Now plug the chair to the power socket. Make sure the main switch next to the power cable is in I position. Press the on/off button twice so that the chair moves to the upright position. Afterwards, disconnect the chair from the power supply socket.

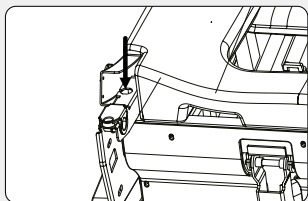

Figure 1

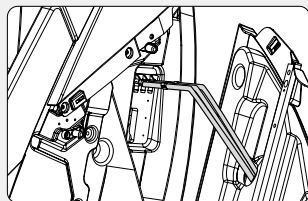

Figure 2

2. Connect the air hoses and plugs with the corresponding parts (which are colour-coded or numbered) on the back of the chair (figure 2).
3. Take the side section and hook it into the fixture on the frame of the chair using the hooks in the centre (figure 3).

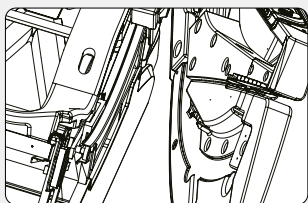

Figure 3

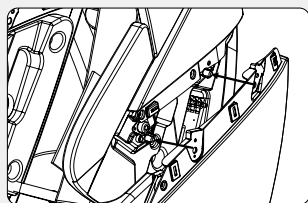

Figure 4

4. Place the rear side panel on the 2 plastic pins that have holes into the side panel. Make sure that the cables and hoses are not squeezed (Figure 4).
5. Fix the rear side of the side panel with 2x M5 screws (Figure 5).
6. Next, use 2x M5 screws to secure the side section. The threads are located on the inside at the front (figure 6).

Assembly and Installation

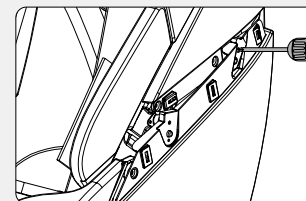

Figure 5

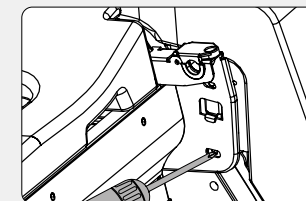

Figure 6

7. Use the matching decorative cover and place it with its clip over the holes on the armchair and click it in place (Figure 7).

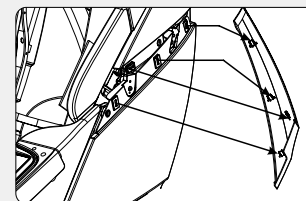
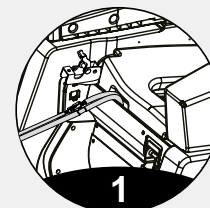

Figure 7

INSTALLATION FOR LEGREST

1. Release the bracket for the foot section by removing the cross screws (Figure 2).
2. Place the footrest in front of the chair and connect the wires and the air hose (Figure 1). Raise the footrest into the fixture of the bracket using the two bolts on the left and the right.



1

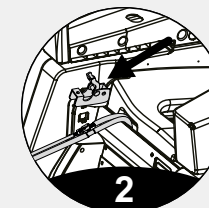

2

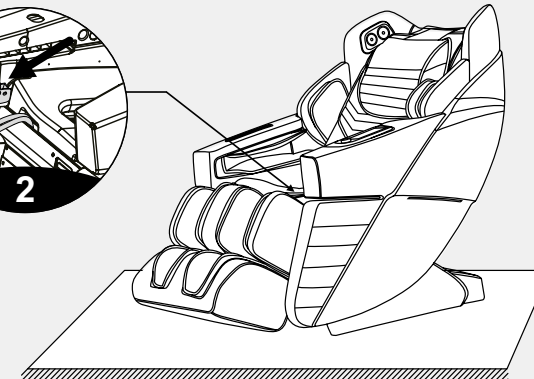

Assembly and Installation

3. Shut the bracket (Figure 3) and tighten it with the previously removed screw (Figure 4). Apply this to each side.
4. Make sure that the footrest is correctly installed. Grab the footrest and move it manually a few times from the bottom to the top. If you do not notice anything abnormal, the footrest is installed correctly.

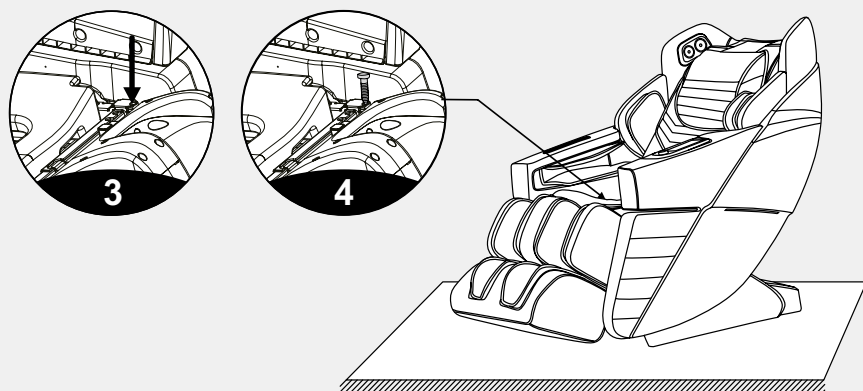

INSTRUCTIONS FOR REMOVAL AND USE OF HEAD CUSHION AND BACKREST

The use of the head cushion can reduce the intensity of kneading massage on the neck and shoulders. You can decide whether to use the head cushion according to your own needs (the head cushion is recommended). The backrest and the back cushion are connected by a zipper (1). The head cushion and the backrest are connected by a hook-and-loop fastener (2).

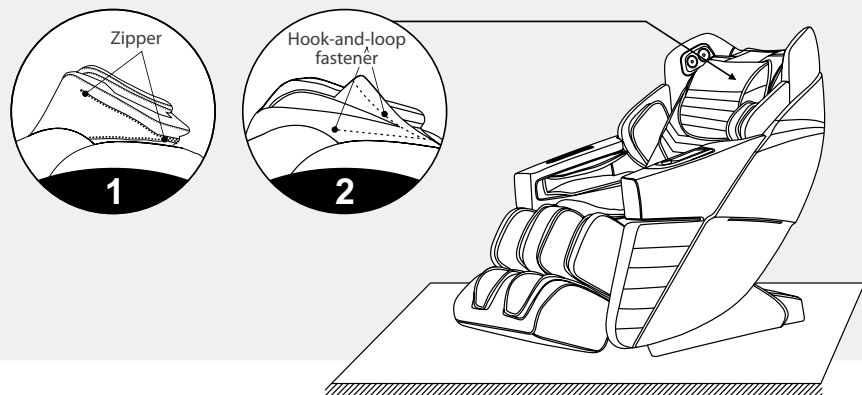

Assembly and Installation

FLOOR PROTECTION

The prolonged heavy pressure of the massage chair may cause scratches on the floor. Thus, put a carpet or cushion on the floor where the massage chair is placed to avoid this damage.

NOTE: Do not move the massage chair with its wheels on the rough ground or in a narrow space.

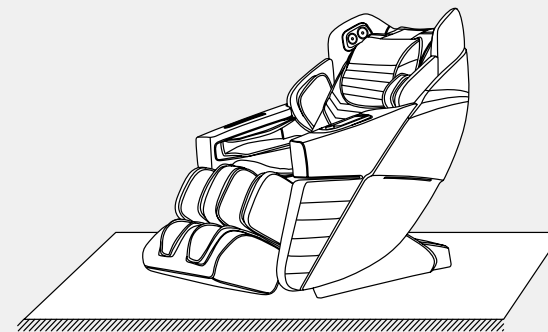

INSTRUCTION FOR MOVEMENT

Ensure that no cables are on the floor. Tilt the backrest backwards to a certain degree (whereby its centre of gravity remains on the wheels), push the chair forwards or backwards with your hands and finally return it slowly and gently to its basic position.

NOTE: Before you move the chair, you have to switch off and disconnect the power cable.

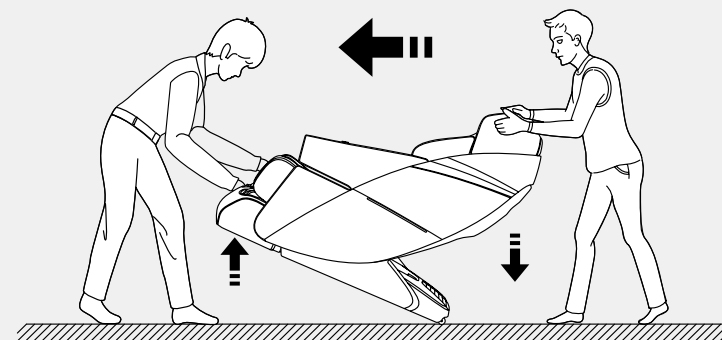

NOTE: Please move the chair with at least two persons. One person should lift the chair from the front in order to place it on its wheels!

Remote Control

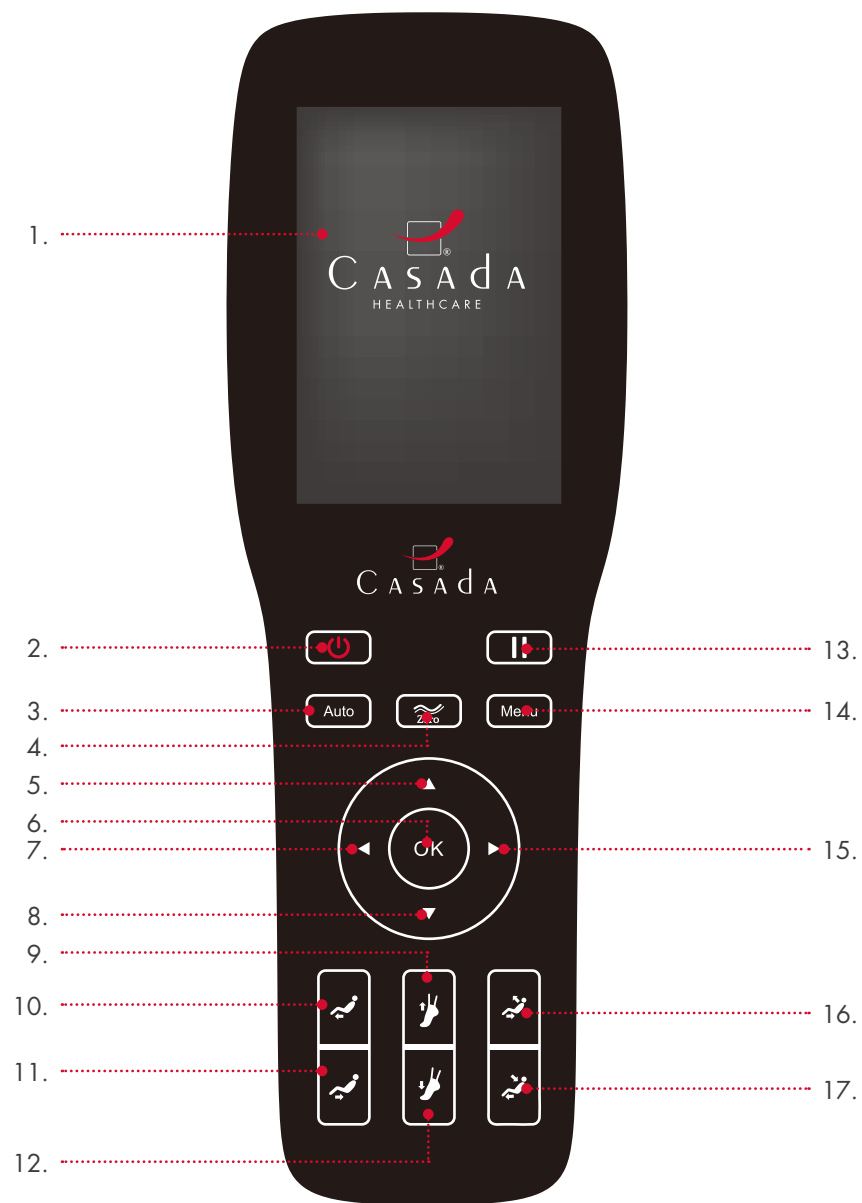

Remote Control

1. Display: TFT color LCD showing the massage functions in the running state.
2. On / Off: Switches the massage chair on and off.
3. AUTO Key: Enter the automatic function mode selection interface. For more information, refer to the section "Automatic programme".
4. Zero-Gravity key: Adjust the angle of the massage chair for zero gravity. There are a total of four modes to choose from (i.e. 1st pressing is Level 1; 2nd pressing is Level 2; 3rd pressing is Level 3; and 4th pressing makes the massage chair restore to the original state).
5. UP key: Up navigation key select an object upward in the menu, or adjust the massage position upward.
6. OK: Confirm the selected massage function for massage.
7. Left button: Left navigation key return to the previous menu, or select an object leftwards.
8. Down key: Down navigation key select an object downward in the menu, or adjust the massage position downward.
9. Retract footrest: Press and hold this button to retract the footrest. Release to stop.
10. Legrest Up key: Adjust the legrest upward according to your own massage needs for the most comfortable massage posture.
11. Legrest down key: Adjust the leg rest downward according to your own massage needs for the most comfortable massage posture.
12. Extend footrest: Press and hold this button to extend the footrest. Release to stop.
13. Pause button: Pause all the massage functions currently in service. Press this button again to continue to run all the massage functions before such pause.
14. Menu button: Enter the main menu selection interface.
15. Right key: Right navigation key: enter the submenu, or select an object rightwards.
16. Linkage sitting key: According to the required massage angle, simultaneously adjust the linkage sitting function of the backrest and the leg rest for the most comfortable linkage sitting massage posture.
17. Linkage lying key: According to the required massage angle, simultaneously adjust the linkage lying function of the backrest and the leg rest for the most comfortable linkage lying massage posture.

Remote Control

TURN ON THE POWER SUPPLY

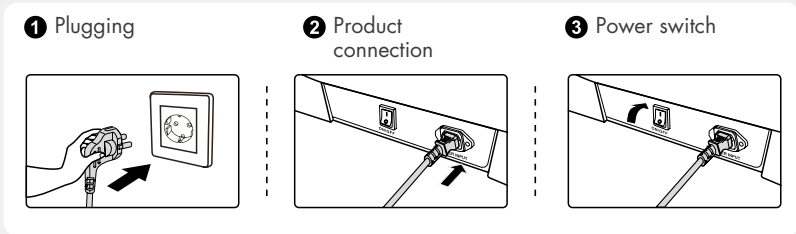

MASSAGE FUNCTION CONTROL OPERATION:

2. Start massage

Press the switch to start the massage. Enter the start-up screen. The backrest will maintain the default position, and the leg rest will be slightly raised. Just wait for any one of automatic function programs in the automatic function selection interface to start massage. If no "AUTO" function is selected within 5 minutes, the massage chair will automatically shut down.

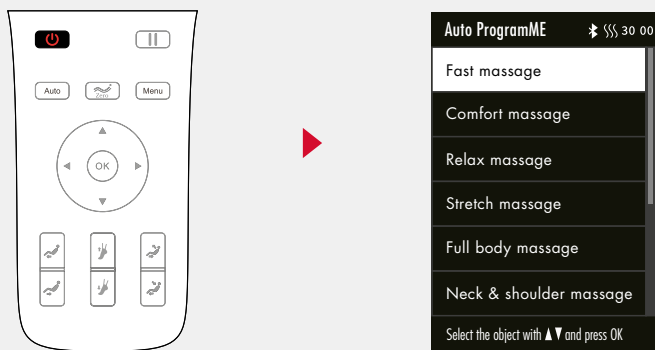

Remote Control

BODY SENSING

1. Lying angle adjustment

After selecting any automatic function, the positions of the backrest and the leg rest will be adjusted to the preset angles. After the angle is adjusted, the massage chair will automatically perform the shoulder position and body shape detection.

NOTE: The fast massage function can only detect the shoulder position, other modes are for full body shape and position detection. Wait for completion of this detection or alternatively press "OK" to skip the step.

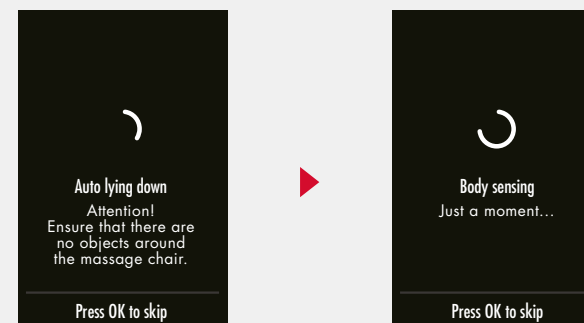

2. Shoulder position adjustment

After detecting the shoulder position, the buzzer beeps. If there is a difference from the actual shoulder position, adjust it to one of the 11 levels by pressing the "Up" or "Down" button. The massage will start by default if no shoulder position is detected. If no adjustment is made within 10 seconds, the massage functions starts automatically. Press "OK" directly to start immediately.

NOTE: During the massage, you can press the "Left button" or the "Right button" on the navigation interface to select the "Shoulder adjustment" menu, confirm with "OK" and call up the shoulder adjustment interface. You can also use the "Up" or "Down" key to adjust the shoulder position.

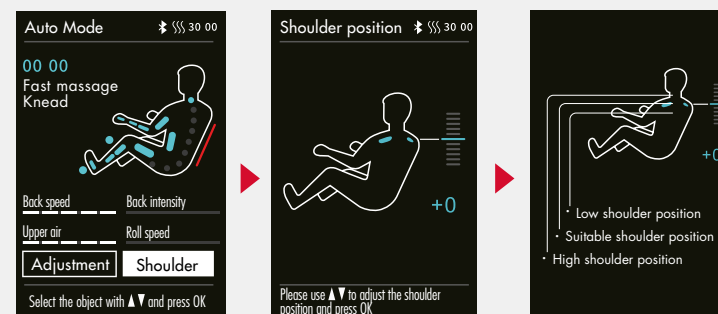

Remote Control

Button	Description
	To detect the shoulder position after starting the massage programmes, select the "Shoulder position adjustment" function. You can press the "Up" or "Down" button to adjust the height of the shoulder position.

3. Massageposition

- After entering the massage programmes, you can adjust the massage position by pressing the "Menu" key on the remote control and choosing "Manual function"; select one of the manual functions. Use the "Left button" to return to the information screen (i.e. the information screen changes to the manual function screen).
- When the massage area shows a fixed point or a partial area, you can directly press the "Up button" or the "Down button" in the manual function interface to adjust the massage robot up or down.
- If the massage area shows neither a fixed point nor a partial area, select "adjustment" in the manual functions interface, then "Massage area" to select a fixed point or partial area. The "Left button" returns you to the information screen. Next, you need to press "Up" or "Down" to adjust the massage robot up and down.

NOTE: You cannot set the massage position while the massage chair is in the automatic programme mode.

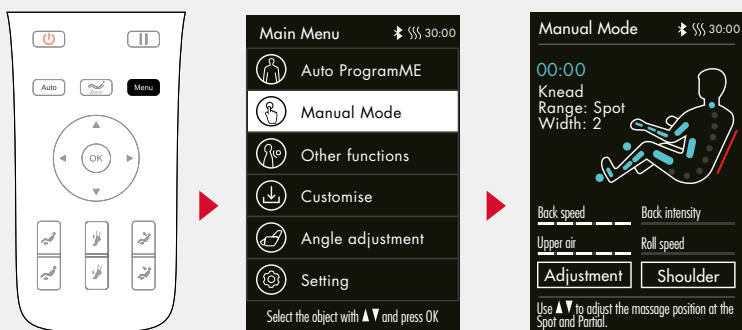

Remote Control

AUTO PROGRAMM

- Press the "Menu key" to enter the main menu. Press the "Up key" or the "Down key" to select an automatic function. Press "OK" (or press the "AUTO key" directly in the information display) to confirm the selection of the automatic message function.
- There are 21 individual automatic message functions available. Open the automatic message interface. Press the "up key" or the "down key" to select any automatic message programme. It automatically returns to the information screen, whereupon the information screen for the automatic function appears.

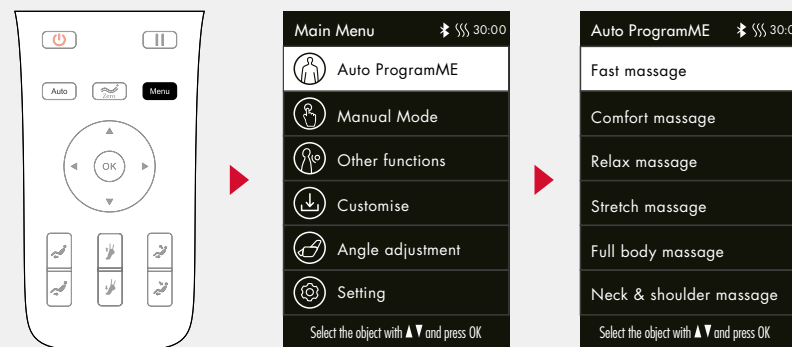

Function	Description
Fast massage (demo version)	Experience all the massage effects quickly.
Comfortable massage	The most comfortable massage experience.
Relaxing massage	Gentle and comfortable deep massage to relieve your body fatigue and relax the body.
Stretching massage	Stretch your legs and waist through the leg rest and the backrest to effectively remove fatigue,relieve joint pain and restore vitality.
Full body massage	Deep massage to rejuvenate your body.
Neck & shoulder massage	With the unique massage technique for the neck and shoulder, the effective massage for the cervical spine and scapula can be performed to relieve the neck and shoulder pain and reduce fatigue on the neck and shoulder.

Remote Control

Back & waist massage	Focus on the back and waist massage to relieve the pain on the back and waist.
Full airbag massage	Focus on the full-body airbag massage to achieve full relaxation and deep massage of the body and fully relieve the fatigue and pain from your body.
Stress Relieving	Restore the full body from fatigue and pain; achieve relaxation, improve micro-circulation, and quickly relieve fatigue for the back and limbs.
Energy	After a night of rest, the body can have a rest; the whole body muscles are massaged to quickly wake up the body functions and start a new day of vitality.
Good-night Sleep	Through the massage for the twelve major acupoints for healthcare, it helps the body to adjust balance, quickly improve your sleep and your sleep quality.
Joint Care	Care for the health of all your limbs and joints by pushing, pulling, stretching, and other massage modes.
Neck & shoulder care	The unique massage technique for shoulder and neck helps to promote blood circulation, relieve neck and shoulder pain.
Spine massage	Improve humpback and chest down; massage for each vertebra; care for the spine health; and improve the protrusion of intervertebral disc.
Office Regimen	For sitting in the office for a long period of time, this function can increase physical exercise by massage and improve the body functions.
Sport Recovery	Make you quickly recover from physical fatigue after exercise.
Brain Refresh	Relieve the neck and shoulder pain; promote the blood supply to the brain by massaging the YUZHEN and DAZHU points.
Spine Care	Care for the health of spine and perform improvements for the lack of exercise.
Waist Care	Focus on improving the health of the lumbar spine and alleviating the stiffness of the waist muscles.
Legs Care	Quickly relieve the pain of the lower extremities and the muscle fatigue.
Rejuvenation	Improve the quality of nap and work efficiency.

Remote Control

MANUAL FUNCTION

- Press "Menu Button" to enter the main menu interface. Press "Up Key" or "Down Key" to select the manual function, and press "OK" to enter the manual function interface.
- 11 manual massage techniques/functions: OFF, kneading, Tapping I, Tapping II, simultaneous kneading and tapping, Shiatsu I, Shiatsu II, shoulder lifting, 3D I, 3D II, 3D III, 3D IV, etc.
- After entering the manual function interface, press "Up Key" or "Down Key" to select the required manual massage technique. Press "OK" to confirm. After selecting the technique, you will not automatically return to the information interface. Press "Left Button" to return to the previous interface. After returning to the information interface, you will find that you have entered the information interface of the manual function.

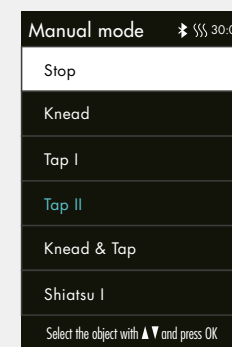
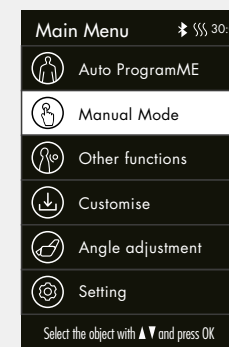
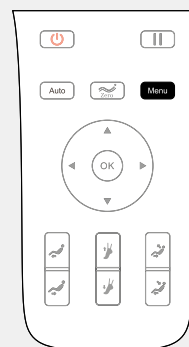

Function	Description	
Kneading	Speed	5 speed levels adjustable
Tapping	Speed, width	
Simultaneous kneading and tapping	Speed	5 width levels adjustable
Shiatsu	Speed, width	
Shoulder lifting	Speed	5 width levels adjustable
3D	Speed, width	

*Width adjustment is not possible for the kneading and tapping functions.

**In 3D massage technique mode, the width of 3D I and 3D II cannot be adjusted; the width of 3D III and 3D IV can be adjusted.

Remote Control

OTHER FUNCTIONS (MAIN MENU KEY – OTHER FUNCTIONS)

- Press "Menu Button" to enter the main menu interface. Press "Up Key" or "Down Key" to select other function icons. Press "OK" to enter another function interfaces.
- After entering another function interface, press "Up Key" or "Down Key" to select the massage function. After selecting any one of the functions, use "Right Button" to enable or disable the function. Then press "OK" to confirm. Press "Left Button" to return to the previous menu interface.

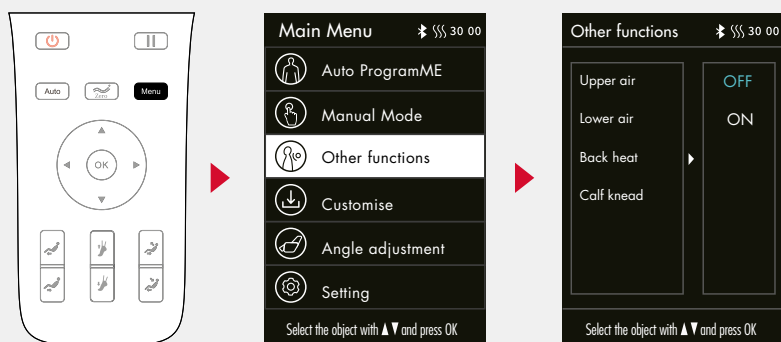

1. Airbag massage for the upper body

Go to other functions in the display. Press the "Up key" or the "Down key" to select the airbag massage function for the upper body. Use the "Right key" to activate or deactivate the airbag massage function for the upper body. Then press "OK" to confirm. To return to the previous menu interface, press the "Left button".

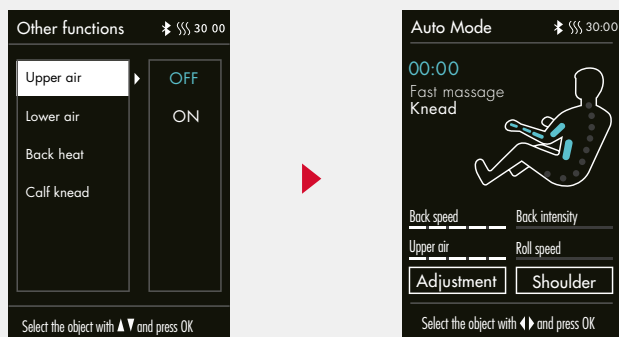

Remote Control

2. Airbag massage for the lower body

Go to the interface: Other functions. Press the "Up" or "Down" key to select the airbag massage function for the lower body. Press the "Right key" to switch the airbag massage function for the lower body on or off. Press the OK button to confirm. Press the "Left button" to return to the previous menu interface.

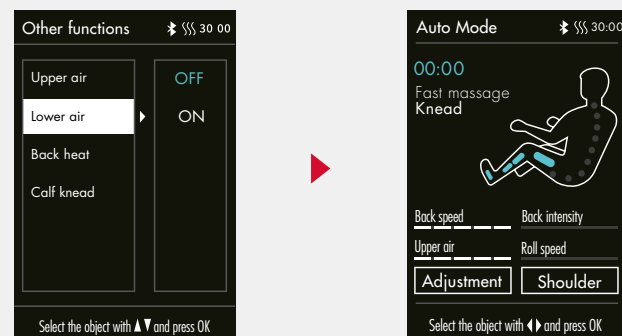

3. Back heating

Enter the interface for Other functions. Press the "Up" or "Down" button to select the back warm-up function, the back surface will warm up after a 3-minute warm-up period. Use the "Right button" to activate or deactivate the function. Then press "OK" to confirm. Press the "Left button" to return to the previous menu interface.

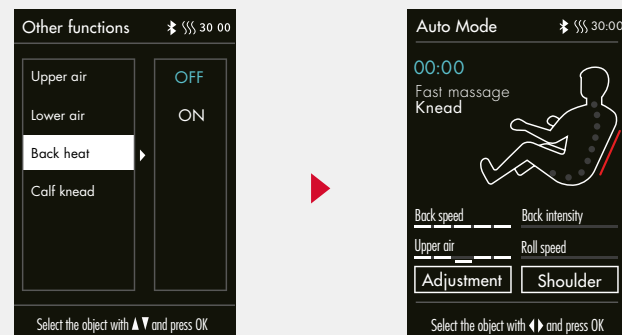

Remote Control

4. Leg kneading

Enter other function interface. Press "Up Key" or "Down Key" to select the leg kneading function. Use "Right Button" to enable or disable such function. Then press "OK" to confirm. Press "Left Button" to return to the previous menu interface.

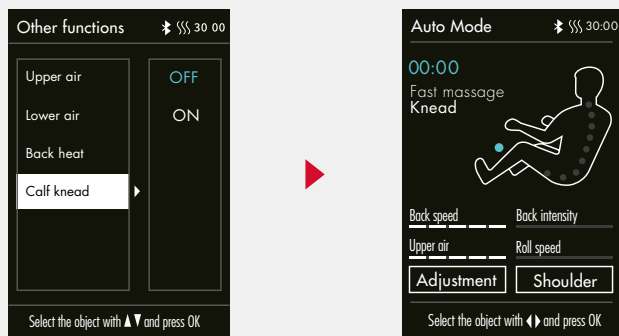

INTELLIGENT STORAGE

1.Storage

- Press the "Menu key" to enter the menu interface. Press the "Up" or "Down" key to select the intelligent memory icon. Press "OK" to enter the Intelligent Memory interface.
- The intelligent memory function includes: M1, M2, M3, M4, and M5 (5 memory positions).
- Storage/Memory Call: Store the massage mode, massage technique, airbag mode and intensity under the current running status, the positions and angles of the leg rest and the backrest, and other massage functions.

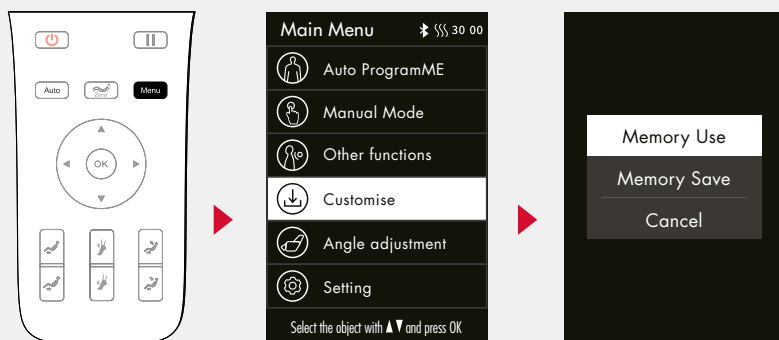

Remote Control

2. Memory Save

- After entering the intelligent storage interface, press the "Up" or "Down" button to select the massage function to be stored. To save, confirm with the "OK" key.
- Enter the intelligent memory (memory save) interface. Press the "Up" or "Down" button to select one of the 5 memory locations. Select "OK" to confirm and label the saved massage function; press the "Left button" to return to the previous menu interface.

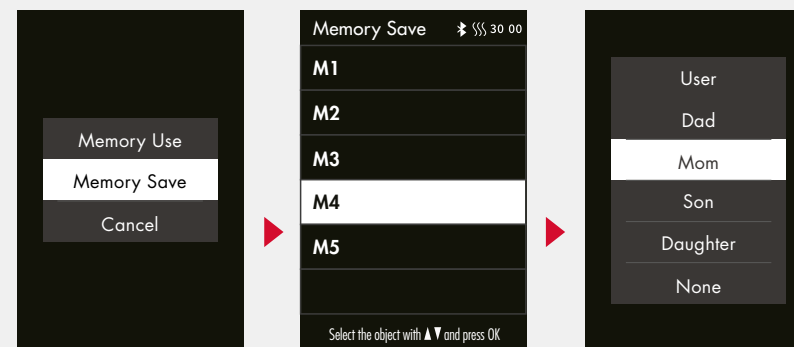

NOTE: Label the stored massage function and method (e.g. father, mother, son, daughter or none).

3. Memory use

After you have opened the intelligent storage interface, press the "Up" or "Down" button to select the stored massage function. Press the "Left button" to return to the previous menu interface.

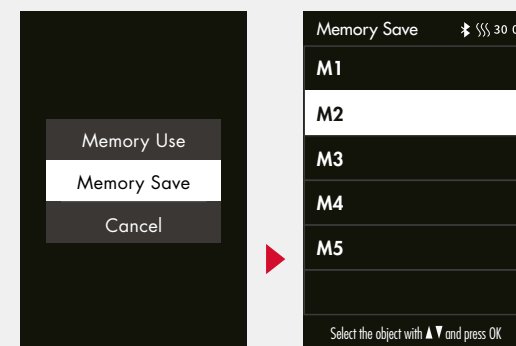

Remote Control

ANGLE ADJUSTMENT

- Press "Menu Button" to enter the main menu interface. Press "Up Key" or "Down Key" to select the angle adjustment icon. Press "OK" to enter the angle adjustment interface.
- After entering the angle adjustment interface, press "Up Key" or "Down Key" to select the desired angle adjustment function. After selecting any angle, press "OK" to confirm the selected angle adjustment. Press "Left Button" to return to the previous menu interface.

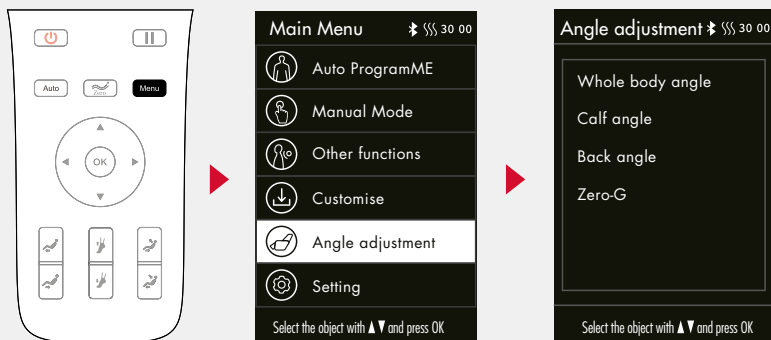

1. Angle for the whole body

Enter the angle adjustment interface. Press "Up Key" or "Down Key" to select the angle function for the whole body. Then press "Up Key" or "Down Key" to adjust the angle for the whole body to the desired angle; press "Left Button" to return to the previous menu interface.

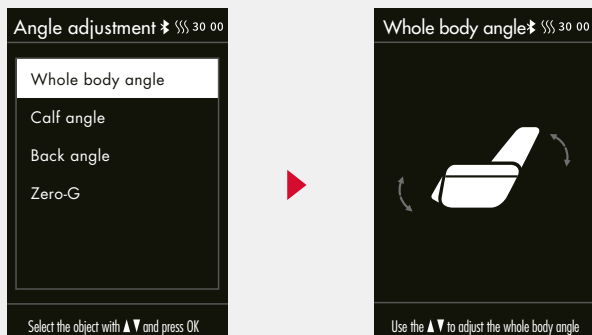

Remote Control

2. Leg angle

Enter the angle adjustment interface. Press "Up Key" or "Down Key" to select the leg rest angle function. Then press "Up Key" or "Down Key" to adjust the legrest angle to the desired massage angle; press "Left Button" to return to the previous menu interface.

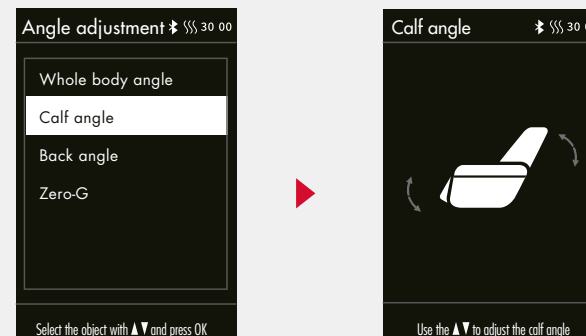

3. Backrest angle

Enter the angle adjustment interface. Press "Up Key" or "Down Key" to select the backrest angle function. Then press "Up Key" or "Down Key" to adjust the backrest lying angle to the desired massage angle; press "Left Button" to return to the previous menu interface.

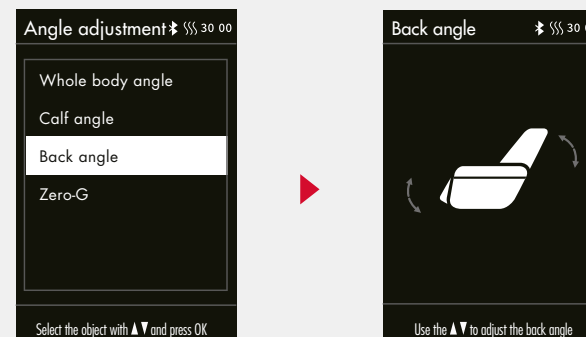

Remote Control

4. Zero Gravity

Enter the angle adjustment interface. Press "Up Key" or "Down Key" to select the zero gravity function; press "OK" to enter the zero gravity interface, and then press "Up Key" or "Down Key" to select OFF, any of Level 1, Level 2 or Level 3 for the zero gravity angle. Then press "OK" to confirm; press "Left Button" to return to the previous menu interface.

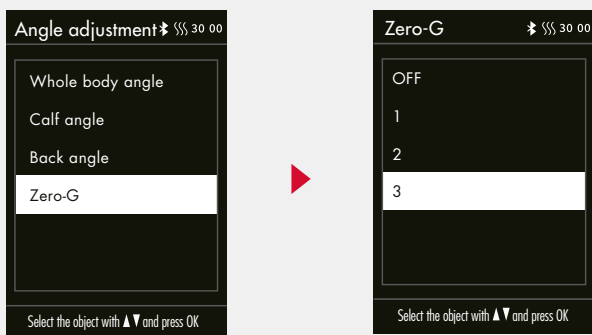

SETTINGS

Press the "Menu key" to enter the main menu. Use the "Up" or "Down" key to select the desired setting function. Select one of the setting functions and then press the "Right" key to choose the selected setting function. Press the "OK" button to confirm; press the "Left button" to return to the previous menu interface.



Remote Control

1. Language

Enter the main menu. Press the "Up" or "Down" key to select the language settings. Press the "Right key" to select the desired language; with the "Left key", return to the previous menu interface (the function can be saved, i.e. after selection, switching off and restarting, the last selected state is retained).

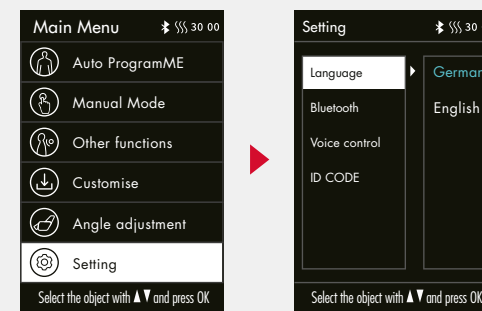

2. Bluetooth

- Bluetooth settings (OFF by default): After the Bluetooth function of the massagechair is enabled, the Bluetooth-enabled audio source device (e.g. mobile phone, tablet) can be connected with the Bluetooth module of the massage chair, and the music played by the audio source device can be wirelessly transmitted to the audio system of the massage chair via Bluetooth for music playback.
- Enter the settings interface. Press "Up Key" or "Down Key" to select the Bluetooth settings. Press "Right Button" to enter the Bluetooth ON/OFF interface. Press "OK" to select the required ON or OFF; press "Left Button" to return to the previous menu interface.

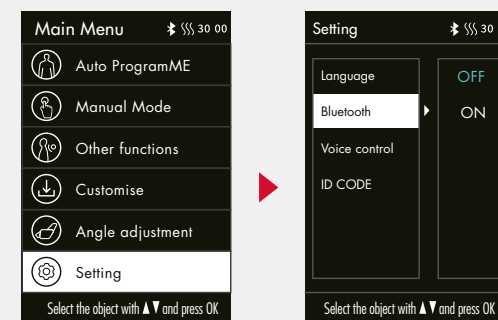

- Select the main menu of your smart device. Select "Settings" and the option "Bluetooth". The Bluetooth function will automatically search for a new Bluetooth device. As soon as you are asked to connect to the device, confirm this in order to connect. Start the "Music Player" on the smart device and select the track to be played.

Remote Control

3. Intelligent Voice Control (AVAILABLE IN ENGLISH ONLY)

Enter the interface for settings. Press the "Up" or "Down" button to select the intelligent voice control. Press the "Right key" to access the intelligent voice control settings. Press "OK" to switch the desired function on or off; (the status of the voice control is saved, i.e. after selection, switching off and restarting, the last selected status is adopted); press the "Left key" to return to the previous menu interface.

NOTE: The wake-up function is not available when the intelligent voice control is deactivated.

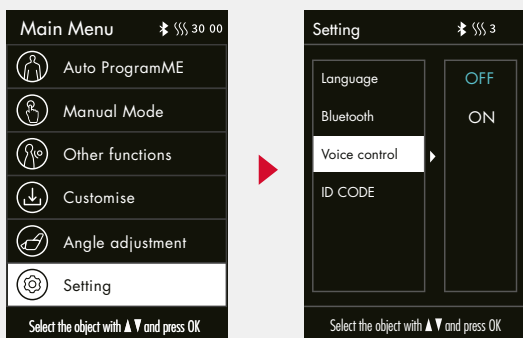

4. Product-ID

Enter the settings interface. Press "Up Key" or "Down Key" to select the equipment ID and check the equipment number of the current device.

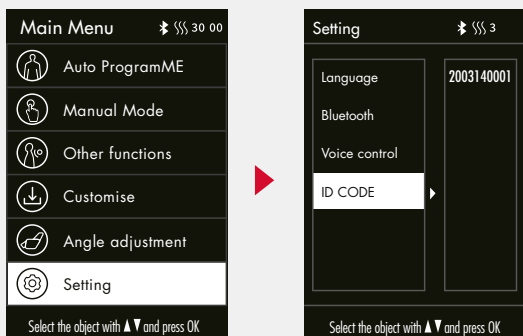

Remote Control

MASSAGE ADJUSTMENT

- In the state of the information interface, press "Left Button" or "Right Button" to select the massage adjustment button, and press "OK" to enter the massage adjustment interface.
- After entering the massage adjustment interface, press "Up Key" or "Down Key" to select the desired massage adjustment function. After selecting any one of the desired massage adjustment functions, use "Right Button" to enter the massage level selection interface. Then press "OK" to confirm the selected level. Press "Left Button" to return to the previous menu interface.

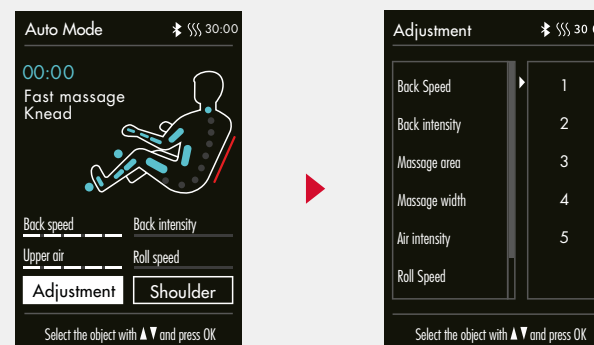

Function	Description
Back massage speed	5 speed levels adjustable
Back massage intensity	5 intensity levels adjustable
Massage range	There are 5 modes for your choice: fixed point, local area, full back, upper back, and lower back
Massage width	5 width levels adjustable
Airbag intensity	5 intensity levels adjustable
Foot roller speed	Choose from 4 modes including OFF and Level 1-3
Massage time	Choose from 4 modes: +10min, +5min, -5min, -10min

NOTE: According to the remaining massage time, when the displayed time is not enough for the addition and subtraction of a certain time, the operation will not be displayed (the upper limit of the time display is 40 minutes). For example: If the display time of the remote controller is 39 minutes, the massage time adjustment range will be: -5min, -10min (+10min or +5min cannot be displayed). The adjustment of airbag intensity can only be used when the airbag function or the automatic function is enabled.





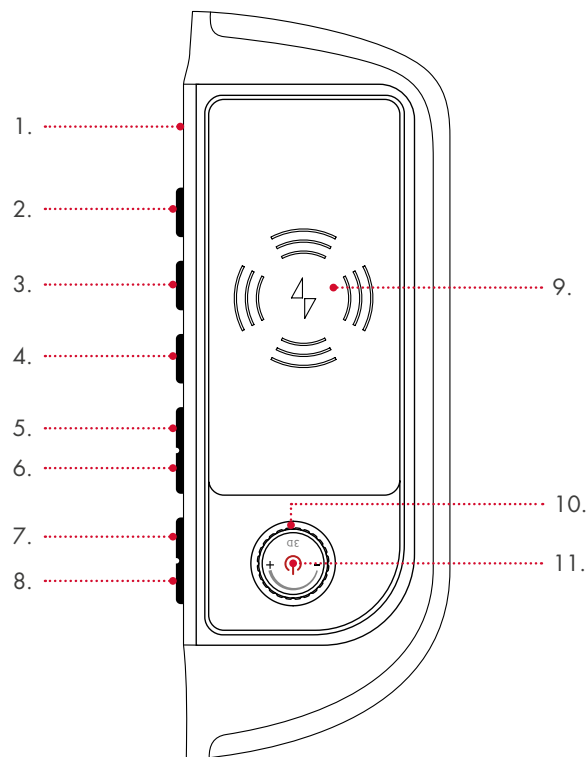



Usage and Controls

KEY CONTROLS IN THE ARM REST



1. Voice control microphone: Built-in voice control microphone.
2. AUTO key: Press it to enable the automatic massage function.
3. Voice control and wake-up button: Short press to enable the voice control function, long press 3 seconds to turn on or off the voice control function.
4. Heat treatment key: Click the key to enable or disable the heat treatment function.
5. Leg rest down button: Adjust the leg rest downward.
6. Leg rest up button: Adjust the leg rest upward.
7. Linkage sitting key: Adjust the linkage sitting angle.
8. Linkage lying key: Adjust the linkage lying angle.
9. Wireless phone charger: wireless charging of mobile phone.
10. 3D intensity knob: adjust the massage intensity of the 3D robot.
11. Switch: Hold it down for 2 seconds to turn on or off the massage chair.

Usage and Controls

Button	Description
	Power button: Short press this button to pause the operation; if it is hold down for 3 seconds, power will be ON/OFF. If the pause time during massage exceeds 20 minutes, all the massage functions will be automatically turned off.
	3D intensity: Adjust the massage intensity of 3D manipulator (counterclockwise indicates "-", while clockwise indicates "+"). The intensity range is Level 1-5.
	Linkage sitting key: By holding down this key, the backrest will rise slowly and the leg rest will move downward slowly; by releasing it, the movement of the backrest and the leg rest will be stopped.
	Linkage lying key: By holding down this key, the backrest will move downward slowly and the leg rest will rise slowly; by releasing it, the movement of the backrest and the leg rest will be stopped.
	Leg rest up button: Hold down the button to make the leg rest rise slowly. Release it to stop such action.
	Leg rest down button: Hold down the button to make the leg rest move downward slowly. Release it to stop such action.
	Heat treatment key: Click the key to enable or disable the heat treatment function.
	Voice Control Awake Key: Short press to enable voice control function, Long press 3 seconds to turn on or off voice control function. If no valid voice entry is recognized within 6 seconds, the voice function will be turned off automatically (This button is only effective when the voice switch is turned on).
	Automatic mode key: Press it to switch among those automatic massage functions.

Usage and Controls

VOICE CONTROL MODE | available in English only

Press the  button on the armrest for at least 3 seconds to switch the voice control function on or off. If the massage chair is switched on or in standby mode, you can activate voice control by saying "Hi Alice" or "Hey Alice". Once the function is activated, the massage chair will respond by saying "I am here". If an appropriate voice command isn't made within six seconds, the voice control function will switch off automatically and need to be reactivated.

VOICE CONTROL ENTRY

"Massage on"

"Massage close"

"Comfort massage"

"Relax massage"

"Full body massage"

"Neck massage"

"Back and waist massage"

"Stretch massage"

"Open the air pressure"

"Close the air pressure"

"Up the seat position"

"Down the seat position"

"Change the other mode"

"Go little down"

"Go little up"

ANSWER ENTRY

"Ok, massage on"

"Ok, massage close"

"Ok, comfort massage"

"Ok, relax massage"

"Ok, full body massage"

"Ok, neck and shoulder massage"

"Ok, back and waist massage"

"Ok, stretch massage"

"Ok, open the air pressure"

"Ok, close the air pressure"

"Ok, up the seat position"

"Ok, down the seat position"

"Ok, change the other mode"

"Ok, go little down"

"Ok, go little up"

NOTE

When waking up the voice control function, please use English, the speech rate is moderate, voice commands should follow the voice entry.

Specials



ROLLING

Pleasant alternation between relaxation and releasing the muscles – also perfectly suited for a final massage, for relaxation and recovery of the muscles.



KNEADING

Skin and muscles are either clasped and kneaded between the thumb and the index finger or with both hands. This massage technique is used in particular to ease tension.



AIR COMPRESSION

Rising and receding airbags have a pumping motion which produces natural muscle reflexes. This is particularly beneficial in the calf and foot area.



CARBON HEATING

Deeply penetrating Carbon infrared heat, blood vessels expand, the blood flow increases and the muscle tone is reduced. In addition, it carries out a highly beneficial effect on nerve cells, which are responsible for reporting pain to the brain.



KNEAD & TAP (DUAL ACTION)

The techniques of kneading and tapping are combined in order to relieve tension and stimulate blood circulation at the same time.



TAPPING

Short, tapping movements are performed with the edge of the hand, the palm or the fist. This promotes blood circulation in the skin and softens tense muscles. If tapping is performed at lung height, this can improve the release of mucus in the lung.



SOLE ROLLER

The foot massage stimulates the nerve endings and certain organs of the body, which also relaxes the muscles.



L-SHAPE

You can expect a profound full body massage from the neck down to the buttocks.

Specials



S-LINE

With this automatic program the massage heads are working very close to your body, they massage the whole back down to your buttocks. The S-shaped mechanic is constructed after the natural anatomy of the spine.



ZERO SPACE

For the lying-position the massage chair moves forward and therefore requires very little distance to the wall behind. Space saving and comfortable!



ZERO GRAVITY

You put yourself in the position of an astronaut – that "weightless feeling".



AUTOMATIC

22 specifically developed automatic programmes for the whole body, which offer a big range of different massage techniques. Additionally you can also turn on the heating function, if you'd like.



MEMORY

Using the intelligent memory function the massage chair remembers your favourite massage exactly and begins immediately without a scan.



BACK AREA

An individual applicable to any size massage area.



ARTHROSE TRACTION

Arthrosis Traction consists of gentle stretching pressure. It has a stimulating effect on the cartilages, which enhances the transport of bodily fluids, nutrients absorption and can alleviate symptoms of arthrosis.



ADJUSTABLE FOOTREST

The footrest can be extended, this way it is adaptable to different body sizes.

Specials



ADJUSTABLE PILLOW

If necessary, the double cushion can be placed to reduce the neck and shoulder massage intensity.



RECLINING POSITION

The adjustability of the backrest and footrest contributes to personal well-being of the body position.



BRAINTRONICS®

Braintronics® technology synchronises your brainwaves through audio stimulation. Combined with a specially developed massage programme your stress-ridden body will be able to relax. No matter whether you'd like to relax, dream or learn – anything's possible.

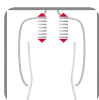

ADJUST SHOULDER

The massage heads can be moved upward or downward to a suitable position in the shoulder area.



AIR INTENSITY

Adjustable airbag massage intensity.



AIR AREA

Whole body airbag massage. Different areas are individually selectable.



BACK STRETCH ROLLING

Targeted stretch massages activate the body and have an invigorating effect on the whole body.



3D MASSAGE

In this new technique, the massage robot not only moves upwards and downwards, but also forwards and backwards.

Specials



SHIATSU

Shiatsu (finger press) is a form of body therapy originating in Japan. The massage technique consists of soft, rhythmic, far-reaching stretches and rotations. The aim of Shiatsu is to simulate individual parts of the body and to mobilise the muscles.



SHOULDER GRASP

Targeted kneading massage in the shoulder/neck area – ideal for easing tension and pain in this area.



WAIST STRETCH

Airbags in the lower area of the back ensure gentle stretching of the pelvis. Effectively counteracts tensions.



SPOT

The massage heads can massage a particular spot.



SPEED

Massage speed is adjustable.



WIDTH

The distance between the both massage heads can be set (narrow, medium and wide).



MUSIC

Further relaxation and fun with the music function.



BLUETOOTH

Wireless data transmission.

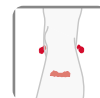

ACUPRESSURE POINTS

Key acupressure points are massaged.

Specials



REFLEXOLOGY

Reflexology regenerates foot muscles and has a harmonizing effect on almost all organs inside your body.



HUMAN HANDS FEELING

Specially designed massage heads imitate the hand motion of a professional masseur. The maximum stretch space is 6,5 cm, and the maximum stretch angle is 41 degrees, so the mechanical hands can do effective massage to human cervical vertebra thoracic vertebra and lumbar vertebra.



QUICK START

With one touch the quick start buttons in your armrest allow you to control the most important functions.



DUAL SENSOR BODY SCAN

The massage chair performs a body scan to capture the main areas of the neck and back to ensure optimal pressure throughout the massage. The scan technology detects the height of your shoulders, that can be modified after the scan, if required.



VOICE CONTROL

Use the voice control to activate selected functions.



WIRELESS CHARGER

Wireless charging function for NFC-smartphones.



MAGNETIC THERAPY FUNCTION

Air bags for the left and right palm have a unique massage function using magnetic field therapy.



CALF KNEADING

Kneading and pressure massage functions in the leg airbags ensure that any tension of the leg muscles that may be caused by long periods of standing are relieved.

EU-Declaration of conformity

Complies with European Regulatory Standards EMC 2014/30/EU, LVD 2014/35/EU and RohS regulations.

Warranty conditions

The retailer guarantees a statutory period of warranty for the product described on the reverse. Warranty is valid from the date of purchase. The purchase date must be documented with proof of purchase. The retailer will repair or replace defective products registered within Germany free of charge. This does not include parts subject to wear such as fabric covers. This requires the defect device to be sent in with proof of purchase before expiration of the warranty period.

The warranty is void if a defect occurred e.g. due to outside influences or as a result of a repair or modification not performed by the manufacturer or an authorised dealer. The retailer warranty is limited to product repair or replacement. Under this warranty, the manufacturer or the retailer shall have no further liability and is not responsible for damages due to failure to observe the instructions for use and/or improper use of the product.

If after examining the product, the manufacturer determines the warranty claim is not for a defect covered by the warranty or that the warranty period has expired, the customer is responsible for the costs of the inspection and repair.

Legal notice: None of the contents have any healing value. The diagnosis of and therapy for illnesses and other physical disorders requires treatment by a doctor, alternative practitioner or therapist. The statements are exclusively informative and should not be used as a replacement for medical treatment. Every user is instructed to carefully assess their situation and, where necessary, consult a doctor to determine whether using the product is encouraged in their own unique case. Every use or therapy is undertaken at the user's own risk. We dissociate ourselves from any healing properties or commitments.

Casada International GmbH
Obermeiers Feld 3
33104 Paderborn, Germany
info@casada.com
www.casada.com

Copyright Images and text are subject to the copyright of CASADA International GmbH and may not be used without express consent.
Copyright © 2022 CASADA International GmbH.
All rights reserved





< timetorelax

Desde la fundación de la empresa en el año 2000, el nombre CASADA se ha convertido en sinónimo de productos de alta calidad en el sector del bienestar y el fitness.

Hoy en día, los productos CASADA están disponibles en todo el mundo. Desarrollo continuo, diseño inconfundible y un enfoque estricto en mejorar la calidad de vida son también características de los productos CASADA tan confiables y siempre de primera calidad.

Enhorabuena!

Al comprar este sillón de masaje, ha demostrado gran interés por su salud.

Para que pueda beneficiarse de las ventajas de este dispositivo durante mucho tiempo, le pedimos que lea y observe atentamente las instrucciones de seguridad.

Esperamos que disfrute usando su AlphaSonic III.

Tabla de Contenidos

Instrucciones de seguridad	80
Contraindicaciones	81
Soluciones de problemas.....	82
Almacenaje Mantenimiento.....	82
Especificaciones	82
Equipo Funciones.....	83
Montaje e Instalación.....	84
Control Remoto.....	88
Uso y controles.....	106
Particularidades.....	110
Declaración de conformidad UE.....	115
Condiciones de garantía	115

Instrucciones de seguridad



Lea atentamente las siguientes instrucciones antes de usar su sillón de masaje, para asegurarse de que funcione correctamente y con una eficiencia óptima. ¡Conserve estas instrucciones de funcionamiento para su uso posterior!

- El sillón de masaje cumple con principios técnicos reconocidos y las últimas normas de seguridad.
- El sillón de masaje está equipado con secciones térmicas. Las personas sensibles al calor deben tener cuidado al usar el producto. (ICE 60335-2-32)
- El sillón de masaje no requiere mantenimiento. Las posibles reparaciones solo pueden ser realizadas por expertos autorizados.
- El uso inadecuado y las reparaciones no autorizadas no están permitidas por razones de seguridad y dan lugar a la pérdida de la garantía.
- Para evitar lesiones, no meta los dedos entre los rodillos de masaje.
- No toque nunca el enchufe de red con las manos mojadas.
- No permita que el sillón de masaje entre en contacto con agua, altas temperaturas o luz solar directa.
- No utilice el sillón de masaje en un entorno con altos niveles de humedad, p. Ej. en el baño.
- No utilice el sillón de masaje en un área con espacio insuficiente o en un área donde la ventilación esté cubierta y no se garantice un suministro de aire fresco.
- Para evitar el peligro de cortocircuitos, desconecte el sillón de masaje de la fuente de alimentación si no se utiliza durante un período prolongado.
- No utilice cables, enchufes o enchufes sueltos que estén dañados.
- Si los cables / enchufes están dañados, deben ser reemplazados por el fabricante, un representante de servicio o por personal calificado.
- En caso de avería, desconecte inmediatamente el producto de la red.
- La empresa se exime de cualquier responsabilidad por daños si el producto se utiliza de forma inapropiada o incorrecta.
- No exceda la duración diaria recomendada del masaje de 30 minutos para evitar una tensión excesiva en los músculos y los nervios.
- Para evitar dañar el sillón de masaje, nunca utilice objetos puntiagudos o afilados.
- Para reducir el peligro de cortocircuitos o incendios, es esencial utilizar únicamente enchufes que encajen en el enchufe y asegurarse de que el enchufe esté completamente insertado en el enchufe.
- Desconecte el sillón de masaje de la fuente de alimentación después de su uso y antes de limpiarlo.
- No permita que los niños menores de 14 años limpien o mantengan el producto sin supervisión.
- Si ocurre una falla de energía inesperada durante el uso, coloque inmediatamente el interruptor en la posición de APAGADO y desconecte el enchufe para evitar daños al sillón de masaje.
- No utilice el sillón de masaje si los cables eléctricos están mojados o dañados.
- Los niños menores de 14 años, las personas con discapacidades y las personas frágiles deben ser supervisados en todo momento cuando se encuentren cerca del sillón de masaje o cuando lo utilicen.
- No utilice el sillón de masaje inmediatamente después de ingerir una comida o cuando esté bajo los efectos del alcohol.
- Utilice el producto únicamente para el propósito descrito en las instrucciones de funcionamiento.
- Utilice únicamente los accesorios proporcionados por el proveedor.
- Para evitar daños, no se pare, no se siente ni rebote en el reposapiés.
- Para evitar daños o lesiones, no intente sentarse en los apoyabrazos o el respaldo.
- Limpie su sillón de masaje con regularidad y evite que cuerpos extraños penetren en las grietas del sillón de masaje.
- No tire directamente del cable de alimentación.
- Al ajustar la posición del reposapiés o del respaldo, asegúrese de que no haya otros objetos debajo, en particular niños menores de 14 años.
- El producto está destinado únicamente para uso doméstico.
- Si el cable de alimentación flexible se daña, se debe usar otro cable flexible designado para el mismo propósito o se debe comprar un cable de reemplazo adecuado al fabricante o al punto de servicio.

Contraindicaciones

Si no está seguro de si debe usar el sillón de masaje, consulte a su médico de cualquier manera.

- Se prohíbe el uso del sillón de masaje durante el embarazo o en el caso de una o varias de las siguientes quejas: Lesiones recientes, enfermedades trombóticas, cualquier tipo de inflamaciones e hinchazones y cáncer. Si está en tratamiento por enfermedades o afecciones, se recomienda que consulte con un médico antes de recibir un masaje.
- Las personas con impedimentos físicos, cognitivos o mentales o personas que carezcan de experiencia y conocimientos solo deben utilizar esta silla bajo la supervisión y orientación de personas responsables de su seguridad.
- Para evitar cualquier molestia o peligro al utilizar el sillón de masaje, rogamos a las siguientes personas que consulten a un médico antes de utilizar el producto:
 - Personas no ambulantes
 - Personas que reciben tratamiento médico
 - Pacientes con dolor de espalda y personas con problemas de columna / curvatura de la columna.
 - Personas con marcapasos
- Si siente dolor durante el masaje, deje de usar el producto inmediatamente.
- Si se lesiona mientras usa la silla, busque tratamiento médico de inmediato.
- No masajee ninguna zona de la piel enrojecida, hinchada o inflamada.
- Este sillón de masaje está diseñado para ser utilizado únicamente para masajes de bienestar en el hogar y no es un dispositivo de masaje médico. Por tanto, no puede utilizarse como sustituto de un tratamiento médico especializado.
- Le recomendamos que utilice el sillón de masaje durante 30 minutos a diario. Las áreas individuales del cuerpo deben masajearse durante un máximo de 15 minutos a la vez, ya que un masaje excesivo puede ser contraproducente.
- Este producto no es adecuado para niños menores de 14 años.
- Los niños menores de 14 años deben ser supervisados. Asegúrese de que los niños no jueguen con el sillón de masaje.

CONTRAINDICACIONES DE "BRAINTRONICS®"

- Psicosis (por ejemplo, esquizofrenia, trastorno bipolar, depresión endógena)
- Desorden de personalidad
- Epilepsia y trastornos convulsivos similares
- Enfermedades del corazón
- Enfermedades del sistema nervioso central
- Trombosis
- Depresión endógena
- TDAH (poco activo)
- Ataque cardíaco o accidente cerebrovascular reciente
- Discapacidad mental
- Adicciones como las drogas o el alcohol o dependencia de medicamentos
- Ingesta regular de psicofármacos
- El embarazo

NOTA: Por razones éticas y legales, braintronics® no debe usarse en niños y jóvenes sin el permiso explícito de los representantes legales. Las personas para quienes la meditación pueda entrar en conflicto con las creencias religiosas deben abstenerse de usar el producto.

Solución de problemas

FALLO	EXPLICACIÓN
<ul style="list-style-type: none"> El ruido del motor es audible durante el uso. 	<ul style="list-style-type: none"> Este es un ruido de funcionamiento normal.
<ul style="list-style-type: none"> El mando a distancia no funciona correctamente. 	<ul style="list-style-type: none"> Asegúrese de que la clavija de alimentación esté correctamente insertada en la toma de corriente y de que el interruptor de alimentación esté encendido. Compruebe el cable del mando a distancia.
<ul style="list-style-type: none"> El dispositivo deja de funcionar. 	<ul style="list-style-type: none"> El sillón se apaga automáticamente una vez que se alcanza el tiempo de funcionamiento preestablecido o después de un uso excesivo. Esto asegura que la silla tenga una larga vida útil.
<ul style="list-style-type: none"> Los programas de braintronics® no se inician. 	<ul style="list-style-type: none"> Asegúrese de que la aplicación braintronics® esté instalada y que su cuenta esté activada. Además, compruebe si persiste la conexión Bluetooth entre su teléfono inteligente y la silla de masaje.

Almacenamiento | Mantenimiento

- If the device is not used for a longer period of time, the power cable should be wound up and the device should be stored in a dry environment.
- Never store the device at high temperatures or in proximity to open fire. Avoid prolonged exposure to sunlight.
- Please only use commercially-available artificial leather care products for cleaning. Do not clean it with thinner, benzene, or alcohol at any time.

Especificaciones

Dimensions: upright: 142 x 82 x 124 cm
 reclining: 204 x 82 x 90 x cm

Weight: 113 kg

Voltage: 220-240V ~ 50/60Hz

Nominal power: 150 W

Runtime: 20 minutes

braintronics®: 21 minutes

Certificates:



Equipamiento | Funciones

- Cojín para la cabeza
- Audio digital 3D
- Componente del airbag del brazo superior
- Componente del airbag de la espalda
- Componente del airbag del brazo
- Ranura de ubicación del mando a distancia
- Masaje de manos con magnetoterapia
- Cojín de asiento
- Reposa piernas
- Respaldo
- Tecla de atajo del reposabrazos
- Cargador de teléfono inalámbrico
- Apoyabrazos
- Luces LED de atmósfera
- Cubierta lateral

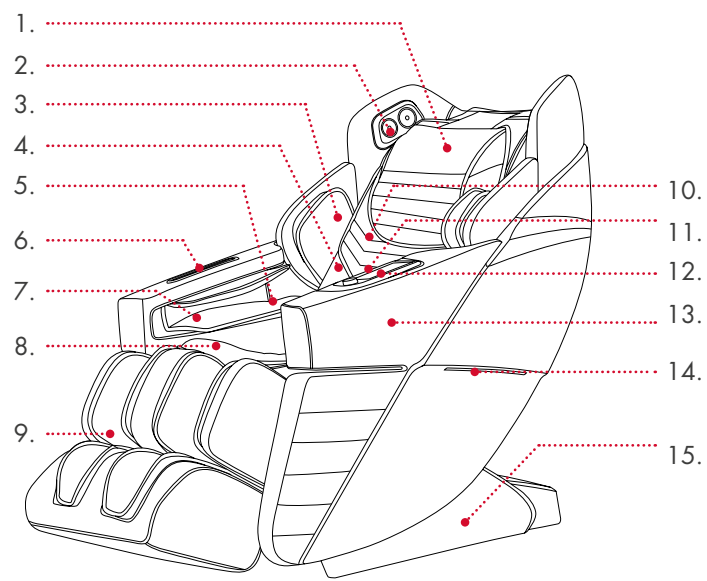

- Funda de respaldo
- Mando a distancia
- Cubierta de seguridad para dispositivos electrónicos
- Ruedas de transporte
- Cable de alimentación
- Interruptor principal
- Entrada de red

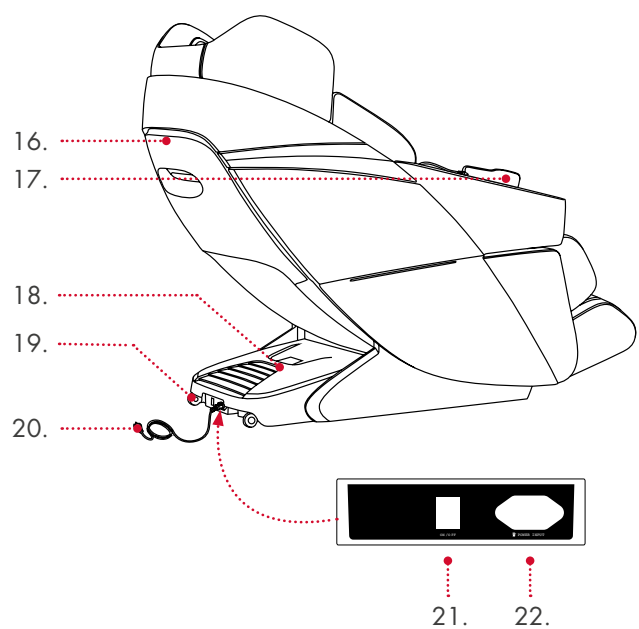

Montaje e Instalación

INSTRUCCIONES DE INSTALACIÓN DEL REPOSABRAZOS

Retire todas las piezas de las cajas y retire el material de embalaje. Asegúrese de no tirar ninguna pieza pequeña con el material de embalaje. Para el montaje, necesita un destornillador Phillips o un destornillador inalámbrico con un juego de brocas. Cuando utilice un destornillador inalámbrico, asegúrese de que no esté demasiado fuerte, ya que esto podría destruir los tornillos o los orificios roscados.

1. Para comenzar el montaje, la silla debe colocarse primero en posición vertical. Coge el mando a distancia y conéctalo. Encontrará la conexión en el lado derecho en la parte delantera del asiento, mientras está de pie frente a la silla (Figura 1). Ahora conecte la silla a la toma de corriente. Asegúrese de que el interruptor principal junto al cable de alimentación esté en la posición I. Presione el botón de encendido / apagado dos veces para que la silla se mueva a la posición vertical. A continuación, desconecte la silla de la toma de corriente.



Figura 1



Figura 2

2. Conecte los tubos de aire y los conectores a las tomas marcadas mediante colores y/o números en la parte posterior del sillón (figura 2).
3. Tome la parte lateral y fíjela con los ganchos colocados centralmente al dispositivo en el bastidor del sillón (figura 3).

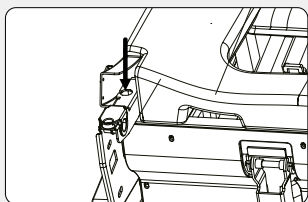

Figura 3

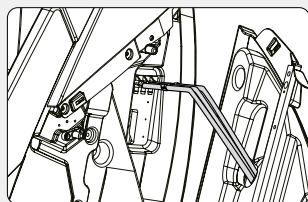

Figura 4

4. Coloque el panel lateral trasero sobre las 2 clavijas de plástico que tienen orificios en el panel lateral. Asegúrese de que los cables y las mangueras no se aprieten (Figura 4).
5. Fije la parte trasera del panel lateral con 2 tornillos M5 (Figura 5).
6. Ahora, fije la parte lateral frontalmente con 2 tornillos M5. Las roscas se hallan en la parte interior delantera (figura 6).

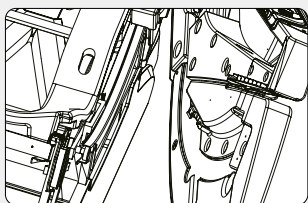
Montaje e Instalación

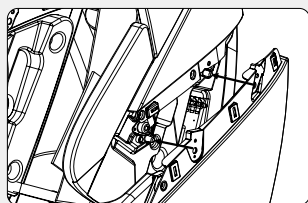

Figura 5



Figura 6

7. Use la cubierta decorativa correspondiente y colóquela con su clip sobre los orificios del sillón y encájela en su lugar (Figura 7).

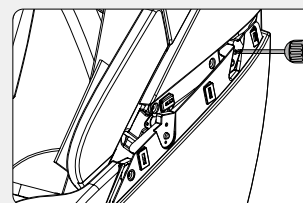

Figura 7

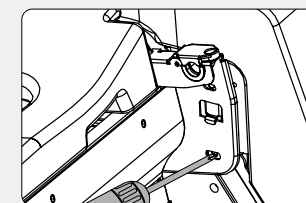
INSTALACIÓN DEL REPOSAPIÉS

1. Abra el soporte para el reposapiés retirando los tornillos de estrella (figura 2).
2. Coloque el reposapiés frente a la silla y conecte los cables y la manguera de aire (Figura 1). Eleve el reposapiés con las dos clavijas a derecha e izquierda al dispositivo del soporte.

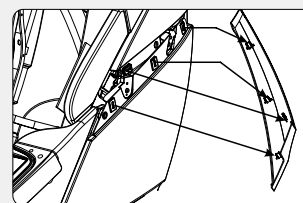
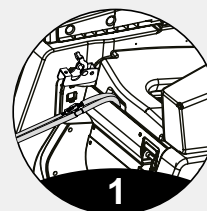

1

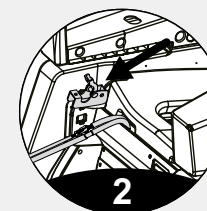

2

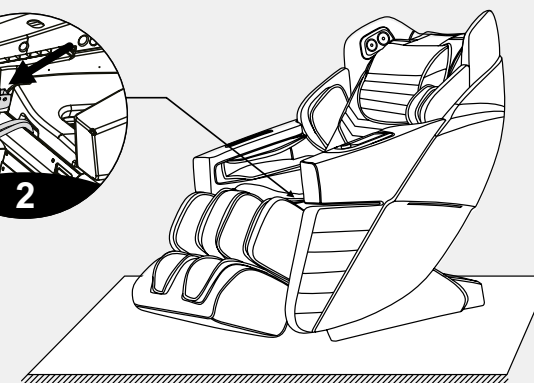

Montaje e Instalación

3. Cierre el soporte (Figura 3) y apriételo con el tornillo que quitó anteriormente (Figura 4). Repita esto en cada lado.
4. Asegúrese de que el reposapiés esté instalado correctamente. Agarre el reposapiés y muévelo manualmente varias veces desde abajo hacia arriba. Si no nota nada anormal, el reposapiés está instalado correctamente.

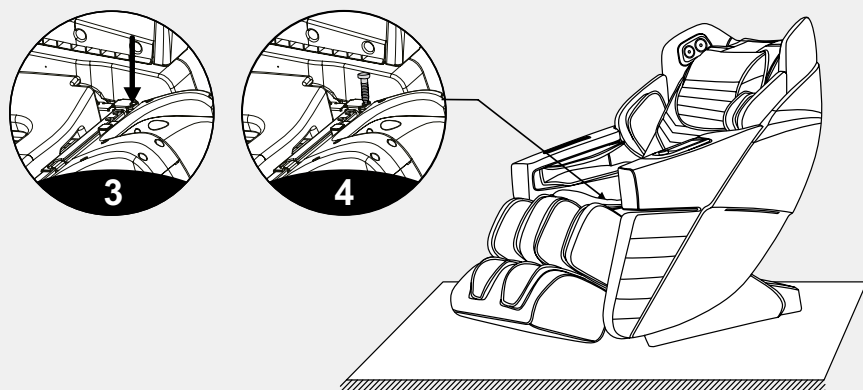

INSTRUCCIONES PARA QUITAR Y UTILIZAR EL COJÍN PARA LA CABEZA Y EL RESPALDO

El uso del cojín para la cabeza puede reducir la intensidad del masaje amasador en el cuello y los hombros. Puede decidir si utilizar el cojín para la cabeza según sus propias necesidades (se recomienda el cojín para la cabeza). El respaldo y el cojín del respaldo están unidos por una cremallera (1). El cojín para la cabeza y el respaldo están conectados mediante un cierre de velcro (2).

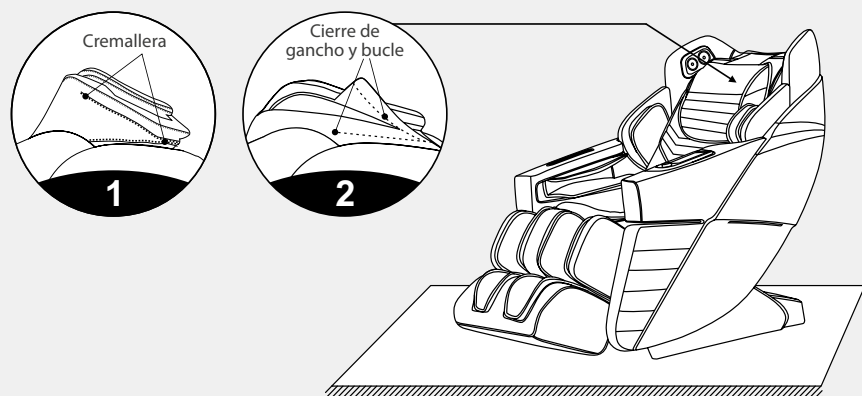

Montaje e Instalación

PROTECCION DE SUELO

La fuerte presión prolongada del sillón de masaje puede provocar arañazos en el suelo. Por lo tanto, coloque una alfombra o cojín en el piso donde se coloca el sillón de masaje para evitar este daño.

NOTA: No mueva el sillón de masaje con sus ruedas sobre un terreno accidentado o en un espacio estrecho.

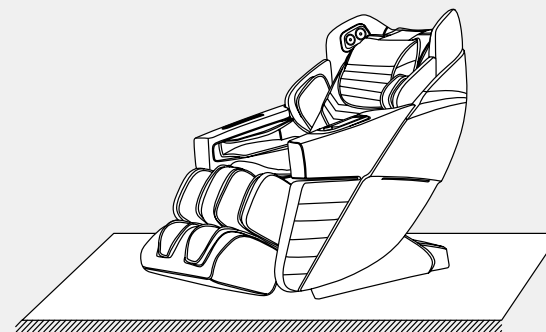

INSTRUCCIONES PARA MOVERLO

Asegúrese de que no haya cables en el suelo. Incline el respaldo hacia atrás hasta cierto punto (por lo que su centro de gravedad permanece en las ruedas), empuje la silla hacia adelante o hacia atrás con las manos y finalmente devuélvala lenta y suavemente a su posición básica.

NOTA: Antes de mover la silla, debe apagar y desconectar el cable de conexión.

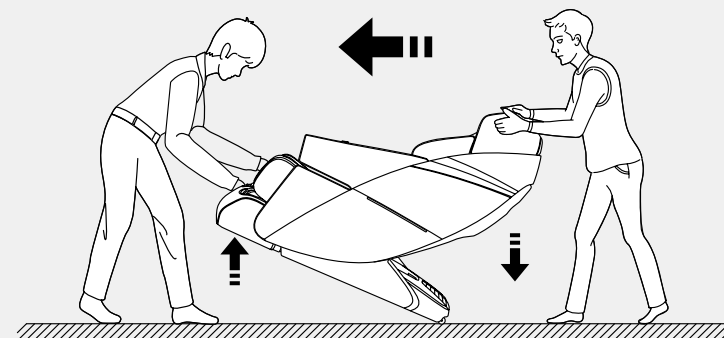

NOTA: Mueva la silla con al menos dos personas. ¡Una persona debe levantar la silla desde el frente para colocarla sobre sus ruedas!

Control Remoto

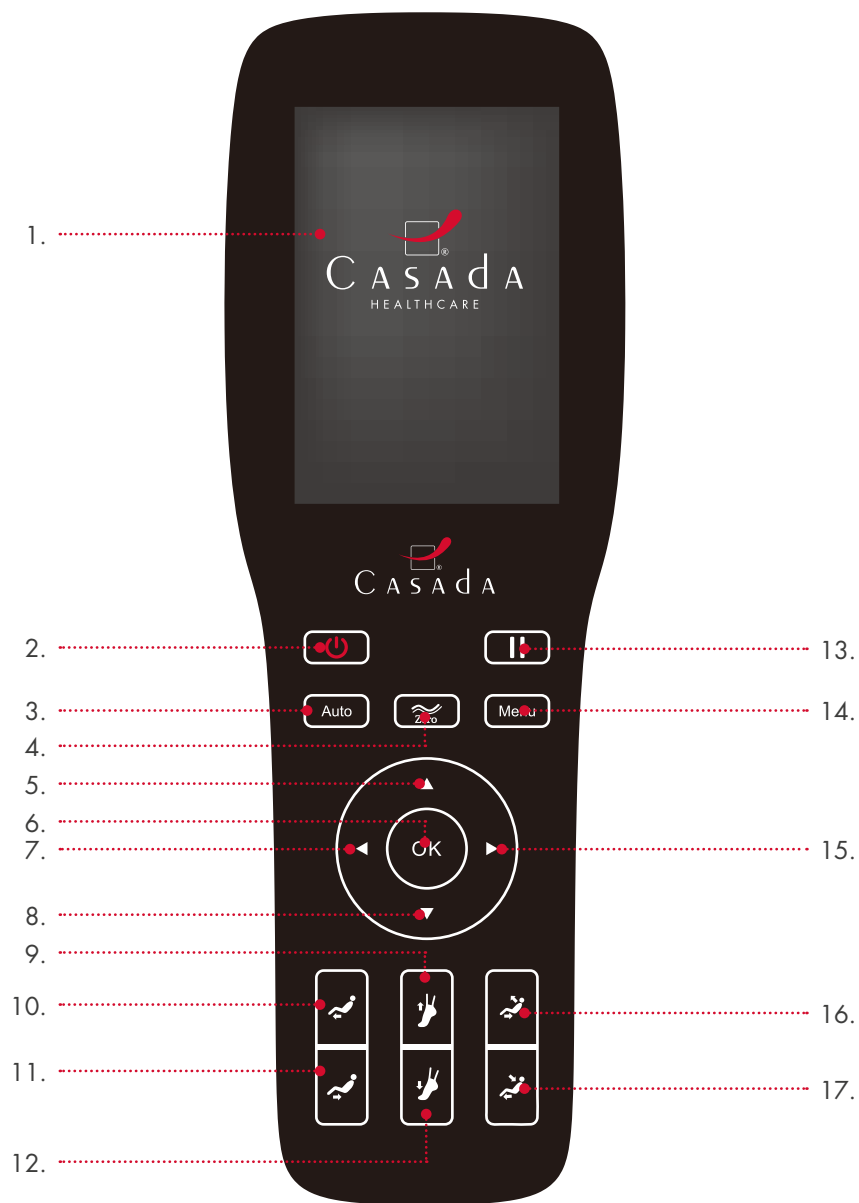

Control Remoto

1. Pantalla: LCD TFT en color que muestra las funciones de masaje en estado de funcionamiento.
2. Encendido / Apagado: Enciende y apaga el sillón de masaje.
3. Tecla AUTO: Ingrese a la interfaz de selección del modo de función automática. Para obtener más información, consulte la sección "Programa automático".
4. Tecla de gravedad cero: ajusta el ángulo del sillón de masaje para gravedad cero. Hay un total de cuatro modos para elegir (es decir, la primera presión es el nivel 1; la segunda presión es el nivel 2; la tercera presión es el nivel 3; y la cuarta presión hace que el sillón de masaje vuelva a su estado original).
5. Tecla ARRIBA: la tecla de navegación hacia arriba selecciona un objeto hacia arriba en el menú o ajusta la posición del masaje hacia arriba.
6. OK: Confirma la función de masaje seleccionada para masaje.
7. Botón izquierdo: la tecla de navegación izquierda vuelve al menú anterior o selecciona un objeto hacia la izquierda.
8. Tecla hacia abajo: la tecla de navegación hacia abajo selecciona un objeto hacia abajo en el menú o ajusta la posición del masaje hacia abajo.
9. Recoger el reposapiés: Mantenga este botón pulsado para recoger el reposapiés, soltar para parar.
10. Tecla de reposapiernas hacia arriba: ajuste el reposapiernas hacia arriba de acuerdo con sus propias necesidades de masaje para obtener la postura de masaje más cómoda.
11. Tecla de reposapiernas hacia abajo: ajuste el reposapiernas hacia abajo de acuerdo con sus propias necesidades de masaje para obtener la postura de masaje más cómoda.
12. Extraer el reposapiés: Mantenga este botón pulsado para extraer el reposapiés, soltar para parar.
13. Botón de pausa: Pausa todas las funciones de masaje actualmente en servicio. Presione este botón nuevamente para continuar ejecutando todas las funciones de masaje antes de dicha pausa.
14. Botón de menú: Ingrese a la interfaz de selección del menú principal.
15. Tecla derecha: Tecla de navegación derecha: ingresa al submenú o selecciona un objeto hacia la derecha.
16. Tecla de ajuste de la posición: de acuerdo con el ángulo de masaje requerido, ajusta simultáneamente la función de vinculación para el respaldo y el reposapiernas, para obtener una postura de masaje sentada más cómoda.
17. Tecla de ajuste de inclinación: de acuerdo con el ángulo de masaje requerido, ajuste simultáneamente la función de enlace de inclinación del respaldo y el reposapiernas, para obtener la postura de masaje de articulación más cómoda.

Control Remoto

ENCIENDA LA FUENTE DE ALIMENTACIÓN



FUNCIONAMIENTO DEL CONTROL DE LA FUNCIÓN DE MASAJE:

2. Iniciar masaje

Presione el interruptor para iniciar el masaje. Ingrese en la pantalla de inicio. El respaldo mantendrá la posición predeterminada y el reposapiernas se elevará ligeramente. Simplemente espere a que cualquiera de los programas de función automática en la interfaz de selección de función automática comience el masaje. Si no se selecciona la función "AUTO" en 5 minutos, el sillón de masaje se apagará automáticamente.

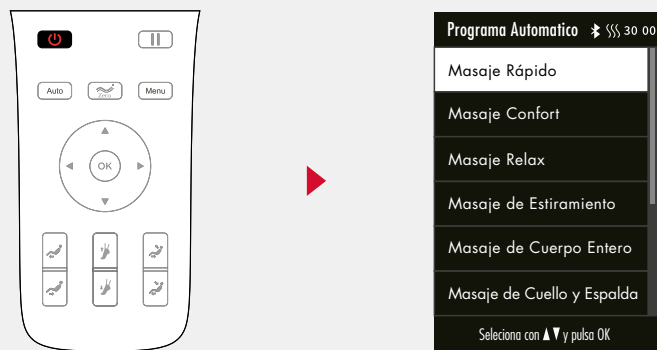

Control Remoto

ESCANEO DEL CUERPO

1. Ajuste del ángulo de reposo

Después de seleccionar cualquier función automática, las posiciones del respaldo y del reposapiernas se ajustarán a los ángulos preestablecidos. Después de ajustar el ángulo, el sillón de masaje ajustará automáticamente la posición de los hombros y la detección de la forma del cuerpo.

NOTA: La función de masaje rápido solo puede detectar la posición del hombro, otros modos son para la forma del cuerpo completo y la detección de posición. Espere a que se complete esta detección o, alternativamente, presione "Aceptar" para omitir el paso.

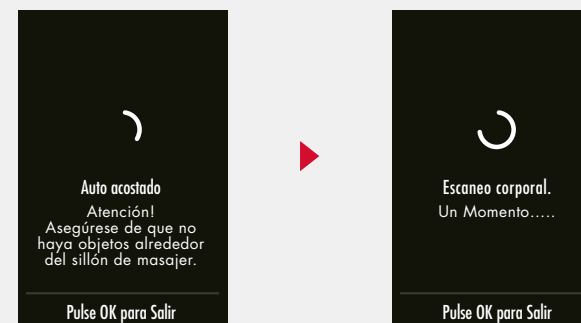

2. Ajuste de la posición de los hombros

Después de detectar la posición de los hombros, el suena un pitido. Si hay una diferencia con la posición real del hombro, ajústela a uno de los 11 niveles presionando el botón "Arriba" o "Abajo". El masaje comenzará por defecto si no se detecta la posición del hombro. Si no se realiza ningún ajuste en 10 segundos, las funciones de masaje se inician automáticamente. Presione "OK" directamente para comenzar de inmediato.

NOTA: Durante el masaje, puede presionar el "botón izquierdo" o el "botón derecho" en la interfaz de navegación para seleccionar el menú "Ajuste del hombro", confirmar con "Aceptar" y abrir la interfaz de ajuste del hombro. También puede utilizar la tecla "Arriba" o "Abajo" para ajustar la posición del hombro.

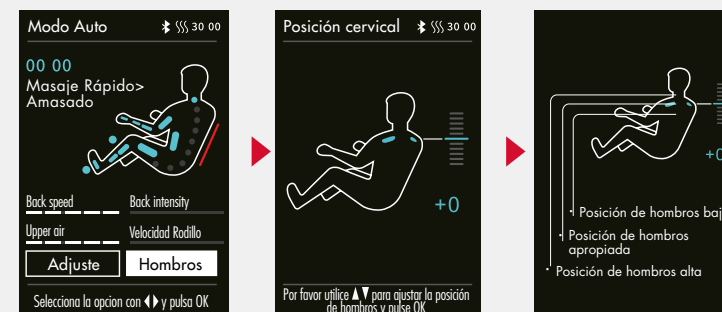

Control Remoto

Botón	Descripción
	Para detectar la posición de los hombros después de iniciar los programas de masaje, seleccione la función "Ajuste de la posición de los hombros". Puede presionar el botón "Arriba" o "Abajo" para ajustar la altura de la posición del hombro.

3. Posición de masaje

- Después de ingresar a los programas de masaje, puede ajustar la posición del masaje presionando la tecla "Menú" en el control remoto y eligiendo "Función manual"; seleccione una de las funciones manuales. Utilice el "botón izquierdo" para volver a la pantalla de información (es decir, la pantalla de información cambia a la pantalla de función manual).
- Cuando el área de masaje muestra un punto fijo o un área parcial, puede presionar directamente el "botón Arriba" o el "Botón Abajo" en la interfaz de función manual para ajustar el robot de masaje hacia arriba o hacia abajo.
- Si el área de masaje no muestra un punto fijo ni un área parcial, seleccione "ajuste" en la interfaz de funciones manuales, luego "Área de masaje" para seleccionar un punto fijo o un área parcial. El "botón izquierdo" lo regresa a la pantalla de información. A continuación, debe presionar "Arriba" o "Abajo" para ajustar el robot de masaje hacia arriba y hacia abajo.

NOTA: No puede establecer la posición de masaje mientras el sillón de masaje está en el modo de programa automático.



Control Remoto

PROGRAMA AUTOMÁTICO

- Presione la "tecla Menú" para ingresar al menú principal. Presione la "tecla Arriba" o la "Tecla Abajo" para seleccionar una función automática. Presione "OK" (o presione la "tecla AUTO" directamente en la pantalla de información) para confirmar la selección de la función de masaje automático.
- Hay 21 funciones de masaje automáticas individuales disponibles. Abra la interfaz de masaje automático. Presione la "tecla arriba" o la "tecla abajo" para seleccionar cualquier programa de masaje automático. Vuelve automáticamente a la pantalla de información, después de lo cual aparece la pantalla de información para la función automática.



Función	Descripción
Masaje Rápido (versión de demostración)	Experimente todos los efectos del masaje rápidamente.
Masaje Confortable	La experiencia de masaje más cómoda.
Masaje Relax	Masaje profundo suave y confortable para aliviar la fatiga corporal y relajar el cuerpo.
Masaje de Estiramiento	Estire las piernas y la cintura a través del reposapiernas y el respaldo para eliminar eficazmente la fatiga, aliviar el dolor articular y recuperar la vitalidad.
Masaje Cuerpo Entero	Masaje profundo para rejuvenecer tu cuerpo.
Masaje Cuello & Hombros	Con la técnica de masaje única para el cuello y los hombros, se puede realizar el masaje eficaz de la columna cervical y la escápula para aliviar el dolor de cuello y hombros y reducir la fatiga en el cuello y los hombros.

Control Remoto

Masaje Espalda & Cintura	Concéntrate en el masaje de espalda y cintura para aliviar el dolor de espalda y cintura.
Masaje Todo Aire	Concéntrate en el masaje del airbag de cuerpo completo para lograr una relajación total y un masaje profundo del cuerpo y aliviar completamente la fatiga y el dolor de su cuerpo.
Eliminar Estres	Restaurar todo el cuerpo de la fatiga y el dolor; lograr la relajación, mejorar la microcirculación y aliviar rápidamente la fatiga de la espalda y las extremidades.
Energía	Después de una noche de descanso, se masajean los músculos de todo el cuerpo para despertar rápidamente las funciones corporales y comenzar un nuevo día de vitalidad.
Dormir Bien	A través del masaje de los doce puntos de acupuntura principales para el cuidado de la salud, ayuda al cuerpo a ajustar el equilibrio, mejorar rápidamente su sueño y su calidad de sueño.
Cuidado de las Articulaciones	Cuide la salud de todas sus extremidades y articulaciones empujando, tirando, estirando y otros modos de masaje.
Cuidado de Cuello & Hombros	La técnica de masaje única para hombros y cuello ayuda a promover la circulación sanguínea, aliviar el dolor de cuello y hombros.
Masaje de columna	Mejora la joroba y el pecho hacia abajo; masaje para cada vértebra; cuidar la salud de la columna vertebral; y mejorar la protuberancia del disco intervertebral.
Disciplina de oficina	Para sentarse en la oficina durante un largo período de tiempo, esta función puede aumentar el ejercicio físico mediante masajes y mejorar las funciones corporales.
Recuperación Deportiva	Hace que te recuperes rápidamente de la fatiga física después del ejercicio.
Reseteo Cerebral	Alivie el dolor de cuello y hombros; Promueva el suministro de sangre al cerebro masajeadando los puntos YUZHEN y DAZHU.
Cuidado de la Columna	Cuida la salud de la columna y realiza mejoras por la falta de ejercicio.
Cuidado de la Cintura	Concéntrate en mejorar la salud de la columna lumbar y aliviar la rigidez de los músculos de la cintura.
Cuidado de las Piernas	Alivia rápidamente el dolor de las extremidades inferiores y la fatiga muscular.
Siesta	Mejorar la calidad de la siesta y la eficiencia en el trabajo.

Control Remoto

FUNCIÓN MANUAL

- Presione el "Botón de menú" para ingresar a la interfaz del menú principal. Presione "Tecla Arriba" o "Tecla Abajo" para seleccionar la función manual, y presione "OK" para ingresar a la interfaz de función manual.
- 11 técnicas / funciones de masaje manual: OFF, amasado, Tapping I, Tapping II, amasado y tapping simultáneos, Shiatsu I, Shiatsu II, levantamiento de hombros, 3D I, 3D II, 3D III, 3D IV, etc.
- Después de ingresar a la interfaz de función manual, presione "Tecla Arriba" o "Tecla Abajo" para seleccionar la técnica de masaje manual requerida. Presione "OK" para confirmar. Después de seleccionar la técnica, no volverá automáticamente a la interfaz de información. Presione el "botón izquierdo" para volver a la interfaz anterior. Después de regresar a la interfaz de información, encontrará que ha ingresado a la interfaz de información de la función manual.



Función	Descripción
Amasamiento	Velocidad
Golpeteo	Velocidad, Ancho
Simultaneo Amasamiento y Golpeteo	Velocidad
Shiatsu	Velocidad, Ancho
Levantar Hombros	Velocidad
3D	Velocidad, Ancho

5 Niveles de velocidad ajustable

5 niveles ancho ajustable

*En las funciones de amasamiento y percusión, no es posible ajustar la anchura.

**En el modo de técnica de masaje 3D, el ancho de 3D I y 3D II no se puede ajustar; se puede ajustar el ancho de 3D III y 3D IV.

Control Remoto

OTRAS FUNCIONES (TECLA DEL MENÚ PRINCIPAL – OTRAS FUNCIONES)

- Presione el "Botón de menú" para ingresar a la interfaz del menú principal. Presione "Tecla Arriba" o "Tecla Abajo" para seleccionar otros iconos de función. Presione "OK" para ingresar a otras interfaces de función.
- Después de ingresar a otra interfaz de función, presione "Tecla Arriba" o "Tecla Abajo" para seleccionar la función de masaje. Después de seleccionar cualquiera de las funciones, use el "Botón derecho" para habilitar o deshabilitar la función. Luego presione "OK" para confirmar. Presione el "botón izquierdo" para volver a la interfaz del menú anterior.



1. Masaje con airbag para la parte superior del cuerpo.

Vaya a otras funciones en la pantalla. Presione la "tecla Arriba" o la "tecla Abajo" para seleccionar la función de masaje del airbag para la parte superior del cuerpo. Utilice la "tecla Derecha" para activar o desactivar la función de masaje del airbag para la parte superior del cuerpo. Luego presione "OK" para confirmar. Para volver a la interfaz del menú anterior, presione el "botón Izquierda".



Control Remoto

2. Masaje con airbag para la parte inferior del cuerpo

Vaya a otras funciones en la pantalla. Presione la tecla "Arriba" o "Abajo" para seleccionar la función de masaje del airbag para la parte inferior del cuerpo. Pulse la "tecla Derecha" para activar o desactivar la función de masaje del airbag para la parte inferior del cuerpo. Presione el botón OK para confirmar. Presione el "botón izquierdo" para volver a la interfaz del menú anterior.



3. Calentación de espalda

Vaya a otras funciones en la pantalla. Presione el botón "Arriba" o "Abajo" para seleccionar la función de calentamiento de la espalda, la superficie del respaldo se calentará después de un período de calentamiento de 3 minutos. Utilice el "botón derecho" para activar o desactivar la función. Luego presione "OK" para confirmar. Presione el "botón izquierdo" para volver a la interfaz del menú anterior.



Control Remoto

4. Amasado de piernas

Vaya a otras funciones en la pantalla. Presione "Tecla Arriba" o "Tecla Abajo" para seleccionar la función de amasado de piernas. Utilice el "Botón derecho" para habilitar o deshabilitar dicha función. Luego presione "OK" para confirmar. Presione el "botón izquierdo" para volver a la interfaz del menú anterior.



ALMACENAMIENTO INTELIGENTE

1. Almacenamiento

- Presione la "tecla Menú" para ingresar a la interfaz del menú. Presione la tecla "Arriba" o "Abajo" para seleccionar el icono de memoria inteligente. Presione "Aceptar" para ingresar a la interfaz de memoria inteligente.
- La función de memoria inteligente incluye: M1, M2, M3, M4 y M5 (5 posiciones de memoria).
- Almacenamiento / Llamada de memoria: Almacene el modo de masaje, la técnica de masaje, el modo de airbag y la intensidad bajo el estado actual de funcionamiento, las posiciones y ángulos del reposapiernas y el respaldo, y otras funciones de masaje.



Control Remoto

2. Guardar memoria

- Después de ingresar a la interfaz de almacenamiento inteligente, presione el botón "Arriba" o "Abajo" para seleccionar la función de masaje que se guardará. Para guardar, confirme con la tecla "OK".
- Ingrese a la interfaz de memoria inteligente (almacenamiento de memoria). Presione el botón "Arriba" o "Abajo" para seleccionar una de las 5 ubicaciones de memoria. Seleccione "Aceptar" para confirmar y etiquetar la función de masaje guardada; presione el "botón izquierdo" para volver a la interfaz del menú anterior.

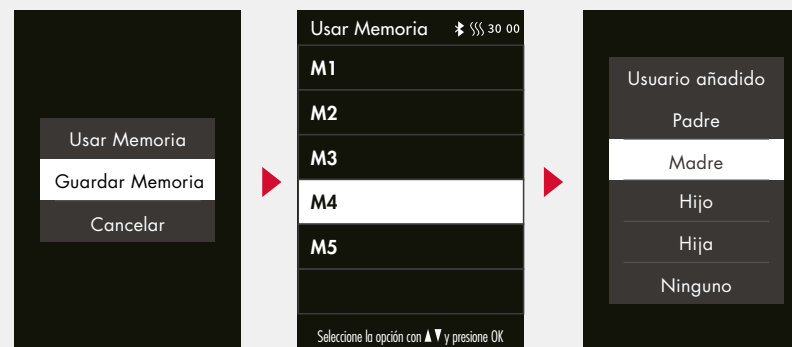

NOTA: Etiquete la función y el método de masaje almacenados (por ejemplo, padre, madre, hijo, hija o ninguno).

3. Uso de la memoria

Una vez que haya abierto la interfaz de almacenamiento inteligente, presione el botón "Arriba" o "Abajo" para seleccionar la función de masaje almacenada. Presione el "botón izquierdo" para volver a la interfaz del menú anterior.

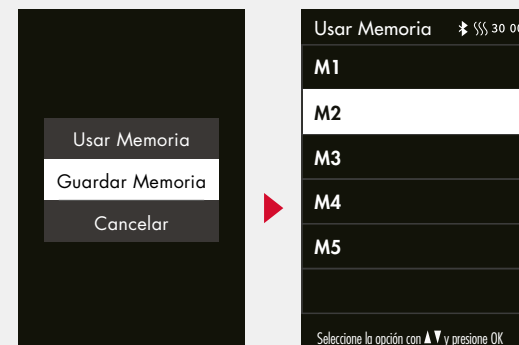

Control Remoto

AJUSTE DE ANGULO

- Presione el "Botón de menú" para ingresar a la interfaz del menú principal. Presione "Tecla Arriba" o "Tecla Abajo" para seleccionar el icono de ajuste del ángulo. Presione "OK" para ingresar a la interfaz de ajuste de ángulo.
- Después de ingresar a la interfaz de ajuste de ángulo, presione "Tecla Arriba" o "Tecla Abajo" para seleccionar la función de ajuste de ángulo deseada. Después de seleccionar cualquier ángulo, presione "OK" para confirmar el ajuste del ángulo seleccionado. Presione el "botón izquierdo" para volver a la interfaz del menú anterior.



1. Ángulo para todo el cuerpo

Ingresa a la interfaz de ajuste de ángulo. Presione "Tecla Arriba" o "Tecla Abajo" para seleccionar la función de ángulo para todo el cuerpo. Luego presione "Tecla Arriba" o "Tecla Abajo" para ajustar el ángulo de todo el cuerpo al ángulo deseado; presione el "Botón Izquierdo" para volver a la interfaz del menú anterior.



Control Remoto

2. Ángulo de las piernas

Ingresa a la interfaz de ajuste de ángulo. Presione "Tecla Arriba" o "Tecla Abajo" para seleccionar la función de ángulo del reposapiernas. Luego presione "Tecla Arriba" o "Tecla Abajo" para ajustar el ángulo del reposapiernas al ángulo de masaje deseado; presione el "Botón Izquierdo" para volver a la interfaz del menú anterior.



3. Ángulo del respaldo

Ingresa a la interfaz de ajuste de ángulo. Presione la "Tecla Arriba" o la "Tecla Abajo" para seleccionar la función de ángulo del respaldo. Luego presione "Tecla Arriba" o "Tecla Abajo" para ajustar el ángulo de reposo del respaldo al ángulo de masaje deseado; presione el "Botón Izquierdo" para volver a la interfaz del menú anterior.



Control Remoto

4. Gravedad cero

ingrese a la interfaz de ajuste de ángulo. Presione "Tecla Arriba" o "Tecla Abajo" para seleccionar la función de gravedad cero; presione "OK" para ingresar a la interfaz de gravedad cero, y luego presione "Tecla arriba" o "Tecla abajo" para seleccionar APAGADO, cualquiera de Nivel 1, Nivel 2 o Nivel 3 para el ángulo de gravedad cero. Luego presione "OK" para confirmar; presione el "Botón Izquierdo" para volver a la interfaz del menú anterior.



AJUSTES

Presione la "tecla Menú" para ingresar al menú principal. Utilice la tecla "Arriba" o "Abajo" para seleccionar la función de configuración deseada. Seleccione una de las funciones de configuración y luego presione la tecla "Derecha" para elegir la función de configuración seleccionada. Presione el botón "Aceptar" para confirmar; presione el "botón izquierdo" para volver a la interfaz del menú anterior.



1. Idioma

Ingrese al menú principal. Presione la tecla "Arriba" o "Abajo" para seleccionar la configuración de idioma. Presione la "tecla Derecha" para seleccionar el idioma deseado; con la "tecla izquierda", volver a la interfaz del menú anterior (la función se puede guardar, es decir, después de la selección, apagar y reiniciar, se conserva el último estado seleccionado).

Control Remoto



2. Bluetooth

- Configuración de Bluetooth (DESACTIVADO de forma predeterminada): después de que la función Bluetooth del sillón de masaje esté habilitada, el dispositivo de fuente de audio habilitado para Bluetooth (por ejemplo, teléfono móvil, tableta) se puede conectar con el módulo Bluetooth del sillón de masaje, y reproducir la música mediante el dispositivo de fuente de audio se puede transmitir de forma inalámbrica al sistema de audio del sillón de masaje a través de Bluetooth para la reproducción de música.
- Ingrese a la interfaz de configuración. Presione "Tecla Arriba" o "Tecla Abajo" para seleccionar la configuración de Bluetooth. Presione el "Botón derecho" para ingresar a la interfaz de ENCENDIDO / APAGADO de Bluetooth. Presione "OK" para seleccionar el ENCENDIDO o APAGADO requerido; presione el "Botón Izquierdo" para volver a la interfaz del menú anterior.



- Seleccione el menú principal de su dispositivo inteligente. Seleccione "Configuración" y la opción "Bluetooth". La función Bluetooth buscará automáticamente un nuevo dispositivo Bluetooth. Tan pronto como se le pida que se conecte al dispositivo, confírmelo para poder conectarse. Inicie el "Reproductor de música" en el dispositivo inteligente y seleccione la pista que se reproducirá.

Control Remoto

3. Control de voz inteligente (DISPONIBLE SOLO EN INGLÉS)

Ingrese a la interfaz para configuraciones. Presione el botón "Arriba" o "Abajo" para seleccionar el control de voz inteligente. Presione la "tecla Derecha" para acceder a la configuración del control de voz inteligente. Pulse "OK" para activar o desactivar la función deseada; (el estado del control por voz se guarda, es decir, después de la selección, apagado y reinicio, se adopta el último estado seleccionado); presione la "tecla izquierda" para volver a la interfaz del menú anterior.

NOTA: La función de despertador no está disponible cuando el control de voz inteligente está desactivado.



4. ID de producto

Ingrese a la interfaz de configuración. Presione "Tecla Arriba" o "Tecla Abajo" para seleccionar la ID del equipo y verifique el número de equipo del dispositivo actual.



Control Remoto

AJUSTE DEL MASAJE

- En el estado de la interfaz de información, presione el "Botón izquierdo" o el "Botón derecho" para seleccionar el botón de ajuste del masaje y presione "Aceptar" para ingresar a la interfaz de ajuste del masaje.
- Después de ingresar a la interfaz de ajuste de masaje, presione "Tecla Arriba" o "Tecla Abajo" para seleccionar la función de ajuste de masaje deseada. Después de seleccionar cualquiera de las funciones de ajuste de masaje deseadas, use el "Botón derecho" para ingresar a la interfaz de selección de nivel de masaje. Luego presione "OK" para confirmar el nivel seleccionado. Presione el "botón izquierdo" para volver a la interfaz del menú anterior.



Función	Descripción
Velocidad de masaje de espalda	5 niveles de velocidad ajustables
Intensidad del masaje de espalda	5 niveles de intensidad ajustables
Gama de masajes	Hay 5 modos para su elección: punto fijo, área local, espalda completa, espalda superior y espalda baja
Ancho de masaje	5 niveles de ancho ajustables
Intensidad del airbag	5 niveles de intensidad ajustables
Velocidad de los rodillos del pie	Elija entre 4 modos, incluidos APAGADO y Nivel 1-3
Tiempo de masaje	Elija entre 4 modos: + 10min, + 5min, -5min, -10min

NOTA: Según el tiempo de masaje restante, cuando el tiempo mostrado no es suficiente para la suma y resta de un tiempo determinado, la operación no se mostrará (el límite superior de la visualización del tiempo es de 40 minutos). Por ejemplo: si el tiempo de visualización del control remoto es de 39 minutos, el rango de ajuste del tiempo de masaje será: -5min, -10min (no se pueden mostrar + 10min o + 5min). El ajuste de la intensidad del airbag solo se puede utilizar cuando la función airbag o la función automática están habilitadas.

Uso y Controles

CONTROLES CLAVE EN EL REPOSABRAZOS

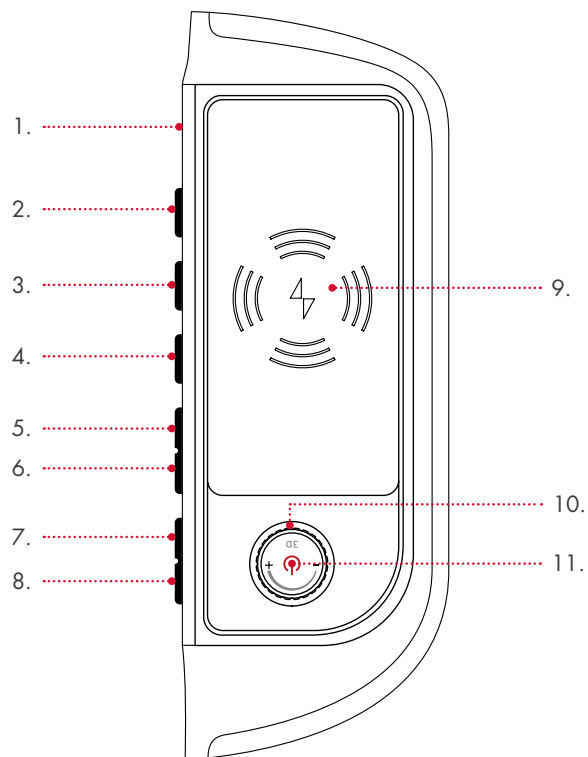

1. Micrófono de control de voz: micrófono de control de voz incorporado.
2. Tecla AUTO: presiónela para habilitar la función de masaje automático.
3. Control de voz y botón de activación: presione brevemente para habilitar la función de control de voz, presione durante 3 segundos para encender o apagar la función de control de voz.
4. Tecla de tratamiento térmico: haga clic en la tecla para habilitar o deshabilitar la función calor.
5. Botón del reposapiernas hacia abajo: ajuste el reposapiernas hacia abajo.
6. Botón de reposapiernas hacia arriba: ajuste el reposapiernas hacia arriba.
7. Tecla de ángulo del asiento: ajusta el ángulo de asiento.
8. Tecla de reposo: ajusta el ángulo de reposo.
9. Cargador de teléfono inalámbrico: carga inalámbrica de teléfono móvil.
10. Dispositivo de intensidad 3D: ajusta la intensidad del masaje del robot 3D.
11. Interruptor: manténgalo presionado durante 2 segundos para encender o apagar el sillón de masaje.

Uso y Controles

Botón	Descripción
	Botón de encendido: presione brevemente este botón para pausar la operación; si se mantiene presionado durante 3 segundos, la energía estará ENCENDIDA / APAGADA. Si el tiempo de pausa durante el masaje supera los 20 minutos, todas las funciones de masaje se apagarán automáticamente.
	Intensidad 3D: ajuste la intensidad del masaje del manipulador 3D (en sentido antihorario indica "-", mientras que en el sentido de las agujas del reloj indica "+"). El rango de intensidad es el nivel 1-5.
	Tecla de vinculación para sentarse: al mantener presionada esta tecla, el respaldo se elevará lentamente y el reposapiernas se moverá hacia abajo lentamente; al soltarlo, se detendrá el movimiento del respaldo y del reposapiernas.
	Tecla de reposo de la articulación: al mantener pulsada esta tecla, el respaldo se moverá hacia abajo lentamente y el reposapiernas se elevará lentamente; al soltarlo, se detendrá el movimiento del respaldo y del reposapiernas.
	Botón del reposapiernas hacia arriba: Mantenga presionado el botón para que el reposapiernas se eleve lentamente. Suéltelo para detener tal acción.
	Botón del reposapiernas: Mantenga presionado el botón para que el reposapiernas se mueva hacia abajo lentamente. Suéltelo para detener tal acción.
	Tecla de tratamiento térmico: haga clic en la tecla para habilitar o deshabilitar la función de calor.
	Tecla de activación de control de voz: presione brevemente para habilitar la función de control de voz, presione durante 3 segundos para activar o desactivar la función de control de voz. Si no se reconoce una entrada de voz válida en 6 segundos, la función de voz se desactivará automáticamente (este botón solo es efectivo cuando el interruptor de voz está activado).
	Tecla de modo automático: presiónela para cambiar entre esas funciones de masaje automático.

Uso y Controles

MODO DE CONTROL DE VOZ | solo está disponible en Inglés

Pulse durante mín. 3 segundos el botón XXX en el reposapiés para activar o desactivar la función de control por voz. Si el sillón de masaje está encendido o se halla en modo de espera, puede activar el control por voz diciendo «Hi Alice» o «Hey Alice». Una vez la función se ha activado con éxito, el sillón de masaje responde con «I am here» (Estoy aquí). Si no se recibe ningún comando de voz correcto en seis segundos, la función de control por voz se desactiva automáticamente y debe volver a activarse.

ENTRADA DE CONTROL POR VOZ

"Massage on"	Masaje encendido
"Massage close"	Masaje apagado
"Comfort massage"	Masaje de confort
"Relax massage"	Masaje relajante
"Full body massage"	Masaje de cuerpo completo
"Neck massage"	Masaje de cuello
"Back and waist massage"	Masaje de espalda y cintura
"Stretch massage"	Masaje de estiramiento
"Open the air pressure"	Abrir la presión del aire
"Close the air pressure"	Cerrar la presión de aire
"Up the seat position"	Subir la posición del asiento
"Down the seat position"	Bajar la posición del asiento
"Change the other mode"	Cambiar a otro modo
"Go little down"	Bajar un poco
"Go little up"	Subir un poco

ANTWORT-EINGABE

"Ok, massage on"
"Ok, massage close"
"Ok, comfort massage"
"Ok, relax massage"
"Ok, full body massage"
"Ok, neck and shoulder massage"
"Ok, back and waist massage"
"Ok, stretch massage"
"Ok, open the air pressure"
"Ok, close the air pressure"
"Ok, up the seat position"
"Ok, down the seat position"
"Ok, change the other mode"
"Ok, go little down"
"Ok, go little up"

NOTA

Cuando active la función de control de voz, utilice el inglés, la velocidad de la voz es moderada, los comandos de voz deben seguir la entrada de voz.

Particularidades



ROLLING

Es una combinación agradable entre descarga y relajación de los músculos. Esta técnica se utiliza a menudo como finalización del masaje para la relajación de los músculos y recuperación.



KNEADING

Este masaje simula movimientos de los dedos pulgar e índice de ambas manos para masajear los músculos. Esta técnica de masaje se utiliza especialmente para aliviar tensión.



PRESIÓN

El inflado y desinflado de las bolsas de aire provoca un movimiento de bombeo que crea reflejos musculares naturales. Esto es especialmente agradable en la zona de la pantorrilla y el pie.



CALOR CON CARBONO

Mediante el calor por infrarrojos con carbono, los vasos sanguíneos se dilatan, la circulación aumenta y el tono muscular se reduce. Además, tiene un efecto realmente beneficioso sobre las neuronas, que son las responsables de transportar los mensajes de dolor hasta el cerebro.



AMASAMIENTO Y PERCUSIONES (DUAL ACTION)

Las técnicas de AMASAMIENTO y PERCUSIONES se combinan para aliviar tensiones y estimular la circulación al mismo tiempo.



TAPPING

Este masaje se caracteriza por movimientos cortos que se llevan a cabo con el borde de la mano, la palma de la mano o el puño. Estos mejoran la circulación y reducen la tensión de los músculos. Si el masaje se realiza a nivel de los pulmones, se aliviará la acumulación de mucosidad en ellos.



RODILLO PARA PIES

El masaje en los pies aviva y estimula las terminaciones nerviosas y, con ello, ciertos órganos del cuerpo. Además, relaja los músculos.



EN FORMA DE L

Sentir un masaje profundo por todo el cuerpo, desde el cuello hasta el glúteo.

Particularidades



EN FORMA DE S

El mecanismo „en forma de S” se ha constituido de acuerdo con la anatomía natural de la columna. Con ello, los cabezales de masaje, de una manera particularmente cercana al cuerpo, masajean todos los músculos de la espalda recorriendo desde el cuello hasta el glúteo.



DIMENSIONES REDUCIDAS

Ahorro de espacio. El sillón de masaje se reclina moviéndose hacia adelante sobre su base, lo que permite dejar solo 5 cm de distancia con la pared u otro objeto. ¡Compacto y cómodo!



SIN GRAVEDAD

Se coloca en la posición de un astronauta, sintiendo la sensación de ingravidez.



AUTOMÁTICO

22 programas automáticos especialmente desarrollados para todo el cuerpo ofrecen una amplia variedad de técnicas de masaje. Además, se puede activar la función calor si lo desea.



MEMORIA

Con la función inteligente de memoria, el sillón de masaje recuerda exactamente su tratamiento preferido y comienza directamente sin tener que realizar el escaneo.

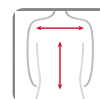

ÁREA DE LA ESPALDA

Un área de masaje que se puede modificar para ajustarla a la altura y espalda de cada usuario.



TRACCIÓN EN ARTROSIS

La tracción funciona con un estiramiento y presión suaves. Esto estimula los cartílagos de manera que se mejora el transporte de fluidos, los nutrientes se asimilan mejor y se alivian los síntomas de la artrosis.



REPOSAPIÉS AJUSTABLE

El reposapiés se puede alargar, ajustándose así al tamaño de cada usuario.

Particularidades



ALMOHADA AJUSTABLE

Si se necesita, se puede colocar el cojín doble para reducir la intensidad del masaje en cuello y hombros.



POSICIÓN RECLINABLE

La opción de ajustar el respaldo y el reposapiés contribuye a conseguir una posición de bienestar.



BRAINTRONICS®

La tecnología braintronics® sincroniza sus ondas cerebrales mediante estimulación acústica. Combinado con un programa de masaje especialmente desarrollado, su cuerpo se relajará. Da igual si quiere relajarse, soñar, o estudiar – todo es posible.

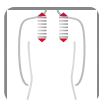

AJUSTE DE HOMBROS

Los cabezales de masaje de la zona de los hombros se pueden desplazar hacia arriba o hacia abajo.



INTENSIDAD DEL AIRE

La intensidad del masaje de aire se puede ajustar.



ÁREAS DE AIRE

Masaje de airbag para todo el cuerpo. Diferentes áreas son controlables individualmente.



MASAJE DE ESTIRAMIENTO DE ESPALDA

Un masaje de estiramiento localizado que activa el cuerpo y tiene un efecto reanimante en todo el organismo.



MASAJE 3D

Con esta nueva técnica el robot de masaje no solo se mueve hacia arriba y hacia abajo sino también hacia delante y hacia atrás.

Particularidades



SHIATSU

El SHIATSU (presión con los dedos) es una forma de terapia corporal desarrollada en Japón. La técnica de masaje consiste en extensiones y rotaciones suaves y rítmicas con profundos efectos. El shiatsu tiene como objetivo estimular puntos concretos del cuerpo y movilizar la musculatura.



SUJECIÓN DE HOMBROS

Masaje localizado en zona de hombros y nuca, ideal para dolencias localizadas en estas regiones.



ESTIRAMIENTO DE CADERA

Los airbags de la zona inferior de la espalda proporcionan un agradable estiramiento de la cintura. Ideal en caso de tensión en la zona.



PUNTO

Los cabezales de masaje pueden amasar de forma puntual.



VELOCIDAD

La velocidad del masaje es ajustable.



AMPLITUD

La distancia entre los cabezales de masaje se puede ajustar (reducido, medio, amplio).



MÚSICA

Con la función musical se relaja y disfruta aún más.



BLUETOOTH

Transferencia de datos sin cables.

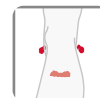

PUNTOS DE ACUPRESIÓN

Se masajean puntos distintos de acupresión.

Particularidades



ZONAS REFLEJAS

El masaje de reflexología podal regenera la musculatura del pie y tiene un efecto en casi todo los órganos del cuerpo.



SENSACIÓN MANOS DE MASAJE

Los cabezales de masaje especialmente desarrollados simulan el movimiento de las manos del masajista. Con un ángulo de estiramiento máximo de 41 grados se pueden estirar hasta 6,5 cm y masajear eficazmente el cuello, las vértebras torácicas y lumbares como lo haría una mano.



ACCESO RÁPIDO

Con el mando de inicio rápido del reposabrazos, podrá controlar en todo momento las funciones más importantes con un solo mando.



ESCANEO CORPORAL CON DOBLE SENSOR

El sillón de masaje realiza un escaneo corporal para capturar las áreas principales de la nuca y la espalda con el fin de garantizar la presión óptima durante el masaje. La tecnología de escaneo reconoce la altura de sus hombros, que puede corregirse después del escaneo si es necesario.



CONTROL POR VOZ

Puede activar las funciones que desee con órdenes de voz.



CARGADOR INALÁMBRICO

Función de carga inalámbrica para NFC-teléfonos móviles.



FUNCIÓN DE TERAPIA MAGNÉTICA

Las bolsas de aire para la palma de la mano izquierda y derecha tienen una función de masaje única mediante la terapia de campo magnético.



AMASADO DE GEMELOS

Las funciones de amasamiento y masaje de presión en los airbags de piernas aseguran que se alivie cualquier tensión de los músculos de las piernas que pueda ser causada por largos períodos de pie.

Declaración de conformidad EU

Cumple con los estándares regulatorios europeos EMC 2014/30 / EU, LVD 2014/35 / EU y las regulaciones RohS.

Condiciones de Garantía

El minorista garantiza un período de garantía legal para el producto descrito en el reverso. La garantía es válida a partir de la fecha de compra. La fecha de compra debe documentarse con un comprobante de compra. El minorista reparará o reemplazará los productos defectuosos registrados en España de forma gratuita. Esto no incluye piezas sujetas a desgaste, como fundas de tela. Esto requiere que el dispositivo defectuoso se envíe con el comprobante de compra antes de que expire el período de garantía.

La garantía se anula si se produce un defecto, p. Ej. debido a influencias externas o como resultado de una reparación o modificación no realizada por el fabricante o un distribuidor autorizado. La garantía del minorista se limita a la reparación o reemplazo del producto. Bajo esta garantía, el fabricante o el minorista no tendrán más responsabilidad y no serán responsables de los daños debidos al incumplimiento de las instrucciones de uso y / o al uso inadecuado del producto.

Si después de examinar el producto, el fabricante determina que el reclamo de garantía no es por un defecto cubierto por la garantía o que el período de garantía ha expirado, el cliente es responsable de los costos de inspección y reparación.

Aviso legal: Ninguno de los contenidos tiene valor curativo. El diagnóstico y la terapia de enfermedades y otros trastornos físicos requieren el tratamiento de un médico, un médico alternativo o un terapeuta. Las declaraciones son exclusivamente informativas y no deben usarse como reemplazo de un tratamiento médico. Se instruye a cada usuario para que evalúe cuidadosamente su situación y, cuando sea necesario, consulte a un médico para determinar si se recomienda el uso del producto en su propio caso. Cada uso o terapia se realiza por cuenta y riesgo del usuario. Nos disociamos de cualquier propiedad o compromiso curativo.

Casada International GmbH
Obermeiers Feld 3
33104 Paderborn, Germany
info@casada.com
www.casada.com

Copyright Images and text are subject to the copyright of CASADA International GmbH and may not be used without express consent.
Copyright © 2022 CASADA International GmbH.
All rights reserved





< timetorelax

Depuis la création de l'entreprise CASADA en 2000, ce nom est reconnu pour ses produits de grande qualité dans le domaine du bien-être et du fitness.

Aujourd'hui, les appareils CASADA sont disponibles dans le monde entier. Les produits CASADA se démarquent non seulement par leur fiabilité et leur qualité exceptionnelles, mais aussi par leur développement continu, leur design incomparable et leur poursuite rigoureuse d'une qualité de vie améliorée.

Félicitations !

Avec l'acquisition de ce fauteuil massant, vous venez de prouver que vous prenez soin de votre santé.

Afin que vous puissiez profiter aussi longtemps que possible des avantages que propose cet appareil, nous vous prions de bien vouloir lire et respecter attentivement les consignes de sécurité.

Nous vous souhaitons beaucoup de plaisir avec votre AlphaSonic III personnel.

Sommaire

Consignes de sécurité	118
Contre-indications	119
Recherche de panne	120
Stockage entretien	120
Spécifications	120
Équipement Fonctions	121
Structure et montage	122
Télécommande	126
Utilisation et commande	144
Particularités	148
Déclaration de conformité-UE	153
Conditions de garantie	153

Consignes de sécurité



Avant de mettre en route votre fauteuil massant, veuillez lire très attentivement les instructions suivantes afin de garantir une utilisation optimale du produit et d'obtenir ainsi les meilleurs résultats possible. Veuillez conserver soigneusement ce manuel d'utilisation !

- Le fauteuil massant est conforme aux standards techniques et aux normes de sécurité actuels.
- Le fauteuil massant dispose de parties chauffantes. Les personnes qui sont sensibles au chaud sont particulièrement invitées à être prudentes lors de l'utilisation du produit. (ICE 60335-2-32)
- Le fauteuil massant ne demande aucun entretien particulier. Seul un personnel qualifié est autorisé à effectuer d'éventuelles réparations.
- Pour des raisons de sécurité, une utilisation inappropriée de l'appareil, ainsi que des réparations non conformes sont interdites, et conduisent à la nullité de la garantie.
- Afin d'éviter tout accident, ne glissez jamais vos doigts entre les rouleaux de massage.
- Ne jamais toucher la fiche d'alimentation avec les mains mouillées.
- Évitez de mettre le fauteuil massant en contact avec de l'eau ainsi que de l'exposer à des températures élevées ou directement aux rayons du soleil.
- Ne pas utiliser le fauteuil massant dans un environnement avec un taux d'humidité élevé, tel qu'une salle de bain.
- Veuillez ne pas utiliser le fauteuil massant s'il se trouve dans une position où les ventilateurs sont bloqués et qu'une entrée d'air frais ne peut donc pas être assurée.
- Si vous restez longtemps sans utiliser le fauteuil massant, veuillez débrancher le câble d'alimentation afin d'éviter tout danger de court-circuit.
- Ne pas utiliser de fiches, de câbles ou de douilles endommagés.
- Si la fiche ou le câble sont endommagés, ils doivent être remplacés par le fabricant, un agent du service clientèle ou un personnel qualifié.
- En cas de dysfonctionnement, veuillez éteindre et débrancher immédiatement l'appareil du secteur.
- Dans le cas d'une utilisation détournée ou inappropriée, aucune réparation ne sera prise en charge.
- Pour éviter toute fatigue excessive au niveau des muscles et des nerfs, il est recommandé de ne pas dépasser les 30 minutes de massage quotidiennes recommandées.
- Afin d'éviter tout dommage à votre fauteuil massant, ne jamais utiliser d'objets pointus ou tranchants.
- Afin d'éviter tout danger de court-circuit ou d'incendie, vous devez impérativement placer la fiche d'alimentation dans une prise adéquate et sécurisée, ainsi que vérifier que la fiche est bien insérée dans la prise.
- Débranchez impérativement votre fauteuil massant après utilisation et avant de le nettoyer.
- Le nettoyage et l'entretien ne doivent pas être confiés à des enfants de moins de 14 ans sans surveillance.
- En cas de panne de courant inopinée lorsque vous utilisez l'appareil, veuillez positionner l'interrupteur sur OFF et débranchez l'appareil, afin d'éviter tout dommage au fauteuil massant.
- Ne pas faire fonctionner le fauteuil massant dans un environnement humide ou avec des câbles électriques endommagés.
- Lorsque des enfants de moins de 14 ans, des personnes souffrant d'un handicap ou des personnes plus fragiles se trouvent près du fauteuil massant ou l'utilisent, il est absolument nécessaire de les surveiller.
- Ne pas utiliser le fauteuil massant directement après un repas ou sous l'influence de l'alcool.
- Veuillez vous limiter aux conditions d'utilisation décrites dans le manuel.
- Veuillez utiliser uniquement des accessoires du fournisseur.
- Veuillez ne pas vous mettre debout, vous asseoir ou sauter sur le repose-pieds afin d'éviter tout dommage.
- Afin d'éviter d'endommager le fauteuil ou de vous blesser, veuillez ne pas vous asseoir sur les accoudoirs ou le dossier.
- Veuillez nettoyer votre fauteuil massant régulièrement afin d'éviter le développement de corps étrangers dans les fentes de l'appareil.
- Évitez de tirer sur le câble d'alimentation de votre fauteuil massant.
- Lorsque vous réglez votre repose-pieds ou votre dossier, vérifiez qu'il n'y a rien en dessous, et notamment pas d'enfant de moins de 14 ans.
- Le produit est exclusivement destiné à une utilisation privée.
- En cas de dommage au niveau du câble d'alimentation flexible, vous devez utiliser un câble flexible prévu à cet effet, faire appel au fabricant ou vous rendre à l'un des points de maintenance afin de procéder au remplacement du câble électrique flexible prévu à cet effet.

Contre-indications

Si vous n'êtes pas sûr de pouvoir utiliser le fauteuil massant, nous vous recommandons vivement de consulter votre médecin.

- Tout massage est contre-indiqué chez la femme enceinte, ainsi que chez les personnes présentant les troubles mentionnés ci-dessous : blessures récentes, troubles thrombotiques, inflammations et gonflements de toutes sortes, ainsi que les cancers. Si vous suivez un traitement contre des troubles et/ou des douleurs quelconques, il est recommandé d'en parler avec votre médecin traitant avant d'utiliser l'appareil.
- Les personnes qui souffrent de troubles physiques, perceptifs, ou psychologiques, ou encore les personnes en manque d'expérience et de connaissances – peuvent utiliser le fauteuil massant uniquement sous surveillance de la personne responsable de leur sécurité.
- Afin d'éviter tout désagrément et risque liés à l'utilisation du fauteuil massant, nous invitons les personnes suivantes à consulter leur médecin avant d'utiliser l'appareil :
 - Les personnes alitées
 - Les personnes qui suivent un traitement médical
 - Les personnes qui souffrent de maux de dos, de problèmes ou de malformations de la colonne vertébrale
 - Les personnes portant un stimulateur cardiaque
- En cas de sensation douloureuse durant le massage, veuillez arrêter immédiatement d'utiliser l'appareil.
- En cas de blessures causées lors de l'utilisation de l'appareil, veuillez vous rendre immédiatement chez le médecin.
- Veuillez ne pas masser des zones cutanées enflées, rougies, ou irritées.
- Ce fauteuil massant sert uniquement d'outil de massage bien-être à la maison, il ne s'agit pas d'un produit médical et il ne peut donc pas remplacer un traitement thérapeutique.
- Nous vous conseillons une utilisation quotidienne d'une durée de 30 minutes. Limitez-vous à 15 min maximum sur une même zone de votre corps, sinon le massage pourrait avoir l'effet contraire de celui souhaité.
- Ce produit ne convient pas aux enfants de moins de 14 ans.
- Ne laissez pas les enfants de moins de 14 ans sans surveillance. Veillez à ce que les enfants ne jouent pas avec le fauteuil massant.

CONTRE-INDICATIONS "BRAINTRONICS®"

- Psychoses (par ex. schizophrénie, trouble bipolaire, dépression endogène)
- Troubles de la personnalité
- Épilepsie et crises similaires
- Maladies cardiaques
- Maladies du système nerveux central
- Thrombose
- Dépression endogène
- TDA (déficit de l'attention)
- Infarctus du myocarde ou AVC récent
- Handicap mental
- Addiction aux drogues, à l'alcool et dépendance aux médicaments
- Prise régulière de psychotropes
- Grossesse

REMARQUE: pour des raisons éthiques et juridiques, braintronics® ne doit pas être utilisé par les enfants et adolescents sans autorisation expresse de leur représentant légal. Les personnes susceptibles de ressentir un malaise en raison d'un traitement médical doivent renoncer à utiliser l'appareil.

Recherche de panne

PANNE

- Le moteur émet un bruit lors du fonctionnement du fauteuil.
- La télécommande ne fonctionne pas correctement.
- L'appareil s'arrête.
- Le programme automatique braintronics® ne démarre pas.

EXPLICATION

- Il s'agit d'un bruit de fonctionnement normal.
- Assurez-vous que fiche d'alimentation est bien enfoncée dans la prise de courant et que l'interrupteur est allumé. Contrôlez le câble de la télécommande.
- Une fois que la durée préétablie est écoulée ou après une durée d'utilisation trop longue, le fauteuil s'éteint automatiquement. Cela permet d'assurer une longue durée de vie au fauteuil.
- Assurez-vous que l'application braintronics® est installée et que votre compte est activé. Contrôlez également si une connexion Bluetooth est disponible entre le smartphone et le fauteuil massant.

Stockage | entretien

- Si l'appareil reste une longue période sans être utilisé, veuillez enrouler le câble d'alimentation et entreposer l'appareil dans un endroit sec.
- Ne conservez jamais l'appareil dans un environnement où la température est élevée ou près d'un feu ouvert, évitez également de le laisser trop longtemps au soleil.
- Lorsque vous nettoyez l'appareil, utilisez uniquement des produits d'entretien spécial similicuir, disponibles en magasins. Ne jamais utiliser de diluant, de benzène ou d'alcool.

Spécifications

Dimensions:	debout: 142 x 82 x 124 cm allongé: 204 x 82 x 90 x cm
Poids:	113 kg
Tension:	220-240V ~ 50/60Hz
Puissance nominale:	150 W
Durée:	20 minutes
braintronics®:	21 minutes
Certificats:	



Équipement | Fonctions

1. Appuie-tête
2. Audio numérique 3D
3. Coussin d'air pour la partie supérieure du bras
4. Coussin d'air pour le dos
5. Coussin d'air pour le bras
6. Emplacement de rangement pour la télécommande
7. Massage de main avec thérapie magnétique
8. Coussin d'assise
9. Repose-jambes
10. Dossier
11. Touches de sélection rapide dans l'accoudoir
12. Station de charge sans fil pour téléphone portable
13. Accoudoir
14. Éclairage d'ambiance LED
15. Revêtement latéral

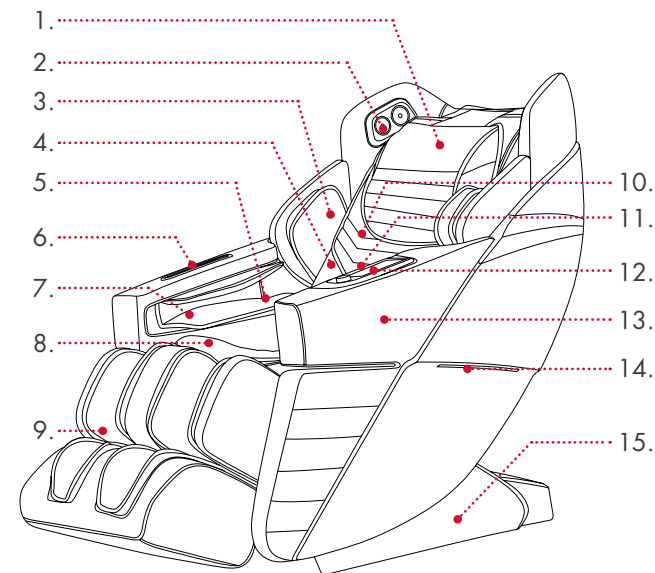

16. Revêtement du dossier
17. Télécommande
18. Revêtement de protection pour l'électronique
19. Roulette de transport
20. Câble d'alimentation
21. Interrupteur principal
22. Alimentation électrique

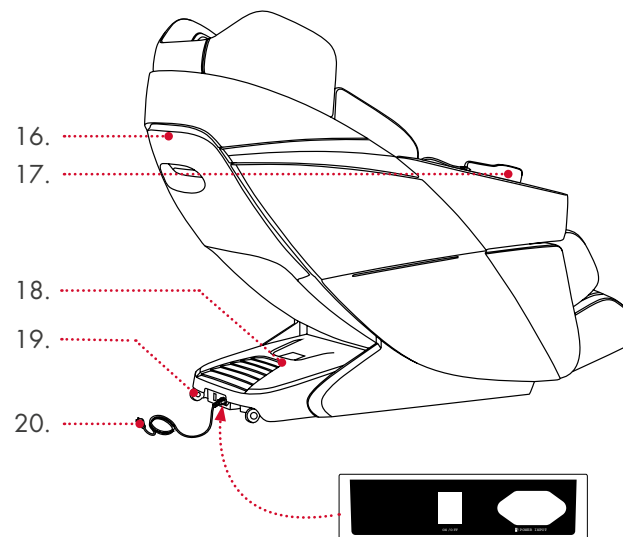

- 21.
- 22.



Structure et montage

INSTALLATION DES PIÈCES LATÉRALES

Sortez toutes les pièces des cartons et retirez les matériaux d'emballage. Attention à ne pas jeter des petites pièces restées dans les matériaux d'emballage. Pour le montage du produit, vous avez besoin d'un tournevis cruciforme ou d'une visseuse sans fil dotée d'un adaptateur d'embouts. Si vous utilisez une visseuse sans fil, assurez-vous de ne pas la régler sur une puissance trop élevée, au risque sinon de détruire les vis ou les trous filetés.

1. Le fauteuil doit uniquement être redressé en position verticale au démarrage du montage. Prenez la télécommande et branchez-la. Le point de branchement se trouve devant le fauteuil debout, à droite sur la partie avant de l'assise (image 1). Branchez le fauteuil à la prise. Assurez-vous que l'interrupteur principal, situé à côté du câble d'alimentation, est bien positionné sur I. Appuyez 2 x sur le bouton On/Off et le fauteuil se positionne à la verticale. Débranchez ensuite de nouveau le fauteuil du courant.

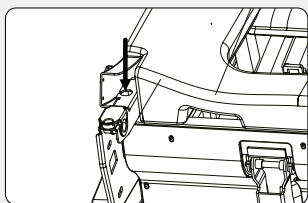

Image 1

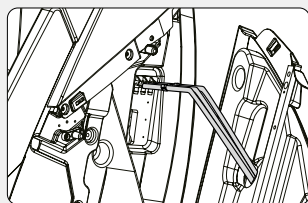

Image 2

2. Connectez les tuyaux d'air et les fiches avec les pièces opposées correspondantes, identifiables par une couleur ou un numéro, sur la partie arrière du fauteuil (image 2).
3. Saisissez la partie latérale et accrochez celle-ci avec les crochets fixés au centre dans le dispositif situé sur le cadre de fauteuil (image 3).

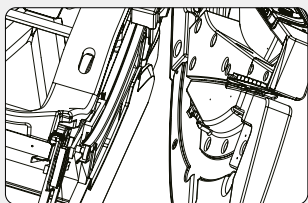

Image 3

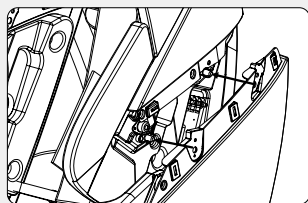

Image 4

4. Positionnez la partie latérale arrière et l'emboîter sur les 2 picots en plastique avec les trous dans le côté latéral. Veillez à ne pas coincer les câbles et les tuyaux (image 4).
5. Fixez la partie arrière de la partie latérale avec 2 vis M5 (image 5).
6. Fixez maintenant la partie latérale avant avec 2 vis M5. Les filetages se trouvent dans la partie intérieure avant (image 6).

Structure et montage

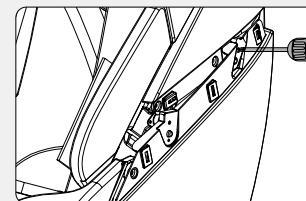

Image 5

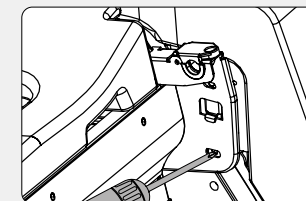

Image 6

7. Prenez la barre décorative en plastique correspondante, et positionnez-la avec le clip sur les trous du fauteuil, puis l'encastrez par un clic (image 7).

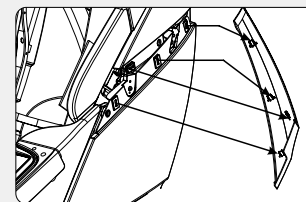
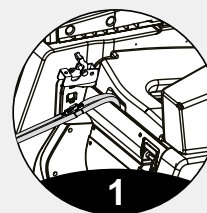

Image 7

INSTALLATION DE LA PARTIE POUR LES PIEDS

1. Ouvrez le support pour le repose-pieds en retirant les vis cruciformes (image 2).
2. Prenez le repose-pieds et positionnez-le devant le fauteuil, puis connectez la fiche et le tuyau d'air (image 1). Soulevez le repose-pieds avec les deux boulons à gauche et à droite, pour le placer dans le dispositif du support.



1

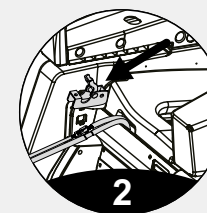

2

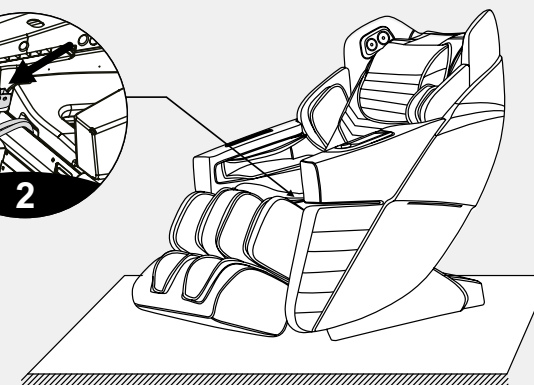

Structure et montage

3. Connectez le support (image 3) et le visser avec la vis auparavant retirée (image 4). Cette consigne s'applique aux deux côtés.
4. Assurez-vous que le repose-pieds est correctement installé. Prenez le repose-pieds en main, et le déplacer manuellement plusieurs fois, du bas vers le haut. Si vous ne constatez rien d'anormal, le repose-pieds est correctement monté.

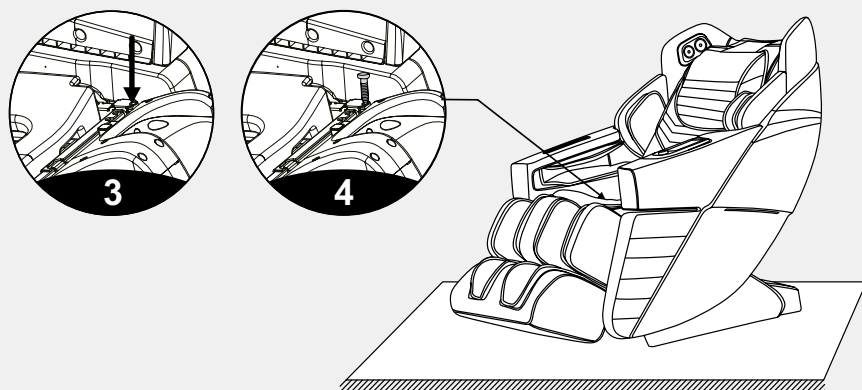

INFORMATIONS POUR RETIRER ET UTILISER L'OREILLER ET LE COUSSIN DORSAL

Le coussin dorsal est relié par une fermeture zippée à la partie dorsale (image 1) et l'appuie-tête avec une fermeture auto-agrippante (image 2). L'utilisation de l'appuie-tête peut réduire l'intensité du massage par pétrissage dans la nuque et les épaules. Vous pouvez décider seul de l'utilisation souhaitée.

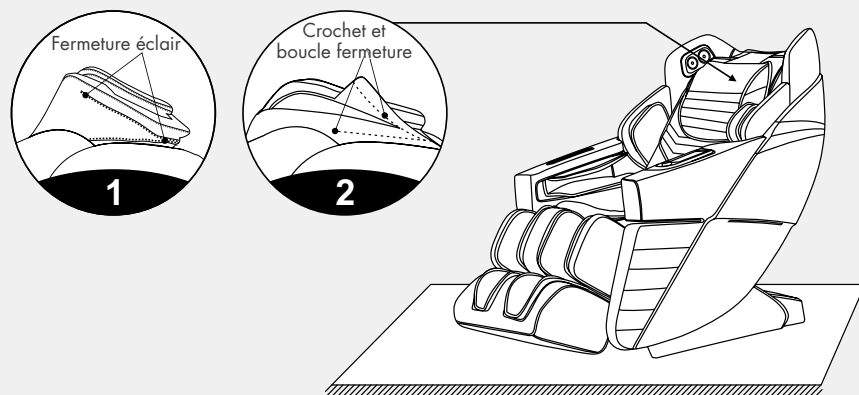

Structure et montage

MESURES DE PROTECTION DU SOL

Pour éviter d'endommager le sol, placez le fauteuil massant sur un tapis ou sur tout autre support stable.

PRUDENCE: Veillez à ne pas déplacer le fauteuil sur des sols en bois, tout sol irrégulier ou dans une pièce étroite.

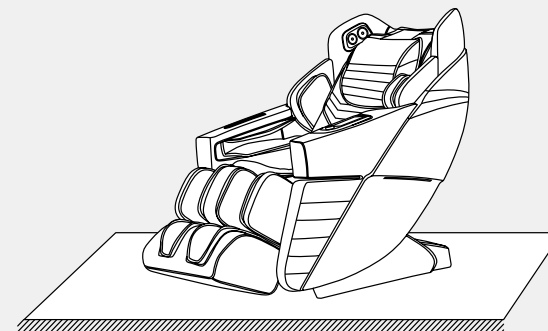

DÉPLACER LE FAUTEUIL MASSANT

Attention, aucun câble ne doit se trouver sur le sol. Inclinez le dossier vers l'arrière jusqu'à un certain degré (l'axe principal du fauteuil repose sur les roulettes), faire glisser le fauteuil avec les mains vers l'avant ou vers l'arrière et le replacer lentement et doucement en position initiale.

REMARQUE: Avant de déplacer le fauteuil, vous devez tout d'abord éteindre l'appareil puis débrancher le câble secteur.

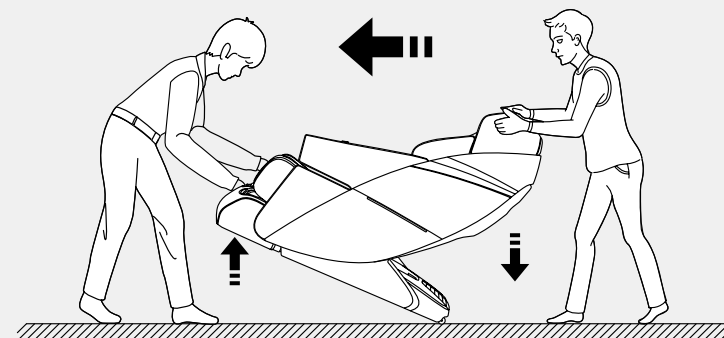

ATTENTION: Veuillez déplacer le fauteuil à deux personnes minimum. La deuxième personne peut soulever le fauteuil par l'avant, pour le positionner sur ses roulettes!

Télécommande



Télécommande

- 1.** Affichage : l'écran couleur LCD TFT indique quelles sont les fonctions de massage utilisées.
- 2.** On / Off : mise en marche / arrêt du fauteuil massant.
- 3.** Touche AUTO : consulte l'interface de l'utilisateur pour sélectionner le mode de fonctionnement automatique. Retrouvez d'autres informations sous le point "Programme automatique".
- 4.** Touche Zero Gravity : ajustez l'angle d'inclinaison du fauteuil massant pour la position Zero Gravity. Quatre modes sont disponibles au total (appuyer 1x pour le niveau 1 ; 2x pour le niveau 2 ; 3x pour le niveau 3 ; et 4x pour ramener le fauteuil massant à l'état initial).
- 5.** Touche de direction haut : touche de navigation vers le haut : sélectionnez dans le menu un objet vers le haut, ou réglez la position de massage vers le haut.
- 6.** OK : confirmer la fonction de massage sélectionnée pour le massage.
- 7.** Touche de direction gauche : touche de navigation vers la gauche : retour vers le menu précédent ou sélection d'un objet vers la gauche.
- 8.** Touche de direction bas : Touche de navigation vers le bas : sélectionnez dans le menu un objet vers le bas, ou réglez la position de massage vers le bas.
- 9.** Rentrer le repose-pieds : Maintenir ce bouton enfoncé pour rentrer le repose-pieds, le relâcher pour l'arrêter.
- 10.** Faire monter le repose-jambes : pour un positionnement du corps le plus confortable possible durant le massage, le repose-jambes peut être ajusté vers le haut, selon vos propres besoins de massage.
- 11.** Baisser le repose-jambes : pour un positionnement du corps le plus confortable possible durant le massage, le repose-jambes peut être ajusté vers le bas, selon vos propres besoins de massage.
- 12.** Extraire le repose-pieds : Maintenir ce bouton enfoncé pour extraire le repose-pieds, le relâcher pour l'arrêter.
- 13.** Touche Pause: met en pause toutes les fonctions de massage en cours. Rappuyez sur cette touche pour relancer toutes les fonctions de massage.
- 14.** Touche Menu : ouvre le menu principal pour sélectionner le menu.
- 15.** Touche de direction droite : touche de navigation vers la droite : consultation du sous-menu ou sélection d'un objet vers la droite.
- 16.** Fonction d'assise ergonomique : selon l'angle de massage souhaité, la fonction d'assise du dossier et du repose-pieds se synchronisent.
- 17.** Fonction de couchage ergonomique : selon l'angle de massage souhaité, la fonction de couchage du dossier et du repose-pieds se synchronisent.

Télécommande

MISE EN MARCHÉ DE L'ALIMENTATION ÉLECTRIQUE :

1 Branchement

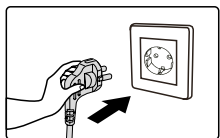

2 Connexion du produit

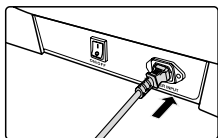

3 Interrupteur d'alimentation

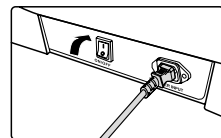

CONTRÔLE DES FONCTIONS DE MASSAGE :

2. Mise en marche

Appuyez sur la touche ON/OFF pour démarrer le fauteuil. Consultez le menu principal. Le dossier reste en position standard, tandis que le repose-jambes est légèrement soulevé. Attendez jusqu'au démarrage d'un des programmes de massage automatique du menu pour une sélection automatique du massage. Si aucune fonction "AUTO" n'est sélectionnée en 5 minutes, le fauteuil massant s'éteint automatiquement.

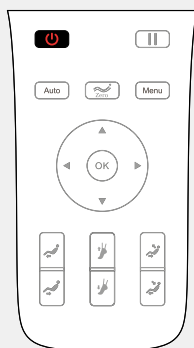

Télécommande

CAPTAGE DU CORPS

1. Angle d'inclinaison

Après sélection d'une fonction automatique, les positions du dossier et du repose-jambes se déplacent dans la position d'inclinaison pré réglée. Ensuite, le fauteuil massant effectue automatiquement le captage de la position des épaules et de la forme du corps.

REMARQUE : la fonction de massage rapide peut uniquement capter la position des épaules, tandis que les autres modes permettent de capter l'ensemble du corps et sa position. Veuillez patienter jusqu'à la reconnaissance complète du processus ou appuyez sur "OK" pour sauter cette étape.

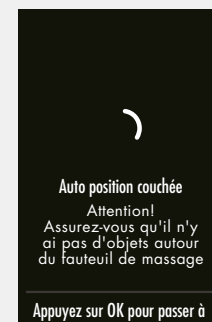

2. Position des épaules

Un signal sonore est émis une fois la position des épaules identifiée. S'il existe une différence avec la véritable position des épaules, vous pouvez appuyer sur la touche "Sens montant" ou "Sens descendant" sur l'un des 11 niveaux disponibles. Si aucune position des épaules n'est transmise, le massage démarre par défaut. Si aucun ajustement n'est effectué en 10 secondes, la fonction de massage démarre automatiquement. Pour démarrer immédiatement, appuyez directement sur "OK".

REMARQUE : durant le massage, vous pouvez appuyer sur la "Touche de gauche" ou la "Touche de droite" situées sur l'interface de navigation, afin de sélectionner le menu "Ajustement des épaules", puis confirmez avec "OK" et vérifiez la surface d'ajustement des épaules. Vous pouvez également utiliser la touche "Sens montant" ou "Sens descendant", pour régler la position des épaules.

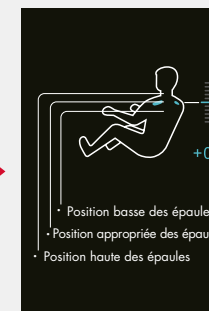

Télécommande

Touche	Description
	Pour capter la position des épaules après le démarrage du programme de massage, sélectionnez la fonction "Ajustement de la position des épaules". Vous pouvez appuyer sur la touche "Sens montant" ou "Sens descendant" pour ajuster la hauteur de la position des épaules.

3. Position de massage

- Si, après la saisie du programme de massage, vous souhaitez ajuster la position de massage, appuyez sur la touche "Menu" de la télécommande, et sélectionnez "Fonction manuelle" ; sélectionnez une des fonctions manuelles. Utilisez la "Touche de gauche", pour retourner à l'affichage des informations (l'affichage des informations bascule alors vers l'affichage de la fonction manuelle).
- Si la zone de massage indique un point fixe, ou une zone partielle, vous pouvez appuyer sur la touche "Sens montant" ou "Sens descendant" dans l'interface de l'utilisateur manuelle, pour régler le robot de massage vers le haut ou vers le bas.
- Si la zone de massage n'indique ni de point fixe, ni de zone partielle, sélectionnez "Ajustement du massage" dans l'interface de l'utilisateur manuelle, puis "Zone de massage" pour sélectionner un point fixe ou une zone partielle. La "Touche de gauche" vous redirige vers l'affichage des informations. Vous devez ensuite appuyer sur "Sens montant" ou "sens descendant", pour ajuster le robot de massage vers le haut ou vers le bas.

REMARQUE: Si l'appareil se trouve sur le programme automatique, vous ne pouvez pas régler la position de massage.



Télécommande

PROGRAMME AUTOMATIQUE

- Appuyez sur la "Touche menu", afin de consulter le menu principal. Appuyez sur la touche "Sens montant" ou "Sens descendant" pour sélectionner une fonction automatique. Appuyez sur "OK" (ou appuyez sur la "Touche AUTO" directement dans l'affichage des informations) afin de confirmer la sélection de la fonction de massage automatique.
- 21 fonctions spéciales de massage automatique sont disponibles. Consultez l'interface de l'utilisateur automatique. Appuyez sur la touche "Sens montant" ou "Sens descendant" pour sélectionner le programme de massage automatique de votre choix. Le programme revient automatiquement à l'affichage des informations, l'affichage des informations apparaissant pour la fonction automatique.



Fonction	Description
Massage rapide (version de démonstration)	Expérimenter tous les effets de massage le plus rapidement possible.
Massage confortable	L'expérience de massage la plus confortable qui soit.
Massage détente	Un massage doux et apaisant, pour drainer la fatigue et détendre le corps.
Massage d'étirement	Étirez les jambes et la taille avec un mouvement ergonomique spécifique du repose-jambes et du dossier. Vous pouvez éliminer efficacement les signes de fatigue, soulager les douleurs articulaires et retrouver votre vitalité.
Massage de tout le corps	Massage en profondeur pour revitaliser le corps.
Massage de la nuque et des épaules	Cette technique de massage unique pour la nuque et les épaules permet de masser efficacement la colonne cervicale et l'omoplate. Elle soulage les douleurs de la nuque et des épaules, tout en réduisant les signes de fatigue.

Télécommande

Massage du dos et de la taille	Le massage du dos et de la taille met l'accent sur le soulagement des douleurs du dos et de la taille.
Massage de tout le corps avec le coussin d'air	Le massage avec coussin d'air pour l'ensemble du corps assure une détente complète et un massage en profondeur du corps. Il libère entièrement votre corps de la fatigue et des douleurs.
Réduction du stress	L'ensemble du corps est libéré des états d'épuisement, pour se détendre, améliorer la circulation sanguine et libérer rapidement le dos et les muscles de toute fatigue.
Énergie	Le corps est régénéré après une nuit réparatrice ; l'ensemble de la musculature du corps est massé pour réveiller rapidement les fonctions physiologiques et commencer une nouvelle journée en pleine vitalité.
Massage Bonne nuit	Le massage des douze points d'acupuncture principaux aide le corps à retrouver son équilibre et s'assure d'améliorer rapidement la qualité de sommeil et les nuits.
Nutrition des articulations	Stimule la vitalité de tous les membres du corps et des articulations en poussant, tirant, étirant et grâce à d'autres formes de massage.
Nutrition de la nuque et des épaules	Cette technique de massage unique pour les épaules et la nuque stimule la circulation sanguine et réduit les douleurs de la nuque et des épaules.
Massage de la colonne vertébrale	Ce massage permet de renforcer la colonne vertébrale et d'éviter la protrusion des disques intervertébraux.
Massage pour le bureau	Lorsque vous restez assis sur une période prolongée au bureau, ce programme peut stimuler les activités du corps par un massage, et améliorer les fonctions physiologiques.
Régénération sportive	Vous assure de récupérer rapidement d'une fatigue musculaire après une séance de sport.
Brain Refresh	Le massage des points d'acupuncture YUZHEN et DAZHU stimule la circulation sanguine du cerveau et réduit les douleurs de la nuque et des épaules.
Nutrition de la colonne vertébrale	Préserve la santé de la colonne vertébrale et contribue à sa stimulation lors d'un manque de mouvements.
Massage de la taille	Le massage se concentre sur l'amélioration de la fonctionnalité de la colonne lombaire et sur le soulagement des tensions musculaires à la taille.
Massage des jambes	Aide rapidement à soulager les douleurs musculaires dans les jambes et la fatigue du corps.
Massage revitalisant	Une meilleure qualité de sommeil et plus de performance.

Télécommande

FONCTION MANUELLE

- Appuyez sur la "Touche menu", afin de consulter le menu principal. Appuyez sur la touche "Sens montant" ou "Sens descendant" pour sélectionner la fonction manuelle, et appuyez sur "OK" pour confirmer la fonction manuelle.
- 11 techniques de massage manuel/fonctions : AUS, Pétrissage, Tapotement I, Tapotement II, Pétrissage et tapotement simultanés, Shiatsu I, Shiatsu II, Haussement d'épaule, 3D I, 3D II, 3D III, 3D IV, etc.
- Après avoir consulté l'interface pour les fonctions manuelles, appuyez sur la touche "Sens montant" ou "Sens descendant" pour sélectionner la fonction de massage manuel souhaitée. Appuyez sur "OK" pour confirmer. Après avoir sélectionné la technique de massage, vous ne retournez pas automatiquement vers l'affichage des informations. Appuyez sur la "Touche de gauche" pour retourner vers l'interface précédente. Après être retourné à l'affichage des informations, l'affichage des informations indique la fonction manuelle.

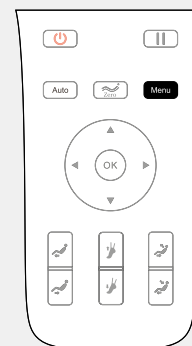

Fonction	Description	
Pétrissage	Vitesse	5 vitesses réglables
Tapotement	Vitesse, largeur	
Pétrissage et tapotement simultanés	Vitesse	
Shiatsu	Vitesse, largeur	
Haussement d'épaule	Vitesse	
3D	Vitesse, largeur	5 largeurs d'épaule réglables

*Pour les fonctions Pétrissage et Battage, le réglage de la largeur n'est pas possible.

**En mode de massage 3D, la largeur de 3D I et de 3D II n'est pas réglable ; la largeur de 3D III et de 3D IV est réglable.

AUTRES FONCTIONS (TOUCHE DU MENU PRINCIPAL – AUTRES FONCTIONS)

- Appuyez sur la "Touche menu", afin de consulter le menu principal. Appuyez sur la touche "Sens montant" ou "Sens descendant" pour sélectionner d'autres fonctions. Confirmez avec "OK" pour consulter l'interface d'utilisateur.
- Après avoir consulté l'interface de l'utilisateur, appuyez sur la touche "Sens montant" ou "Sens descendant" pour sélectionner la fonction de massage. Après avoir sélectionné l'une des fonctions, utilisez la "Touche de droite" pour activer ou désactiver la fonction. Appuyez et confirmez avec "OK". Appuyez sur la "Touche de gauche" pour retourner vers l'interface de menu précédente.



1. Massage avec coussin d'air pour le haut du corps

Basculez vers "Autres fonctions" à l'écran. Appuyez sur la touche "Sens montant" ou "Sens descendant" pour sélectionner la fonction de massage avec coussin d'air pour le haut du corps. Appuyez sur la "Touche de droite" pour activer ou désactiver la fonction de massage avec coussin d'air pour le haut du corps. Appuyez et confirmez avec "OK". Pour revenir vers l'interface de menu précédente, appuyez sur la "Touche de gauche".



2. Massage avec coussin d'air pour le bas du corps

Consultez l'interface : fonctions supplémentaires. Appuyez sur la touche "Sens montant" ou "Sens descendant" pour sélectionner la fonction de massage avec coussin d'air pour le bas du corps. Avec la "Touche de droite", vous pouvez allumer ou éteindre la fonction de massage avec coussin d'air pour le bas du corps. Appuyez sur la touche OK pour confirmer. La "Touche de gauche" vous permet de retourner vers l'interface de menu précédente.

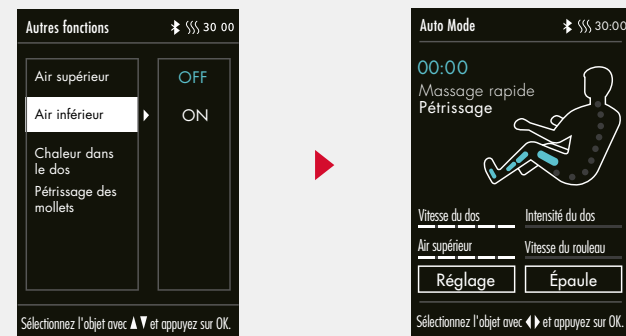

3. Fonction de chauffage du dos

Consultez l'interface de l'utilisateur pour d'autres fonctions. Appuyez sur la touche "Sens montant" ou "Sens descendant" pour sélectionner la fonction de chauffage du dos ; la surface du dos est chaude après une phase de chauffe de 3 minutes. Utilisez la "Touche de droite" pour activer ou désactiver la fonction. Appuyez et confirmez avec "OK". Appuyez sur la "Touche de gauche" pour retourner vers l'interface de menu précédente.

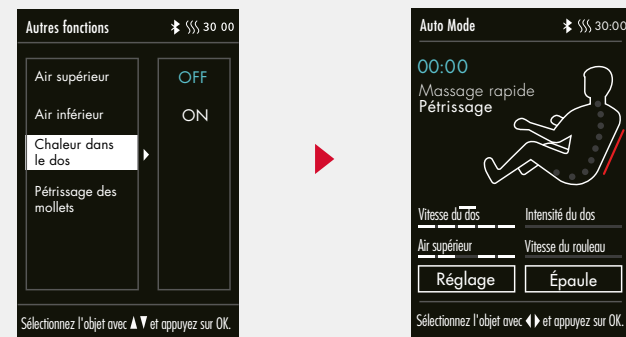

4. Pétrissage et massage des mollets

Consultez l'interface de l'utilisateur pour d'autres fonctions. Appuyez sur la touche "Sens montant" ou "Sens descendant" pour déterminer la fonction de pétrissage de la jambe. Utilisez la "Touche de droite" pour activer ou désactiver cette fonction. Appuyez et confirmez avec "OK". Appuyez sur la "Touche de gauche" pour retourner vers l'interface de menu précédente.



MÉMOIRE INTELLIGENTE

1. Sauvegarder

- Appuyez sur la "Touche de menu" pour consulter l'interface du menu. Appuyez sur la touche "Sens montant" ou "Sens descendant" pour sélectionner le symbole pour la mémoire intelligente. Appuyez sur "OK" afin de consulter l'interface de l'utilisateur pour l'outil de mémoire intelligente.
- Le processus de sauvegarde intelligente comprend : M1, M2, M3, M4, t M5 (5 emplacements de sauvegarde).
- Mémoire/Consultation de la sauvegarde : Sauvegardez le mode de massage, la technique de massage, le mode de coussin d'air et l'intensité sous le statut de fonctionnement actuel, les positions et l'angle du repose-jambes et du dossier ainsi que d'autres fonctions de massage.



2. Sauvegarde libre

- Après avoir consulté l'interface de l'utilisateur pour une sauvegarde intelligente (Enregistrer), appuyez sur la touche "Sens montant" ou "Sens descendant" afin de sélectionner la fonction de massage à sauvegarder. Pour sauvegarder, confirmez avec la touche "OK".
- Appuyez sur l'interface de l'utilisateur de la mémoire intelligente (mémoire). Appuyez sur la touche "Sens montant" ou "Sens descendant" pour sélectionner l'un des 5 emplacements de sauvegarde. Sélectionnez "OK" pour confirmer et renommer la fonction de massage enregistrée ; appuyez sur la "Touche de gauche" pour retourner vers l'interface précédente.

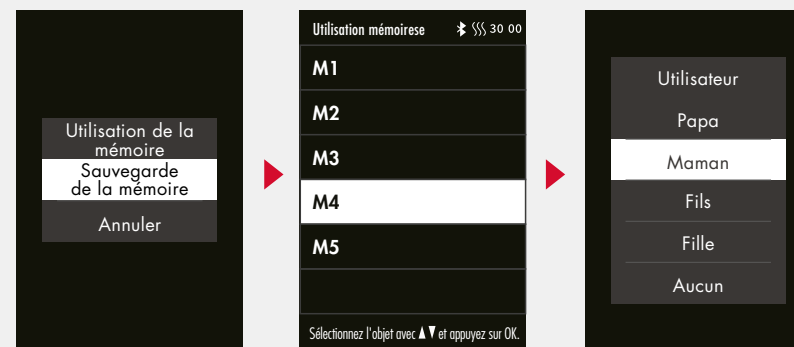

REMARQUE: Renommer la fonction et la méthode de massage sauvegardées (par ex. père, mère, fils, fille ou personne).

3. Sauvegarde utilisée

Après avoir ouvert l'interface de l'utilisateur dans la sauvegarde intelligente, appuyez sur la touche "Sens montant" ou "Sens descendant" pour sélectionner la fonction de massage sauvegardée. Appuyer sur la "Touche de gauche" vous permet de retourner vers l'interface de menu précédente.



ANGLE D'INCLINAISON

- Appuyez sur la "Touche menu", afin de consulter le menu principal. Appuyez sur la touche "Sens montant" ou "Sens descendant" pour sélectionner le symbole pour le réglage de l'angle. Appuyez sur "OK" afin de consulter l'interface de l'utilisateur du réglage de l'angle.
- Après avoir consulté l'interface de réglage de l'angle, appuyez sur la touche "Sens montant" ou "Sens descendant" pour sélectionner l'angle souhaité. Après avoir sélectionné un angle, appuyez sur "OK" pour confirmer le réglage de l'angle souhaité. Appuyez sur la "Touche de gauche" pour retourner vers l'interface de menu précédente.



1. Angle de tout le corps

Consultez l'interface de l'utilisateur pour le réglage de l'angle. Appuyez sur la touche "Sens montant" ou "Sens descendant" pour régler simultanément la fonction angulaire du dossier et du repose-jambes ; pour retourner vers l'interface de menu précédente, appuyez sur la "Touche de gauche".

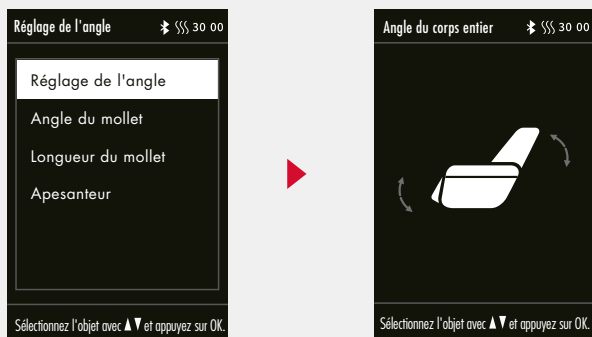

2. Angle des jambes

Appuyez sur la touche "Sens montant" ou "Sens descendant" pour sélectionner le réglage de l'angle des jambes. Appuyez ensuite sur la touche "Sens montant" ou "Sens descendant" pour régler l'angle du repose-jambes. Appuyez sur la "Touche de gauche" pour retourner vers l'interface de menu précédente.



3. Angle du dos

Consultez l'interface pour le réglage de l'angle. Appuyez sur la touche "Sens montant" ou "Sens descendant" pour sélectionner la fonction d'inclinaison du dossier. Appuyez ensuite sur la touche "Sens montant" ou "Sens descendant" pour régler simultanément l'angle du dossier sur l'angle de massage souhaité ; pour retourner vers l'interface de menu précédente, appuyez sur la "Touche de gauche".



4. Zero Gravity

Consultez l'interface de l'utilisateur pour le réglage de l'angle. Appuyez sur la touche "Sens montant" ou "Sens descendant" pour sélectionner la fonction d'apesanteur ; appuyez sur "OK" pour consulter l'interface de l'utilisateur pour l'apesanteur puis appuyez sur la touche "Sens montant" ou "Sens descendant" pour sélectionner OFF, niveau 1, niveau 2 ou niveau 3 pour l'angle d'apesanteur. Appuyez ensuite sur "OK" pour confirmer ; appuyez sur la "Touche de gauche" pour retourner vers l'interface précédente.



RÉGLAGES

Appuyez sur la "Touche menu", afin de consulter le menu principal. Avec la touche "Sens montant" ou "Sens descendant", sélectionnez la fonction de réglage souhaitée. Cliquez sur l'une des fonctions de réglage, puis sur la "Touche de droite", afin de sélectionner la fonction de réglage souhaitée. Appuyez sur la touche "OK" pour confirmer ; appuyez sur la "Touche de gauche" pour retourner vers l'interface de menu précédente.



1. Langue

Consultez le menu de réglage. Appuyez sur la touche "Sens montant" ou "Sens descendant" pour sélectionner les réglages de langue. Appuyez sur la "Touche de droite" pour sélectionner la langue souhaitée ; avec la "Touche de gauche", vous retournez à l'interface de menu précédente (la fonction peut être enregistrée, ce qui signifie que l'état sélectionné en dernier est conservé après la sélection, l'arrêt et le redémarrage du produit).



2. Bluetooth

- Réglages Bluetooth (désactivés par défaut) : Après avoir activé la fonction Bluetooth du fauteuil massant, l'appareil audio compatible Bluetooth (par ex. téléphone mobile, tablette) est connecté avec le module Bluetooth du fauteuil massant.
- Consultez l'interface de l'utilisateur pour les réglages. Appuyez sur la touche "Sens montant" ou "Sens descendant" pour sélectionner les réglages Bluetooth. Appuyez sur la "Touche de droite" pour consulter la fonction de mise en marche/d'arrêt Bluetooth. Appuyez sur "OK" pour sélectionner le réglage souhaité ; appuyez sur la "Touche de gauche" pour revenir au menu précédent.



- Select the main menu of your smart device. Select "Settings" and the option "Bluetooth". The Bluetooth function will automatically search for a new Bluetooth device. As soon as you are asked to connect to the device, confirm this in order to connect. Start the "Music Player" on the smart device and select the track to be played.

3. Commande vocale (UNIQUEMENT EN ANGLAIS)

Consultez l'interface de l'utilisateur pour les réglages. Appuyez sur la touche "Sens montant" ou "Sens descendant" pour sélectionner la commande vocale intelligente. Appuyez sur la "Touche de droite" pour consulter les réglages de la commande vocale intelligente. Appuyez sur "OK" pour allumer ou éteindre la fonction souhaitée ; (le statut de la commande vocale est sauvegardée, ce qui signifie que le statut sélectionné en dernier est réutilisé après la sélection l'arrêt et le redémarrage) ; appuyez sur la "Touche de gauche" pour retourner vers l'interface de menu précédente.

REMARQUE: Si la commande vocale intelligente est désactivée, la fonction de réveil ne peut pas être utilisée.

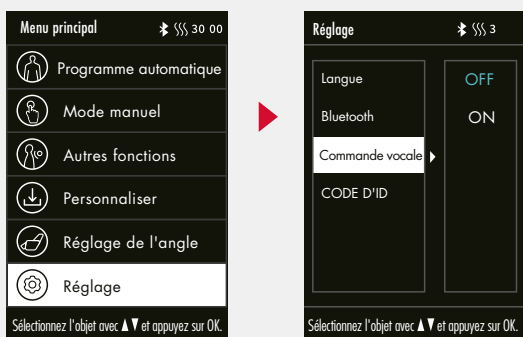

4. ID des appareils

Consultez l'interface de l'utilisateur pour les réglages. Appuyez sur la touche "Sens montant" ou "Sens descendant" pour sélectionner les ID des appareils et le numéro de l'appareil actuel.

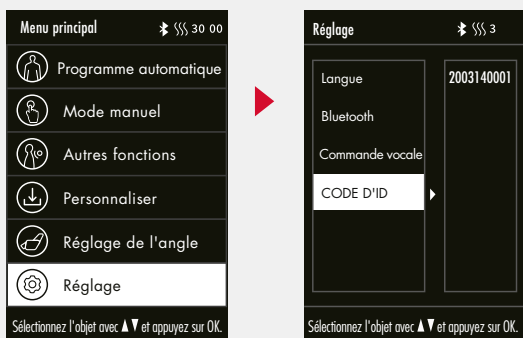

RÉGLAGE DU MASSAGE

- Dans le statut de l'affichage des informations, appuyez sur la "Touche de gauche" ou la "Touche de droite" afin de sélectionner la touche pour le réglage du massage, et appuyez sur "OK" pour ouvrir l'interface de l'utilisateur pour le réglage du massage.
- Après avoir consulté la fenêtre de réglage du massage, appuyez sur la touche "Sens montant" ou "Sens descendant" pour sélectionner la fonction de massage souhaitée. Après avoir sélectionné les fonctions de réglage du massage souhaité, appuyez sur la "Touche de droite" pour activer la sélection du niveau de massage. Appuyez ensuite sur "OK" pour confirmer le niveau souhaité. Appuyez sur la "Touche de gauche" pour retourner vers l'interface de menu précédente.



Fonction	Description
Vitesse Massage du dos	5 vitesses réglables
Intensité du massage du dos	5 niveaux d'intensité réglables
Modes de massage	5 modes peuvent être sélectionnés : point fixe, zone locale, ensemble du dos, haut du dos et bas du dos
Largeur de massage	5 largeurs d'épaule réglables
Intensité du coussin d'air	5 niveaux d'intensité réglables
Vitesses de roulettes de pied	Sélection parmi 4 modes, dont OFF et niveau 1-3
Temps de massage	4 modes au choix : +10 min, +5 min, -5 min, -10 min

REMARQUE: Temps de massage : lorsque le temps indiqué pour l'ajout et la réduction d'un certain temps ne suffit pas, le processus n'est pas affiché (le plafond du temps affiché est de 40 minutes). Un exemple : lorsque le temps affiché de la télécommande est de 39 minutes, la plage de réglage du temps de massage est la suivante : -5min, -10min (+10min ou +5min ne peuvent pas être affichées). Le réglage de l'intensité du coussin d'air est uniquement disponible si la fonction de coussin d'air ou la fonction automatique est activée.

Utilisation et commande

COMBINAISONS DE TOUCHES SUR L'ACCOUDOIR

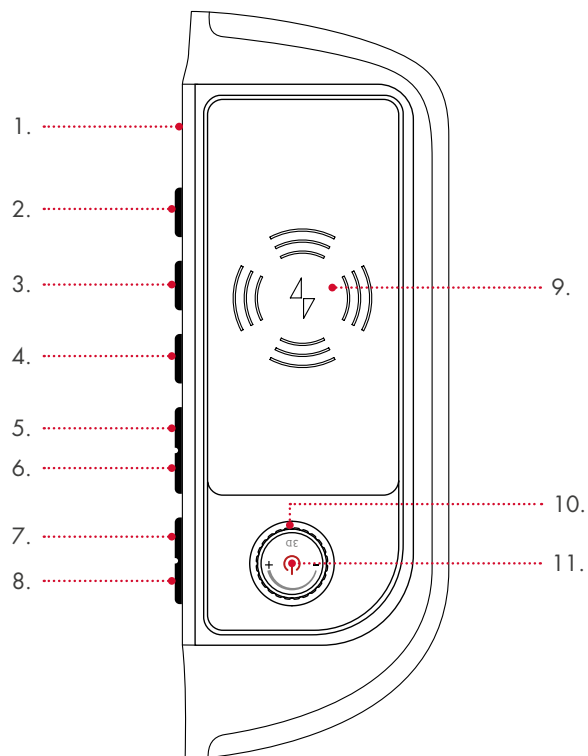

1. Microphone de la commande vocale : microphone intégré pour la commande vocale.
2. Touche AUTO : appuyez sur cette touche pour activer la fonction de massage automatique.
3. Touche de commande vocale et de fonction réveil : appuyer brièvement pour activer la fonction de commande vocale, et appuyer durant 3 secondes pour allumer ou éteindre la fonction de commande vocale.
4. Touche d'utilisation de la chaleur : Cliquez sur la touche pour activer ou désactiver la fonction de traitement par la chaleur.
5. Touche Repose-jambes bas : réglez le repose-jambes vers le bas.
6. Touche Repose-jambes haut : réglez le repose-jambes vers le haut.
7. Touche "Redresser le fauteuil massant" : réglage de l'angle d'assise.
8. Touche "Abaisser le fauteuil massant" : réglage de l'angle de couchage.
9. Station de charge sans fil : chargement sans fil du téléphone mobile.
10. Bouton d'intensité 3D : réglage de l'intensité du robot 3D.
11. Mise en marche/arrêt : maintenir durant 2 secondes pour allumer ou éteindre le fauteuil massant.

Utilisation et commande

Touche	Description
	Touche ON/OFF : appuyez brièvement sur cette touche pour interrompre le fonctionnement ; si vous maintenez cette touche appuyée durant 3 secondes, le courant est allumé et éteint. Si le temps de pause dépasse 20 minutes durant le massage, toutes les fonctions de massage sont automatiquement éteintes.
	Réglage de l'intensité 3D : réglage de l'intensité de massage du robot de massage 3D (le sens anti-horaire pour "-", le sens horaire pour "+"). La plage d'intensité s'étend du niveau 1-5.
	Fonction assise : lorsque vous maintenez cette touche appuyée, le dossier se lève lentement et le repose-jambes se baisse lentement ; quand vous relâchez cette touche, le mouvement du dossier et du repose-jambes s'arrête.
	Fonction de couchage : lorsque vous maintenez cette touche appuyée, le dossier se baisse lentement et le repose-jambes se lève lentement ; quand vous relâchez cette touche, le mouvement du dossier et du repose-jambes s'arrête.
	Touche "Repose-jambes haut" : maintenez la touche appuyée pour lever lentement le repose-jambes. relâchez la touche pour arrêter ce processus.
	Touche "Repose-jambes bas" : maintenez la touche appuyée pour baisser lentement le repose-jambes. relâchez la touche pour arrêter ce processus.
	Touche d'utilisation de la chaleur : cliquez sur cette touche pour activer ou désactiver la fonction de traitement par la chaleur.
	Touche "Commande vocale & réveil" : appuyer brièvement pour activer la fonction de commande vocale, et appuyer durant 3 secondes pour allumer ou éteindre la fonction de commande vocale. Si aucune saisie vocale n'est effectuée en 6 secondes, la fonction linguistique est automatiquement désactivée (cette touche est uniquement active lorsque la commande vocale est allumée).
	Touche pour le mode automatique : appuyez sur cette touche pour basculer entre les fonctions de massage automatique.

Utilisation et commande

MODE DE LA COMMANDE VOCALE | uniquement disponible en anglais

Appuyez durant au moins 3 secondes sur la touche XXX située sur l'accoudoir afin allumer ou éteindre la fonction de commande vocale. Lorsque le fauteuil massant est allumé ou se trouve en mode veille, vous pouvez activer la fonction de commande vocale avec « Hi Alice » ou « Hey Alice ». Après avoir bien activé la fonction, le fauteuil massant répond par « Je suis là ». Si aucune entrée de commande vocale correcte n'est effectuée dans les six secondes, la fonction de commande vocale s'éteint automatiquement et doit être réactivée.

VOICE CONTROL ENTRY	ANSWER ENTRY	
"Massage on"	Activation massage	"Ok, massage on"
"Massage close"	Arrêt massage	"Ok, massage close"
"Comfort massage"	Massage confort	"Ok, comfort massage"
"Relax massage"	Massage relaxant	"Ok, relax massage"
"Full body massage"	Massage complet du corps	"Ok, full body massage"
"Neck massage"	Massage de la nuque	"Ok, neck and shoulder massage"
"Back and waist massage"	Massage du dos et de la taille	"Ok, back and waist massage"
"Stretch massage"	Massage et étirements	"Ok, stretch massage"
"Open the air pressure"	Demarrez la pression d'air	"Ok, open the air pressure"
"Close the air pressure"	Arrêtez la pression d'air	"Ok, close the air pressure"
"Up the seat position"	Rehausser la position du siège	"Ok, up the seat position"
"Down the seat position"	Abaisser la position du siège	"Ok, down the seat position"
"Change the other mode"	Passer à un autre mode	"Ok, change the other mode"
"Go little down"	Descendre un peu	"Ok, go little down"
"Go little up"	Monter un peu	"Ok, go little up"

REMARQUE

Lorsque vous avez activé la fonction de commande vocale, veuillez utiliser la langue anglais, la vitesse d'élocution est modérée, les ordres vocaux doivent être conformes à la saisie vocale.

Particularités



ROULEMENT

Une technique qui alterne agréablement contraction et détente de la musculature pour un effet apaisant et relaxant. Cette technique est souvent mise en œuvre à la fin d'un massage dans le but de relaxer les muscles et de provoquer une sensation de repos.



PÉTRIR (CAN: MASSER)

La peau et les muscles sont apaisés et massés soit entre le pouce et l'index, soit à l'aide des deux mains. Cette technique de massage est avant tout employée pour faire disparaître les contractures.



PRESSION PNEUMATIQUE

Des coussins qui se remplissent d'air puis expulsent celui-ci provoquent un mouvement de pompe générant des réflexes musculaires naturels. Cette technique s'avère aussi particulièrement bienfaisante pour les pieds et les mollets.



CHALEUR PAR CARBONE

La chaleur infrarouge carbone agissant en profondeur dilate les vaisseaux sanguins, l'irrigation sanguine augmente et le tonus musculaire se réduit. En outre, elle exerce un effet exceptionnellement bienfaisant sur les cellules nerveuses signalant la douleur au cerveau.



PÉTRIR & MARTELER (DUAL ACTION)

Ici se retrouvent associées les techniques du pétrissage et du tapotement pour à la fois défaire les contractures et favoriser la circulation sanguine.



MARTELER

Le MARTELER consiste à exécuter de courts mouvements pulsatifs avec le bord ou le plat de la main ou avec le poing. Cette technique favorise l'irrigation sanguine de la peau et soulage les muscles tendus. Si elle est mise en œuvre à hauteur des poumons, elle permet de fluidifier les bronches.



ROULEAU À PIEDS

D'une part le rouleau de pied réveille et stimule les terminaisons nerveuses et donc certains organes du corps, d'autre part il décontracte les muscles.

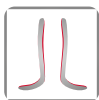

FORME EN L

Massage en profondeur de la totalité du corps, depuis la nuque jusqu'aux fesses.

Particularités



FORME EN S

Avec ce programme automatique, des têtes de massage disposées très près du corps traitent l'ensemble du dos jusqu'aux fesses. La mécanique en forme de S est inspirée de la forme naturelle de la colonne vertébrale.



COMPACT

Pour la position allongée, le fauteuil avance vers l'avant, ne nécessitant ainsi que 5 cm de distance par rapport au mur. Gain de place et confort assurés!



SANS GRAVITÉ

Cette position développée pour les astronautes vous fait ressentir une « sensation d'apesanteur ».



AUTOMATIQUE

22 programmes automatiques développés spécialement pour tout le corps offrent une large gamme de différentes techniques de massage. Ce faisant, la fonction chaleur/chauffage peut être activée au choix.



MÉMOIRE

Avec la fonction intelligente MÉMOIRE, votre fauteuil de massage se souvient précisément de votre massage préféré et démarre directement sans réaliser le scan.

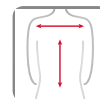

ZONE DU DOS

Un espace de massage individuel utilisable pour toutes les tailles.



TRACTION ARTHROSE

La traction est une pression douce roulante. Elle stimule le cartilage pour favoriser le transport des liquides, mieux absorber les nutriments et apaiser les douleurs liées à l'arthrose.



REPOSE-PIEDS REGLABLE

Le repose-pied peut être allongé et s'adapte ainsi individuellement à toutes les tailles de corps.

Particularités



COUSSINS REGLABLES

Au besoin, un coussin double peut être installé pour réduire l'intensité de massage à la nuque et aux épaules.



POSITION COUCHE

Régler le dossier et le repose-pied contribue à trouver la position de bien-être personnelle du corps.



BRAINTRONICS®

La technologie braintronics® synchronise vos ondes cérébrales à l'aide de la stimulation audio. En combinaison avec votre programme de massage développé spécialement pour délivrer votre corps des tourments du stress. Que vous vouliez vous détendre, rêver ou apprendre, tout est possible.

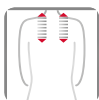

REGLAGE AU NIVEAU DES EPAULES

Les têtes de massage au niveau des épaules peuvent être déplacées vers le haut ou vers le bas.



INTENSITE DE L'AIR COMPRI ME

L'intensité du massage par airbag peut être réglée.



ZONE D'AIR

Massage Airbag pour tout le corps. Différentes zones peuvent être contrôlées individuellement.



MASSAGE EXTENSIF DOS

Un massage roulant ciblé activant le corps et a un effet revigorant sur l'ensemble de l'organisme.



MASSAGE 3D

Avec cette nouvelle technique, le mouvement de massage ne s'effectue plus seulement vers le haut et vers le bas, mais aussi en avant et en arrière.

Particularités



SHIATSU

Le shiatsu (pression des doigts) est une forme de thérapie corporelle inventée au Japon. Cette technique consiste en des étirements et rotations rythmés et doux à la fois dont les effets sont particulièrement puissants. L'objectif du shiatsu est de stimuler des points précis du corps et de mobiliser les muscles.



RELAXATION DES ÉPAULES

Pétrissage ciblé des épaules et de la nuque – parfait pour les douleurs localisées dans ces zones.



ETIREMENT TAILLE

Les coussins du bas du dos procurent un étirement doux du bassin. Cette technique traite parfaitement les contractures.



POINT

Les têtes de massage peuvent masser ponctuellement.



VITESSE

La vitesse de massage est réglable.

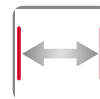

LARGEUR

La distance entre les deux têtes de massage peut être réglée (étroit, moyen, large).



MUSIQUE

La musique assure une détente et un plaisir encore plus intenses.



BLUETOOTH

Transmission de données sans fil.



POINTS D'ACUPRESSION

Points d'acupression majeurs sont massés.

Particularités



ZONES RÉFLEXE

La réflexologie régénère la musculature des pieds et a un effet harmonisant sur presque tous les organes corporels.



SENSATION D'UN MASSAGE MANUEL

Les têtes de massage spécialement développées rappellent ici les mouvements de main d'un masseur. Elles peuvent s'étendre dans un angle maximal de 41 degrés jusqu'à atteindre 6,5cm et masser efficacement les vertèbres cervicales, thoraciques et lombaires comme une main.



ACCÈS RAPIDE

La fonction de démarrage rapide située dans l'accoudoir permet de contrôler les fonctions essentielles en un mouvement.



SCAN CORPOREL À L'AIDE D'UN DOUBLE CAPTEUR

Le fauteuil de massage effectue un scan corporel afin de détecter les parties de la nuque et du dos les plus importantes et d'assurer ainsi une pression optimale pendant le massage. La technologie utilisée lors du scan reconnaît la hauteur de vos épaules qui, si nécessaire, peut être corrigée à la suite du scan.



COMMANDE VOCALE

Utilisez la commande vocale pour activer les fonctions choisies.



RECHARGE SANS FIL

Fonction de recharge sans fil des NFC-téléphones mobiles.



THÉRAPIE PAR CHAMP MAGNÉTIQUE

Les coussins d'air pour la paume gauche et droite disposent d'une fonction de massage spéciale avec thérapie par champ magnétique.



PÉTRISSAGE DES MOLLETS

Les fonctions de massage par pétrissage et par pression dans les coussins d'air s'assurent d'apaiser les tensions des muscles des jambes causés par une position debout prolongée.

Déclaration de conformité EU

Conforme aux directives européennes CEM 2014/30/UE, LVD 2014/35/UE et RoHs.

Conditions de garantie

Le commerçant garantit le produit décrit au verso durant un délai obligatoire prescrit par la loi. La garantie s'applique à partir de la date d'achat. La date d'achat doit figurer sur la preuve d'achat. Si des défauts sont constatés sur les produits fabriqués en Allemagne, le commerçant s'engage à les remplacer ou à les réparer gratuitement. Cette garantie ne couvre pas les pièces d'usure telles que les housses en tissu. Pour profiter de la garantie, veuillez retourner le produit défectueux avec la preuve d'achat avant l'expiration du délai de garantie.

La garantie devient nulle si des défauts sont constatés à la suite, p. ex., d'influences extérieures, de réparations ou de modifications apportées au produit par un tiers autre que le fabricant ou le distributeur agréé. La garantie du commerçant se limite à la réparation ou au remplacement du produit. La responsabilité du commerçant ou du vendeur ne saurait être engagée en cas de dommages résultant d'une manipulation non conforme aux instructions fournies et /ou d'une utilisation inappropriée de l'appareil.

S'il s'avère, après inspection du produit par le fabricant, que la demande de garantie concerne des détériorations non couvertes par la garantie ou que cette demande intervient après expiration du délai de garantie, les frais de réparation et d'inspection seront à la charge du client.

Avertissement légal : l'ensemble des contenus ne constituent aucun remède thérapeutique. Le diagnostic et le traitement de maladies et d'autres troubles physiques doivent être effectués par un médecin, un praticien de la santé ou un thérapeute. Les données ci-dessus sont fournies à titre d'information uniquement et ne doivent pas être utilisées pour remplacer un traitement médical. Tout utilisateur est invité à passer un examen médical poussé, et si nécessaire, à consulter un spécialiste afin de s'assurer qu'il peut utiliser l'appareil dans son cas concret. Toute utilisation ou thérapie s'effectue aux propres risques de l'utilisateur. Nous n'offrons aucune garantie médicale et nous ne suivons pas de serment médical.

Casada International GmbH
Obermeiers Feld 3
33104 Paderborn, Germany
info@casada.com
www.casada.com

Les droits de reproduction des photographies, textes et images sont détenus par CASADA Group GmbH et ne peuvent être réutilisés sans autorisation explicite.
Copyright © 2022 CASADA International GmbH.
Tous droits réservés.





< timetorelax

Odkąd firma powstała w 2000 roku, nazwa CASADA stała się synonimem wysokiej jakości produktów w sektorze wellness i fitness.

Dzisiaj, urządzenia marki CASADA są dostępne na całym świecie. Ciągły rozwój, niepowtarzalny design i skupienie się na poprawie jakości życia są tak samo charakterystyczne dla produktów CASADA, jak ich niezawodna jakość.

Gratulacje!

Dziękujemy za wybranie fotela do masażu marki Casada. Cieszymy się, że możemy wspierać Twoje zdrowie.

Przeczytaj uważnie instrukcję obsługi, aby dokładnie zapoznać się z prawidłową obsługą urządzenia.

Mamy nadzieję, że spodoba Ci się Twój nowy fotel do masażu Alpha Sonic III .

Spis treści

Instrukcja bezpieczeństwa.....	156
Przeciwwskazania.....	157
Rozwiązywanie problemów.....	158
Przechowywanie Konserwacja.....	158
Dane techniczne.....	158
Wyposażenie Funkcje.....	159
Montaż I uruchomienie.....	160
Pilot.....	164
Korzystanie i sterowanie.....	182
Właściwości.....	186
Europejska deklaracja zgodności.....	191
Warunki gwarancji.....	191

Instrukcja bezpieczeństwa



Przed użyciem fotela do masażu należy uważnie przeczytać poniższe wskazówki, aby upewnić się, że działa on prawidłowo i z optymalną wydajnością. Prosimy zachować tę instrukcję obsługi do dalszego użytku!

- Fotel masujący został wykonany zgodnie z obowiązującymi zasadami technicznymi i najnowszymi przepisami bezpieczeństwa.
- Fotel masujący jest wyposażony w podgrzewane sekcje. Osoby wrażliwe na ciepło powinny zachować ostrożność podczas korzystania z produktu. (ICE 60335-2-32)
- Fotel masujący nie wymaga konserwacji. Ewentualne naprawy mogą być wykonywane wyłącznie przez osoby upoważnione.
- Niewłaściwe użytkowanie i nieautoryzowane naprawy są niedozwolone ze względów bezpieczeństwa i prowadzą do utraty gwarancji.
- Aby uniknąć obrażeń, nie wkładaj palców między rolki masujące.
- Nigdy nie dotykaj wtyczki sieciowej mokrymi rękami.
- Nie dopuszczaj do kontaktu fotela masującego z wodą, nie narażaj do na wysokie temperatury ani bezpośrednio działanie promieni słonecznych.
- Nie używaj fotela masującego w środowisku o dużej wilgotności, np. w łazience.
- Nie używaj fotela masującego w miejscu o niewystarczającej ilości miejsca lub w miejscu, w którym wentylacja jest zakryta, a dopływ świeżego powietrza nie jest gwarantowany.
- Aby uniknąć niebezpieczeństwa zwarcia, odłącz fotel masujący od zasilania, jeśli nie jest używany przez dłuższy czas.
- Nie używaj uszkodzonych kabli, wtyczek lub luźnych gniazd.
- Jeśli kable/wtyczki są uszkodzone, muszą zostać wymienione przez producenta, przedstawiciela serwisu lub wykwalifikowany personel.
- W przypadku awarii należy natychmiast odłączyć urządzenie od sieci.
- Producent ani dystrybutor nie ponosi odpowiedzialności za szkody powstałe w przypadku niewłaściwego lub nieprawidłowego użytkowania produktu.
- Nie przekraczaj zalecanego dziennego czasu trwania masażu 30 minut, aby uniknąć nadmiernego przeciążenia mięśni i nerwów.
- Aby uniknąć uszkodzenia fotela masującego, nigdy nie używaj spiczastych lub ostrych przedmiotów.
- Aby zmniejszyć niebezpieczeństwo zwarcia lub pożaru, należy używać wyłącznie gniazd pasujących do wtyczki i upewnić się, że wtyczka jest całkowicie włożona do gniazdka.
- Odłącz fotel masujący od zasilania po użyciu i przed czyszczeniem.
- Nie pozwalaj dzieciom poniżej 14 roku życia na czyszczenie lub konserwację produktu bez nadzoru osób dorosłych.
- Jeśli podczas użytkowania wystąpi nieoczekiwana awaria zasilania, natychmiast ustaw przełącznik w pozycji OFF i odłącz wtyczkę, aby uniknąć uszkodzenia fotela masującego.
- Nie używaj fotela masującego, jeśli przewody elektryczne są mokre lub uszkodzone.
- Dzieci poniżej 14 roku życia, osoby niepełnosprawne i osoby słabe muszą być nadzorowane przez cały czas przebywania w pobliżu fotela masującego lub podczas korzystania z fotela masującego.
- Nie używaj fotela masującego bezpośrednio po spożyciu posiłku lub pod wpływem alkoholu.
- Używaj produktu tylko do celu opisanego w instrukcji obsługi.
- Należy używać wyłącznie akcesoriów dostarczonych przez dostawcę.
- Aby zapobiec uszkodzeniu, nie należy stawać, siadać ani podskakiwać na podnóżku.
- Aby uniknąć uszkodzeń lub obrażeń, nie próbuj siadać na podłokietnikach lub oparciu.
- Należy regularnie czyścić fotel masujący i zapobiegać przedostawaniu się ciał obcych do jego szczeliny.
- Nie wolno nie ciągnąć bezpośrednio za kabel sieciowy.
- Podczas regulacji położenia podnóżka lub oparcia należy upewnić się, że pod spodem nie znajdują się żadne inne przedmioty, a w szczególności dzieci poniżej 14 roku życia.
- Produkt jest przeznaczony wyłącznie do użytku domowego.
- Jeśli elastyczny kabel zasilający ulegnie uszkodzeniu, należy użyć innego elastycznego kabla przeznaczonego do tego samego celu lub zakupić odpowiedni kabel zastępczy u producenta lub w jego punkcie serwisowym.

Przeciwwskazania

Jeśli nie masz pewności, co do możliwości korzystania z fotela masującego, skonsultuj się z lekarzem.

- Korzystanie z fotela masującego jest zabronione w czasie ciąży lub w przypadku jednej lub kilku z następujących dolegliwości: niedawno przebyte urazy, choroby zakrzepowe, wszelkiego rodzaju stany zapalne i obrzęki oraz nowotwory. W przypadku trwającego leczenia tych chorób lub stanów zaleca się konsultację z lekarzem przed rozpoczęciem masażu.
- Osoby z niepełnosprawnościami fizycznymi, poznawczymi lub umysłowymi oraz osoby bez doświadczenia i wiedzy powinny korzystać z tego fotela wyłącznie pod nadzorem osób odpowiedzialnych za ich bezpieczeństwo.
- Aby uniknąć dyskomfortu lub niebezpieczeństwa podczas korzystania z fotela masującego, prosimy następujące osoby o skonsultowanie się z lekarzem przed użyciem produktu:
 - Osoby z niepełnosprawnością ruchową
 - Osoby w trakcie leczenia
 - Osoby z bólami pleców oraz problemami z kręgosłupem (np. skrzywienia)
 - Osoby z rozrusznikami serca
- Jeśli odczuwasz ból podczas masażu, natychmiast przestań używać produktu.
- Jeśli zranisz się podczas korzystania z fotela, natychmiast poszukaj pomocy medycznej.
- Nie należy masować zaczerwienionych, opuchniętych lub zaognionych obszarów skóry.
- Ten fotel masujący jest przeznaczony do użytku domowego i nie jest medycznym urządzeniem do masażu, dlatego nie może być stosowany jako substytut specjalistycznego leczenia medycznego.
- Zalecamy codzienne korzystanie z fotela masującego przez 30 minut. Poszczególne obszary ciała należy masować przez maksymalnie 15 minut na raz, ponieważ nadmierne masowanie może w przeciwnym razie przynieść efekt przeciwny do zamierzonego.
- Ten produkt nie jest odpowiedni dla dzieci poniżej 14 roku życia.
- Dzieci poniżej 14 roku życia muszą korzystać z urządzenia pod nadzorem osoby dorosłej. Upewnij się, że dzieci nie bawią się fotelem masującym.

PRZECIWWSKAZANIA DO KORZYSTANIA Z APLIKACJI „BRAINTRONICS®”

- Psychozy (np. schizofrenia, choroba afektywna dwubiegunowa, depresja endogenna)
- Zaburzenia osobowości
- Padaczka i podobne zaburzenia napadowe
- Choroby serca
- Choroby ośrodkowego układu nerwowego
- Zakrzepica
- Depresja endogenna
- ADHD (niedostatecznie aktywny)
- Niedawno przebyte zawał serca lub udar
- Niepełnosprawność umysłowa
- Uzależnienia od narkotyków, alkoholu lub leków
- Regularne przyjmowanie leków psychotropowych
- Ciąża

UWAGA: Ze względów etycznych i prawnych, braintronics® nie powinien być używany przez dzieci i młodzież bez wyraźnej zgody przedstawicieli prawnych. Osoby, dla których medytacja może kolidować z przekonaniami religijnymi, powinny powstrzymać się od używania produktu.

Rozwiązywanie problemów

USTERKA

- Podczas pracy urządzenia słychać odgłosy pracy silnika.
- Pilot nie działa prawidłowo.
- Urządzenie przestaje działać.
- Programy braintronics® nie uruchamiają się.

ROZWIĄZANIE

- Są to normalne odgłosy podczas pracy.
- Upewnij się, że wtyczka sieciowa jest prawidłowo włożona do gniazdka i że włącznik zasilania jest włączony. Sprawdź połączenie kabla od pilota.
- Fotel wyłącza się automatycznie po osiągnięciu ustalonego czasu pracy lub po nadmiernym użytkowaniu. Zapewnia to długą żywotność urządzenia.
- Upewnij się, że aplikacja braintronics jest zainstalowana i że Twoje konto jest aktywne. Dodatkowo sprawdź, czy połączenie Bluetooth® między Twoim smartfonem a fotelem masującym nadal się utrzymuje.

Przechowywanie | Konserwacja

- Jeśli urządzenie nie jest używane przez dłuższy czas, kabel zasilający należy zwinąć, a urządzenie powinno być przechowywane w suchym miejscu.
- Nigdy nie przechowuj urządzenia w wysokich temperaturach lub w pobliżu otwartego ognia. Należy unikać długotrwałego wystawiania urządzenia na ekspozycję promieni słonecznych.
- Do czyszczenia należy używać wyłącznie dostępnych w handlu produktów do pielęgnacji skóry sztucznej. Nigdy nie należy czyścić go rozcieńczalnikiem, benzenem ani alkoholem.

Dane techniczne

Wymiary:	złożony: 142 x 82 x 124 cm rozłożony: 204 x 82 x 90 cm
Waga:	113 kg
Napięcie:	220-240V ~ 50/60Hz
Moc znamionowa:	150 W
Czas pracy:	20 minutes
braintronics®:	21 minutes
Certyfikaty:	



Wyposażenie | Funkcje

1. Poduszka zagłówek
2. 3D digital audio
3. Ramienna poduszka powietrzna
4. Tylna poduszka powietrzna
5. Ramienna poduszka powietrzna
6. Miejsce na pilota
7. Masaż dłoni i magnetoterapia
8. Poduszka siedziska
9. Legrest
10. Oparcie
11. Panel szybkiej obsługi
12. Bezprzewodowa ładowarka do telefonu
13. Podłokietnik
14. Boczne oświetlenie LED
15. Poszycie boku

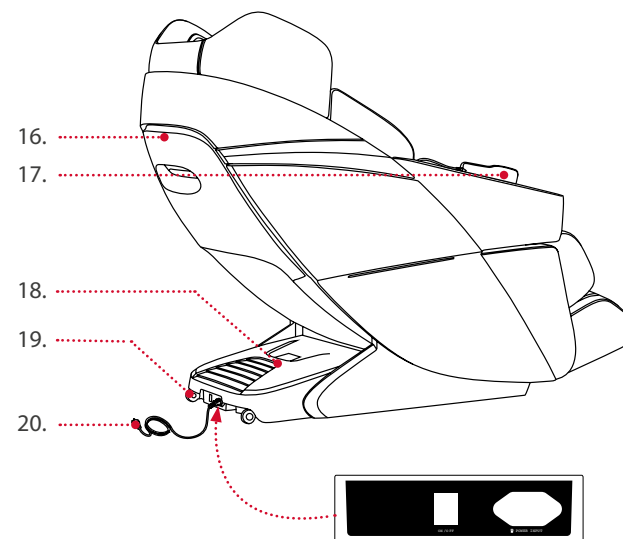
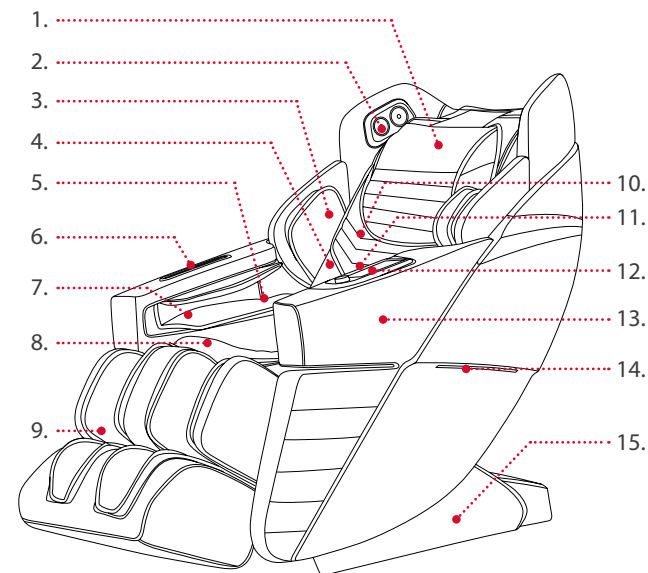

16. Poszycie oparcia
17. Pilot
18. Osłona bezpieczeństwa elektroniki
19. Kółka transportowe
20. Kabel zasilający
21. Główny włącznik / wyłącznik
22. Wejście sieciowe

21. 22.

Montaż i instalacja

INSTRUKCJA MONTAŻU PODŁOKIETNIKÓW

Wymij wszystkie części z pudełek i usuń materiał opakowaniowy. Upewnij się, że wraz z opakowaniem nie wyrzucasz żadnych małych części. Do montażu potrzebny jest śrubokręt krzyżakowy lub wkrętarka akumulatorowa z zestawem bitów. Używając wkrętarki akumulatorowej, upewnij się, że nie jest ona ustawiona zbyt wysoko, ponieważ może to spowodować zniszczenie śrub lub otworów gwintowanych.

1. Aby rozpocząć montaż należy najpierw ustawić fotel w pozycji pionowej. Podnieś pilota i podłącz go. Przyłącze znajdziesz po prawej stronie w przedniej części siedziska, stojąc przed krzesłem (rysunek 1). Teraz podłącz fotel do gniazdka elektrycznego. Upewnij się, że wyłącznik główny obok kabla zasilającego znajduje się w pozycji I. Dwukrotnie naciśnij przycisk wł./wyl., aby krzesło ustawiło się w pozycji pionowej. Następnie odłącz fotel od gniazdka elektrycznego.

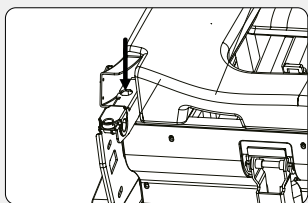

Rysunek 1

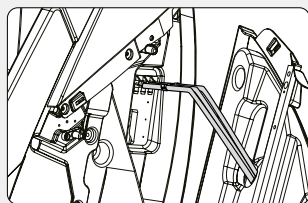

Rysunek 2

2. Podłączyć wężyki powietrzne i wtyczki do odpowiedników oznaczonych kolorem lub numerem, znajdujących się z tyłu fotela (rys. 2).
3. Wziąć część boczną i zaczepić ją do uchwyty na ramie fotela za pomocą haków znajdujących się na środku (rys. 3).

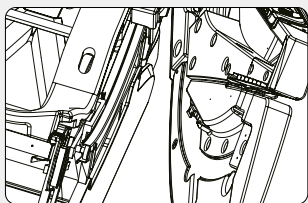

Rysunek 3

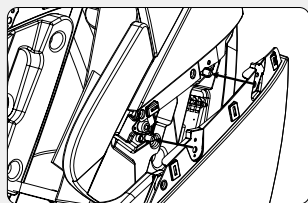

Rysunek 4

4. Umieść tylny panel boczny na 2 plastikowych kołkach, na które w panelu bocznym znajdują się otwory. Upewnij się, że kable i węże nie są ściśnięte (Rysunek 4).
5. Przymocuj tylną stronę panelu bocznego za pomocą 2 śrub M5 (Rysunek 5).
6. Teraz przymocować panel boczny z przodu za pomocą 2 śrub M5. Gwinty znajdują się na przedniej wewnętrznej stronie (rysunek 6).

Montaż i instalacja

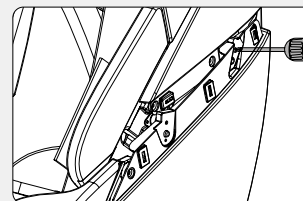

Rysunek 5

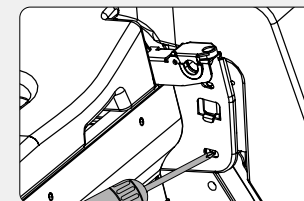

Rysunek 6

7. Użyj pasującej osłony i umieść ją klipsem na otworach w fotelu i zatrzaśnij (Rysunek 7).

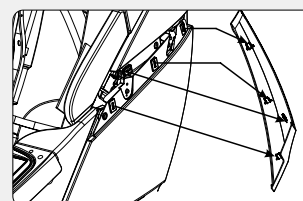

Rysunek 7

INSTRUKCJA MONTAŻU PODNÓŻKA

1. Otworzyć uchwyt sekcji na stopy, wykręcając śruby krzyżakowe (rys. 2).
2. Ustaw podnóżek przed fotelem i podłącz przewody oraz przewód powietrza (Rysunek 1). Podnieś część nożną z dwoma śrubami po prawej i lewej stronie do mocowania uchwyty.

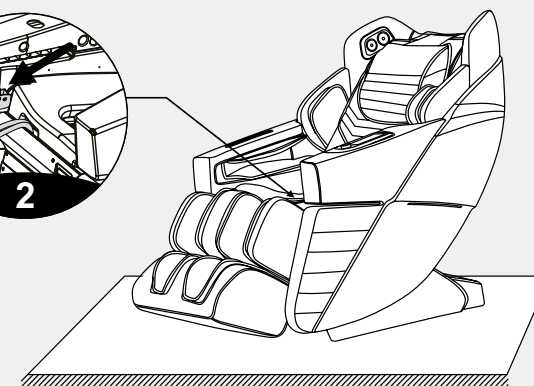
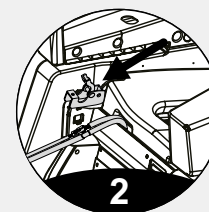
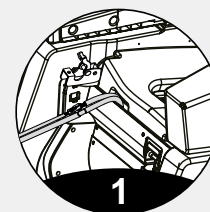

Montaż i instalacja

3. Zamknij wspornik (Rysunek 3) i dokręć go wcześniej wykręconą śrubą (Rysunek 4). Powtórz to z drugiej strony.

4. Upewnij się, że podnóżek jest prawidłowo zainstalowany. Chwyć podnóżek i przesuwaj go ręcznie kilka razy od dołu do góry. Jeśli nie zauważysz niczego nieprawidłowego, podnóżek jest zainstalowany prawidłowo.

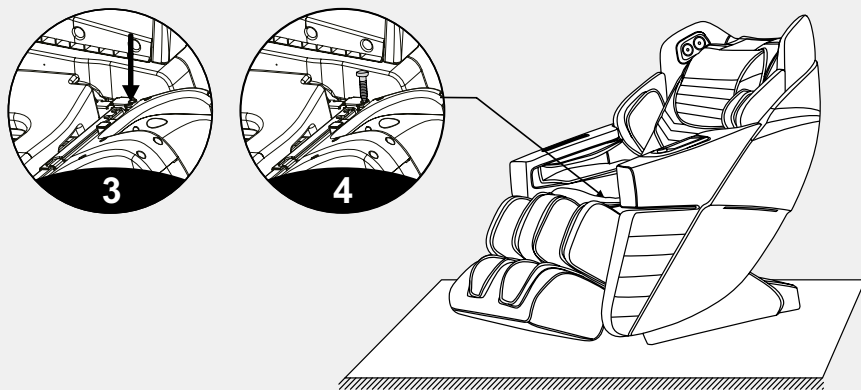

INSTRUKCJA ZDEJMOWANIA I UŻYTKOWANIA PODUSZKI GŁOWY I OPARCIA

Zastosowanie poduszki pod głowę może zmniejszyć intensywność masażu ugniatającego na karku i ramionach. Sam decydujesz, czy chcesz wykorzystać poduszkę pod głowę według własnych potrzeb (zalecamy poduszkę). Oparcie i poduszka oparcia połączone są zamkiem błyskawicznym (1). Zagłówek i oparcie są połączone zapięciem na rzep (2).

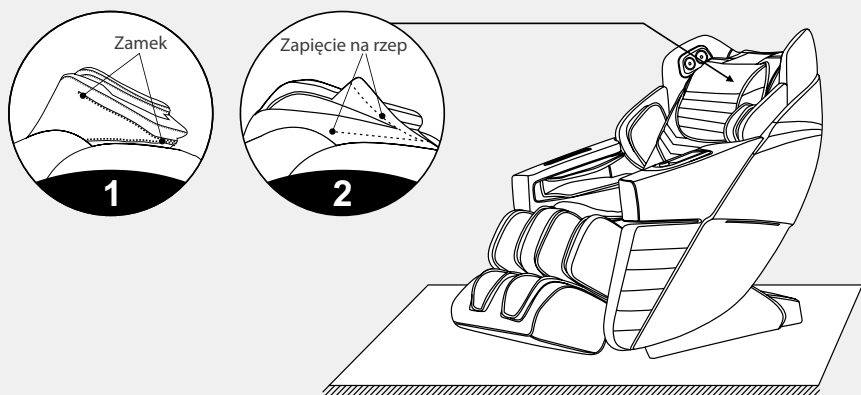

Montaż i instalacja

OCHRONA PODŁOGI

Długotrwały, mocny nacisk fotela masującego może powodować zarysowania podłogi. Aby tego uniknąć należy położyć dywan lub matę w miejscu, w którym znajduje się urządzenie.

UWAGA: Nie przesuwaj fotela masującego z kółkami po nierównym podłożu lub w wąskiej przestrzeni.

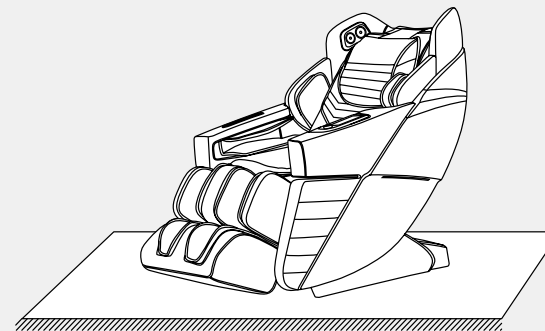

WSKAZÓWKI DOT. PRZESUWANIA FOTEŁA

Upewnij się, że na podłodze nie ma kabli. Przechyl oparcie do tyłu w taki sposób, by środek ciężkości fotela pozostał na kółkach, popchnij fotel do przodu lub do tyłu rękoma, a następnie powoli i delikatnie ustaw go w pozycji wyjściowej.

UWAGA: Zanim przesuujesz fotele, musisz go odłączyć od źródła zasilania i zabezpieczyć kable przed uszkodzeniem.

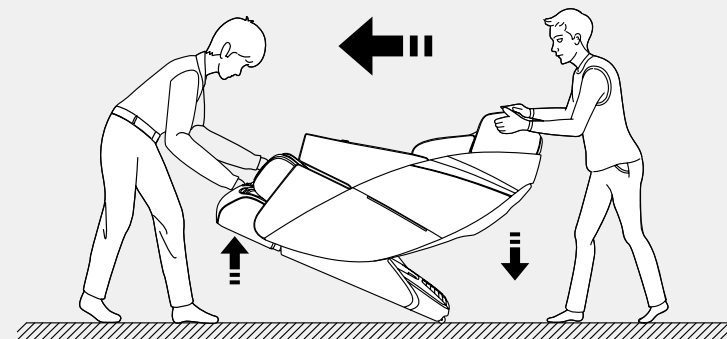

UWAGA: Prosimy o przemieszczanie fotela w co najmniej dwie osoby. Jedna osoba powinna podnieść krzesło od przodu, aby postawić je na kółkach!

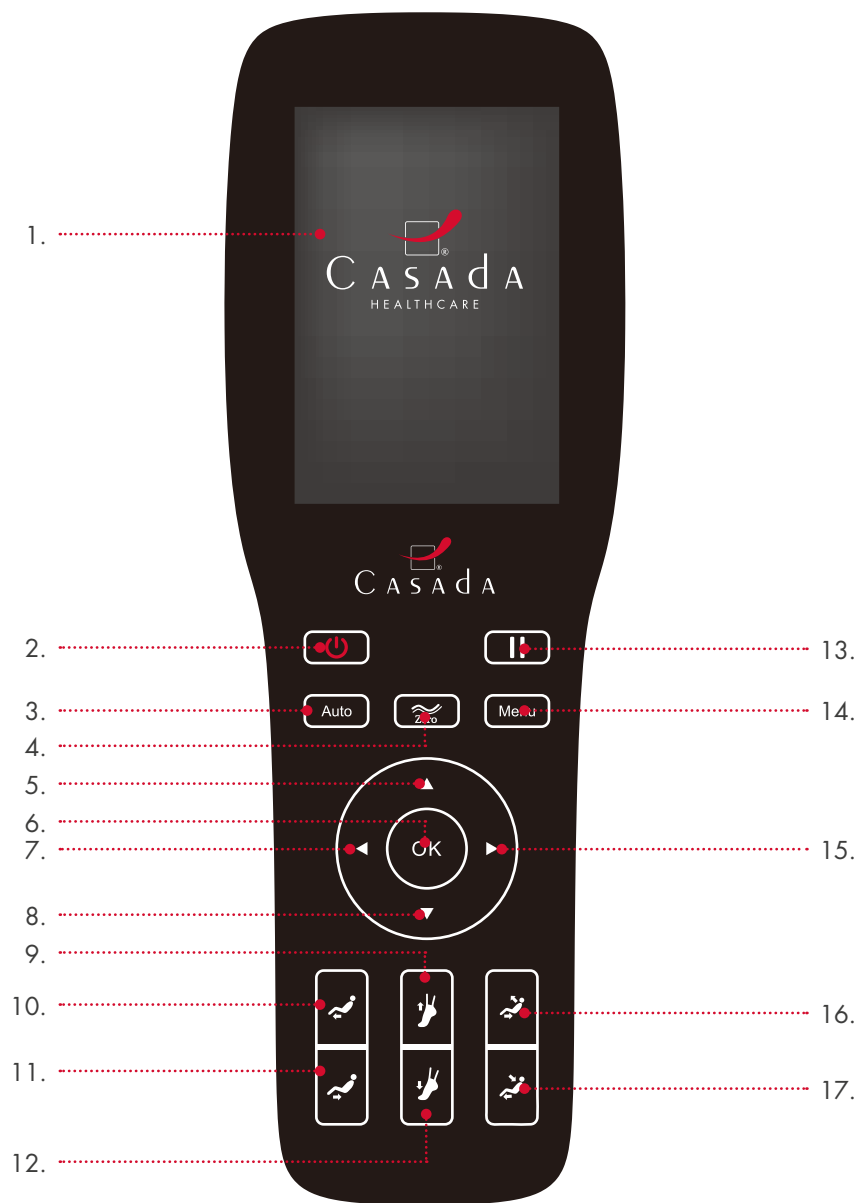

1. Wyświetlacz: kolorowy wyświetlacz LCD TFT pokazujący funkcje masażu w trakcie pracy.
2. On / Off: Włącza / wyłącza urządzenie.
3. Przycisk AUTO: Przejdź do interfejsu automatycznego wyboru trybu funkcji. Więcej informacji znajduje się w rozdziale „Program automatyczny”.
4. Klawisz Zero-Gravity: Dostosuj kąt fotela masującego, aby uzyskać zerową grawitację. Do wyboru są trzy tryby (pierwsze naciśnięcie to poziom 1 pozycji Zero Grawitacji; drugie naciśnięcie to poziom 2; trzecie naciśnięcie to poziom 3; a czwarte naciśnięcie przywraca fotel masujący do pierwotnego stanu).
5. Klawisz UP: klawisz nawigacyjny "w górę": wybór pozycji w menu lub dostosowanie pozycji masażera (do góry).
6. OK: Potwierdź wybraną funkcję masażu.
7. Lewy klawisz: lewy klawisz nawigacyjny – powrót do poprzedniego menu lub wybór obiektu po lewej stronie.
8. Klawisz DOWN: klawisz nawigacyjny "w dół": wybór pozycji w menu lub dostosowanie pozycji masażera (w dół).
9. Wsuwanie elementu na stopy: Naciśnij i przytrzymaj ten przycisk, aby wsunąć element na stopy, puść go, aby zatrzymać.
10. Klawisz Podnóżek do góry: Dostosuj pozycję podnóżka zgodnie z własnymi potrzebami, aby uzyskać najwygodniejszą pozycję podczas masażu.
11. Klawisz Podnóżek w dół: Dostosuj pozycję podnóżka zgodnie z własnymi potrzebami, aby uzyskać najwygodniejszą pozycję podczas masażu.
12. Wysuwanie elementu na stopy: Naciśnij i przytrzymaj ten przycisk, aby wysunąć element na stopy, puść go, aby zatrzymać.
13. Przycisk pauzy: Wstrzymuje wszystkie aktualnie działające funkcje masażu. Naciśnij ten przycisk ponownie, aby kontynuować działanie wszystkich funkcji masażu.
14. Przycisk menu: Przejdź do interfejsu wyboru menu głównego.
15. Prawy klawisz: Klawisz nawigacyjny w prawo: wejdź do podmenu lub wybierz obiekt po prawej stronie.
16. Zintegrowany klawisz pozycji siedzącej: W zależności od wymaganego kąta masażu, jednocześnie wyreguluj pozycję siedziska, oparcia i podnóżka, aby uzyskać najwygodniejszą pozycję podczas masażu.
17. Zintegrowany klawisz pozycji leżącej: W zależności od wymaganego kąta masażu, jednocześnie wyreguluj pozycję siedziska, oparcia i podnóżka, aby uzyskać najwygodniejszą pozycję podczas masażu.

WŁĄCZ ZASILANIE

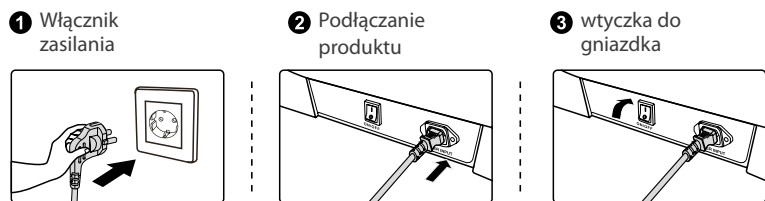

OBSŁUGA STEROWANIA FUNKCJĄ MASAŻU:

2. Rozpocznij masaż

Naciśnij przełącznik, aby rozpocząć masaż. Przejdź do ekranu startowego. Oparcie utrzyma domyślną pozycję, a podnóżek zostanie lekko podniesiony. Poczekaj, aż którykolwiek z automatycznych programów funkcyjnych w interfejsie automatycznego wyboru funkcji rozpocznie masaż. Jeśli w ciągu 5 minut nie zostanie wybrana żadna funkcja „AUTO”, fotel masujący wyłączy się automatycznie.

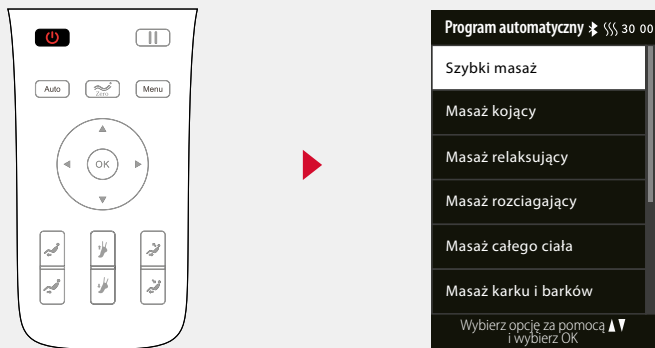

WYKRYWANIE CIAŁA

1. Regulacja kąta leżenia

Po wybraniu dowolnej funkcji automatycznej, pozycje oparcia i podnóżka zostaną dostosowane do ustawionych kątów. Następnie fotel do masażu automatycznie wykona wykrywanie pozycji ramion i kształtu ciała.

Uwaga: W funkcji szybkiego masażu fotel wykrywa tylko pozycję ramion, w innych trybach wykrywany jest kształt i pozycja całego ciała. Poczekaj na zakończenie skanowania lub alternatywnie naciśnij "OK", aby pominąć krok.

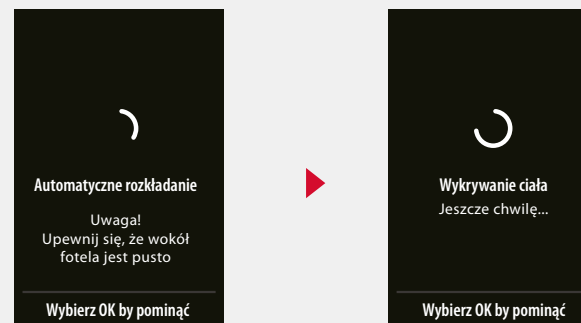

2. Regulacja pozycji ramion

Po wykryciu pozycji ramion fotel wydaje sygnał dźwiękowy. Jeśli istnieje różnica w stosunku do rzeczywistej pozycji ramion, dostosuj ją do jednego z 11 poziomów, naciskając przycisk „W górę” lub „W dół”. Masaż rozpocznie się z domyślną, jeśli nie zostanie wykryta żadna pozycja ramion. Jeśli w ciągu 10 sekund nie zostanie wykonana żadna regulacja pozycji ramion, funkcje masażu uruchomią się automatycznie. Naciśnij "OK" aby rozpocząć natychmiast.

Uwaga: Podczas masażu można nacisnąć „przycisk w lewo” lub „przycisk w prawo” w interfejsie nawigacyjnym, aby wybrać menu „Regulacja ramion”, potwierdzić przyciskiem „OK” i wywołać interfejs regulacji ramion. Możesz również użyć klawisza „w górę” lub „w dół”, aby dostosować pozycję ramion.

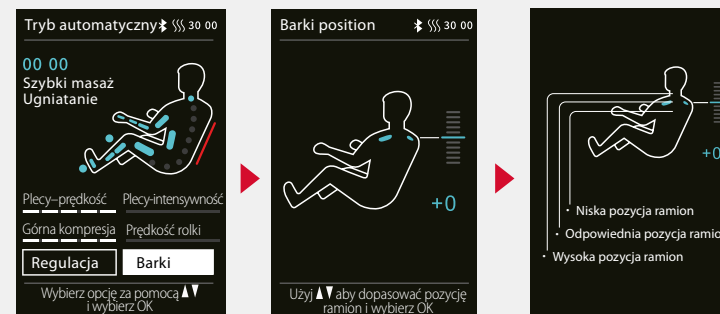

Klawisz	Opis
	Aby wykryć pozycję ramion po uruchomieniu programów masażu, wybierz funkcję „Regulacja pozycji ramion”. Możesz nacisnąć przycisk "Up" lub "Down", aby dostosować wysokość pozycji ramion.

3. Pozycja masażu

- Po wejściu do programów masażu można dostosować pozycję masażu, wybierając przycisk „Menu” na pilocie i wybierając „Sterowanie manualne”; wybierz jedną z funkcji manualnych. Użyj przycisku „W lewo”, aby powrócić do ekranu informacyjnego (tj. ekran informacyjny zmienia się w ekran funkcji manualnej).
- Gdy obszar masażu pokazuje stały punkt lub częściowy obszar, możesz bezpośrednio nacisnąć przycisk „W górę” lub „Przycisk w dół” w interfejsie funkcji ręcznej, aby przesunąć robota masującego w górę lub w dół.
- Jeśli obszar masażu nie pokazuje ani stałego punktu, ani częściowego obszaru, wybierz „dopasowanie” w interfejsie funkcji ręcznych, a następnie „Obszar masażu”, aby wybrać stały punkt lub częściowy obszar. „Lewy przycisk” powoduje powrót do ekranu informacyjnego. Następnie musisz nacisnąć "Up" lub "Down", aby przesunąć robota masującego w górę lub w dół.

UWAGA: Nie można ustawić pozycji masażu, gdy fotel masujący jest w trybie programu automatycznego.

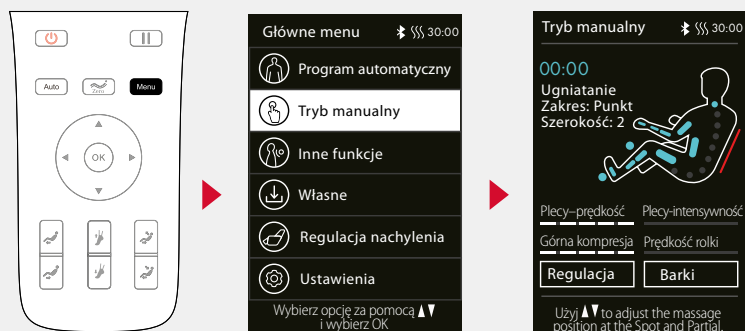

PROGRAM AUTOMATYCZNY

- Naciśnij przycisk „Menu”, aby wejść do menu głównego. Naciśnij przycisk „w górę” lub „w dół”, aby wybrać funkcję automatyczną. Naciśnij „OK” (lub naciśnij przycisk „AUTO” bezpośrednio na wyświetlaczu informacyjnym), aby potwierdzić wybór funkcji automatycznego masażu.
- Dostępnych jest 21 indywidualnych funkcji automatycznego masażu. Otwórz automatyczny interfejs masażu. Naciśnij przycisk „w górę” lub „w dół”, aby wybrać dowolny automatyczny program masażu. Fotel automatycznie powraca do ekranu informacyjnego, po czym pojawia się ekran informacyjny dla wybranej funkcji automatycznej.



Funkcja	Opis
Szybki masaż (wersja demo)	Szybko doświadczysz wszystkich efektów masażu.
Masaż komfortowy	Najbardziej komfortowe wrażenia masażu.
Masaż relaksujący	Delikatny i komfortowy głęboki masaż, który złagodzi zmęczenie organizmu i zrelaksuje ciało.
Masaż rozciągający	Rozciągnij nogi i talię, aby skutecznie usunąć zmęczenie, złagodzić ból stawów i przywrócić vitalność.
Masaż całego ciała	Głęboki odmładzający masaż całego ciała.
Masaż karku i barków	Dzięki unikalnej technice masażu szyi i ramion, wykonywany jest skuteczny masaż kręgosłupa szyjnego i łopatek. Łagodzi on bóle szyi i ramion oraz zmniejsza zmęczenie w tych obszarach.
Masaż placów i tali	Masaż, skoncentrowany na obszarze pleców i tali, aby złagodzić dolegliwości bólowe, występujące w tych miejscach.

Masaż kopresyjny	Kompresyjny masaż całego ciała, wykonywany za pomocą systemu poduszek powietrznych. Głęboko relaksuje oraz łagodzi zmęczenie i ból.
Odstresowanie	Uwalnia ciało od zmęczenia i bólu; przynosi odprężenie, poprawia mikrokążenie i szybko łagodzi zmęczenie pleców i kończyn.
Energia	Specjalnie zaprojektowany poranny masaż. Po nocnym wypoczynku mięśnie potrzebują masażu, by obudzić ciało i dać mu zastrzyk energii na nowy dzień.
Na dobry sen	Masaż dwunastu głównych punktów akupunkturowych pomaga ciału odzyskać równowagę, skutecznie i szybko poprawia jakość snu.
Pielęgnacja stawów	Zadbaj o zdrowie wszystkich kończyn i stawów poprzez wypychanie, uciskanie, rozciąganie i inne tryby masażu.
Pielęgnacja karku i barków	Unikalna technika masażu ramion i szyi. Wspomaga krążenie krwi, łagodzi bóle odcinka szyjnego kręgosłupa i ramion.
Masaż kręgosłupa	Popracuj nad klatką piersiową – zwłaszcza, jeśli masz lub grozi ci wdowi garb. ten program realizuje masaż dla każdego kręgu, dba o zdrowie kręgosłupa i poprawia pozycję krążka międzykręgowego.
Tryb biurowy	Ten masaż przeznaczony jest w szczególności dla osób, pracujących za biurkiem. Masaż uaktywni całe ciało i poprawi jego funkcjonowanie.
Regeneracja sportowa	Dzięki temu programowi szybko odzyskasz siły po wysiłku fizycznym.
Oczyszczenie umysłu	Ten masaż uwolni cię od bólu szyi i ramion oraz usprawni dopływ krwi do mózgu poprzez masowanie punktów YUZHEN i DAZHU.
Pielęgnacja kręgosłupa	Jeśli brak aktywności fizycznej daje ci się we znaki, ten program pomoże ci zadbać o zdrowie kręgosłupa.
Pielęgnacja talii	Skoncentruj się na poprawie zdrowia odcinka lędźwiowego kręgosłupa i złagodzeniu sztywności mięśni talii.
Pielęgnacja nóg	Ten program szybko łagodzi bóle kończyn dolnych i zmęczenie mięśni.
Odmłodzenie	Popraw jakość drzemki i efektywność swojej pracy.

FUNKCJE MANUALNE

- Naciśnij "Przycisk Menu", aby wejść do głównego interfejsu menu. Naciśnij przycisk „w górę” lub „w dół”, aby wybrać funkcję manualną, a następnie naciśnij „OK”, aby przejść do interfejsu funkcji manualnej.
- 11 manualnych technik/funkcji masażu: OFF, ugniatanie, Ostukiwanie I, Ostukiwanie II, jednoczesne ugniatanie i ostukiwanie, Shiatsu I, Shiatsu II, unoszenie barków, 3D I, 3D II, 3D III, 3D IV, itd.
- Po wejściu do interfejsu funkcji manualnych, naciśnij klawisz „w górę” lub „w dół”, aby wybrać technikę masażu. Naciśnij "OK", aby potwierdzić. Po wybraniu techniki nie powrócisz automatycznie do interfejsu informacyjnego. Naciśnij „lewy przycisk”, aby powrócić do poprzedniego interfejsu. Po powrocie do interfejsu informacyjnego zobaczysz, że wszedłeś do interfejsu informacyjnego funkcji manualnej.

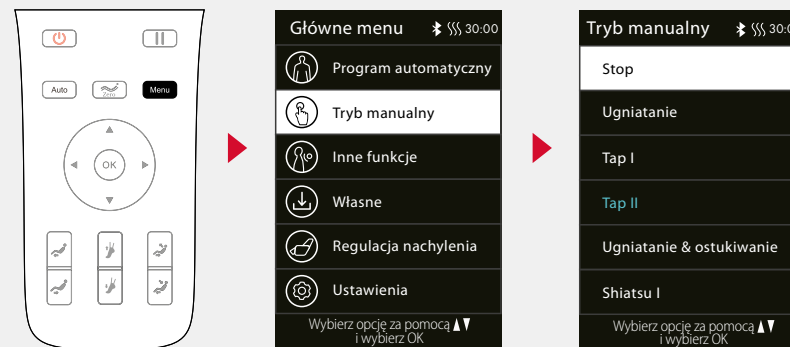

Funkcja	Opis	
Ugniatanie	Prędkość	5 poziomów regulacji prędkości
Ostukiwanie	Prędkość, szerokość	
Ugniatanie i ostukiwanie	Prędkość	
Shiatsu	Prędkość, szerokość	
Unoszenie barków	Prędkość	
3D	Prędkość, szerokość	5 poziomów regulacji szerokości

*Regulacja szerokości nie jest możliwa w przypadku funkcji ugniatania i klepania.

**W trybie techniki masażu 3D, w trybach 3D I i 3D II nie można regulować szerokości rozstawu głowic masujących; w trybach 3D III i 3D IV można regulować szerokość.

INNE FUNKCJE (KLAWISZ MENU GŁÓWNEGO – INNE FUNKCJE)

- Naciśnij "Przycisk Menu", aby wejść do głównego interfejsu menu. Naciśnij klawisz „w górę” lub „w dół”, aby wybrać inne ikony funkcji. Naciśnij "OK", aby przejść do innych interfejsów funkcji.
- Po przejściu do interfejsu innej funkcji, naciśnij przycisk „w górę” lub „w dół”, aby wybrać funkcję masażu. Po wybraniu jednej z funkcji, użyj "Prawego przycisku", aby włączyć lub wyłączyć funkcję. Następnie naciśnij „OK”, aby potwierdzić. Naciśnij „Lewy przycisk”, aby powrócić do poprzedniego interfejsu menu.

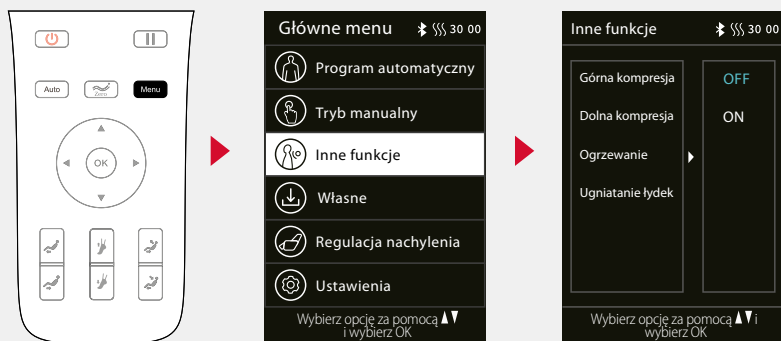
**1. Masaż kompresyjny górnej części ciała**

Przejdź do innych funkcji na wyświetlaczu. Naciśnij przycisk „w górę” lub „w dół”, aby wybrać funkcję masażu kompresyjnego górnej części ciała. Użyj "przycisku w prawo", aby aktywować lub dezaktywować funkcję masażu kompresyjnego górnej części ciała. Następnie naciśnij „OK”, aby potwierdzić. Aby powrócić do poprzedniego interfejsu menu, naciśnij „przycisk w lewo”.

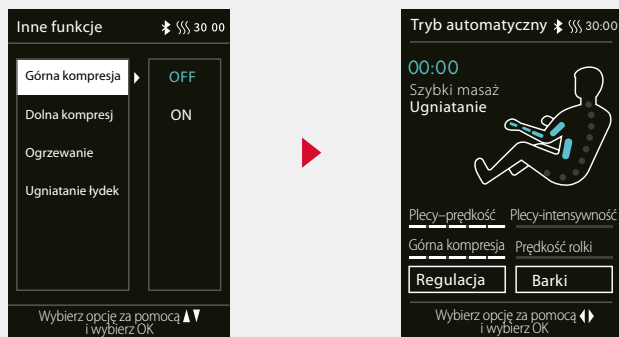
**2. Masaż kompresyjny dolnej części ciała**

Przejdź do interfejsu: Inne funkcje. Naciśnij przycisk „w górę” lub „w dół”, aby wybrać funkcję masażu kompresyjnego dolnej części ciała. Naciśnij przycisk „w prawo”, aby włączyć lub wyłączyć funkcję masażu kompresyjnego dolnej części ciała. Naciśnij przycisk OK, aby potwierdzić. Naciśnij „przycisk w lewo”, aby powrócić do poprzedniego interfejsu menu.

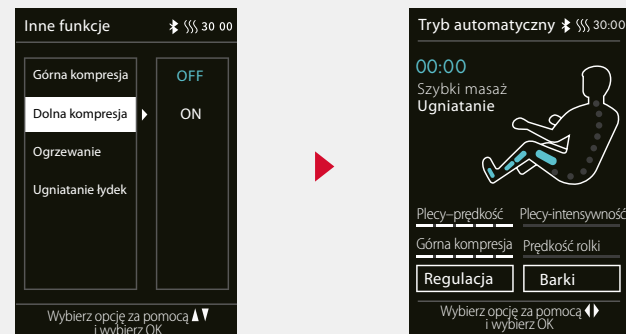
**3. Ogrzewanie pleców**

Przejdź do interfejsu dla innych funkcji. Naciśnij przycisk "w górę” lub "w dół", aby wybrać funkcję rozgrzewania pleców, a tylna powierzchnia oparcia rozgrzeje się po 3 minutach nagrzewania. Użyj "przycisku w prawo", aby aktywować lub dezaktywować funkcję. Następnie naciśnij „OK”, aby potwierdzić. Naciśnij „przycisk w lewo”, aby powrócić do poprzedniego interfejsu menu.

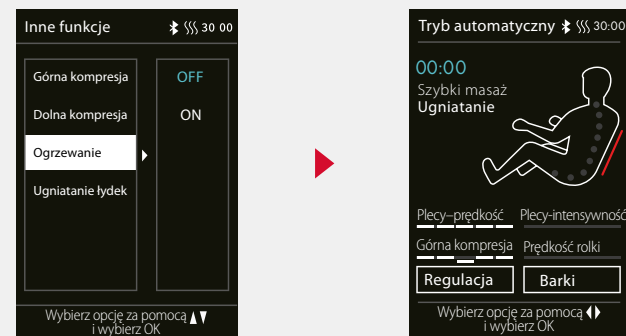

4. Ugniatanie nóg

Wejść do interfejsu innych funkcji. Naciśnij przycisk „w górę” lub „w dół”, aby wybrać funkcję ugniatania nóg. Użyj "Prawego przycisku", aby włączyć lub wyłączyć taką funkcję. Następnie naciśnij „OK”, aby potwierdzić. Naciśnij „Lewy przycisk”, aby powrócić do poprzedniego interfejsu menu.

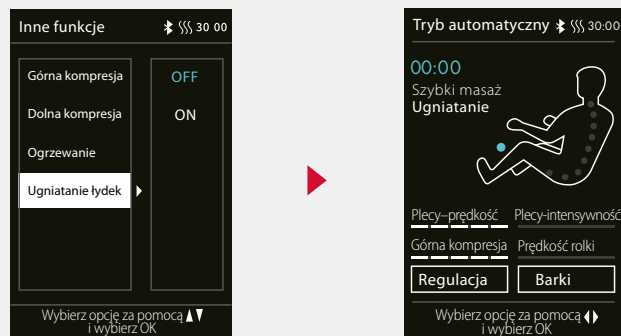

FUNKCJA ZAPAMIĘTYWANIA

1. Zapamiętywanie

- Naciśnij przycisk „Menu”, aby wejść do interfejsu menu. Naciśnij klawisz „w górę” lub „w dół”, aby wybrać ikonę inteligentnej pamięci. Naciśnij "OK", aby przejść do interfejsu inteligentnej pamięci.
- Inteligentna funkcja pamięci obejmuje: M1, M2, M3, M4 i M5 (5 pozycji pamięci).
- Pamięć/Wywołanie pamięci: Zapisz tryb masażu, technikę masażu, tryb i intensywność poduszki powietrznej w bieżącym stanie biegu, pozycjach i kątach podnóżka i oparcia oraz innych funkcji masażu.

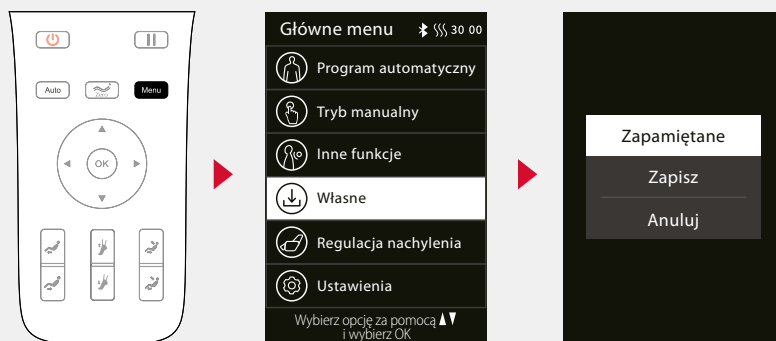

2. Zapamiętywanie

- Po wejściu do inteligentnego interfejsu zapamiętywania, naciśnij przycisk „W górę” lub „W dół”, aby wybrać funkcję masażu do zapisania. Aby zapisać, potwierdź przyciskiem „OK”.
- Przejdź do interfejsu inteligentnej pamięci (zapisu pamięci). Naciśnij przycisk „w górę” lub „w dół”, aby wybrać jedną z 5 lokalizacji pamięci. Wybierz „OK”, aby potwierdzić i oznaczyć zapisaną funkcję masażu; naciśnij „przycisk w lewo”, aby powrócić do poprzedniego interfejsu menu.

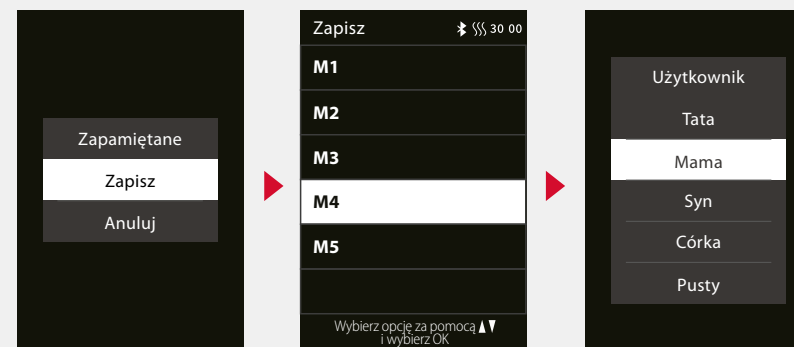

UWAGA: Oznacz zapisaną funkcję i metodę masażu (np. ojciec, matka, syn, córka lub brak).

3. Korzystanie z zapisanych masażu

Po otwarciu inteligentnego interfejsu pamięci naciśnij przycisk „W górę” lub „W dół”, aby wybrać zapisaną funkcję masażu. Naciśnij „Lewy przycisk”, aby powrócić do poprzedniego interfejsu menu.



REGULACJA POZYCJI

- Naciśnij "Przycisk Menu", aby wejść do głównego interfejsu menu. Naciśnij klawisz „w górę” lub „w dół”, aby wybrać ikonę regulacji kąta. Naciśnij "OK", aby przejść do interfejsu regulacji kąta.
- Po wejściu do interfejsu regulacji kąta, naciśnij "Przycisk w górę" lub "Przycisk w dół", aby wybrać żadaną funkcję regulacji kąta. Po wybraniu dowolnego kąta, naciśnij "OK", aby potwierdzić wybraną regulację kąta. Naciśnij „Lewy przycisk”, aby powrócić do poprzedniego interfejsu menu.

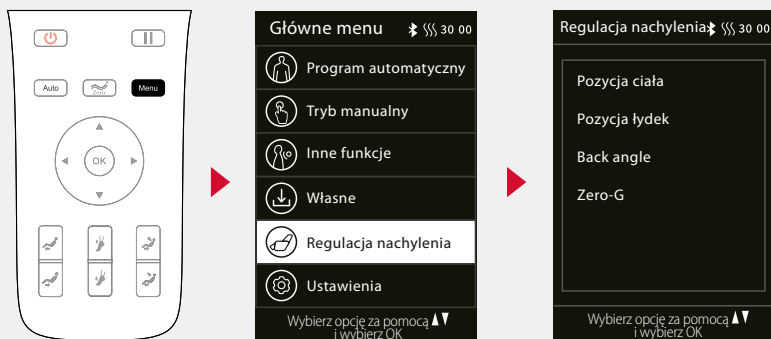

1. Regulacja pozycji całego ciała

Przejdź do interfejsu regulacji pozycji fotela. Naciśnij klawisz „w górę” lub „w dół”, aby wybrać odpowiednią pozycję fotela dla całego ciała. Następnie naciśnij „klawisz w górę” lub „klawisz w dół”, aby dostosować pozycję całego ciała do pożądanego kąta nachylenia; naciśnij „Lewy przycisk”, aby powrócić do poprzedniego interfejsu menu.



2. Pozycja nóg

Przejdź do interfejsu regulacji kąta nachylenia podnóżka. Naciśnij przycisk „w górę” lub „w dół”, aby wybrać funkcję kąta podparcia nóg. Następnie naciśnij "klawisz w górę" lub "klawisz w dół", aby dostosować pozycję podnóżka do; naciśnij „Lewy przycisk”, aby powrócić do poprzedniego interfejsu menu.

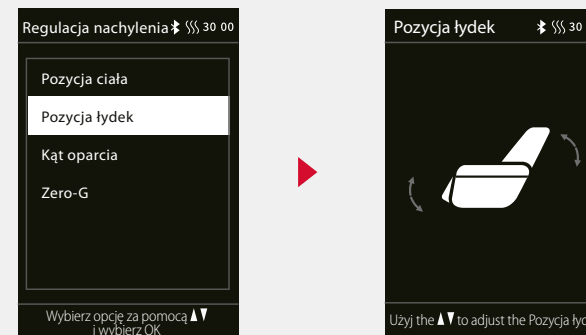

3. Pozycja oparcia

Przejdź do interfejsu regulacji pozycji oparcia. Naciśnij przycisk „w górę” lub „w dół”, aby wybrać odpowiedni kąta nachylenia oparcia. Następnie naciśnij przycisk „w górę” lub „w dół”, aby dostosować pozycję leżącą oparcia; naciśnij „Lewy przycisk”, aby powrócić do poprzedniego interfejsu menu.

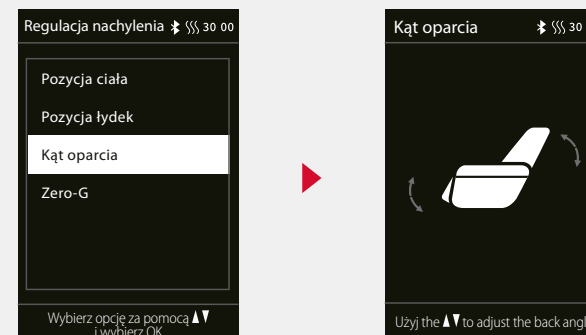

4. Zero Grawitacji

Przejdź do interfejsu regulacji pozycji. Naciśnij klawisz „w górę” lub „w dół”, aby wybrać funkcję zerowej grawitacji; Naciśnij „OK”, aby przejść do interfejsu zerowej grawitacji, a następnie naciśnij „klawisz w górę” lub „klawisz w dół”, aby wybrać dowolny z poziomów 1, 2 lub 3 dla kąta nachylenia pozycji zerowej grawitacji. Następnie naciśnij „OK”, aby potwierdzić; naciśnij „Lewy przycisk”, aby powrócić do poprzedniego interfejsu menu.



USTAWIENIA

Naciśnij przycisk „Menu”, aby wejść do menu głównego. Użyj przycisku „W górę” lub „W dół”, aby wybrać żądaną funkcję ustawienia. Wybierz jedną z funkcji ustawień, a następnie naciśnij klawisz „W prawo”, aby wybrać wybraną funkcję ustawień. Naciśnij przycisk „OK”, aby potwierdzić; naciśnij „przycisk w lewo”, aby powrócić do poprzedniego interfejsu menu.

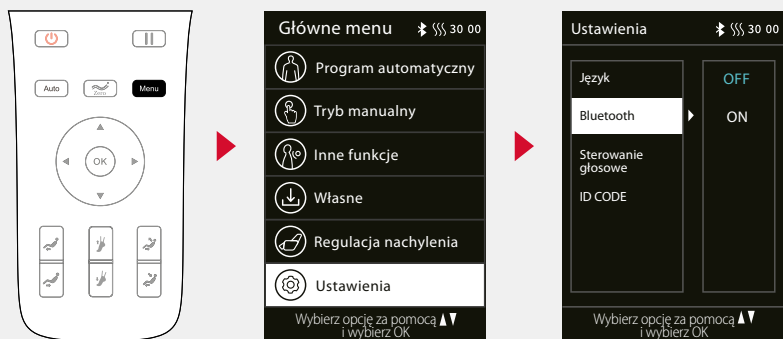

1. Język

Wejść do menu głównego. Naciśnij przycisk „W górę” lub „W dół”, aby wybrać ustawienia języka. Naciśnij „prawy klawisz”, aby wybrać żądany język; klawiszem „w lewo” powrót do poprzedniego interfejsu menu (funkcja może zostać zapisana, tj. po wybraniu, wyłączeniu i ponownym uruchomieniu, ostatni wybrany stan zostaje zachowany).

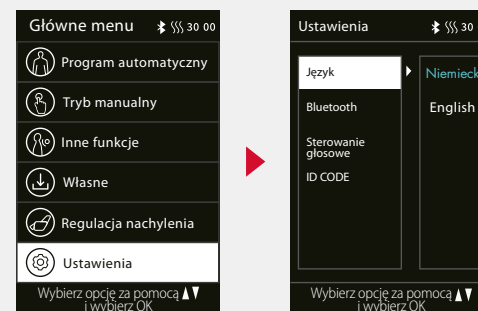

2. Bluetooth

- Ustawienia Bluetooth (domyślnie WYŁĄCZONE): Po włączeniu funkcji Bluetooth w fotelu masującym, urządzenie źródła dźwięku z włączoną funkcją Bluetooth (np. telefon komórkowy, tablet) można połączyć z modulem Bluetooth fotela masującego i bezprzewodowo odtwarzać muzykę.
- Przejdź do interfejsu ustawień. Naciśnij klawisz „w górę” lub „w dół”, aby wybrać ustawienia Bluetooth. Naciśnij „prawy przycisk”, aby przejść do interfejsu Bluetooth ON/OFF. Naciśnij „OK”, aby wybrać żądane WŁ. lub WYŁ.; naciśnij „Lewy przycisk”, aby powrócić do poprzedniego interfejsu menu.

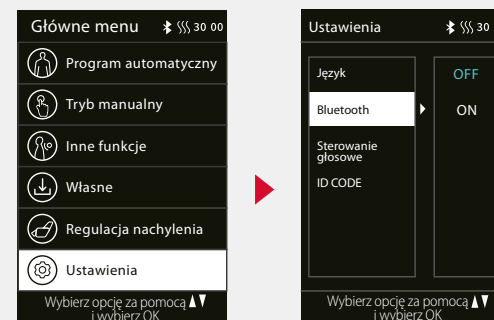

- Wybierz menu główne swojego smartfona lub tabletu. Wybierz „Ustawienia” i opcję „Bluetooth”. Funkcja Bluetooth automatycznie wyszuka nowe urządzenie Bluetooth. Gdy tylko zostaniesz poproszony o połączenie z urządzeniem, potwierdź, aby się połączyć. Uruchom „Odtwarzacz muzyki” na swoim smartfonie lub tablecie i wybierz utwór do odtworzenia.

3. Inteligentne sterowanie głosowe (DOSTĘPNE TYLKO W JĘZYKU ANGIELSKIM)

Wejdź do interfejsu ustawień. Naciśnij przycisk „W górę” lub „W dół”, aby wybrać inteligentne sterowanie głosowe. Naciśnij „prawy klawisz”, aby uzyskać dostęp do ustawień inteligentnego sterowania głosowego. Naciśnij „OK”, aby włączyć lub wyłączyć żądaną funkcję; (stan sterowania głosowego zostaje zapisany, tj. po wybraniu, wyłączeniu i ponownym uruchomieniu przyjmowany jest ostatnio wybrany stan); naciśnij „klawisz w lewo”, aby powrócić do poprzedniego interfejsu menu.

UWAGA: Funkcja budzenia nie jest dostępna, gdy inteligentne sterowanie głosowe jest wyłączone.

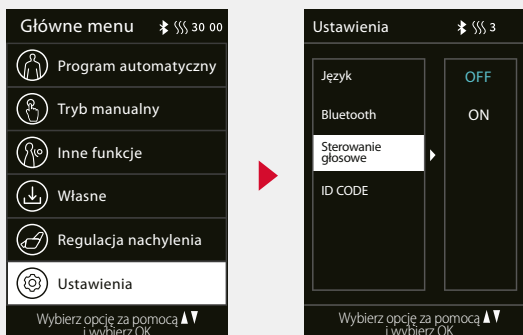

4. Identyfikator produktu

Wejdź do interfejsu ustawień. Naciśnij klawisz „w górę” lub „w dół”, aby wybrać identyfikator urządzenia i sprawdzić numer seryjny urządzenia.

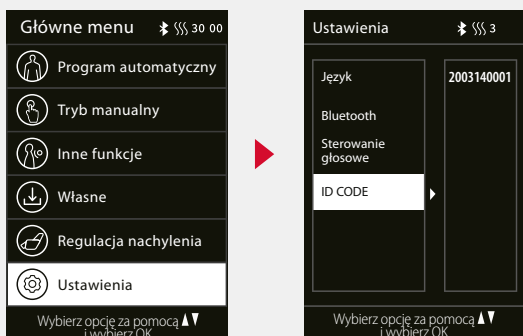

REGULACJA MASAŻU

- Z pozycji interfejsu informacyjnego naciśnij „przycisk w lewo” lub „przycisk w prawo”, aby wybrać przycisk regulacji masażu, a następnie naciśnij „OK”, aby przejść do interfejsu regulacji masażu.
- Po wejściu do interfejsu regulacji masażu, naciśnij przycisk „w górę” lub „w dół”, aby wybrać żądaną funkcję regulacji masażu. Po wybraniu dowolnej z żądanych funkcji regulacji masażu, użyj „Prawego przycisku”, aby przejść do interfejsu wyboru poziomu masażu. Następnie naciśnij „OK”, aby potwierdzić wybrany poziom. Naciśnij „Lewy przycisk”, aby powrócić do poprzedniego interfejsu menu.



Funkcja	Opis
Prędkość masażu pleców	5 poziomów regulacji prędkości
Intensywność masażu pleców	5 intensywności regulacji
Obszar masażu	Do wyboru 5 opcji: punkt, obszar lokalny, całe plecy, górna część pleców i dolna część pleców
Rozstaw masażu	5 poziomów regulacji szerokości
Intensywność kompresji	5 poziomów intensywności
Prędkość rolek stóp	Wybierz jeden z 4 trybów, w tym OFF i poziomy prędkości 1-3
Czas masażu	Wybierz jedną z 4 opcji: +10min, +5min, -5min, -10min

UWAGA: Zgodnie z pozostałym czasem masażu, gdy wyświetlany czas nie wystarcza na dodanie i odjęcie określonego czasu, operacja nie zostanie wyświetlona (górną granicą wyświetlania czasu to 40 minut). Na przykład: Jeśli czas wyświetlania pilota wynosi 39 minut, zakres regulacji czasu masażu będzie wynosił: -5min, -10min (nie można wyświetlić +10min lub +5min). Regulacja intensywności kompresji może być stosowana tylko wtedy, gdy włączona jest funkcja masażu kompresyjnego lub funkcja automatyczna.

Korzystanie i sterowanie

KLUCZOWE PRZYCISKI STERUJĄCE W PODŁOKIETKU

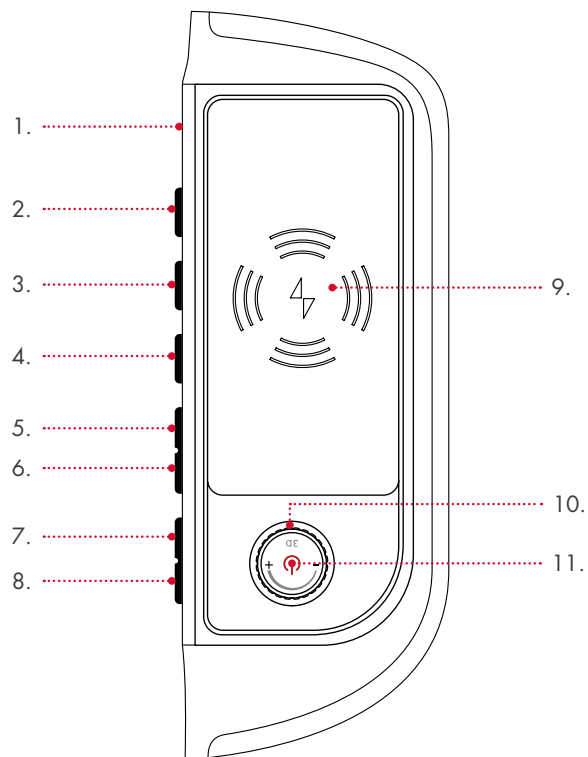

1. Mikrofon do sterowania głosem: Wbudowany mikrofon do sterowania głosem.
2. Przycisk AUTO: naciśnij go, aby włączyć funkcję automatycznego masażu.
3. Sterowanie głosem i przycisk budzenia: krótkie naciśnięcie włącza funkcję sterowania głosem, długie naciśnięcie 3 sekundy włącza lub wyłącza funkcję sterowania głosem.
4. Przycisk ogrzewania: Kliknij klawisz, aby włączyć lub wyłączyć funkcję ogrzewania.
5. Przycisk opuszczania podnóżka: Przesuń podnóżek w dół.
6. Przycisk podnoszenia podnóżka: Ustaw podnóżek w górę.
7. Klawisz regulacji pozycji siedzącej: Dostosuj kąt siedzenia fotela.
8. Klawisz regulacji pozycji leżącej: Dostosuj kąt leżenia fotela.
9. Bezprzewodowa ładowarka do telefonu: bezprzewodowe ładowanie telefonu komórkowego
10. Pokrętko intensywności 3D: dostosuj intensywność pracy robota 3D.
11. Włącznik: przytrzymaj go przez 2 sekundy, aby włączyć lub wyłączyć fotel do masażu.

Korzystanie i sterowanie

Przycisk	Opis
	Przycisk zasilania: krótko naciśnij ten przycisk, aby wstrzymać operację; jeśli zostanie przytrzymany przez 3 sekundy, zasilanie będzie WŁĄCZONE/WYŁĄCZONE. Jeśli czas przerwy podczas masażu przekroczy 20 minut, wszystkie funkcje masażu zostaną automatycznie wyłączone.
	Intensywność 3D: Dostosuj intensywność masażu manipulatorem 3D (przeciwnie do ruchu wskazówek zegara wskazuje „-”, a zgodnie z ruchem wskazówek zegara wskazuje „+”). Regulacja intensywności w zakresie 5 poziomów.
	Zintegrowany klawisz pozycji siedzącej: Przytrzymując ten klawisz, oparcie podniesie się powoli, a podnóżek będzie powoli przesuwat się w dół; zwalnając go, ruch oparcia i podnóżka zostanie zatrzymany.
	Zintegrowany klawisz pozycji leżącej: przytrzymując ten klawisz, oparcie będzie powoli opuszczać się, a podnóżek powoli się podniesie; zwalnając go, ruch oparcia i podnóżka zostanie zatrzymany.
	Przycisk podnoszenia podnóżka: Przytrzymaj przycisk, aby podnóżek podniósł się powoli. Zwolnij go, aby zatrzymać podnóżek w wybranej pozycji
	Przycisk opuszczania podnóżka: Przytrzymaj przycisk, aby podnóżek powoli się opuścił. Zwolnij go, aby zatrzymać podnóżek w wybranej pozycji.
	Przycisk ogrzewania: Kliknij przycisk, aby włączyć lub wyłączyć funkcję ogrzewania.
	Klawisz wybudzenia sterowania głosowego: krótkie naciśnięcie, aby uruchomić funkcję sterowania głosem, długie naciśnięcie 3 sekundy, aby włączyć lub wyłączyć funkcję sterowania głosem. Jeśli w ciągu 6 sekund nie zostanie rozpoznany żaden prawidłowy wpis głosowy, funkcja głosowa zostanie automatycznie wyłączona (ten przycisk działa tylko wtedy, gdy włączony jest przełącznik głosowy)..
	Przycisk trybu automatycznego: Naciśnij go, aby przełączać się między funkcjami automatycznego masażu.

Korzystanie i sterowanie

STEROWANIE GŁOSOWE | dostępne wyłącznie w języku angielskim

Nacisnąć przycisk XXX na podłokietniku przez co najmniej 3 sekundy, aby włączyć lub wyłączyć funkcję sterowania głosem. Gdy fotel masujący jest włączony lub znajduje się w trybie gotowości, można aktywować sterowanie głosowe za pomocą słów „Hi Alice” lub „Hey Alice”. Po pomyślnym uruchomieniu funkcji fotel masujący odpowiada „I am here”. Jeśli w ciągu sześciu sekund nie padnie żadne prawidłowe polecenie głosowe, funkcja sterowania głosowego zostanie automatycznie wyłączona i musi zostać ponownie aktywowana.

WEJŚCIE STEROWANIA GŁOSOWE

"Massage on"	Uruchom masaż
"Massage close"	Wyłącz masaż
"Comfort massage"	Masaż kojący
"Relax massage"	Masaż relaksujący
"Full body massage"	Masaż całych pleców
"Neck massage"	Masaż karku
"Back and waist massage"	Masaż pleców i talii
"Stretch massage"	Masaż rozciągający
"Open the air pressure"	Uruchom kompresję
"Close the air pressure"	Wyłącz kompresję
"Up the seat position"	Podnieś pozycję siedzenia
"Down the seat position"	Opuść pozycję siedzenia
"Change the other mode"	Zmień tryb
"Go little down"	Trochę niżej
"Go little up"	Etwas nach Trochę wyżej

WPIS ODPOWIEDZI

"Ok, massage on"	UWAGA Do uruchomienia funkcji sterowania głosowego należy używać języka angielskiego, szybkość mowy powinna być umiarkowana, polecenia głosowe powinny następować po wprowadzaniu głosowym.
"Ok, massage close"	
"Ok, comfort massage"	
"Ok, relax massage"	
"Ok, full body massage"	
"Ok, neck and shoulder massage"	
"Ok, back and waist massage"	
"Ok, stretch massage"	
"Ok, open the air pressure"	
"Ok, close the air pressure"	
"Ok, up the seat position"	
"Ok, down the seat position"	
"Ok, change the other mode"	
"Ok, go little down"	
"Ok, go little up"	

Właściwości



WAŁKOWANIE

Wałkowanie to przyjemny ruch, powodujący naprzemienne napinanie i rozluźnianie mięśni, który kojąco działa na organizm. Ta technika stosowana jest zazwyczaj na koniec masażu, aby rozluźnić mięśnie oraz w celach regeneracyjnych.



UGNIATANIE

Skóra i mięśnie są ściskane i ugniatane pomiędzy kciukami a palcami wskazującymi obu dłoni – mechanizm masujący realizuje tę technikę, skutecznie łagodząc napięcia mięśniowe.



KOMPRESJA POWIETRZNA

Poduszki powietrzne są naprzemiennie pompowane i opróżniane – ten pompujący ruch pobudza naturalne odruchy mięśni. Ta technika masażu ma szczególnie dobroczynny wpływ na okolice łydek i stóp.



OGRZEWANIE WĘGLOWE PODCZERWONE

Włókna węglowe są elastyczne, a przez to niezwykle wytrzymałe. Doskonale przewodzą ciepło, przy czym same nie nagrzewają się do wysokich temperatur. Emitowane w ten sposób ciepło przenika ludzkie ciało, rozluźniając najgłębsze warstwy mięśni.



UGNIATANIE + OSTUKIWANIE (DUAL ACTION)

Połączenie dwóch technik masażu – ugniatania i ostukiwania, pozwala na jednoczesne złagodzenie napięcia i pobudzenie krążenia.



OSTUKIWANIE

Ostukiwanie to seria krótkich ruchów, wykonywanych krawędzią dłoni, otwartą dłonią lub pięścią. Technika ta, dokładnie naśladowana przez mechanizm masujący, poprawia ukrwienie skóry i łagodzi napięcie mięśniowe. Wykonywana na wysokości płuc ułatwia odkrztuszenie wydzieliny z płuc.



WAŁKOWANIE STÓP

Rolki do stóp pobudzają zakończenia nerwowe zlokalizowane na stopach, a odpowiedzialne za pracę poszczególnych organów wewnętrznych oraz wpływają rozluźniająco na mięśnie.



KSZTAŁT „L”

Fotel realizuje głęboki, pełny masaż na odcinku od szyi do pośladków.

Właściwości



LINIA-S

Dzięki specjalnemu wyprofilowaniu mechanizmu, głowice masujące pracują bardzo blisko ciała, masując całe plecy aż do pośladków. Kształt mechanizmu naśladuje naturalne wygięcie kręgosłupa.



OSZCZĘDNOŚĆ MIEJSCA

Fotel rozkłada się, wysuwając mechanizm do przodu, dzięki czemu nie potrzebuje dużej przestrzeni z tyłu – wystarczy postawić go w odległości 5 cm od ściany. Kompaktowe rozwiązanie, zapewniające komfort użytkowania!



ZERO GRAWITACJI

Ta technika stworzona została na potrzeby astronautów. Pozycja „Zero-G” redukuje ucisk na kręgosłup, odciążając go całkowicie.



PROGRAM AUTOMATYCZNY

22 specjalnie zaprojektowane programy masażu całego ciała, wykorzystujące różnorodne techniki masażu. Dodatkowo można uruchomić funkcję ogrzewania.



ZAPAMIĘTYWANIE

Używając tej inteligentnej funkcji, fotel zapamiętuje dokładnie ulubione ustawienia masażu i rozpoczyna go bez skanowania.



CAŁE PLECY

Użycie tej technologii pozwala na dokładne wymasowanie całych pleców – niezależnie od ich gabarytów.



POPRAWA KONDYCJI STAWÓW

Ta funkcja polega na delikatnym rozciąganiu, połączonym z uciskiem. Stymuluje ona chrząstki w stawach kolanowych, które zaczynają lepiej przyswajać płyny i składniki odżywcze. Poprawia również ukrwienie całych nóg.



DOPASOWANIE PODNÓŻKA

Podnóżek może być wyciągnięty, co pozwala na jego dostosowanie do wzrostu użytkownika.

Właściwości



DOPASOWANIE PODUSZKI

W razie konieczności podwójna poduszka zredukuje intensywność masażu karku i barków.



POZYCJA LEŻĄCA

Ta funkcja ma na celu regulację pozycji oparcia i podnóżka, dla zapewnienia maksymalnego komfortu użytkownika.



BRAINTRONICS®

Technologia braintronic® synchronizuje fale mózgowie przy pomocy audjostymulacji. Jej połączenie ze specjalnie zaprojektowanym programem masażu pozwala zrelaksować zestresowane ciało. Możesz się rozluźnić, uczyć się lub śnić – wszystko jest możliwe.

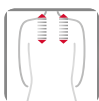

DOPASOWANIE RAMION

Regulacja głowic masujących góra / dół w obszarze ramion.



INTENSYWNOŚĆ KOMPRESJI

Regulacja intensywności masażu poduszkami powietrznymi.

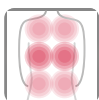

OBSZAR MASAŻU KOMPRESYJNEGO

Masaż kompresyjny całego ciała. Różne obszary masażu wybierane są indywidualnie.



ROZCIĄGANIE PLECÓW

Masaż skoncentrowany na rozciąganiu pobudza ciało i ma ożywczy wpływ na cały organizm.



MASAŻ 3D

Podczas stosowania tej techniki robot masujący porusza się nie tylko do góry i w dół, ale także do przodu i w tył.

Właściwości



SHIATSU

Shiatsu (uciskanie palcami) to technika lecznicza, wywodząca się z Japonii. Masaż shiatsu polega na płynnym, delikatnym i rytmicznym ruchu rozciągająco – rotacyjnym. Jego celem jest stymulowanie poszczególnych partii ciała i pobudzenie mięśni.



MASAŻ RAMION

Punktowy masaż ugniatający ramion / karku ma wspaniały wpływ na wszelkie dolegliwości w tym obszarze.



ROZCIĄGANIE TALII

Poduszki powietrzne w dolnym obszarze pleców realizują o delikatne rozciąganie miednicy. Działa świetnie na napięcia.



MASAŻ PUNKTOWY

Głowice masujące mogą masować dowolnie wybrany punkt.



PRĘDKOŚĆ

Regulacja prędkości masażu.

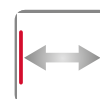

SZEROKOŚĆ

Regulacja odległości pomiędzy głowicami masującymi (wąska – średnia – szeroka).



MUZYKA

Funkcja muzyki potęguje uczucie relaksu podczas masażu.



BLUETOOTH

Bluetooth – bezprzewodowa transmisja danych.

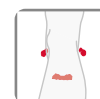

PUNKTY AKUPRESURY

Masaż kluczowych punktów akupresury.

Właściwości



REFLEKSOLOGIA

Masaż stref refleksologicznych regeneruje mięśnie stóp oraz harmonizuje pracę wszystkich organów wewnętrznych.



UCZUCIE MASAŻU DŁOŃMI

Specjalnie zaprojektowane głowice masujące imitują ruchy dłoni masażysty. Maksymalny kąt nachylenia fotela wynosi 41 stopni, a obszar rozciągania – aż 6,5 cm. Takie parametry fotela sorawiają, że masaż odcinka szyjnego, piersiowego i lędźwiowego będzie skuteczny niemal tak samo, jak masaż manualny.



SZYBKI DOSTĘP

Dzięki funkcji szybkiego dostępu znajdującej się w boczku fotela możliwe jest sterowanie najważniejszymi funkcjami urządzenia.



ZAAWANSOWANY SYSTEM SKANOWANIE CIAŁA

Przed rozpoczęciem masażu fotel masujący skanuje ciało, by wykryć obszary karku i pleców oraz zapewnić odpowiedni nacisk podczas masażu. Zastosowana technologia pozwala na ustalenie pozycji barków i pozwala na je ewentualną korektę po zakończeniu skanowania.



KONTROLA GŁOSU

Użyj sterowania głosowego, aby aktywować wybrane funkcje.



BEZPRZEWODOWE ŁADOWANIE

Funkcja bezprzewodowego ładowania NFC-telefonów komórkowych.



MAGNETOTERAPIA

Poduszki powietrzne na lewą i prawą dłoń posiadają unikalną funkcję masażu z wykorzystaniem terapii polem magnetycznym.



UGNIATANIE ŁYDEK

Funkcje masażu ugniatającego i kompresyjnego nóg zapewniają, że wszelkie napięcie mięśni nóg, spowodowane np. długimi okresami stania, jest rozładowywane.

Europejska deklaracja zgodności

Urządzenie zgodne z europejskimi normami regulacyjnymi EMC 2014/30/EU, LVD 2014/35/EU i RoHS.

Warunki gwarancji

Produkt objęty jest przez dystrybutora ustawowym czasem gwarancji. Bieg okresu gwarancji rozpoczyna się w dniu dokonania zakupu urządzenia. Wymogiem do roszczenia gwarancji jest okazanie dowodu zakupu. W okresie gwarancji dystrybutor dokonuje naprawy lub wymiany oryginalnego urządzenia nieodpłatnie. Gwarancja nie obejmuje części, które ulegają zużyciu jak m.in. pokrycie fotela. Wymogiem do roszczenia gwarancji jest dostarczenie uszkodzonego urządzenia wraz z dowodem zakupu przed upływem obowiązującego czasu gwarancji.

Prawo do gwarancji nie obowiązuje, jeśli uszkodzenie urządzenia spowodowane zostało np. przez czynniki zewnętrzne, wskutek dokonywania naprawy lub modyfikacji przez osoby nieupoważnione do takich czynności przez autoryzowanego dystrybutora. Obowiązki gwarancyjne dystrybutora ograniczone są do naprawy lub wymiany urządzenia. Na podstawie niniejszej gwarancji ani producent, ani dystrybutor nie ponoszą odpowiedzialności za szkody spowodowane wskutek niezgodnego z instrukcją i/lub nieprawidłowego użytkowania urządzenia.

Jeśli w trakcie przeglądu reklamowanego urządzenia okaże się, że istniejące uszkodzenie nie jest objęte gwarancją, lub że upłynął okres gwarancji klient zostanie obciążony kosztem przeglądu urządzenia i jego naprawy. Uwagi prawne: Niniejsze treści nie stanowią zaleceń medycznych. Postawienie diagnozy oraz leczenie schorzeń i zaburzeń natury medycznej powinno być przeprowadzane przez lekarza lub terapeutę. Niniejsze treści mają charakter informacyjny i nie mogą być traktowane jako alternatywa dla terapii medycznych. Każdy użytkownik powinien kontrolować swój stan zdrowia, a jeśli zachodzi taka konieczność skonsultować możliwość i sposób korzystania z urządzenia z lekarzem lub terapeutą. Użytkownik korzysta z urządzenia na własną odpowiedzialność. Producent nie gwarantuje, że nastąpi poprawa stanu zdrowia, ani tym bardziej całkowite wyleczenie.

Casada International GmbH
Obermeiers Feld 3
33104 Paderborn, Niemcy
info@casada.com
www.casada.com

Prawa autorskie. Zdjęcia i teksty są chronione prawem autorskim przez CASADA International GmbH i nie mogą być wykorzystywane bez otrzymania zgody.
Copyright © 2022 CASADA International GmbH.
Wszystkie prawa zastrzeżone.

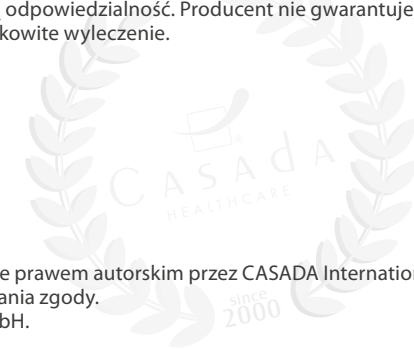



< timetorelax

С момента основания компании в 2000 году наименование CASADA стало синонимом высокого качества изделий.

Сегодня изделия CASADA можно приобрести в любой точке мира. Непрерывное развитие, безошибочный дизайн и акцент на улучшении качества жизни являются такими же важными характеристиками продукции CASADA, как надежность и качество высшего класса.

Поздравляю!

Приобретая это массажное кресло, вы проявляете заботу о своем теле.

Чтобы вы могли долгое время пользоваться преимуществами данного изделия, мы просим вас внимательно прочитать и соблюдать правила техники безопасности.

Мы искренне надеемся, что вам понравится пользоваться вашим персональным аппаратом AlphaSonic III.

Оглавление

Меры предосторожности.....	194
Противопоказания.....	195
Поиск и устранение неисправностей.....	196
Хранение Техническое обслуживание	196
Технические характеристики	196
Оборудование Функции.....	197
Монтаж и установка	198
Дистанционное управление	204
Использование и управление	220
Особые функции	224
Декларация соответствия ЕС.....	229
Гарантийные условия	229

Меры предосторожности



Перед использованием массажного кресла внимательно ознакомьтесь с данной инструкцией, чтобы убедиться, что кресло функционирует правильно и с оптимальной эффективностью. Сохраните эту инструкцию по эксплуатации для последующего использования!

- Массажное кресло соответствует признанным техническим принципам и новейшим правилам безопасности.
- Массажное кресло оснащено подогреваемыми секциями. Людям, чувствительным к теплу, необходимо соблюдать осторожность при использовании изделия. (ICE 60335-2-32)
- Массажное кресло не требует технического обслуживания. Любой потенциальный ремонт вправе выполнять только уполномоченные специалисты.
- Неправильное использование и несанкционированный ремонт запрещены по соображениям безопасности и ведут к потере гарантии.
- Во избежание травм не засовывайте пальцы между массажными роликами.
- Никогда не прикасайтесь к сетевой вилке влажными руками.
- Не допускайте контакта массажного кресла с водой, высокими температурами и прямыми солнечными лучами.
- Не используйте массажное кресло в условиях высокой влажности, например, в ванной.
- Не используйте массажное кресло в местах с недостаточным пространством или в местах, где отсутствует вентиляция и затруднена подача свежего воздуха.
- Чтобы избежать опасности короткого замыкания, отсоедините массажное кресло от источника питания, если оно не используется в течение длительного периода времени.
- Не используйте поврежденные вилки или незакрепленные розетки.
- Если кабели/вилки повреждены, они должны быть заменены производителем, представителем сервисной службы или квалифицированным специалистом.
- В случае неисправности немедленно отключите изделие от сети.
- Компания не несет ответственности за возможный ущерб, если изделие используется ненадлежащим образом или неправильно.
- Не превышайте рекомендованную ежедневную продолжительность массажа в 30 минут, чтобы избежать чрезмерной нагрузки на мышцы и нервную систему.
- Во избежание повреждения массажного кресла, никогда не используйте острые предметы.
- Чтобы снизить опасность короткого замыкания или пожара, важно использовать только розетки, которые подходят к вилке, и убедиться, что вилка полностью вставлена в розетку.
- Отключайте массажное кресло от источника питания после использования и перед очисткой.
- Не позволяйте детям младше 14 лет чистить или обслуживать изделие без присмотра.
- Если во время использования изделия возникает непредвиденный сбой питания, немедленно установите выключатель в положение OFF (Выкл) и отсоедините вилку, чтобы избежать повреждения массажного кресла.
- Не используйте массажное кресло, если электрические кабели влажные или повреждены.
- Дети в возрасте до 14 лет, лица с ограниченными возможностями или слабые люди, которые находятся рядом с массажным креслом или пользуются массажным креслом, должны обязательно находиться под присмотром.
- Не используйте массажное кресло непосредственно после еды или в состоянии алкогольного опьянения.
- Используйте изделие только в целях, описанных в инструкции по эксплуатации.
- Используйте только принадлежности, предоставленные поставщиком.
- Во избежание повреждения изделия не вставляйте, не садитесь на подножку и не подпрыгивайте на ней.
- Во избежание повреждения или травм не пытайтесь сидеть на подлокотниках или спинке сиденья.
- Регулярно очищайте массажное кресло и не допускайте попадания инородных предметов в щели массажного кресла.
- Не тяните непосредственно за сетевую кабель.
- При регулировке положения подножки или спинки сиденья убедитесь, что под ней нет других предметов, а также что креслом не пользуются дети моложе 14 лет.
- Изделие предназначено только для домашнего использования.
- Если гибкий силовой кабель поврежден, необходимо использовать другой гибкий кабель, предназначенный для той же цели, или приобрести подходящий запасной кабель у производителя или в сервисном пункте.

Противопоказания

Если вы не уверены, стоит ли пользоваться массажным креслом, обязательно проконсультируйтесь с врачом.

- Использование массажного кресла запрещено во время беременности или в случае одной или нескольких из следующих жалоб: недавние травмы, тромботические заболевания, любые виды воспалений и отеков, а также онкологическое заболевание.
- Лица с физическими, когнитивными или умственными нарушениями или лица, не имеющие опыта и знаний, должны использовать массажное кресло только под наблюдением и руководством лиц, ответственных за их безопасность.
- Во избежание какого-либо дискомфорта или опасности при использовании массажного кресла, мы просим следующих людей проконсультироваться с врачом перед использованием изделия:
 - неходячие больные
 - лица, проходящие лечение
 - пациенты с болями в спине и лица с проблемами позвоночника/искривлением позвоночника
 - лица с кардиостимуляторами
- Если вы испытываете боль во время массажа, немедленно прекратите использование изделия.
- Если вы получили травму во время использования кресла, немедленно обратитесь за медицинской помощью.
- Не массируйте покрасневшие, опухшие или воспаленные участки кожи.
- Это массажное кресло предназначено только для домашнего оздоровительного массажа и не является медицинским массажным изделием. Поэтому его нельзя использовать в качестве замены специализированного медицинского лечения.
- Мы рекомендуем ежедневно пользоваться массажным креслом в течение 30 минут. Отдельные участки тела следует массировать не более 15 минут за один раз, так как в противном случае чрезмерный массаж может привести к негативным последствиям.
- Это изделие не подходит для детей в возрасте до 14 лет.
- Дети в возрасте до 14 лет должны находиться под присмотром. Убедитесь, что дети не играют с массажным креслом.

ПРОТИВОПОКАЗАНИЯ ДЛЯ ИСПОЛЬЗОВАНИЯ КРЕСЛА BRAINTRONICS®

- Психозы (например, шизофрения, биполярное расстройство, эндогенная депрессия)
- Расстройства личности
- Эпилепсия и подобные расстройства
- Болезни сердца
- Заболевания центральной нервной системы
- Тромбозы
- Эндогенная депрессия
- СДВГ (гипоактивный)
- Недавно перенесенный сердечный приступ или инсульт
- Психическое расстройство
- Зависимость от наркотиков, алкоголя или лекарств
- Регулярный прием психотропных препаратов
- Беременность

ПРИМЕЧАНИЕ: По этическим и юридическим причинам изделие braintronics® не должно использоваться детьми и подростками без явно выраженного разрешения законных представителей. Лица, не практикующие медитацию по религиозным убеждениям, должны воздерживаться от использования изделия.

Поиск и устранение неисправностей

Оборудование | Функции

НЕИСПРАВНОСТЬ	ОПИСАНИЕ
<ul style="list-style-type: none"> Во время использования слышен шум двигателя. 	<ul style="list-style-type: none"> Это нормальный рабочий шум.
<ul style="list-style-type: none"> Пульт дистанционного управления не работает должным образом. 	<ul style="list-style-type: none"> Убедитесь, что сетевой штекер правильно вставлен в розетку, и что выключатель питания включен. Проверьте кабель пульта дистанционного управления.
<ul style="list-style-type: none"> Изделие перестало работать. 	<ul style="list-style-type: none"> Кресло автоматически отключается после достижения заданного времени работы или после слишком длительного использования. Это обеспечивает креслу длительный срок эксплуатации.
<ul style="list-style-type: none"> Программы изделия braintronics® не запускаются. 	<ul style="list-style-type: none"> Убедитесь, что вы установили приложение braintronics и активировали свою учетную запись. Кроме того, проверьте, сохраняется ли соединение Bluetooth® между вашим смартфоном и массажным креслом.

При обнаружении более серьезных неисправностей просим обратиться к продавцу или генеральному импортеру.

Хранение | Техническое обслуживание

- Если изделие не используется в течение длительного периода времени, кабель питания следует сматывать, а изделие хранить в сухом помещении.
- Никогда не храните кресло при высоких температурах или вблизи открытого огня. Избегайте длительного воздействия солнечных лучей.
- Для чистки кресла используйте только имеющиеся в продаже средства по уходу за искусственной кожей. Ни в коем случае не очищайте кресло растворителем, бензином или спиртом.

Технические характеристики

Размеры: в прямом положении: 142 x 82 x 124 см
в наклонном положении: 204 x 82 x 90 см

Масса: 113 кг

Напряжение: 220-240В ~ 50/60Гц

Номинальная мощность: 150 Вт

Время работы: 20 минута

braintronics®: 21 минута

Сертификаты:



1. Подушка для головы
2. Цифровое 3D аудио
3. Компонент передней надувной подушки для руки
4. Компонент задней надувной подушки
5. Компонент надувной подушки для руки
6. Слот для размещения пульта дистанционного управления
7. Массаж рук с магнитотерапией
8. Подушка сиденья
9. Подставка для ног
10. Спинка сиденья
11. Ключ с коротким вырезом для подлокотника
12. Беспроводное зарядное устройство для телефона
13. Подлокотник
14. Светодиодные атмосферные светильники
15. Боковой чехол
16. Чехол спинки сиденья
17. Дистанционный регулятор
18. Защитная крышка для электроники
19. Транспортировочные колесики
20. Кабель питания
21. Главный выключатель
22. Вход сети электропитания

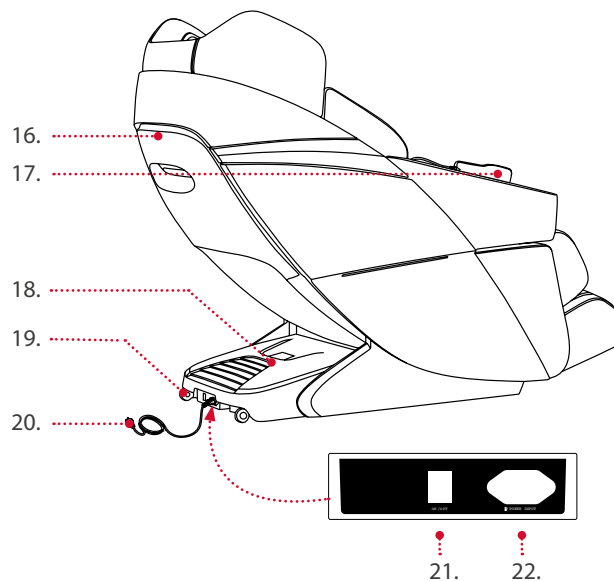

21. 22.

Монтаж и установка

ИНСТРУКЦИИ ПО УСТАНОВКЕ ПОДЛОКОТНИКОВ

Извлеките все детали из коробок и удалите упаковочный материал. Убедитесь, что вы не выбросили мелкие детали вместе с упаковочным материалом. Для сборки вам понадобится крестовая отвертка или аккумуляторная отвертка с набором насадок. При использовании аккумуляторной отвертки убедитесь, что она не установлена слишком высоко, так как это может привести к разрушению винтов или резьбовых отверстий.

1. Чтобы начать сборку, необходимо сначала установить кресло в вертикальное положение. Возьмите пульт дистанционного управления и подключите его. Вы найдете соединение с правой стороны в передней части сиденья, стоя перед креслом (рисунок 1). Теперь подключите кресло к розетке. Убедитесь, что главный выключатель рядом с кабелем питания находится в положении I. Дважды нажмите кнопку включения/выключения, чтобы перевести кресло в вертикальное положение. После этого отключите кресло от розетки электропитания.



Рисунок 1



Рисунок 2

2. Подсоедините воздушные шланги и штекеры к сопряженным деталям, которые отмечены цветом или номером на задней части кресла (Рисунок 2).

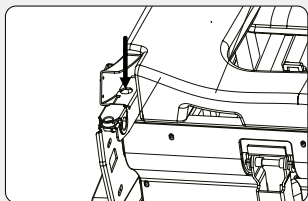
3. Возьмите боковую часть и зацепите ее при помощи расположенных посередине крючков в приспособление на раме кресла (Рисунок 3).

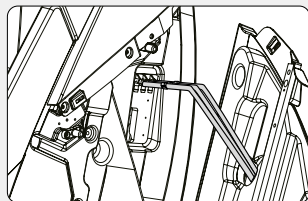

Рисунок 3



Рисунок 4

4. Установите заднюю боковую панель на 2 пластиковых штифта, имеющих отверстия в боковой панели. Убедитесь, что кабели и шланги не пережаты (рисунок 4).

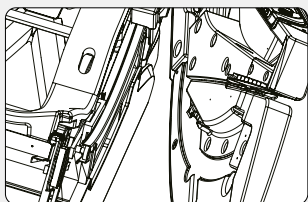
5. Закрепите заднюю сторону боковой панели с помощью 2 винтов M5 (рисунок 5).

6. Теперь прикрепите боковую часть спереди двумя винтами M5. Резьба находится спереди на внутренней стороне (Рисунок 6).

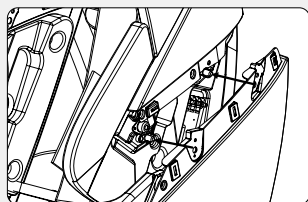
Монтаж и установка



Рисунок 5



Рисунок 6

7. Используйте подходящую декоративную крышку, поместите ее с помощью зажима в отверстия на кресле и защелкните ее на месте (рисунок 7).

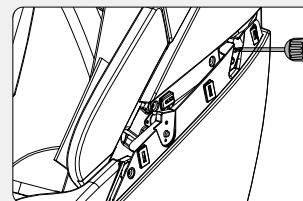

Рисунок 7

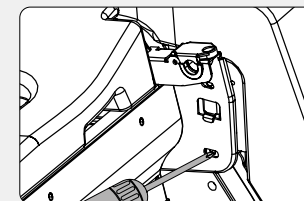
УСТАНОВКА ПОДСТАВКИ ДЛЯ НОГ

1. Откройте крепление секции для ног, открутив винты с крестообразным шлицем (Рисунок 2).

2. Установите подставку для ног перед креслом и подсоедините провода и воздушный шланг (рисунок 1). Вставьте секцию для ног с помощью двух болтов справа и слева в крепежное устройство.

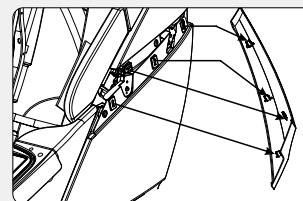
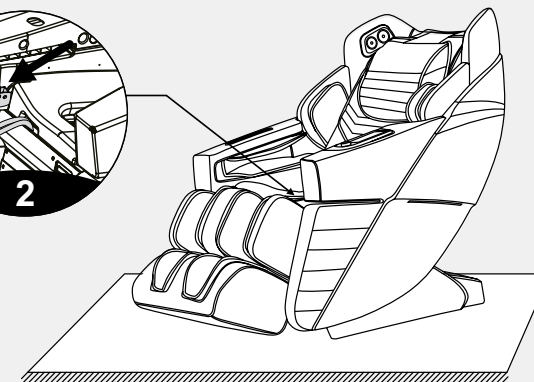
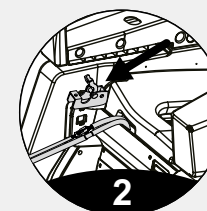
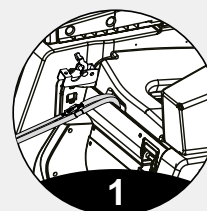

Монтаж и установка

3. Закройте кронштейн (рисунок 3) и затяните его ранее снятым винтом (рисунок 4). Сделайте это с каждой стороны.
4. Убедитесь, что подставка для ног установлена правильно. Возьмитесь за подставку для ног и несколько раз переместите ее вручную снизу-вверх. Если вы не заметили ничего аномального, значит, подставка для ног установлена правильно.

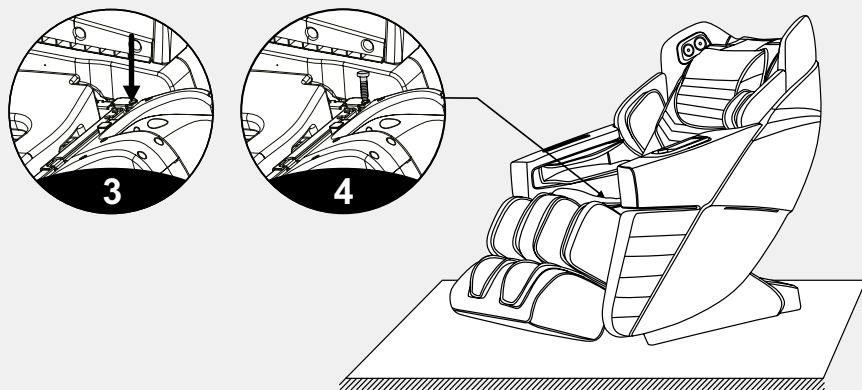

ИНСТРУКЦИИ ПО СНЯТИЮ И ИСПОЛЬЗОВАНИЮ ПОДУШКИ ДЛЯ ГОЛОВЫ И СПИНКИ СИДЕНЬЯ

Использование подушки для головы может снизить интенсивность разминающего массажа на шее и плечах. Вы можете решить, использовать ли подушку для головы, в зависимости от собственных потребностей (рекомендуется использовать подушку для головы). Спинка сиденья и подушка спинки соединяются с помощью молнии (1). Подушка для головы и спинка сиденья соединяются с помощью застёжки-крючка (2).

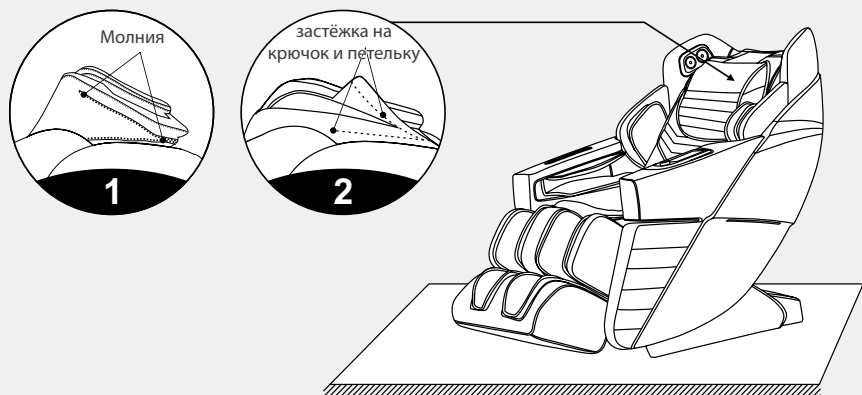

Монтаж и установка

ЗАЩИТА ПОЛА

Длительное сильное давление массажного кресла может привести к появлению царапин на полу. Поэтому во избежание таких повреждений положите на пол, где стоит массажное кресло, ковер или подушку.

ПРИМЕЧАНИЕ: Не перемещайте массажное кресло с колесами по неровной поверхности или в узком пространстве.

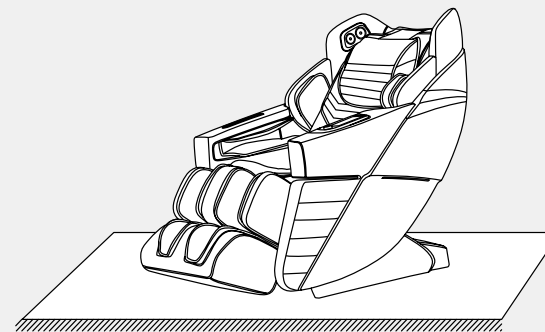

ИНСТРУКЦИЯ ПО ПЕРЕМЕЩЕНИЮ КРЕСЛА

Убедитесь, что кабели не лежат на полу. Отклоните спинку сиденья назад на определенную величину (при этом центр тяжести остается на колесах), толкните кресло вперед или назад руками и, наконец, медленно и осторожно верните его в исходное положение.

ПРИМЕЧАНИЕ: Перед перемещением кресла необходимо выключить и отсоединить силовые и соединительные кабели.

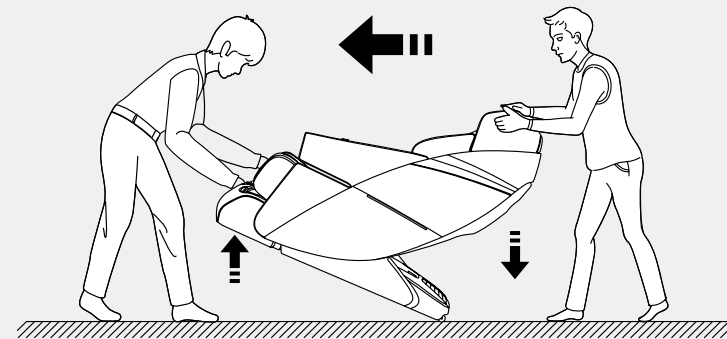

ПРИМЕЧАНИЕ: Передвигайте кресло как минимум вдвоем. Один человек должен поднять кресло спереди, чтобы поставить его на колеса!

Дистанционное управление

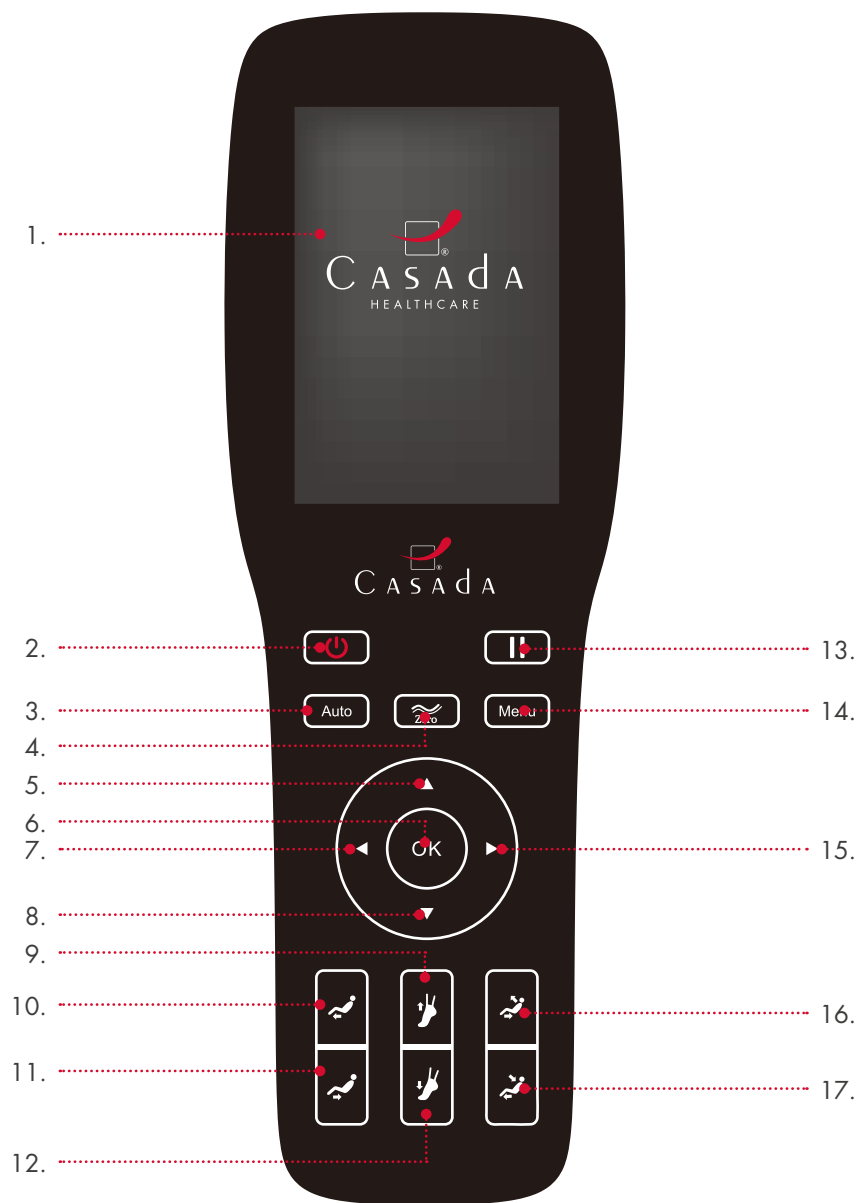

Дистанционное управление

1. Дисплей: цветной TFT ЖК-дисплей, отображающий функции массажа в рабочем состоянии.
2. Кнопка On/Off («Вкл/Выкл»): включение и выключение массажного кресла.
3. Клавиша AUTO («АВТОМАТИЧЕСКИЙ РЕЖИМ»): вход в интерфейс выбора режима автоматической функции. Дополнительную информацию см. в разделе «Автоматическая программа».
4. Кнопка Zero-Gravity («Невесомость»): отрегулируйте угол наклона массажного кресла для невесомости. Существует четыре режима на выбор (т.е. 1-е нажатие – уровень 1, 2-е нажатие – уровень 2, 3-е нажатие – уровень 3 и 4-е нажатие возвращает массажное кресло в исходное состояние).
5. Кнопка Up («Вверх»): кнопка навигации вверх выбирает в меню объект, расположенный выше, или регулирует положение массажа по направлению вверх.
6. Кнопка «OK»: подтвердите выбранную функцию массажа для выполнения массажа.
7. Кнопка Left («Влево»): левая навигационная кнопка выполняет возврат в предыдущее меню или осуществляет выбор объекта в левом направлении.
8. Кнопка Down («Вниз»): кнопка навигации вниз выбирает в меню объект, расположенный ниже, или регулирует положение массажа по направлению вниз.
9. Задвинуть секцию для ног: Нажмите и удерживайте эту кнопку, чтобы задвинуть секцию для ног, и отпустите ее для остановки.
10. Кнопка подъема подставки для ног: отрегулируйте подставку для ног в направлении вверх в соответствии с вашими потребностями в массаже для наиболее удобной позы для массажа.
11. Кнопка опускания подставки для ног: отрегулируйте подставку для ног в направлении вниз в соответствии с вашими потребностями в массаже для наиболее удобной позы для массажа.
12. Выдвинуть секцию для ног: Нажмите и удерживайте эту кнопку, чтобы выдвинуть секцию для ног, и отпустите ее для остановки.
13. Кнопка Pause («Пауза»): приостанавливает все функции массажа, работающие в данный момент. Нажмите эту кнопку еще раз, чтобы продолжить выполнение всех функций массажа активных до наступления такой паузы.
14. Кнопка Menu («Меню»): вход в интерфейс выбора главного меню.
15. Кнопка Right («Вправо»): правая навигационная кнопка: вход в подменю или выбор объекта в направлении вправо.
16. Клавиша фиксации положения сидя: в соответствии с требуемым углом массажа одновременно отрегулируйте функцию сидения спинки и подставки для ног для наиболее удобной позы массажа в положении сидя.
17. Клавиша фиксации положения лежа: в соответствии с требуемым углом массажа одновременно отрегулируйте функцию сидения спинки и подставки для ног для наиболее удобной позы массажа в положении лежа.

Дистанционное управление

ВКЛЮЧИТЕ ЭЛЕКТРОПИТАНИЕ



УПРАВЛЕНИЕ ФУНКЦИЯМИ МАССАЖА:

2. Как начать массаж

Чтобы начать массаж, нажмите на выключатель. Войдите на экран запуска. Спинка сиденья сохранит положение по умолчанию, а подставка для ног будет слегка приподнята. Просто дождитесь, пока любая из программ автоматических функций в интерфейсе выбора автоматических функций начнет массаж. Если в течение 5 минут не будет выбрана функция AUTO («АВТОМАТИЧЕСКИЙ РЕЖИМ»), массажное кресло автоматически отключится.

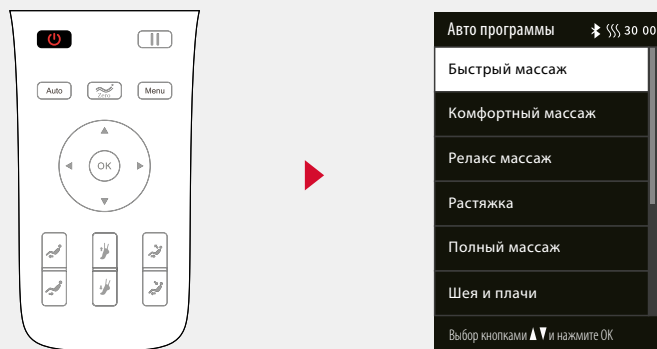

Дистанционное управление

ОЩУЩЕНИЕ ТЕЛА

1. Регулировка угла положения лежа

После выбора любой автоматической функции положения спинки сиденья и подставки для ног будут отрегулированы в соответствии с заданными углами. После регулировки угла наклона массажное кресло автоматически определяет положение плеч и форму тела.

ПРИМЕЧАНИЕ: Функция быстрого массажа позволяет определять только положение плеч, другие режимы предназначены для определения формы и положения всего тела. Дождитесь завершения определения или нажмите на кнопку «ОК», чтобы пропустить этот этап.

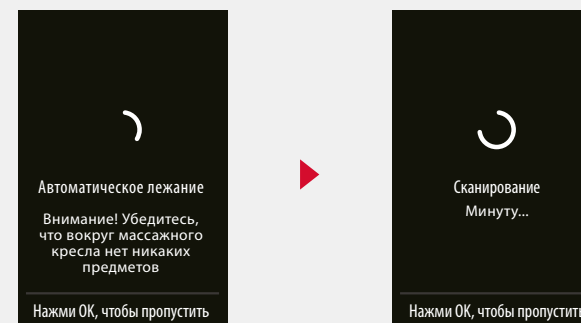

2. Регулировка положения плеч

После определения положения плеча раздается звуковой сигнал. Если положение плеча отличается от фактического, отрегулируйте его на один из 11 уровней, нажав на кнопку Up («Вверх») или Down («Вниз»). Если положение плеч не определено, массаж по умолчанию начнется. Если в течение 10 секунд не будет произведена регулировка, функции массажа начнутся автоматически. Нажмите на кнопку «ОК» для незамедлительного запуска массажа.

ПРИМЕЧАНИЕ: Во время массажа вы можете нажать на кнопку Left («Влево») или Right («Вправо») на навигационном интерфейсе, чтобы выбрать меню **Shoulder adjustment** («Регулировка плеч»), подтвердить выбор кнопкой «ОК» и вызвать интерфейс регулировки плеч. Вы также можете воспользоваться кнопкой Up («Вверх») или Down («Вниз») для регулировки положения плеч.

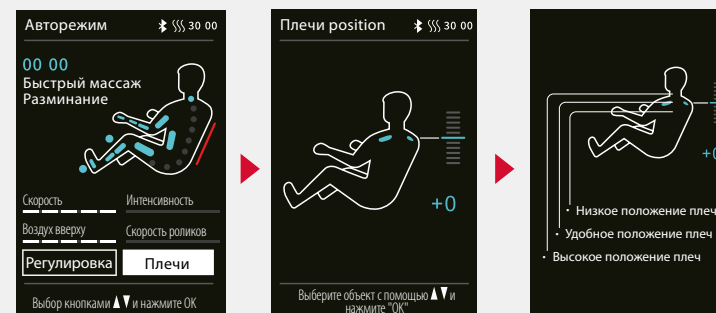

Дистанционное управление

Кнопка	Описание
	Чтобы определить положение плеч после запуска программ массажа, выберите функцию Shoulder position adjustment («Регулировка положения плеч»). Чтобы отрегулировать высоту положения плеч, можно нажать на кнопку Up («Вверх») или Down («Вниз»).

3. Массажная позиция

- После ввода программ массажа вы можете отрегулировать положение массажа, нажав на кнопку Menu («Меню») на пульте дистанционного управления и выбрав функцию ручного управления (Manual function), выбрать одну из функций ручного управления. Чтобы вернуться на информационный экран, используйте кнопку Left («Влево») (т.е. информационный экран меняется на экран функций ручного управления).
- Когда на области массажа отображается фиксированная точка или частичная область, вы можете непосредственно нажать кнопку Up («Вверх») или Down («Вниз») в интерфейсе функций ручного управления, чтобы отрегулировать массажного робота вверх или вниз.
- Если на области массажа не отображается фиксированная точка или частичная область, чтобы выбрать фиксированную точку или частичную область, выберите опцию adjustment («регулировка») в интерфейсе функций ручного управления. Кнопка Left («Влево») возвращает вас на информационный экран. Далее чтобы отрегулировать массажного робота в направлении вверх и вниз, вам необходимо нажать на кнопку Up («Вверх») или Down («Вниз»).

ПРИМЕЧАНИЕ: Невозможно установить положение массажа, пока массажное кресло находится в режиме автоматической программы.

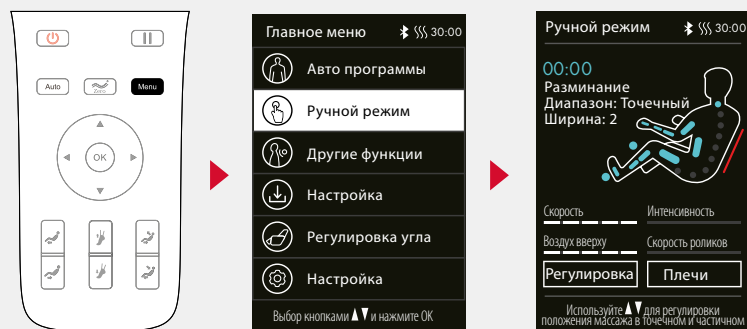

Дистанционное управление

АВТОМАТИЧЕСКАЯ ПРОГРАММА

- Чтобы войти в главное меню, нажмите на кнопку Menu («Меню»). Чтобы выбрать автоматическую функцию, нажмите на кнопку Up («Вверх») или Down («Вниз»). Для подтверждения выбора автоматической функции массажа, нажмите на кнопку «OK» (или нажмите напрямую на кнопку AUTO («АВТОМАТИЧЕСКИЙ РЕЖИМ») на информационном дисплее.
- Имеется 21 индивидуальная функция автоматического массажа. Откройте интерфейс автоматического массажа. Чтобы выбрать любую автоматическую программу массажа, нажмите на кнопку Up («Вверх») или Down («Вниз»). Происходит автоматический возврат на информационный экран, после чего появляется информационный экран для выбора автоматической функции.

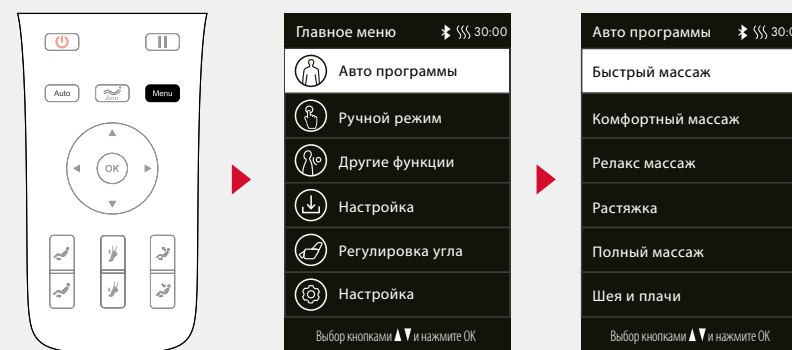

Функция	Описание
Быстрый массаж (демо версия)	Позволяет быстро ощутить все эффекты массажа.
Комфортный массаж	Самый комфортный массаж.
Расслабляющий массаж	Мягкий и комфортный глубокий массаж для снятия усталости и расслабления тела.
Массаж на растяжение	Растяжение ног и области талии с помощью подставки для ног и спинки сиденья для эффективного снятия усталости, облегчения боли в суставах и восстановления жизненных сил.
Массаж всего тела	Глубокий массаж для омоложения вашего тела.
Массаж шеи и плеч	С помощью уникальной техники массажа шеи и плеч можно проводить эффективный массаж шейного отдела позвоночника и лопаток для облегчения боли в шее и плечах и снижения усталости шеи и плеч.

Дистанционное управление

Массаж спины и области талии	Сосредоточение на массаже спины и области талии для облегчения боли в области спины и талии.
Полный массаж при помощи воздушной подушки	Сосредоточение на массаже всего тела с помощью воздушной подушки позволяет достичь полного расслабления и глубокого массажа тела и в полной мере снять усталость и боль с вашего тела.
Снятие напряжения	Восстановление всего тела от усталости и боли, достижение релаксации, улучшение микроциркуляции и быстрое снятие усталости в области спины и конечностей.
Энергия	После ночного отдыха тело может восстановить силы, мышцы всего тела массируются, чтобы быстро пробудить функции организма и начать новый день полным жизненных сил.
Спокойный ночной сон	Массаж двенадцати основных акупунктурных точек помогает организму отрегулировать баланс, быстро улучшить сон и его качество.
Забота о суставах	Забота о здоровье всех ваших конечностей и суставов с помощью надавливания, вытягивания, растягивания и других режимов массажа.
Забота о шее и плечах	Уникальная техника массажа плеч и шеи способствует улучшению кровообращения, облегчению боли в шее и плечах.
Массаж позвоночника	Улучшение состояния горбика и грудного отдела, массаж каждого позвонка, забота о здоровье позвоночника, улучшение протрузии межпозвоночного диска.
Офисный режим	При длительном сидении в офисе эта опция может увеличить физическую нагрузку за счет массажа и улучшить функции организма.
Восстановление после занятий спортом	Быстро восстанавливает организм после физических нагрузок.
Перезагрузка мозга	Облегчение боли в шее и плечах, способствуют притоку крови к мозгу, массируя точки ЮЧЖЭН и ДАЧЖУ.
Помощь позвоночнику	Забота о здоровье позвоночника и проведение оздоровительных мероприятий при недостатке физических упражнений.
Уход за областью талии	Сосредоточение на улучшении здоровья поясничного отдела позвоночника и облегчении скованности мышц талии.
Уход за ногами	Быстрое снятие мышечной усталости и боли в нижних конечностях.
Омолаживание	Повышение качества сна и эффективности работы.

Дистанционное управление

ФУНКЦИЯ РУЧНОГО УПРАВЛЕНИЯ

- Чтобы войти в интерфейс меню, нажмите на кнопку Menu («Меню»). Чтобы выбрать функцию ручного управления, нажмите на кнопку Up («Вверх») или Down («Вниз»), а чтобы войти в интерфейс функций ручного управления, нажмите на кнопку «OK».
- 11 техник/функций ручного массажа: OFF (Выкл), kneading (разминание), Tapping I (постукивание I), Tapping II (постукивание II), simultaneous kneading and tapping (одновременное разминание и постукивание), Shiatsu I (Шиацу I), Shiatsu II (Шиацу II), shoulder lifting (подъем плеч), 3D I, 3D II, 3D III, 3D IV и др.
- После того, как вы вошли в интерфейс функций ручного управления, нажмите на кнопку Up («Вверх») или Down («Вниз»), чтобы выбрать необходимую технику ручного массажа. Чтобы подтвердить действие, нажмите на кнопку «OK». После выбора техники вы не будете автоматически возвращаться в информационный интерфейс. Для возврата к предыдущему интерфейсу меню нажмите на кнопку Left («Влево»). После возврата в информационный интерфейс вы обнаружите, что вошли в информационный интерфейс функций ручного управления.

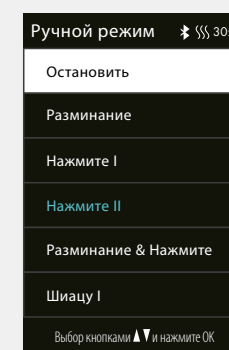
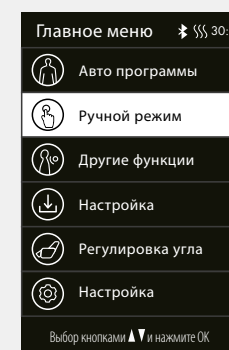
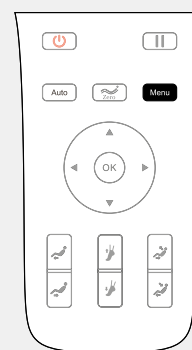

Функция	Описание	
Kneading (Разминание)	Скорость	5 регулируемых уровней скорости
Tapping (Постукивание)	Скорость, ширина	
Simultaneous kneading and tapping (Одновременное разминание и постукивание)	Скорость	
Shiatsu (Шиацу)	Скорость, ширина	5 регулируемых уровней ширины
Shoulder lifting (Поднятие плеч)	Скорость	
3D	Скорость, ширина	

*Установка ширины невозможна для функций разминания и поколачивания.

**В режиме техники 3D массажа невозможно отрегулировать ширину 3D I и 3D II, но есть возможность отрегулировать ширину 3D III и 3D IV.

Дистанционное управление

ДРУГИЕ ФУНКЦИИ (OTHER FUNCTIONS) (КЛАВИША ГЛАВНОГО МЕНЮ – ДРУГИЕ ФУНКЦИИ)

- Чтобы войти в интерфейс меню, нажмите на кнопку Menu («Меню»). Чтобы выбрать значки других функций, нажмите на кнопку Up («Вверх») или Down («Вниз»). Чтобы войти в интерфейс других функций, нажмите на кнопку «OK».
- После того, как вы вошли в интерфейс другой функции, нажмите на кнопку Up («Вверх») или Down («Вниз»), чтобы выбрать функцию массажа. После выбора одной любой функции воспользуйтесь кнопкой Right («Вправо»), чтобы включить или выключить эту функцию. Чтобы подтвердить действие, нажмите на кнопку «OK». Для возврата к предыдущему интерфейсу меню нажмите на кнопку Left («Влево»).

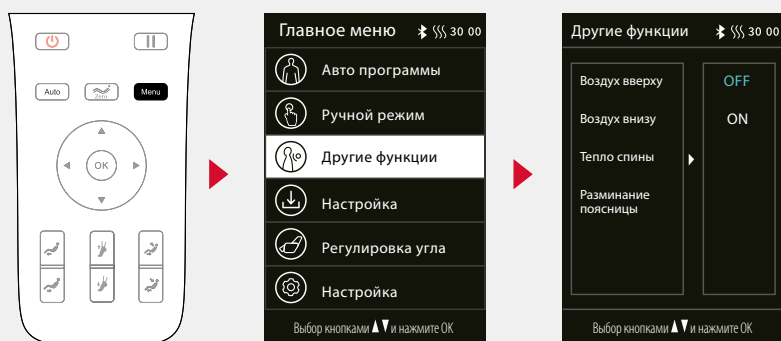

1. Массаж верхней части тела с помощью воздушной подушки

Перейдите к опции Other functions («Другие функции») на дисплее. Чтобы выбрать функцию массажа с помощью воздушной подушки для верхней части тела, нажмите на кнопку Up («Вверх») или Down («Вниз»). Чтобы включить или выключить функцию массажа с помощью воздушной подушки для верхней части тела, воспользуйтесь кнопкой Right («Вправо»). Чтобы подтвердить действие, нажмите на кнопку «OK». Для возврата к предыдущему интерфейсу меню нажмите на кнопку Left («Влево»).

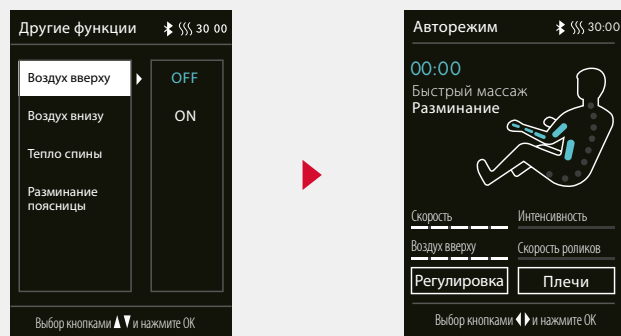

Дистанционное управление

2. Массаж нижней части тела с помощью воздушной подушки

Для получения доступа к опции Other functions («Другие функции») войдите в интерфейс. Чтобы выбрать функцию массажа с помощью воздушной подушки для нижней части тела, нажмите на кнопку Up («Вверх») или Down («Вниз»). Для переключения (вкл/выкл) функции массажа с помощью воздушной подушки, нажмите на кнопку Right («Вправо»). Для подтверждения этого действия нажмите на кнопку «OK». Для возврата к предыдущему интерфейсу меню нажмите на кнопку Left («Влево»).

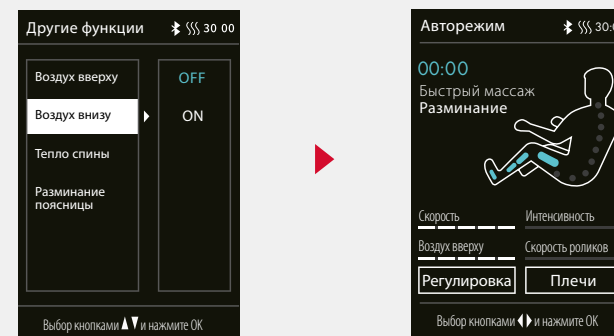

3. Обогрев спины

Для получения доступа к опции Other functions («Другие функции») войдите в интерфейс. Чтобы выбрать функцию подогрева спины, нажмите на кнопку Up («Вверх») или Down («Вниз»), поверхность спины нагреется после 3-минутного прогрева. Чтобы включить или выключить эту функцию, воспользуйтесь кнопкой Right («Вправо»). Чтобы подтвердить действие, нажмите на кнопку «OK». Для возврата к предыдущему интерфейсу меню нажмите на кнопку Left («Влево»).

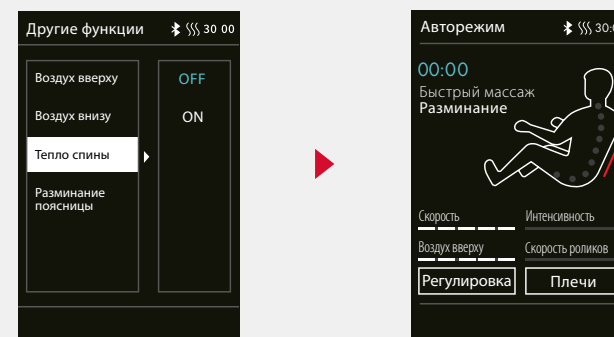

Дистанционное управление

4. Разминание ног

Войдите в интерфейс Other functions («Другие функции»). Чтобы выбрать функцию разминания ног, нажмите на кнопку Up («Вверх») или Down («Вниз»). Чтобы включить или выключить эту функцию, воспользуйтесь кнопкой Right («Вправо»). Чтобы подтвердить действие, нажмите на кнопку «OK». Для возврата к предыдущему интерфейсу меню, нажмите на кнопку Left («Влево»).

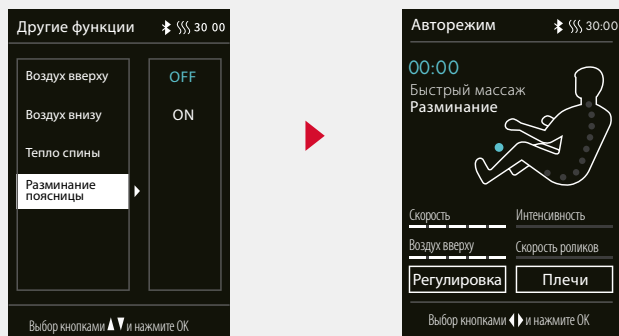

ИНТЕЛЛЕКТУАЛЬНОЕ ХРАНЕНИЕ

1. Хранение

- Чтобы войти в интерфейс меню, нажмите на кнопку Menu («Меню»). Чтобы выбрать значок Intelligent Memory («Интеллектуальная память»), нажмите на кнопку Up («Вверх») или Down («Вниз»). Чтобы войти в интерфейс Intelligent Memory («Интеллектуальная память»), нажмите на кнопку «OK».
- Функция интеллектуальной памяти включает в себя: M1, M2, M3, M4 и M5 (5 позиций памяти).
- Вызов функции хранения/памяти: сохраняйте режим массажа, технику массажа, режим и интенсивность воздушной подушки при текущем состоянии работы, положение и углы наклона подставки для ног и спинки сиденья, а также другие функции массажа.

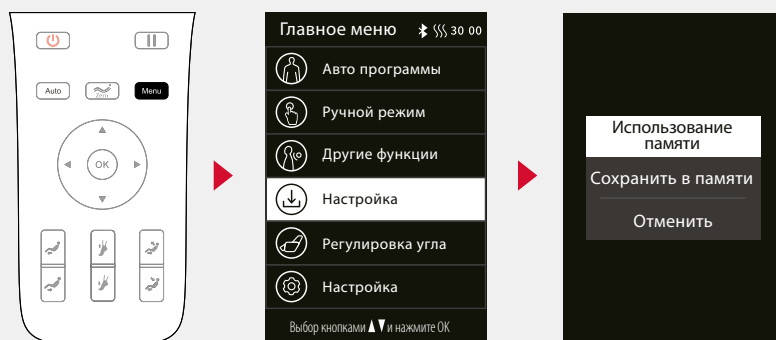

Дистанционное управление

2. Сохранение в памяти

- После входа в интерфейс интеллектуального хранения нажмите на кнопку Up («Вверх») или Down («Вниз»), чтобы выбрать функцию массажа, которую необходимо сохранить. Чтобы сохранить эту функцию, подтвердите операцию при помощи кнопки «OK».
- Войдите в интерфейс Intelligent Memory («Интеллектуальная память») (сохранение в памяти). Чтобы выбрать одно из 5 мест памяти, нажмите на кнопку Up («Вверх») или Down («Вниз»). Для подтверждения действия, выберите кнопку «OK», пометьте функцию сохраненного массажа, для возврата к предыдущему интерфейсу меню нажмите на кнопку Left («Влево»).

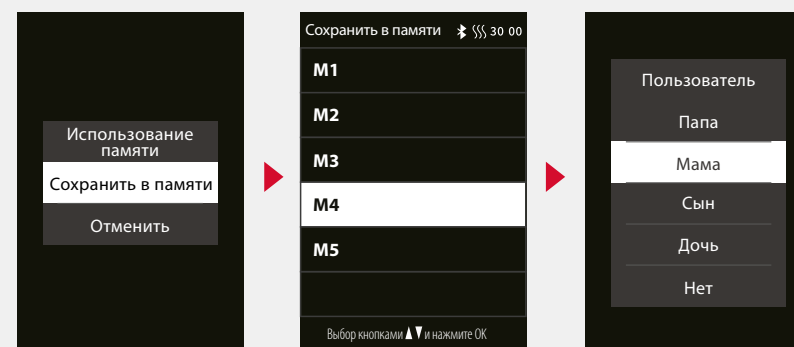

ПРИМЕЧАНИЕ: Пометьте сохраненную функцию и метод массажа (например, отец, мать, сын, дочь или без метки).

3. Использование памяти

После того, как вы открыли интерфейс интеллектуального хранения, нажмите на кнопку Up («Вверх») или Down («Вниз»), чтобы выбрать функцию сохраненного массажа. Для возврата к предыдущему интерфейсу меню нажмите на кнопку Left («Влево»).

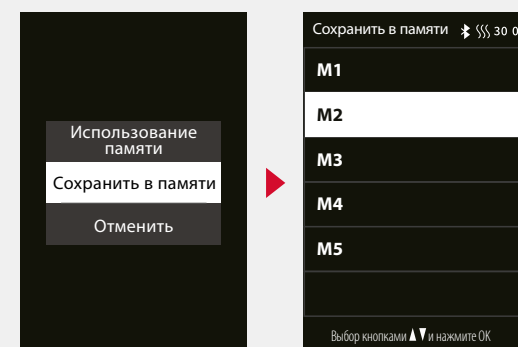

Дистанционное управление

РЕГУЛИРОВКА УГЛА

- Чтобы войти в интерфейс меню, нажмите на кнопку Menu («Меню»). Чтобы выбрать значок регулировки угла, нажмите на кнопку Up («Вверх») или Down («Вниз»). Чтобы войти в интерфейс регулировки угла, нажмите на кнопку «OK».
- После входа в интерфейс регулировки угла нажмите на кнопку Up («Вверх») или Down («Вниз»), чтобы выбрать функцию регулировки нужного угла. После выбора любого угла нажмите на кнопку «OK» для подтверждения регулировки выбранного угла. Для возврата к предыдущему интерфейсу меню, нажмите на кнопку Left («Влево»).

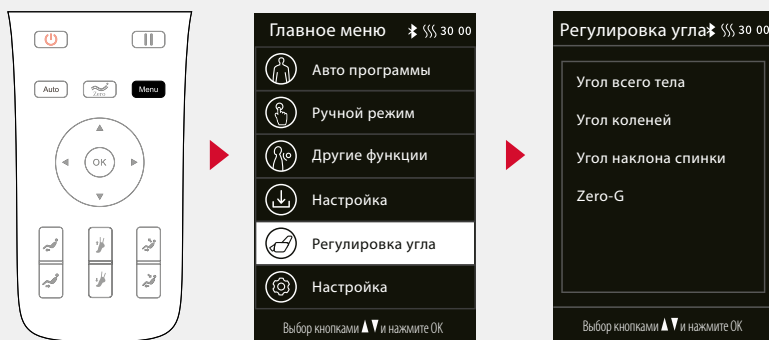

1. Угол для всего тела

Войдите в интерфейс регулировки угла. Чтобы выбрать функцию регулировки угла для всего тела, нажмите на кнопку Up («Вверх») или Down («Вниз»). Затем чтобы отрегулировать угол для всего тела на нужный угол, нажмите на кнопку Up («Вверх») или Down («Вниз»), для возврата к предыдущему интерфейсу меню, нажмите на кнопку Left («Влево»).

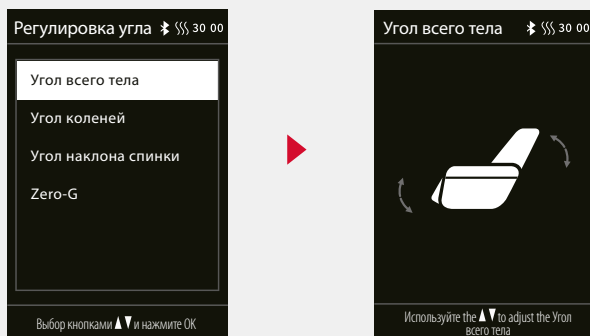

Дистанционное управление

2. Угол наклона ног

Войдите в интерфейс регулировки угла. Чтобы выбрать функцию регулировки угла подставки для ног, нажмите на кнопку Up («Вверх») или Down («Вниз»). Затем, чтобы отрегулировать угол подставки для ног на нужный угол массажа, нажмите на кнопку Up («Вверх») или Down («Вниз»), для возврата к предыдущему интерфейсу меню, нажмите на кнопку Left («Влево»).

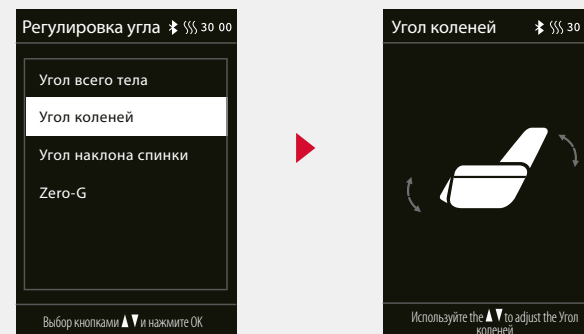

3. Угол наклона спинки

Войдите в интерфейс регулировки угла. Чтобы выбрать функцию регулировки угла спинки сиденья, нажмите на кнопку Up («Вверх») или Down («Вниз»). Затем чтобы отрегулировать угол спинки сиденья в положении лежа на нужный угол массажа, нажмите на кнопку Up («Вверх») или Down («Вниз»), для возврата к предыдущему интерфейсу меню, нажмите на кнопку Left («Влево»).

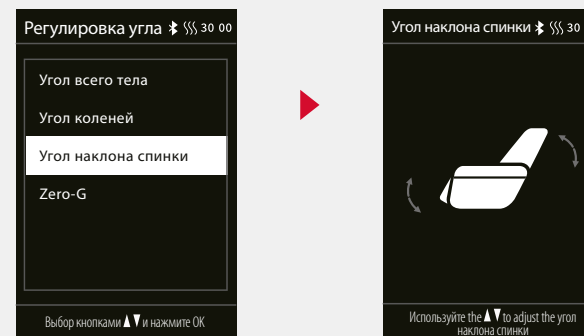

Дистанционное управление

4. Нулевая гравитация

Войдите в интерфейс регулировки угла. Чтобы выбрать функцию невесомости, нажмите на кнопку Up («Вверх») или Down («Вниз»), чтобы войти в интерфейс невесомости, нажмите на кнопку «OK», а затем нажмите на кнопку Up («Вверх») или Down («Вниз»), чтобы выбрать функцию OFF (Выкл), любой уровень из Level 1 («Уровень 1»), Level 2 («Уровень 2») или Level 3 («Уровень 1») для угла невесомости. Для подтверждения действия нажмите на кнопку «OK», для возврата к предыдущему интерфейсу меню, нажмите на кнопку Left («Влево»).

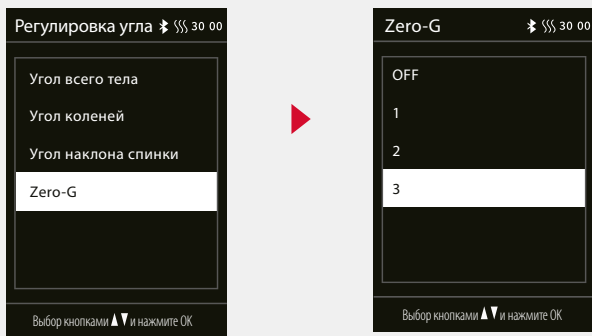

НАСТРОЙКИ

Чтобы войти в главное меню, нажмите на кнопку Menu («Меню»). Чтобы выбрать настройку нужной функции, воспользуйтесь кнопкой Up («Вверх») или Down («Вниз»). Выберите одну из функций настройки, а затем нажмите кнопку Right («Вправо»), чтобы выбрать выбранную функцию настройки. Для подтверждения действия нажмите на кнопку «OK», для возврата к предыдущему интерфейсу меню, нажмите на кнопку Left («Влево»).

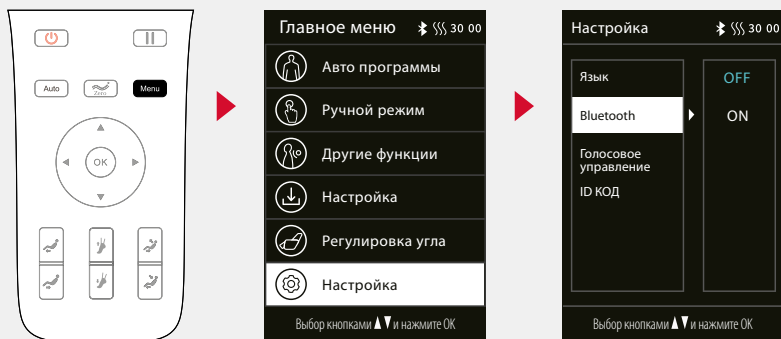

1. Язык

Войдите в главное меню. Чтобы выбрать языковые настройки, нажмите на кнопку Up («Вверх») или Down («Вниз»). Чтобы выбрать нужный язык, нажмите на кнопку Right («Вправо»), при помощи кнопки Left («Влево») вернитесь в интерфейс предыдущего меню (функция может быть сохранена, т.е. после выбора, выключения и перезапуска сохраняется последнее выбранное состояние).

Дистанционное управление

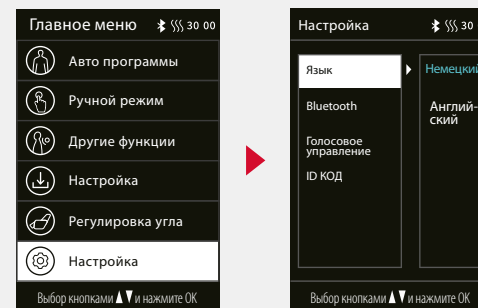

2. Bluetooth

- Настройки Bluetooth (по умолчанию – OFF (Выкл)): После включения функции Bluetooth массажного кресла устройство источника звука с поддержкой Bluetooth (например, мобильный телефон, планшет) может быть соединено с модулем Bluetooth массажного кресла, и музыка, воспроизводимая устройством источника звука, может быть беспроводным образом передана в аудиосистему массажного кресла через Bluetooth для воспроизведения музыки.
- Войдите в интерфейс настроек. Чтобы выбрать настройки Bluetooth, нажмите на кнопку Up («Вверх») или Down («Вниз»). Чтобы войти в интерфейс ON/OFF (вкл/выкл) Bluetooth, нажмите на кнопку Right («Вправо»). Чтобы выбрать нужную опцию: ON (ВКЛЮ или OFF (Выкл)), нажмите на кнопку «OK», для возврата к предыдущему интерфейсу меню, нажмите на кнопку Left («Влево»).

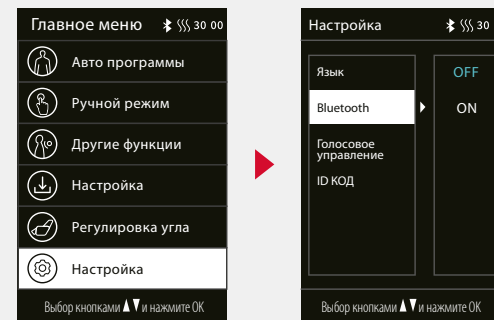

- Выберите главное меню смарт-устройства. Выберите меню Settings («Настройки») и опцию Bluetooth. Функция Bluetooth автоматически выполнит поиск нового устройства Bluetooth. Как только появится запрос на подключение к устройству, подтвердите его, чтобы подключиться к нему. Запустите музыкальный проигрыватель на смарт-устройстве и выберите трек для воспроизведения.

Дистанционное управление

3. Интеллектуальное голосовое управление (ДОСТУПНО ТОЛЬКО НА АНГЛИЙСКОМ ЯЗЫКЕ).

Для получения доступа к настройкам войдите в интерфейс. Чтобы выбрать функцию интеллектуального управления голосом, нажмите на кнопку Up («Вверх») или Down («Вниз»). Чтобы получить доступ к настройкам интеллектуального управления голосом, нажмите на кнопку Right («Вправо»). Нажмите на кнопку «OK» для включения или выключения нужной функции, (состояние голосового управления сохраняется, т.е. после выбора, выключения и перезапуска принимается последнее выбранное состояние), для возврата к предыдущему интерфейсу меню, нажмите на кнопку Left («Влево»).

ПРИМЕЧАНИЕ: Функция активации устройства недоступна при отключенной функции интеллектуального управления голосом.

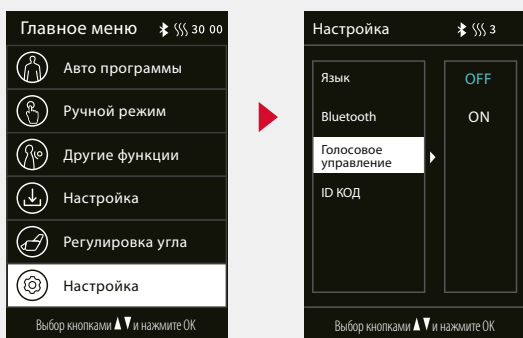

4. Идентификатор изделия

Войдите в интерфейс настроек. Чтобы выбрать идентификатор оборудования и проверить номер оборудования текущего устройства, нажмите на кнопку Up («Вверх») или Down («Вниз»).

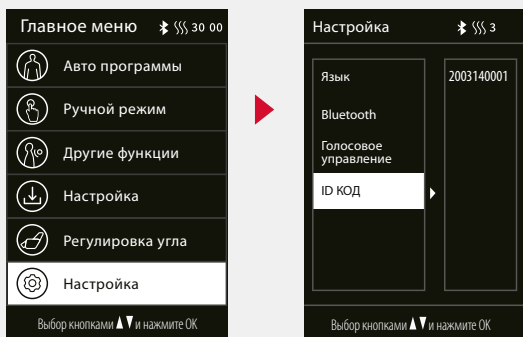

РЕГУЛИРОВКА МАССАЖА

• В информационном интерфейсе нажмите на кнопку Left («Влево») или Right («Вправо»), чтобы выбрать кнопку регулировки массажа, и нажмите на кнопку «OK», чтобы войти в интерфейс регулировки массажа.

Дистанционное управление

• После входа в интерфейс регулировки массажа нажмите на кнопку Up («Вверх») или Down («Вниз»), чтобы выбрать функцию регулировки нужной функции массажа. После выбора одной любой нужной функции регулировки массажа воспользуйтесь кнопкой Right («Вправо»), чтобы войти в интерфейс выбора уровня массажа. Затем для подтверждения выбранного уровня нажмите на кнопку «OK». Для возврата к предыдущему интерфейсу меню, нажмите на кнопку Left («Влево»).

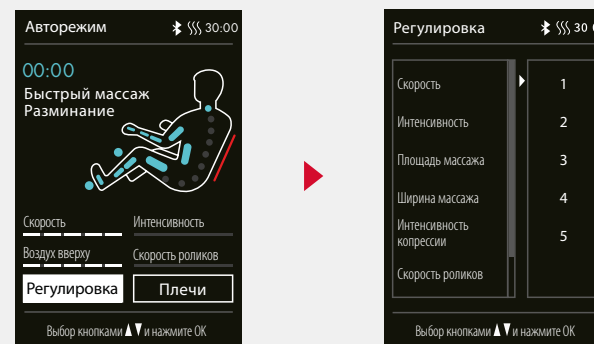

Функция	Описание
Скорость массажа спины	5 регулируемых уровней скорости
Интенсивность массажа спины	5 регулируемых уровней интенсивности
Диапазон массажа	Можно выбрать из 5 режимов: fixed point (фиксированная точка), local area (локальная область), full back (вся спина), upper back (верхняя часть спины) и lower back (нижняя часть спины)
Ширина массажа	5 регулируемых уровней ширины
Интенсивность воздушной подушки	5 регулируемых уровней интенсивности
Скорость нижних роликов	Выберите из 4 режимов, включая OFF (ВЫКЛ) и Level 1—3 (Уровни 1—3)
Время массажа	Выберите из 4 режимов: +10min (+10 мин), +5min (+5 мин), -5min (-5 мин), -10min (-10 мин)

ПРИМЕЧАНИЕ: В соответствии с оставшимся временем массажа, когда отображаемого времени недостаточно для сложения и вычитания определенного времени, операция не будет отображаться (верхний предел отображения времени составляет 40 минут). Например, если отображаемое время на пульте дистанционного управления составляет 39 минут, диапазон регулировки времени массажа будет следующим: -5 мин, -10 мин (+10 мин или +5 мин не отображаются). Регулировку интенсивности воздушной подушки можно использовать только когда включена функция воздушной подушки или функция автоматического режима.

Использование и управление

ОСНОВНЫЕ ЭЛЕМЕНТЫ УПРАВЛЕНИЯ НА ПОДЛОКОТНИКЕ

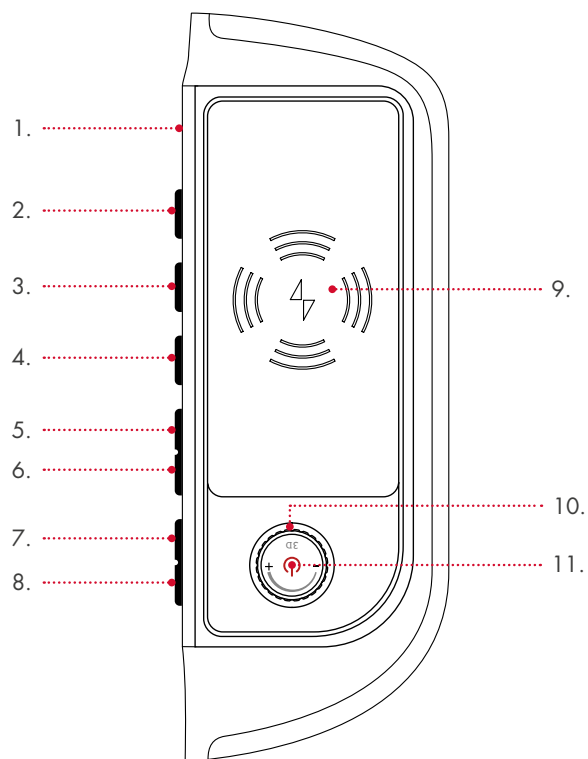

1. Микрофон голосового управления: встроенный микрофон голосового управления.
2. Кнопка AUTO («АВТОМАТИЧЕСКИЙ РЕЖИМ»): нажмите ее, чтобы включить функцию автоматического массажа.
3. Кнопка активации устройства и голосового управления: короткое нажатие для включения функции голосового управления, длительное нажатие в течение 3 секунд для включения или выключения функции голосового управления.
4. Клавиша Heat treatment («Термообработка»): чтобы включить или выключить функцию термообработки, нажмите на эту кнопку.
5. Кнопка опускания подставки для ног: отрегулируйте подставку для ног в направлении вниз.
6. Кнопка подъема подставки для ног: отрегулируйте подставку для ног в направлении вверх.
7. Клавиша фиксации положения сидя: отрегулируйте угол фиксации положения лежа.
8. Клавиша фиксации положения лежа: отрегулируйте угол фиксации положения лежа.
9. Беспроводное зарядное устройство для телефона: беспроводная зарядка мобильного телефона.
10. Ручка интенсивности 3D: отрегулируйте интенсивность массажа при помощи 3D-робота.
11. Выключатель: удерживайте его нажатым в течение 2 секунд, чтобы включить или выключить массажное кресло.

Использование и управление

Кнопка	Описание
	Кнопка питания: короткое нажатие на эту кнопку приостанавливает работу устройства, если удерживать ее в течение 3 секунд, питание будет включено/выключено. Если время паузы во время массажа превышает 20 минут, все функции массажа будут автоматически отключены.
	Интенсивность 3D: отрегулируйте интенсивность массажа при помощи 3D-манипулятора (против часовой стрелки означает «-», а по часовой стрелке – «+»). Диапазон интенсивности – уровни 1—5.
	Клавиша фиксации положения лежа: при удержании этой кнопки спинка сиденья будет медленно подниматься, а подставка для ног будет медленно двигаться вниз, при отпускании кнопки движение спинки сиденья и подставки для ног будет остановлено.
	Клавиша фиксации положения лежа: при удержании этой кнопки спинка сиденья будет медленно двигаться вниз, а подставка для ног будет медленно подниматься, при отпускании кнопки движение спинки сиденья и подставки для ног будет остановлено.
	Кнопка подъема подставки для ног: удерживайте кнопку нажатой, чтобы подставка для ног медленно поднималась. Чтобы приостановить эти действия, отпустите кнопку.
	Кнопка опускания подставки для ног: удерживайте кнопку нажатой, чтобы подставка для ног медленно опускалась. Чтобы приостановить эти действия, отпустите кнопку.
	Клавиша Heat treatment («Термо»): чтобы включить или выключить функцию термообработки, нажмите на эту кнопку.
	Кнопка активации голосового управления: короткое нажатие для включения функции голосового управления, длительное нажатие в течение 3 секунд для включения или выключения функции голосового управления. Если в течение 6 секунд не будет распознан ни один правильный голосовой ввод, голосовая функция будет автоматически отключена (эта кнопка действует только при включенном выключателе функции голосового управления).
	Кнопка автоматического режима: нажмите на нее, чтобы переключаться между функциями автоматического массажа.

Использование и управление

РЕЖИМ ГОЛОСОВОГО УПРАВЛЕНИЯ | доступен только на английском языке

Нажмите кнопку XXX на подлокотнике и удерживайте ее не менее 3 секунд, чтобы включить или выключить функцию голосового управления. Когда массажное кресло включено или находится в режиме ожидания, вы можете активировать голосовое управление с помощью "Hi Alice" или "Hey Alice". После успешной активации функции массажное кресло ответит "I am here". Если в течение шести секунд не поступает правильная голосовая команда, функция голосового управления автоматически отключается и ее необходимо снова активировать.

ГОЛОСОВОГО УПРАВЛЕНИЯ: ENTRY

"Massage on"	Начать массаж
"Massage close"	Остановить массаж
"Comfort massage"	Комфортный массаж
"Relax massage"	Релакс массаж
"Full body massage"	Полный массаж
"Neck massage"	Массаж шеи
"Back and waist massage"	Массаж спины и поясницы
"Stretch massage"	Растяжка
"Open the air pressure"	Начать компрессию
"Close the air pressure"	Остановить компрессию
"Up the seat position"	Положение сиденья вверх
"Down the seat position"	Положение сиденья вниз
"Change the other mode"	Перейти в другой режим
"Go little down"	Немного вниз
"Go little up"	Немного вверх

ОТВЕТ: ENTRY

"Ok, massage on"	ПРИМЕЧАНИЕ При активации функции голосового управления, используйте английский язык, скорость речи умеренная, голосовые команды должны следовать за голосовым вводом.
"Ok, massage close"	
"Ok, comfort massage"	
"Ok, relax massage"	
"Ok, full body massage"	
"Ok, neck and shoulder massage"	
"Ok, back and waist massage"	
"Ok, stretch massage"	
"Ok, open the air pressure"	
"Ok, close the air pressure"	
"Ok, up the seat position"	
"Ok, down the seat position"	
"Ok, change the other mode"	
"Ok, go little down"	
"Ok, go little up"	

Отличительные особенности



РОЛИКОВЫЙ МАССАЖ

РОЛЛИНГ – это приятное попеременное напряжение и расслабление мышц, он обладает особенным успокаивающим и расслабляющим действием. Эта техника часто применяется при завершении массажа для расслабления мышц и релаксации



РАЗМИНАНИЕ

Кожа и мышцы разминаются либо между большим и указательным пальцами, либо между обеими руками. Эта техника массажа чаще всего применяется для снятия напряжения.



СЖАТИЕ ВОЗДУХА

Надутые и сдутые воздушные подушки совершают накачивающие движения, которые вызывают естественные сокращения мышц. Благоприятно влияет также на область икр и стоп.



УГЛЕРОДНО – ИНФРАКРАСНЫЙ ПРОГРЕВ

Глубоко проникающее углеродно-инфракрасное тепло расширяет кровеносные сосуды, ток крови ускоряется, а мускульный тонус понижается. Кроме того, этот режим обладает крайне благоприятным воздействием на нервные клетки, которые ответственны за доставку импульсов боли до головного мозга.



ПОСТЕПЕННОЕ РАЗМИНАНИЕ

Эффективное сочетание разминания и поколачивания.



ПОКОЛАЧИВАНИЕ

При поколачивании производят короткие постукивающие движения при помощи ребра ладони или кулака. Это стимулирует приток крови к коже и расслабляет напряженные мышцы. Если применять технику поколачивания на уровне груди, то это способствует растворению слизи в легких.



МАССАЖ СТОП

Массаж стоп класса люкс – скорость движения массажных роликов можно отрегулировать.



L ФОРМА МАССАЖНОЙ КАРЕТКИ

В данном массажном кресле проводится глубокий массаж всего тела от шеи до ягодиц

Отличительные особенности



S-LINE

В процессе данной автоматической программы массажные головки, особенно близко прилегающие к телу, массируют всю спину целиком до области ягодиц. S-образная конструкция направляющей создана на основе естественной анатомии позвоночника.



ZERO SPACE-ЭКОНОМИЯ ПРОСТРАНСТВА

В положении массажное кресло передвигается вперед, и поэтому нужно только 5 см до стены позади. Экономия пространства и удобство!



НУЛЕВАЯ ГРАВИТАЦИЯ

Вы примите положение, знакомое космонавтам как ощущение невесомости.



АВТОМАТИЧЕСКИЕ ПРОГРАММЫ

22 специально разработанные автоматические программы для всего тела, которые предусматривают широкий диапазон массажных техник. Кроме того, можно включить функцию прогрева, при желании.



ФУНКЦИИ ПАМЯТИ

При помощи интеллектуальной функции памяти массажное кресло точно воспроизводит ваш любимый вид массажа и начинает процедуру немедленно без сканирования.

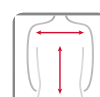

МАССАЖ ЗОНЫ СПИНЫ

индивидуально подстраивается под анатомические особенности пользователя.



АРТРОЗНОЕ РАСТЯЖЕНИЕ

Воздействием на ноги является мягкое растяжение и давление. Это стимулирует хрящи, что улучшает обращение жидкостей, питательные вещества лучше поступают и симптомы артроза могут быть облегчены.



РЕГУЛИРУЕМАЯ ПОДСТАВКА ДЛЯ СТОП

Подставку для стоп можно удлинять, поэтому ее можно приспособить к разным размерам тела.

Отличительные особенности

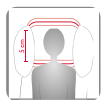

РЕГУЛИРУЕМАЯ ПОДУШКА

Массажные ролики могут быть перемещены вверх или вниз в любую зону в области плеч и шеи.



РЕГУЛИРУЕМАЯ СПИНКА И ПОДСТАВКА ДЛЯ СТУПНЕЙ

Возможность регулировки спинки и подставки для ступней делает выбор положения тела еще более удобным.



BRAINTRONICS®

Ритмичные звуки специальных программ braintronics®, на 21 минут погружают в медитацию (альфа-состояние). Такое расслабление восстанавливает силы не хуже чем 2 часа сна.

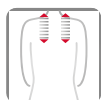

РЕГУЛИРОВКА В ОБЛАСТИ ПЛЕЧ

Массажные головки в области плеч можно перемещать вверх и вниз.



ИНТЕНСИВНОСТЬ КОМПРЕССИОННОГО МАССАЖА

Регулируемая интенсивность компрессионного массажа.

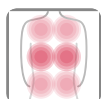

ЗОНА КОМПРЕССИОННОГО МАССАЖА

Три зоны компрессионного массажа (все тело/ руки/ ноги).



РАСТЯГИВАЮЩИЙ РОЛИКОВЫЙ МАССАЖ СПИНЫ.

Точечная растяжка спины роликами помогает снять напряжение с отдельных участков позвоночника и активизирует организм.



МАССАЖ 3D

В этой новой технике массажа ролики двигаются не только вверх и вниз, но и вперед и назад.

Отличительные особенности



ШИАЦУ

Шиацу (надавливание пальцами) – это разработанная в Японии техника воздействия на биоактивные точки. Массаж состоит из мягких ритмичных глубоко проникающих растяжений и поворотов. Целью шиацу является стимулирование отдельных точек на теле и обеспечение подвижности мышц.



МАССАЖ ПЛЕЧ

Целенаправленное разминание области плеч и шеи – идеальное решение при проблемах в этой части тела.



РАСТЯЖКА ДЛЯ ПОЯСНИЦЫ

Воздушные подушки в нижней части спины отвечают за мягкое растягивание области таза. Идеально снимает напряжение.



МАССАЖ В ОДНОЙ ТОЧКЕ

Массажные ролики могут проводить массаж в конкретной точке тела.



СКОРОСТЬ

Регулируемая скорость массажа.

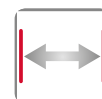

ШИРИНА

Расстояние между массажными роликами можно регулировать (узкий, средний и широкий).



МУЗЫКА

Функция музыки для дополнительного расслабления и наслаждения.



BLUETOOTH

Беспроводная передача данных.

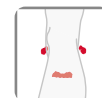

АКУПУНКТУРНЫЕ ТОЧКИ

Массаж важнейших акупунктурных точек (в области икр и лодыжек).

Отличительные особенности



РЕФЛЕКТОРНЫЕ ЗОНЫ

Ножной массаж рефлекторных зон восстанавливает мускулатуру ног и гармонично воздействует почти на все органы тела.



ОЩУЩЕНИЕ МАССАЖА ВРУЧНУЮ

При выборе этой настройки специально разработанные массажные головки имитируют движение рук массажиста. Они могут выдвигаться на 6,5 см с максимальным углом в 41 градус и способны массировать шейные, грудные и поясничные мышцы эффектом ручного массажа.



БЫСТРЫЙ ДОСТУП

Кнопки быстрого запуска на подлокотнике обеспечивают быстрый и простой доступ к наиболее важным функциям.



ДВОЙНОЙ ДАТЧИК СКАНИРОВАНИЯ ТЕЛА

Массажное кресло выполняет сканирование тела, чтобы рассчитать размеры пользователя и основные напряженные зоны, чтобы обеспечить оптимальное давление на протяжении сеанса массажа. Технология сканирования определяет высоту плеч, длину шеи, высоту туловища. Эти настройки можно изменить после сканирования, если это необходимо.



АВТОНОМНОЕ ГОЛОСОВОЕ УПРАВЛЕНИЕ

Используйте голосовое управление для активации выбранных функций.



БЕСПРОВОДНОЕ ЗАРЯДНОЕ УСТРОЙСТВО

Функция беспроводной зарядки для NFC-мобильных телефонов.



ФУНКЦИЯ МАГНИТНОЙ ТЕРАПИИ

Воздушные подушки для левой и правой ладони имеют уникальную функцию массажа с использованием терапии магнитным полем.



НЕЖНОЕ РАЗМИНАНИЕ

Функции разминания и массажа под давлением в подушках безопасности для ног обеспечивают снятие напряжения с мышц ног, которое может быть вызвано длительным пребыванием в положении стоя.

Декларация Соответствия Требованиям ЕС

Соответствует европейским нормативным требованиям EMC 2014/30 / EU, LVD 2014/35 / EU и RohS.

Гарантийные условия

Техническое обслуживание

Не нуждается в техническом обслуживании.

Утилизация

Осуществляется в соответствии с ФЗ №7 от 10.01.02г. «Об охране окружающей среды»

Гарантийные условия

Гарантийные обязательства согласно выданному гарантийному талону. При обращении в сервисную службу наличие гарантийного талона обязательно!

Срок службы

Срок службы 5 лет

Дата производства

Месяц и год изготовления указаны на упаковке или этикетке товара

Производитель

«CASADA International GmbH»
«Касада Интернешнл ГмБХ»
ОбермайерсФельд, 3
г. Падерборн, Германия, 33104
info@casada.com
www.casada.com

Генеральный импортер в РФ

ООО «Касада»
117041 г. Москва
Ул. Академика ПонTRYгина, д.21, корпус 1,
помещение VII, ком 1
тел 8 800 600 41 50
эл. адрес: info@casada.ru
Адрес в интернете: casada.ru
Авторские права на изображения и тексты принадлежат компании «CASADA International GmbH» и не могут использоваться без явно выраженного ее согласия.
Авторское право © 2022 CASADA International GmbH. Все права сохранены.





< timetorelax

2000. évi alapítása óta a CASADA név a kiváló minőségű wellness es fitness termékek védjegye.

Ma a CASADA termékek világszerte kaphatók. A megbízható és kiváló minőség mellett a folyamatos fejlesztés, az összetéveszthetetlen design és az életmentősig javítását célzó szigorú törekvés jellemzi a CASADA termekéit.

Gratulálunk!

Köszönjük, hogy a Casada termékcsalád masszázsfotele mellett döntött. Örülünk, hogy támogathatjuk személyes egészség megőrzési törekvéseit.

Hogy pontosan tisztában legyen a termék működésével es rendeltetészerű használatával, kérjük figyelmesen olvassa el a használati útmutatót.

Reméljük, hogy örömet leli személyes AlphaSonic III masszázs fotelében.

Tartalomjegyzék

Biztosági tudnivalók	232
Ellenjavallatok	233
Hibaelhárítás.....	234
Tisztítás ápolás tárolás	234
Műszaki adatok.....	234
Felszereltség funkciók.....	235
Felépítés és összeszerelés	236
Távirányító.....	240
Alkalmazás és működés	258
Sajátosságok.....	262
EU – megfelelőségi nyilatkozat	267
Jótállási feltételek.....	267

Biztonsági előírások



Mielőtt üzembe helyezi a masszázs fotelt, kérjük, a kifogástalan működés és az optimális hatásmód biztosítása érdekében figyelmesen olvassa el a következő tudnivalókat.

Kérjük, gondosan őrizze meg ezt a használati útmutatót!

- A masszázs fotel megfelel a jelenlegi műszaki elvarasoknak és az aktuális biztonsági előírásoknak.
- A masszázs fotel fűtött elemekkel rendelkezik. Olyan személyek, akik hőre érzékenyen reagálnak, óvatosan használják a készüléket. (ICE 60335-2-32)
- A masszázs fotel nem igényel karbantartást. Az adott esetben szükséges javításokat csak az erre felhatalmazott szakember végezheti.
- A szakszerűtlen használat, valamint a nem felhatalmazott szakember által végzett javítás biztonsági okokból tilos és a garancia elvesztését vonja maga után.
- A balesetek elkerülése érdekében ujjaival ne nyúljon a masszázs görgők közé.
- Nedves kézzel soha ne érintse meg a hálózati dugót
- Kerülje a masszázs fotel vízzel, magas hőmérséklettel és közvetlen napsugárzással való érintkezését.
- Ne használja a masszázs fotelt magas páratartalommal rendelkező helyiségekben, mint pl. a fürdőszobában.
- Kérjük, ne használja a masszázs fotelt, ha kis helyre beszorítva vagy olyan helyen, ahol el vannak takarva a ventilátorok és nem biztosított a friss levegő áramlása.
- A rövidzárlat veszélyének elkerülése érdekében kérjük, válassza le a masszázs fotelt az áramellátásról, ha hosszabb ideig nem használja.
- Ne használjon sérült hálózati dugókat, kábeleket vagy meglazult foglalatokat.
- A sérült hálózati dugókat/kábeleket csak a gyártó, a szerviz képviselő, illetve szakképzett személy pótolhatja.
- Működési zavarok esetén kérjük, azonnal válassza le a készüléket az áramellátásról.
- A nem rendeltetés szerű vagy helytelen használat miatt bekövetkezett kár eseményekre a jótállás nem vonatkozik.
- Hogy az izomzat és az idegek túl erőltetését elkerülje, ne lépje túl a javasolt napi 30 perces masszázsidőt.
- A masszázs fotel megrongálódásának megelőzése érdekében soha ne használjon hegyes vagy éles tárgyakat.
- Rövidzárlat vagy tűzveszély elkerülése érdekében feltétlenül a hálózati dugóhoz megfelelő csatlakozó aljzatokat használjon, és gondoskodjon arról, hogy a hálózati dugó teljesen illeszkedjen a csatlakozó aljzatba.
- Használat után és tisztítás előtt feltétlenül válassza le a masszázs fotelt az áramellátásról.
- A tisztítást és a karbantartást 14 év alatti gyermekek csak felügyelet mellett végezhetik.
- Amennyiben a használat során váratlan áram kimaradás lép fel, akkor a masszázs fotel megrongálódásának elkerülése érdekében kérjük, haladéktalanul állítsa a kapcsolót OFF állásba és húzza ki a hálózati dugót.
- Nedves és megrongálódott villamos kábelekkel tilos a masszázsfotelt működtetni tilos.
- Ha 14 év alatti gyermekek, fogyatékosággal élők vagy rosszabb egészségügyi állapotban levő személyek tartózkodnak a masszázs fotel közelében, illetve azt használják, akkor feltétlenül felügyelet szükséges.
- Kérjük, ne használja a masszázs fotelt közvetlenül az étkezések után vagy alkohol hatása alatt.
- Csak a használati utasításban leírt célra használja a termeket.
- Kérjük csak a mellékelt tartozékokat használja.
- Kérjük a készülék megrongálódásának megelőzése érdekében ne álljon, üljön vagy ugráljon a lábtámaszon.
- A készülék megrongálódásának vagy személyi sérülések elkerülése érdekében ne próbáljon meg a kar vagy a hát-támlára ülni.
- Kérjük rendszeresen tartsa tisztán a masszázs fotelt és ügyeljen arra, hogy ne kerüljenek idegen tárgyak a fotel réseibe.
- Kérjük, ne rángassa a masszázs fotel hálózati csatlakozó zsinórját.
- Kérjük a láb támasz vagy a hát támla beállítása során győződjön meg arról, hogy nem kerültek alá más tárgyak, és nem tartózkodnak a közvetlen közelben kiváltképp 14 év alatti gyermekek.
- A termék kizárólag otthoni használatra készült.
- A flexibilis hálózati csatlakozó zsinór meg rongálódása esetén a cseréhez csak azonos flexibilis kábel használható, vagy, amelyet a gyártótól, illetve annak szerviz képviselőjétől kell beszerezni.

Ellenjavallatok

Amennyiben nem biztos abban, hogy használhatja a masszázs fotelt, akkor mindenképpen konzultáljon orvosával.

- A terhesség ideje alatt vagy a masszírozott területen fellepő következő panasz(ok) esetén a masszázs fotel használata tilos: Friss sérülések, trombózisos megbetegedések, gyulladások és bármilyen típusú duzzanat, valamint rákos megbetegedések esetén. Barmely orvosi kezelés során végzendő masszázs az orvossal történő egyeztetés után javasolt.
- Testi, érzékszervi vagy pszichikai zavarokkal elő, illetve nem megfelelő tapasztalattal és ismeretekkel rendelkező személyek a masszázs fotelt csak a biztonságukért felelős személyek felügyelete és irányítása mellett használhatják.
- A masszázs fotel használatából eredő kellemetlenségek vagy veszélyek megelőzése érdekében kérjük, hogy a következő személyek forduljanak orvoshoz a masszázs fotel használata előtt:
 - Fekvő betegek
 - Orvosi kezelés alatt álló személyek
 - Hatpanaszokban szenvedő betegek, gerinc problémákkal vagy gerinc ferdüléssel küzdő személyek.
 - Szívritmus-szabályozót viselők
- A masszázs során fellepő fájdalom érzetek esetén kérjük, haladéktalanul szakítsa meg a használatot.
- Használat során fellépő sérülések esetén kérjük, azonnal forduljon orvoshoz.
- Kérjük, ne masszírozzon bepirosodott, megdagadt vagy gyulladt bőr felületet.
- Ez a masszázs fotel csak az otthoni wellness-masszázs céljára szolgál, nem orvosi masszázs készülék ezért nem tudja pótolni a szakorvosi kezelést.
- Napi 30 perces kezelés javasolt a masszázs fotellel. Ugyanazt a testreszt legfeljebb 15 percig masszírozza, mivel a túlzott masszázs miatt ellenkező hatás lephet fel.
- Ez a termék 14 év alatti gyermekek számára nem alkalmas.
- 14 év alatti gyermekek különösen nagy figyelmet igényelnek. Győződjön meg róla, hogy nem játszanak a masszázs fotellel.

ELLENJAVALLATOK „BRAINTRONICS®”

- Pszichózisok (pl. skizofren vagy bipoláris zavarok, endogen depressziók)
- Személyiség zavarok
- Epilepszia és hasonló, rohamokkal járó megbetegedések
- Szívbetegségek
- A központi idegrendszer megbetegedései
- Trombózis
- ADS (figyelemzavar)
- A közelmúltban fellepett szív-infarktus vagy szélütés
- Szellemi fogyatékoság
- Szennedély betegségek mint kábítószer-, alkohol- és gyógyszer függőség
- Pszichoaktív szerek rendszeres szedése
- Terhesség

TUDNIVALÓ: Etikai és jogi okokból ne alkalmazzon braintronics-ot gyermekeknél és fiataloknál a törvényes képviselő kifejezett hozzájárulása nélkül. Olyan személyek, akik a meditáció miatt hit társakkal konfliktusba kerülhetnek, tekintsenek el a használatról.

Hibaelhárítás

HIBA

- Üzemelés közben a motor hangja hallható.
- Nem működik rendesen a távirányító.
- A készülék leáll.
- Nem indulnak el az braintronics® programok.

MAGYARÁZAT

- Ez egy normál üzemi hang.
- Győződjön meg arról, hogy a hálózati dugó helyesen be van dugva a dugaszoló aljzatba, és az áram kapcsoló be van kapcsolva. Ellenőrizze a távirányító kábelét.
- Az előre beállított működési idő elerése vagy túl hosszú idejű használat után a fotel automatikusan kikapcsol. Ez biztosítja a fotel hosszabb élettartamát.
- Győződjön meg róla, hogy a braintronics alkalmazás telepítve van és az Ön kontója aktíválva van. Ezen kívül ellenőrizze, hogy létrejött-e a Bluetooth kapcsolat az okostelefon és a masszázs fotel között.

Tárolás | Ápolás

- Ha hosszabb ideig nem használja a terméket, akkor javasolt a villamoskábel feltekerni és a készüléket száraz helyen tárolni.
- Soha ne tárolja a terméket magas hőmérsékleteken vagy nyílt láng közelében, és ne tegye ki hosszabb ideig közvetlen napfénynek.
- Tisztításhoz kérjük, csak kereskedelmi forgalomban kapható műbőr ápoló szereket használjon. Soha ne tisztítsa hígítóval, benzollal vagy alkohollal.

Műszaki adatok

Mérete: állítva 142 x 82 x 124 cm
fekve 204 x 82 x 90 cm

Súly: 113 kg

Feszültség: AC 220-240V ~ 50/60Hz

Névleges teljesítmény: 150 W

Menetidő: 20 perc

braintronics®: 21 perc

Tanúsítványok:



Felszereltség | Funkciók

1. Fejpárna
2. 3D-Digital Audio
3. Felső kar légzsák
4. Hát légzsák
5. Kar légzsák
6. Távirányító tartó
7. Kézmasszázs Magnes terápiával
8. Ülőpárna
9. Lábtámasz
10. Háttámla
11. Gyorsválasztó gombok a kartámaszban
12. Vezeték nélküli mobiltelefon töltőállomás
13. Kartámasz
14. LED hangulatvilágítás
15. Oldalsó huzat

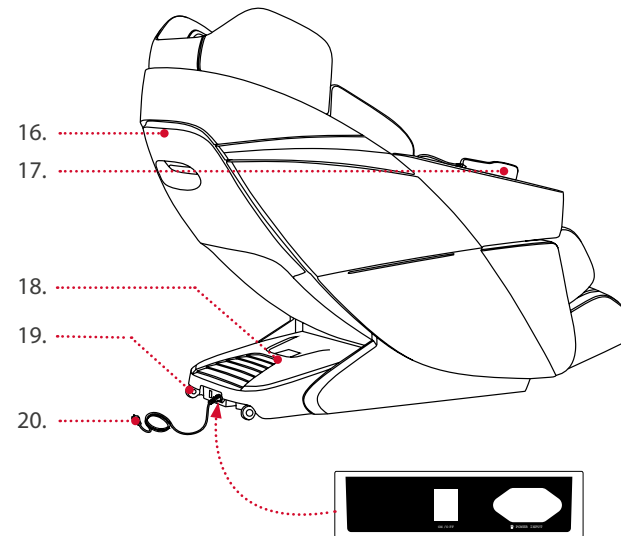
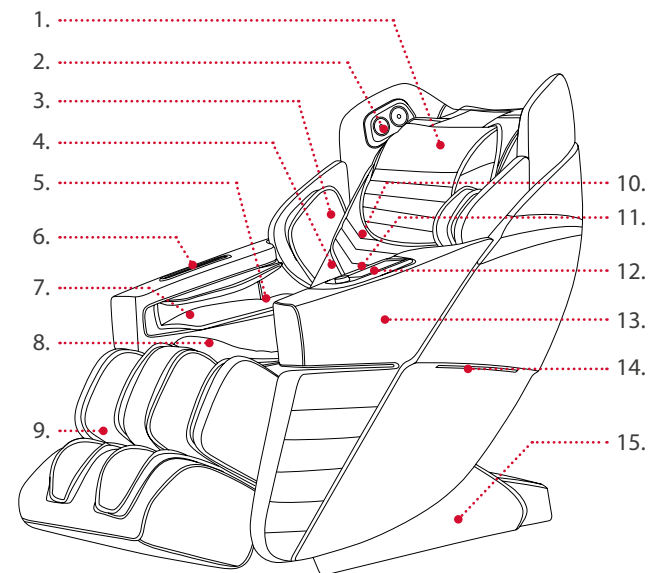

16. Háttámla huzat
17. Távirányító
18. Elektronika védőburkolata
19. Szállítóhenger
20. Tápkábel
21. Főkapcsoló
22. Hálózati csatlakozás

21. 22.

Felépítés és összeszerelés

OLDALSÓ RÉSZEK ÖSSZESZERELÉSE

Vegye ki az összes alkatrészt a dobozokból, és távolítsa el a csomagolóanyagot. Ügyeljen arra, hogy a csomagolóanyaggal együtt ne dobja ki az apró alkatrészeket. A beállításhoz egy Phillips csavarhúzóra vagy egy akkus csavarhúzóra van szükség egy kis rögzítéssel. Az akkus csavarhúzóval ügyeljen arra, hogy ne legyen túl erős, hogy a csavarok vagy menetes lyukak megsemmisülhessenek.

1. Az összeszerelés megkezdéséhez a széket először függőleges helyzetbe kell hozni. Fogja meg a távirányítót, és csatlakoztassa. A csatlakozás a karosszék előtt, az első ülésrész jobb oldalán található (1. ábra). Csatlakoztassa a fotelt az aljzathoz. Győződjön meg arról, hogy a tápkábel melletti főkapcsoló I állásban van. Nyomja meg kétszer a be / ki gombot, és a szék függőleges helyzetbe kerül. Ezután kapcsolja le újra a fotelt az áramról.

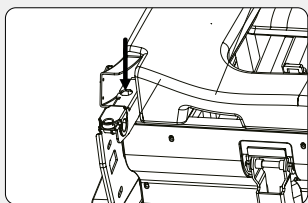

Ábra 1

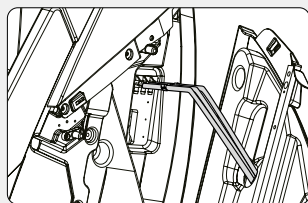

Ábra 2

2. Csatlakoztassa a légtömlőket és a dugókat a szék hátsó részén található, színnel vagy számmal jelölt ellenpárokhoz (2. ábra).

3. Fogja meg az oldalsó részt, és akassza be a szék keretén lévő szerkezetbe a közepén lévő kampók segítségével (3. ábra).

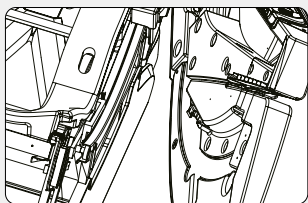

Ábra 3

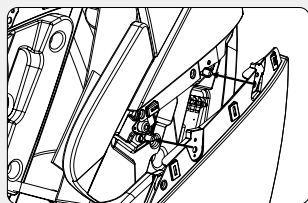

Ábra 4

4. Helyezze el a hátsó oldalsó részt, és tegye rá a 2 műanyag csapra az oldalsó rész lyukaival. Győződjön meg arról, hogy a kábelek és tömlők nincsenek összenyomva (4. ábra).

5. Rögzítse az oldalsó panel hátulját 2x M5 csavarokkal (5. ábra).

6. Most rögzítse az elülső oldallapot 2x M5 csavarral. A menetek az elülső belső oldalon találhatóak (6. ábra).

Felépítés és összeszerelés

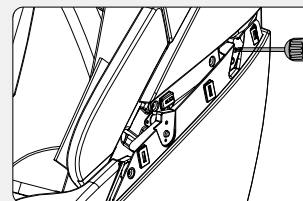

Ábra 5

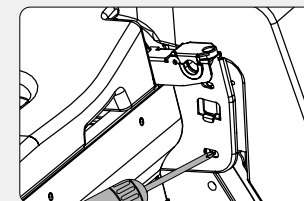

Ábra 6

7. Fogja meg a hozzá illő műanyag díztöcsköt, és illessze a fotel furatai fölé, majd csavarja be (7. ábra).

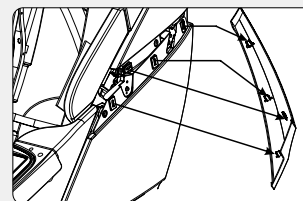

Ábra 7

LÁBRÉSZ RÖGZÍTÉSE

1. A keresztcsavarok eltávolításával nyissa ki a lábész tartóját (2. ábra).

2. Fogja meg a lábészrt és helyezze a fotel elé, és csatlakoztassa a vezetékét és a légtömlőt (1. ábra). Helyezze a lábészrt a jobb és bal oldali két csavarral a tartó szerkezetébe.

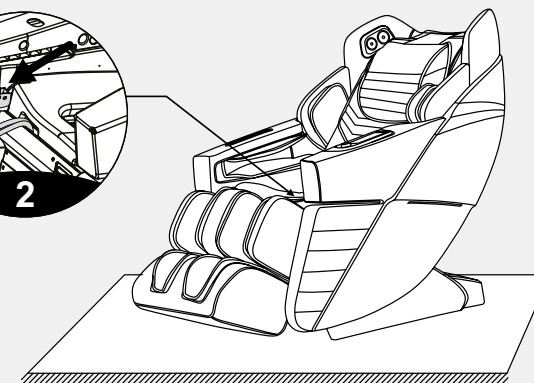
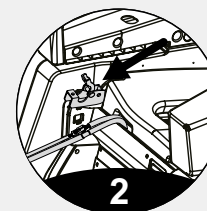
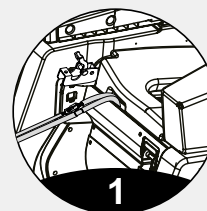

Felépítés és összeszerelés

3. Zárja le a konzolt (3. ábra), és csavarja szorosan a korábban eltávolított csavarral (4. ábra). Ez mindkét oldalra vonatkozik.

4. Győződjön meg arról, hogy a lábész megfelelően van felszerelve. Fogja meg a lábészét a kezében, és néhányszor kézzel mozgassa alulról felfelé. Ha semmi rendellenes nem található, a lábész megfelelően van felszerelve.

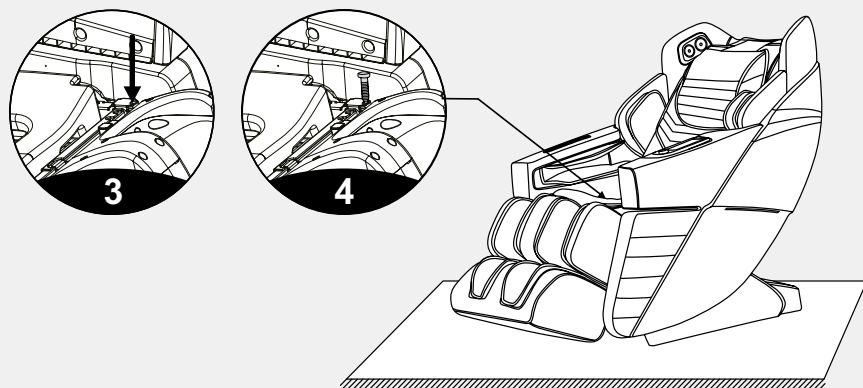

INFORMÁCIÓ A PÁRNA ÉS A HÁTTÁMLA HUZAT HASZNÁLATÁRÓL ÉS ELTÁVOLÍTÁSÁRÓL

A hátsó párnát egy cipzár rögzíti a hátsó részhez (1. ábra), a fejpárnát pedig egy tépőzár (2. ábra). A fejpárna használata csökkentheti a dagasztó masszázst intenzitását a nyakon és a vállon. Ha szükséges, maga döntheti el, hogyan használja.

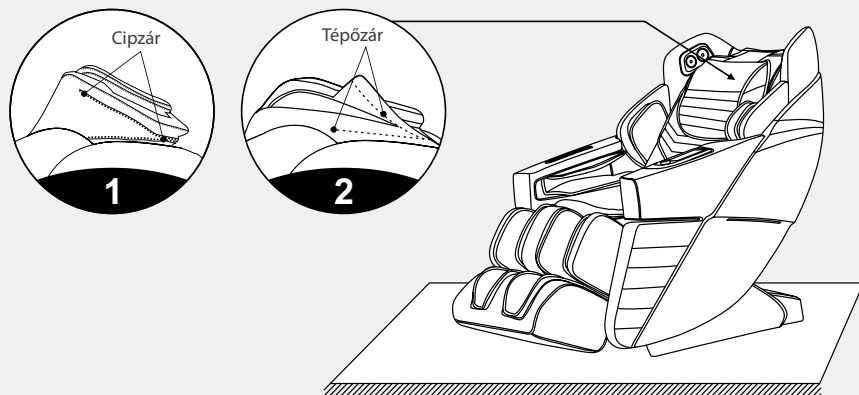

Felépítés és összeszerelés

PADLÓVÉDELEM

A padló károsodásának elkerülése érdekében helyezze a masszázsszéket szőnyegre vagy más stabil felületre.

FIGYELEM: Ügyeljen arra, hogy ne mozgassa a fotelt fapadlón, egyenetlen padlón vagy szűk helyen.

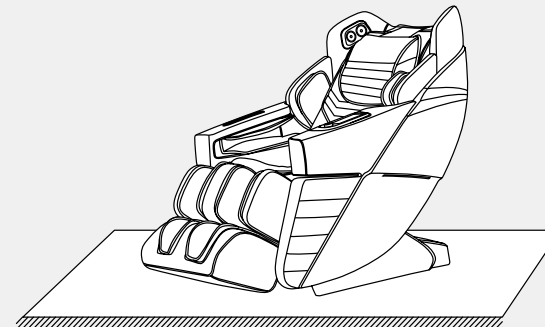

MASSÁZSFOTEL ÁTHELVEZÉSE

Győződjön meg arról, hogy nincsenek kábelek a padlón. Döntse bizonyos mértékig hátra a háttámlát (a kerekre fókuszálva), csúsztassa előre vagy hátra a széket a kezével, végül lassan és óvatosan tegye vissza a kiindulási helyzetbe.

MEGJEGYZÉS: Mielőtt áthelyezné a készüléket, először kapcsolja ki, majd húzza ki a tápkábelt.

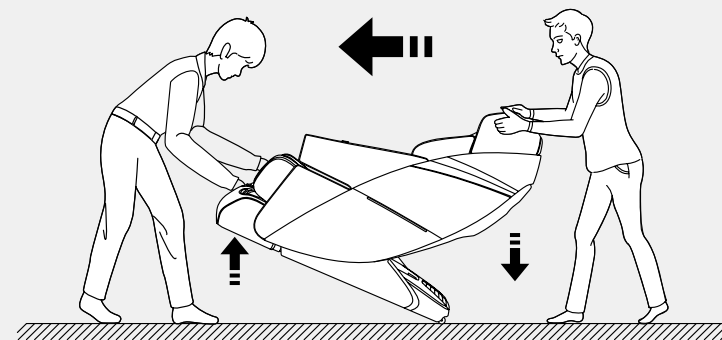

FIGYELEM: Kérjük, mozgassa a fotelt legalább két emberrel. Az egyik személy meg tudja emelni a fotelt előlről, hogy a görgőkre helyezze!

Távírányító

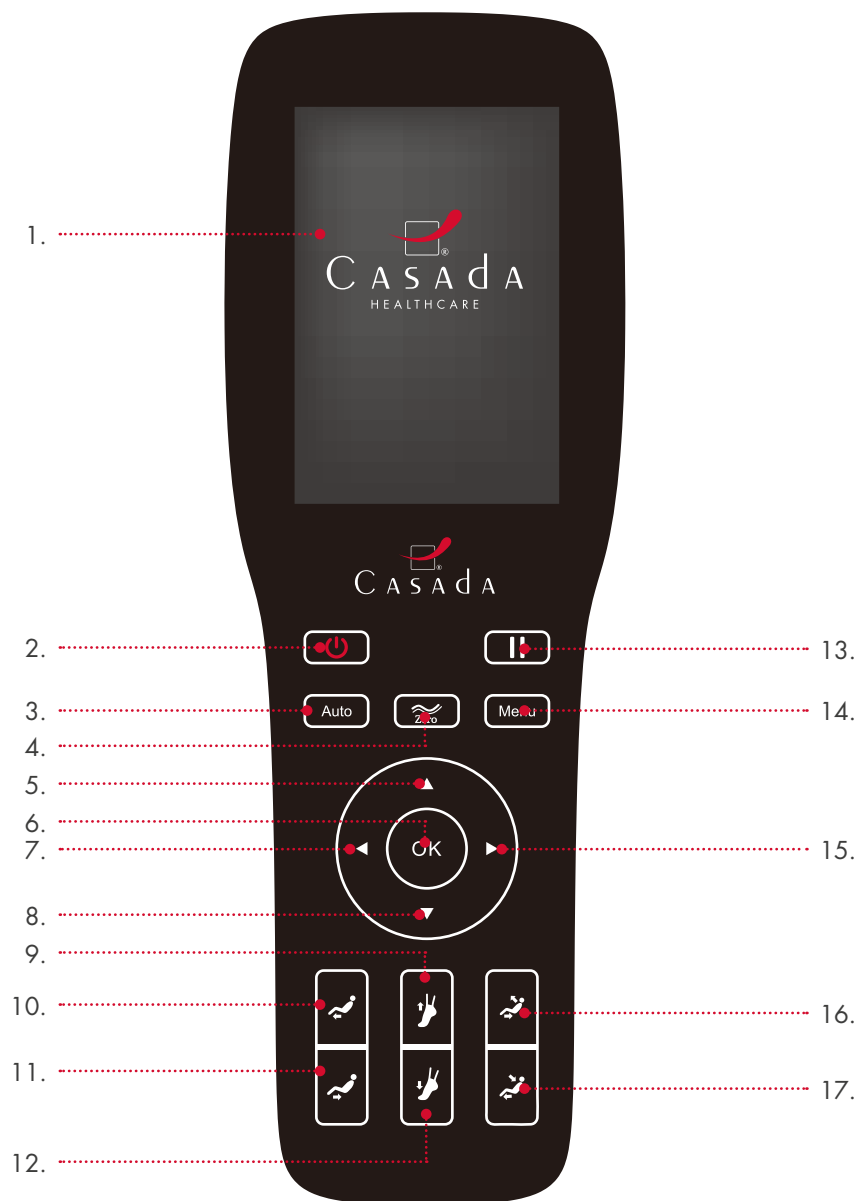

Távírányító

- 1.** Kijelző: A színes TFT LCD kijelző mutatja a masszázsfunkciókat működés közben.
- 2.** Be / Ki: A masszázsfotel be- és kikapcsolása.
- 3.** AUTO: Felhasználói felületet az automatikus funkció mód kiválasztásához. Erről további információt az "Automatikus program" pont alatt talál.
- 4.** Zero Gravity: Állítsa be a masszázsfotel dőlésszögét a Zero Gravity pozícióhoz. Összesen négy mód közül lehet választani (az első megnyomás 1-es szint, a második megnyomás 2-es szint, a harmadik megnyomás 3-as szint, a negyedik megnyomás pedig visszaállítja a masszázsszéket eredeti állapotába)
- 5.** Felfelé mutató nyíl: Navigációs gomb felfelé: Válasszon egy elemet a menüben, vagy állítsa felfelé a masszázshelyzetét.
- 6.** OK: Erősítse meg a masszázshoz kiválasztott masszázsfunkciót.
- 7.** Balra mutató nyíl: Navigációs gomb bal: Visszatérés az előző menübe, vagy a bal oldalon lévő elem kiválasztása.
- 8.** Lefelé mutató nyíl: Navigációs gomb lefelé: Válasszon ki egy elemet a menüben lefelé, vagy állítsa lefelé a masszázshelyzetét.
- 9.** Lábrész visszahúzása: Nyomja meg és tartsa lenyomva ezt a gombot a lábrész visszahúzásához, a megállításhoz pedig engedje el.
- 10.** Lábtartó emelés: A masszázs során a lehető legkényelmesebb testtartás érdekében a lábtartó felfelé állítható a saját masszázsigényeinek megfelelően.
- 11.** Lábtartó leengedése: A masszázs során a lehető legkényelmesebb testtartás érdekében a lábtartó lefelé állítható a saját masszázsigényeinek megfelelően.
- 12.** Lábrész meghosszabbítása: Nyomja meg és tartsa lenyomva ezt a gombot a lábrész meghosszabbításához, a megállításhoz pedig engedje el.
- 13.** Szünet gomb: Szünetelteti az összes futó masszázsfunkciót. Nyomja meg ismét ezt a gombot az összes masszázsfunkció folytatásához.
- 14.** Menü gomb: Megnyitja a főmenüt a menü kiválasztásához.
- 15.** Jobbra mutató nyíl: Navigációs gomb jobb: Beléphet az almenübe, vagy kiválaszt egy objektumot jobbra.
- 16.** Ergonómikus ülésfunkció: A kívánt masszázsszögtől függően a háttámla és a lábtartó ülésfunkciója szinkronban igazodik egymáshoz.
- 17.** Ergonómikus dőlésszög beállítása: A kívánt masszázsszögtől függően a háttámla és a lábtámasz dőlési funkciója szinkronban van egymással.

Távirányító

ÁRAMELLÁTÁS BEKAPCSOLÁSA:



MASSÁZSFUNKCIÓK VEZÉRLÉSE:

2. Bekapcsolás

Nyomja meg az ON / OFF gombot a szék elindításához. Lépjen a főmenübe. A háttámla alap helyzetben marad, a lábtámaszt kissé felemelve. A masszázs elindításához várja meg, amíg az automatikus kiválasztó menü egyik automatikus masszázsprogramja elindul. Ha 5 percen belül nincs kiválasztva "AUTO" funkció, a masszázsfotel automatikusan kikapcsol.



Távirányító

TESTFELMÉRÉS

1. Dőlésszög

Az automatikus funkció kiválasztása után a háttámla és a lábtartó helyzete az előre beállított dőlésszögre áll. A masszázsfotel ezután automatikusan rögzíti a váll helyzetét és a test alakját.

MEGJEGYZÉS: A gyors masszázs funkció csak a váll helyzetét képes érzékelni, a többi mód a teljes testforma és helyzet felismerésére szolgál. Kérjük, várja meg, amíg az észlelés befejeződik, vagy nyomja meg az "OK" gombot a lépés kihagyásához.



2. Vállpozíció

A vállpozíció rögzítése után hangjelzés hallható. Ha eltér a tényleges vállpozíciótól, állítsa a 11 szint egyikére a "Fel" vagy "Le" gomb megnyomásával. Ha nincs meghatározva a váll helyzete, a masszázs alapértelmezés szerint. Ha 10 másodpercen belül nincs beállítás, a masszázs automatikusan elindul. Azonnali kezdéshez nyomja meg közvetlenül az "OK" gombot.

MEGJEGYZÉS: A masszázs során a navigációs felület "bal" gombjával vagy "jobb gombjával" kiválaszthatja a "vállbeállítás" menüt, megerősítheti az "OK" gombbal, és előhívhatja a vállbeállító felületet. A "fel" vagy "le" gombokkal is beállíthatja a váll helyzetét.



Távirányító

Gomb	Leírás
	A vállpozíció rögzítéséhez a masszázsprogram elindítása után válassza a "Vállpozíció beállítása" funkciót. A vállpozíció magasságának beállításához nyomja meg a "Fel" vagy "Le" gombot.

3. Masszázspozíció

- Ha a masszázsprogramba való belépés után módosítani szeretné a masszázs helyzetét, nyomja meg a távirányító "Menü" gombját, és válassza a "Kézi funkció" lehetőséget; válassza ki a kézi funkciók egyikét. Használja a "Bal gombot" az információs kijelzőhöz való visszatéréshez (azaz az információs kijelző a kézi funkció megjelenítéséhez változik).
- Ha a masszázsterület rögzített pontot vagy részleges területet mutat, közvetlenül megnyomhatja a "Fel" vagy a "Le" gombot a kézi felhasználói felületen a masszázsrrobot felfelé vagy lefelé mozgatásához.
- Ha a masszázsterület nem mutat fix pontot vagy alterületet, válassza a "Masszázs beállítása" lehetőséget a kézi felhasználói felületen, majd a "Masszázs terület" lehetőséget egy fix pont vagy részterület kiválasztásához. A "bal gomb" visszatér az információs képernyőhöz. Ezután nyomja meg a "Fel" vagy "Le" gombot a masszázsrrobot fel-le beállításához.

MEGJEGYZÉS: Ha a készülék automatikus programban van, akkor nem állíthatja be a masszázs helyzetét.

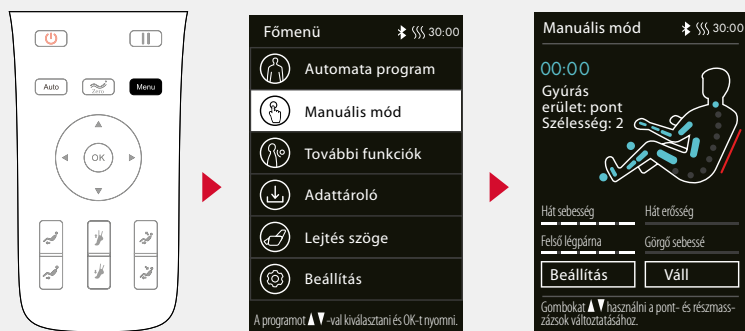

Távirányító

AUTOMATA PROGRAMOK

- Nyomja meg a "menü gombot" a főmenü előhívásához. Nyomja meg a "Fel" vagy "Le" gombot az automatikus funkció kiválasztásához. Nyomja meg az "OK" gombot (vagy nyomja meg az "AUTO" gombot közvetlenül az információs kijelzőn) az automatikus masszázs funkció kiválasztásának megerősítéséhez.
- 21 speciális automatikus masszázs funkció áll rendelkezésre. Lépjen be az automatikus felhasználói felületbe. Nyomja meg a "Fel" vagy "Le" gombot az automatikus masszázsprogram kiválasztásához. A program automatikusan visszatér az információs képernyőre, és megjelenik az automatikus funkció információs kijelzője.



Funkciók	Leírás
Gyors masszázs (próba verzió)	Az összes masszázs típus legrövidebb időn belül történő megtapasztalása.
Komfort masszázs	A legkényelmesebb masszázs élmény.
Relaxációs masszázs	A gyengéd és komfortos mélyszöveti masszázs előzi a fáradtságot és ellazítja a testet.
Nyújtó masszázs	Nyújtsa ki a lábát és a derekát a lábtámasz és a háttámla speciális ergonomikus mozdulataival. Ily módon hatékonyan megszüntetheti a fáradtság jeleit, enyhítheti az ízületi fájdalmakat és helyreállíthatja vitalitását.
Teljes testmasszázs	Mélyen pihentető masszázs a testi revitalizáció érdekében.
Nyak és vállmasszázs	A nyak és a váll egyedülálló masszázstechnikájával a nyaki gerinc és a lapocka hatékony masszázsa végezhető el. Enyhíti a nyak és a váll fájdalmát, és csökkenti a fáradtság jeleit.

Távirányító

Hát- és derékmasszázs	A hát- és derékmasszázs a hát- és derékfájdalmak enyhítésére összpontosít.
Teljes test légzsák masszázsa	A teljes testre kiterjedő légzsákmasszázs biztosítja a test teljes ellazulását és mélyszöveti masszázst, és teljesen megszabadítja testét a fáradtságtól és a fájdalomtól.
Stresszcsökkentés	Az egész test mentesül a kimerültségi állapotoktól, ellazul, javul a vérkeringés, a hát és az izmok gyorsan megszabadulnak a fáradtságtól.
Energia	A jó éjszakai alvás után a test felfrissül; az egész test izmait masszírozzák annak érdekében, hogy gyorsan felébredjenek a test funkcióit, és új élettel teli napot kezdjenek.
Jó éjt masszázsa	A tizenkét legfontosabb akupunktúrás pont masszázsa segíti a szervezetet az egyensúly helyreállításában, és biztosítja az alvás minőségének gyors javulását.
Ízületi áplás	Fejleszve végtagjainak és ízületeinek vitalitását toló, húzó, nyújtó és egyéb masszázsfarmakkal.
Nyak & Váll ápolás	Az egyedülálló váll- és nyakmasszázs javítja a vérkeringést, továbbá enyhíti a nyak- és váll környéki fájdalmakat.
Gerinc masszázsa	A masszázsa a gerinc megerősítését szolgálja, megakadályozza a porckorongósejv kialakulását.
Irodai masszázsa	Amennyiben hosszabb ideig tartózkodik az irodában, ez a program masszázsa segítségével stimulálhatja a fizikai aktivitást és javíthatja a test funkcióit.
Sport Regeneráció	Biztosítja, hogy edzés után gyorsan felépüljön a megterhelésből.
Szellemi felfrissülés	A YUZHEN- és a DAZHU akupunktúrás pontok masszázsa elősegíti az agy vérkeringését, enyhíti a nyak- és váll fájdalmait.
Gerincápolás	Biztosítja, hogy a gerinc egészséges maradjon, hozzájárul a mozgáshány kezeléséhez.
Derékmasszázs	A hangsúly az ágyéki gerinc funkcionalitásának javításán és a derék izomfeszültségének enyhítésén van.
Lábmasszázs	Gyors enyhülés érezhető a lábak izomfájdalma és a test fáradtsága esetén.
Élénkítő masszázsa	Javuló alvásmínőség és jobb teljesítmény.

Távirányító

MANUÁLIS BEÁLLÍTÁS

- Nyomja meg a "Menu" gombot a főmenü előhívásához. Nyomja meg a „Fel” vagy „Le” gombot a kézi funkció kiválasztásához, majd nyomja meg az „OK” gombot a kézi funkció megerősítéséhez.
- 11 manuális masszázstechnika / -funkció: KI, gyúrás, ütögetés I, ütögetés II, egyidejű gyúrás és ütögetés, Shiatsu I, Shiatsu II, válllemelések, 3D I, 3D II, 3D III, 3D IV stb.
- Miután belépett a kézi funkciók felületére, nyomja meg a "Fel" vagy "Le" gombot a kívánt kézi masszázsa kiválasztásához. Nyomja meg az "OK" gombot a megerősítéshez. A masszázstechnika kiválasztása után nem tér vissza automatikusan az információs képernyőre. Nyomja meg a "Bal gombot", hogy visszatérjen az előző felülethez. Az információs kijelzőre való visszatérés után az információs kijelzőn megjelenik a kézi funkció.

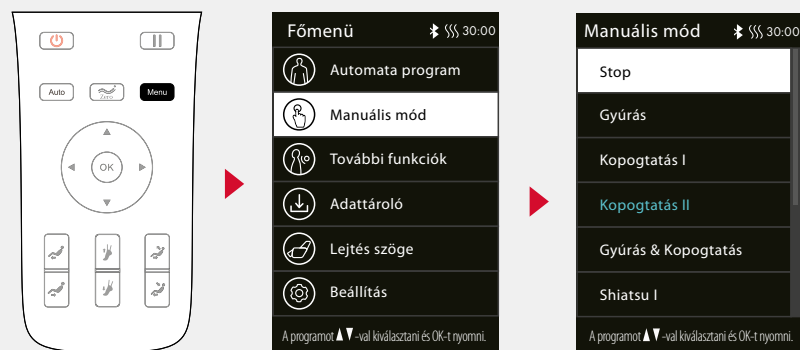

Funkciók	Leírás
Gyúrás	Sebesség
Ütögetés	Sebesség, szélesség
Egyidejű gyúrás és ütögetés	Sebesség
Shiatsu	Sebesség, szélesség
Válllemelés	Sebesség
3D	Sebesség, szélesség

5 Sebességi fokozat

5 Sebességi fokozat

*A gyúrás és az ütögetés funkcióknál a szélesség beállítása nem lehetséges.

**3D masszázsa módban a 3D I és 3D II szélessége nem állítható be; a 3D III és 3D IV esetében a szélessége állítható.

TOVÁBBI FUNKCIÓK (FŐMENŰ GOMB – TOVÁBBI FUNKCIÓK)

- Nyomja meg a "Menu" gombot a főmenü előhívásához. Nyomja meg a "Fel" vagy "Le" gombot további funkciók kiválasztásához. Erősítse meg az "OK" gombbal a felhasználói felület megnyitásához.
- Miután belépett a felhasználói felületre, nyomja meg a "Fel" vagy "Le" gombot a masszázs funkció kiválasztásához. Miután kiválasztotta az egyik funkciót, használja a "jobb gombot" a funkció be- vagy kikapcsolásához. Ezután nyomja meg az "OK" gombot a megerősítéshez. Nyomja meg a "Bal gombot", hogy visszatérjen az előző menübe.

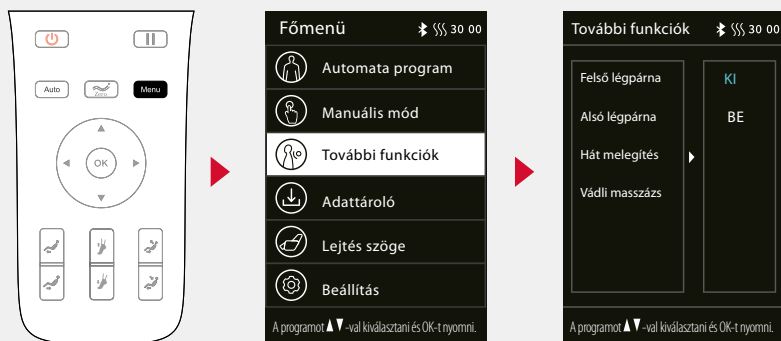

1. Légzsákmasszázs – Felsőtest

Váltson a "További funkciók" elemre a kijelzőn. Nyomja meg a "Fel" vagy "Le" gombot a felsőtest légzsák masszázs funkciójához kiválasztásához. A jobb oldali gombbal aktiválja vagy deaktiválja a felsőtest légzsákos masszázst. Ezután nyomja meg az "OK" gombot a megerősítéshez. Az előző menübe való visszatéréshez nyomja meg a "Bal" gombot.

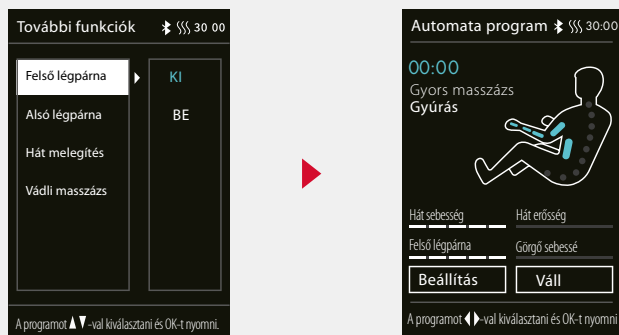

2. Légzsákmasszázs – Alsótest

A kezelőfelület előhívása: További funkciók. Nyomja meg a "Fel" vagy "Le" gombot az alsó test légzsákos masszázst funkciójához kiválasztásához. A "Jobb gombbal" be- vagy kikapcsolhatja az alsó test légzsákos masszázst funkcióját. Nyomja meg az OK gombot a megerősítéshez. Használja a "Bal gombot", hogy visszatérjen az előző menü felületéhez.

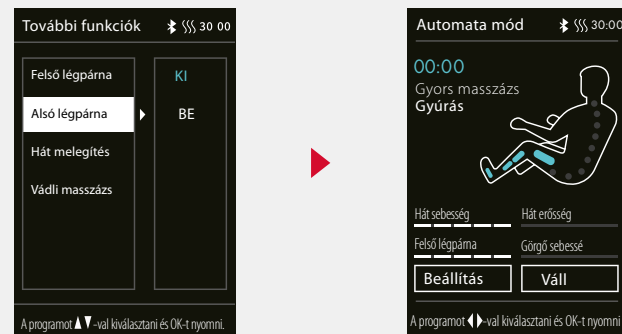

3. Hátmelegítő funkció

Hívja elő a felhasználói felületet a további funkciókhoz. Nyomja meg a "Fel" vagy "Le" gombot a hátrész felmelegedés funkció kiválasztásához, a felület 3 perces bemelegedési fázis után felmelegszik. Használja a "Jobb gombot" a funkció be- vagy kikapcsolásához. Ezután nyomja meg az "OK" gombot a megerősítéshez. Nyomja meg a "Bal gombot", hogy visszatérjen az előző menübe.

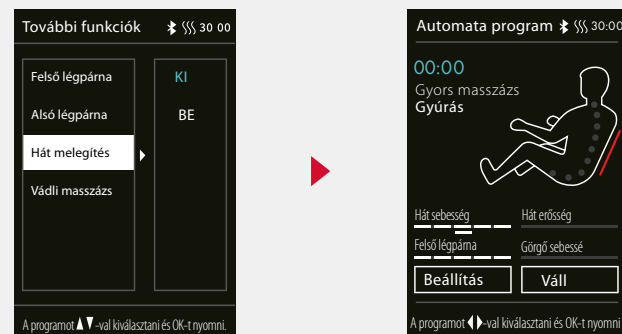

4. Vádlimasszázs – gyúrás

Hívja fel a felhasználói felületre további funkciókhoz. Nyomja meg a "Fel" vagy "Le" gombot a lábmasszázs funkció meghatározásához. Használja a "jobb gombot" a funkció be- vagy kikapcsolásához. Ezután nyomja meg az "OK" gombot a megerősítéshez. Nyomja meg a "Bal gombot", hogy visszatérjen az előző menübe.

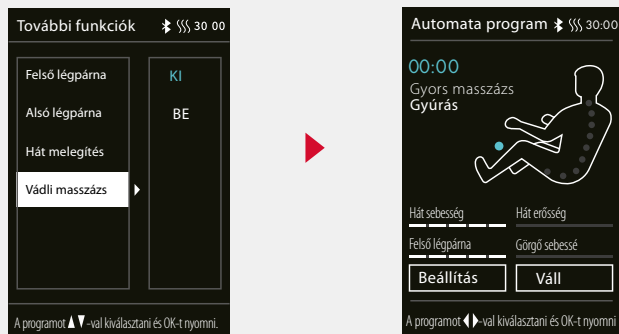

INTELLIGENS MENTÉS

1. Mentés

- Nyomja meg a "Menü gombot" a menü felület megjelenítéséhez. Nyomja meg a "Fel" vagy "Le" gombot az Intelligens tárolás ikon kiválasztásához. Nyomja meg az "OK" gombot a Smart Storage felhasználói felülethez való belépéshez.
- Az intelligens tárolási folyamat magában foglalja: M1, M2, M3, M4 és M5 (5 tárolóhely).
- Memória / memória visszahívás: mentse el a masszázss üzemmódot, a masszázstechnikát, a légzsák üzemmódot és az intenzitást tovább az aktuális üzemmódot, a lábtámasz és a háttámla helyzetének dőlésszögeit, valamint egyéb masszázsfunkciókat.

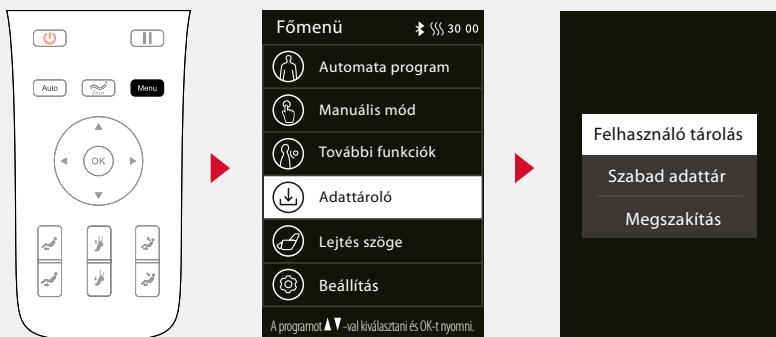

2. Mentés

- Miután belépett a Smart Save felhasználói felületre (Save), nyomja meg a "Fel" vagy "Le" gombot a menteni kívánt masszázsfunkció kiválasztásához. A mentéshez erősítse meg az "OK" gombbal.
- Lépjen a Smart Storage (Storage) felhasználói felületre. Nyomja meg a "Fel" vagy "Le" gombot az 5 memóriahely egyikének kiválasztásához. Válassza az "OK" lehetőséget a mentett masszázsfunkció megerősítéséhez és elnevezéséhez; nyomja meg a "Bal gombot" az előző menübe való visszatéréshez.



MEGJEGYZÉS: Nevezze el a mentett masszázsfunkciót és módszert (pl. **Apa, anya, fia, lánya vagy nincs**).

3. Korzystanie z zapisanych masaży

Miután belépett a Smart Save felhasználói felületbe, nyomja meg a "Fel" vagy "Le" gombot a mentett masszázsfunkció kiválasztásához. A "Bal" gomb megnyomásával visszatér az előző menü felületre.



Távirányító

DŐLÉSSZÖG

- Nyomja meg a "Menu" gombot a főmenü előhívásához. Nyomja meg a Fel vagy Le gombot a dőlésszögbeállítás ikon kiválasztásához. Nyomja meg az "OK" gombot a szögbeállítás felhasználói felületére való belépéshez.
- Miután belépett a szögbeállító interfészbe, nyomja meg a "Fel" vagy "Le" gombot a kívánt szög kiválasztásához. A szög kiválasztása után nyomja meg az "OK" gombot a kiválasztott szögbeállítás megerősítéséhez. Nyomja meg a "Bal gombot", hogy visszatérjen az előző menübe.

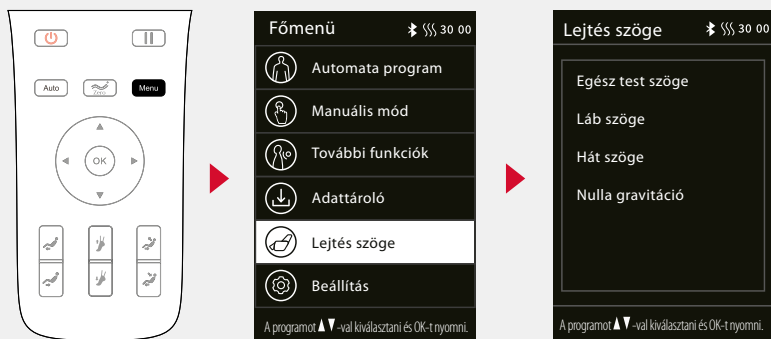

1. Teljes test dőlésének beállítása

Hívja elő a felhasználói felületet a szög beállításához. Nyomja meg a "Fel" vagy "Le" gombot a háttámla és a lábtámasz szög funkciójának egyidejű beállításához. Az előző menübe való visszatéréshez nyomja meg a "Bal gombot".

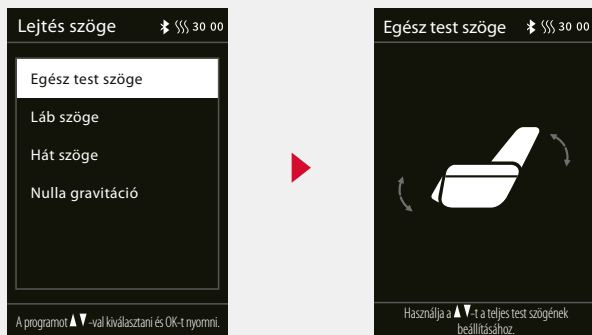

Távirányító

2. Lábrész beállítása

Nyomja meg a "Fel" vagy "Le" gombot a lábrész beállításának kiválasztásához. Ezután nyomja meg a „Fel” vagy „Le” gombot a lábtámasz dőlésszögének beállításához. Nyomja meg a "Bal gombot", hogy visszatérjen az előző menübe.

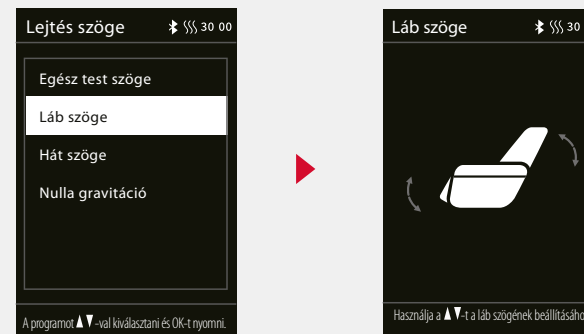

3. Háttámla döntés

Hívja elő a dőlésszögbeállítás felületét. Nyomja meg a "Fel" vagy "Le" gombot a háttámla dőlés funkció kiválasztásához. Ezután nyomja meg a "Fel" vagy "Le" gombot a háttámla dőlésszögének beállításához a kívánt masszázsszöghez; nyomja meg a "bal gombot", hogy visszatérjen az előző menü felületéhez.



4. Zero Gravity

Lépjön be a felhasználói felületre a szög beállításához. Nyomja meg a "Fel" vagy "Le" gombot a súlytalan állapot kiválasztásához; nyomja meg az "OK" gombot a zero gravitációs felhasználói felületre való belépéshez, majd nyomja meg a "Fel" vagy "Le" gombot, hogy kiválassza a KI, 1. szint, 2. szint vagy 3. szint zero gravitációs szöget. Ezután nyomja meg az "OK" gombot a megerősítéshez; nyomja meg a "Bal gombot" az előző menübe való visszatéréshez.



BEÁLLÍTÁSOK

Nyomja meg a "Menü gombot" a főmenü megjelenítéséhez. A "Fel" vagy "Le" gombbal válassza ki a kívánt beállítási funkciót. Kattintson az egyik beállítási funkcióra, majd a „jobb oldali gombra” a kiválasztott beállítási funkció kiválasztásához. A megerősítéshez nyomja meg az "OK" gombot; nyomja meg a "Bal gombot" az előző menübe való visszatéréshez.

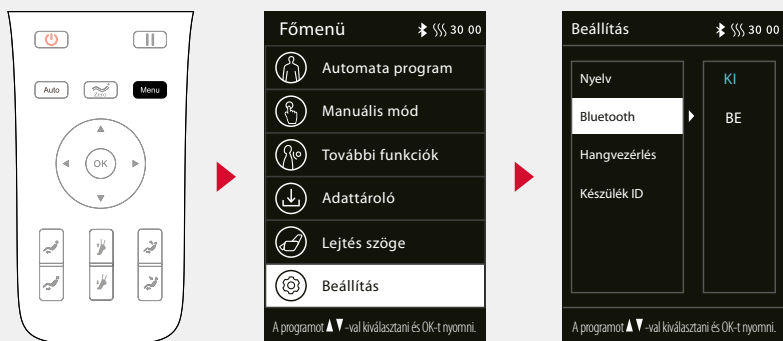

1. Nyelv

Lépjön a beállítások menübe. Nyomja meg a "Fel" vagy "Le" gombot a nyelv beállításának kiválasztásához. Nyomja meg a "Jobb gombot" a kívánt nyelv kiválasztásához; A "bal gombbal" visszatér az előző menü felületre (a funkció menthető, azaz kiválasztás, kikapcsolás és újraindítás után az utolsó kiválasztott állapot megmarad).

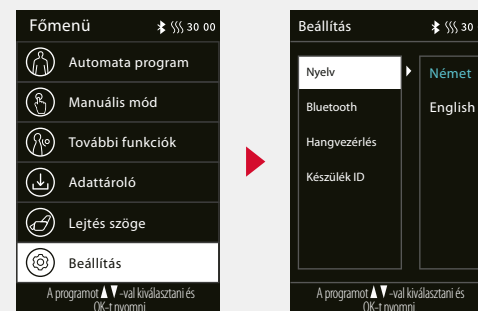

2. Bluetooth

- Bluetooth beállítások (alapértelmezés szerint ki van kapcsolva): A masszázsfofel Bluetooth funkciójának aktiválása után a Bluetooth-képes audioszüksz (pl. mobiltelefon, tablet) csatlakoztatható a masszázsfofel Bluetooth moduljához.
- Nyissa meg a felhasználói felületet a beállításokhoz. Nyomja meg a "Fel" vagy "Le" gombot a Bluetooth-beállítások kiválasztásához. Nyomja meg a "Jobb gombot" a Bluetooth be- és kikapcsolásához. Nyomja meg az "OK" gombot a kívánt beállítás kiválasztásához; nyomja meg a "Bal gombot" az előző menübe való visszatéréshez.

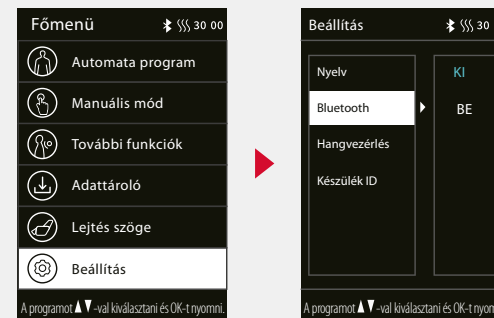

- Nyissa meg okoskészkészülékének főmenüjét. Válassza a "Beállítások" és a "Bluetooth" lehetőséget. A Bluetooth funkció automatikusan új Bluetooth -eszközt keres. Amint felkéri Önt, hogy csatlakozzon az eszközhöz, erősítse meg ezt a kapcsolat létrehozásához. Indítsa el a "Zenelejátszó" az okoskészkészülékön, és válassza ki a lejátszani kívánt számot.

3. Hangvezérlés (csak agolul elérhető)

Lépjen a beállítások felhasználói felületére. Nyomja meg a "Fel" vagy "Le" gombot az intelligens hangvezérlés kiválasztásához. Nyomja meg a "jobb gombot" az intelligens hangvezérlés beállításainak eléréséhez. Nyomja meg az "OK" gombot a kívánt funkció be- vagy kikapcsolásához; (a hangvezérlés állapota mentésre kerül, azaz a kiválasztás, kikapcsolás és újraindítás után az utoljára kiválasztott állapot kerül elfogadásra); nyomja meg a "Bal gombot" az előző menübe való visszatéréshez.

MEGJEGYZÉS: Ha az intelligens hangvezérlés ki van kapcsolva, a riasztási funkció nem hajtható végre.



4. Eszköz Atonosítója

Lépjen a beállítások felhasználói felületére. Nyomja meg a "Fel" vagy "Le" gombot az eszközazonosító kiválasztásához és az aktuális eszköz eszközszámának ellenőrzéséhez.



MASSZÁZS BEÁLLÍTÁSA

- Az információs kijelzőn nyomja meg a "Bal gombot" vagy a "Jobb gombot" a masszázs beállításához tartozó gomb kiválasztásához, majd nyomja meg az "OK" gombot a masszázs beállítás felhasználói felületének megnyitásához.
- Miután belépett a Masszázs beállítások ablakba, nyomja meg a "Fel" vagy "Le" gombot a kívánt masszázs funkció kiválasztásához. Miután kiválasztotta a kívánt masszázsbeállítási funkciók egyikét, nyomja meg a "jobb gombot" a masszázsszint kiválasztásának aktiválásához. Ezután nyomja meg az "OK" gombot a kiválasztott szint megerősítéséhez. Nyomja meg a "Bal gombot", hogy visszatérjen az előző menübe.

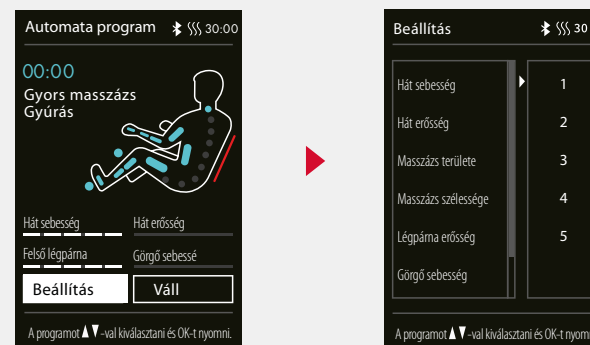

Funkciók	Leírás
Hátmasszázs sebesség	5 fokozatban állítható
Hátmasszázs intenzitás	5 fokozatban állítható
Masszázs módok	5 módozat közül lehet választani: Pontmasszázs, lokálális terület teljes hát, felső hát és alsó hátrész
Masszázs szélessége	5 szélességi fokozatban állítható
Légzsák intenzitás	5 intenzitási fokozatban állítható
Lábgörgők sebessége	Válasszon a 4 módozat közül: beleértve a KI és az 1-3 között
Masszázs idő	Válasszon a 4 módozat közül: +10perc, +5perc, -5perc, -10perc

MEGJEGYZÉS: Masszázs idő: Ha a megjelenített idő nem elegendő egy bizonyos idő összeadásához és kivonásához, akkor a folyamat nem jelenik meg (az időkijelző felső határa 40 perc). Példa: Ha a távirányító megjelenítési ideje 39 perc, a masszázsidő beállítási tartománya a következő: -5 perc, -10 perc (+ 10 perc vagy + 5 perc nem jeleníthető meg). A légzsák intenzitásának beállítása csak akkor használható, ha a légzsák funkció vagy az automatikus funkció be van kapcsolva.

Alkalmazás és működés

GOMBKOMBINÁCIÓK A KARFÁBAN

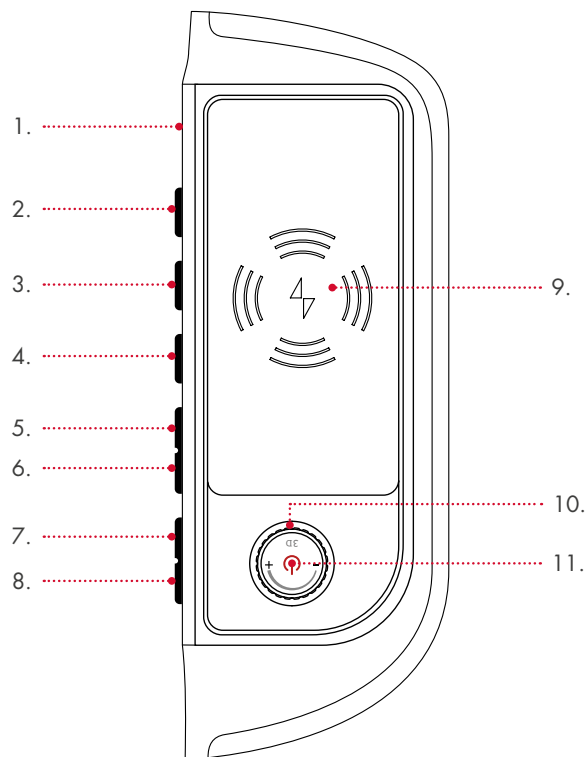

1. Hangvezérlő mikrofon: Beépített mikrofon a hangvezérléshez.
2. AUTO gomb: Ezzel a gombbal aktiválhatja az automatikus masszázst.
3. Hangvezérlés és riasztás gomb: Röviden megnyomva aktiválja a hangvezérlés funkciót, 3 másodpercig nyomja meg a hangvezérlés funkció be- vagy kikapcsolásához.
4. Hőalkalmazás gomb: Kattintson a gombra a hőkezelési funkció engedélyezéséhez vagy letiltásához.
5. Lábtartó le gomb: Állítsa lefelé a lábtartót.
6. Lábtámasz gomb: Állítsa felfelé a lábtámaszt.
7. "Masszázsszék felemelése" gomb: Az ülés szögének beállítása.
8. "Alsó masszázsfotel" gomb: A dőlésszög beállítása.
9. Vezeték nélküli töltőállomás: a mobiltelefon vezeték nélküli töltése.
10. 3D intenzitás gomb: Állítsa be a 3D robot masszázsszék intenzitását.
11. Bekapcsoló gomb: Tartsa lenyomva 2 másodpercig a masszázsszék be- vagy kikapcsolásához.

Alkalmazás és működés

Gomb	Leírás
	Be / Ki gomb: röviden nyomja meg ezt a gombot a működés szüneteltetéséhez; ha 3 másodpercig lenyomva tartja, a készülék be- és kikapcsol. Ha a szünet ideje a masszázs alatt meghaladja a 20 percet, az összes masszázsfunkció automatikusan kikapcsol.
	3D intenzitásszabályozó: A 3D masszázsróbot masszázsszék intenzitásának beállítása (az óramutató járásával ellentétes irányban "-", az óramutató járásával megegyező "+"). Az intenzitás tartomány 1-5.
	Ülés funkció: ha ezt a gombot lenyomva tartja, a háttámla lassan felemelkedik, és a lábtartó lassan mozog lefelé; amikor elengedi a gombot, a háttámla és a lábtartó mozgása leáll.
	Fekvő funkció: ha ezt a gombot lenyomva tartja, a háttámla lassan mozog lefelé, a lábtartó pedig lassan felfelé; amikor elengedi a gombot, a háttámla és a lábtartó mozgása leáll.
	Lábtámasz gomb: Nyomja meg és tartsa lenyomva a gombot, hogy lassan felemelje a lábtartót. Engedje el ezt a folyamatot.
	Lábtámasz gomb: Nyomja le és tartsa lenyomva a gombot, hogy lassan leengedje a lábtartót. Hagyja abba ezt a folyamatot.
	Hőalkalmazás gomb: Erre a gombra kattintva engedélyezheti vagy letilthatja a hőkezelési funkciót.
	Hangvezérlés és ébresztés gomb: Röviden megnyomva aktiválja a hangvezérlés funkciót, 3 másodpercig nyomja meg a hangvezérlés funkció be- vagy kikapcsolásához. Ha 6 másodpercen belül nem ismer fel érvényes hangbemenetet, a hangfunkció automatikusan kikapcsol (ez a gomb csak akkor érvényes, ha a hangvezérlés be van kapcsolva).
	Automatikus üzemmód gomb: Ezzel a gombbal válthat az automatikus masszázsfunkciók között.

Alkalmazás és működés

HANGVEZÉRLÉS | csak angol nyelven érhető el

A hangvezérlő funkció be- vagy kikapcsolásához nyomja meg a karfán lévő XXX gombot legalább 3 másodpercig. Ha a masszázsfotel be van kapcsolva vagy készenléti üzemmódban van, a hangvezérlést a „Hi Alice” vagy a „Hey Alice” hangjelzéssel aktiválhatja. A funkció sikeres aktiválása után a masszázsfotel az „I am here” hangjelzéssel válaszol. Ha hat másodpercen belül nem érkezik helyes hangutasítás, a hangvezérlés automatikusan kikapcsol, és újra aktiválni kell.

HANGVEZÉRLÉS BELÉPÉS

"Massage on"	Masszázs be
"Massage close"	Masszázs ki
"Comfort massage"	Komfort Masszázs
"Relax massage"	Feszültségoldó masszáz
"Full body massage"	Teljes testmasszázs
"Neck massage"	Nyakmasszázs
"Back and waist massage"	Hát- és derékmasszázs
"Stretch massage"	Nyújtó masszáz
"Open the air pressure"	Légnyomás nyit
"Close the air pressure"	Légnyomás zár
"Up the seat position"	Ülőhelyzet fel
"Down the seat position"	Ülőhelyzet le
"Change the other mode"	Váltson másik módra
"Go little down"	Kicsit lejjebb
"Go little up"	Kicsit feljebb

VÁLASZ BEJEGYZÉS

"Ok, massage on"	MEGJEGYZÉS Amikor aktiválja a hangvezérlés funkciót, kérjük, használja az angol nyelvet, a beszédsebesség mérsékelt, a hangutasításoknak követniük kell a hangbevitelt.
"Ok, massage close"	
"Ok, comfort massage"	
"Ok, relax massage"	
"Ok, full body massage"	
"Ok, neck and shoulder massage"	
"Ok, back and waist massage"	
"Ok, stretch massage"	
"Ok, open the air pressure"	
"Ok, close the air pressure"	
"Ok, up the seat position"	
"Ok, down the seat position"	
"Ok, change the other mode"	
"Ok, go little down"	
"Ok, go little up"	

Jellemzők



GÖRGETÉS

A GÖRGETÉS az izomzat feszülésének és elernyedésének kellemes váltakozása, ezért különösen nyugtató és pihentető. Ezt a technikát gyakran alkalmazzák a masszírozás végén az izmok ellazításához és kikapcsolódás gyanánt.



GYÚRÁS

A GYÚRÁS során a bőrt és az izmokat hüvelykujjal és mutatóujjal vagy két kézzel markolászák és gyúrnak. Ezt a masszázstechnikát elsősorban az izommerevség lazítására használják.



LÉGNYOMÁS

A felemelkedő és lelapadó légpárnák egy pumpáló mozgást eredményeznek, ami természetes izomreflexeket kelt. Különösen jótékony hatású a vádli és a lábfej területén.



SZÉN HŐ

A mélyre ható karbon infravörös fűtés tágítja az ereket, megnövekszik a vérrellátás és csökkenti az izmok tónusát. Továbbá különlegesen kellemes hatással van az idegsejtekre, amelyek a fájdalmak az agy részére való jelentésére szolgálnak.



GYÚRÁS & VEREGETÉS (DUAL ACTION)

Itt a dagasztó és kopogtató masszírozó technika egyesül, hogy egyidejűleg oldja a feszültséget és serkentsse a vérkeringést.



VEREGETÉS

A VEREGETÉS során rövid ütögető mozdulatokat végeznek kézzel, tenyérrel vagy ököllel. Ez serkenti a bőr vérellátását és lazítja a feszült izmokat. A tüdő magasságában végzett VEREGETÉS masszázs javítja a nyákdájtást a tüdőben.



LÁBMASSZÍROZÓ

Kényelmi lábmasszázs – még a lábgörgők a sebessége is állítható.



L-ALAK

Mélyre ható teljes testmasszázs a nyaktól egészen a fenéig.

Jellemzők



S-ALAK

Ezeknél az automata programoknál a különösen testközeli masszírozó fejek az egész hátat masszírozzák egészen a fenéig. Az S-alakú mechanizmus a gerinc természetes felépítését utánozza.



HELYTAKARÉKOS

A fekvő pozícióhoz a masszázsfotel előre megy és ezáltal csak 5 cm faltávolságra van szüksége. Helytakarékos és kényelmes!



NEHÉZSÉGI ERŐ NÉLKÜL

Őn az úrhajósok részére kifejlesztett – „súlytalan érzés” állapotába kerül.



AUTOMATIKA

22 speciálisan kifejlesztett, teljes testre ható automatikus program különböző masszázstechnikák széles választékát kínálja. Itt a meleg/fűtés funkció igény szerint bekapcsolható.



MEMÓRIA

Az intelligens Memory funkcióval az ön fotelja pontosan emlékszik az Ön kedvenc masszázására és szkennelés nélkül rögtön elindul.



HÁTRÉSZ

Minden mérethez hozzáigazítható masszázsterület.



ARTRÓZIS HÚZÁS

A trakció esetén egy enyhe nyújtó húzásról van szó. Ez stimulálja a porcokat és élénkíti a folyadék elvezetését, elősegítik a tápanyagok felvételét és enyhítik az artrózisos panaszokat.



BEÁLLÍTHATÓ LÁBTÁMASZ

A lábtámasz is meghosszabítható és így minden testmagassághoz egyénre szabottan hozzáigazítható.

Jellemzők



BEÁLLÍTHATÓ PÁRNA

Szükség esetén felhelyezhető a dupla párna a tarkó- és a vállmasszázs intenzitásának csökkentésére.



FEKVŐ POZÍCIÓ

Az állítható háttámla és lábtámasz hozzájárulnak a test kellemes érzetet biztosító helyzetnek egyéni beállításához.



BRAINTRONICS®

A braintronics® Technologie audio stimuláció útján szinkronizálja az Ön agyhulláma- it. Speciálisan kifejlesztett masszázss programokkal kombinálva ellazul az stressz által megkínzott teste. Teljesen mindegy, hogy Ön ellazulni, álmodni vagy tanulni szeretne – minden lehetséges.

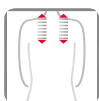

VÁLLRÉS Z BEÁLLÍTÁSA

A váll területén található masszírozó fejek felfelé és lefelé mozgathatóak.



LEVEGŐ INTENZITÁSA

Az airbag masszázss intenzitása beállítható.

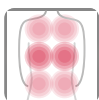

LEVEGŐ TERÜLET

Légzsák masszázss az egész test számára. A különböző területek egyénileg szabályozhatóak.



HÁT HÚZÓ MASSZÁZSA

Egy célirányos nyújtó masszázss, amely aktiválja a testet és élénkítő hatással van az egész szervezetre.



3D MASSZÁZSS

Ennek az új technikának során a masszázssrobot nem csupán fel és le, hanem előre és hátra is mozog.

Jellemzők



SHIATSU

A Shiatsu (ujjnyomás) a testterápia egy Japánban kifejlesztett formája. A masszázstechnika gyengéd, ritmikus, mélyre ható nyújtásokból és forgatásokból áll. A shiatsu célja, hogy serkentse a test bizonyos pontjait és mozgósítsa az izmokat.



VÁLLFOGÁS

Céltzott gyúró masszázss a váll-/tarkó környékén – zseniális ezen testrész céltzott bántalmi esetén.



DERÉK HÚZÁSA

Az alsó háttájék légpárnái gondoskodnak a medence kímélő nyújtásáról. Ideálisan hat feszülések ellen.



PONT

A masszírozó fejek pontosan tudnak masszírozni.



SEBESSÉG

A masszázss-sebesség beállítható.

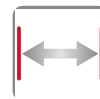

SZÉLESSÉG

A két masszírozó fej közötti távolság beállítható (szoros, közepes és széles).



ZENE

További kikapcsolódás és élvezet a zene funkcióval.



BLUETOOTH

Kábel nélküli adatátvitel



AKUPRESSZÚRA PONTOK

Döntő akupresszúra pont masszírozása.

Jellemzők



REFLEXZÓNÁK

A láb-reflexzóna masszázs regenerálja a láb izomzatát és harmonizáló hatással van szinte valamennyi szervre.



MASSZÍROZÓ KEZEK ÉRZET

A speciálisan kifejlesztett masszázsfejek a masszőr kezének mozgását utánozzák. Legfeljebb 41 fokos szögben akár 6,5 cm távolságra is ki tudnak nyúlni, és a kezekhez hasonló módon, hatékonyan masszírozni tudják a nyak-, a hát- és az ágyékcsigolyákat.



GYORS HOZZÁFÉRÉS

A kartámlában található gyors starttal a legfontosabb funkciók egy kézmozdulattal vezérelhetők.



DUPLA SZENZOROS TESTSZKENNER

A tarkó és a hát legfontosabb területeinek feltérképezéséhez a masszázsfotel először elvégző egy testszkennelést, hogy biztosítsa a masszázsához szükséges optimális nyomást. A szenertechnológia felismeri háta magasságát. Az érték beállítása szükség esetén a szkennelési folyamathoz kapcsolódóan módosítható.



HANGIRÁNYÍTÁS

A kiválasztott funkciók aktiválásához használja a hangirányítást.



KÁBEL NÉLKÜLI TÖLTÉS

Mobiltelefonok vezeték nélküli töltése (NFC).



MÁGNESTERÁPIA

A bal és jobb oldali kézfelület légcsákjai speciális masszázsfunccióval rendelkeznek, mégpedig mágnesesterápiával.



VÁDLI GYÚRÁS

A légcsákoknál levő nyomó-gyúró masszázs funkciói gondoskodnak róla, hogy a hosszan tartó állásból fakadó fájdalmak enyhüljenek a lábszár izmaiban

EU megfeleléségi nyilatkozat

Megfelel az EMC 2014/30/EU es az LVD 2014/35/EU és RoHS európai irányelveknek.

Jótállási feltételek

A kereskedő a fent leírt termékre a törvény által előírt jótállási időt biztosítja. A jótállás a vásárlás időpontjától érvényes. A dátumot a vásárláskor kapott blokkal kell igazolni. A kereskedő a Németországon belül regisztrált azon termékeket, amelyeken hibákat észlelnek, költségmentesen megjavíttatja, illetve pótolja. Ez nem vonatkozik a gyorsan kopó részekre, mint például a szövet huzatokra. A jótállás érvényesítéséhez a hibás eszközt be kell küldeni a vásárláskor kapott blokkal együtt meg a jótállási idő lejártá előtt.

A jótállási igény megszűnik, amennyiben megállapításra kerül, hogy a hibát pl. külső behatás vagy nem a gyártó, vagy az erre jogosult kereskedelmi partner által elvégzett javítás, illetve átalakítás okozta. A kereskedő által nyújtott jótállás a termék javítására, illetve cseréjére korlátozódik. A jótállás kereten belül a gyártó, illetve a kereskedő nem vállal további felelősséget és nem felelős olyan karokért, amelyek a használati útmutató figyelmen kívül hagyása miatt es/vagy a termék hibás használata során keletkezett. Ha a gyártó a termék átvizsgálása során megállapítja, hogy a jótállási igény olyan hibára vonatkozik, amely nem tartozik a jótállásba, vagy a jótállási idő lejárt, akkor a termék átvizsgálásának és javításának költségei vevőt terhelik.

Jogi tudnivaló: A tartalmak egyike sem képez gyógyászati kijelentést. Betegségek es más testi zavarok diagnózisa es terápiája orvosi, természet gyógyászati vagy terapeuta általi kezelést tesznek szükségessé. Az adatok kizárólag informatív jellegűek es nem pótolhatják az orvosi kezelést. Minden felhasználó köteles gondos ellenőrzés es adott esetben egy specialistaával történő konzultáció után megállapítani, hogy az alkalmazás előnyös-e a konkrét esetben. Minden alkalmazás vagy terápia a felhasználó felelősségére történik. Tartózkodunk bármilyen gyógyászati kijelentésektől vagy ígéretektől.

Casada International GmbH
Obermeiers Feld 3
33104 Paderborn, Németország
info@casada.com
www.casada.com

A képek és a szövegek szerzői joga a CASADA International GmbH cég birtokában van, ezek további felhasználása tilos a cég kifejezett hozzájárulása nélkül.
Copyright © 2022 CASADA International GmbH.
Minden jog fenntartva.



