

**fohën** | Heißwasserhahn.





Küchen neu erfunden. **Für immer.**





# Revolutionieren Sie Ihre Küche mit einem Fohën Heißwasserhahn.



Weil das Leben in **Farbe** viel mehr Spaß macht...



**Erhältlich in 10 hochwertigen Farbausführungen.** Unser Heißwasserhähne gehören zu den langlebigsten Messingprodukten, die derzeit weltweit erhältlich sind. Mit neuester Technologie werden unsere hervorragenden Farboberflächen durch ein Verfahren namens physikalische Gasphaseabscheidung gefertigt.

Unser PVD-Beschichtungsverfahren ist die bei weitem widerstandsfähigste Beschichtung, die derzeit auf dem Markt erhältlich ist. Dabei werden verdampfte Pigmente in der gewünschten Farbe auf den einzelnen Wasserhahn in einer extern beheizte Vakuumkammer wiederholt aufgetragen.

Der Heißwasserhahn versorgt Sie bei Bedarf mit kochendem, gefiltertem Leitungswasser sowie standardmäßig auch mit warmem und kaltem Wasser. Er ist sicher, zuverlässig, komfortabel, nachhaltig und spart außerdem Platz auf der Arbeitsfläche Ihrer Küche.

Befreien Sie sich von dem Durcheinander und Sie machen eine zusätzliche Steckdose frei. Kochen Sie nur das Wasser, das Sie benötigen und sparen Sie Wasser und Energie. Dieses einzigartige Wasserhahnssystem ist in zehn stilvollen Ausführungen erhältlich, passend zu Ihrer Kücheneinrichtung. Es ist mit einer Reihe von kindersicheren und Cool Touch-Features für eine zuverlässige, familienfreundliche Nutzung ausgestattet.

Die verdeckte Touchscreen-Steuerung aus Glas ist einzigartig auf dem Markt und ist so einstellbar, dass der Wasserfluss bei hoher Temperatur auf Knopfdruck erfolgen kann. Der digitale Farbbildschirm ermöglicht eine einfache Anpassung der Temperatur an Ihre Ansprüche, von 75°C bis 98°C, wobei die tatsächliche und die eingestellte Temperatur angezeigt werden.

Online Bestellung  
[www.fohen.de](http://www.fohen.de)



fohën

# Einfach zu installieren. Effizient in der Nutzung.

Das einzigartige, unvented System von Fohën hebt sich von anderen Geräten auf dem Markt ab, weil es so einfach und leicht zu installieren ist.

Es sind keine zusätzlichen Abflussleitungen erforderlich, sodass die Installation schnell und einfach mit einem Minimum an Aufwand und Mühe verbunden ist.

Auch eine separate Kaltwasserleitung ist nicht erforderlich, sodass die Montage sehr einfach ist und es zu keinem großen Umbau Ihrer Küche kommt!

Der schlanke, kompakte, isolierte Behälter mit 2,4 Liter Fassungsvermögen passt problemlos unter die Küchenspüle und optimiert so Ihren Stauraum.

Der Kohlenstofffilter absorbiert und entfernt Kalzium-, Magnesium-, Geruchs-, Schmutz- und andere Wasserpartikel, während die Sensoren für einen entsprechenden Wasserfüllstand sorgen und eine Überhitzung verhindern.

Es muss kein überschüssiges, heißes Wasser abgelassen werden, was die Nutzung sicherer und energieeffizienter macht - Sie erwärmen nur das Wasser, das Sie tatsächlich brauchen, was wiederum umweltfreundlicher ist.

Das Fohën Heißwassersystem ist ein Highlight für Ihre Küche und eine Aufwertung Ihres bestehenden Designs.

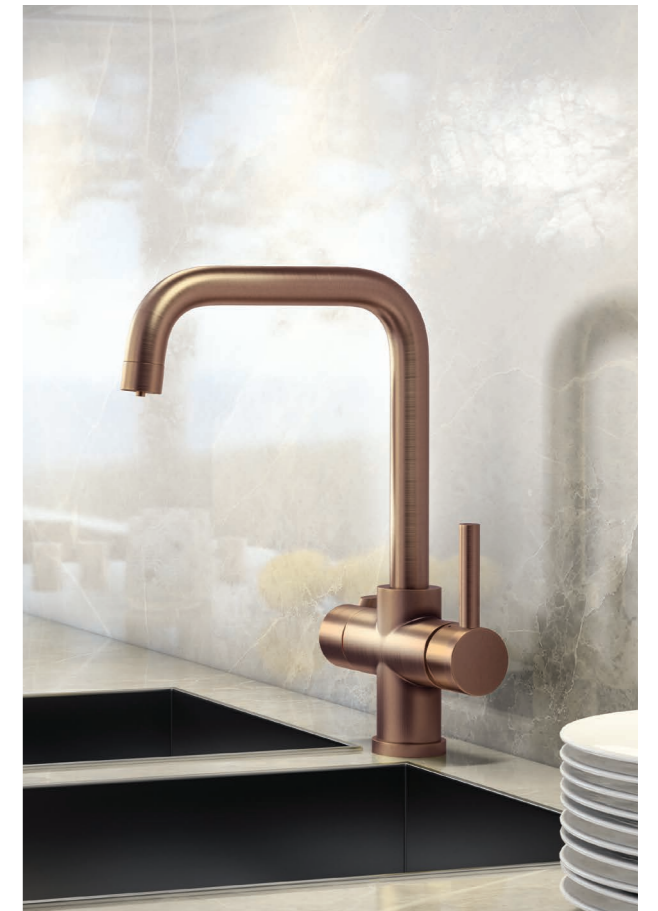



# Unscheinbarer, magischer Behälter

Das Erfolgsgeheimnis des Fohën Systems befindet sich in der unscheinbaren, innovativen Boiler-System, das unauffällig unter Ihrer Küchenspüle angebracht ist. Der kompakte Behälter steht nicht unter Netzdruck, sodass das System nicht entlüftet/nicht ausgelassen wird und somit kein überschüssiges Wasser in den Abfluss geleitet wird.

Der Innenbehälter verfügt über mehrere elektrische Sicherheitsmerkmale: Ein Temperatursensor, der die genaue Erfassung und digitale Außenablesung der aktuellen Wassertemperatur ermöglicht. Ein Schwimmersensor, der den Wasserstand im Boiler überwacht, wodurch ein Trockenstart ausgeschlossen wird, der den Boiler beschädigen würde. Ein Überhitzungsschutz, der sicherstellt, dass das Gerät niemals zu stark aufheizt.

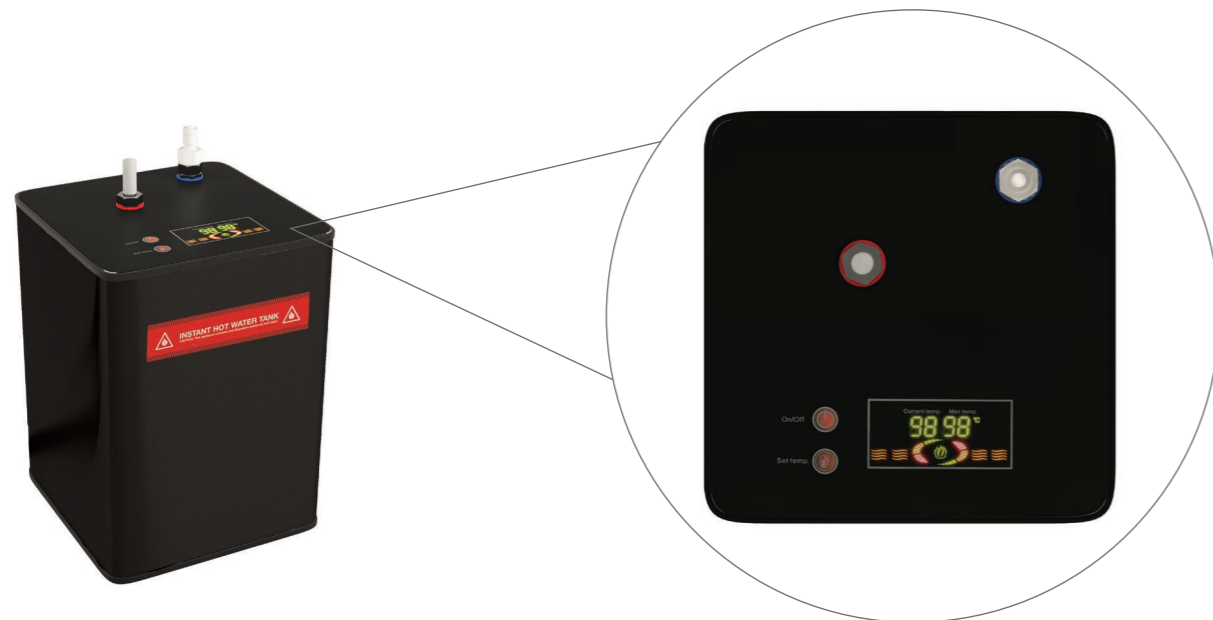

## Fohën features:

- Der leistungsfähige Boiler hat 2,4 Liter Wasser Fassungsvermögen - ausreichend für mehr als sechs Tassen Tee!
- Durch den vollständig isolierten und energieeffizienten Innenbehälter wird die Temperatur im Boiler aufrechterhalten.
- Die schwarze Verkleidung ist durch Raucherglas abgedeckt, in dem eine digitale Touch-Steuerung und ein praktisches Farbdisplay integriert sind.
- Das Gerät wird mit einem Karbonstabfilter geliefert, der für die Aufnahme und Entfernung von Kalzium, Magnesium, Gerüchen, Schmutz und Partikeln usw. sorgt.
- Compact in design to fit discreetly into your base unit (Overall height 315mm, Width 210mm, Depth 210mm).
- Die Temperatur ist regulierbar von 75 bis 98.9°C.



## Technische Informationen

Aspekt	Technische Angabe
Boiler-Höhe	315mm
Boiler-Breite	210mm
Boiler-Tiefe	210mm
Gewicht des Boilers (kg)	5,8
Fassungsvermögen des Boilers (L)	2,4
Temperatur-Regulierung	75°C - 98°C
Material	Edelstahl / Glas
Aufheizdauer	20 Minuten
Nenneingangsleistung (kw)	1,5
Standby-Betrieb (W)	2,2
Nennspannung (V)	220-240
Betriebsdruck	1,5 – 5,0 Bar
Netzsteckertyp	Gesicherter 13A 3-poliger Stecker
Netzkabellänge (mm)	910
Bedienung	Digitale Touch-Steuerung



fohën

# Der 3-in-1 Wasserhahn

Standardmäßig wird warmes und kaltes Wasser einfach in der gewünschten Temperatur und Menge durch den einfach zu bedienenden, schwenkbaren Wasserhahn ausgegeben und stellt so Wasser für Ihren täglichen Bedarf bereit.

## Innovation: Sicherheit am Wasserhahn

Für kochendes Wasser direkt aus dem Wasserhahn stellt Fohën die sicherste Wahl für Ihren Haushalt dar. Durch den stabilen Sicherheitsriegel, der für zusätzliche Zuverlässigkeit doppelt federbelastet ist, kann sofort 98°C heißes Wasser herausgelassen werden. Drücken Sie den Sicherheitsriegel nach unten, um den ersten Sicherungsmechanismus zu lösen, dann drehen und halten. Sobald Sie ihn loslassen, schiebt der Sicherheitsmechanismus den Sicherheitsriegel automatisch in die Sperposition zurück.

Das 98°C heiße Wasser läuft separat durch die Mitte des Wasserhahns, damit sichergestellt wird, dass er immer kühl bleibt. Der Wasserhahn gibt einen sicheren, regulierten Wasserstrahl ab, wodurch keine gefährlichen Wasserspritzer entstehen. Der Wasserhahn ist außerdem um 360° schwenkbar und somit bequem zugänglich und leicht zu bedienen.

2 Jahre  
Garantie  
fohën

“ Fohën bietet einen erstklassigen Service - persönlich und entgegenkommend. ”





fohën

# Weshalb Fohën?



9 Gründe weshalb Fohën Ihre **Zukunft** ist.



## Rein gefiltert

Der Fohën Carbon-Reinheitsfilter verlängert die Lebensdauer des Produkts. Außerdem entfernt er fast alle Kalkablagerungen und chemischen Verunreinigungen, die sich in Ihrem Leitungswasser befinden. Er ist auch für Regionen mit starkem Wasser-Härtegrad geeignet. Weitere Informationen finden Sie auf den Seiten 48-49.



## Wasser sparend

Wenn Sie 2,4 Liter 98,9°C heißes Leitungswasser aus dem Wasserhahn bekommen, verbrauchen Sie immer nur genau die Wassermenge, die Sie brauchen, und Wasser kochen gehört der Vergangenheit an.



## Energieeffizient

Aktuelle Studien haben gezeigt, dass ein handelsüblicher Wasserkocher im Schnitt drei Cent kostet einmal Wasser zu kochen. Das Fohën Heißwasserhahn-System kostet für einen ganzen Tag im Betrieb gleich viel. Damit ist es eines der effizientesten Haushaltsgeräte, die es zurzeit gibt.



## Edles Design

All unsere Wasserhähne wurden mit der Intention entwickelt, die Küche großartig aussehen zu lassen. Durch die innovative Beschichtungstechnologie ist die Oberfläche unserer farbigen Wasserhähne widerstandsfähiger als die üblicher Veredelungstechniken.



## Innovativ

Durch den Einsatz modernster Design-, Konstruktions- und Fertigungstechnologien ist Fohën in der Lage, leistungsstarke Heißwasserhähne zu erschwinglichen Preisen zu fertigen.



## Platzsparend

Mit den erstaunlich kompakten Maßen von 315x210x210mm passt der Fohën Heißwasserbehälter problemlos unter fast jede Küchentheke.



## Langlebig

Die Produkte werden aus den hochwertigsten Materialien hergestellt, durch unsere extrem haltbaren Farbbeschichtungstechnologie veredelt und einzeln manuell getestet. Die Sorgfalt, die in die Herstellung jedes einzelnen Wasserhahns gesteckt wird, macht Fohën zu einem der bewährtesten Hersteller der Branche.



## Besonders sicher

Jeder Wasserhahn ist mit einer federbelasteten, redundanzbasierten Sicherheitsvorrichtung ausgestattet. Der Sicherheitsriegel muss gedrückt werden, bevor der Heißwasser-Hebel bewegt werden kann. Sobald die Hand vom Sicherheitsriegel genommen wird, schließt der Federmechanismus den Heißwasserfluss automatisch.



## Zeit sparend

Die Wasserleitung stellt bei Bedarf 98,9°C heißes Wasser bereit, sodass Sie garantiert jeden Tag Zeit sparen. Da ein Erwachsener im Schnitt viermal am Tag einen Wasserkocher bei einer durchschnittlichen Kochzeit von 85 Sekunden kocht, würde ein Fohën Heißwasserhahn jedes Jahr 1,4 Tage sparen.



# Europas höchste Design- & Ingenieurskunst

Unser Ruf basiert auf unseren Wertvorstellungen; das Beste an Design und Qualität zu liefern, damit jedes Fohën-Produkt ein Aushängeschild unserer Marke ist und Ihr Leben einfacher, fröhlicher und besser macht.

## GEPRÜFTE QUALITÄT

Jedes Fohën-Produkt wird unzähligen Tests unterzogen, um Zuverlässigkeit, Lebensdauer, Durchfluss und Belastbarkeit zu prüfen. Nur so können wir gewährleisten, dass unsere Kunden auch nach vielen Jahren immer die bestmögliche Leistung erhalten. Wir sind stets bestrebt, in allen Bereichen weitere Innovationen für unsere Kunden zu schaffen. Denn Ihre Zufriedenheit hat bei uns oberste Priorität.

## INNOVATION – DER KERN VON ALLEM

Stetige Innovation ist Teil unserer DNA. Wir verstehen uns darauf am Puls der Zeit zu sein und gleichzeitig unsere Identität beizubehalten. Qualität, Authentizität und eine allumfassende Innovationskultur: Dies sind die typischen Eigenschaften, weshalb unsere Kunden der Marke Fohën Vertrauen und Sicherheit schenken. reassurance in the Fohën name.



*Unser Anspruch, alltägliche Produkte zu verbessern, hat die besten Talente im Bereich Design und Ingenieurwesen Europas angezogen.*





fohën

# Die Fohën-Garantie

—

Unsere gesamte Produktpalette an Heißwasserhähnen wird aus hochwertigsten Ausgangsmaterialien gefertigt und einzeln manuell geprüft. Sie werden standardmäßig mit einer umfassenden 2-Jahres-Garantie geliefert.

Dank unserer automatischen Garantieregistrierung brauchen Sie nach dem Kauf nichts weiter zu tun - Ihre Garantie ist bereits aktiviert.

Ihr Carbon-Reinheitsfilter muss alle 3 bis 6 Monate ersetzt werden, um die Garantie Ihres Geräts zu gewährleisten.



## Sorgenfreie Lösungen

Wenn Sie ein Problem mit Ihrem Wasserhahn oder Boiler haben, das nicht behoben werden kann, machen Sie sich keine Gedanken! Wir ersetzen Ihr defektes Teil **schnell und einfach!**



## Professionelle Be-treuung

Haben Sie eine Frage oder brauchen Sie Hilfe? Unsere Fachkräfte und unser hilfsbereites Kundenserviceteam stehen Ihnen gerne mit **kostenloser und qualifizierter Beratung** zur Seite.



**2** Jahre  
Garantie  
fohën



fohën

# Mit Stil entwickelt

Unsere neueste Innovation ist der Einfach-Wasserhahn, der sowohl standardmäßig Kalt- und Warmwasser als auch Heißwasser bereitstellt. Der praktische, platzsparende und schlanke Wasserhahn verfügt über einen kindersicheren Sicherheitsriegel mit Ring.









Die Fohën Fahrenheit-Serie ist in zehn Ausführungen erhältlich, die zu Ihrer Küche passen. Ob Sie nun eine glänzende Chromoberfläche, ein dezent gebürstetes Metall oder die dunkle und moderne Optik bevorzugen, die Fahrenheit-Serie bietet eine einzigartige Palette an Möglichkeiten, die Ihrer Kreativität gerecht werden.

Alle Fahrenheit-Systeme umfassen:

- ✓ Fahrenheit-Wasserhahn
- ✓ 2,4 Liter Boiler
- ✓ Carbon-Reinheitsfilter
- ✓ Alle Schlaucharmaturen & Befestigungen

## Die Fohën Fahrenheit-Serie

Verfügbar in:

	Glänzendes Chrom ECK01A		Gebürsteter Nickel ECK01N
	Gebürstetes Gold ECK01G		Glänzende Bronze ECK01B
	Gebürstetes Kupfer ECK01C		Glänzendes Weiß ECK01W
	Gebürsteter Rotguss ECK01M		Mattes Rot ECK01R
	Mattes Schwarz ECK01X		Mattes Pink ECK01P





fohën

# Fahrenheit

## Design-Merkmale

Gutes Design bedeutet oft, so wenig wie möglich zu gestalten und sich auf die wesentlichen Elemente zu beschränken, die zur Realisierung der gewünschten Leistung erforderlich sind. Das Prinzip der "Simplicity by Design" bedeutet, dass eine gute Design-Lösung auch die einfachste Lösung für das Design-Problem ist.

Unsere Produkte liefern hervorragende Ergebnisse und sehen toll aus, indem wir uns einfach an dieses Prinzip halten.

Der Heißwasserhahn ist praktisch, einfach zu bedienen, zu montieren und zu pflegen. Er wird komplett mit einem einfach zu wechselnden Carbon-Filter geliefert.

Der Filter wird mit Zubehör geliefert und ist in Sekundenschnelle austauschbar: einfach drehen, ziehen und austauschen.

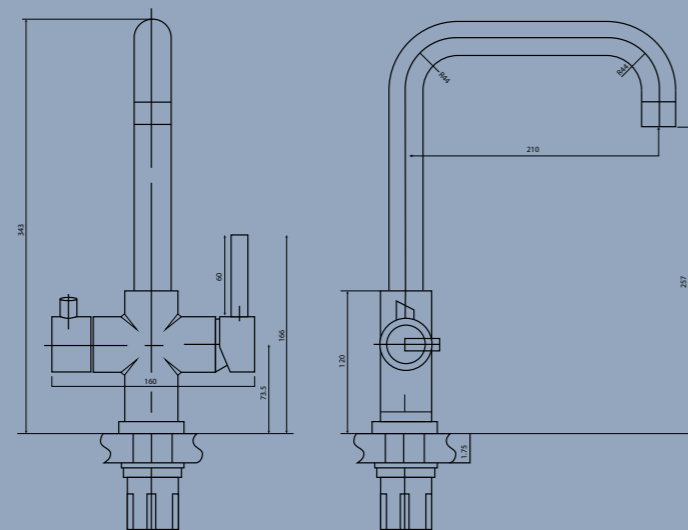

- 1 Hochwertiges 3-in-1-Küchenarmaturensystem, erhältlich in verschiedenen Farbvarianten.
- 2 Warm- und Kaltwasser-Mischhebelgriff für gewöhnliches Leitungswasser.
- 3 Präzisionsgefertigte Messingkonstruktion nach höchstem Standard mit manuellen Prüfungen.
- 4 Eingebauter Hydro-Aerator für warmes und kaltes Leitungswasser.
- 5 Kindersicherer, doppelt gefederter, redundanzbasierter Sicherheitsriegel für Heißwasser.
- 6 "Cool-to-touch" - selbstisolierende Technik, die in jeden 360-Grad-Schwenkauslauf integriert ist.
- 7 Farblich gekennzeichnete Arbeitsplatte.



# Fahrenheit - Auswahl

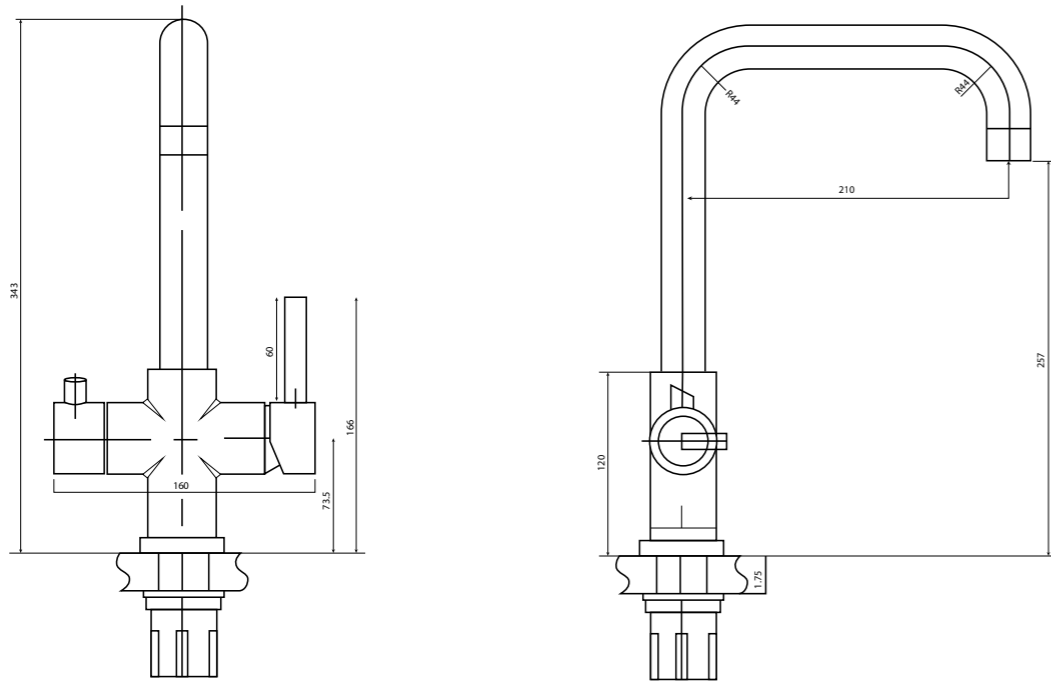

## Technische Informationen

Aspekt	Technische Angabe
Reihe	Fahrenheit
Farbausführungen	10
Wasserhahn-Höhe (mm)	343
Heißwasser-Ausladung (mm)	210
Gewicht des Produkts (kg)	2,33
Material	Messing
Installationsart	Deck montiert
Durchflussmenge	2 Liter pro Minute
Kindersicherung	Federverriegelungs-Mechanismus
Kartuschen-Typ	35mm Kartusche
Thermostat Kartuschen-Typ	18mm Kartusche
Durchflussart	Dreifachfluss
Handgriff	Hebel
Schwenkbarer Auslauf	Ja
Wasserhahn-Anschlüsse	Ja, enthalten
Eingangsanschluss	1/2" BSP flexible Anschlüsse
Bohrung der Arbeitsplatte	Ø 35mm





## fohën

# Klassische Form, Moderne Funktionalität.

Wenn Ihre Küche ein eher traditionelles Design hat, verbindet die Fohën Fantale-Reihe höchste Leistungsqualität eines bis ins kleinste Detail durchdachten Wasserhahn-Designs mit einem zeitlosen Stil. Genießen Sie die zeitlose Fohën-Qualität als Herzstück Ihrer traditionellen Kücheneinrichtung.

Sowohl der Warm- und Kaltwasserhebel als auch der Heißwasser-Hebel sind mit unseren hochwertigen viktorianischen Keramikgriffen ausgestattet. Das Fohën Fantale-Sortiment ist in vier klassischen glänzenden und gebürsteten Metalloberflächen erhältlich, die zu jeder traditionellen und zugleich modernen Küche passen.

Alle Fantale-Systeme umfassen

- ✓ Fantale-Wasserhahn
- ✓ 2,4 Liter Boiler
- ✓ Carbon-Reinheitsfilter
- ✓ Alle Schlaucharmaturen & Befestigungen

### Die Fohën Fantale-Serie

Verfügbar in:



Glänzendes Chrom  
ETK01A



Gebürstetes Gold  
ETK01G



Gebürstetes Kupfer  
ETK01C

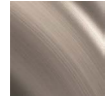

Gebürsteter Rotguss  
ETK01M



fantale



fohën

# Fantale

## Design-Merkmale

Altbewährtes Design kombiniert mit moderner Funktionalität. Der Fohën Fantale 3-in-1 Heißwasserhahn ist einfach zu montieren und zu warten. Darüber hinaus ist das Herzstück Ihrer klassischen und gleichzeitig modernen Küche.

Bei der Entwicklung und dem Design unserer Fohën Produkte steht Sicherheit an erster Stelle. All unsere Heißwasserhähne sind mit kindersicheren, doppelt gefederten Sicherheitsriegeln versehen. Sobald der Hebel losgelassen wird, stoppt der Durchfluss des Heißwassers, wodurch Verletzungen verhindert werden.

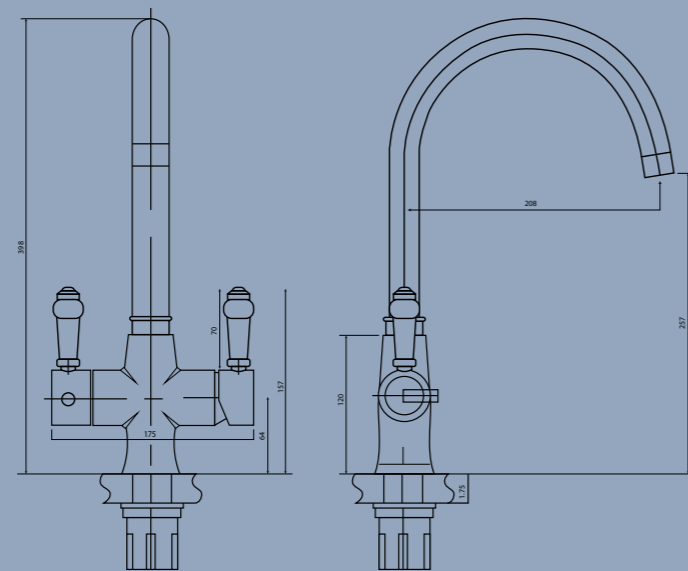

- 1 Hochwertiges 3-in-1-Küchenarmaturensystem, erhältlich in verschiedenen Farbvarianten.
- 2 Warm- und Kaltwasser-Mischhebelgriff aus Keramik für gewöhnliches Leitungswasser.
- 3 Präzisionsgefertigte Messingkonstruktion nach höchstem Standard mit manuellen Prüfungen.
- 4 Eingebauter Hydro-Aerator für warmes und kaltes Leitungswasser.
- 5 Kindersicherer, doppelt gefederter, redundanzbasierter Sicherheitsriegel für Heißwasser.
- 6 "Cool-to-touch" - selbstisolierende Technik, die in jeden 360-Grad-Schwenkauslauf integriert ist.
- 7 Schwanenhals-Armatur mit farbiger Kennzeichnung.



# Fantale - Auswahl

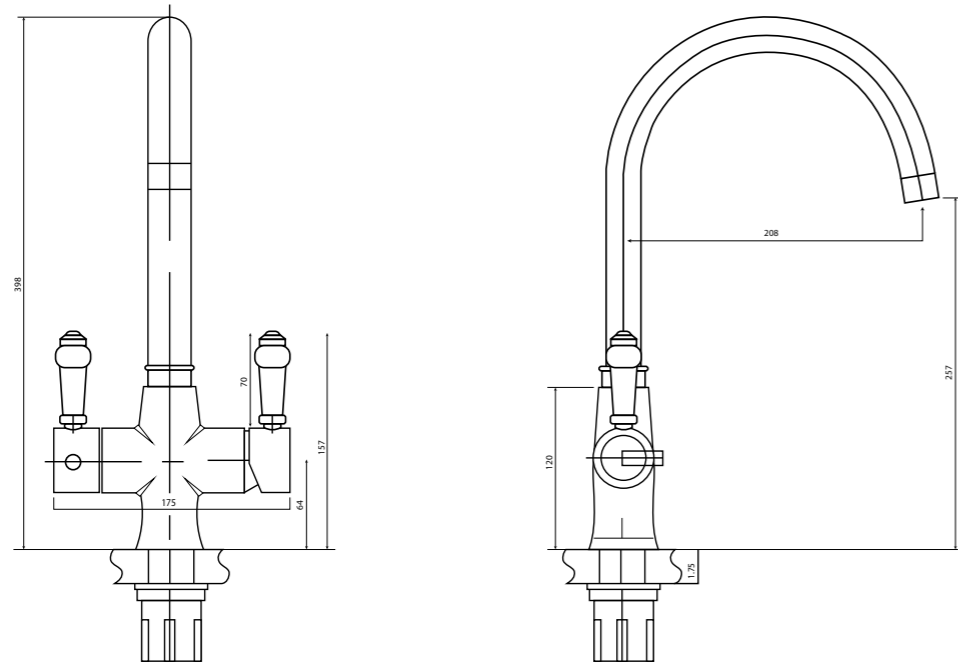

## Technische Informationen

Aspekt	Technische Angabe
Reihe	Fantale
Farbausführungen	4
Wasserhahn-Höhe (mm)	398
Heißwasser-Ausladung (mm)	208
Gewicht des Produkts (kg)	2,33
Material	Messing
Installationsart	Deck montiert
Durchflussmenge	2 Liter pro Minute
Kindersicherung	Federverriegelungs-Mechanismus
Kartuschen-Typ	35mm Kartusche
Thermostat Kartuschen-Typ	18mm Kartusche
Durchflussart	Dreifachfluss
Handgriff	Hebel
Schwenkbarer Auslauf	Ja
Wasserhahn-Anschlüsse	Ja, enthalten
Eingangsanschluss	1/2" BSP flexible Anschlüsse
Bohrung der Arbeitsplatte	Ø 35mm





fohën

# Modernes Design

Das minimalistische, moderne Design trifft auf die klassische Schwanenhals-Armatur. Die Fohën Furnas verbindet Stil und Raffinesse für die neue Küche. Auch renovierten Küchen verleiht sie ein ganz besonderes Flair.

Die Furnas-Reihe ist in zehn wunderschönen Oberflächen erhältlich, die zu jeder modernen Küche passen. Von klassischen Ausführungen wie dem strahlend glänzenden Chrom bis hin zum auffälligen, kräftigen, matten Pink mit dem Sie in Ihrer Küche wirklich ein Statement setzen.

Alle Furnas-Systeme umfassen

- ✓ Furnas-Wasserhahn
- ✓ 2,4 Liter Boiler
- ✓ Carbon-Reinheitsfilter
- ✓ Alle Schlaucharmaturen & Befestigungen

## Die Fohën Furnas-Serie

Verfügbar in:

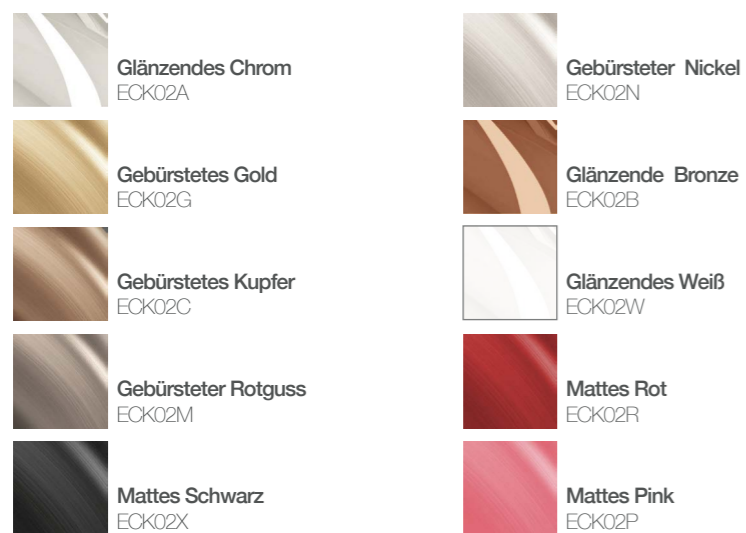

furnas



fohën

# Furnas

## Design-Merkmale

Die gelungene Verschmelzung von modernem und klassischem Design. Die Fohën Furnas-Serie verbindet einen minimalistischen und modernen Armaturensockel mit einem klassischen Schwanenhalsauslauf. Das macht Furnas zum idealen platzsparenden und eleganten Wasserhahn, der Küchen revolutioniert.

Fohën Wasserhähne werden mit einer präzisionsgefertigten Messingkonstruktion nach höchstem Standard gefertigt. Durch einzelnes manuelles Testen und Qualitätskontrollen wird kein Fohën Produkt auf den Markt gebracht, das nicht perfekt ist.

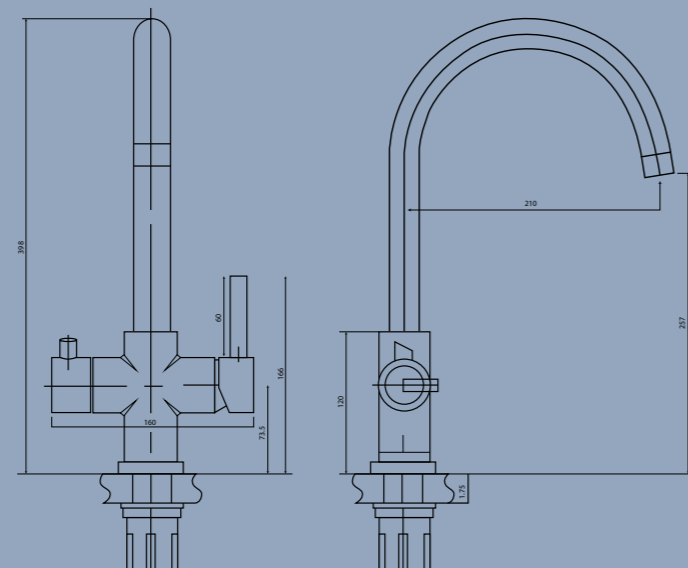

- 1 Hochwertiges 3-in-1-Küchenarmaturensystem, erhältlich in verschiedenen Farbvarianten.
- 2 Warm- und Kaltwasser-Mischhebelgriff für gewöhnliches Leitungswasser.
- 3 Präzisionsgefertigte Messingkonstruktion nach höchstem Standard mit manuellen Prüfungen.
- 4 Eingebauter Hydro-Aerator für warmes und kaltes Leitungswasser.
- 5 Kindersicherer, doppelt gefederter, redundanzbasierter Sicherheitsriegel für Heißwasser.
- 6 "Cool-to-touch" - selbstisolierende Technik, die in jeden 360-Grad-Schwenkauslauf integriert ist.
- 7 Farblich gekennzeichnete Arbeitsplatte.



# Furnas Auswahl

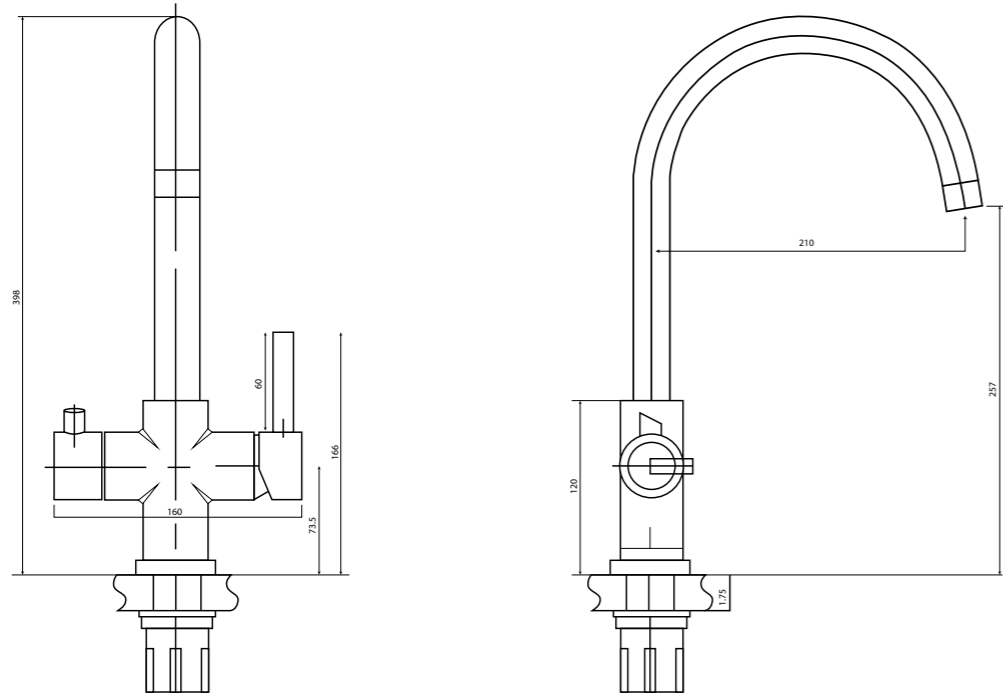

## Technische Informationen

Aspekt	Technische Angabe
Reihe	Furnas
Farbausführungen	10
Wasserhahn-Höhe (mm)	398
Heißwasser-Ausladung (mm)	210
Gewicht des Produkts (kg)	2,33
Material	Messing
Installationsart	Deck montiert
Durchflussmenge	2 Liter pro Minute
Kindersicherung	Federverriegelungs-Mechanismus
Kartuschen-Typ	35mm Kartusche
Thermostat Kartuschen-Typ	18mm Kartusche
Durchflussart	Dreifachfluss
Handgriff	Hebel
Schwenkbarer Auslauf	Ja
Wasserhahn-Anschlüsse	Ja, enthalten
Eingangsanschluss	1/2" BSP flexible Anschlüsse
Bohrung der Arbeitsplatte	Ø 35mm





fohën

# Redesignt. Revolutionär.

Dank des 360 Grad schwenkbaren Auslaufs für Heißwasser und des zusätzlichen, flexiblen Handauslaufs ist der Fohën Flex unser bis heute vielseitigster Heißwasserhahn.

Dieses hochwertige 3-in-1-Küchenarmaturensystem ist in zwei ansprechenden, modernen Farbausführungen erhältlich.

Alle Flex-Systeme umfassen

- ✓ Flex-Wasserhahn
- ✓ 2,4 Liter Boiler
- ✓ Carbon-Reinheitsfilter
- ✓ Alle Schlaucharmaturen & Befestigungen

Die Fohën Flex-Serie  
Verfügbar in:



Glänzendes Chrom  
EFK01A



Mattes Schwarz  
EFK01X



flex



fohën

# Flex

## Design-Merkmale

Die revolutionäre, flexible Geschirrbrause des Fohën FlexWasserhahns ist mit einem eingebauten Hydro-Aerator für warmes und kaltes Leitungswasser ausgestattet. Mit der flexiblen Geschirrbrause und dem um 360° schwenkbaren Auslauf für Heißwasser modernisieren und gestalten Sie Ihre Küche neu.

Denn jeder Fohën Heißwasserhahn ist mit einem um 360° schwenkbaren Auslauf für Heißwasser ausgestattet, so dass Sie sicher und direkt heißes, vorgefiltertes Wasser aus der Leitung bekommen.

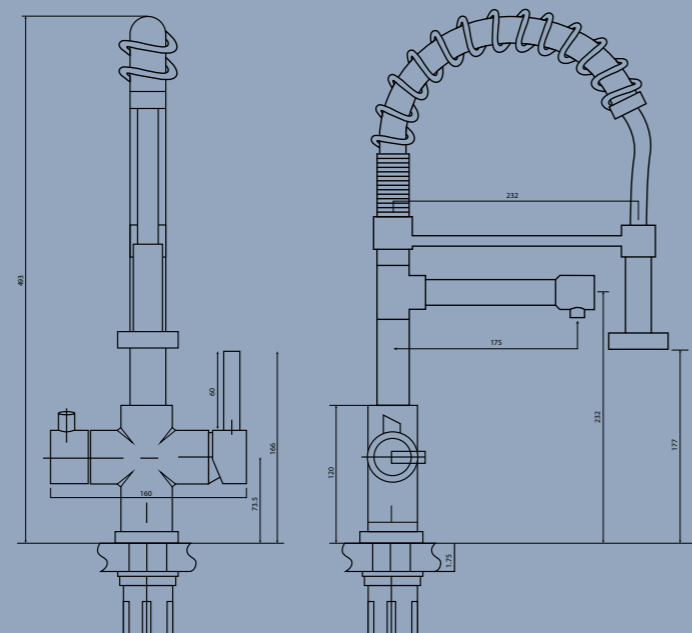

- 1 Hochwertiges 3-in-1-Küchenarmaturensystem, erhältlich in verschiedenen Farbvarianten.
- 2 Warm- und Kaltwasser-Mischhebelgriff für gewöhnliches Leitungswasser.
- 3 Präzisionsgefertigte Messingkonstruktion nach höchstem Standard mit manuellen Prüfungen.
- 4 Geschirrbrause mit eingebautem Hydro-Aerator für warmes und kaltes Leitungswasser.
- 5 Kindersicherer, doppelt gefederter, redundanzbasierter Sicherheitsriegel für Heißwasser.
- 6 Um 360 Grad schwenkbarer Auslauf für aufbereitetes Heißwasser.
- 7 Farblich gekennzeichnete Arbeitsplatte.



## Flex Auswahl

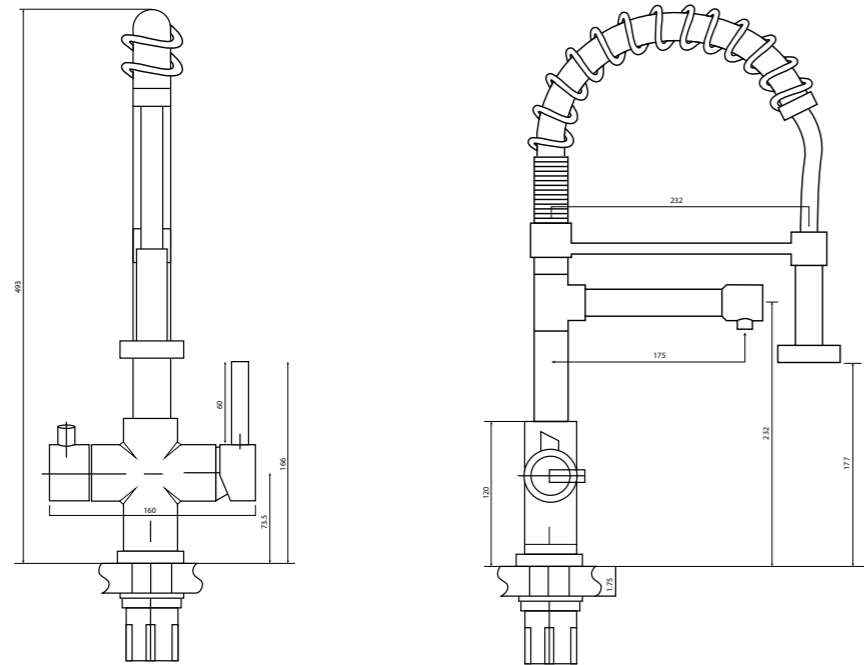

Glänzendes Chrom  
EFK01A

## Technische Informationen

Aspekt	Technische Angabe
Reihe	Flex
Farbausführungen	2
Wasserhahn-Höhe (mm)	493
Heißwasser-Ausladung (mm)	232 / 175
Gewicht des Produkts (kg)	3,62
Material	Messing
Installationsart	Deck montiert
Durchflussmenge	2 Liter pro Minute
Kindersicherung	Federverriegelungs-Mechanismus
Kartuschen-Typ	35mm Kartusche
Thermostat Kartuschen-Typ	18mm Kartusche
Durchflussart	Dreifachfluss
Handgriff	Hebel
Schwenkbarer Auslauf	Ja
Wasserhahn-Anschlüsse	Ja, enthalten
Eingangsanschluss	1/2" BSP flexible Anschlüsse
Bohrung der Arbeitsplatte	Ø 35mm



Mattes Schwarz  
EFK01X

fohën

# Traditionell. Funktionalität.

Die klassischen Hebelgriffe aus Keramikmischer erfüllen die moderne Funktionalität eines um 360 Grad drehbaren kochenden Wasserauslaufs und eines separaten flexiblen Handauslaufs.

Die langlebige, präzisionsgefertigte Messingkonstruktion wird mit individuellen Handprüfungen auf höchstem Niveau getestet. So kann ein Fohën-Wasserhahn als perfektes zeit-, energie- und geldsparendes Werkzeug in jeder Küche eingesetzt werden.

Alle Flare-Systeme umfassen

- ✓ Flare-Wasserhahn
- ✓ 2,4 Liter Boiler
- ✓ Carbon-Reinheitsfilter
- ✓ Alle Schlaucharmaturen & Befestigungen

Die Fohën Flare-Serie  
Verfügbar in:



Glänzendes Chrom  
EFK01A



flare



fohën

# Flare

## Design-Merkmale

Mit dem flexiblen Handauslauf und dem um 360 ° drehbaren Auslauf mit kochendem Wasser können Sie den Flare wirklich nutzen, um Ihre Arbeitsweise in der Küche vollständig zu verändern.

Das Flare ist mit unseren hochwertigen, traditionellen Hebelgriffen aus Keramik ausgestattet, die eine traditionelle und dennoch moderne Küche perfekt ergänzen und perfekt zu einem Waschbecken in Belfast passen.

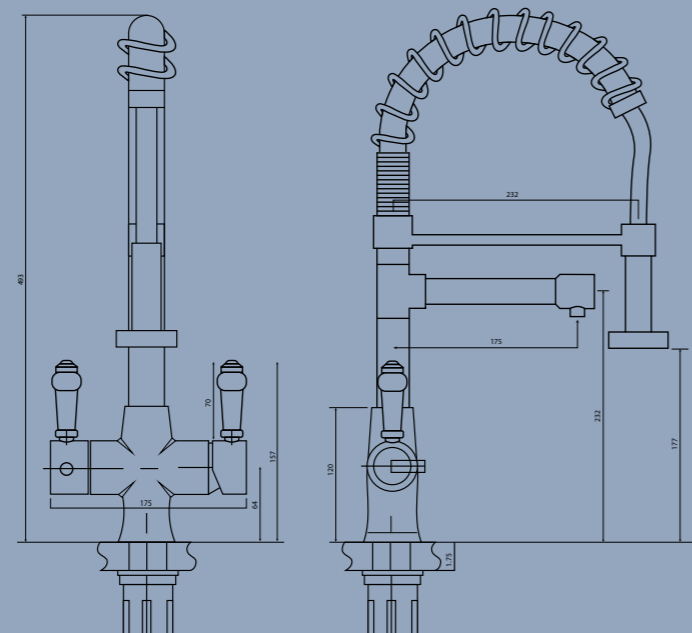

- 1 Hochwertiges 3-in-1-Küchenarmaturensystem.
- 2 Warm- und Kaltwasser-Mischhebelgriff aus Keramik für gewöhnliches Leitungswasser.
- 3 Präzisionsgefertigte Messingkonstruktion nach höchstem Standard mit manuellen Prüfungen.
- 4 Geschirrbrause mit ein-ge-bau-tem Hydro-Aerator für warmes und kal-tes Lei-tungswasser.
- 5 Kindersicherer, doppelt gefederter, redundanzbasierter Sicherheitsriegel für Heißwasser.
- 6 Um 360 Grad schwenkbarer Auslauf für aufbereitetes Heißwasser.

# Flare Auswahl

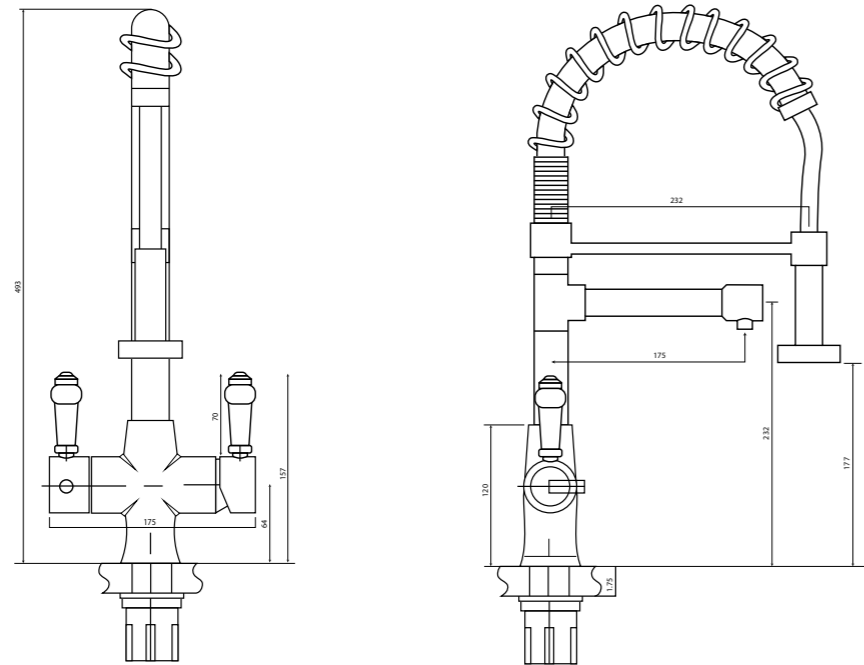

## Technische Informationen

Aspekt	Technische Angabe
Reihe	Flare
Farbausführungen	1
Wasserhahn-Höhe (mm)	493
Heißwasser-Ausladung (mm)	232 / 175
Gewicht des Produkts (kg)	3,62
Material	Messing
Installationsart	Deck montiert
Durchflussmenge	2 Liter pro Minute
Kindersicherung	Federverriegelungs-Mechanismus
Kartuschen-Typ	35mm Kartusche
Thermostat Kartuschen-Typ	18mm Kartusche
Durchflussart	Dreifachfluss
Handgriff	Hebel
Schwenkbarer Auslauf	Ja
Wasserhahn-Anschlüsse	Ja, enthalten
Eingangsanschluss	1/2" BSP flexible Anschlüsse
Bohrung der Arbeitsplatte	Ø 35mm





# Carbon-Reinheitsfilter

Durch die Nutzung neuester, technologischer Errungenschaften der Wasseraufbereitung entfernt der Fohën Carbon-Reinheitsfilter Kalzium-, Magnesium-, Chlor- und Schmutzpartikel aus Ihrem Leitungswasser und sorgt so für sauberes und klareres Trinkwasser.

Wasser, das als "hart" bezeichnet wird, ist reich an gelösten Mineralien, insbesondere an Kalzium und Magnesium. Der Härtegrad steigt mit zunehmender Anzahl dieser Mineralien im Leitungswasser.

Das Beseitigen dieser gelösten Mineralien aus dem Wasser trägt dazu bei, die Folgen von Kalkablagerungen erheblich zu reduzieren und die Lebensdauer des Fohën Boilers zu verlängern. Aufgrund dessen ist ein Austausch des Carbon-Reinheitsfilters alle 3 bis 6 Monate für die Gewährleistung der Garantie wichtig.

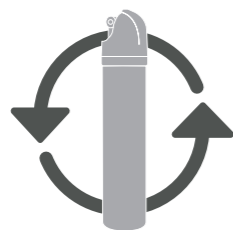

## Schnell & einfach austauschbar

Der Austausch Ihres Carbon-Reinheitsfilters dauert mit unserem einzigartigen Dreh- und Ziehprinzip nur 5 Sekunden.

- **Austausch in Sekundenschnelle**
- **Keine Werkzeuge benötigt**
- **Kein Klempner erforderlich**
- **Express-Lieferung verfügbar**
- **Aufrechterhaltung der Produktgarantie**

Informieren Sie sich kostenlos über die Wasserqualität Ihrer Region per Email [info@fohen.de](mailto:info@fohen.de)

Einstufung	Teilchen pro Million	Austausch-Zyklus
Weich	0 - 50ppm	6 Monate
Mäßig weich	51-100ppm	6 Monate
Etwas hart	101-150ppm	5 Monate
Mäßig hart	151 - 200ppm	5 Monate
Hart	201 - 275ppm	4 Monate
Sehr hart	276 - 350ppm	4 Monate
Extrem hart	351ppm & darüber	3 Monate



## Technische Informationen

Aspekt	Technische Angabe
Austausch-Zyklus	3-6 Monate
Länge des PE-Schlauchs (mm)	1000
Zubehör inbegriffen	Ja
Nominale Wasserkapazität	3,5 l/m
Anschluss 1	1/2" männliche BSP & PE-Schlauchadapter
Anschluss 2	1/2" weibliche BSP & PE-Schlauchadapter

Sie haben Fragen.  
Wir haben Antworten.

## “ Wie funktionieren Heißwasserhähne? ”

Ihr Wasserhahn wird an einen kleinen Boiler angeschlossen, der problemlos unter Ihr Spülbecken passt. Der Boiler bezieht das Wasser aus der vorhandenen Kaltwasserleitung Ihrer Küche und erwärmt es in dem innovativen, energiesparenden, isolierten Druckbehälter. Das Wasser wird im Behälter auf die von Ihnen eingestellte Temperatur erwärmt, bis Sie

es durch Betätigung des Heißwasser-Hebels über den Wasserhahn entnehmen.

Der innovative Boiler ermöglicht es dem Behälter, 2,4 Liter Wasser auf 98,9 Grad den ganzen Tag über zu halten, und zwar für die gleiche Energie, die ein einmaliges Aufkochen des Wassers kostet.

## “ Ist es so, als würde der Wasserkocher den ganzen Tag kochen? ”

Ja, aber viel günstiger und viel effizienter. Nach Angaben des Energieversorgers Npower kostet es durchschnittlich etwa 3 Cent, 1,5 Liter zu kochen.

Der Fohën Heißwasserhahn kostet im Betrieb nur 5 Cent pro Tag.

Der Boiler bezieht das Wasser aus der vorhandenen Kaltwasserleitung Ihrer Küche und erwärmt es mit seinem innovativen, energiesparenden, isolierten Druckbehälter. Das Wasser ist im Behälter und wird über die

Touchscreen-Temperatursteuerung auf die von Ihnen gewählte Temperatur erwärmt (Sie können die Temperatur zwischen 75 und 98,9 Grad einstellen). Dann wird es einfach durch Betätigen des Heißwasser-Hebels an Ihrem Wasserhahn ausgegeben.

Mit dem innovativen Boiler kann der Behälter den ganzen Tag über ganze 2,4 Liter Wasser auf 98,9 Grad erhitzt halten, und zwar für die gleiche Menge, die das einmalige Aufkochen eines Wasserkochers kosten würde.

## “ Kann ich selbst einen Heißwasserhahn einbauen? Oder muss ich einen Klempner beauftragen? ”

Wenn Sie ein Heimwerker sind und auch mit dem Werkzeugkasten vertraut sind, können Sie die beigelegte Anleitung nutzen. Wir empfehlen jedoch, einen Klempner zu beauftragen, um mögliche Probleme in der Küche zu vermeiden.

Sie müssen keinen Elektriker hinzuziehen. Wir haben das Fohën Heißwasser-System bewusst so entworfen, dass es so einfach wie möglich zu montieren ist. In unserer Broschüre gehen wir darauf auch ein.

## “ Liefert der Carbon-Reinheitsfilter gereinigtes Trinkwasser? ”

Nein. Der Carbon-Reinheitsfilter beseitigt Chemikalien und Substanzen aus dem Leitungswasser, das zum Boiler geleitet wird. Dies verhindert Kalkablagerungen auf dem Heizelement des Boilers.

Dies ermöglicht es uns eine 2-Jahres-Garantie auf das Produkt zu geben. Der Carbon-Reinheitsfilter filtert nicht das standardmäßige Warm- und Kaltwasser.

## “ Wie sicher sind Heißwasserhähne? ”

Wasserhähne von Fohën sind mit einer Kindersicherung ausgestattet, die doppelt gefedert ist. Das bedeutet, dass der Wasserhahn weder weiterläuft noch von neugierigen kleinen Kindern betätigt werden kann. Die Wasserhähne sind stets kühl und können um 360 Grad gedreht werden, wenn sie im Weg sind.

Außerdem ist der Auslauf so gebaut, dass ein gleichmäßiger Niederdruckstrahl von sehr heißem Wasser fließt, sodass es nicht spritzt!

Wir haben Heißwasserhähne hunderte Male getestet, so dass wir mit Überzeugung sagen können, dass sie sicher in der Anwendung sind.



# Fohren auf einen Blick



Glänzendes Chrom  
ECK01A



Gebürstetes Gold  
ECK01G



Gebürstetes Kupfer  
ECK01C



Gebürsteter Rotguss  
ECK01M



Mattes Schwarz  
ECK01X



Gebürsteter Nickel  
ECK01N



Glänzende Bronze  
ECK01B



Glänzendes Weiß  
ECK01W



Mattes Rot  
ECK01R



Mattes Pink  
ECK01P



Glänzendes Chrom  
ECK02A



Gebürstetes Gold  
ECK02G



Gebürstetes Kupfer  
ECK02C



Gebürsteter Rotguss  
ECK02M



Mattes Schwarz  
ECK02X



Gebürsteter Nickel  
ECK02N



Glänzende Bronze  
ECK02B



Glänzendes Weiß  
ECK02W



Mattes Rot  
ECK02R



Mattes Pink  
ECK02P



Glänzendes Chrom  
ETK01A



Gebürstetes Gold  
ETK01G



Gebürstetes Kupfer  
ETK01C



Gebürsteter Rotguss  
ETK01M



Glänzendes Chrom  
EFK01A



Mattes Schwarz  
EFK01X



Cromo pulido  
FK02A

[www.fohen.de](http://www.fohen.de)

**fohën**

—

Email:  
[info@fohen.de](mailto:info@fohen.de)