

Machine à coudre et à broder informatisée

# Manuel d'instructions

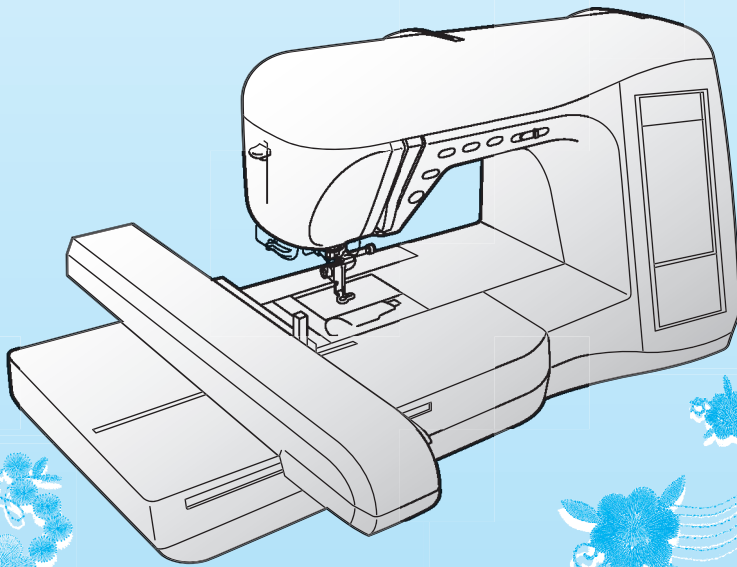

Préparatifs



Notions élémentaires  
de couture



Points de  
couture courants



Points décoratifs/  
de caractères



Broderie



Modification  
de la broderie



MY CUSTOM STITCH  
(MON POINT PERSONNEL)



Annexe



---

# INSTRUCTIONS DE SECURITE IMPORTANTES

Lorsque vous utilisez cette machine, vous devez toujours respecter des précautions de base, notamment les suivantes : Lisez toutes les instructions avant d'utiliser la machine.

## **DANGER** - Pour réduire le risque d'électrocution :

1. La machine ne doit jamais rester sans surveillance lorsqu'elle est branchée. Débranchez-la toujours de la prise électrique juste après l'utilisation et avant le nettoyage.

## **AVERTISSEMENT** - Pour réduire le risque de brûlure, d'incendie, d'électrocution ou de blessure :

1. Cette machine n'est pas un jouet. Vous devez donc être très attentif lorsque des enfants l'utilisent ou se trouvent à proximité.
2. N'utilisez cette machine que de la manière prévue, décrite dans ce manuel. N'utilisez que les accessoires recommandés par le fabricant, décrits dans ce manuel.
3. N'utilisez jamais cette machine si sa fiche ou son cordon d'alimentation est endommagé, si elle ne fonctionne pas correctement, si elle est tombée ou a été endommagée ou si elle est tombée dans l'eau. Renvoyez-la au revendeur ou au centre de service agréé le plus proche à des fins d'examen, de réparation ou de réglage électrique ou mécanique.
4. N'utilisez jamais la machine lorsque les aérations sont bouchées. Ne laissez pas une accumulation de peluches, poussières et tissus boucher les ouvertures de ventilation de la machine et de la pédale de commande.
5. N'insérez ou ne laissez tomber aucun objet dans les ouvertures.
6. N'utilisez pas la machine à l'extérieur.
7. Ne faites pas fonctionner la machine en cas d'utilisation de produits en aérosol (pulvérisations) ou d'administration d'oxygène.
8. Pour débrancher la machine, mettez l'interrupteur principal en position "○" (arrêt), puis retirez la fiche de la prise.
9. Ne débranchez pas la machine en tirant sur le cordon d'alimentation. Tirez plutôt sur la fiche.
10. Ne touchez pas les pièces en mouvement. Vous devez faire preuve d'une grande prudence avec l'aiguille de la machine.
11. Utilisez toujours la plaque d'aiguille appropriée. L'utilisation d'une plaque inadéquate peut entraîner la cassure de l'aiguille.
12. N'utilisez pas d'aiguilles tordues.
13. Ne tirez et ne poussez pas le tissu pendant que vous cousez. Cela peut faire dévier l'aiguille et la casser.
14. Mettez la machine hors tension (interrupteur principal sur "○") position lorsque vous effectuez des réglages liés à l'aiguille, comme l'enfilage et le changement d'aiguille, l'enfilage de la canette ou le changement de pied-de-biche, etc.
15. Débranchez toujours la machine de la prise électrique lorsque vous retirez les couvercles, que vous ajoutez du lubrifiant ou que vous effectuez d'autres opérations d'entretien mentionnées dans ce manuel d'utilisation.
16. Cette machine à coudre n'est pas conçue pour être utilisée par de jeunes enfants ou des handicapés sans surveillance.
17. Les jeunes enfants doivent être surveillés pour s'assurer qu'ils ne jouent pas avec cette machine.
18. Si la lampe est endommagée, elle doit être remplacée par un revendeur agréé.

## **CONSERVEZ CES INSTRUCTIONS**

**La machine est conçue pour une utilisation domestique.**

---

# POUR LES UTILISATEURS DU ROYAUME-UNI, D'IRLANDE, DE MALTE ET DE CHYPRE UNIQUEMENT

Si cette machine est équipée d'une fiche BS à trois broches à fils non remplaçables, lisez ce qui suit.

## IMPORTANT

Si la prise secteur disponible ne correspond pas à la fiche fournie avec cet équipement, cette dernière doit être remplacée par la fiche à trois broches appropriée. Cette fiche doit être munie d'un fusible agréé.

## REMARQUE

La fiche séparée du fil principal doit être détruite, car une fiche avec des fils souples dénudés est dangereuse si elle est branchée dans une prise secteur sous tension. Si vous remplacez le fusible de la prise, utilisez un fusible certifié ASTA à BS 1362, c'est-à-dire portant la marque , comme indiqué sur la prise.

Remplacez toujours le couvercle du fusible, n'utilisez jamais de fusible sans couvercle.

## AVERTISSEMENT

**NE RELIEZ PAS A LA TERRE LES FILS PORTANT LA LETTRE 'E' OU LE SYMBOLE DE TERRE  OU LES FILS DE COULEUR VERTE OU VERTE ET JAUNE.**

Les conducteurs de ce fil principal sont colorés en fonction du code suivant :

Bleu	Neutre
Brun	Sous tension

Si la couleur des conducteurs du fil principal de cet appareil ne correspondent pas aux marques de couleur identifiant les bornes de votre prise, procédez comme suit.

Le conducteur bleu doit être connecté à la borne marquée par la lettre 'N' ou de couleur noire ou bleue.

Le conducteur brun doit être connecté à la borne marquée par la lettre 'L' ou de couleur rouge ou brune.

---

# Federal Communications Commission (FCC)

## Déclaration de conformité (États-Unis uniquement)

Le responsable : Brother International Corporation  
100 Somerset Corporate Boulevard  
Bridgewater, NJ 08807-0911 USA  
TEL : (908) 704-1700

déclare que le produit

Nom du produit : Machine à coudre Brother  
Référence du modèle : NV1500D/NV1500

est conforme à la section 15 de la réglementation de la FCC. Le fonctionnement est soumis aux deux conditions suivantes : (1) cet équipement ne doit pas générer d'interférence dangereuse et (2) cet appareil doit supporter les interférences auxquelles il est soumis, y compris les interférences pouvant engendrer un fonctionnement non souhaité.

Cet équipement a été testé et déclaré conforme aux limites imposées aux équipements numériques de classe B, conformément à la section 15 de la réglementation de la FCC. Ces limites permettent d'éviter les interférences dangereuses pouvant survenir dans une installation résidentielle. Cet équipement génère, utilise et peut émettre des ondes radioélectriques qui peuvent, s'il n'est pas installé ni utilisé correctement, créer des interférences néfastes avec les communications radioélectriques. Toutefois, aucune garantie ne permet d'assurer qu'une interférence ne sera générée au sein d'une installation donnée. Si ce produit émet des interférences dangereuses sur les ondes de réception radio ou TV, ce qui peut être vérifié en éteignant et en rallumant l'équipement, l'utilisateur est invité à les corriger en appliquant une ou plusieurs des mesures suivantes :

- Réorienter ou déplacer l'antenne de réception.
- Eloigner l'équipement du récepteur.
- Relier l'équipement à une prise de courant située sur un circuit différent de celui auquel le récepteur est connecté.
- Consulter le revendeur ou un technicien radio/TV.
- Le câble d'interface fourni doit être utilisé pour garantir la compatibilité aux limites imposées aux équipements numériques de classe B.
- Les modifications non expressément approuvées par Brother Industries, Ltd. peuvent entraîner la révocation d'utilisation de l'équipement.

---

# NOUS VOUS FELICITONS D'AVOIR CHOISI NOTRE MACHINE

Votre machine est la machine à coudre et à broder informatisée la plus moderne. Pour profiter pleinement de toutes ses fonctions, nous vous suggérons de lire attentivement le mode d'emploi.

## VEUILLEZ LIRE CES INFORMATIONS AVANT D'UTILISER CETTE MACHINE

### **Pour une utilisation en toute sécurité**

1. Surveillez toujours l'aiguille pendant la couture. Ne touchez pas le volant, le levier releveur de fils, l'aiguille ou les autres pièces mobiles.
2. N'oubliez pas de mettre la machine hors tension et de la débrancher lorsque :
  - vous avez terminé de l'utiliser ;
  - vous remplacez ou retirez l'aiguille ou toute autre pièce ;
  - une coupure de courant survient en cours d'utilisation ;
  - vous effectuez l'entretien de la machine
  - vous laissez la machine sans surveillance.
3. Ne posez rien sur la pédale de commande.
4. Branchez la machine directement à la prise murale. N'utilisez pas de rallonge.

### **Pour une durée de vie prolongée**

1. Ne rangez pas cette machine dans des endroits exposés directement à la lumière du soleil ou très humides. N'utilisez pas et ne rangez pas la machine à proximité d'un appareil de chauffage, d'un fer à repasser, d'une lampe à halogène ou tout autre appareil dégageant de la chaleur.
2. Utilisez uniquement des savons ou détergents neutres pour nettoyer le boîtier. Le benzène, les solvants et les poudres à récurer peuvent endommager le boîtier et la machine, et ne doivent donc jamais être utilisés.
3. Evitez de laisser tomber la machine ou de la heurter.
4. Pour une installation correcte, consultez toujours le manuel d'instructions pour remplacer ou installer tout assemblage, le pied-de-biche, l'aiguille ou toute autre pièce.

### **Pour la réparation ou le réglage**

Lors d'un dysfonctionnement ou d'un réglage, reportez-vous d'abord au tableau de dépannage, à l'arrière du manuel d'instructions, pour inspecter et régler la machine vous-même. Si le problème persiste, veuillez consulter votre revendeur local agréé Brother.

**Pour plus d'informations sur le produit et les mises à jour, visitez notre site Web à l'adresse [www.brother.com](http://www.brother.com).**

**Le contenu de ce manuel et les spécifications de ce produit peuvent être modifiés sans avis préalable.**

# COMMENT UTILISER CE MANUEL

Les chapitres 1 et 2 présentent au nouvel utilisateur les opérations préalables à l'utilisation de la machine, ainsi que les opérations de couture simple.

## Coudre des points de couture courants

Passez au chapitre 3 pour découvrir comment sélectionner un point et coudre en utilisant les divers points.

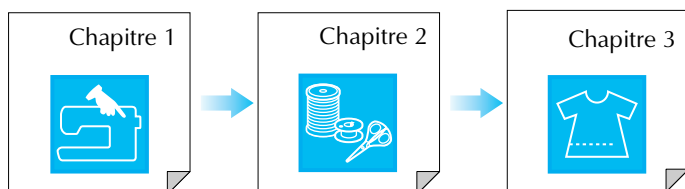

## Coudre des caractères et des motifs

Passez au chapitre 4 pour découvrir le fonctionnement de base : la sélection des motifs à coudre, outre les opérations de combinaison et d'édition de motifs (pivotement ou redimensionnement), ainsi que le stockage des motifs combinés.

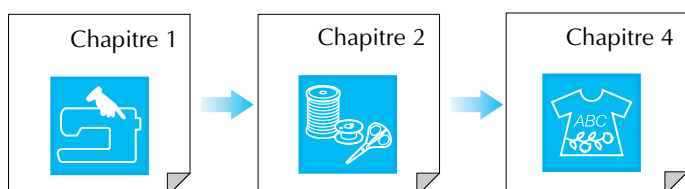

## Broder

Passez au chapitre 5 pour découvrir les opérations de broderie de base : la sélection des motifs à coudre, ainsi que les opérations d'édition de motifs (pivotement ou redimensionnement) et l'utilisation de fonctions ou techniques plus pratiques. Le chapitre 6 vous fait découvrir l'édition de motifs de broderie plus complexes et leur combinaison.

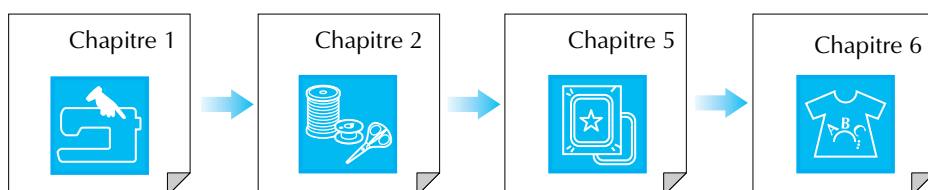

- Les pièces en rapport avec les opérations décrites dans les procédures apparaissent en bleu. Exécutez les opérations en comparant les écrans présentés dans les procédures avec ceux qui apparaissent sur la machine.
- Si, en utilisant la machine, vous avez des questions sur une opération ou souhaitez obtenir plus d'informations sur une fonction spécifique, consultez l'index (p. 197) et la table des matières du manuel pour vous référer à la section appropriée.

# TABLE DES MATIÈRES

NOMS ET FONCTIONS DES PIÈCES DE LA MACHINE .....	9	Surfilage.....	58
Machine .....	9	Quilting .....	62
Section aiguille et pied-de-biche.....	10	Points invisibles .....	66
Unité de broderie .....	10	Appliqués .....	67
Touches de fonctionnement.....	11	Couture de points bordure repliés.....	68
Accessoires inclus.....	11	Feston .....	68
Options .....	14	Couture de renfort.....	69
<b>Chapitre 1 Préparatifs</b> .....	<b>15</b>	Points smock.....	69
MISE SOUS/HORS TENSION DE LA MACHINE.....	16	Points fagot .....	70
ECRAN LCD.....	17	Fixation de rubans ou d'élastiques .....	71
Utilisation de la touche de mode de réglage de la machine .....	20	Couture à l'ancienne.....	72
Utilisation de la touche de mode de fonctionnement de la machine .....	22	Points de boutonsières.....	74
Utilisation de la touche d'explication des motifs .....	23	Points d'arrêt.....	79
ENFILAGE INFÉRIEUR/SUPÉRIEUR .....	24	Couture de boutons .....	81
Bobinage de la canette .....	24	Ceillets .....	82
Réglage de la canette.....	27	Couture directions multiples (point droit et point zigzag) .....	83
Sortie du fil de la canette .....	27	Fixation d'une fermeture à glissière.....	84
Enfilage supérieur .....	28	<b>Chapitre 4 Points décoratifs/de caractères</b> .....	<b>87</b>
Utilisation de l'aiguille jumelée .....	31	SÉLECTION DE MOTIFS DE POINTS .....	88
CHANGEMENT DU PIED-DE-BICHE .....	33	Sélection de motifs de points décoratifs/de motifs de points décoratifs 7 mm/de motifs de points plumetis/de motifs de points plumetis 7 mm/de motifs en points de croix/de motifs de points décoratifs courants.....	89
Retrait du pied-de-biche .....	33	Motifs alphabétiques.....	89
Fixation du pied-de-biche.....	33	COUTURE DE MOTIFS DE POINTS.....	91
CHANGEMENT DE L'AIGUILLE.....	34	Couture de belles finitions .....	91
<b>Chapitre 2 Notions élémentaires de couture</b> .....	<b>37</b>	Couture simple .....	91
COUTURE .....	38	Réglage des motifs .....	92
Couture d'un point .....	38	MODIFICATION DES MOTIFS DE POINTS.....	94
Couture de points de renfort .....	40	Modification de la taille du motif .....	95
Couture de lignes courbes .....	40	Modification de la longueur du motif (motifs en points plumetis 7 mm uniquement).....	95
Changement du sens de la couture .....	40	Création d'une image en miroir verticale .....	95
Couture de tissu lourd.....	41	Création d'une image en miroir horizontale.....	95
Couture de tissu léger .....	41	Sélection d'un motif unique/répétitif .....	96
REGLAGES DES POINTS .....	42	Modification de la densité du fil (motifs en points plumetis uniquement).....	96
Réglage de la largeur du point .....	42	COMBINAISON DE MOTIFS DE POINT .....	97
Réglage de la longueur du point .....	42	Avant de combiner des motifs.....	97
Réglage de la tension du fil.....	43	Combinaison de motifs de catégories différentes.....	97
FONCTIONS UTILES.....	43	Combinaison de motifs de points de différentes tailles .....	98
Couture de renfort automatique .....	43	Combinaison de motifs de point de différentes orientations.....	99
Coupe-fil automatique .....	44	Combinaison de motifs de point de différentes longueurs.....	100
Verrouillage de l'écran .....	45	Création de motifs en dégradé (motifs de points plumetis 7 mm uniquement) .....	101
<b>Chapitre 3 Points de couture courants</b> .....	<b>47</b>	UTILISATION DE LA FONCTION DE MÉMOIRE .....	103
SÉLECTION D'UN POINT DE COUTURE COURANT.....	48	Précautions relatives aux données de points .....	103
Sélection d'un motif de point.....	49	Mémorisation de motifs de point dans la machine.....	103
Enregistrement de réglages de points .....	49	Enregistrement de motifs de point sur l'ordinateur .....	105
Utilisation de la touche de sélection du type de couture .....	50	Récupération des motifs de point mémorisés .....	106
COUTURE DES POINTS .....	51	Récupération de motifs de point à partir d'un ordinateur .....	107
Points droits .....	51		
Création de pinces.....	53		
Création de fronces.....	54		
Couture rabattue.....	54		
Plis cousus.....	55		
Points zigzag .....	56		
Points zigzag élastiques .....	57		

**Chapitre 5 Broderie 109**

AVANT DE BRODERER .....	110
Fixation du pied à broderie "U" .....	111
Fixation de l'unité de broderie .....	112
SÉLECTION DES MOTIFS DE BRODERIE .....	114
Motifs à un point/floraux .....	115
Motifs alphabétiques .....	116
Motifs d'encadrement .....	117
Cartes de broderie .....	118
Sélection des motifs mémorisés dans la machine/un ordinateur .....	118
AFFICHAGE DE L'ECRAN DE COUTURE .....	119
PRÉPARATION DU TISSU .....	120
Fixation du renfort sur le tissu .....	120
Mise en place du tissu dans le cadre de broderie .....	121
Broderie de petites pièces de tissus et de bords .....	123
FIXATION DU CADRE DE BRODERIE .....	124
MODIFICATION DU MOTIF .....	125
Modification de l'affichage du cadre de broderie .....	125
Modification de l'emplacement du motif .....	125
Rotation du motif .....	126
Modification de la taille du motif .....	126
Création d'une image en miroir horizontale .....	127
Modification de la densité de point (alphabet et motifs d'encadrement uniquement) .....	128
Modification de la couleur des caractères uniques .....	128
VÉRIFICATION DU MOTIF .....	129
Vérification de la position de la broderie .....	129
Aperçu du motif .....	130
COUTURE D'UN MOTIF DE BRODERIE .....	131
Couture de belles finitions .....	131
Couture de motifs de broderie .....	132
Broderie de motifs d'appliqué .....	133
Epuisement du fil de la canette .....	134
Cassure du fil pendant la couture .....	135
Recommencement depuis le début .....	136
Réglage de la tension du fil .....	136
Coupe-fil automatique (déclenché à chaque couleur) .....	137
Modification de la vitesse de broderie .....	138
Modification de l'affichage des couleurs de fils .....	138
UTILISATION DE LA FONCTION DE MEMOIRE .....	140
Précautions relatives aux données de broderie .....	140
Mémorisation de motifs de broderie dans la machine .....	141
Enregistrement de motifs de broderie sur l'ordinateur .....	142
Récupération des motifs mémorisés dans la machine .....	143
Récupération de motifs à partir d'un ordinateur .....	144
APPLICATIONS DE BRODERIE .....	146
Utilisation d'un motif d'encadrement pour créer un appliqué (1) .....	146
Utilisation d'un motif d'encadrement pour créer un appliqué (2) .....	147

**Chapitre 6 Modification de la broderie 149**

FONCTIONS DE MODIFICATION DISPONIBLES .....	150
SÉLECTION DES MOTIFS À MODIFIER .....	151
Sélection de motifs à un point/floraux/d'encadrement .....	151
Motifs alphabétiques .....	152
MODIFICATION DES MOTIFS .....	154

Déplacement du motif .....	155
Rotation du motif .....	155
Modification de la taille du motif .....	156
Effacement du motif .....	156
Modification de la configuration des motifs de caractères .....	157
Modification de l'espacement des caractères .....	157
Modification de la couleur de chaque caractère d'un motif .....	158
Après la modification .....	158
COMBINAISON DE MOTIFS .....	159
Modification de motifs combinés .....	159
Couture de motifs combinés .....	162
UTILISATION DE LA FONCTION DE MÉMOIRE .....	162

**Chapitre 7 MY CUSTOM STITCH (MON POINT PERSONNEL) 163**

CONCEPTION D'UN POINT .....	164
ENTREE DE DONNEES DE POINT .....	166
UTILISATION DE POINTS PERSONNELS MEMORISES .....	171
Mémorisation de points personnels dans la machine .....	171
Enregistrement de points personnels sur l'ordinateur .....	172
Récupération des points personnels mémorisés .....	173
Récupération de points personnels à partir d'un ordinateur .....	173

**Chapitre 8 Annexe 175**

ENTRETIEN ET MAINTENANCE .....	176
Nettoyage de l'écran LCD .....	176
Nettoyage du capot de la machine .....	176
Nettoyage du boîtier de la canette .....	176
RÉGLAGE DE L'ÉCRAN .....	178
La visibilité de l'écran est faible .....	178
Le panneau tactile ne fonctionne pas correctement .....	178
DÉPANNAGE .....	180
MESSAGES D'ERREUR .....	183
SPÉCIFICATIONS .....	188
MISE À NIVEAU DU LOGICIEL DE VOTRE MACHINE .....	189
TABLEAU DE RÉGLAGE DES POINTS .....	191
INDEX .....	197



1



2



3



4



5



6



7



8





# NOMS ET FONCTIONS DES PIÈCES DE LA MACHINE

## Machine

### ■ Vue avant

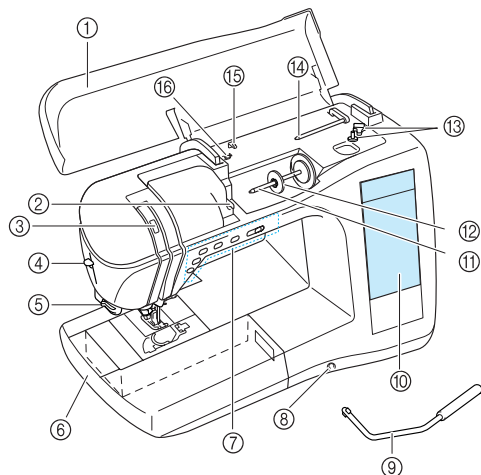

- ① **Capot supérieur**  
Ouvrez le capot supérieur pour enfiler le fil sur la machine et bobiner la canette.
- ② **Plaque du guide-fil**  
Faites passer le fil autour de la plaque du guide-fil lorsque vous enflez le fil supérieur.
- ③ **Fenêtre de contrôle du levier releveur de fils**  
Contrôlez par la fenêtre la position du levier releveur de fils.
- ④ **Levier d'enfilage de l'aiguille**  
Utilisez le levier d'enfilage de l'aiguille lors de l'enfilage automatique de l'aiguille.
- ⑤ **Coupe-fil**  
Faites passer les fils par le coupe-fil pour les couper.
- ⑥ **Plateau et compartiment d'accessoires**  
Rangez les pieds-de-biche et les canettes dans le compartiment des accessoires du plateau. Retirez le plateau et compartiment d'accessoires lors de la couture de pièces cylindriques comme les ourlets de manches.
- ⑦ **Touches de fonctionnement (5 touches) et commande de vitesse de couture**  
Utilisez ces touches pour exécuter diverses opérations, comme commencer à coudre ou abaisser l'aiguille. Faites glisser la commande de vitesse de couture pour ajuster la vitesse correspondante lors de l'utilisation des points de couture courants.
- ⑧ **Fente pour la genouillère**  
Insérez la genouillère dans la fente.
- ⑨ **Genouillère**  
La genouillère permet de relever et d'abaisser le pied-de-biche.
- ⑩ **Ecran LCD (affichage à cristaux liquides)**  
Il est possible d'afficher et de modifier les réglages de point, ainsi que d'afficher des opérations pour utiliser la machine. En outre, les messages d'erreur s'affichent également sur l'écran LCD.
- ⑪ **Porte-bobine**  
Placez une bobine de fil sur le porte-bobine.
- ⑫ **Couvercle de bobine**  
Utilisez le couvercle de bobine pour maintenir la bobine en place.
- ⑬ **Bobineur de canette**  
Utilisez le bobineur de canette lors du bobinage de la canette.
- ⑭ **Porte-bobine supplémentaire**  
Ce porte-bobine permet de bobiner le fil de la canette en cousant ou de coudre avec l'aiguille jumelée.
- ⑮ **Guide-fil**  
Faites passer le fil autour de ce guide-fil lorsque vous bobinez le fil de la canette.
- ⑯ **Guide-fil pour le bobinage de la canette**  
Faites passer le fil autour de ce guide-fil lorsque vous bobinez le fil de la canette.

### ■ Vue latérale droite/arrière

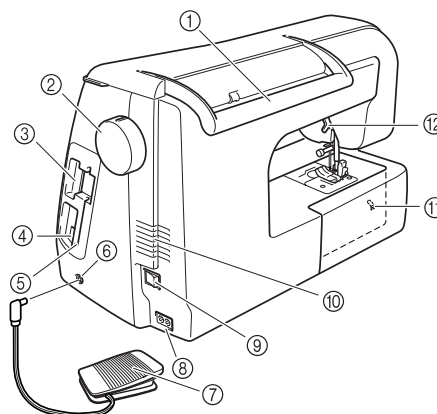

- ① **Poignée**  
Lors du transport de la machine, portez-la à l'aide de cette poignée.
- ② **Volant**  
Tournez le volant vers vous pour coudre un point ou pour lever/abaisser l'aiguille.
- ③ **Fente pour les cartes de broderie**  
Insérez les cartes de broderie (vendues séparément) dans cette fente.
- ④ **Connecteur USB**  
Branchez un câble USB pour connecter un ordinateur.
- ⑤ **Support de stylet**  
Utilisez ce support lorsque vous n'employez pas le stylet.
- ⑥ **Prise de la pédale**  
Reliez la prise à l'extrémité du cordon de la pédale dans la prise de la pédale.
- ⑦ **Pédale**  
Appuyez sur la pédale pour contrôler la vitesse de la machine.
- ⑧ **Prise d'alimentation**  
Branchez le cordon d'alimentation dans la prise d'alimentation.
- ⑨ **Interrupteur d'alimentation principal**  
Utilisez l'interrupteur d'alimentation principal pour mettre la machine sous et hors tension.
- ⑩ **Grille d'aération**  
Ne couvrez pas la grille d'aération lorsque vous utilisez la machine à coudre.
- ⑪ **Curseur de réglage des griffes d'entraînement**  
Utilisez le curseur de réglage des griffes d'entraînement afin d'abaisser les griffes.
- ⑫ **Levier du pied-de-biche**  
Pour relever et abaisser le pied-de-biche, relevez et abaissez le levier correspondant.

## Section aiguille et pied-de-biche

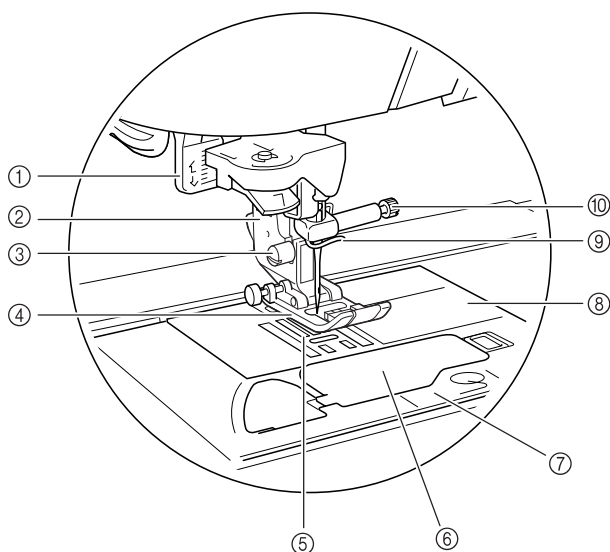

- ① **Levier boutonnières**  
Abaissez le levier boutonnières lors de la couture de boutonnières et de points d'arrêt.
- ② **Support du pied-de-biche**  
Le pied-de-biche est fixé au support correspondant.
- ③ **Vis du support du pied-de-biche**  
Utilisez la vis du support du pied-de-biche pour maintenir le support du pied-de-biche en place.
- ④ **Pied-de-biche**  
Le pied-de-biche exerce une pression constante sur le tissu pendant la couture. Placez le pied-de-biche correspondant au point sélectionné.
- ⑤ **Griffes d'entraînement**  
Les griffes d'entraînement font avancer le tissu dans le sens de la couture.
- ⑥ **Capot du compartiment à canette**  
Ouvrez le capot du compartiment à canette pour introduire la canette.
- ⑦ **Capot de la plaque de l'aiguille**  
Retirez le capot de la plaque d'aiguille pour nettoyer le compartiment et le boîtier de la canette.
- ⑧ **Plaque d'aiguille**  
Des guides pour les coutures droites sont marqués sur la plaque d'aiguille.
- ⑨ **Guide-fil de la barre de l'aiguille**  
Faites passer le fil supérieur par le guide-fil de la barre de l'aiguille.
- ⑩ **Vis du support de l'aiguille**  
Utilisez la vis du support de l'aiguille pour maintenir l'aiguille en place.

## Unité de broderie

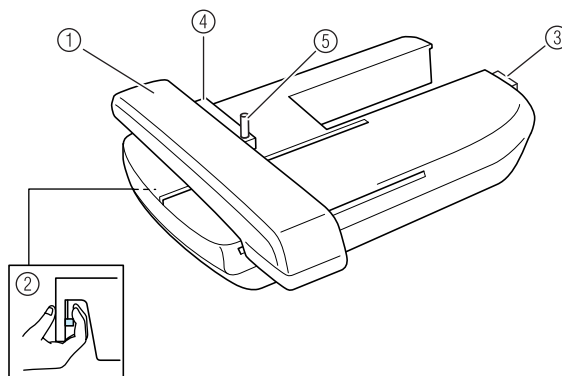

- ① **Chariot**  
Le chariot déplace automatiquement le cadre de broderie pendant que vous brodez.
- ② **Bouton de dégagement (situé sous l'unité de broderie)**  
Appuyez sur le bouton de dégagement pour retirer l'unité de broderie.
- ③ **Connecteur d'unité de broderie**  
Insérez le connecteur d'unité de broderie dans le port de connexion pour fixer l'unité de broderie.
- ④ **Support du cadre de broderie**  
Fixez le cadre de broderie sur le support correspondant pour le maintenir en place.
- ⑤ **Levier de sécurité du cadre**  
Enfoncez le levier de sécurité du cadre pour maintenir le cadre de broderie.

### ATTENTION

- Une fois le cadre de broderie placé dans son support, veillez à ce que le levier de sécurité soit correctement abaissé.

## Touches de fonctionnement

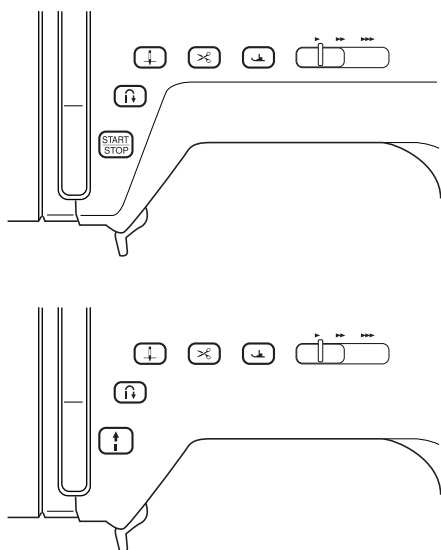

### ① Touche “Marche/Arrêt”

Lorsque vous appuyez sur cette touche, la machine coud quelques points à vitesse réduite et commence ensuite à coudre à la vitesse réglée à l'aide de la commande de vitesse de couture. Appuyez de nouveau sur cette touche pour arrêter de coudre. Ce bouton s'allume dans une autre couleur en fonction des conditions de fonctionnement de l'appareil.

Vert : la machine est prête à coudre ou est en train de coudre.

Rouge : la machine ne peut pas coudre.

### ② Touche “Point inverse/renfort”

Cette touche permet de coudre des points de renfort au début et à la fin du travail de couture. Lorsque vous appuyez sur ce bouton, la machine coud 3 à 5 points au même endroit, puis s'arrête automatiquement. Pour les motifs de points droits et zigzag nécessitant des points inverses, la machine coud des points inverses (les points sont cousus dans le sens inverse) à vitesse réduite uniquement si vous maintenez enfoncée la touche “Point inverse/renfort”.

### ③ Touche “Positionnement aiguille”

Utilisez cette touche pour changer le sens de la couture ou pour les coutures détaillées sur de petites zones. Appuyez sur cette touche pour relever ou abaisser l'aiguille. Appuyez deux fois sur cette touche pour coudre un seul point.

### ④ Touche “Coupe-fil”

Lorsque vous avez terminé de coudre, appuyez sur cette touche pour couper automatiquement le fil qui dépasse.

### ⑤ Touche “Releveur du pied-de-biche”

Cette touche permet d'abaisser le pied-de-biche et d'exercer une pression sur le tissu. Appuyez de nouveau sur cette touche pour relever le pied-de-biche.

### ⑥ Commande de vitesse de couture

Faites glisser la commande de vitesse de couture vers la gauche ou la droite pour régler la vitesse de couture. Faites glisser la commande vers la gauche pour coudre à vitesse réduite. Faites-la glisser vers la droite pour coudre à vitesse élevée. Nous conseillons aux personnes peu expérimentées de coudre à vitesse plus lente pour se familiariser avec la machine.

## ATTENTION

- N'appuyez pas sur la touche “Coupe-fil” après avoir déjà coupé les fils. L'aiguille pourrait se casser, les fils risqueraient de s'emmêler ou la machine pourrait être endommagée.

## Accessoires inclus

Les accessoires sont stockés dans le plateau. Ouvrez le plateau comme illustré ci-après.

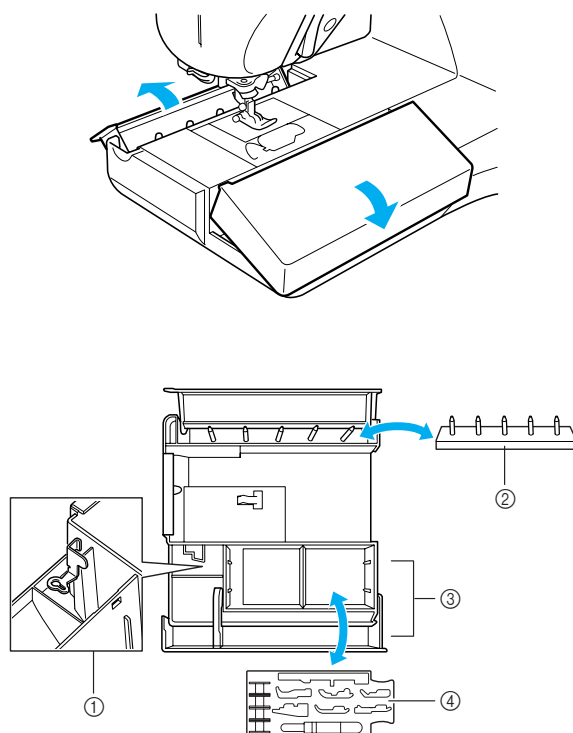

### ① Espace de rangement du pied à broderie “U”

### ② Compartiment à canette (Placez les canettes sur les broches pour les stocker.)

### ③ Espace de rangement

### ④ Plateau de rangement du pied-de-biche (Rangez les pieds-de-biche marqués A, G, I, J, M, N et R.)

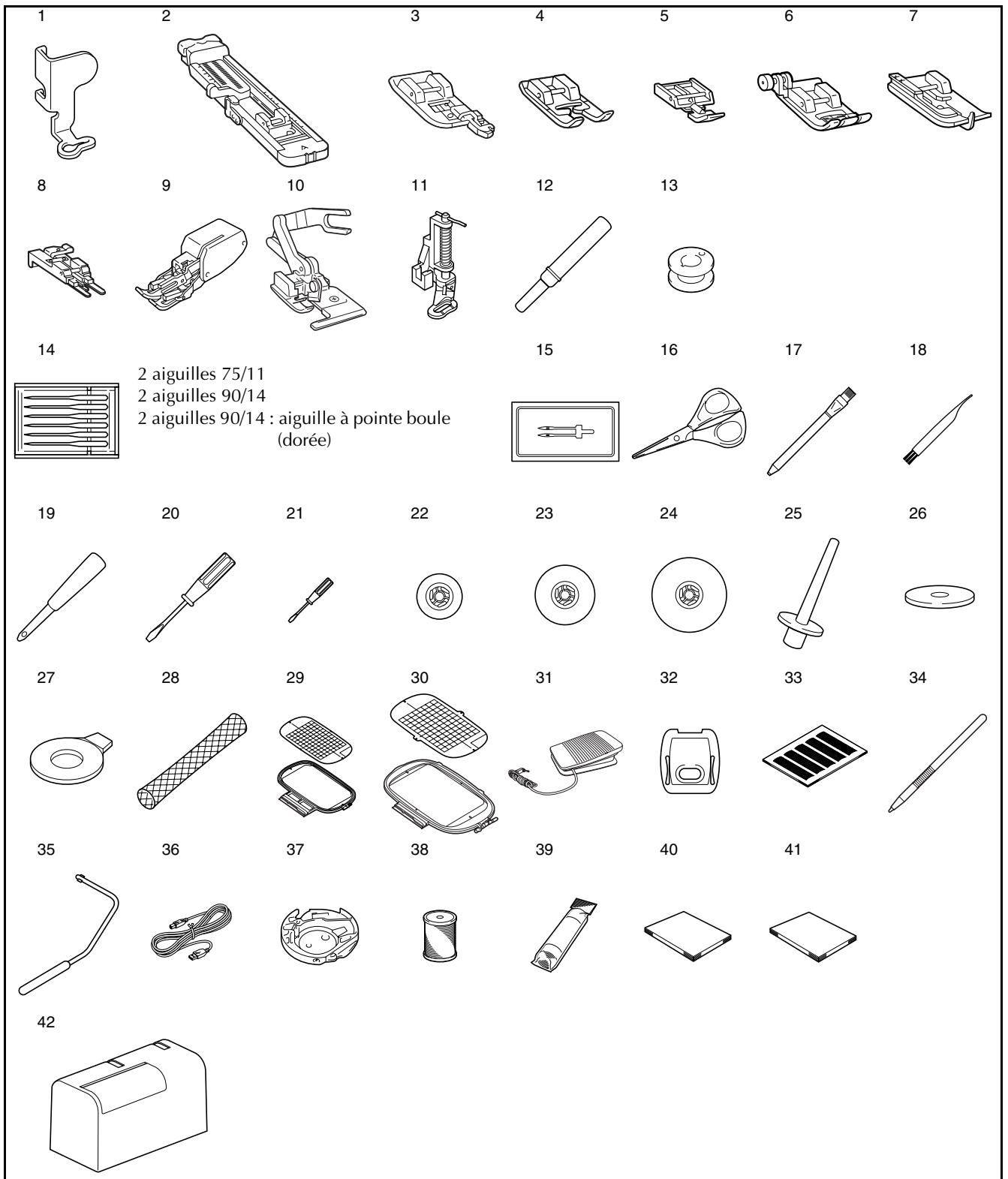

N°	Nom de la pièce	Code de référence	
		Etats-Unis/ Canada	Autres
1	Pied à broderie "U"		XD0313-051
2	Pied pour boutonnères "A"		X57789-151
3	Pied pour surjet "G"		XC3098-051
4	Pied pour monogrammes "N"		X53840-351
5	Pied pour fermetures à glissière "I"		X59370-051
6	Pied zigzag "J" (sur la machine)		XC3021-051
7	Pied pour ourlets invisibles "R"		X56409-051
8	Pied pour boutons "M"		130489-001
9	Pied à double entraînement	SA140	F033N:XC2214-102
10	Pied pour couteau raseur	SA177	F054:XC3879-002
11	Pied pour quilting en mouvement libre	SA129	F005N:XC1948-002
12	Découd-vite		X54243-051
13	Canettes ×(4)	SA156	SFB:XA5539-151
14	Jeu d'aiguilles		X58358-051
15	Aiguille jumelée		X59296-151
16	Ciseaux		XC1807-121
17	Craie		184944-001
18	Brosse de nettoyage		X59476-051
19	Perce œillet		135793-001
20	Tournevis (gros)		X55467-051
21	Tournevis (petit)		X55468-051
22	Couvercle de bobine (petit)		130013-154
23	Couvercle de bobine (moyen) × 2		X55260-153
24	Couvercle de bobine (grand)		130012-054
25	Porte-bobine vertical		XC8619-051
26	Feutre de bobine		X57045-051
27	Tournevis en forme de disque		XC1074-051
28	Filet de la bobine		XA5523-050
29	Jeu de cadre de broderie (grand) 18 cm (H) × 13 cm (l) 17,78 cm (H) × 12,70 cm (l)	SA439/ EF75	EF75:XC8481-052
30	Jeu de cadre de broderie (très grand) 26 cm (H) × 16 cm (l) [10-1/4 pouces (H) × 6-1/4 pouces (l)]	SA441/ EF81	EF81:XC9763-052
31	Pédale		XD0501-021 (Union européenne) XC8816-021 (hors Union européenne)
32	Capot de la plaque de l'aiguille pour broderie		XA9939-051
33	Jeu de feuilles quadrillées	SA507	GS3:X81277-050
34	Stylet		XA9940-051
35	Genouillère		XA6941-052
36	Câble USB		XD0745-051
37	Second compartiment à canette (repère rose) (reportez-vous à la page 131)		XC8167-151
38	Canette de broderie fil	SA-EBT	EBT-CEN: X81164-001
39	Renfort de broderie	SA519	BM3:X81175-101
40	Manuel d'instructions		XD0550-051
41	Guide de référence rapide		XD0556-051
42	Boîtier solide		XC9640-051

**Mémo**

(Etats-Unis uniquement)

Pédale : Modèle T

Cette pédale peut être utilisée avec ce modèle NV1500D/NV1500.

**Mémo**

- Utilisez toujours des accessoires recommandés pour cette machine.
- La vis du support du pied-de-biche est vendue par votre revendeur autorisé (code de référence : XA4813-051).
- Vous pouvez ranger ce manuel d'instructions et la pédale dans le boîtier de la machine.

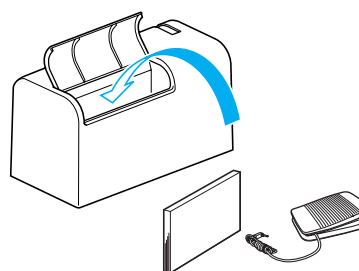

## Options

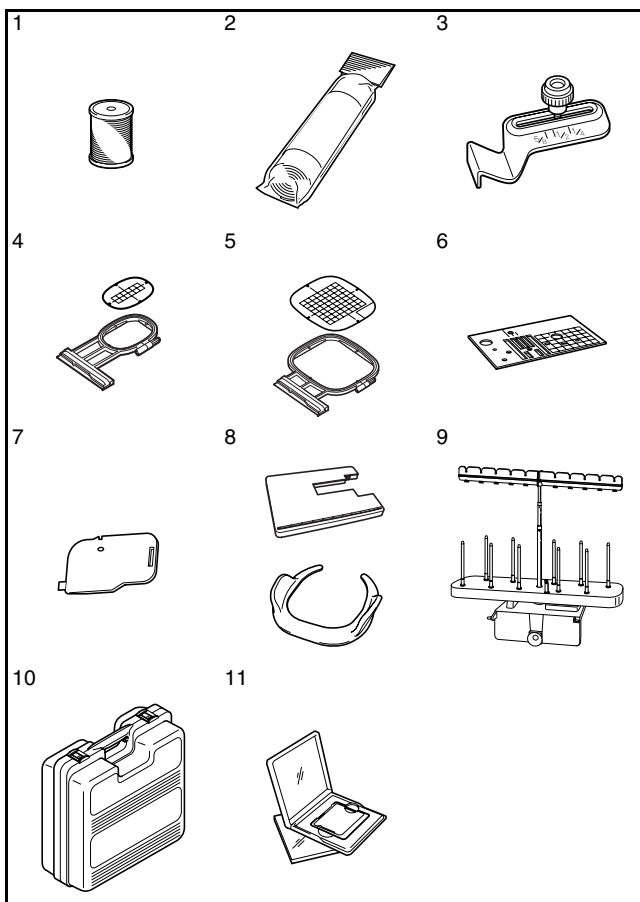

### Remarque

- Les cartes de broderie achetées à l'étranger ne marcheront pas nécessairement sur votre machine.
- Pour connaître tous les accessoires en option disponibles pour votre machine, contactez votre revendeur agréé.

N°	Nom de la pièce	Code de référence	
		Etats-Unis/Canada	Autres
1	Canette de broderie fil (blanc)	SA-EBT	EBT-CEN:X81164-001
	Canette de broderie fil (noir)	SAEBT999	EBT-CEBN:XC5520-001
2	Renfort de broderie	SA519	BM3:X81175-101
	Renfort de broderie soluble	SA520	BM4:X81267-101
3	Guide de piquage	SA532	SG1:XC8483-05
4	Jeu de cadre de broderie (petit) 2 cm (H) × 6 cm (l) [1 pouce (H) × 2-1/2 pouces (l)]	SA437/ EF73	EF73:XC8479-052
5	Jeu de cadre de broderie (moyen) 10 cm (H) × 10 cm (l) [4 pouces (H) × 4 pouces (l)]	SA438/ EF74	EF74:XC8480-052
6	Plaque d'aiguille du point droit	SA550	SNP01:XD0606-052
7	Capot du compartiment à canette avec guide cordon (à trou unique)	XC8449-051	
8	Plateau et poignée en mouvement libre	SATFM 4000D	TFM2:XC8645-052
9	Support à bobine	SA539	TS2:XC9655-052
10	Valise de transport de l'unité de broderie	SA529	D6EUC:XC9862-052
11	Carte de broderie		



### Mémo

Certaines spécifications peuvent être modifiées sans avis préalable.

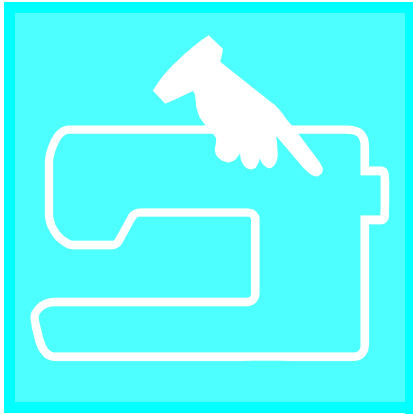

# Chapitre 1

## Préparatifs

MISE SOUS/HORS TENSION DE LA MACHINE.....	16
ECRAN LCD.....	17
■ Précautions relatives à l'écran.....	17
■ Fonction des touches.....	18
Utilisation de la touche de mode de réglage de la machine .....	20
Utilisation de la touche de mode de fonctionnement de la machine.....	22
■ Contenus de chaque catégorie .....	22
Utilisation de la touche d'explication des motifs.....	23
ENFILAGE INFÉRIEUR/SUPÉRIEUR .....	24
Bobinage de la canette .....	24
■ Utilisation du porte-bobine supplémentaire .....	24
■ Bobinage de la canette à l'aide du porte-bobine .....	26
Réglage de la canette .....	27
Sortie du fil de la canette .....	27
Enfilage supérieur.....	28
Utilisation de l'aiguille jumelée.....	31
CHANGEMENT DU PIED-DE-BICHE.....	33
Retrait du pied-de-biche.....	33
Fixation du pied-de-biche.....	33
CHANGEMENT DE L'AIGUILLE .....	34
■ Vérification de l'aiguille .....	34
■ A propos de l'aiguille.....	36
■ Combinaisons tissu/fil/aiguille.....	36



# MISE SOUS/HORS TENSION DE LA MACHINE

## ⚠ AVERTISSEMENT

- Utilisez uniquement l'alimentation domestique normale pour alimenter votre machine. L'utilisation d'autres sources d'alimentation pourrait causer des incendies, des électrocutions ou endommager la machine.
- Mettez la machine hors tension et débranchez-la de la prise murale dans les cas suivants :  
lorsque vous n'êtes pas à proximité de la machine ;  
après avoir utilisé la machine ;  
en cas de coupure de courant pendant l'utilisation de la machine ;  
lorsque la machine ne fonctionne pas correctement à cause d'une mauvaise connexion ou d'un débranchement ;  
pendant un orage.

## ⚠ ATTENTION

- N'utilisez pas de rallonge ni d'adaptateurs multiples sur lesquels de nombreux autres appareils sont branchés : vous risqueriez de vous électrocuter ou de provoquer un incendie.
- Ne touchez pas la fiche si vous avez les mains mouillées : Vous risqueriez de vous électrocuter.
- Lorsque vous débranchez la machine, veillez à la mettre d'abord hors tension. Pour la débrancher de la prise murale, saisissez toujours la fiche. Si vous tirez sur le cordon, vous risqueriez de l'endommager et de vous électrocuter ou de provoquer un incendie.
- Veillez à ne pas couper, endommager, modifier, plier avec force, tordre ou emmêler le cordon d'alimentation, et à ne pas tirer dessus. Ne placez jamais d'objets lourds sur le cordon. Ne placez jamais le cordon près d'une source de chaleur. Ces actions pourraient endommager le cordon et vous risqueriez de vous électrocuter ou de provoquer un incendie. Si le cordon (ou la fiche) est endommagé, apportez la machine à votre revendeur agréé pour la faire réparer avant de continuer à l'utiliser.
- Débranchez le cordon d'alimentation si vous ne prévoyez pas d'utiliser la machine pendant une longue période. Dans le cas contraire, un incendie risquerait de se produire.
- Lorsque la machine n'est pas utilisée, coupez l'interrupteur d'alimentation principal ou débranchez la fiche de la prise de courant.
- Lorsque vous effectuez des opérations d'entretien de la machine ou que vous enlevez des couvercles, la machine ou sa partie électrique doit être débranchée.
- Etats-Unis uniquement  
Cet appareil est doté d'une fiche polarisée (une lame est plus large que l'autre). Pour limiter les risques d'électrocution, vous ne pouvez introduire cette fiche dans une prise polarisée que d'une seule manière. Si la fiche ne s'adapte pas correctement, introduisez-la dans l'autre sens. Si vous ne parvenez toujours pas à l'introduire, contactez un électricien qualifié pour installer une prise appropriée. N'apportez aucune modification à la prise vous-même de quelque manière que ce soit.

- 1 Branchez le cordon d'alimentation dans la prise d'alimentation, puis la fiche dans une prise de courant.

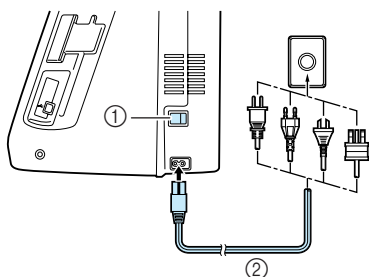

- ① Interrupteur d'alimentation principal  
② Cordon d'alimentation

- 2 Mettez l'interrupteur d'alimentation principal sur "I" pour mettre la machine sous tension.

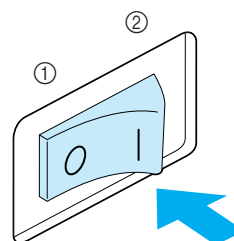

- ① ARRET  
② MARCHÉ

- 3 Mettez l'interrupteur d'alimentation principal sur "O" pour mettre la machine hors tension.

# ECRAN LCD

## ■ Précautions relatives à l'écran

- Touchez l'écran uniquement avec votre doigt ou le stylet fourni avec la machine. N'utilisez pas de crayon mécanique, de tournevis ni aucun autre objet dur ou pointu. Par ailleurs, n'exercez pas une pression exagérée sur l'écran car ceci pourrait l'endommager.
- Tout ou partie de l'écran peut parfois apparaître plus sombre ou plus clair en raison de variations de température ambiante ou de changements de l'environnement. Il ne s'agit pas d'un dysfonctionnement. Si l'écran est difficilement lisible, modifiez sa luminosité (reportez-vous à la page 21).
- L'écran peut s'assombrir immédiatement après la mise sous tension de la machine. Il s'agit d'une caractéristique normale du rétroéclairage et non d'un signe de dysfonctionnement. Au bout d'une dizaine de minutes, la luminosité de l'écran doit atteindre son niveau normal.
- Si vous n'êtes pas en face de l'écran, il est possible que les couleurs soient déformées ou l'écran difficilement lisible. Il s'agit d'une caractéristique normale de l'écran et non d'un dysfonctionnement. Veillez à vous asseoir en face de l'écran lorsque vous l'utilisez.

Lorsque la machine est sous tension, l'écran initial s'affiche. Vous pouvez régler la machine pour que l'écran initial ne s'affiche pas (reportez-vous à la page 21).

Effleurez l'écran du doigt. "1-01 Point droit (gauche)" ou "1-03 Point droit (milieu)" est automatiquement sélectionné, en fonction du réglage (reportez-vous à la page 20).



### Mémo

Il est possible que l'écran de réglages n'apparaisse pas immédiatement mais après quelques instants. Il ne s'agit pas d'un dysfonctionnement.

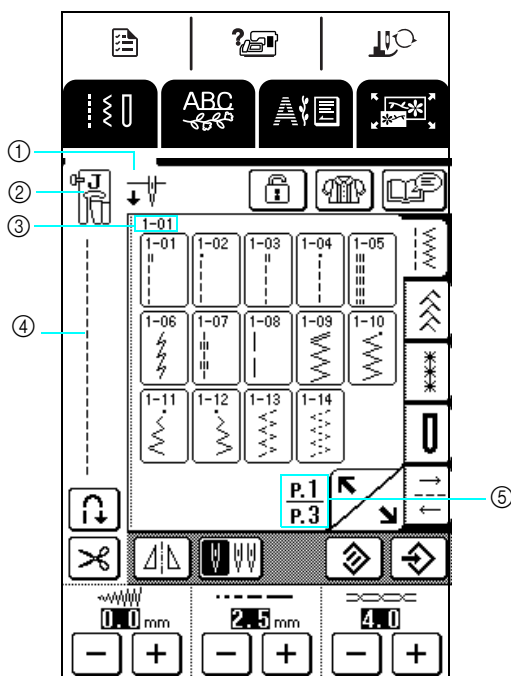

- ① Indique si la machine est réglée pour une aiguille simple ou une aiguille jumelée, ainsi que la position de l'aiguille à l'arrêt de la machine. Vous pouvez régler la position d'aiguille souhaitée (reportez-vous à la page 20).

Avec une aiguille simple

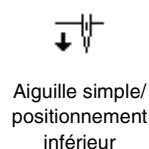

Avec une aiguille jumelée

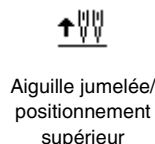
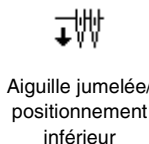





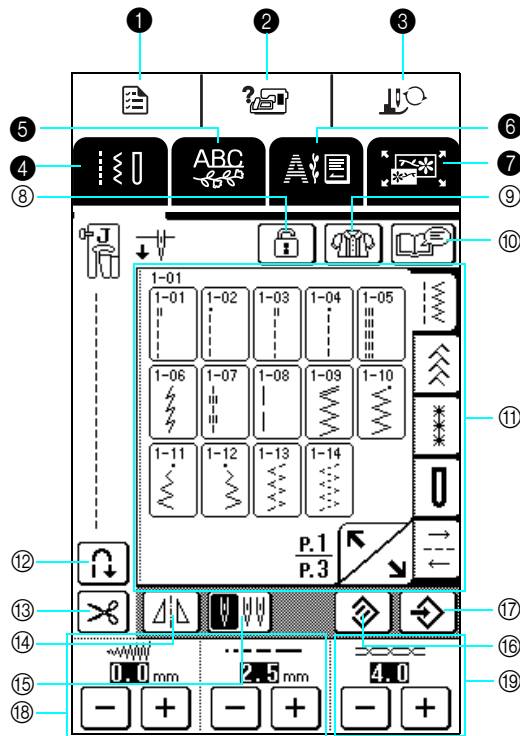

- ② Code du pied-de-biche  
Fixez le pied-de-biche indiqué avant de coudre.
- ③ Indique le numéro du point de couture sélectionné (uniquement pour les points de couture courants).
- ④ Affiche un aperçu du point sélectionné.
- ⑤ Affiche le numéro de l'écran actuel et le nombre total d'écrans disponibles.

■ Fonction des touches

Appuyez avec le doigt ou le stylet sur une touche en haut de l'écran (  ) pour afficher un autre écran.



Écran de fonctionnement

N°	Touche	Désignation	Fonction	Page
1		Touche de mode de réglage de la machine	Appuyez sur cette touche pour changer la position d'arrêt de l'aiguille, activer/désactiver la sonnerie et modifier le motif ou l'affichage et tout autre réglage de la machine.	20
2		Touche de mode de fonctionnement de la machine	Appuyez sur cette touche pour afficher les descriptions relatives à la mise en place du fil supérieur, le bobinage de la canette, le changement du pied-de-biche et d'autres opérations pour utiliser la machine.	22
3		Touche de remplacement de pied-de-biche/d'aiguille	Appuyez sur cette touche lors du remplacement de l'aiguille ou du pied-de-biche. Cette action verrouille toutes les touches, y compris les touches de fonctionnement, ce qui permet de remplacer les pièces en toute sécurité. Appuyez de nouveau sur cette touche pour déverrouiller les touches. Lorsque des opérations sont affichées, l'écran du mode de remplacement du pied-de-biche/d'aiguille n'apparaît pas.	33,34
4		Touche de points de couture courants	Appuyez sur cette touche pour sélectionner un point droit, un point zigzag, une boutonnière, un point d'ourlet invisible ou d'autres points utilisés couramment (points courants) lors de la couture de vêtements.	48
5		Touche de points décoratifs/de caractères	Appuyez sur cette touche pour sélectionner des motifs de points décoratifs ou de caractères.	88
6		Touche de broderie	Appuyez sur cette touche pour broder.	114
7		Touche de modification de broderie	Appuyez sur cette touche pour combiner des motifs de broderie. En éditant des motifs de broderie, vous pouvez créer des écussons originaux ou des étiquettes de nom.	151

Ecran

N°	Touche	Désignation	Fonction	Page
⑧		Touche de verrouillage d'écran	Appuyez sur cette touche pour verrouiller l'écran. Lorsque l'écran est verrouillé, les divers réglages, comme la largeur et la longueur de point, sont verrouillés et ne peuvent plus être modifiés. Appuyez de nouveau sur cette touche pour déverrouiller les réglages.	45
⑨		Touche de sélection du type de couture	Appuyez sur cette touche si vous avez besoin d'aide pour sélectionner le motif de point approprié pour votre ouvrage et d'instructions relatives à la couture du motif sélectionné. Cette touche est très utile pour les débutants.	50
⑩		Touche d'explication des motifs	Appuyez sur cette touche pour savoir comment vous pouvez utiliser le motif de point sélectionné.	23
⑪		Affichage de la sélection du point	Appuyez sur la touche du motif de point souhaité. Appuyez sur l'une des touches  pour modifier l'écran de sélection des motifs.	48
⑫		Touche de point de renfort automatique	Appuyez sur cette touche pour sélectionner les points de renfort automatique (couture en marche arrière). Si vous sélectionnez ce réglage avant de coudre, la machine utilisera automatiquement des points de renfort au début et à la fin de la couture (selon le motif de point sélectionné, il est possible que la machine couse des points inverses). Appuyez de nouveau sur cette touche pour déverrouiller les réglages.	43
⑬		Touche du coupe-fil automatique	Appuyez sur cette touche pour sélectionner le coupe-fil automatique. Si vous sélectionnez ce paramètre avant de coudre, la machine coud automatiquement des points de renfort (ou inverses en fonction du point sélectionné) et coupe les fils lorsque vous appuyez sur la touche "Point inverse/renfort". Appuyez de nouveau sur cette touche pour déverrouiller les réglages.	44
⑭		Touche d'image en miroir	Appuyez sur cette touche pour créer une image en miroir du motif de point sélectionné. <ul style="list-style-type: none"> <li>• Si cette touche s'affiche en gris (  ), vous ne pouvez pas l'utiliser.</li> </ul>	49
⑮		Touche de sélection de mode d'aiguille (simple/jumelée)	Avant de coudre avec l'aiguille jumelée, appuyez sur cette touche pour sélectionner le réglage de couture avec aiguille jumelée. Chaque fois que vous appuyez sur cette touche, le réglage bascule entre le mode de couture avec aiguille simple et avec aiguille jumelée. <ul style="list-style-type: none"> <li>• Si cette touche s'affiche en gris (  ), vous ne pouvez pas l'utiliser.</li> </ul>	31
⑯		Touche de remise à zéro	Appuyez sur cette touche pour réinitialiser les réglages enregistrés du motif de point sélectionné.	49
⑰		Touche de mémoire manuelle	Modifiez les réglages de points (largeur de zigzag et longueur de point, tension du fil, coupe-fil automatique ou points de renfort automatique, etc.), puis enregistrez-les en appuyant sur cette touche.	49
⑱		Touches de longueur et de largeur de point	Affichent les réglages de largeur de point (ou de zigzag) et de longueur de point du motif sélectionné. Appuyez sur  ou sur  pour ajuster la largeur et la longueur de point. <ul style="list-style-type: none"> <li>• Si  mm s'affiche, vous ne pouvez pas ajuster le réglage.</li> </ul>	42
⑲		Touches de tension de fil	Affichent le réglage de la tension du fil du motif de point sélectionné. La tension du fil est généralement réglée automatiquement. Appuyez sur  ou  pour ajuster le réglage de tension du fil.	43



## Utilisation de la touche de mode de réglage de la machine



Appuyez sur  pour changer la position d'arrêt de l'aiguille, activer/désactiver la sonnerie et modifier le motif ou l'affichage et tout autre réglage de base de la machine.

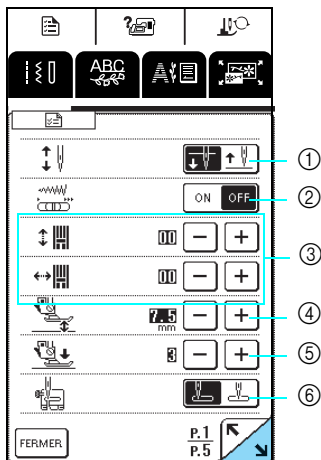

- ① Sélectionnez si l'aiguille s'arrête en position haute ou basse à l'arrêt de la machine.
- ② Sélectionnez si vous souhaitez utiliser la commande de vitesse de couture ou ajuster la largeur du zigzag (reportez-vous à la page 64).
- ③ Modifiez les motifs des points décoratifs et de caractères (reportez-vous à la page 92).
- ④ Ajustez la hauteur du pied-de-biche. Veuillez sélectionner la hauteur du pied-de-biche lorsque celui-ci est relevé. (reportez-vous à la page 41).
- ⑤ Réglez la pression du pied-de-biche entre 1 (basse) et 4 (élevée).  
\* Plus le chiffre est élevé, plus la pression est forte. Réglez la pression sur 3 pour une couture normale.
- ⑥ Choisissez le point de couture courant, "1-01 Point droit (gauche)" ou "1-03 Point droit (milieu)" que vous souhaitez voir automatiquement sélectionné lors de la mise sous tension de la machine.

\* Appuyez sur  pour passer à l'écran suivant.

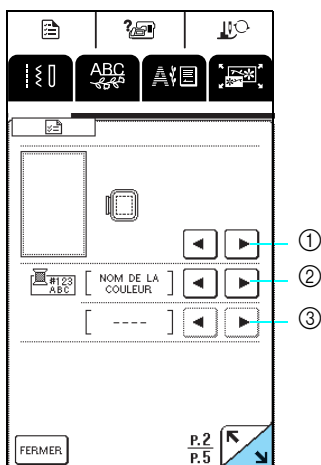

- ① Sélectionnez l'un des cinq affichages de cadre de broderie (reportez-vous à la page 125).
- ② Sélectionnez si la couleur du fil, le numéro de couleur du fil ou le temps de couture apparaît dans l'affichage des couleurs de fils sur l'écran de broderie (reportez-vous à la page 138).
- ③ Sélectionnez la marque du fil disponible lorsque vous choisissez un numéro de couleur de fil sur l'affichage des couleurs de fils de l'écran de broderie (reportez-vous à la page 138).

\* Appuyez sur  pour passer à l'écran suivant.

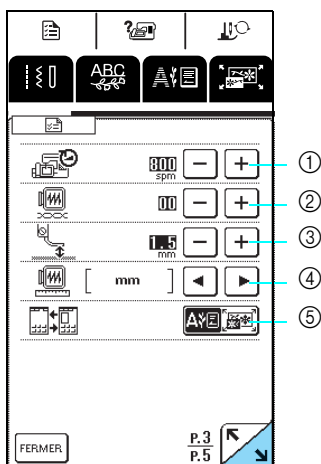

- ① Réglez la vitesse de broderie maximale.
- ② Réglez la tension du fil pour la broderie.
- ③ Réglez la hauteur du pied de broderie "U" (reportez-vous à la page 120).
- ④ Sélectionnez les unités (mm/pouce) à utiliser dans l'affichage des distances et des dimensions des motifs de broderie.
- ⑤ Sélectionnez l'écran initial (broderie/modification de la broderie) lorsque l'unité de broderie est installée.

\* Appuyez sur  pour passer à l'écran suivant.

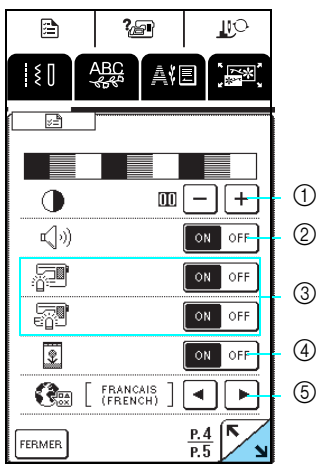

① Réglez la densité de l’affichage.

- \* Appuyez sur pour éclaircir l’écran.
- \* Appuyez sur pour assombrir l’écran.

Réglez la densité, de telle sorte que le contraste entre et soit net.

- ② Activez/désactivez la sonnerie.
- ③ Activez/désactivez l’éclairage de l’aiguille et de la zone de travail.
- ④ Choisissez si l’écran initial s’affiche ou non lors de la mise sous tension de la machine.
- ⑤ Sélectionnez l’une des treize langues d’affichage. [Allemand], [Anglais], [Danois], [Espagnol], [Finlandais], [Français], [Italien], [Japonais], [Néerlandais],[Norvégien], [Portugais], [Russe], [Suédois]

\* Appuyez sur pour passer à l’écran suivant.

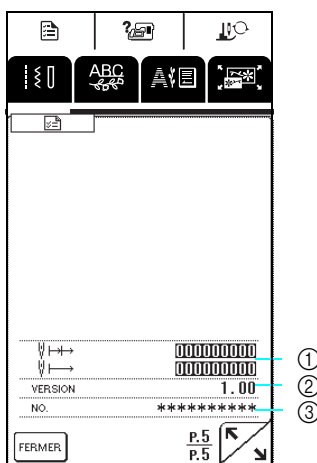

- ① Affichez l’avertisseur d’entretien des points de broderie. L’avertisseur d’entretien vous rappelle d’entretenir régulièrement la machine. (Contactez votre revendeur agréé pour plus de détails.)
- ② Affiche la version du logiciel installée sur cette machine.
- ③ Affiche la référence de cette machine.

**Mémo**

La dernière version du logiciel est installée sur votre machine. Contactez votre revendeur Brother local agréé ou visitez le site [www.brother.com](http://www.brother.com) pour plus de détails sur les mises à jour disponibles (reportez-vous à la page 189).



























# Utilisation de la touche de mode de fonctionnement de la machine

Les opérations de base de la machine, de même que d'autres informations basées sur contenu de ce manuel d'instructions, sont stockées dans cette machine.

Appuyez sur  pour afficher l'écran indiqué ci-dessous. La partie supérieure de l'écran affiche six catégories. Appuyez sur une touche pour afficher plus d'informations sur la catégorie correspondante.

## ■ Contenus de chaque catégorie

Noms et fonctions des pièces de la machine	Notions élémentaires de couture	Dépannage
<div data-bbox="231 497 513 869"> </div> <ul style="list-style-type: none"> <li> Levier du pied-de-biche</li> <li> Commande de vitesse de couture</li> <li> Volant</li> <li> Curseur de réglage des griffes d'entraînement</li> <li> Plateau et compartiment d'accessoires</li> <li> Genouillère</li> <li> Pédale</li> </ul>	<div data-bbox="673 497 957 869"> </div> <ul style="list-style-type: none"> <li> Enfilage supérieur</li> <li> Bobinage de canette</li> <li> Remplacement de l'aiguille</li> <li> Changement du pied-de-biche</li> <li> Réglage de la canette</li> </ul>	<div data-bbox="1120 497 1404 869"> </div> <ul style="list-style-type: none"> <li>LE FIL SUPERIEUR CASSE</li> <li>LE FIL DE CANETTE CASSE</li> <li>POINTS SAUTES</li> <li>LE TISSU FRONCE</li> <li>SON AIGU PENDANT LA COUTURE</li> <li>IMPOSSIBLE D'ENFILER L'AIGUILLE</li> <li>TENSION DU FIL INCORRECTE</li> <li>LE MOTIF DE CARACTERE NEST PAS BIEN COUSU</li> <li>LE MOTIF DE BRODERIE NEST PAS BIEN COUSU</li> <li>L'AIGUILLE CASSE</li> <li>LE TISSU N'EST PAS ENTRAINE DANS LA MACHINE</li> <li>LA MACHINE NE FONCTIONNE PAS</li> <li>L'UNITE DE BRODERIE NE FONCTIONNE PAS</li> <li>L'ECRAN LCD EST DIFFICILE A LIRE</li> </ul>
<p>Touches principales</p>	<p>Opérations de broderie de base</p>	<p>Maintenance</p>
<div data-bbox="231 1350 513 1722"> </div> <ul style="list-style-type: none"> <li> Touche "Coupe-fil"</li> <li> Touche "Releveur du pied-de-biche"</li> <li> Touche "Marche/Arrêt"</li> <li> Touche "Point inverse/reinfort"</li> <li> Touche "Positionnement aiguille"</li> </ul>	<div data-bbox="673 1350 957 1722"> </div> <ul style="list-style-type: none"> <li> Application d'un renfort thermocollant sur le tissu</li> <li> Mise en place du tissu</li> <li> Fixation du cadre de broderie</li> <li> Fixation de l'unité de broderie</li> <li> Installation du pied de broderie "U"</li> <li> Reinfort approprié à utiliser</li> </ul>	<div data-bbox="1120 1350 1404 1722"> </div> <ul style="list-style-type: none"> <li> Nettoyage du boîtier et du compartiment à canette</li> </ul>

**Exemple :** Affichage des informations relatives à l'enfilage supérieur

1 Appuyez sur  .

2 Appuyez sur  .

→ Une liste des opérations de base s'affiche dans la moitié inférieure de l'écran.

3 Appuyez sur  (enfilage supérieur).

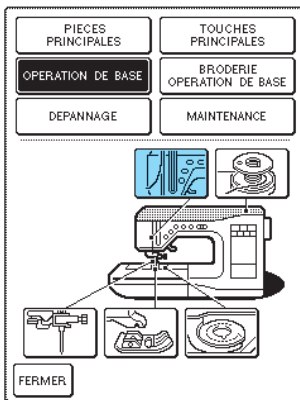

→ Les instructions relatives à l'enfilage de la machine s'affichent.

4 Appuyez sur  pour passer à l'écran suivant.

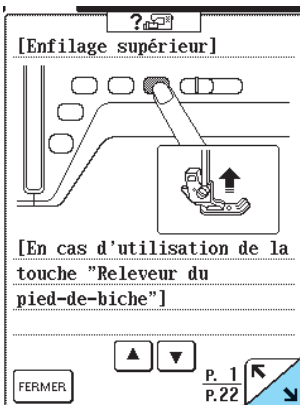

5 Une fois les instructions terminées, appuyez sur  .

## Utilisation de la touche d'explication des motifs

Pour plus d'informations sur les utilisations d'un motif de point, sélectionnez le point et appuyez sur  pour afficher la description de ce dernier.

**Exemple :** Affichage d'informations relatives à l'utilisation de  .

1 Sélectionnez  , puis appuyez sur  .

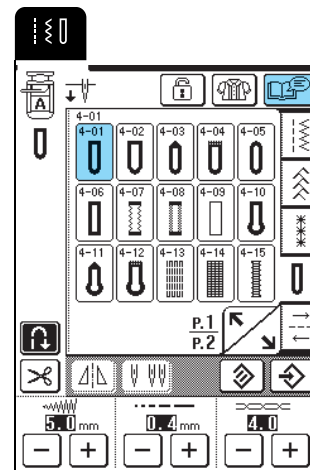

→ Les utilisations possibles de  s'affichent.

2 Une fois les instructions terminées, appuyez sur  .

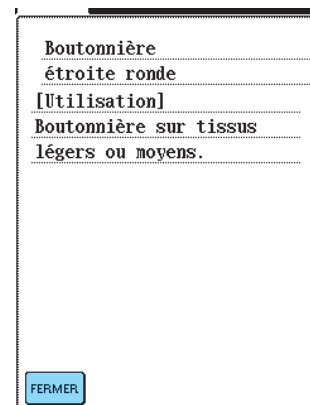

1

Préparatifs



# ENFILAGE INFÉRIEUR/SUPÉRIEUR

## Bobinage de la canette

Cette section présente la procédure de bobinage d'une canette. Cette machine vous permet d'utiliser le porte-bobine supplémentaire pour bobiner la canette tout en cousant à l'aide du porte-bobine principal.

### ATTENTION

- La canette fournie a été conçue spécialement pour cette machine à coudre. L'utilisation de canettes d'autres modèles risque d'entraîner des dysfonctionnements de la machine. N'utilisez que la canette fournie ou des canettes du même type (code de référence : X52800-150).

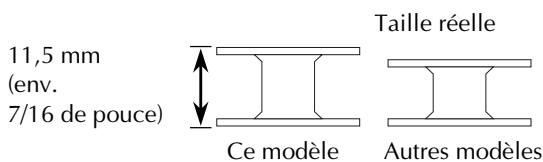

### Utilisation du porte-bobine supplémentaire

Vous pouvez bobiner la canette tout en brodant.

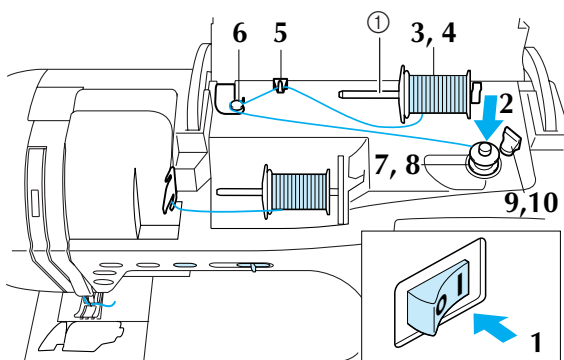

① Porte-bobine supplémentaire

- Mettez la machine sous tension, puis ouvrez le capot supérieur.
- Alignez la rainure de la canette sur le ressort de l'axe du bobineur, puis placez la canette sur l'axe.

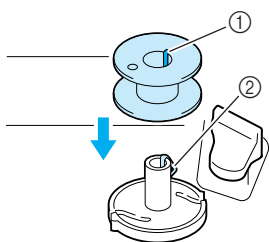

① Rainure sur la canette  
② Ressort de l'axe du bobineur de canette

- Positionnez le porte-bobine supplémentaire à la verticale.

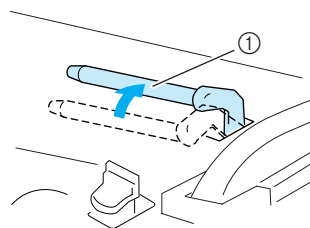

① Porte-bobine supplémentaire

- Placez la bobine de fil sur le porte-bobine supplémentaire de façon à ce que le fil se déroule par l'avant. Faites ensuite glisser au maximum le couvercle de bobine sur le porte-bobine supplémentaire afin de fixer la bobine de fil.

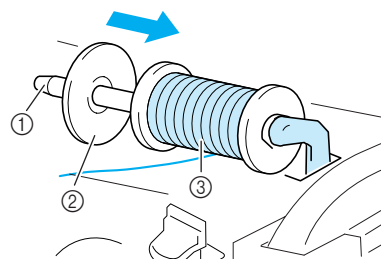

① Porte-bobine supplémentaire  
② Couvercle de bobine  
③ Bobine de fil

### ATTENTION

- Si la bobine et/ou le couvercle de bobine sont mal positionnés, le fil risque de s'emmêler sur le porte-bobine et l'aiguille risque de se casser.
- Utilisez le couvercle de bobine dont la taille (grand, moyen ou petit) se rapproche le plus de celle de la bobine de fil. Si vous utilisez un couvercle de bobine plus petit que la bobine de fil, le fil risque de se bloquer dans la fente située à l'extrémité de la bobine.

### Remarque

Avec du fil fin et bobiné de façon croisée, utilisez le petit couvercle de bobine et laissez un léger espace entre le couvercle et la bobine de fil.

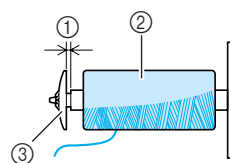

① Espace  
② Fil bobiné de façon croisée  
③ Couvercle de bobine (petit)

- 5** Tout en maintenant le fil de la bobine de la main droite, tenez l'extrémité du fil de la main gauche et faites-le passer dans le guide-fil.

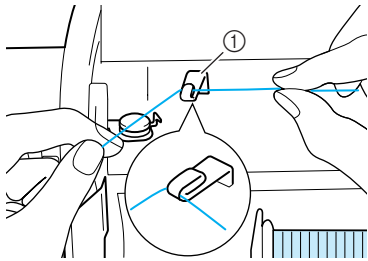

① Guide-fil

- 6** Faites passer le fil sous le crochet sur le guide-fil pour le bobinage de la canette, puis passez-le autour du disque de pré-tension.

\* Veillez à faire passer le fil sous le disque de pré-tension.

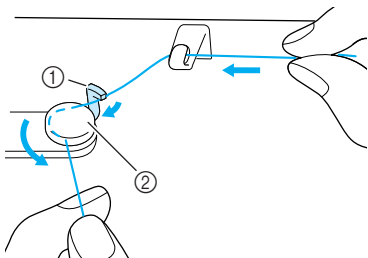

① Crochet  
② Disque de pré-tension

- 7** Enroulez quatre ou cinq fois le fil dans le sens des aiguilles d'une montre autour de la canette.

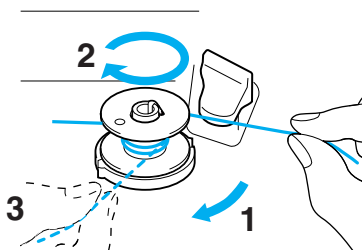

- 8** Faites passer l'extrémité du fil dans la fente de blocage à la base du bobineur de canette et tirez le fil vers la droite pour le couper avec le coupe-fil.

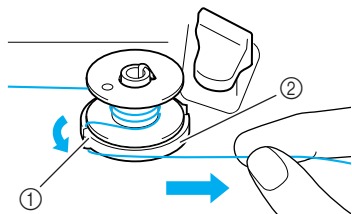

① Fente de blocage  
② Base du bobineur de canette

### ⚠ ATTENTION

- Veillez à respecter la procédure décrite. Si le fil n'est pas coupé avec le coupe-fil, que vous bobinez la canette et que le fil est détendu, il risque de s'emmêler autour de la canette.

- 9** Faites glisser le porte-canette vers la gauche jusqu'à ce qu'il soit en place.

\* Lorsque le porte-canette est placé sur la gauche, il fonctionne en tant que commutateur pour bobiner la canette automatiquement.

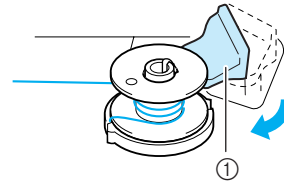

① Porte-canette (commutateur)

→ La canette cesse de tourner automatiquement lorsqu'elle est pleine et le porte-canette revient dans sa position initiale.

- 10** Coupez le fil, puis retirez la canette.

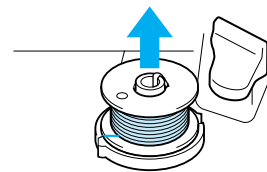

### 💡 Remarque

Lorsque vous retirez la canette, ne tirez que cette dernière vers le haut. Ne tirez pas sur la base du bobineur de canette : vous risqueriez de la desserrer et d'endommager la machine.

### ⚠ ATTENTION

- Si vous n'installez pas correctement la canette, il est possible que la tension du fil se relâche, que l'aiguille se casse et que vous vous blessiez.

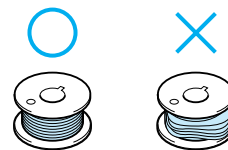

1

Préparatifs

## ■ Bobinage de la canette à l'aide du porte-bobine

Vous ne pouvez pas utiliser le porte-bobine principal pour bobiner la canette tout en cousant. Pour plus de détails, reportez-vous à "Utilisation du porte-bobine supplémentaire", page 24.

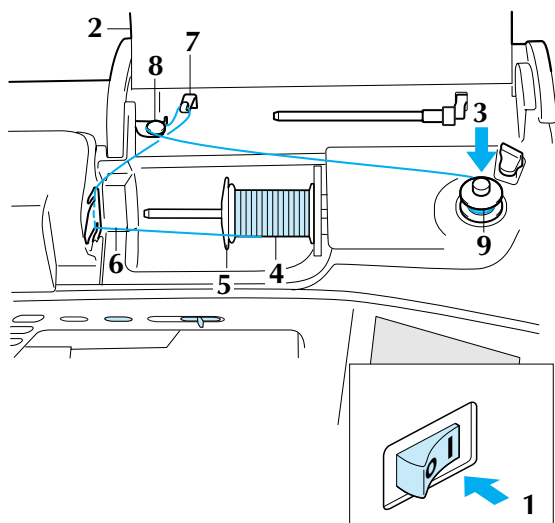

- 1 Mettez la machine sous tension.
- 2 Ouvrez le capot supérieur.
- 3 Alignez la rainure de la canette sur le ressort de l'axe du bobineur, puis faites glisser la canette sur l'axe.

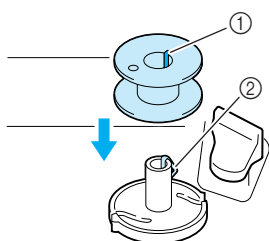

- 1 Rainure sur la canette
- 2 Ressort de l'axe du bobineur de canette

- 4 Faites pivoter le porte-bobine vers le haut, puis placez la bobine de fil sur le porte-bobine.

\* Veillez à ce que le fil se déroule par l'avant.

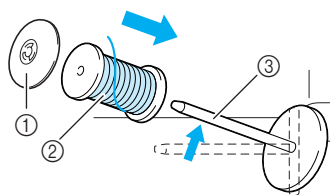

- 1 Couvercle de bobine
- 2 Bobine de fil
- 3 Porte-bobine

- 5 Faites glisser le couvercle de bobine au maximum sur le porte-bobine et remplacez le porte-bobine dans sa position initiale.

- 6 Tout en maintenant le fil de la bobine des deux mains, tirez le fil à travers l'encoche inférieure dans la plaque du guide-fil, puis à travers l'encoche supérieure.

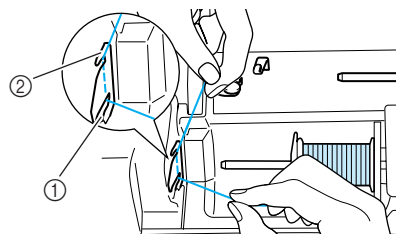

- 1 Encoche inférieure dans la plaque du guide-fil
- 2 Encoche supérieure dans la plaque du guide-fil

- 7 Faites passer le fil autour du guide-fil.

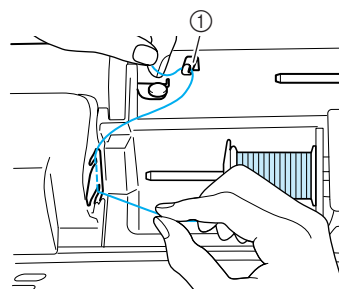

- 1 Guide-fil

- 8 Faites passer le fil sous le crochet sur le guide-fil pour le bobinage de la canette, puis passez-le autour du disque de pré-tension.

\* Veillez à faire passer le fil sous le disque de pré-tension.

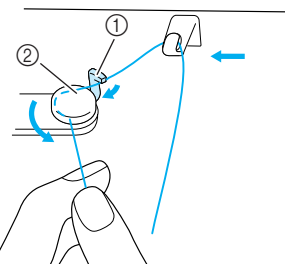

- 1 Crochet
- 2 Disque de pré-tension

- 9 Respectez les étapes 7 à 10 à la page 25.

## Réglage de la canette

Cette section présente la procédure d'installation d'une canette de fil dans la machine. Vous pouvez commencer à coudre sans tirer sur le fil de la canette. Si vous souhaitez tirer sur le fil de la canette, lorsque vous cousez des fronces par exemple, respectez la procédure décrite à la section suivante.

### ⚠ ATTENTION

- Utilisez un fil correctement bobiné. Dans le cas contraire, l'aiguille risquerait de se casser ou la tension du fil d'être incorrecte.

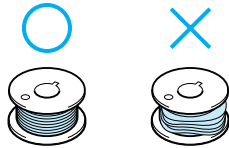

- Appuyez sur la touche "Releveur du pied-de-biche" pour relever le pied-de-biche.

- Faites glisser le bouton d'ouverture du capot du compartiment à canette vers la droite, puis retirez ce capot.

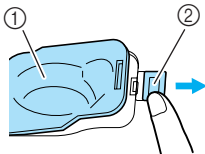

- Capot du compartiment à canette
- Bouton d'ouverture

- Tenez la canette de votre main droite et, de l'autre, maintenez l'extrémité du fil.

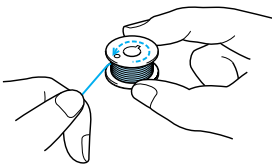

- Insérez la canette pleine dans le compartiment de façon à ce que le fil se déroule dans le sens de la flèche.

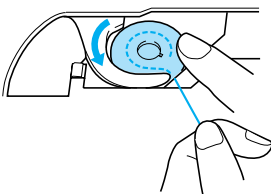

### ⚠ ATTENTION

- Veillez à maintenir la canette en place avec le doigt et déroulez le fil correctement. Le fil risquerait de se casser ou la tension du fil d'être incorrecte.

- Maintenez délicatement la canette en place avec votre main droite et, de l'autre main, tirez doucement sur le fil, en le guidant à travers la rainure.

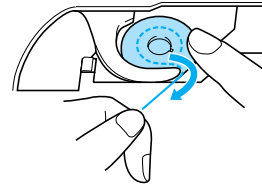

- Après avoir guidé le fil à travers la rainure, tirez-le vers vous pour le couper avec le coupe-fil.

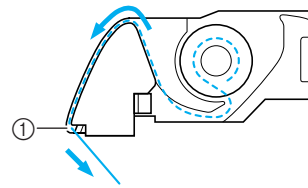

- Coupe-fil

- Fixez le capot du compartiment à canette en insérant le taquet dans l'angle inférieur gauche du capot du compartiment à canette, puis appuyez légèrement sur le côté droit du capot pour le fermer correctement.

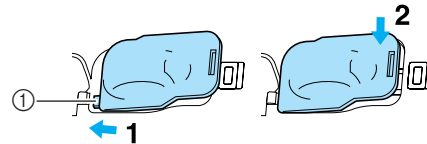

- Taquet

## Sortie du fil de la canette

Vous souhaitez parfois faire sortir le fil de la canette, par exemple lorsque vous cousez des fronces ou du quilting en mouvement libre. Respectez la procédure ci-après pour faire sortir le fil de la canette.

### 📖 Mémo

Enfilez le fil supérieur avant de faire sortir le fil de la canette. Pour plus de détails, reportez-vous à "Enfilage supérieur", page 28.

- Suivez les étapes 1 à 4 de la section précédente pour insérer la canette dans son compartiment.



1

Préparatifs

- 2** Guidez le fil de la canette par la rainure, en suivant la flèche de l'illustration.



**Remarque**

- Ne coupez pas le fil avec le coupe-fil.
- Ne fixez pas le couvercle du compartiment à canette.

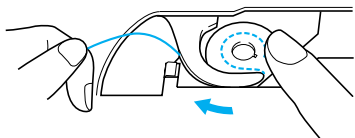

- 3** Tout en tenant délicatement le fil supérieur, appuyez deux fois sur la touche "Positionnement aiguille" pour abaisser, puis relever l'aiguille.

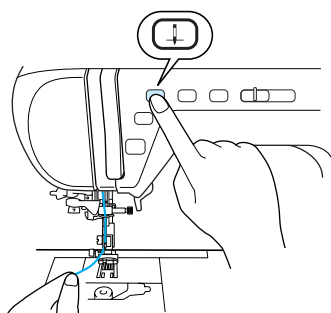

- 4** Tirez doucement sur le fil supérieur pour faire sortir le fil de la canette.

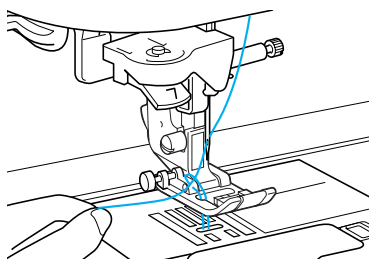

→ Une boucle de fil de la canette sort du trou de la plaque d'aiguille.

- 5** Tirez sur le fil de la canette pour extraire environ 100 mm de fil, puis faites-le passer sous le pied-de-biche vers l'arrière de la machine, en faisant en sorte qu'il soit aussi long que le fil supérieur.

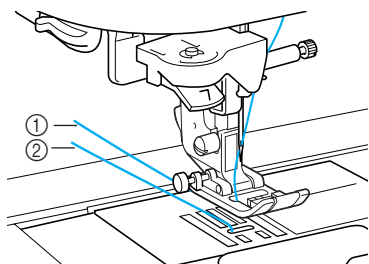

- ① Fil supérieur
- ② Fil de la canette

- 6** Fixez le capot du compartiment à canette.

## Enfilage supérieur

Cette section présente la procédure d'enfilage du fil sur la machine et dans l'aiguille. Des numéros figurent sur la machine pour indiquer l'ordre d'enfilage.



### ATTENTION

- Veillez à enfiler correctement le fil dans la machine. Si vous n'enfilez pas correctement le fil, il risque de s'emmêler et l'aiguille de se casser, vous exposant à des risques de blessures.
- Si vous utilisez des accessoires non fournis avec la machine, fixez l'accessoire à la machine après avoir effectué l'enfilage.

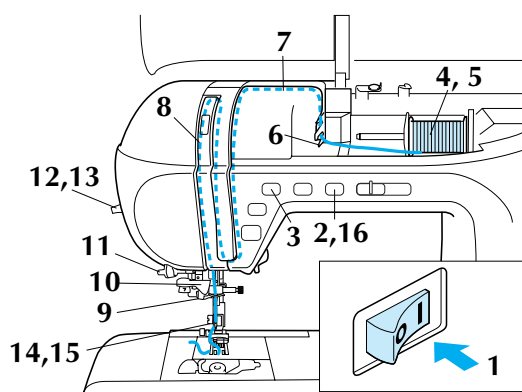

- 1** Mettez la machine sous tension.
- 2** Appuyez sur la touche "Releveur du pied-de-biche" pour relever le pied-de-biche.

→ Le volet du fil supérieur s'ouvre vous permettant d'enfiler le fil sur la machine.

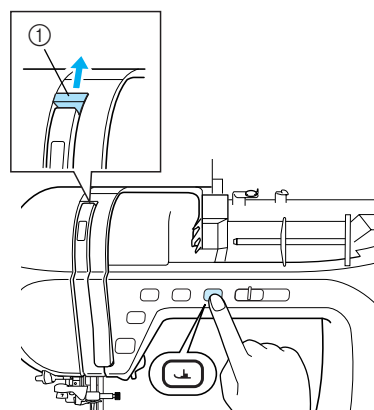

① Volet du fil supérieur



### Mémo

Cette machine est dotée d'un volet de fil supérieur vous permettant de s'assurer que l'enfilage est correctement réalisé.

- 3** Appuyez sur la touche "Positionnement aiguille" pour relever l'aiguille.

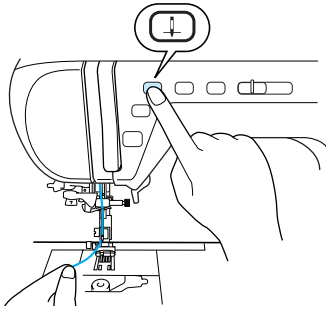

**Remarque**

Si vous essayez d'enfiler l'aiguille avec le levier d'enfilage de l'aiguille sans la relever, vous risquez d'endommager la machine.

- 4** Faites pivoter le porte-bobine vers le haut, puis placez la bobine de fil sur le porte-bobine.

\* Veillez à ce que le fil se déroule par l'avant.

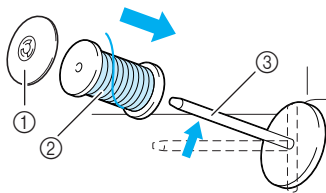

- ① Couvercle de bobine
- ② Bobine de fil
- ③ Porte-bobine

- 5** Faites glisser le couvercle de bobine au maximum sur le porte-bobine et remplacez le porte-bobine dans sa position initiale.

**ATTENTION**

- Si la bobine et/ou le couvercle de bobine sont mal positionnés, le fil risque de s'emmêler sur le porte-bobine et l'aiguille risque de se casser.
- Utilisez le couvercle de bobine dont la taille (grand, moyen ou petit) se rapproche le plus de celle de la bobine de fil. Si vous utilisez un couvercle de bobine plus petit que la bobine de fil, le fil risque de se bloquer dans la fente située à l'extrémité de la bobine et l'aiguille risque de se casser.

- 6** Tout en maintenant le fil de la bobine des deux mains, tirez le fil à travers l'encoche inférieure dans la plaque du guide-fil, puis à travers l'encoche supérieure.

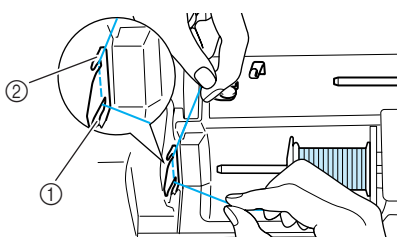

- ① Encoche inférieure dans la plaque du guide-fil
- ② Encoche supérieure dans la plaque du guide-fil

- 7** Tout en maintenant le fil de la bobine de la main droite, tenez l'extrémité du fil de la main gauche et guidez-le dans la rainure en suivant les flèches tel qu'illustré.

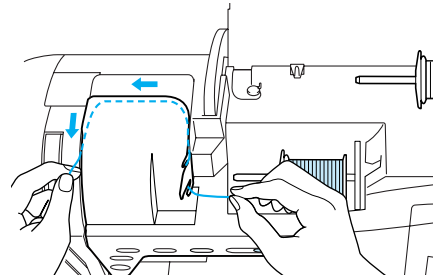

- 8** Guidez le fil vers le bas, le haut, puis le bas à travers la rainure, comme illustré.

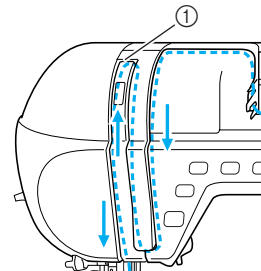

- ① Volet du fil supérieur



**Mémo**

Contrôlez par la fenêtre du levier la position de ce dernier. Avant d'effectuer l'enfilage de la machine, veillez à ce que le levier soit relevé.

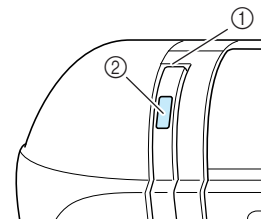

- ① Volet du fil supérieur
- ② Fenêtre de contrôle du levier releveur de fils

- 9** Faites passer le fil autour du guide-fil de la barre de l'aiguille ("6").

\* Tenez le fil des deux mains et guidez-le comme illustré.

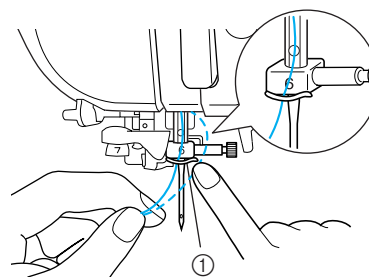

- ① Guide-fil de la barre de l'aiguille



1

Préparatifs

**10** Faites passer le fil autour des disques du guide-fil ("7").

- \* Veillez à faire passer le fil à travers la rainure du guide-fil.
- \* Veillez à ce que le fil passe bien par les disques du guide-fil, le fil risque de ne pas être enfilé dans l'aiguille.

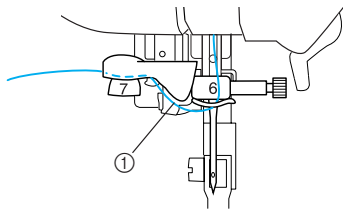

① Rainure dans le guide-fil

**11** Tirez le fil vers le haut et passez-le par le coupe-fil pour le couper comme illustré.

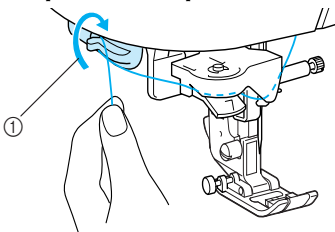

① Coupe-fil

**Remarque**

Lorsque vous utilisez du fil qui se déroule rapidement de la bobine, comme du fil métallique, l'enfilage de l'aiguille peut s'avérer difficile si vous coupez le fil. Par conséquent, au lieu d'utiliser le coupe-fil, tirez environ 80 mm (environ 3 pouces) de fil après avoir fait passer ce dernier à travers les disques du guide-fil ("7").

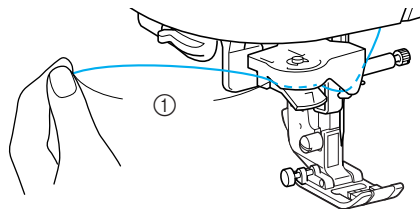

① 80 mm minimum

**12** Abaissez doucement le levier d'enfilage de l'aiguille jusqu'à ce qu'il soit en place (vous devez entendre un déclic).

- \* Le crochet pivote et passe par le chas de l'aiguille.

**Remarque**

- Si le levier d'enfilage de l'aiguille est abaissé rapidement, il est possible que l'aiguille ne soit pas enfilée.
- Veillez à ce qu'aucun objet, comme le tissu, ne soit en contact avec le crochet.

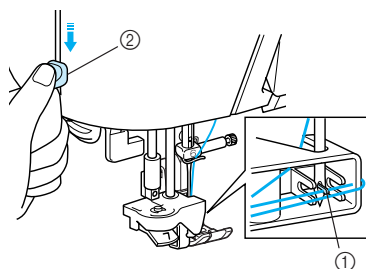

① Crochet  
② Levier d'enfilage de l'aiguille

**13** Relâchez le levier d'enfilage de l'aiguille.

→ Le fil passe par le chas de l'aiguille.

**14** Tirez soigneusement sur l'extrémité du fil que vous avez passé par le chas de l'aiguille.

**Remarque**

Ne tirez pas fortement sur le fil : l'aiguille risquerait de se casser ou de se tordre.

- \* Si le fil passé par le chas de l'aiguille a formé une boucle, tirez soigneusement la boucle vers l'arrière de l'aiguille.

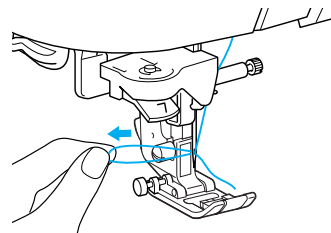

**15** Tirez environ 100 mm (environ 3 à 4 pouces) de fil, puis passez ce dernier sous le pied-de-biche vers l'arrière de la machine.

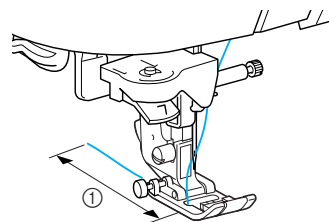

① 100 mm

**16** Appuyez sur la touche "Releveur du pied-de-biche" pour abaisser le pied-de-biche avant de coudre.

**Mémo**

La procédure d'enfilage supérieur est désormais terminée.

**Remarque**

- L'enfileur d'aiguille peut être utilisé avec des aiguilles de machine à coudre à usage domestique 75/11 à 100/16. Pour plus d'informations sur les combinaisons aiguille/fil appropriées, reportez-vous à "Combinaisons tissu/fil/aiguille", page 36.
- Si vous ne parvenez pas à achever correctement l'enfilage d'aiguille, répétez la procédure, en commençant par le guide-fil de la barre de l'aiguille ("6").
- Il est impossible d'enfiler certaines aiguilles avec l'enfileur d'aiguille. Le cas échéant, au lieu d'utiliser l'enfileur après avoir passé le fil dans le guide-fil de la barre de l'aiguille ("6"), insérez le fil à la main par l'avant du chas de l'aiguille.

## Utilisation de l'aiguille jumelée

L'aiguille jumelée vous permet de coudre deux lignes parallèles du même point. Bien que la même canette soit utilisée, il est possible de coudre des motifs intéressants en enfilant un fil de couleur différente dans chaque aiguille. Les deux fils supérieurs doivent être de qualité et d'épaisseur identiques. Vous ne pouvez utiliser l'aiguille jumelée qu'avec des motifs pour lesquels  s'affiche lorsque vous les sélectionnez.

Consultez le "TABLEAU DE RÉGLAGE DES POINTS" à la fin de ce manuel pour plus d'informations sur les motifs que vous pouvez utiliser avec l'aiguille jumelée.

### ⚠ ATTENTION

- Utilisez uniquement les aiguilles jumelées conçues pour cette machine (code de référence X59296-151). Les autres aiguilles risqueraient de se casser et d'endommager la machine.
- N'oubliez pas de choisir le mode aiguille jumelée lorsque vous utilisez l'aiguille jumelée. Si vous utilisez l'aiguille jumelée alors que la machine est en mode aiguille simple, l'aiguille pourrait se casser et endommager la machine.
- N'utilisez pas d'aiguilles tordues pour coudre. L'aiguille pourrait se casser et vous blesser.
- Lorsque vous utilisez l'aiguille jumelée, n'oubliez pas d'employer le pied-de-biche "J". Si les points créent des fronces, utilisez le pied-de-biche "N".

- 1 Appuyez sur , puis installez l'aiguille jumelée (reportez-vous à "CHANGEMENT DE L'AIGUILLE", page 34).

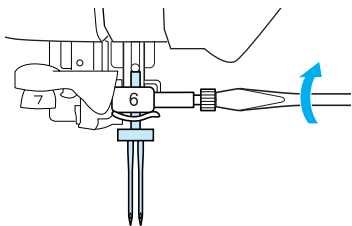

- 2 Enfilez la machine pour la première aiguille selon la procédure d'enfilage d'une aiguille simple (reportez-vous à "Enfilage supérieur", page 28).

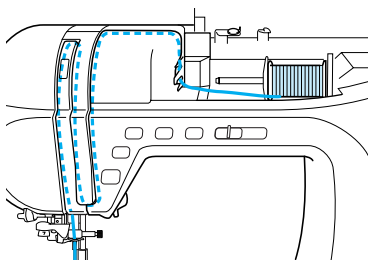

- 3 Faites passer le fil dans le guide-fil de la barre de l'aiguille, puis enfilez l'aiguille du côté gauche.

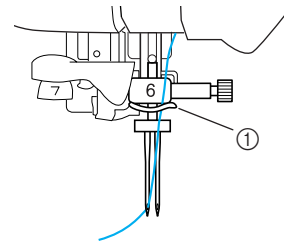

- ① Guide-fil de la barre de l'aiguille

- 4 Positionnez le porte-bobine supplémentaire à la verticale.

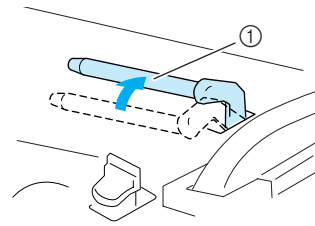

- ① Porte-bobine supplémentaire

- 5 Placez la bobine de fil supplémentaire sur le porte-bobine supplémentaire de façon à ce que le fil se déroule par l'avant. Faites ensuite glisser au maximum le couvercle de bobine sur le porte-bobine supplémentaire afin de fixer la bobine de fil.

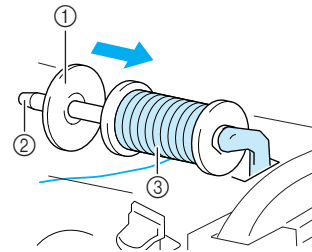

- ① Couvercle de bobine  
② Porte-bobine supplémentaire  
③ Bobine de fil

- 6 Tout en maintenant le fil de la bobine de la main droite, tenez l'extrémité du fil de la main gauche et faites-le passer dans le guide-fil.

\* Ne faites pas passer le fil dans le guide-fil pour le bobinage de la canette.

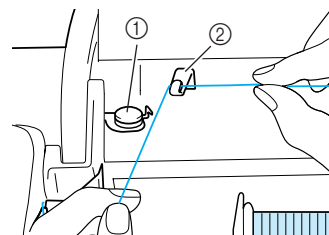

- ① Guide-fil pour le bobinage de la canette  
② Guide-fil



1

Préparatifs



- 7** Tout en maintenant le fil de la bobine des deux mains, tirez le fil à travers l'encoche inférieure dans la plaque du guide-fil, puis à travers l'encoche supérieure. Tenez l'extrémité du fil de la main gauche, puis guidez le fil à travers la rainure, conformément aux flèches sur l'illustration.

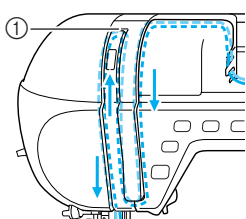
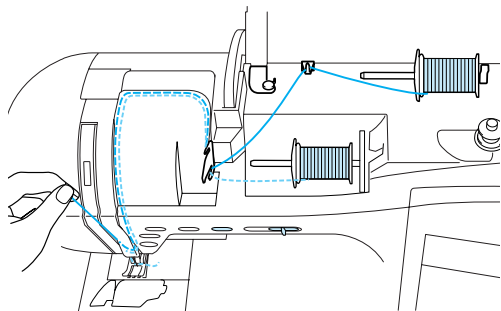

① Volet

- 8** Sans faire passer le fil dans le guide-fil de la barre de l'aiguille, enfillez l'aiguille du côté droit.

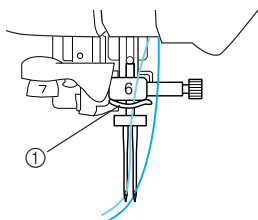

① Guide-fil de la barre de l'aiguille



**Remarque**

Vous ne pouvez pas utiliser l'enfileur d'aiguille. Faites passer manuellement le fil par l'avant du chas de l'aiguille. Si vous utilisez l'enfileur d'aiguille, vous risquez d'endommager la machine.

- 9** Appuyez sur ou à l'écran.

- 10** Sélectionnez un motif de point.



**Remarque**

Si s'affiche en grisé () après la sélection d'un point, vous ne pouvez pas utiliser l'aiguille jumelée avec le point sélectionné.

- 11** Appuyez sur pour sélectionner le réglage de couture avec aiguille jumelée.

\* La largeur du point est plus petite que pour la couture avec aiguille simple.

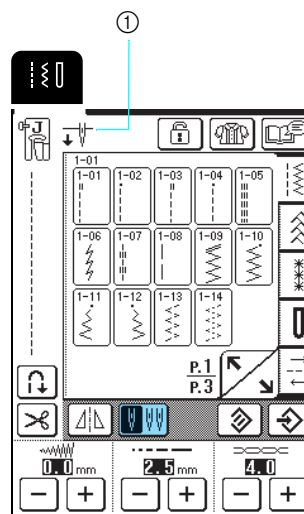

① Réglage aiguille simple/aiguille jumelée

→ s'affiche.

**ATTENTION**

- N'oubliez pas de choisir le mode aiguille jumelée lorsque vous utilisez l'aiguille jumelée. Si vous utilisez l'aiguille jumelée alors que la machine est en mode aiguille simple, l'aiguille pourrait se casser et endommager la machine.

- 12** Appuyez sur la touche "Marche/Arrêt" une fois le levier du pied-de-biche abaissé.



**Mémo**

Pour changer le sens de la couture avec l'aiguille simple, soulevez l'aiguille du tissu, relevez le levier du pied-de-biche et tournez le tissu.

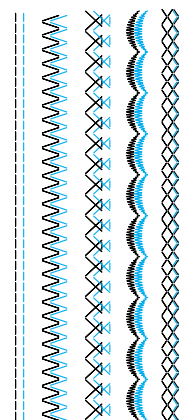



# CHANGEMENT DU PIED-DE-BICHE



1

Préparatifs

## ! ATTENTION

- Appuyez toujours sur  sur l'écran de fonctionnement avant de changer le pied-de-biche. Si vous n'appuyez pas sur  et que la touche "Marche/Arrêt" ou une autre touche est enfoncée, la machine démarrera et vous risquez de vous blesser.
- Utilisez toujours le pied-de-biche correspondant au motif de point sélectionné. Si vous n'utilisez pas le bon modèle de pied-de-biche, l'aiguille risque de le toucher, de se tordre ou se casser et de vous blesser.
- Utilisez uniquement les pieds-de-biche conçus pour cette machine. L'utilisation d'autres pieds-de-biche vous exposerait à des risques de blessures.

## Retrait du pied-de-biche

- 1 Appuyez sur la touche "Positionnement aiguille" pour relever l'aiguille.

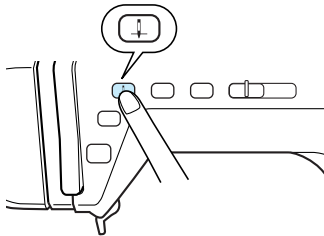

- 2 Appuyez sur .

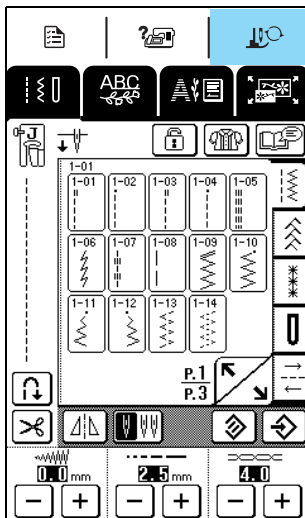

→ L'écran change et toutes les touches, y compris les touches de fonctionnement, sont verrouillées.

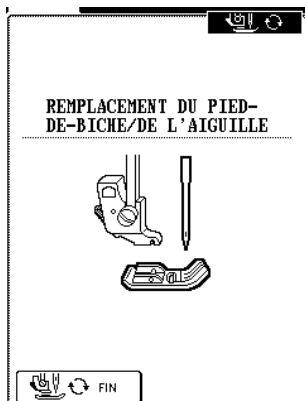

- 3 Relevez le levier du pied-de-biche.

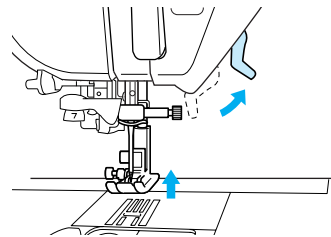

- 4 Appuyez sur le bouton noir situé sur le support du pied-de-biche et retirez le pied-de-biche.

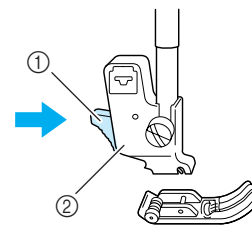

- ① Bouton noir  
② Support du pied-de-biche

## Fixation du pied-de-biche

- 1 Placez le pied-de-biche sous le support, en alignant son crochet sous l'encoche du support. Abaissez ensuite le levier du pied-de-biche de manière à ce que le crochet du pied-de-biche soit fixé à l'encoche du support.

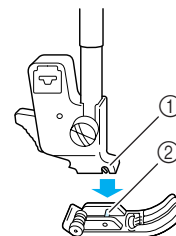

- ① Encoche  
② Crochet



- 2 Appuyez sur  ou  à l'écran.

→ Toutes les touches, y compris les touches de fonctionnement, sont déverrouillées et l'écran précédent s'affiche.

- 3 Relevez le levier du pied-de-biche.

# CHANGEMENT DE L'AIGUILLE

## ⚠ ATTENTION

- Appuyez toujours sur  sur l'écran de fonctionnement avant de changer l'aiguille. Si vous n'appuyez pas sur  et que la touche "Marche/Arrêt" ou une autre touche est enfoncée accidentellement, la machine démarrera et vous risquez de vous blesser.
- N'utilisez que des aiguilles à coudre pour machine à usage domestique. Les autres aiguilles risquent de se tordre ou se casser et de vous blesser.
- Ne cousez jamais avec une aiguille tordue. Les risques de blessure dus à une aiguille tordue sont élevés.

### ■ Vérification de l'aiguille

Placez le côté plat de l'aiguille sur une surface plane (comme la plaque d'aiguille ou une plaque de verre) et assurez-vous que l'espace entre l'aiguille et la surface plane est régulier.



#### Remarque

N'utilisez jamais d'aiguille tordue ou émoussée.

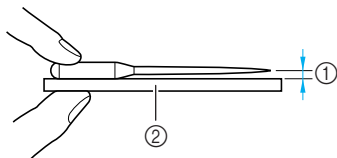

- ① Espace régulier
- ② Surface plane (capot du compartiment à canette, plaque de verre, etc.)

1

Appuyez sur la touche "Positionnement aiguille" pour relever l'aiguille.

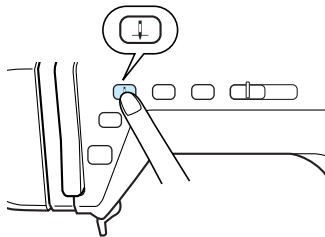

2

Appuyez sur  .

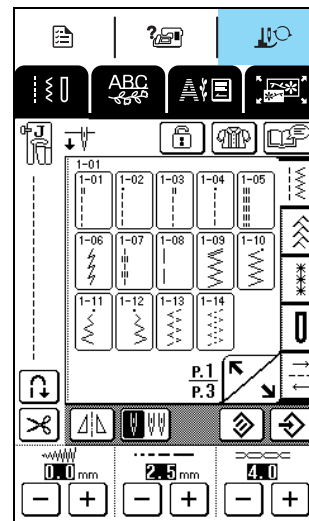

→ L'écran change et toutes les touches, y compris les touches de fonctionnement, sont verrouillées.

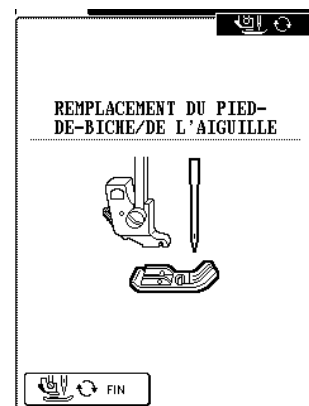

- 3** A l'aide du tournevis fourni, dévissez légèrement la vis du support de l'aiguille en la faisant tourner vers l'avant de la machine et retirez l'aiguille.

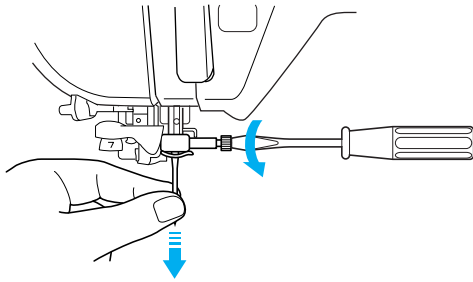

#### Remarque

Ne forcez pas lors du desserrage ou du serrage de la vis du support de l'aiguille car vous pourriez endommager la machine.

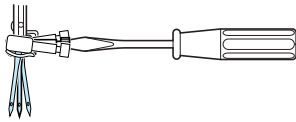

- 4** Insérez la nouvelle aiguille, côté plat orienté vers l'arrière, jusqu'à ce qu'elle entre en contact avec la butée d'aiguille. A l'aide du tournevis, serrez soigneusement la vis du support de l'aiguille.

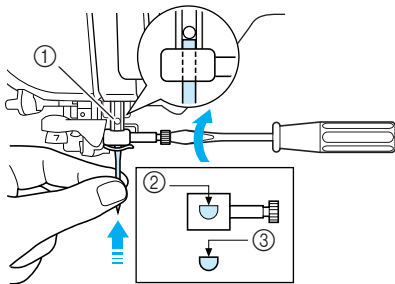

- ① Butée d'aiguille  
② Orifice pour insérer l'aiguille  
③ Côté plat de l'aiguille



## ATTENTION

- Veillez à enfoncer l'aiguille jusqu'à la butée et à visser soigneusement la vis du support de l'aiguille à l'aide d'un tournevis. Si l'aiguille n'est pas entièrement insérée ou si la vis du support de l'aiguille n'est pas correctement vissée, l'aiguille risque de se casser ou la machine de s'endommager.

- 5** Appuyez sur  ou  à l'écran.

→ Toutes les touches, y compris les touches de fonctionnement, sont déverrouillées et l'écran précédent s'affiche.



1

Préparatifs

## ■ A propos de l'aiguille

L'aiguille est probablement la pièce la plus importante de la machine à coudre. Pour obtenir les meilleures finitions et réduire les problèmes, choisissez l'aiguille adéquate pour vos travaux de couture. Vous trouverez ci-dessous quelques conseils concernant les aiguilles.

- Plus le chiffre de l'aiguille est petit, plus l'aiguille est fine. Si le chiffre augmente, l'aiguille est plus épaisse.
- Utilisez des aiguilles fines avec des tissus légers et des aiguilles plus épaisses avec des tissus plus lourds.
- Avec les tissus élastiques, utilisez l'aiguille à pointe boule (dorée) 90/14 pour éviter de sauter des points.
- Lorsque vous cousez des caractères ou des points décoratifs, utilisez l'aiguille à pointe boule (dorée) 90/14 pour éviter de sauter des points.
- Utilisez l'aiguille 75/11 pour la broderie. Les aiguilles à pointe boule (dorées) 90/14 ne sont pas recommandées pour la broderie, car elles risqueraient de se tordre ou se casser et de provoquer des blessures.
- Les aiguilles 90/14 sont recommandées lorsque vous brodez sur des tissus lourds ou des produits stabilisateurs (par exemple, toile de jean, mousse, etc.). Les aiguilles 75/11 risquent de se tordre ou se casser et de provoquer des blessures.
- La machine à coudre est livrée avec une aiguille pour couture domestique 75/11.

## ■ Combinaisons tissu/fil/aiguille

Le tableau suivant fournit des informations sur le fil et l'aiguille appropriés aux différents tissus. Veuillez vous y reporter pour choisir le fil et l'aiguille appropriés au tissu à coudre.

Tissu		Fil		Taille de l'aiguille
		Type	Taille	
Tissu moyen	Drap fin	Coton	60 - 80	75/11 - 90/14
	Taffetas	Mercerisé synthétique	60 - 80	
	Flanelle, gabardine	Soie ou fini soie	50	
Tissu léger	Linon, batiste	Coton	60 - 80	65/9 - 75/11
	Crêpe georgette	Mercerisé synthétique	60 - 80	
	Challis, satin	Soie	50	
Tissu lourd	Toile de jean	Coton	30 - 50	90/14 - 100/16
	Velours côtelé	Mercerisé synthétique	50	
	Tweed	Soie	50	
Tissu élastique	Jersey	Fil pour tricot	50 - 60	Aiguille à pointe boule (dorée) 75/11 - 90/14
	Tricot			
Pour couture de renfort		Mercerisé synthétique	30	90/14 - 100/16
		Soie	30	



### Mémo

Pour le fil en nylon transparent, utilisez toujours une aiguille 90/14 à 100/16.  
En général, le même fil est utilisé pour la canette et l'enfilage supérieur.



## ATTENTION

- **Veillez à respecter les combinaisons d'aiguille, fil et tissu du tableau. Si vous utilisez une combinaison inadéquate et notamment du tissu lourd (par exemple, toile de jean) avec une petite aiguille (par exemple, 65/9 à 75/11), vous risquez de tordre ou de casser l'aiguille et de vous blesser. En outre, il est possible que la couture soit irrégulière, que le tissu fronce ou que la machine saute des points.**



# Chapitre 2

## Notions élémentaires de couture

<b>COUTURE</b> .....	<b>38</b>
Couture d'un point.....	38
■ Utilisation de la pédale.....	39
■ Utilisation de la genouillère .....	40
Couture de points de renfort.....	40
Couture de lignes courbes.....	40
Changement du sens de la couture.....	40
■ Couture d'un rabat de 0,5 cm maximum.....	40
Couture de tissu lourd.....	41
■ Si le tissu ne peut pas passer sous le pied-de-biche .....	41
■ Si le tissu n'avance pas .....	41
Couture de tissu léger .....	41
<b>REGLAGES DES POINTS</b> .....	<b>42</b>
Réglage de la largeur du point.....	42
Réglage de la longueur du point.....	42
Réglage de la tension du fil .....	43
■ Tension du fil correcte .....	43
■ Le fil supérieur est trop tendu .....	43
■ Le fil supérieur n'est pas assez tendu.....	43
<b>FONCTIONS UTILES</b> .....	<b>43</b>
Couture de renfort automatique .....	43
Coupe-fil automatique .....	44
Verrouillage de l'écran.....	45

## COUTURE

**! ATTENTION**

- Pour éviter toute blessure, faites particulièrement attention à l'aiguille lorsque la machine est en marche. Ne laissez pas les mains près des pièces mobiles lorsque la machine est en marche.
- Ne tendez pas et ne tirez pas sur le tissu pendant le travail de couture. Vous pourriez vous blesser.
- N'utilisez pas d'aiguilles tordues ou cassées. Vous pourriez vous blesser.
- Veillez à ce que l'aiguille ne frappe pas d'épingles ou d'autres objets pendant la couture. L'aiguille risque de casser et de vous blesser.
- Si les points se tassent, utilisez une longueur de point supérieure avant de continuer à coudre. L'aiguille risque de casser et de vous blesser.

**Couture d'un point**

- 1 Mettez la machine sous tension, puis appuyez sur la touche "Positionnement aiguille" pour relever l'aiguille.
- 2 Sélectionnez un motif de point.

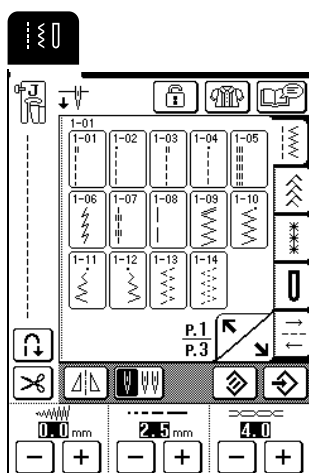

→ Le symbole du pied-de-biche approprié s'affiche dans le coin supérieur gauche de l'écran LCD.

- 3 Fixez le pied-de-biche (reportez-vous à "CHANGEMENT DU PIED-DE-BICHE", page 33).

**! ATTENTION**

- Utilisez toujours le pied-de-biche correct. Si vous n'utilisez pas le bon modèle de pied-de-biche, l'aiguille risque de le toucher, de se tordre ou de casser, et de vous blesser.

- 4 Placez le tissu sous le pied-de-biche, tenez le tissu et les extrémités des fils de la main gauche, puis tournez le volant pour abaisser l'aiguille dans le tissu à la position de démarrage de la couture.

\* Vous ne devez appuyer sur le bouton noir à gauche du pied-de-biche "J" que si le tissu n'avance pas ou lors de coutures épaisses. Il n'est normalement pas nécessaire d'appuyer sur le bouton noir pour coudre.

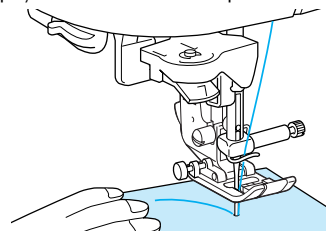

- 5 Abaissez le levier du pied-de-biche.

**Mémo**

Vous pouvez commencer à coudre sans tirer sur le fil de la canette.

- 6 Faites glisser la commande de vitesse de couture pour ajuster la vitesse correspondante.

**Mémo**

Vous pouvez également ajuster la vitesse de couture pendant la couture.

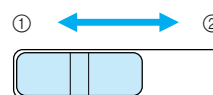

- ① Vitesse réduite
- ② Vitesse élevée

- 7 Posez délicatement les mains sur le tissu pour le guider, puis appuyez sur la touche "Marche/Arrêt" pour commencer à coudre.

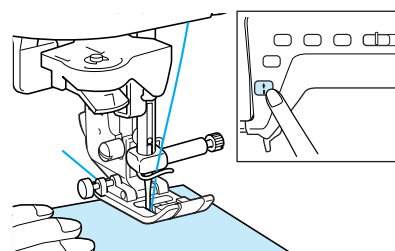

- 8** Appuyez de nouveau sur la touche "Marche/Arrêt" pour arrêter de coudre.

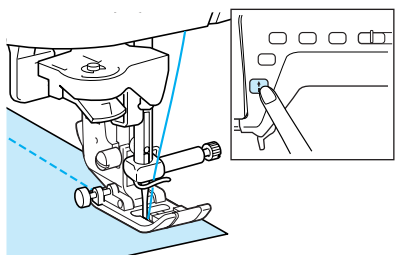

- 9** Appuyez sur la touche "Coupe-fil" pour couper les fils.

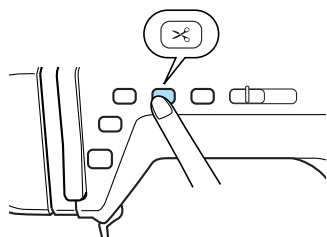

→ L'aiguille s'arrête automatiquement en position haute.

### ! ATTENTION

- N'appuyez pas sur la touche "Coupe-fil" après avoir coupé les fils. Le fil risque de s'emmêler, l'aiguille de se casser et la machine d'être endommagée.
- N'appuyez pas sur la touche "Coupe-fil" lorsque aucun tissu n'est défini dans la machine ou lorsque la machine fonctionne. Le fil risque de s'emmêler et d'endommager la machine.

### Remarque

Pour couper du fil plus épais que le n°30, du fil en nylon ou d'autres fils de type particulier, utilisez le coupe-fil situé sur le côté de la machine.

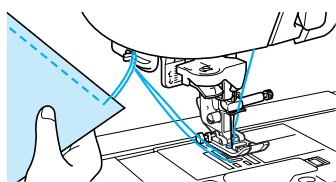

- 10** Lorsque l'aiguille s'est arrêtée, relevez le pied-de-biche et retirez le tissu.

### Remarque

Cette machine est équipée d'un tenseur du fil de canette qui vous avertit lorsque la canette est presque vide. Lorsque la canette est presque vide, la machine s'arrête automatiquement et un message apparaît à l'écran. Remplacez la canette par une pleine dès que ce message s'affiche. Toutefois, si vous appuyez sur la touche "Marche/Arrêt", vous pouvez encore coudre quelques points.

## ■ Utilisation de la pédale

Vous pouvez également démarrer et arrêter le travail de couture à l'aide de la pédale.

### ! ATTENTION

- Veillez à ce que des morceaux de tissu ou de la poussière ne s'accablent pas dans la pédale. En effet, vous risqueriez de provoquer un incendie ou de vous électrocuter.

### Mémo

- Lorsque vous utilisez la pédale, la touche "Marche/Arrêt" n'a aucun effet sur le fonctionnement de la machine.
- Vous ne pouvez pas utiliser la pédale en brochant.

- 1** Insérez la fiche de la pédale dans la prise de la machine.

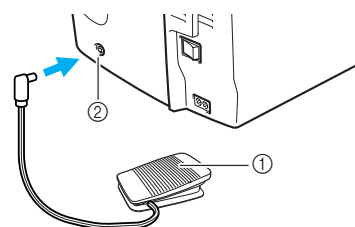

- ① Pédale  
② Prise de la pédale

- 2** Appuyez lentement sur la pédale pour commencer à coudre.

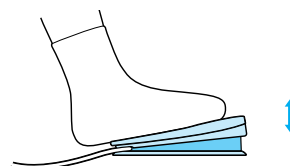

### Mémo

La vitesse réglée à l'aide de la commande de vitesse de couture correspond à la vitesse maximale de la pédale.

- 3** Pour arrêter la machine, relâchez la pression exercée sur la pédale.

### Mémo

(Etats-Unis uniquement)

Pédale : Modèle T

Cette pédale peut être utilisée avec le modèle NV1500D/NV1500.



2

Notions élémentaires de couture



## ■ Utilisation de la genouillère

A l'aide de la genouillère, vous pouvez relever et abaisser le pied-de-biche avec le genou, libérant ainsi vos mains pour diriger le tissu.

- 1 **Alignez les ergots de la genouillère sur les encoches de la prise, puis insérez-la au maximum.**

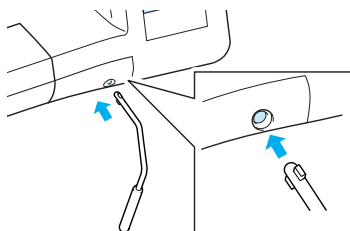

### Remarque

Si la genouillère n'est pas enfoncée au maximum dans la fente d'installation, elle risque de se détacher pendant la couture.

- 2 **Pour relever le pied-de-biche, poussez la genouillère vers la droite à l'aide du genou. Pour abaisser le pied-de-biche, laissez revenir la genouillère.**

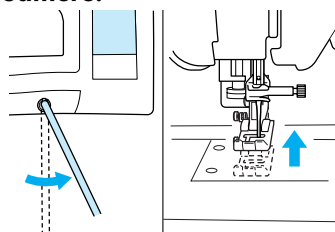

### Remarque

Lorsque le pied-de-biche est relevé, déplacez la genouillère davantage vers la droite du levier du pied-de-biche.



## ATTENTION

- **Veillez à ce que votre genou ne se trouve pas à proximité de la genouillère pendant la couture. Si vous repoussez la genouillère pendant que la machine fonctionne, l'aiguille risque de casser ou la tension du fil de diminuer.**

## Couture de points de renfort

En règle générale, la couture doit être sécurisée au début et à la fin par des points inverses/de renfort. Appuyez sur la touche "Point inverse/renfort" pour coudre des points inverses/de renfort.

En fonction du motif de point sélectionné, des points inverses ou de renfort sont cousus lorsque vous appuyez sur la touche "Point inverse/renfort". Dans le cadre de points de renfort, 3 à 5 points sont cousus au même endroit. Dans le cadre de points inverses, la couture repart lentement dans le sens opposé. Vous pouvez, en outre, régler la machine pour coudre des points de renfort (ou inverses) automatiquement. Pour plus de détails, reportez-vous à "Couture de renfort automatique", page 43.

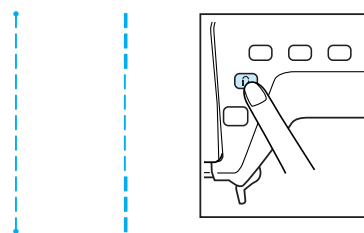

## Couture de lignes courbes

Cousez lentement tout en restant parallèle au bord du tissu et en guidant celui-ci dans la ligne courbe.

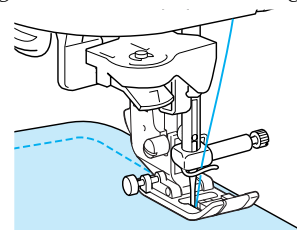

## Changement du sens de la couture

Arrêtez la machine, l'aiguille dans le tissu, à l'endroit où vous souhaitez changer le sens de la couture, puis soulevez le levier du pied-de-biche. Utilisez l'aiguille comme pivot, tournez le tissu, abaissez le pied-de-biche, puis continuez à coudre.

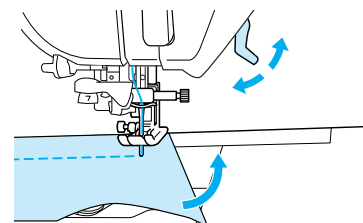

### ■ Couture d'un rabat de 0,5 cm maximum

Faufilez l'angle avant de coudre, puis tirez le fil de faufilage vers l'arrière tout en cousant après avoir changé le sens de la couture à l'angle.

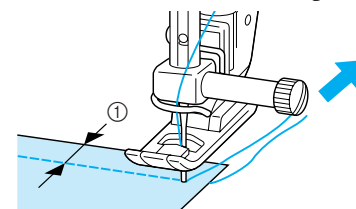

① 0,5 cm

## Couture de tissu lourd

### ■ Si le tissu ne peut pas passer sous le pied-de-biche

Vous pouvez relever le levier du pied-de-biche dans deux positions différentes. Si le tissu est trop épais pour passer sous le pied-de-biche, réglez ce dernier dans sa position la plus haute, afin de pouvoir introduire le tissu en dessous.

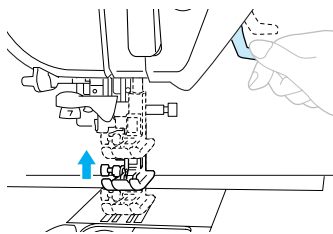

#### Mémo

Si le tissu ne passe pas facilement sous le pied-de-biche, sélectionnez une position plus élevée du pied-de-biche sur l'écran de réglages (reportez-vous à la page 20).

Lorsque le pied-de-biche est relevé, il est placé par défaut à 7,5 mm de la plaque d'aiguille.

### ■ Si le tissu n'avance pas

Si le tissu n'avance pas lorsque vous commencez à coudre ou que vous effectuez des coutures épaisses, appuyez sur le bouton noir à gauche du pied-de-biche "J".

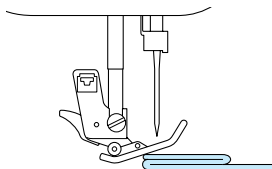

#### 1 Relevez le levier du pied-de-biche.

2

Tout en maintenant enfoncée la touche noire à gauche du pied-de-biche "J", abaissez le levier du pied-de-biche.

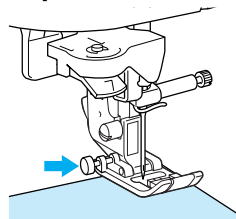

\* Le pied-de-biche reste à l'horizontale, ce qui permet de faire avancer le tissu. Une fois l'endroit problématique cousu, le pied-de-biche reprend sa position normale.

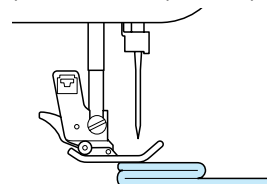

### ⚠ ATTENTION

- Ne cherchez pas à coudre de force les tissus de plus de 6 mm (env. 1/4 de pouce) à l'aide de cette machine à coudre. Vous risqueriez de casser l'aiguille et de vous blesser.

## Couture de tissu léger

Repassez le tissu en l'amidonnant ou placez du papier fin ou un renfort de broderie sous les tissus peu épais pour faciliter la couture. Une fois le travail de couture terminé, arrachez doucement le papier ou le renfort de broderie.

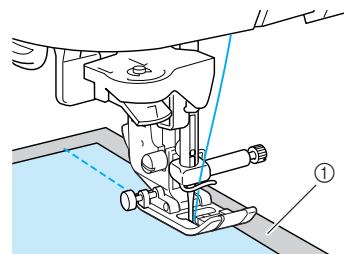

① Papier fin



2

Notions élémentaires de couture

# REGLAGES DES POINTS

Lorsque vous sélectionnez un point, la machine sélectionne automatiquement la largeur et la longueur du point, ainsi que la tension du fil supérieur les plus appropriées. Toutefois, vous pouvez modifier, au besoin, les différents réglages comme indiqué dans cette section.



## Remarque

- Les réglages de certains points ne sont pas modifiables (reportez-vous au "TABLEAU DE RÉGLAGE DES POINTS" à la fin de ce manuel).
- Si le réglage d'un point est modifié sans être enregistré, il rebascule sur le réglage par défaut à la mise hors tension de la machine ou lorsque vous sélectionnez un autre point.

## Réglage de la largeur du point

Vous pouvez régler la largeur du point (largeur du zigzag) pour élargir ou affiner le point.

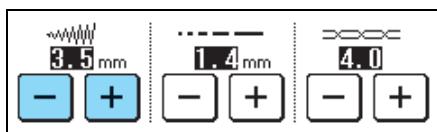

## Mémo

Si la pédale est branchée, vous pouvez utiliser la commande de vitesse de couture pour régler la largeur du zigzag (reportez-vous à la page 64).

A chaque fois que vous appuyez sur  la largeur du zigzag diminue.

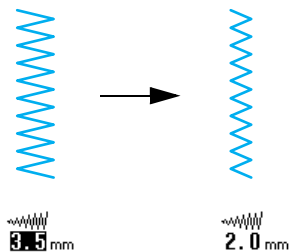

A chaque fois que vous appuyez sur  la largeur du zigzag augmente.

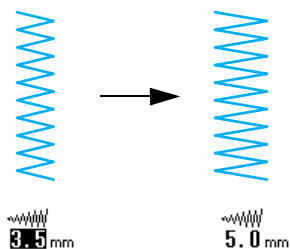

Appuyez sur  pour rétablir le réglage par défaut.

## Réglage de la longueur du point

Vous pouvez régler la longueur du point pour agrandir ou rétrécir le point.

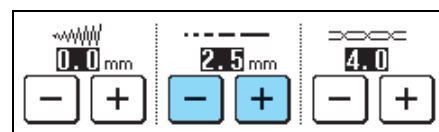

A chaque fois que vous appuyez sur  la longueur du zigzag diminue (rétrécit).

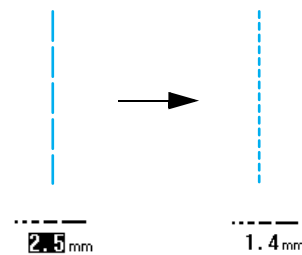

A chaque fois que vous appuyez sur  la longueur du zigzag augmente (s'allonge).

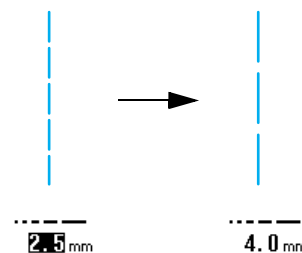

Appuyez sur  pour rétablir le réglage par défaut.



## ATTENTION

- Si les points se tassent, allongez le point et continuez à coudre. Ne continuez pas à coudre sans allonger le point. L'aiguille risque de casser et de vous blesser.

## Réglage de la tension du fil

La tension de fil par défaut, qui est définie automatiquement, peut généralement être utilisée indépendamment du type de fil ou de tissu cousu. Cependant, avec certaines combinaisons fil/tissu, il est possible que vous deviez régler la tension du fil.

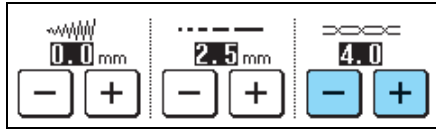

### ■ Tension du fil correcte

Le fil supérieur et le fil de la canette doivent se croiser près du centre du tissu. Si la tension du fil n'est pas correctement réglée, la couture ne s'effectuera peut-être pas correctement et il est possible que le tissu fronce.

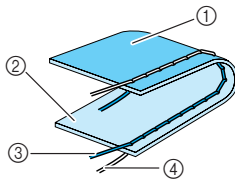

- ① Envers du tissu
- ② Endroit du tissu
- ③ Fil supérieur
- ④ Fil de la canette

### ■ Le fil supérieur est trop tendu

Si le fil de la canette est visible sur l'endroit du tissu, appuyez sur . A chaque fois que vous appuyez sur cette touche, le réglage est diminué et la tension du fil relâchée.

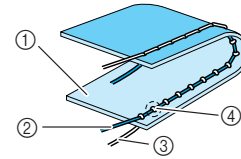

- ① Endroit du tissu
- ② Fil supérieur
- ③ Fil de la canette
- ④ Des boucles apparaissent sur l'endroit du tissu.

### ■ Le fil supérieur n'est pas assez tendu

Si le fil supérieur est visible sur l'envers du tissu, appuyez sur . A chaque fois que vous appuyez sur cette touche, le réglage est augmenté et la tension du fil resserrée.

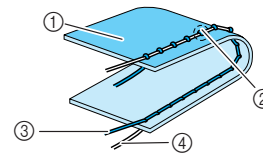

- ① Envers du tissu
- ② Des boucles apparaissent sur l'envers du tissu.
- ③ Fil supérieur
- ④ Fil de la canette

Appuyez sur pour rétablir le réglage par défaut.

## FONCTIONS UTILES

### Couture de renfort automatique

Après la sélection d'un motif de point, activez le réglage de points de renfort automatique avant de coudre ; la machine coud alors automatiquement des points de renfort (ou des points inverses, selon le motif de point) au début et à la fin de la couture.

- 1 Sélectionnez un motif de point.
- 2 Appuyez sur pour sélectionner le réglage de couture de point de renfort/en marche arrière automatique.



#### Mémo

Le réglage de couture de point de renfort/en marche arrière automatique est déjà sélectionné avec certains points, comme les boutonsnières et les points d'arrêt.

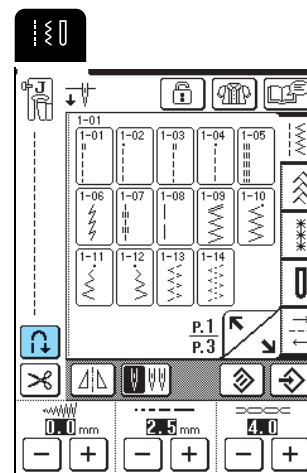

→ La touche est représentée par à l'écran.



2

- 3** Placez le tissu sous le pied-de-biche avec l'aiguille en position de démarrage de la couture, puis appuyez sur la touche "Marche/Arrêt". La machine coud automatiquement des points inverses (ou points de renfort), puis continue à coudre.

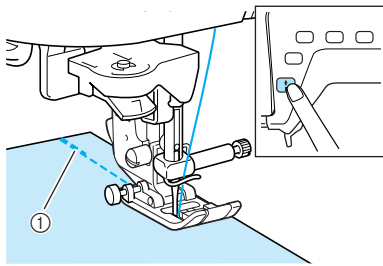

① Points inverses (ou points de renfort)



**Mémo**

Si vous appuyez sur la touche "Marche/Arrêt" pour interrompre la couture, puis que vous appuyez de nouveau dessus pour la reprendre, aucun point inverse (ou de renfort) n'est cousu.

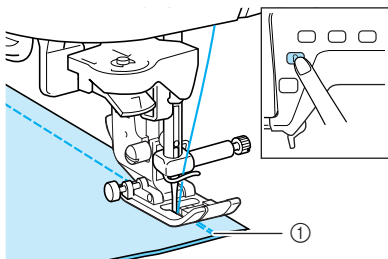

- 4** Si vous appuyez sur la touche "Point inverse/renfort", la machine coud automatiquement des points inverses (ou de renfort), puis s'arrête.



① Points inverses (ou points de renfort)



**Mémo**

Pour annuler le réglage de couture de point de renfort en marche arrière automatique, appuyez de nouveau sur  pour basculer sur .

## Coupe-fil automatique

Si vous sélectionnez le réglage de coupe-fil automatique avant de coudre, la machine coud automatiquement des points de renfort (ou inverses en fonction du motif de point sélectionné) et coupe les fils lorsque vous appuyez sur la touche "Point inverse/renfort" à la fin de la couture. Ceci est utile lors de la couture de boutons ou de points d'arrêt.



**Mémo**

- Vous pouvez sélectionner le réglage de coupe-fil automatique lorsque le réglage de couture de point de renfort/en marche arrière automatique est sélectionné.
- Le réglage de coupe-fil automatique est déjà sélectionné avec les motifs de broderie.

- 1** Sélectionnez un motif de point.

- 2** Appuyez sur  pour sélectionner le coupe-fil automatique.

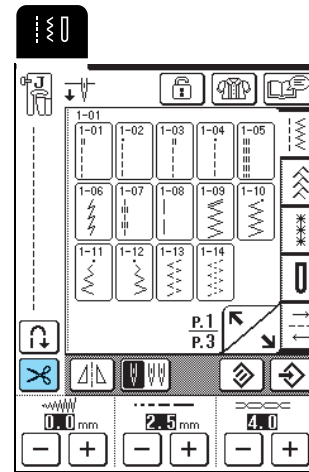

→ La touche est représentée par  à l'écran.

- 3** Placez le tissu sous le pied-de-biche avec l'aiguille en position de démarrage de la couture, puis appuyez sur la touche "Marche/Arrêt". La machine coud automatiquement des points inverses (ou points de renfort), puis continue à coudre.

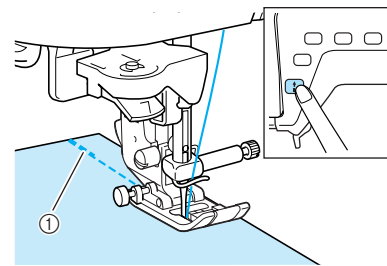

① Points inverses (ou points de renfort)



**Mémo**

Si vous appuyez sur la touche "Marche/Arrêt" pour interrompre la couture, puis que vous appuyez de nouveau dessus pour la reprendre, aucun point inverse (ou de renfort) n'est cousu.

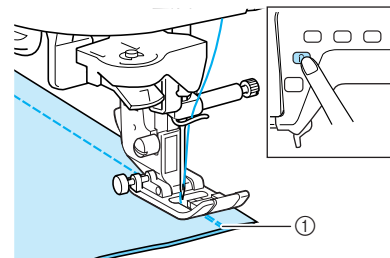

- 4** Si vous appuyez sur la touche "Point inverse/renfort", la machine coud automatiquement des points inverses (ou de renfort), puis coupe le fil.



① Points inverses (ou points de renfort)





**Mémo**

Pour désactiver le réglage de coupe-fil automatique, appuyez de nouveau sur  qui est alors représenté, à l'écran, par .







## Verrouillage de l'écran

Si vous verrouillez l'écran avant de commencer à coudre, les divers réglages, comme la largeur et la longueur de point, sont verrouillés et ne peuvent plus être modifiés. Ceci permet d'éviter tout changement accidentel des réglages de l'écran ou l'arrêt de la machine pendant la couture de grands morceaux de tissu ou la réalisation d'autres projets. Vous pouvez verrouiller l'écran pendant l'utilisation des points de couture courants et des points de caractères décoratifs.

- 1 Sélectionnez un motif de point.
- 2 Si nécessaire, réglez les paramètres, comme la longueur et la largeur de point.
- 3 Appuyez sur .
 

→ La touche est représentée par  à l'écran.
- 4 La couture commence.
- 5 Lorsque vous avez terminé, appuyez sur  pour déverrouiller l'écran.

### Remarque

- Lorsque l'écran est verrouillé () , aucune touche autre que  et  ne peuvent fonctionner. Pour sélectionner un motif de point différent ou modifier les réglages, appuyez sur  pour basculer sur  pour déverrouiller l'écran.
- Lorsque l'écran est verrouillé, appuyer sur l'une des touches  suivantes déverrouille l'écran.
- L'écran est déverrouillé à la mise hors tension de la machine.



2

Notions élémentaires de couture



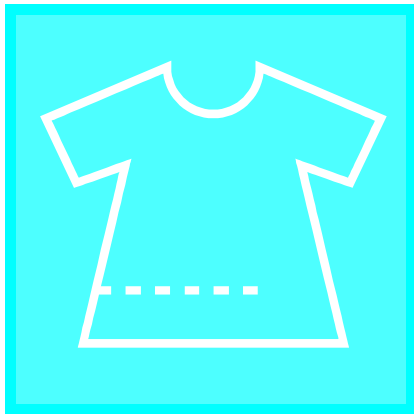

# Chapitre 3

## Points de couture courants

### SÉLECTION D'UN POINT DE COUTURE COURANT .....48

- Ecrans de sélection de point..... 48
- Sélection d'un motif de point ..... 49
  - Utilisation de la touche d'image en miroir .....49
- Enregistrement de réglages de points ..... 49
- Utilisation de la touche de sélection du type de couture.....50

### COUTURE DES POINTS .....51

- Points droits ..... 51
  - Modification de la position de l'aiguille (points avec aiguille à gauche ou au milieu uniquement).....52
  - Point faufilage ..... 53
- Création de pinces..... 53
- Création de fronces ..... 54
- Couture rabattue ..... 54
- Plis cousus ..... 55
- Points zigzag ..... 56
  - Surfilage ..... 56
  - Appliqués ..... 56
  - Patchwork (piqué fantaisie).....57
  - Couture de lignes courbes.....57
- Points zigzag élastiques ..... 57
  - Fixation passepoil.....57
  - Surfilage ..... 57
- Surfilage ..... 58
  - Surfilage à l'aide du pied-de-biche "G".....58
  - Surfilage à l'aide du pied-de-biche "J" .....59
  - Surfilage à l'aide du couteau raseur ..... 60
  - Coutures droites et utilisation du couteau raseur .....61
- Quilting ..... 62
  - Assemblage ..... 62
  - Quilting.....63
  - Appliqués ..... 63
  - Couture de points plumetis ..... 64
  - Quilting en mouvement libre ..... 65
- Points invisibles..... 66
  - Si l'aiguille ne coud pas le pli .....67
  - Si l'aiguille coud une partie trop importante du pli.....67
- Appliqués ..... 67
  - Couture de courbes marquées..... 68
- Couture de points bordure repliés..... 68
- Feston..... 68
- Couture de renfort ..... 69
- Points smock ..... 69
- Points fagot ..... 70

- Fixation de rubans ou d'élastiques .....71
- Couture à l'ancienne.....72
  - Couture ourlet (1) (point marguerite).....72
  - Couture ourlet (2) [ouvrage dessiné (1)].....72
  - Couture ourlet (3) [ouvrage dessiné (2)].....73
- Points de boutonsnières .....74
  - Couture de tissus élastiques.....77
  - Boutons n'entrant pas dans la plaque du support de bouton .....77
  - Reprisage .....78
- Points d'arrêt .....79
  - Points d'arrêt sur des tissus épais .....80
- Couture de boutons .....81
  - Fixation de boutons à 4 trous .....82
  - Couture d'un bouton avec un talon .....82
- Œillets .....82
- Couture directions multiples (point droit et point zigzag) .....83
- Fixation d'une fermeture à glissière .....84
  - Fermeture à glissière centrée.....84
  - Fermeture à glissière sur le côté .....85



# SÉLECTION D'UN POINT DE COUTURE COURANT

## ■ Ecrans de sélection de point

Appuyez sur  pour passer à l'écran précédent ou suivant.

### Points droits/surfilage/quilting

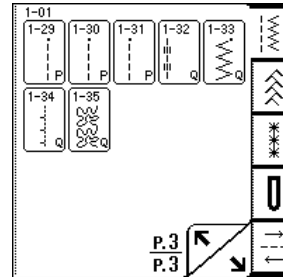
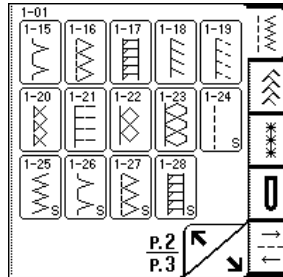
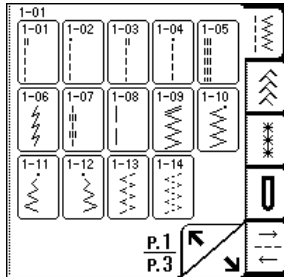

### Points décoratifs

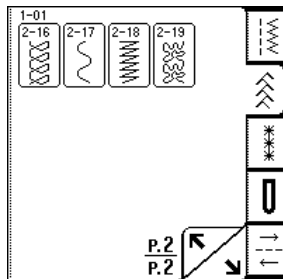
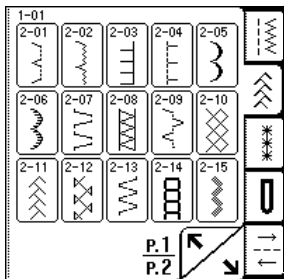

### Points à l'ancienne

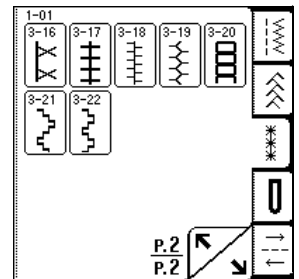
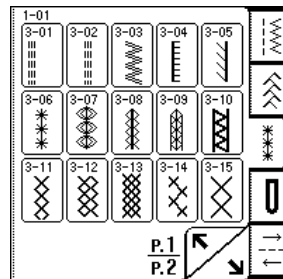

### Boutonnieres/Points d'arrêt

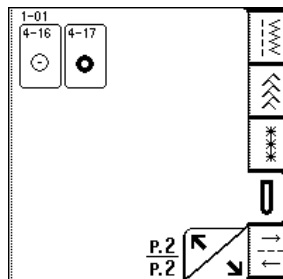
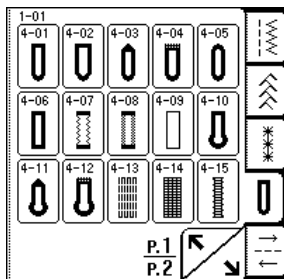

### Couture directions multiples

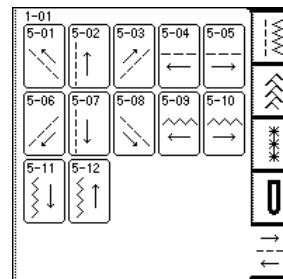

## Sélection d'un motif de point

### 1 Mettez la machine sous tension, puis effleurez l'écran.

→ "1-01 Point droit (gauche)" ou "1-03 Point droit (milieu)" est automatiquement sélectionné, selon le réglage.

### 2 Appuyez sur pour afficher un écran des points dans la catégorie sélectionnée, puis sélectionnez un motif de point.

\* Si un autre écran s'affiche, appuyez sur .

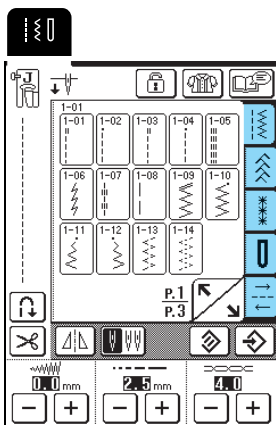



→ Une image du motif de point sélectionné apparaît sous le symbole du pied-de-biche approprié.



### Mémo

Pour plus d'informations sur les motifs de point, reportez-vous au "TABLEAU DE RÉGLAGE DES POINTS" à la fin de ce manuel.

### ■ Utilisation de la touche d'image en miroir

Appuyez sur  pour basculer sur . Une image en miroir du motif de point sélectionné est créée.

### Remarque

Si  s'affiche en gris () après la sélection d'un point (boutonnères, motifs de couture directions multiples, etc.), il est impossible de créer une image miroir du point sélectionné.

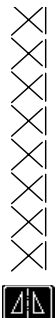
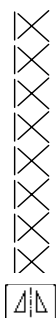

## Enregistrement de réglages de points

Cette machine est réglée par défaut en matière de largeur de point (largeur du zigzag), longueur du point, tension du fil, coupe-fil automatique, couture de point de renfort/en marche arrière automatique, etc. Cependant, si vous souhaitez enregistrer des réglages spécifiques pour un point, afin de pouvoir les utiliser

ultérieurement, appuyez sur  pour enregistrer les nouveaux réglages du point sélectionné après modification.

**Exemple :** Utilisation d'une longueur de point de 2 mm pour le point droit

### 1 Sélectionnez un point droit.



### Mémo

La longueur du point par défaut est de 2,5 mm.

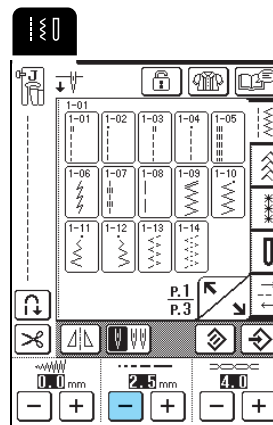
### 2 Réglez la longueur du point sur 2 mm.



### 3 Appuyez sur .

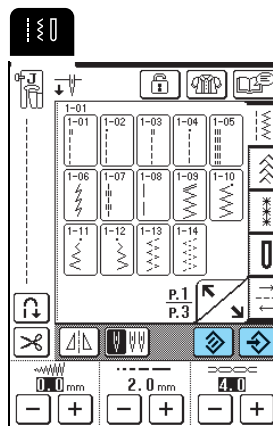

\* Pour réinitialiser les réglages par défaut du motif de point sélectionné, appuyez sur , puis sur .



3

Points de couture courants

### Mémo

- A la prochaine sélection de ce même point droit, la longueur du point sera de 2 mm.
- Tous les réglages de points [largeur du point (largeur du zigzag), longueur du point, tension du fil, coupe-fil automatique et couture de point de renfort/en marche arrière automatique] sont enregistrés et non uniquement le réglage qui a été modifié. Lorsque le même motif de point est sélectionné, les derniers réglages enregistrés s'affichent même si la machine a été mise hors tension. Si vous modifiez de nouveau les réglages et que vous appuyez sur  ou sur  pour restaurer le réglage par défaut, les nouveaux réglages ne sont pas enregistrés à moins d'appuyer de nouveau sur .

## Utilisation de la touche de sélection du type de couture

En appuyant sur , vous pouvez également sélectionner un point courant en fonction de l'utilisation que vous souhaitez en faire. Lorsque vous n'êtes pas certain du point à sélectionner pour votre application ou lorsque vous souhaitez obtenir des informations sur l'utilisation de certains points, la

touche  vous permet de sélectionner le point adapté à votre ouvrage. Il vous suffit ensuite de suivre les instructions pour coudre le point sélectionné. Nous recommandons aux débutants d'utiliser cette méthode pour sélectionner des points.

**Exemple :** Affichage des informations relatives au surfilage

1 Appuyez sur .

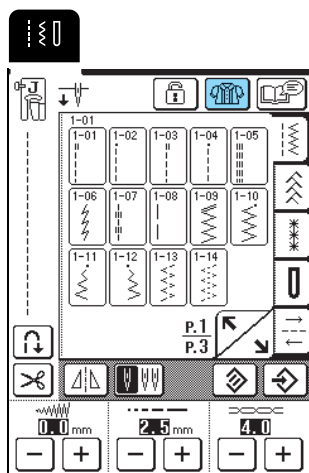

→ L'écran de conseils s'affiche.

2 Appuyez sur .

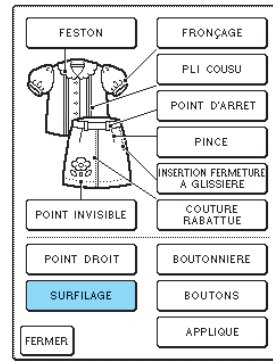

→ La partie supérieure de l'écran affiche une sélection de points surfilage et des explications.

3 Lisez les descriptions et sélectionnez le point approprié.

\* Appuyez sur  ou  pour faire défiler la page.

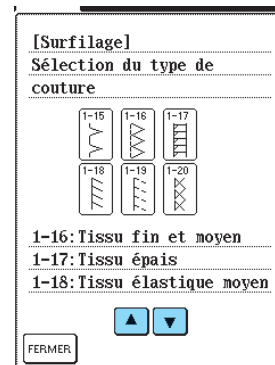

→ L'écran affiche la procédure à suivre pour coudre le point sélectionné.

4 Respectez les instructions de couture du point.

\* Appuyez sur  pour passer à l'écran suivant.

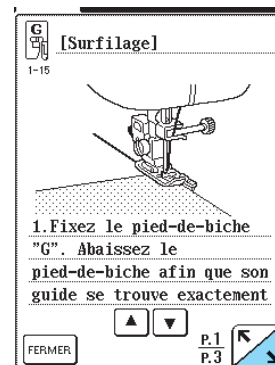

5 Une fois la couture terminée, appuyez sur .

# COUTURE DES POINTS

## Points droits



### Remarque

Lorsque vous utilisez l'aiguille jumelée (reportez-vous à la page 31), n'oubliez pas de fixer le pied-de-biche "J".

Touche de point	Nom du point	Pied-de-biche	Applications	Largeur du point [mm (pouces)]		Longueur du point [mm (pouces)]		Aiguille jumelée
				Auto.	Manuel	Auto.	Manuel	
1-01	Point droit (gauche)		Couture générale, fronces, plis cousus, etc. Lorsque vous appuyez sur la touche "Point inverse/renfort", la machine effectue des points inverses.	0,0 (0)	0,0 - 7,0 (0 - 1/4)	2,5 (3/32)	0,2 - 5,0 (1/64 - 3/16)	OK (J)
1-02	Point droit (gauche)		Couture générale, fronces, plis cousus, etc. Lorsque vous appuyez sur la touche "Point inverse/renfort", la machine effectue des points de renfort.	0,0 (0)	0,0 - 7,0 (0 - 1/4)	2,5 (3/32)	0,2 - 5,0 (1/64 - 3/16)	OK (J)
1-03	Point droit (milieu)		Couture générale, fronces, plis cousus, etc. Lorsque vous appuyez sur la touche "Point inverse/renfort", la machine effectue des points inverses.	3,5 (1/8)	0,0 - 7,0 (0 - 1/4)	2,5 (3/32)	0,2 - 5,0 (1/64 - 3/16)	OK (J)
1-04	Point droit (milieu)		Couture générale, fronces, plis cousus, etc. Lorsque vous appuyez sur la touche "Point inverse/renfort", la machine effectue des points de renfort.	3,5 (1/8)	0,0 - 7,0 (0 - 1/4)	2,5 (3/32)	0,2 - 5,0 (1/64 - 3/16)	OK (J)
1-05	Triple point élastique		Couture générale pour les coutures de renfort et décoratives	0,0 (0)	0,0 - 7,0 (0 - 1/4)	2,5 (3/32)	1,5 - 4,0 (1/16 - 3/16)	OK (J)
1-06	Point élastique		Points de renfort, couture et applications décoratives	1,0 (1/16)	1,0 - 3,0 (1/16 - 1/8)	2,5 (3/32)	1,0 - 4,0 (1/16 - 3/16)	OK (J)
1-07	Point décoratif		Couture décorative, couture de renfort	0,0 (0)	0,0 - 7,0 (0 - 1/4)	2,5 (3/32)	1,0 - 4,0 (1/16 - 3/16)	OK (J)
1-08	Point faufilage		Point faufilage	0,0 (0)	0,0 - 7,0 (0 - 1/4)	20,0 (3/4)	5,0 - 30,0 (3/16 - 1-3/16)	NON

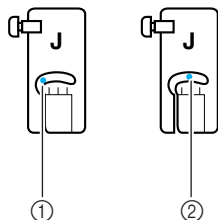

- ① Aiguille à gauche  
② Aiguille au milieu

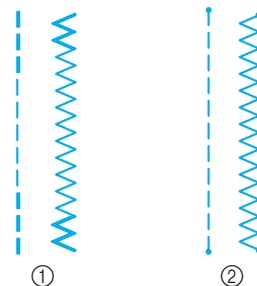

- ① Point inverse  
② Point de renfort



### Mémo

" " au début du point indiqué sur la touche signifie que des points inverses sont cousus lorsque vous appuyez sur la touche "Point inverse/renfort". " · " au début du point indiqué sur la touche signifie que des points de renfort sont cousus lorsque vous appuyez sur la touche "Point inverse/renfort".



3

Points de couture courants

1 Sélectionnez un motif de point.

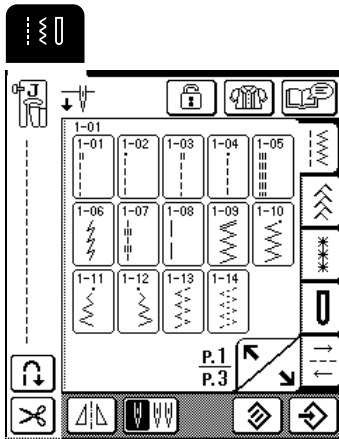

2 Fixez le pied-de-biche "J".

3 Tenez les extrémités du fil et du tissu de la main gauche et tournez le volant vers vous de la main droite pour introduire l'aiguille dans le tissu à la position de démarrage de la couture.

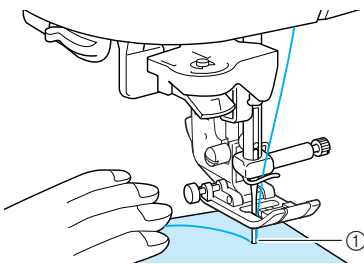

① Position de démarrage de la couture

4 Abaissez le levier du pied-de-biche.

5 Appuyez sur la touche "Point inverse/renfort" pour coudre des points inverses (ou de renfort), puis sur la touche "Marche/Arrêt" pour commencer à coudre lentement.

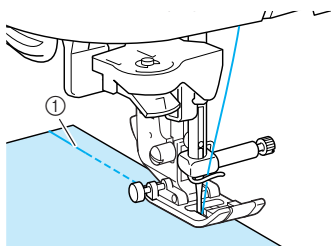

① Points inverses

### ATTENTION

- Pendant la couture, veillez à ce que l'aiguille ne touche pas une épingle placée pour maintenir le tissu ou tout autre objet. Le fil risquerait de s'emmêler ou l'aiguille pourrait casser et vous blesser.

6 La couture terminée, appuyez sur la touche "Point inverse/renfort" pour coudre des points inverses (ou de renfort).

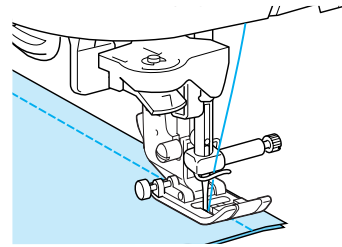

7 Appuyez sur la touche "Coupe-fil" pour couper les fils.

\* Si le réglage de coupe-fil automatique est sélectionné avant de coudre, la machine coud automatiquement des points inverses (ou de renfort) au début de la couture. Lorsque vous appuyez sur la touche "Point inverse/renfort" à la fin de la couture, la machine coud automatiquement des points inverses (ou de renfort) et coupe le fil.

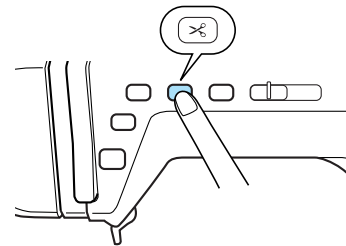

### Modification de la position de l'aiguille (points avec aiguille à gauche ou au milieu uniquement)

Lorsque vous sélectionnez des motifs de points avec aiguille à gauche ou au milieu, vous pouvez utiliser les touches **-** et **+** de l'affichage de largeur du point pour modifier la position de l'aiguille. Réglez la distance entre le bord droit du pied-de-biche et l'aiguille en fonction de la largeur du point, et pendant la couture, alignez le bord du pied-de-biche sur le bord du tissu pour obtenir une finition parfaite.

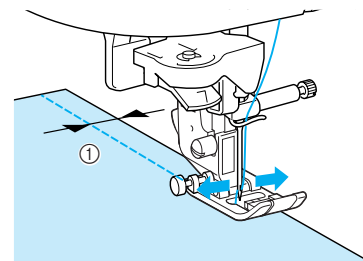

① Largeur du point

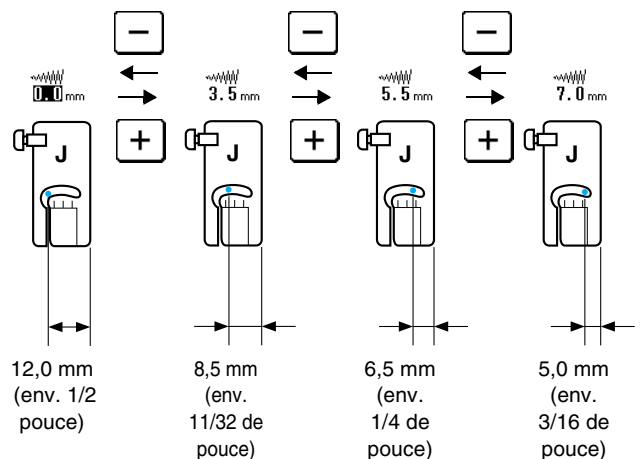

### Mémo

Pour obtenir un rabat standard de 16 mm (env. 5/8 de pouce) réglez la largeur sur 0 mm à l'écran. Pendant la couture, alignez le bord du tissu sur le repère de 16 mm (env. 5/8 de pouce) de la plaque d'aiguille.

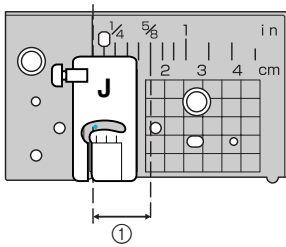

① 16 mm (env. 5/8 de pouce)

### Point faufilage

- 1 Appuyez sur  et fixez le pied-de-biche "J".
- 2 Appuyez sur la touche "Point inverse/renfort" pour effectuer des points de renfort au début de la couture.

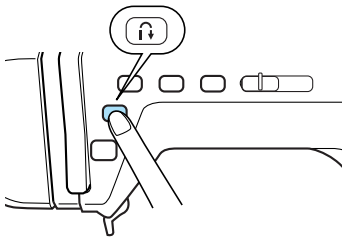

### Mémo

Vous pouvez régler la longueur du point entre 5 et 30 mm (env. 3/16 et 1-3/16 de pouce).



① Entre 5 mm (env. 3/16 de pouce) et 30 mm (env. 1-3/16 de pouce).

- 3 Cousez tout en guidant doucement le tissu.

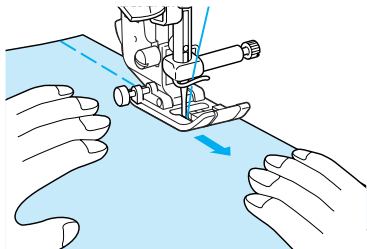

### Mémo

Cette opération est facilitée par l'utilisation de la pédale de commande (reportez-vous à la page 39).

- 4 Terminez le faufilage par des points de renfort.

## Création de pinces

- 1 Appuyez sur  et fixez le pied-de-biche "J".
- 2 Appuyez sur la touche "Point inverse/renfort" pour coudre des points inverses au début de la couture, puis cousez en partant de l'extrémité la plus large sans tirer sur le tissu.

\* Si le réglage de couture de point de renfort/en marche arrière automatique est sélectionné avant de coudre, des points inverses sont cousus au début de la couture.

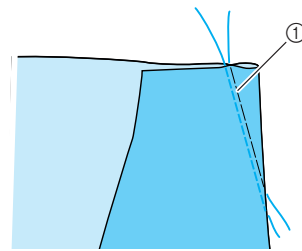

① Point faufilage

- 3 Sans coudre de points inverses, tirez 50 mm (env. 1-15/16 de pouce) de fil, coupez les fils, puis nouez-les deux extrémités ensemble.

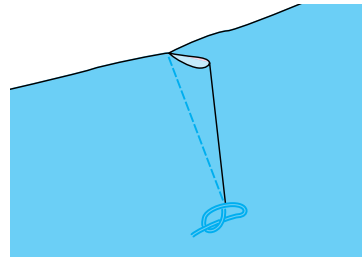

- 4 Insérez les extrémités du fil dans la pince à l'aide d'une aiguille à coudre.

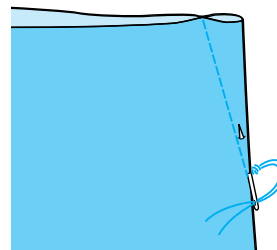

- 5 Repassez la pince sur un côté.

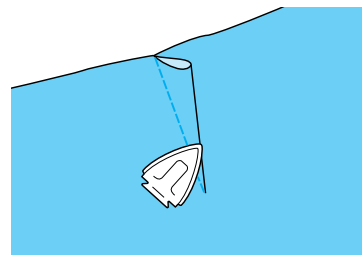

3

Points de couture courants

## Création de fronces

Cousez des fronces sur les manches, la taille d'une jupe plissée, etc.

- 1 Sélectionnez un point droit, puis fixez le pied-de-biche "J".

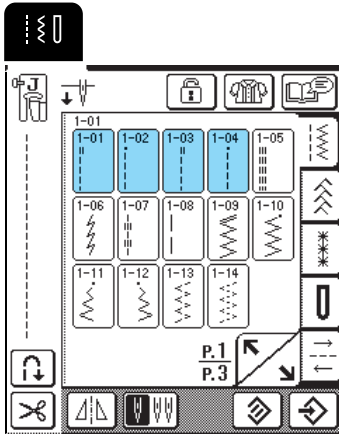

- 2 Réglez la longueur du point sur 4 mm (env. 3/16 de pouce) et la tension du fil sur 2 (tension plus relâchée).

### Mémo

Si vous appuyez sur , puis sur **FRONÇAGE**, la longueur du point est automatiquement réglée sur 4 mm (env. 3/16 de pouce) et la tension du fil sur 2.

- 3 Tirez le fil de la canette et le fil supérieur de 50 mm (env. 1 à 15/16 de pouce) (reportez-vous à "Sortie du fil de la canette", page 27).

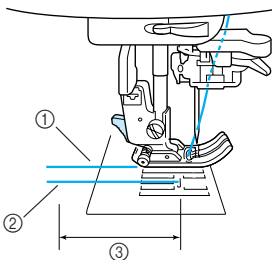

- ① Fil supérieur
- ② Fil de la canette
- ③ 50 mm (env. 1-15/16 de pouce)

- 4 Cousez une ligne de points droits le long de chaque côté de la ligne de couture, tirez le fil de la canette et le fil supérieur de 50 mm (1 à 15/16 de pouce), puis coupez les fils.

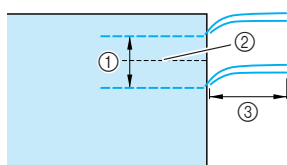

- ① 10 à 15 mm (env. 3/8 à 9/16 de pouce)
- ② Ligne de couture
- ③ 50 mm (env. 1-15/16 de pouce)

- 5 Tirez sur les fils de canette pour créer la quantité nécessaire de fronces, puis nouez les fils.

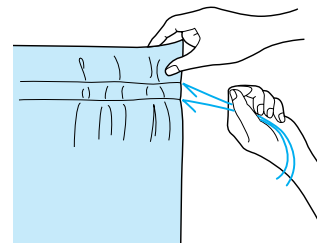

- 6 Repassez les fronces pour les aplanir.

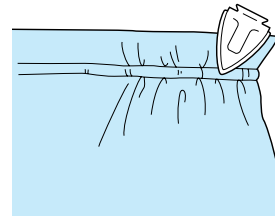

- 7 Cousez le long de la ligne de couture et retirez le point faufilage.

## Couture rabattue

Utilisez la couture rabattue pour renforcer les coutures et obtenir une finition nette des bords.

- 1 Appuyez sur  et fixez le pied-de-biche "J".
- 2 Les endroits des deux morceaux de tissu se faisant face, cousez la ligne de couture, puis coupez la moitié du rabat du côté du rabattement de la couture.

\* Si les réglages de couture de point de renfort/en marche arrière automatique et de coupe-fil automatique sont sélectionnés avant de coudre, des points inverses sont automatiquement cousus au début et à la fin de la couture et le fil est coupé.

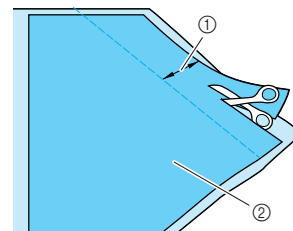

- ① Environ 12 mm (env. 1/2 pouce)
- ② Envers du tissu

- 3 Rabattez le tissu le long de la ligne de couture.

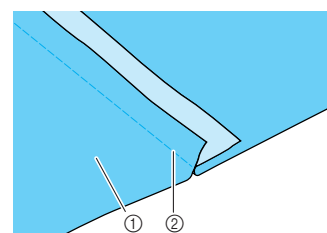

- ① Envers du tissu
- ② Ligne de couture

- 4** Posez les deux rabats du côté du rabat le plus court (rabat coupé) et repassez-les pour les aplanir.

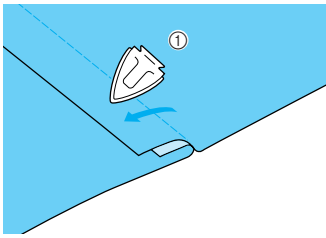

① Envers du tissu

- 5** Pliez le rabat le plus long autour du plus court et cousez le long du bord du pli.

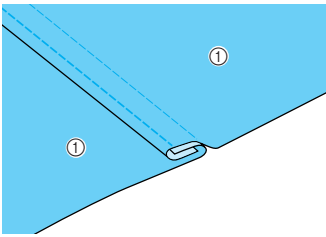

① Envers du tissu

Couture rabattue terminée

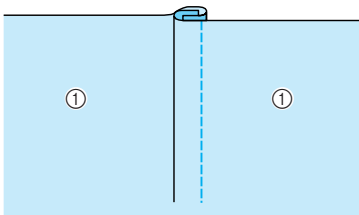

① Endroit du tissu

## Plis cousus

Utilisez des plis cousus pour décorer des chemisiers.

- 1** Marquez l'emplacement des plis sur l'envers du tissu.

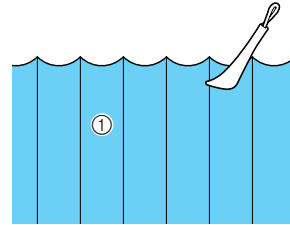

① Envers du tissu

- 2** Mettez le tissu sur l'endroit, puis repassez uniquement les plis de la pointe du fer.

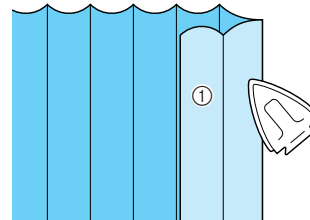

① Endroit du tissu

- 3** Appuyez sur  et fixez le pied-de-biche "1".

- 4** Fixez le crochet situé sur le côté droit du pied-de-biche "1" sur le support du pied-de-biche, puis cousez le long des plis.

\* Si les réglages de couture de point de renfort/en marche arrière automatique et de coupe-fil automatique sont sélectionnés avant de coudre, des points inverses sont automatiquement cousus au début et à la fin de la couture et le fil est coupé.

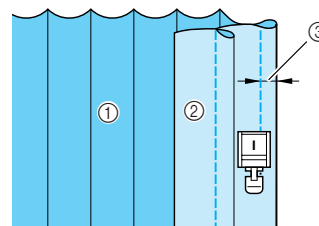

① Envers du tissu  
② Endroit du tissu  
③ Largeur du pli cousu

- 5** Repassez les plis dans le même sens.

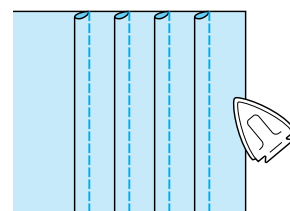

3

Points de couture courants



## Points zigzag

Les points zigzag sont pratiques dans de nombreuses applications, y compris le surfilage, la couture d'appliqués et la mosaïque.



### Remarque

Lorsque vous utilisez l'aiguille jumelée (reportez-vous à la page 31), n'oubliez pas de fixer le pied-de-biche "J".

Touche de point	Nom du point	Pied-de-biche	Applications	Largeur du point [mm (pouces)]		Longueur du point [mm (pouces)]		Aiguille jumelée
				Auto.	Manuel	Auto.	Manuel	
	Point zigzag (milieu)		Pour le surfilage et le reprisage. Lorsque vous appuyez sur la touche "Point inverse/renfort", la machine effectue des points inverses.	3,5 (1/8)	0,0 - 7,0 (0 - 1/4)	1,4 (1/16)	0,0 - 4,0 (0 - 3/16)	OK (J)
	Point zigzag (milieu)		Pour le surfilage et le reprisage. Lorsque vous appuyez sur la touche "Point inverse/renfort", la machine effectue des points de renfort.	3,5 (1/8)	0,0 - 7,0 (0 - 1/4)	1,4 (1/16)	0,0 - 4,0 (0 - 3/16)	OK (J)
	Point zigzag (droite)		Commencez à partir de la position droite de l'aiguille, cousez en zigzag à gauche.	3,5 (1/8)	2,5 - 5,0 (3/32 - 3/16)	1,4 (1/16)	0,3 - 4,0 (1/64 - 3/16)	OK (J)
	Point zigzag (gauche)		Commencez à partir de la position gauche de l'aiguille, cousez en zigzag à droite.	3,5 (1/8)	2,5 - 5,0 (3/32 - 3/16)	1,4 (1/16)	0,3 - 4,0 (1/64 - 3/16)	OK (J)

1

Sélectionnez un point et fixez le pied-de-biche "J".

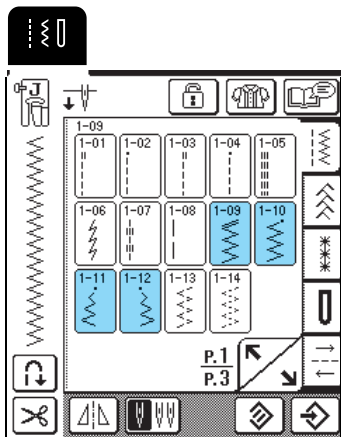

### Mémo

" II " au début du point indiqué sur la touche signifie que des points inverses sont cousus lorsque vous appuyez sur la touche "Point inverse/renfort". " • " au début du point indiqué sur la touche signifie que des points de renfort sont cousus lorsque vous appuyez sur la touche "Point inverse/renfort".

### ■ Surfilage

Cousez en vous assurant que l'aiguille dépasse légèrement à l'extérieur du tissu.

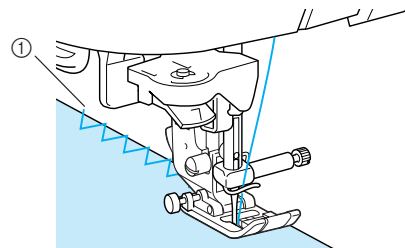

① Point de chute de l'aiguille

### ■ Appliqués

Fixez l'appliqué à l'aide d'un produit adhésif provisoire ou d'un point faufilage, puis cousez le long du bord de l'appliqué, en veillant à ce que l'aiguille dépasse légèrement à l'extérieur.

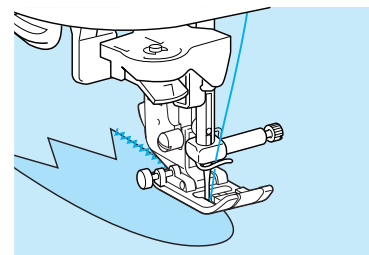

### ■ Patchwork (piqué fantaisie)

Retournez la largeur de tissu souhaitée, placez-la sur un autre morceau de tissu, puis cousez les deux morceaux de tissu de sorte que la couture assemble les deux morceaux.

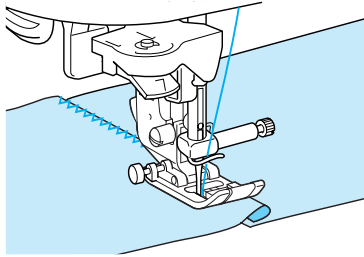

### ■ Couture de lignes courbes

Diminuez la longueur du point pour obtenir un point fin. Cousez lentement tout en gardant les coutures parallèles au bord du tissu et en guidant celui-ci le long de la courbe.

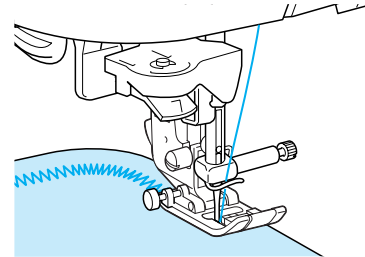

## Points zigzag élastiques

Utilisez les points zigzag élastiques dans de nombreuses applications, y compris le surfilage, la fixation de rubans et le reprisage.

Touche de point	Nom du point	Pied-de-biche	Applications	Largeur du point [mm (pouces)]		Longueur du point [mm (pouces)]		Aiguille jumelée
				Auto.	Manuel	Auto.	Manuel	
1-13	Zigzag élastique 2 étapes		Surfilage (tissus moyens et élastiques), ruban et élastique	5,0 (3/16)	1,5 - 7,0 (1/16 - 1/4)	1,0 (1/16)	0,2 - 4,0 (1/64 - 1/16)	OK (J)
1-14	Zigzag élastique 3 étapes		Surfilage (tissus moyens, lourds et élastiques), ruban et élastique	5,0 (3/16)	1,5 - 7,0 (1/16 - 1/4)	1,0 (1/16)	0,2 - 4,0 (1/64 - 1/16)	OK (J)

1 Sélectionnez un point et fixez le pied-de-biche "J".

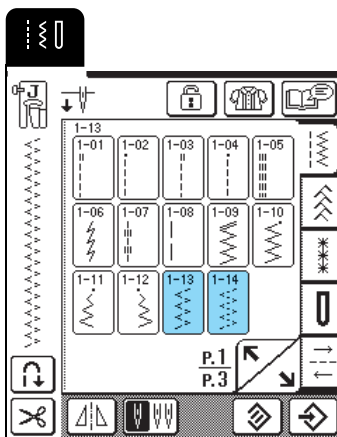

### ■ Fixation passepoil

Tirez sur le ruban pour l'aplanir. Tout en étirant le ruban, cousez-le sur le tissu.

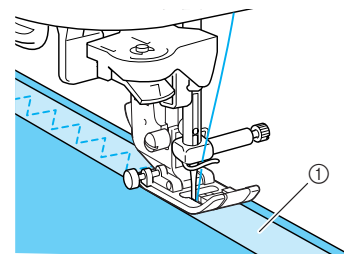

① Ruban élastique

### ■ Surfilage

Utilisez ce point pour effectuer un surfilage sur le bord de tissus élastiques. Cousez en vous assurant que l'aiguille dépasse légèrement à l'extérieur du tissu.

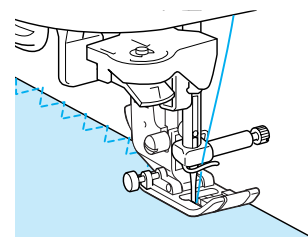

3

Points de couture courants

## Surfilage

Effectuez un surfilage aux extrémités des coutures de jupes ou de pantalons et pour celles des coupons. Selon le point sélectionné, utilisez le pied-de-biche "G" ou "J" ou le couteau raseur.

### ■ Surfilage à l'aide du pied-de-biche "G"

Touche de point	Nom du point	Pied-de-biche	Applications	Largeur du point [mm (pouces)]		Longueur du point* [mm (pouces)]		Aiguille jumelée
				Auto.	Manuel	Auto.	Manuel	
	Point surfilage		Renfort de tissus légers et moyens	3,5 (1/8)	2,5 - 5,0 (3/32 - 3/16)	2,0 (1/16)	1,0 - 4,0 (1/16 - 3/16)	NON
	Point surfilage		Renfort de tissus lourds	5,0 (3/16)	2,5 - 5,0 (3/32 - 3/16)	2,5 (3/32)	1,0 - 4,0 (1/16 - 3/16)	NON
	Point surfilage		Renfort de tissus moyens, lourds ou facilement effilochables ou points décoratifs.	5,0 (3/16)	3,5 - 5,0 (1/8 - 3/16)	2,5 (3/32)	1,0 - 4,0 (1/16 - 3/16)	NON

- 1 Sélectionnez un point et fixez le pied-de-biche "G".

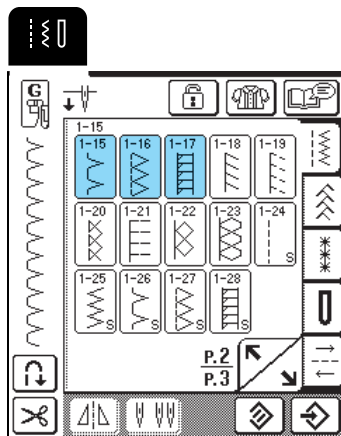

- 2 Abaissez le pied-de-biche, afin que son guide se trouve exactement contre le bord du tissu.

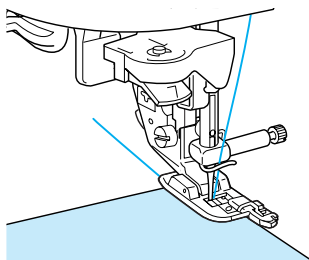

- 3 Cousez le long du guide du pied-de-biche.

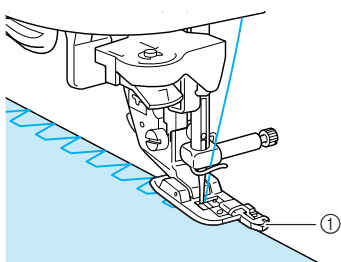

① Guide du pied-de-biche

### ⚠ ATTENTION

- Une fois la largeur de point réglée, tournez le volant vers vous manuellement et assurez-vous que l'aiguille ne touche pas le pied-de-biche. Si l'aiguille touche le pied-de-biche, elle risque de se casser et de vous blesser.

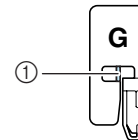

- ① L'aiguille ne doit pas le toucher
- Si le pied-de-biche est relevé au maximum, l'aiguille risque de le toucher.

## ■ Surfilage à l'aide du pied-de-biche "J"

Touche de point	Nom du point	Pied-de-biche	Applications	Largeur du point [mm (pouces)]		Longueur du point [mm (pouces)]		Aiguille jumelée
				Auto.	Manuel	Auto.	Manuel	
	Point surfilage		Couture de renfort de tissus élastiques	5,0 (3/16)	0,0 - 7,0 (0 - 9/32)	2,5 (3/32)	0,5 - 4,0 (1/32 - 3/16)	OK (J)
	Point surfilage		Renfort de tissus élastiques moyens et de tissus lourds, points décoratifs	5,0 (3/16)	0,0 - 7,0 (0 - 9/32)	2,5 (3/32)	0,5 - 4,0 (1/32 - 3/16)	OK (J)
	Point surfilage		Renfort de tissus élastiques ou points décoratifs	4,0 (3/16)	0,0 - 7,0 (0 - 1/4)	4,0 (3/16)	1,0 - 4,0 (1/16 - 3/16)	OK (J)
	Point surfilage		Couture de tricot élastique	5,0 (3/16)	0,0 - 7,0 (0 - 1/4)	4,0 (3/16)	1,0 - 4,0 (1/16 - 3/16)	NON
	Faufilage diamant simple		Renfort et couture de tissus élastiques	6,0 (15/64)	1,0 - 7,0 (1/16 - 1/4)	3,0 (1/8)	1,0 - 4,0 (1/16 - 3/16)	OK (J)
	Faufilage diamant simple		Renfort de tissus élastiques	6,0 (15/64)	1,0 - 7,0 (1/16 - 1/4)	1,8 (1/16)	1,0 - 4,0 (1/16 - 3/16)	OK (J)

### 1 Sélectionnez un point et fixez le pied-de-biche "J".

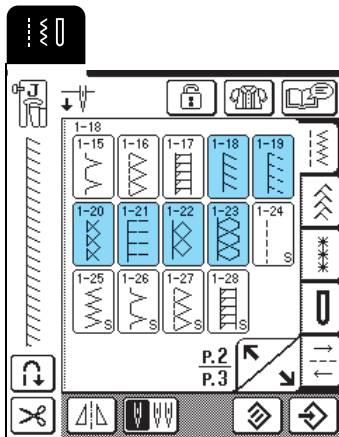

### 2 Cousez en vous assurant que l'aiguille dépasse légèrement à l'extérieur du tissu.

#### Mémo

Pour obtenir de meilleurs résultats lorsque vous cousez des tissus élastiques, réduisez la pression du pied-de-biche.

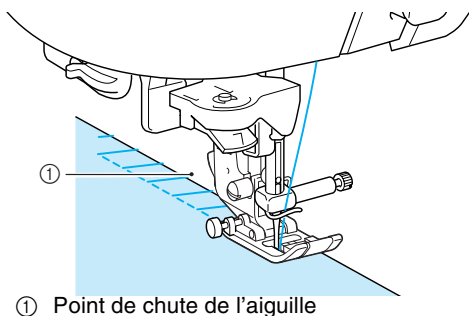

① Point de chute de l'aiguille



3

Points de couture courants

## ■ Surfilage à l'aide du couteau raseur

Vous pouvez effectuer le surfilage tout en coupant le tissu à l'aide du couteau raseur.

### ⚠ ATTENTION

- Veillez à sélectionner un des points repris ci-dessous uniquement. Si vous utilisez un autre point, l'aiguille risque de toucher le pied-de-biche, de se casser et de vous blesser.



#### Mémo

Enfilez l'aiguille manuellement lorsque vous utilisez le couteau raseur ou fixez ce dernier uniquement après avoir enfilé l'aiguille à l'aide de l'enfileur d'aiguille.

Point	Nom du point	Pied-de-biche	Applications	Largeur du point [mm (pouces)]		Longueur du point [mm (pouces)]		Aiguille jumelée
				Auto.	Manuel	Auto.	Manuel	
1-24	Avec couteau raseur		Point droit tout en coupant des tissus	0,0 (0)	0,0 - 2,5 (0 - 3/32)	2,5 (3/32)	0,2 - 5,0 (1/64 - 3/16)	NON
1-25	Avec couteau raseur		Point zigzag tout en coupant des tissus	3,5 (1/8)	3,5 - 5,0 (1/8 - 3/16)	1,4 (1/16)	0,0 - 4,0 (0 - 3/16)	NON
1-26	Avec couteau raseur		Point surfilage tout en coupant des tissus	3,5 (1/8)	3,5 - 5,0 (1/8 - 3/16)	2,0 (1/16)	1,0 - 4,0 (1/16 - 3/16)	NON
1-27	Avec couteau raseur		Point surfilage tout en coupant des tissus	5,0 (3/16)	3,5 - 5,0 (1/8 - 3/16)	2,5 (3/32)	1,0 - 4,0 (1/16 - 3/16)	NON
1-28	Avec couteau raseur		Point surfilage tout en coupant des tissus	5,0 (3/16)	3,5 - 5,0 (1/8 - 3/16)	2,5 (3/32)	1,0 - 4,0 (1/16 - 3/16)	NON

- 1 Suivez les étapes à la page 33 pour retirer le pied-de-biche.
- 2 Positionnez la fourche du levier de commande du couteau raseur autour de la vis du support de l'aiguille.

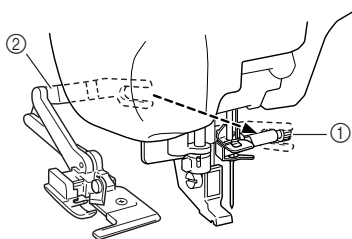

- 1 Vis du support de l'aiguille
- 2 Levier de commande



#### Mémo

Assurez-vous que la fourche du levier de commande est fixée fermement à la vis du support de l'aiguille.

- 3 Positionnez le couteau raseur en alignant son crochet sur l'encoche du support du pied-de-biche, puis abaissez le pied-de-biche.

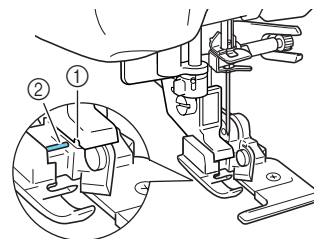

- 1 Encoche du support du pied-de-biche.
- 2 Crochet

→ Le couteau raseur est fixé.

#### 4 Sélectionnez un point.

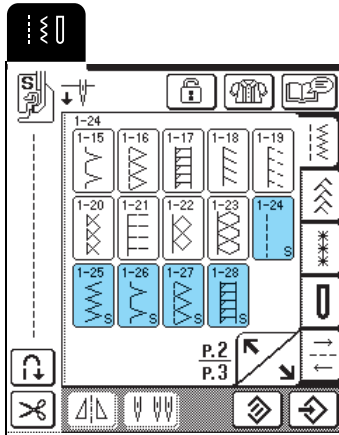

#### 5 Faites une entaille d'environ 20 mm (env. 3/4 de pouce) dans le tissu.

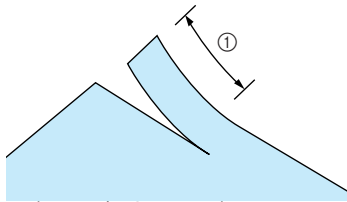

① 20 mm (env. 3/4 de pouce)

#### 6 Placez le tissu de façon à ce que le côté droit de l'entaille soit au-dessus de la plaque du guide et le côté gauche de l'entaille sous le pied-de-biche.

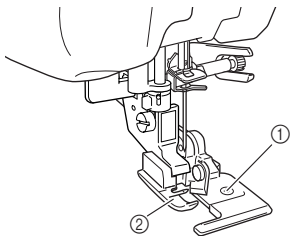

- ① Plaque du guide (couteau inférieur)
- ② Pied-de-biche

#### 7 Enfillez l'aiguille manuellement et faites sortir un long morceau du fil supérieur. Faites-le passer sous le pied-de-biche et sortez-le dans la direction d'entraînement du tissu.

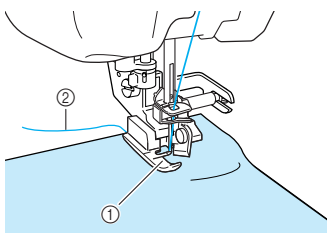

- ① Pied-de-biche
- ② Fil supérieur

#### 8 Commencez à coudre.

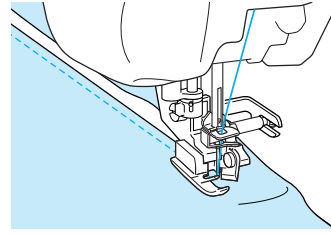

→ Un rabat est coupé pendant la couture.

#### Remarque

Si la largeur a été modifiée, tournez le volant manuellement pour vous assurer que l'aiguille ne touche pas le couteau raseur. Si l'aiguille touche le couteau raseur, elle risque de se casser.

#### ■ Coutures droites et utilisation du couteau raseur

La marge de couture doit être d'environ 5 mm (soit 3/16 de pouce).

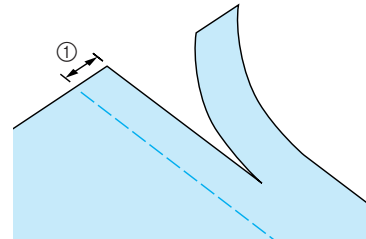

① Marge de couture

#### Mémo

- Le tissu ne sera pas coupé s'il est simplement rabattu sous la plaque du guide d'entraînement. Placez le tissu comme expliqué à l'étape 6 de la section précédente, puis commencez à coudre.

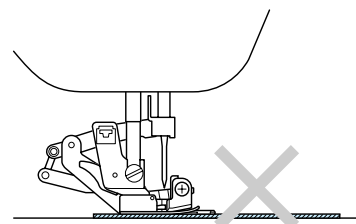

- Une épaisseur de toile de jean de 368 g (13 oz.) peut être coupée.
- Nettoyez le couteau raseur après utilisation de manière à éviter tout dépôt de poussière ou de bouts de fils.
- Si nécessaire, ajoutez une petite quantité d'huile sur le bord coupant du couteau.



3

Points de couture courants

## Quilting

Cette machine permet de créer de magnifiques couvertures piquées rapidement et aisément. Lorsque vous créez une couverture piquée, utilisez les deux instruments pratiques que sont la genouillère et la pédale (reportez-vous à "Utilisation de la pédale", page 39 et/ou reportez-vous à "Utilisation de la genouillère", page 40) : vous aurez alors les mains libres pour d'autres tâches.

Les motifs pour lesquels "P" ou "Q" apparaît dans le coin inférieur droit de la touche sont conçus pour le quilting.

Touche de point	Nom du point	Pied-de-biche	Applications	Largeur du point [mm (pouces)]		Longueur du point [mm (pouces)]		Aiguille jumelée
				Auto.	Manuel	Auto.	Manuel	
	Point d'assemblage (droite)		Assemblage/mosaïque Rabat droit de 6,5 mm (env. 1/4 de pouce)	5,5 (7/32)	0,0 - 7,0 (0 - 1/4)	2,0 (1/16)	0,2 - 5,0 (1/64 - 3/16)	NON
	Point d'assemblage (milieu)		Assemblage/mosaïque	—	—	2,0 (1/16)	0,2 - 5,0 (1/64 - 3/16)	NON
	Point d'assemblage (gauche)		Assemblage/mosaïque Rabat gauche de 6,5 mm (env. 1/4 de pouce)	1,5 (1/16)	0,0 - 7,0 (0 - 1/4)	2,0 (1/16)	0,2 - 5,0 (1/64 - 3/16)	NON
	Quilting style "à la main"		Point quilting style "point à la main"	0,0 (0)	0,0 - 7,0 (0 - 1/4)	2,5 (3/32)	1,0 - 4,0 (1/16 - 3/16)	NON
	Point zigzag quilting appliqué		Point zigzag pour le quilting et la couture des morceaux de tissus piqués	3,5 (1/8)	0,0 - 7,0 (0 - 1/4)	1,4 (1/16)	0,0 - 4,0 (0 - 3/16)	NON
	Point quilting appliqué		Point quilting pour les appliqués invisibles ou la fixation de bordures	1,5 (1/16)	0,5 - 5,0 (1/64 - 3/16)	1,8 (1/16)	1,0 - 4,0 (1/16 - 3/16)	NON
	Quilting pointillé		Quilting arrière-plan	7,0 (1/4)	1,0 - 7,0 (1/16 - 1/4)	1,6 (1/16)	1,0 - 4,0 (1/16 - 3/16)	NON

### ■ Assemblage

La couture de deux tissus ensemble s'appelle l'assemblage. Lorsque vous coupez des morceaux pour des carrés de couverture piquée, laissez un rabat de 6,5 mm (env. 1/4 de pouce).



#### Mémo

Pour modifier la largeur du rabat, réglez la largeur du point pour modifier la position de l'aiguille.

1 Appuyez sur ou et fixez le pied-de-biche "J".

2 Cousez en prenant soin d'aligner le bord du tissu avec le côté du pied-de-biche.

Largeur du point lorsque est sélectionné

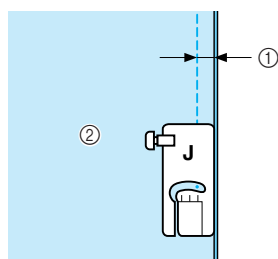

- ① 6,5 mm (env. 1/4 de pouce)
- ② A aligner avec le côté droit du pied-de-biche.

Largeur du point lorsque est sélectionné

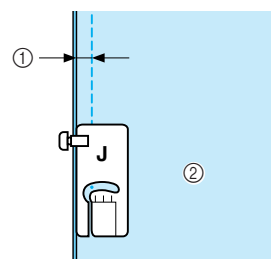

- ① 6,5 mm (env. 1/4 de pouce)
- ② A aligner avec le côté gauche du pied-de-biche.



#### Mémo

- La largeur de point fait référence à la position de l'aiguille et non à la largeur du rabat.
- Pour modifier la position de l'aiguille, appuyez sur ou sur l'écran Largeur.
- Une fois la longueur de point et la position de l'aiguille réglées, vous pouvez enregistrer les paramètres (reportez-vous à la page 49).

## ■ Quilting

L'assemblage de la partie supérieure, la ouate et la partie inférieure est appelé quilting. Vous pouvez coudre la couverture piquée à l'aide du pied à double entraînement pour éviter que la partie supérieure, la ouate et la partie inférieure ne glissent. Le pied à double entraînement possède une série de griffes d'entraînement qui se déplacent avec celles de la plaque d'aiguille pendant la couture.

**1** Suivez les étapes à la page 33 pour retirer le pied-de-biche.

**2** Dévissez la vis du support du pied-de-biche pour le retirer.

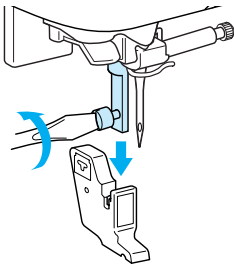

**3** Fixez le levier de commande du pied à double entraînement de façon à ce que la vis du support de l'aiguille soit placée entre la fourche et fixez le pied à double entraînement sur la barre du pied-de-biche.

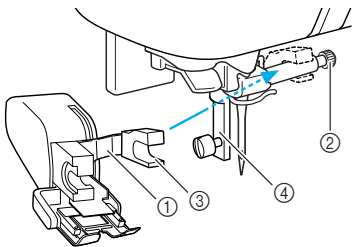

- ① Levier de commande
- ② Vis du support de l'aiguille
- ③ Fourche
- ④ Barre du pied-de-biche

**4** Abaissez le levier du pied-de-biche. Serrez fermement la vis avec un tournevis.

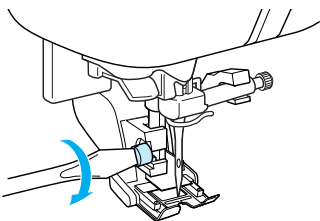

**5** Placez une main de chaque côté du pied-de-biche pour maintenir le tissu en place pendant la couture.



### Mémo

- Cousez à vitesse lente ou moyenne.
- N'effectuez pas de points inverses ni de points pour lesquels le fil passe par le côté ou par l'arrière.
- Assurez-vous toujours que l'endroit du quilting est bien faufilé avant de commencer à coudre. Vous trouverez dans le commerce des aiguilles et fils spécialement conçus pour le quilting à la machine.

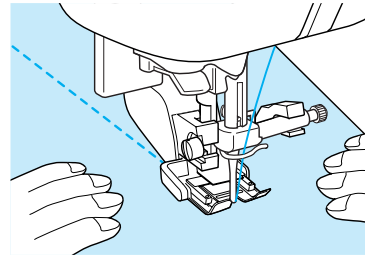

## ■ Appliqués

La couture sera "invisible" si vous utilisez du fil en nylon transparent comme fil supérieur.

**1** Tracez le motif sur du tissu d'appliqué, puis découpez-le.

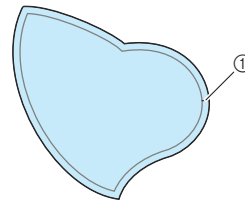

① Rabat : 3 à 5 mm

**2** Coupez un morceau de papier épais ou de renfort de broderie de la taille du dessin de l'appliqué, placez-le sur l'envers du tissu, puis pliez le rabat à l'aide d'un fer à repasser.

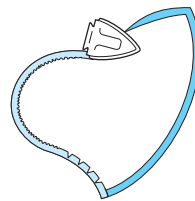

**3** Retournez l'appliqué et fixez le renfort de broderie à l'aide d'épingles ou d'un point faufilage.

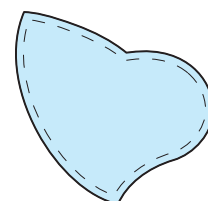

**4** Appuyez sur  et fixez le pied-de-biche "J".



3

Points de couture courants



- 5** Vérifiez le point de chute de l'aiguille, puis cousez le long du bord de l'appliqué tout en veillant à ce que l'aiguille dépasse légèrement à l'extérieur du tissu.

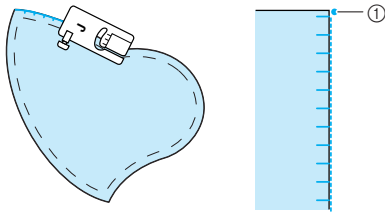

① Point de chute de l'aiguille

### ATTENTION

- Assurez-vous que l'aiguille n'entre pas en contact avec les épingles pendant la couture. L'aiguille risque de casser et de vous blesser.

### Couture de points plumetis

Utilisez la pédale pour coudre les points plumetis. Si vous réglez le curseur de contrôle de vitesse pour modifier la largeur du point, vous pouvez effectuer des changements subtils de largeur du point pendant la couture.

- 1 Branchez la pédale (reportez-vous à la page 39).
- 2 Appuyez sur et fixez le pied-de-biche "J".
- 3 Appuyez sur sur l'écran Longueur pour diminuer la longueur du point.

### Mémo

Une longueur de point entre 0,3 et 0,5 mm (env. 1/64 et 1/32 de pouce) offre de meilleurs résultats avec les points plumetis bien que cette plage varie en fonction du type de tissu et de l'épaisseur du fil utilisé.

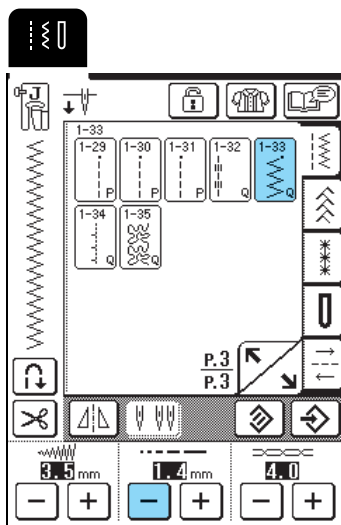

- 4** Appuyez sur .

\* Remplacez la commande de vitesse de couture par une commande de largeur du point.

- 5** Activez ("ON") le réglage de la largeur ("WIDTH CONTROL"). La vitesse de couture est ajustée à l'aide de la pédale.

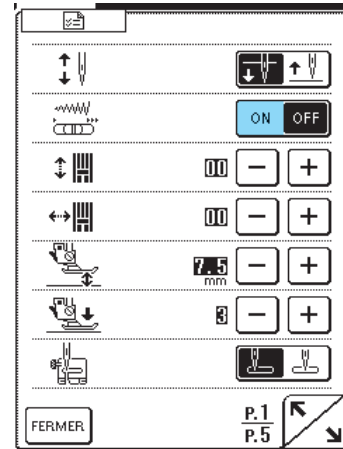

- 6** Appuyez sur .

- 7** Tout en cousant, faites glisser la commande de vitesse de couture pour régler la largeur du point.

### Mémo

- Faites glisser la commande vers la gauche pour rétrécir la largeur. Faites glisser la commande vers la droite pour augmenter la largeur.
- La largeur du point est réglée de façon uniforme à partir de la position centrale de l'aiguille.

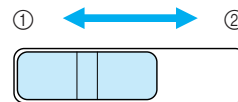

- ① Moins large  
② Plus large



- 8** Lorsque vous avez terminé de coudre, désactivez ("OFF") le réglage de la largeur "WIDTH CONTROL".

## ■ Quilting en mouvement libre

Pour le quilting en mouvement libre, vous pouvez abaisser les griffes d'entraînement (à l'aide du curseur de réglage des griffes d'entraînement) de façon à pouvoir déplacer le tissu librement dans toutes les directions.

Vous devez utiliser le pied pour quilting pour réaliser un quilting en mouvement libre.

Nous recommandons de fixer la pédale et de coudre à vitesse constante.

### Mémo

Pour coudre un point équilibré, il peut être nécessaire de diminuer la tension du fil supérieur (reportez-vous à la page 43) ou de relâcher la pression du pied-de-biche sur l'écran des réglages (reportez-vous à la page 20). Faites un test avec une chute de tissu.

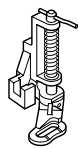

- 1 Sélectionnez .
- 2 Retirez le support du pied-de-biche (reportez-vous à la page 63).
- 3 Aligned le pied pour quilting sur le côté inférieur gauche de la barre du pied-de-biche.

### Mémo

Positionnez le crochet du pied pour quilting au-dessus de la vis du support de l'aiguille.

- 4 De votre main droite, maintenez le pied pour quilting en place et, de votre main gauche, serrez la vis du support du pied-de-biche à l'aide du tournevis.

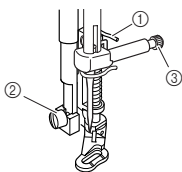

- ① Crochet du pied pour quilting
- ② Vis du support du pied-de-biche
- ③ Vis du support de l'aiguille

## ATTENTION

- Veillez à serrer fermement les vis à l'aide du tournevis. L'aiguille risque en effet de heurter le pied-de-biche et de se tordre ou de se casser.

- 5 Abaissez le curseur de réglage des griffes d'entraînement situé à l'arrière de la base de la machine jusqu'à la position .

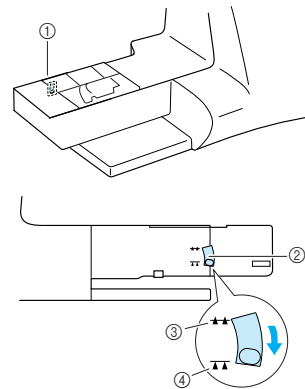

- ① Arrière de la machine
- ② Curseur de réglage des griffes d'entraînement (vue depuis l'arrière de la machine)
- ③ Haut
- ④ Bas

- 6 Tendez le tissu à l'aide de vos deux mains et déplacez-le à vitesse régulière pour coudre des points uniformes d'une longueur d'environ 2 à 2,5 mm (env. 1/16 - 3/32 de pouce).

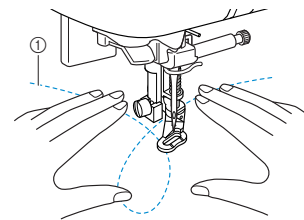

- ① Point

→ Les points de renfort sont cousus au début et à la fin du travail de couture.

- 7 Une fois la couture terminée, placez le curseur de réglage des griffes d'entraînement sur  pour les soulever. Rétablissez les réglages normaux.

### Mémo

Normalement, le curseur de réglage des griffes d'entraînement est en position élevée.



3

Points de couture courants

## Points invisibles

Sélectionnez un point invisible pour coudre les ourlets ou les manchettes de vos robes, chemisiers, pantalons ou jupes.

Touche de point	Nom du point	Pied-de-biche	Applications	Largeur du point [mm (pouces)]		Longueur du point [mm (pouces)]		Aiguille jumelée
				Auto.	Manuel	Auto.	Manuel	
	<b>Point invisible</b>		Point d'ourlet pour les tissus à fils entrelacés	00	3 ← -- → 3	2,0 (1/16)	1,0 - 3,5 (1/16 - 1/8)	NON
	<b>Point invisible</b>		Point d'ourlet pour les tissus élastiques	00	3 ← -- → 3	2,0 (1/16)	1,0 - 3,5 (1/16 - 1/8)	NON

### 1 Sélectionnez un motif de point.



#### Mémo

Pour obtenir de meilleurs résultats lorsque vous cousez des tissus élastiques, réduisez la pression du pied-de-biche.

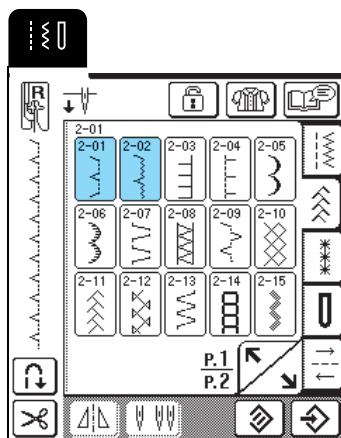

### 2 Placez l'envers du tissu vers le haut, puis pliez et faufilez le tissu comme illustré.

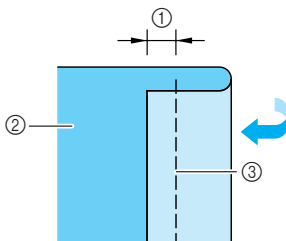

- ① 5 mm
- ② Envers du tissu
- ③ Point faufilage

### 3 Pliez de nouveau le tissu, comme illustré.

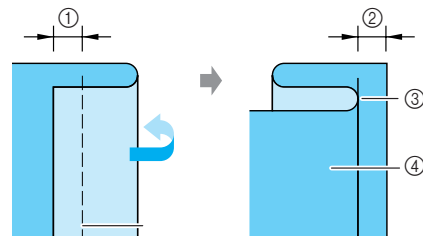

- ① 5 mm
- ② 5 mm
- ③ Point faufilage
- ④ Envers du tissu

### 4 Fixez le pied-de-biche "R", puis abaissez-le de sorte que son guide se trouve contre la pliure du tissu.

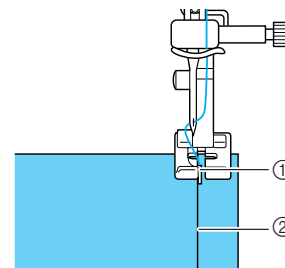

- ① Guide du pied-de-biche
- ② Pliure

### 5 Cousez tout en gardant la pliure du tissu contre le guide du pied-de-biche.

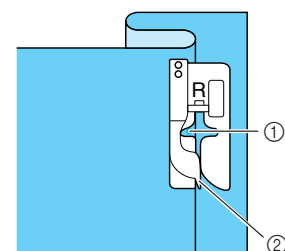

- ① Position de l'aiguille
- ② Guide du pied-de-biche

## 6 Retirez les points faufilage et retournez le tissu.

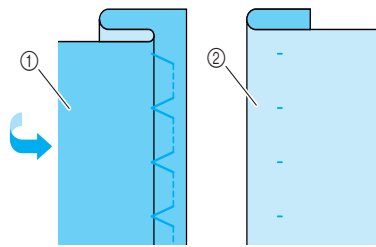

- ① Envers du tissu  
② Endroit du tissu

### Mémo

Vous ne pouvez pas coudre de points invisibles si l'aiguille ne coud pas le pli sur le côté gauche. Cependant, si l'aiguille coud une partie trop importante du pli, vous ne pouvez pas déplier le tissu et la couture sera trop visible sur l'endroit du tissu, aboutissant à une finition non satisfaisante. Dans l'un de ces cas, respectez les instructions ci-dessous pour résoudre le problème.

#### ■ Si l'aiguille ne coud pas le pli

Appuyez sur  sur l'écran Largeur, afin que la couture soit juste au bord du pli.

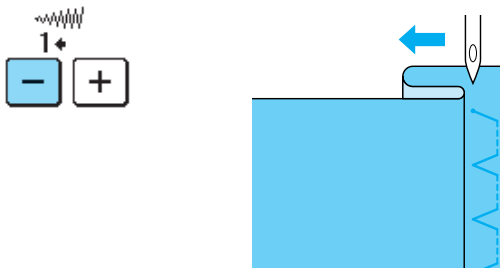

#### ■ Si l'aiguille coud une partie trop importante du pli

Appuyez sur  sur l'écran Largeur, afin que la couture soit juste au bord du pli.

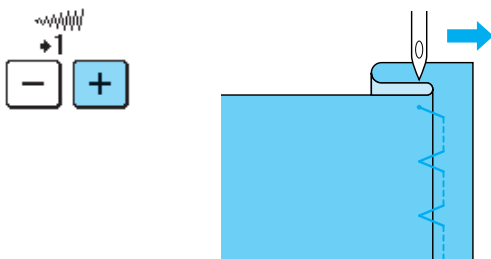

## Appliqués

### 1 Fixez l'appliqué sur le tissu à l'aide d'un spray adhésif temporaire ou d'un point faufilage.

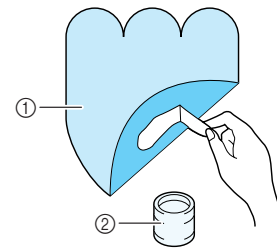

- ① Appliqué  
② Colle pour tissu

### 2 Appuyez sur ou .

### Mémo

- Réglez la largeur et la longueur du point en fonction de la forme, de la taille et de la qualité du tissu de l'appliqué (reportez-vous à la page 42).
- Pour plus d'informations sur les motifs de point, reportez-vous au "TABLEAU DE RÉGLAGE DES POINTS" à la fin de ce manuel.

### 3 Fixez le pied-de-biche "J", puis cousez le long du bord de l'appliqué en veillant à ce que l'aiguille s'enfonce légèrement à l'extérieur du bord.

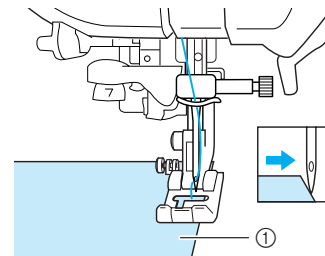

- ① Appliqué

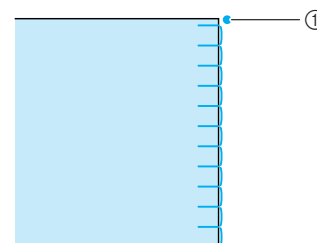

- ① Point de chute de l'aiguille



3

Points de couture courants

## ■ Couture de courbes marquées

Arrêtez la machine avec l'aiguille dans le tissu à l'extérieur de l'appliqué. Relevez le pied-de-biche et tournez progressivement le tissu tout en cousant, afin d'obtenir une bonne finition au niveau de la couture.

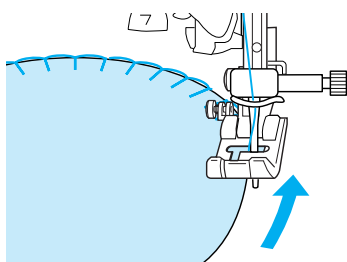

## Couture de points bordure repliés

Le point en forme d'arceau qui ressemble à des demi-cercles alignés s'appelle un point bordure replié. En plus des bordures, ce point décoratif peut être utilisé sur les encolures ou les manches de robes ou de chemisier.

- 1 Appuyez sur .



### Mémo

Pour plus d'informations sur les motifs de point, reportez-vous au "TABLEAU DE RÉGLAGE DES POINTS" à la fin de ce manuel.

- 2 Augmentez la tension du fil pour une finition attrayante en feston aux points bordure repliés.



### Mémo

Si la tension du fil est insuffisante, les points bordure repliés ne seront pas festonnés.

- 3 Pliez le tissu en deux le long du biais.

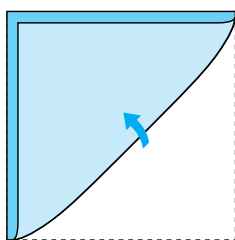

### Remarque

Utilisez un tissu mince.

- 4 Fixez le pied-de-biche "J", puis cousez le long du bord du tissu en veillant à ce que l'aiguille s'enfonce légèrement à l'extérieur du bord.

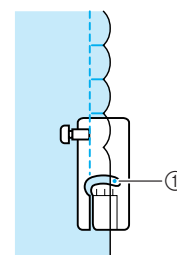
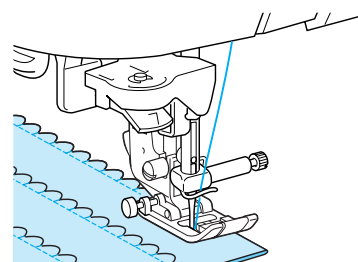

- ① Point de chute de l'aiguille

- 5 Dépliez le tissu, puis repassez les plis d'un côté.

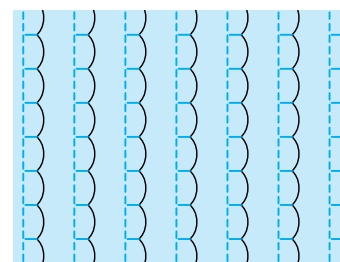

## Feston

Vous pouvez utiliser le point de feston (point en forme de vague) pour décorer les bords de vos cols de chemisier et de vos mouchoirs.

- 1 Appuyez sur  et fixez le pied-de-biche "N".



### Mémo

- Si le réglage de coupe-fil automatique est sélectionné avant de coudre, la machine coud automatiquement des points de renfort au début de la couture. Lorsque vous appuyez sur la touche "Point inverse/renfort" à la fin de la couture, la machine coud automatiquement des points de renfort et coupe le fil.
- Pour obtenir de meilleurs résultats, appliquez un produit adhésif provisoire et repassez le tissu avant de coudre.
- Pour plus d'informations sur les motifs de point, reportez-vous au "TABLEAU DE RÉGLAGE DES POINTS" à la fin de ce manuel.

- 2 Laissez une marge lors de la couture des points de feston afin de ne pas coudre directement le motif sur le bord du tissu.



### Remarque

Cousez des points test sur le tissu avant de coudre votre ouvrage.

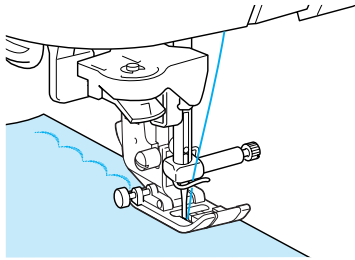

- 3 Coupez les bords de la couture en veillant à ne pas couper les points.

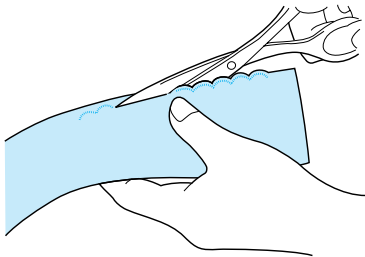

## Couture de renfort

Pour obtenir un effet décoratif avec un piqué fantaisie, vous pouvez coudre les points sur un rabat repassé.

- 1 Sélectionnez un point droit, puis fixez le pied-de-biche "J".
- 2 Cousez ensemble les deux morceaux de tissu, leur endroit face à face, puis ouvrez les rabats.

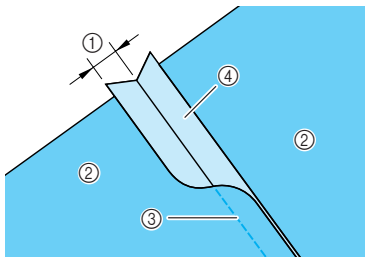

- ① 6,5 mm (1/4 de pouce)
- ② Envers du tissu
- ③ Point droit
- ④ Rabat

- 3 Retournez le tissu (endroit vers le haut), puis cousez sur le rabat en alignant le centre du pied-de-biche avec ce dernier.

\* Sélectionnez l'un des motifs de point suivants.

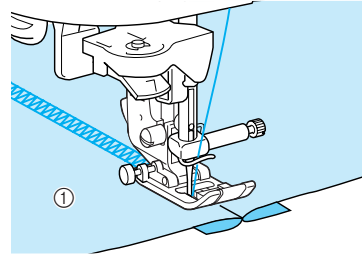

- ① Endroit du tissu

## Points smock

Le point décoratif créé par la couture ou la broderie de fronces s'appelle le point smock. Ce point est utilisé pour décorer l'endroit de chemisiers ou d'ourlets.

- 1 Sélectionnez un point droit, puis fixez le pied-de-biche "J".



### Remarque

Assurez-vous que les réglages de couture de point de renfort/en marche arrière automatique et de coupe-fil automatique ne sont pas sélectionnés.

- 2 Réglez la longueur du point sur 4 mm (env. 3/16 de pouce) et la tension du fil sur 2 (tension plus relâchée).
- 3 Tirez le fil de la canette et le fil supérieur de 50 mm (env. 1-15/16 de pouce).
- 4 Cousez 10 mm (env. 3/8 de pouce) de points à part.

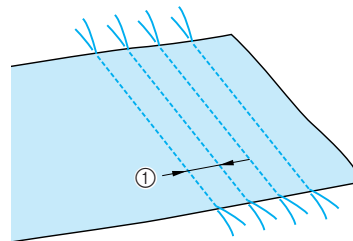

- ① 10 mm environ (env. 3/8 de pouce)



3

Points de couture courants

- 5** Tirez sur les fils de canette pour créer la quantité nécessaire de fronces et repassez les fronces pour les aplanir.

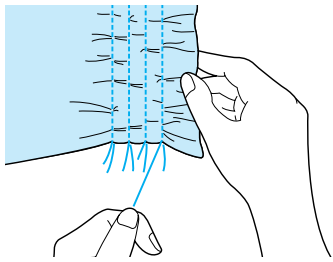

- 6** Appuyez sur  ou .



**Mémo**

Pour plus d'informations sur les motifs de point, reportez-vous au "TABLEAU DE RÉGLAGE DES POINTS" à la fin de ce manuel.

- 7** Cousez entre les points droits.

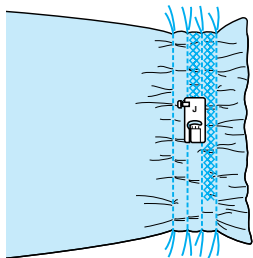

- 8** Tirez sur les fils des points droits.

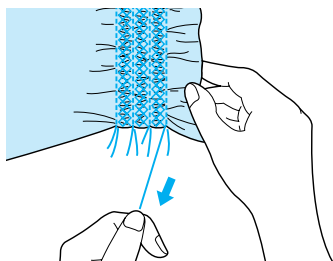

## Points fagot

Le point traversant une couture ouverte s'appelle le point fagot. Il est utilisé sur les chemisiers et les vêtements d'enfants.

- 1** Séparez les deux pièces de tissu d'environ 4 mm (soit 3/16 de pouce), et faufilez-les sur un papier fin.

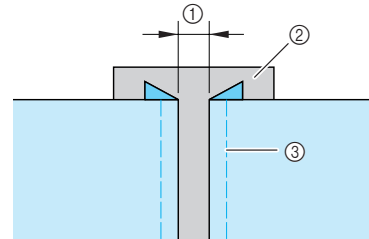

- ① 4 mm
- ② Papier fin
- ③ Point faufilage

- 2** Appuyez sur  ou , puis réglez la largeur du point au maximum (7 mm).



**Mémo**

Pour plus d'informations sur les motifs de point, reportez-vous au "TABLEAU DE RÉGLAGE DES POINTS" à la fin de ce manuel.

- 3** Fixez le pied-de-biche "J", puis cousez en plaçant ce dernier au centre des deux morceaux de tissu.



**Mémo**

Plus le fil est épais, plus ce point est décoratif.

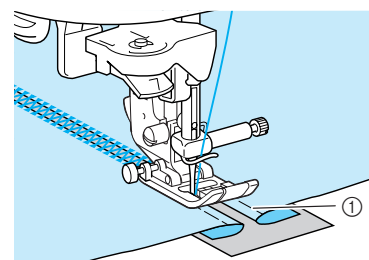

- ① Point faufilage

- 4** Une fois le travail de couture terminé, arrachez doucement le papier.

## Fixation de rubans ou d'élastiques

N'étirez pas le ruban élastique lors de la couture sur le tissu.

- 1 Sélectionnez un point droit, puis fixez le pied-de-biche "J".



### Remarque

Assurez-vous que les réglages de couture de point de renfort/en marche arrière automatique et de coupe-fil automatique ne sont pas sélectionnés.

- 2 Réglez la longueur du point sur 4 mm (env. 3/16 de pouce) et la tension du fil sur 2 (tension plus relâchée).
- 3 Tirez le fil de la canette et le fil supérieur de 50 mm (env. 1 à 15/16 de pouce) (reportez-vous à "Sortie du fil de la canette", page 27).

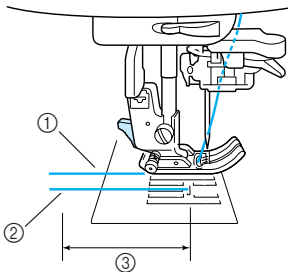

- 1 Fil supérieur
- 2 Fil de la canette
- 3 50 mm

- 4 Cousez 2 rangées de points droits sur l'endroit du tissu, puis tirez sur les fils de la canette pour créer la quantité de fronces souhaitées.

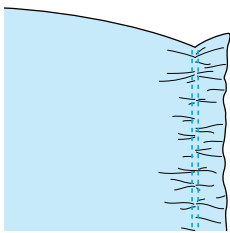

- 5 Epinglez le ruban élastique sur l'envers du tissu en le positionnant de manière régulière sur les fronces.

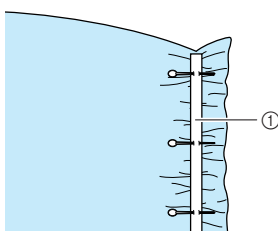

- 1 Ruban élastique

- 6 Appuyez sur  ou .



### Remarque

Pour plus d'informations sur les motifs de point, reportez-vous au "TABLEAU DE RÉGLAGE DES POINTS" à la fin de ce manuel.

- 7 Tout en étirant le ruban élastique pour qu'il soit à peu près de la même longueur que le tissu, tirez de la main droite le tissu au niveau de l'épingle le plus près possible du pied-de-biche, puis passez le tissu derrière le pied-de-biche avec la main gauche suivant la vitesse d'entraînement.



### Mémo

Cette opération est facilitée par l'utilisation de la pédale de commande.

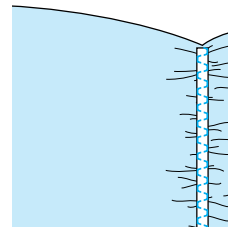
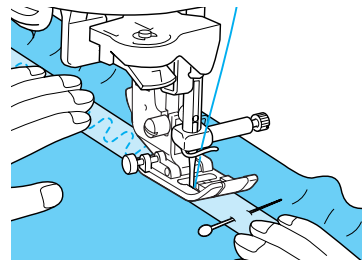

## ⚠ ATTENTION

- Pendant la couture, veillez à ce que l'aiguille ne touche pas une épingle placée pour maintenir le tissu ou tout autre objet. Le fil risquerait de s'emmêler ou l'aiguille pourrait casser et vous blesser.

- 8 Tirez sur les fils des points droits.

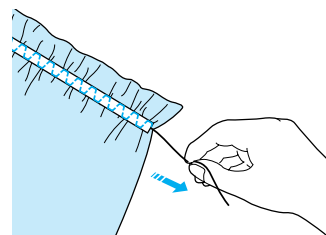

3

Points de couture courants



## Couture à l'ancienne

Lorsque vous cousez au moyen de l'aiguille à oreilles vendue séparément, les trous sont plus grands, créant ainsi un point décoratif ressemblant à de la dentelle. Ce point est utilisé pour décorer des nappes, des ourlets et des chemises.

### ■ Couture ourlet (1) (point marguerite)

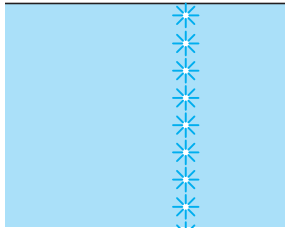

#### Remarque

Pour de meilleurs résultats, utilisez des tissus homespun légers et moyens en les tendant légèrement.

1

Insérez l'aiguille à oreilles (130/705H, taille 100/16).



#### Remarque

Vous ne pouvez pas utiliser l'enfileur d'aiguille. Faites passer manuellement le fil par l'avant du chas de l'aiguille. Si vous utilisez l'enfileur d'aiguille, vous risquez d'endommager la machine.

2

Sélectionnez un point, fixez le pied-de-biche "N", puis commencez à coudre.

\* Sélectionnez un point entre 3-01 et 3-22.

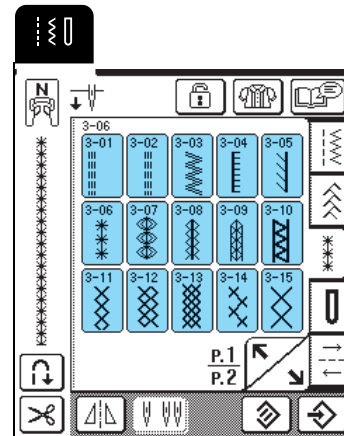

### ATTENTION

- Vous ne pouvez pas utiliser la touche "Enfilage automatique". Enfilez le fil dans l'aiguille à oreilles manuellement, de l'avant vers l'arrière. Si vous utilisez la touche "Enfilage automatique", la machine risque de s'endommager.
- Pour une meilleure finition, utilisez une aiguille à oreilles "130/705H" lors de l'exécution de ces motifs. Lorsque vous utilisez une aiguille à oreilles et que la largeur de point a été réglée manuellement, assurez-vous que l'aiguille ne touche pas le pied-de-biche avant de commencer votre travail en tournant légèrement le volant.



#### Mémo

Pour plus d'informations sur les motifs de point, reportez-vous au "TABLEAU DE RÉGLAGE DES POINTS" à la fin de ce manuel.

### ■ Couture ourlet (2) [ouvrage dessiné (1)]

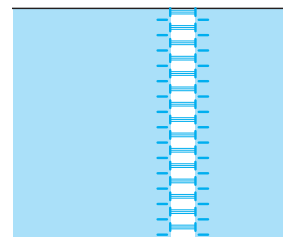



- 1** Retirez plusieurs fils du tissu pour obtenir une zone ouverte de 3 mm (env. 1/8 de pouce).

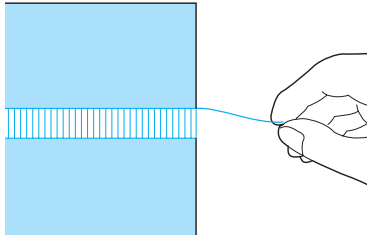

### Mémo

Pour de meilleurs résultats, utilisez des tissus à fils lâches entrelacés.



- 2** Appuyez sur  et fixez le pied-de-biche "N".



### Mémo

Pour plus d'informations sur les motifs de point, reportez-vous au "TABLEAU DE RÉGLAGE DES POINTS" à la fin de ce manuel.

- 3** Cousez le long du bord droit de la zone ouverte, l'endroit du tissu vers le haut.

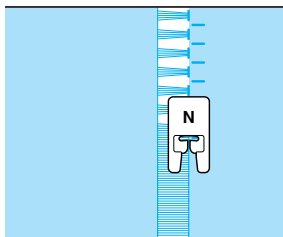

- 4** Appuyez sur  pour créer une image en miroir du point.

- 5** Cousez le long du bord gauche de la zone ouverte, afin d'obtenir un effet symétrique.

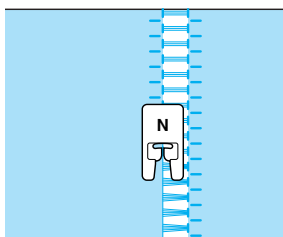

- Couture ourlet (3) [ouvrage dessiné (2)]

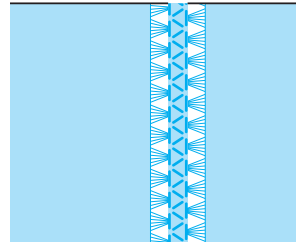

### Mémo

Vous pouvez également coudre l'ouvrage dessiné à l'aide de l'aiguille à oreilles (vendue séparément).

- 1** Retirez plusieurs fils des deux côtés d'une zone fermée de 4 mm (env. 3/16 de pouce), comme illustré.

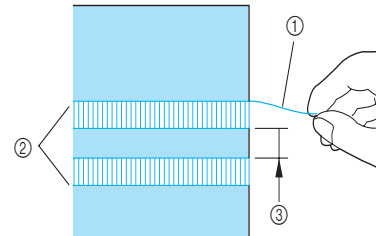

- ① Fil retiré  
② Zone de retrait  
③ 4 mm environ (env. 3/16 de pouce) restant

- 2** Appuyez sur .



### Mémo

Pour plus d'informations sur les motifs de point, reportez-vous au "TABLEAU DE RÉGLAGE DES POINTS" à la fin de ce manuel.

- 3** Fixez le pied-de-biche "N", puis cousez le long du centre de la zone fermée.

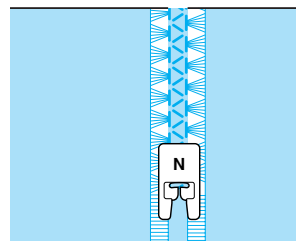













3

Points de couture courants

## Points de boutonnières

Sélectionnez le point de boutonnière souhaité en fonction de votre application et de la taille du bouton.

Touche de point	Nom du point	Pied-de-biche	Applications	Largeur du point [mm (pouces)]		Longueur du point [mm (pouces)]		Aiguille jumelée
				Auto.	Manuel	Auto.	Manuel	
4-01	Boutonnière étroite ronde		Boutonnière sur des tissus légers ou moyens	5,0 (3/16)	3,0 - 5,0 (1/8 - 3/16)	0,4 (1/64)	0,2 - 1,0 (1/64 - 1/16)	NON
4-02	Boutonnière large à bout rond		Boutonnières plus larges pour les gros boutons	5,5 (7/32)	3,5 - 5,5 (1/8 - 7/32)	0,4 (1/64)	0,2 - 1,0 (1/64 - 1/16)	NON
4-03	Boutonnière en pointe à bouts ronds		Boutonnières en pointe à taille renforcée	5,0 (3/16)	3,0 - 5,0 (1/8 - 3/16)	0,4 (1/64)	0,2 - 1,0 (1/64 - 1/16)	NON
4-04	Boutonnière à bout rond		Boutonnières avec points d'arrêt verticaux sur tissus lourds	5,0 (3/16)	3,0 - 5,0 (1/8 - 3/16)	0,4 (1/64)	0,2 - 1,0 (1/64 - 1/16)	NON
4-05	Boutonnière à double bout rond		Boutonnières pour tissus fins, moyens et lourds	5,0 (3/16)	3,0 - 5,0 (1/8 - 3/16)	0,4 (1/64)	0,2 - 1,0 (1/64 - 1/16)	NON
4-06	Boutonnière rectangulaire étroite		Boutonnières pour tissus légers ou moyens	5,0 (3/16)	3,0 - 5,0 (1/8 - 3/16)	0,4 (1/64)	0,2 - 1,0 (1/64 - 1/16)	NON
4-07	Boutonnière élastique		Boutonnières pour tissus élastiques ou à fils entrelacés	6,0 (15/64)	3,0 - 6,0 (1/8 - 15/64)	1,0 (1/16)	0,5 - 2,0 (1/32 - 1/16)	NON
4-08	Boutonnière à l'ancienne		Boutonnières pour tissus à l'ancienne et élastiques	6,0 (15/64)	3,0 - 6,0 (1/8 - 15/64)	1,5 (1/16)	1,0 - 3,0 (1/16 - 1/8)	NON
4-09	Boutonnière cousue		La première étape lors de l'exécution de boutonnières cousues	5,0 (3/16)	0,0 - 6,0 (0 - 15/64)	2,0 (1/16)	0,2 - 4,0 (1/64 - 3/16)	NON
4-10	Boutonnière Trou de serrure		Boutonnières dans des tissus lourds ou épais pour des boutons plats et larges	7,0 (1/4)	3,0 - 7,0 (1/8 - 1/4)	0,5 (1/32)	0,3 - 1,0 (1/64 - 1/16)	NON
4-11	Boutonnière Trou de serrure en pointe		Boutonnières dans des tissus moyens ou lourds pour des boutons plats et larges	7,0 (1/4)	3,0 - 7,0 (1/8 - 1/4)	0,5 (1/32)	0,3 - 1,0 (1/64 - 1/16)	NON
4-12	Boutonnière Trou de serrure		Boutonnières avec points d'arrêt verticaux en guise de renfort dans les tissus lourds ou épais	7,0 (1/4)	3,0 - 7,0 (1/8 - 1/4)	0,5 (1/32)	0,3 - 1,0 (1/64 - 1/16)	NON

Les boutonnières sont cousues depuis l'avant du pied-de-biche vers l'arrière, comme illustré ci-dessous.

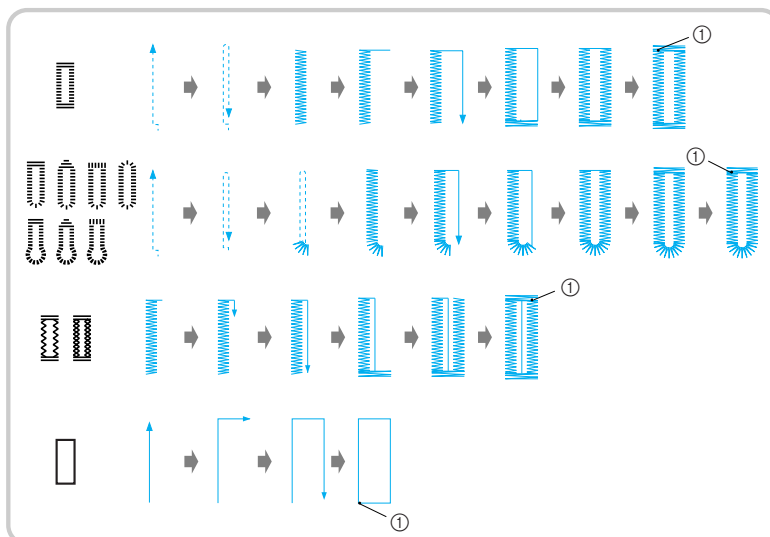

① Points de renfort

- 1 Sélectionnez un point et fixez le pied-de-biche "A".
- 2 Indiquez la position et la longueur de la boutonnière sur le tissu.



### Mémo

La longueur maximale de la boutonnière est de 28 mm (env. 1-1/16 de pouce) (diamètre + épaisseur du bouton).

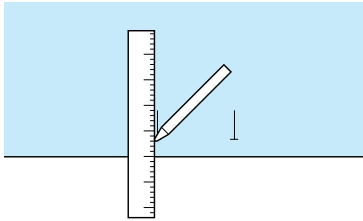

- 3 Tirez sur la plaque du support de bouton du pied-de-biche et insérez le bouton qui devra passer par la boutonnière.

\* La taille de la boutonnière est réglée en fixant le bouton dans la plaque du support de bouton.



### Remarque

Faites passer le fil sous le pied-de-biche.

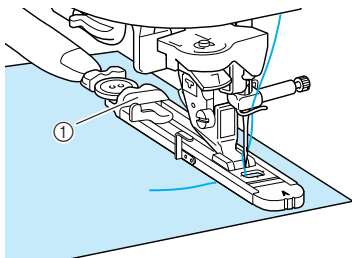

① Plaque du support de bouton

- 4 Maintenez du doigt le cadre extérieur du pied pour boutonnières vers l'arrière, puis abaissez le pied-de-biche afin que le repère sur le tissu soit aligné avec les repères sur le pied pour boutonnières.

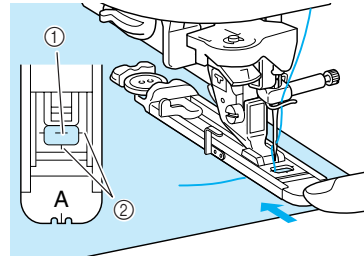

- ① Repère sur le tissu
- ② Repères sur le pied-de-biche



### Remarque

- Faites glisser au maximum le cadre extérieur du pied pour boutonnières vers l'arrière en veillant à ce qu'il n'y ait pas d'espace derrière la partie du pied marquée d'un "A", comme indiqué sur l'illustration. Si le pied pour boutonnières n'est pas poussé au maximum vers l'arrière, la taille de la boutonnière ne sera pas correcte.
- Faites passer le fil sous le pied-de-biche.

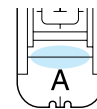

- 5 Baissez le levier boutonnières.

\* Vous devez placer le levier boutonnières derrière le crochet métallique, comme illustré.

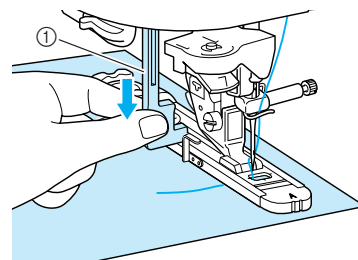

① Levier boutonnières

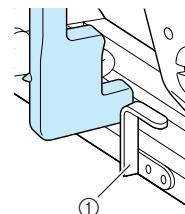

① Crochet métallique



3

Points de couture courants

**6** Tenez légèrement l'extrémité du fil supérieur et commencez à coudre.

- \* Une fois le travail de couture terminé, la machine coud automatiquement des points de renfort, puis s'arrête.
- \* Si le réglage de coupe-fil automatique est sélectionné avant de coudre, la machine coupe automatiquement le fil à la fin de la couture.

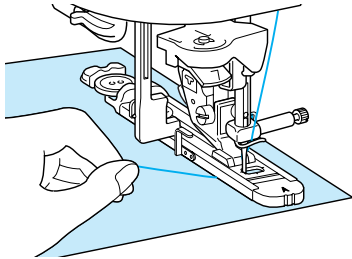

**Remarque**

- Si le tissu n'avance pas (parce qu'il est trop épais, par exemple), appuyez sur **+** sur l'écran Longueur pour augmenter le réglage de longueur du point.
- Une fois le travail de couture terminé, relevez le levier boutons dans sa position initiale.

**7** Insérez une épingle à l'intérieur d'un point d'arrêt à l'extrémité de la boutonnière, puis insérez le découd-vite au centre de la boutonnière et coupez le tissu en direction de l'épingle.



**Remarque**

Veillez à ne pas couper les points avec le découd-vite.

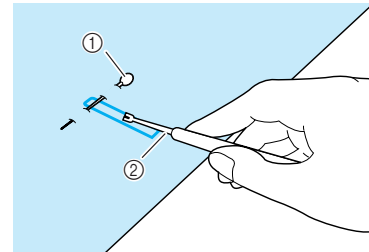

- ① Crochet
- ② Découd-vite

**ATTENTION**

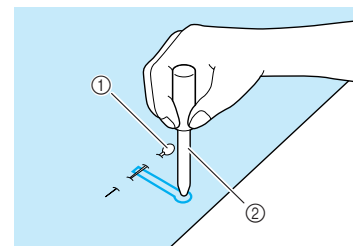

- Lorsque vous utilisez le découd-vite pour ouvrir la boutonnière, ne mettez pas votre main ou vos doigts en face du découd-vite. Le découd-vite risque de glisser et de vous blesser.

Pour les boutonnières Trou de serrure, utilisez le perce œillet fourni pour faire un trou dans la partie ronde de la boutonnière. Insérez ensuite une épingle à l'intérieur du point d'arrêt, insérez un découd-vite dans le trou fait avec le perce œillet et coupez le tissu en direction de l'épingle.



- ① Crochet
- ② Perce œillet

## ■ Couture de tissus élastiques

Lors de la couture d'une boutonnière sur du tissu élastique, appuyez sur  ou  et utilisez un fil de guidage.

- 1 Fixez le fil de guidage à l'arrière du pied pour boutonnières "A", puis tirez les extrémités de ce fil sous le pied-de-biche. Insérez les extrémités des fils dans les rainures situées à l'avant du pied-de-biche et nouez-les momentanément.**

\* Optez pour du fil à broder n°5 ou du fil à dentelle comme fil de guidage.

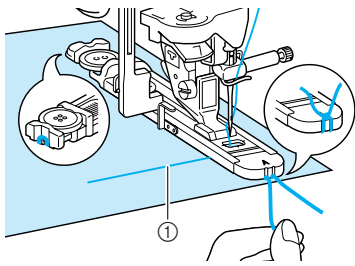

① Fil supérieur

- 2 Abaissez le levier du pied-de-biche et commencez à coudre.**

\* Réglez la largeur du point sur la largeur du fil de guidage.

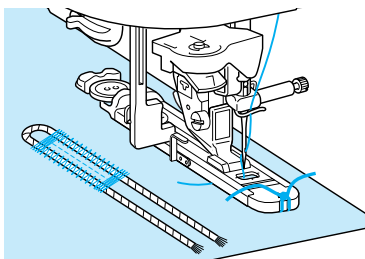

- 3 Une fois la couture terminée, tirez doucement sur le fil de guidage afin qu'il soit bien tendu, puis utilisez une aiguille de couture à la main dotée d'un grand chas pour tirer le fil de guidage sur l'envers du tissu.**

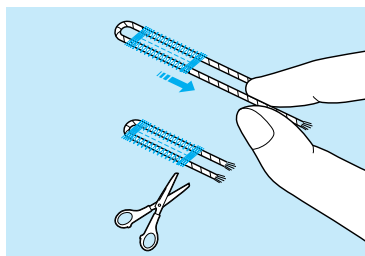

- 4 Nouez les extrémités entre elles, puis coupez le fil qui dépasse.**

\* Après avoir utilisé le découd-vite pour couper les fils cousus sur la boutonnière, coupez les extrémités des fils qui dépassent.

## ■ Boutons n'entrant pas dans la plaque du support de bouton

Utilisez les repères de l'échelle du pied-de-biche pour régler la taille de la boutonnière. La distance entre les repères sur l'échelle du pied-de-biche correspond à 5 mm (env. 3/16 de pouce).

Ajoutez le diamètre et l'épaisseur du bouton, puis réglez la plaque du support de bouton sur la valeur calculée.

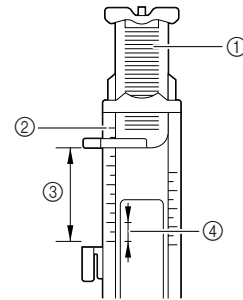

- ① Plaque du support de bouton
- ② Echelle du pied-de-biche
- ③ Mesure terminée (diamètre + épaisseur)
- ④ 5 mm (env. 3/16 de pouce)

**Exemple :** Pour un bouton d'un diamètre de 15 mm (env. 9/16 de pouce) et d'une épaisseur de 10 mm (env. 3/8 de pouce), l'échelle doit être réglée sur 25 mm (env. 1 pouce).

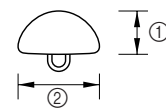

- ① Epaisseur : 10 mm (env. 3/8 de pouce)
- ② Diamètre : 15 mm (env. 9/16 de pouce)





3

Points de couture courants

## ■ Reprisage

Utilisez les points de reprisage pour le raccommodage et d'autres ouvrages.

Touche de point	Nom du point	Pied-de-biche	Applications	Largeur du point [mm (pouces)]		Longueur du point [mm (pouces)]		Aiguille jumelée
				Auto.	Manuel	Auto.	Manuel	
4-13	Reprisage		Reprisage de tissus moyens	7,0 (1/4)	2,5 - 7,0 (3/32 - 1/4)	2,0 (1/16)	0,4 - 2,5 (1/64 - 1/16)	NON
4-14	Reprisage		Reprisage de tissus lourds	7,0 (1/4)	2,5 - 7,0 (3/32 - 1/4)	2,0 (1/16)	0,4 - 2,5 (1/64 - 1/16)	NON

Le reprisage s'effectue en cousant depuis l'avant du pied-de-biche vers l'arrière, comme illustré ci-dessous.

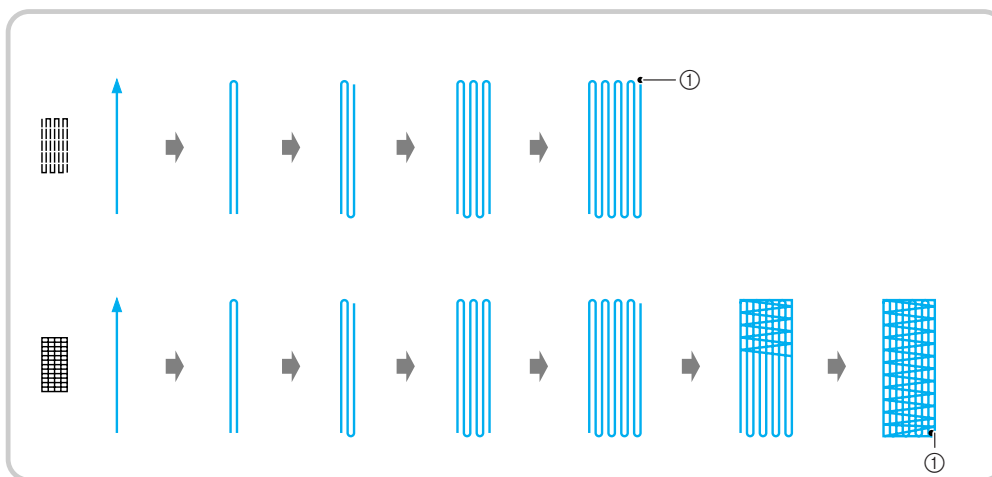

① Points de renfort

- 1 Sélectionnez un motif de point.
- 2 Réglez l'échelle sur le pied pour boutonnières "A" à la longueur de reprisage souhaitée, puis fixez le pied pour boutonnières.



### Mémo

La longueur maximale de reprisage équivaut à 28 mm (env. 1-1/16 de pouce).

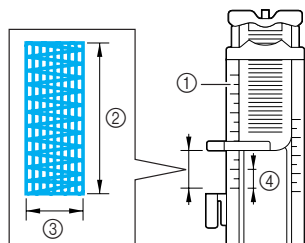

- ① Echelle du pied-de-biche
- ② Mesure terminée
- ③ 7 mm de large (env. 1/4 de pouce)
- ④ 5 mm (env. 3/16 de pouce)

- 3 Maintenez du doigt le cadre extérieur du pied pour boutonnières vers l'arrière, puis abaissez le pied-de-biche tout en l'alignant avec la zone à reprisier.

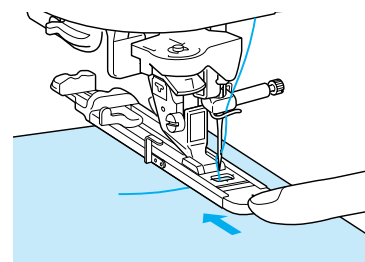

### Remarque

- Faites glisser au maximum le cadre extérieur du pied pour boutonnières vers l'arrière en veillant à ce qu'il n'y ait pas d'espace derrière la partie du pied marquée d'un "A", comme indiqué sur l'illustration. Si le pied pour boutonnières n'est pas poussé au maximum vers l'arrière, le reprisage ne sera pas correctement réalisé.
- Faites passer le fil sous le pied-de-biche.

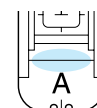

**4 Baissez le levier boutonnières.**

\* Vous devez placer le levier boutonnières derrière le crochet métallique, comme illustré.

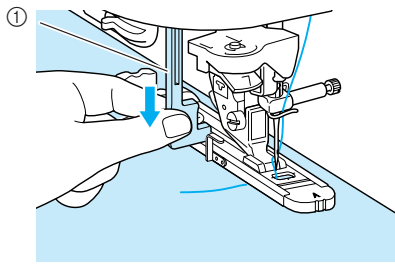

① Levier boutonnières

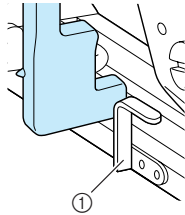

① Crochet métallique

**5 Tenez légèrement l'extrémité du fil supérieur et commencez à coudre.**

\* Une fois le travail de couture terminé, la machine coud automatiquement des points de renfort, puis s'arrête.

\* Si le réglage de coupe-fil automatique est sélectionné avant de coudre, la machine coupe automatiquement le fil à la fin de la couture.

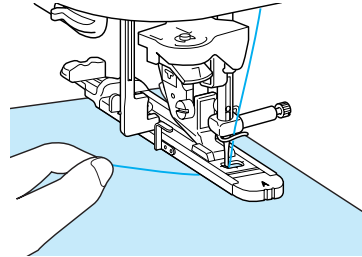
**Remarque**

Si le tissu n'avance pas (parce qu'il est trop épais, par exemple), appuyez sur **+** sur l'écran Longueur pour augmenter le réglage de longueur du point.



3

Points de couture courants

**Points d'arrêt**

Les points d'arrêt sont l'un des points de renfort utilisés pour renforcer des points soumis à une pression comme les extrémités aux ouvertures des poches et les fentes.

Touche de point	Nom du point	Pied-de-biche	Applications	Largeur du point [mm (pouces)]		Longueur du point [mm (pouces)]		Aiguille jumelée
				Auto.	Manuel	Auto.	Manuel	
	Points d'arrêt		Renfort de l'ouverture d'une poche, etc.	<b>2,0</b> (1/16)	1,0 - 3,0 (1/16 - 1/8)	<b>0,4</b> (1/64)	0,3 - 1,0 (1/64 - 1/16)	NON

**1** Appuyez sur

**2** Réglez l'échelle sur le pied pour boutonnières "A" à la longueur de reprisage souhaitée, puis fixez le pied pour boutonnières.

**Mémo**

Vous pouvez régler la longueur des points d'arrêt entre 5 et 28 mm (env. 3/16 et 1-1/16 de pouce). Les points d'arrêt font généralement entre 5 et 10 mm (env. 3/16 et 3/8 de pouce), en fonction de l'application.

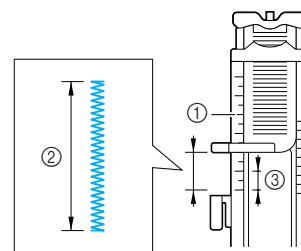

- ① Echelle du pied-de-biche
- ② Mesure terminée
- ③ 5 mm (env. 3/16 de pouce)



- 3** Positionnez le tissu de façon à ce que l'ouverture de la poche avance vers vous pendant le travail de couture. Maintenez du doigt le cadre extérieur du pied pour boutonnières vers l'arrière, vérifiez le premier point de chute de l'aiguille, puis abaissez le pied-de-biche.

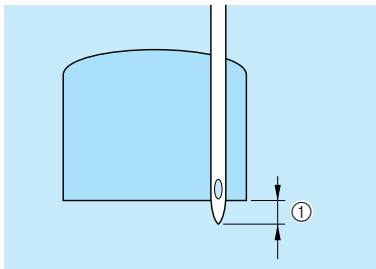
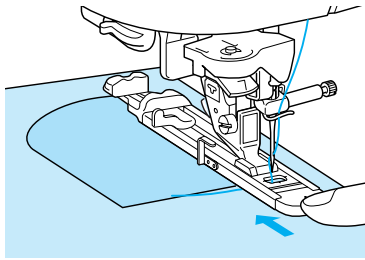

- ① Premier point de chute de l'aiguille : 2 mm (env. 1/16 de pouce)

**Remarque**

- Faites glisser au maximum le cadre extérieur du pied pour boutonnières vers l'arrière en veillant à ce qu'il n'y ait pas d'espace derrière la partie du pied marquée d'un "A", comme indiqué sur l'illustration. Si le pied pour boutonnières n'est pas poussé au maximum vers l'arrière, la taille du point d'arrêt ne sera pas correcte.
- Faites passer le fil sous le pied-de-biche.

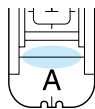

- 4** Baissez le levier boutonnières.

- \* Vous devez placer le levier boutonnières derrière le crochet métallique, comme illustré.

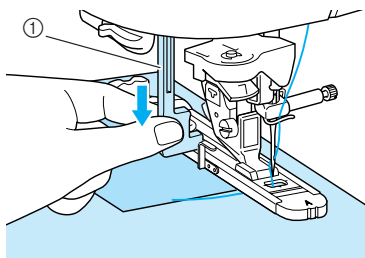

- ① Levier boutonnières

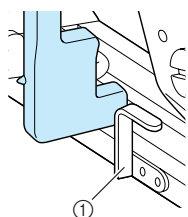

- ① Crochet métallique

- 5** Tenez légèrement l'extrémité du fil supérieur et commencez à coudre.

- \* Une fois le travail de couture terminé, la machine coud automatiquement des points de renfort, puis s'arrête.
- \* Si le réglage de coupe-fil automatique est sélectionné avant de coudre, la machine coupe automatiquement le fil à la fin de la couture.

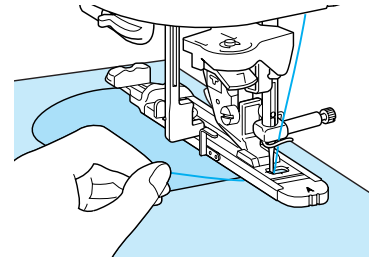

**Points d'arrêt sur des tissus épais**

Placez un morceau de tissu ou de carton plié à côté du tissu cousu, afin que le pied pour boutonnières soit horizontal et pour faciliter l'entraînement du tissu.

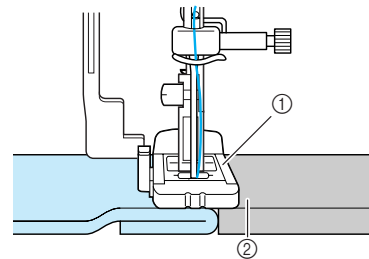

- ① Pied-de-biche  
② Tissu épais

**Remarque**

Si le tissu n'avance pas (parce qu'il est trop épais, par exemple), appuyez sur **+** sur l'écran Longueur pour augmenter le réglage de longueur du point.

## Couture de boutons

Des boutons à 2 ou 4 trous peuvent être cousus.



### Remarque

Veillez à ce que le réglage de coupe-fil automatique ne soit pas sélectionné lors de la couture de boutons.

Touche de point	Nom du point	Pied-de-biche	Applications	Largeur du point [mm (pouces)]		Longueur du point [mm (pouces)]		Aiguille jumelée
				Auto.	Manuel	Auto.	Manuel	
	Couture de boutons		Fixation de boutons	3,5 (1/8)	2,5 - 4,5 (3/32 - 3/16)	—	—	NON

1 Appuyez sur .

2 Relevez le levier du pied-de-biche et retirez le plateau.

3 Placez le curseur de réglage des griffes d'entraînement sur pour les abaisser.

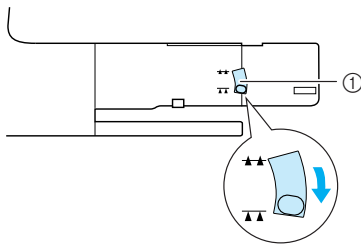

① Curseur de réglage des griffes d'entraînement

4 Fixez le pied pour boutons "M", faites glisser le bouton le long de la plaque métallique, placez-le dans le pied-de-biche et abaissez le levier de ce dernier.

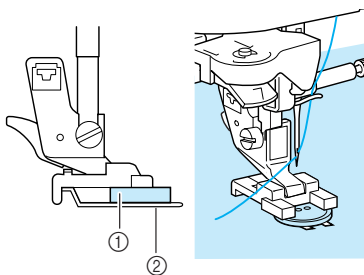

① Bouton  
② Plaque métallique

5 Faites tourner le volant vers vous pour vous assurer que l'aiguille pénètre correctement dans les trous du bouton sans le toucher.

### ATTENTION

- Pendant la couture, veillez à ce que l'aiguille ne touche pas le bouton. L'aiguille pourrait se casser et vous blesser.

6 Tenez légèrement l'extrémité du fil supérieur et commencez à coudre.

- \* Une fois le travail de couture terminé, la machine coud automatiquement des points de renfort, puis s'arrête.
- \* Si le réglage de coupe-fil automatique est sélectionné avant de coudre, la machine coupe automatiquement le fil à la fin de la couture.



### Remarque

- Pour renforcer la couture du bouton, répétez la procédure.
- Réglez la largeur du point sur la distance séparant les trous du bouton.

7 Coupez les fils supérieur et de la canette au début du point avec des ciseaux, tirez sur le fil supérieur à la fin du point sur l'envers du tissu et nouez-le avec le fil de la canette.

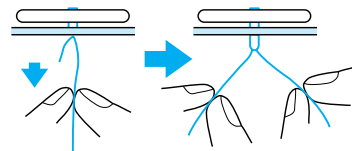

8 Une fois le travail de couture du bouton terminé, placez le curseur de réglage des griffes d'entraînement sur pour les soulever.

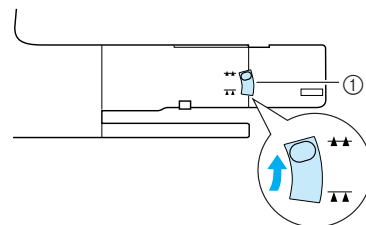

① Curseur de réglage des griffes d'entraînement



3

Points de couture courants

### ■ Fixation de boutons à 4 trous

Cousez les deux trous situés à l'avant. Relevez ensuite le pied-de-biche et déplacez le tissu afin que l'aiguille passe dans les deux trous situés à l'arrière et cousez-les de la même manière.

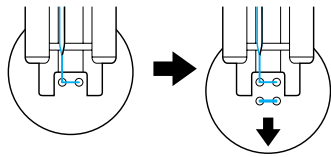

### ■ Couture d'un bouton avec un talon

1 Tirez le levier de talon vers vous.

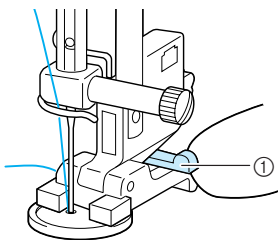

① Levier de talon

2 Une fois le travail de couture terminé, tirez les deux extrémités du fil supérieur entre le bouton et le tissu, enroulez-les autour du talon, puis nouez-les.

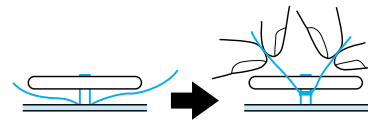

3 Sur l'envers du tissu, nouez les extrémités du fil de la canette qui dépassent au début et à la fin du point.

## Œillets

Les œillets permettent de réaliser des trous de ceinture, etc.

Touche de point	Nom du point	Pied-de-biche	Applications	Largeur du point [mm (pouces)]		Longueur du point [mm (pouces)]		Aiguille jumelée
				Auto.	Manuel	Auto.	Manuel	
	Œillet		Pour la création d'œillets, de trous dans une ceinture, etc.	7,0 (1/4)	7,0 6,0 5,0 (1/4 15/64 3/16)	7,0 (1/4)	7,0 6,0 5,0 (1/4 15/64 3/16)	NON

1 Appuyez sur et fixez le pied-de-biche "N".

2 Appuyez sur ou sur l'écran Largeur ou sur ou sur l'écran Longueur pour régler la taille de l'œillet.

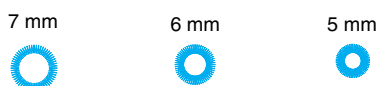
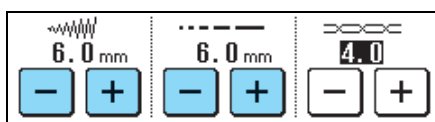

3 Abaissez l'aiguille dans le tissu au début du point, abaissez le levier du pied-de-biche, puis commencez à coudre.

- \* Des points de renfort sont automatiquement cousus à la fin de la couture.
- \* Si le réglage de coupe-fil automatique est sélectionné avant de coudre, la machine coupe automatiquement le fil à la fin de la couture.

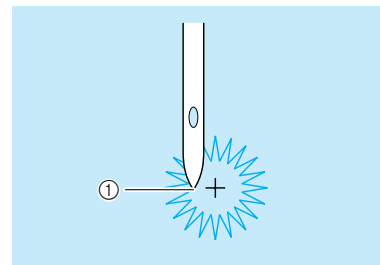

① Position de démarrage de la couture

- 4 Utilisez le perce œillet pour faire un trou au centre des points.

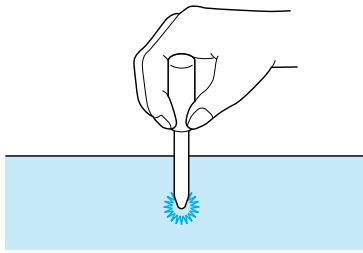

## Couture directions multiples (point droit et point zigzag)

Utilisez ces points pour fixer des pièces ou écussons aux jambes de pantalon, manches de chemise, etc.



### Mémo

Faites passer le bras libre dans le morceau de tissu tubulaire, puis cousez selon l'ordre indiqué par l'illustration.

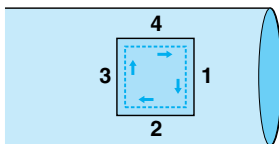

- 1 Retirez le plateau afin de pouvoir coudre en mode "bras libre".

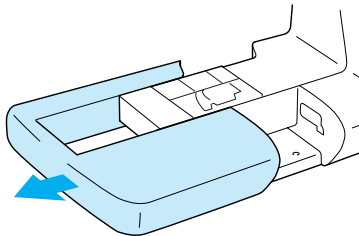

- 2 Passez le bras libre à travers le tissu.

- 3 Appuyez sur  et fixez le pied-de-biche "N".

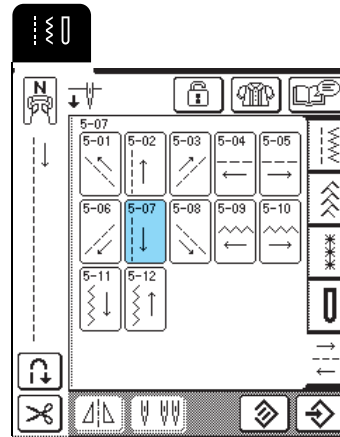

### Mémo

Pour plus d'informations sur les motifs de point, reportez-vous au "TABLEAU DE RÉGLAGE DES POINTS" à la fin de ce manuel.

- 4 Introduisez l'aiguille dans le tissu à la position de démarrage de la couture, puis effectuez la couture 1.

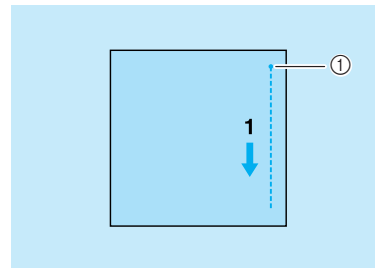

- ① Position de démarrage de la couture

- 5 Appuyez sur , puis effectuez la couture 2.

\* Le tissu se déplace latéralement, vous devez donc le guider à la main pour coudre droit.

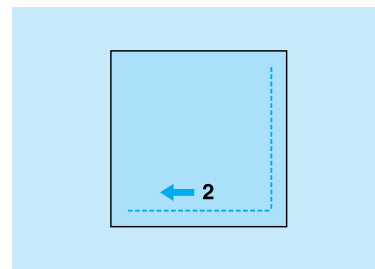

- 6 Appuyez sur , puis effectuez la couture 3.

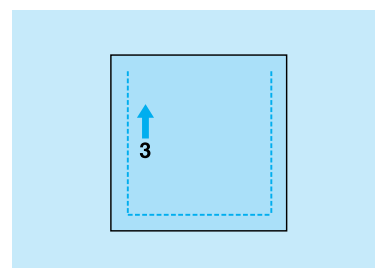

3

Points de couture courants

**7** Appuyez sur , puis effectuez la couture 4.

\* Le tissu se déplace latéralement, vous devez donc le guider à la main pour coudre droit.

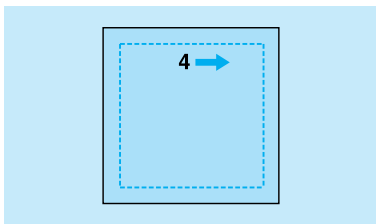

 **Mémo**

Vous pouvez également utiliser les points zigzag avec la couture directions multiples.

## Fixation d'une fermeture à glissière

### ■ Fermeture à glissière centrée

A utiliser pour les sacs et autres applications du même genre.

**1** Appuyez sur .

\* Veillez à sélectionner le point droit avec l'aiguille au milieu.

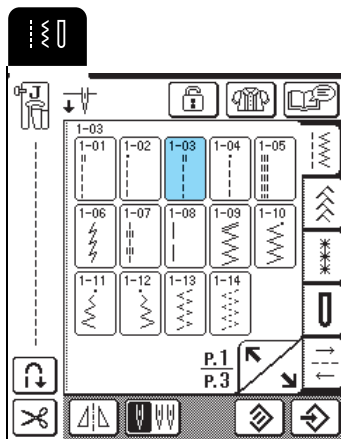

 **Mémo**

Pour plus d'informations sur les motifs de point, reportez-vous au "TABLEAU DE RÉGLAGE DES POINTS" à la fin de ce manuel.

**2** Fixez le pied-de-biche "J", cousez des points droits jusqu'à l'ouverture de la fermeture à glissière, puis cousez des points faufilage jusqu'en haut du tissu.

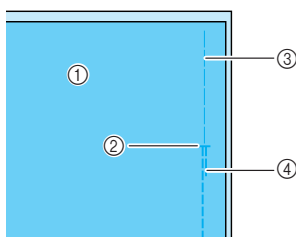

- ① Envers du tissu
- ② Extrémité de l'ouverture de la fermeture à glissière
- ③ Point faufilage
- ④ Couture en marche arrière

**3** Maintenez le rabat ouvert, alignez-le avec le centre de la fermeture à glissière, puis faufilez correctement la fermeture à glissière.

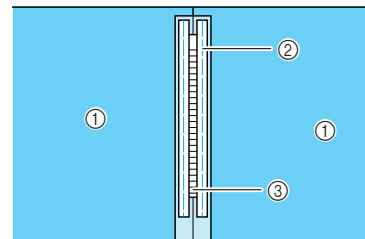

- ① Envers du tissu
- ② Point faufilage
- ③ Mailles de la fermeture à glissière

**4** Retirez le pied-de-biche "J", puis fixez le crochet sur le côté droit du pied pour fermetures à glissière "1" sur le support du pied-de-biche.

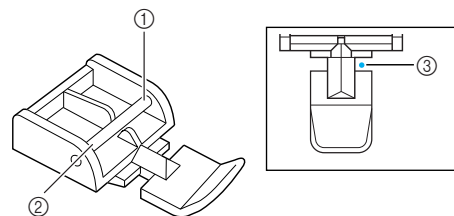

- ① Côté droit
- ② Côté gauche
- ③ Point de chute de l'aiguille

### ! ATTENTION

- Lorsque vous utilisez le pied pour fermetures à glissière "1", n'oubliez pas de sélectionner le point droit et la position d'aiguille du milieu. Tournez le volant pour vous assurer que l'aiguille ne touche pas le pied-de-biche. Si vous sélectionnez un autre point, l'aiguille touchera le pied-de-biche, se cassera et vous risquez de vous blesser.

**5** Effectuez une couture de renfort autour de la fermeture à glissière, puis retirez le faufilage.

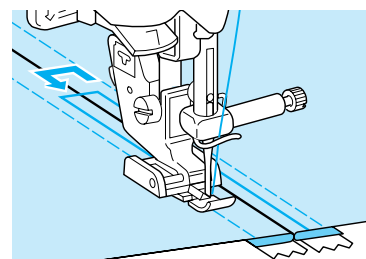

### ! ATTENTION

- Pendant la couture, assurez-vous que l'aiguille ne touche pas la fermeture à glissière. Si l'aiguille touche la fermeture à glissière, elle risque de se casser et de vous blesser.

## ■ Fermeture à glissière sur le côté

Permet de fixer des fermetures à glissière sur les cotés de jupes ou de robes.

### 1 Appuyez sur .

\* Veillez à sélectionner le point droit avec l'aiguille au milieu.

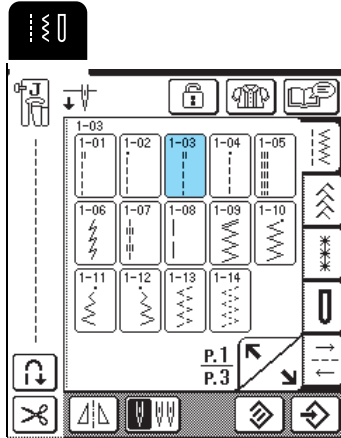

### 2 Fixez le pied-de-biche "J", cousez des points droits jusqu'à l'ouverture de la fermeture à glissière, puis cousez des points faufilage jusqu'en bord du tissu.

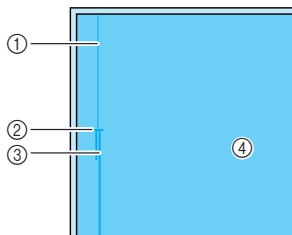

- ① Point faufilage
- ② Extrémité de l'ouverture de la fermeture à glissière
- ③ Couture en marche arrière
- ④ Envers du tissu

### 3 Maintenez le rabat ouvert et alignez l'ourlet plié le long des mailles de la fermeture à glissière, tout en conservant 3 mm (env. 1/8 de pouce) d'espace pour la couture.

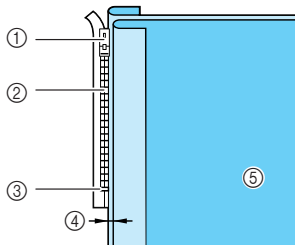

- ① Patte d'ouverture de la fermeture à glissière
- ② Mailles de la fermeture à glissière
- ③ Extrémité de l'ouverture de la fermeture à glissière
- ④ 3 mm (env. 1/8 de pouce)
- ⑤ Envers du tissu

### 4 Retirez le pied-de-biche "J", puis fixez le support du pied-de-biche sur le crochet sur le côté droit de la fermeture à glissière "I".

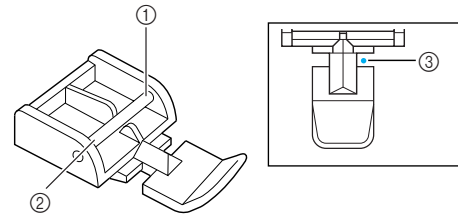

- ① Côté droit
- ② Côté gauche
- ③ Point de chute de l'aiguille

## ⚠ ATTENTION

- Lorsque vous utilisez le pied pour fermetures à glissière "I", n'oubliez pas de sélectionner le point droit et la position d'aiguille du milieu. Tournez le volant pour vous assurer que l'aiguille ne touche pas le pied-de-biche. Si vous sélectionnez un autre point, l'aiguille touchera le pied-de-biche, se cassera et vous risquez de vous blesser.

### 5 Placez le pied-de-biche dans la marge de 3 mm (env. 1/8 de pouce).

### 6 Commencez à coudre à partir de l'extrémité de l'ouverture de la fermeture à glissière, cousez jusqu'à environ 50 mm (env. 2 pouces) du bord du tissu, puis arrêtez la machine.

### 7 Refermez la fermeture à glissière et continuez à coudre jusqu'au bord du tissu.

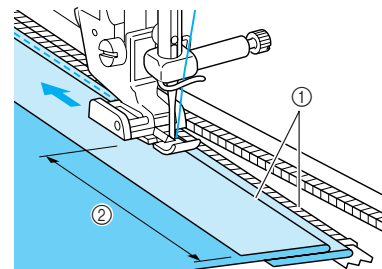

- ① 3 mm (env. 1/8 de pouce)
- ② 50 mm (env. 2 pouces)

## ⚠ ATTENTION

- Pendant la couture, assurez-vous que l'aiguille ne touche pas la fermeture à glissière. Si l'aiguille touche la fermeture à glissière, elle risque de se casser et de vous blesser.



3

Points de couture courants

- 8** Fermez la fermeture à glissière, retournez le tissu endroit vers le haut, puis faufilez l'autre côté de la fermeture à glissière sur le tissu.

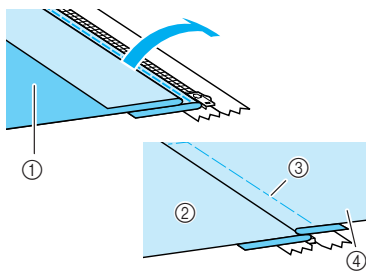

- ① Avant du vêtement (envers du tissu)
- ② Arrière du vêtement (endroit du tissu)
- ③ Point faufilage
- ④ Avant du vêtement (endroit du tissu)

- 9** Retirez le pied-de-biche, puis fixez le crochet sur le côté gauche du pied pour fermetures à glissière sur le support du pied-de-biche.

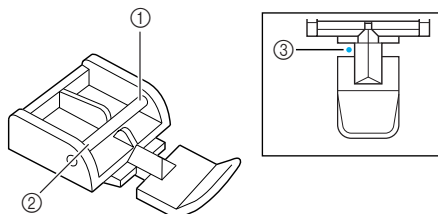

- ① Côté droit
- ② Côté gauche
- ③ Point de chute de l'aiguille

- 10** Positionnez le tissu de façon à ce que le côté gauche du pied-de-biche touche le bord des mailles de la fermeture à glissière.

- 11** Cousez des points inverses en haut de la fermeture à glissière et continuez à coudre.

- 12** Arrêtez de coudre à environ 50 mm (soit 2 pouces) du bord du tissu, laissez l'aiguille dans le tissu et retirez les points de faufilage.

- 13** Ouvrez la fermeture à glissière et terminez le travail de couture.

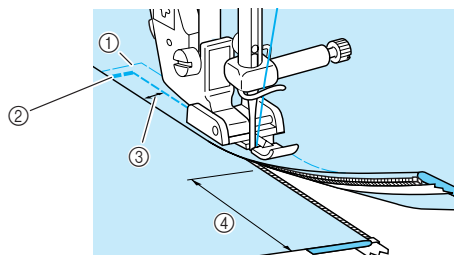

- ① Point faufilage
- ② Couture en marche arrière
- ③ 7 à 10 mm (env. 1/4 à 3/8 de pouce)
- ④ 50 mm (env. 2 pouces)



# Chapitre 4

## Points décoratifs/ de caractères

<b>SÉLECTION DE MOTIFS DE POINTS.....</b>	<b>88</b>
■ Ecrans de sélection de point .....	88
Sélection de motifs de points décoratifs/de motifs de points décoratifs 7 mm/de motifs de points plumetis/de motifs de points plumetis 7 mm/de motifs en points de croix/de motifs de points décoratifs courants .....	89
Motifs alphabétiques .....	89
<b>COUTURE DE MOTIFS DE POINTS .....</b>	<b>91</b>
Couture de belles finitions .....	91
Couture simple.....	91
Réglage des motifs.....	92
<b>MODIFICATION DES MOTIFS DE POINTS.....</b>	<b>94</b>
■ Fonction des touches .....	94
Modification de la taille du motif .....	95
Modification de la longueur du motif (motifs en points plumetis 7 mm uniquement) .....	95
Création d'une image en miroir verticale.....	95
Création d'une image en miroir horizontale .....	95
Sélection d'un motif unique/répétitif .....	96
Modification de la densité du fil (motifs en points plumetis uniquement) .....	96
<b>COMBINAISON DE MOTIFS DE POINT .....</b>	<b>97</b>
Avant de combiner des motifs.....	97
Combinaison de motifs de catégories différentes .....	97
Combinaison de motifs de points de différentes tailles.....	98
Combinaison de motifs de point de différentes orientations .....	99
Combinaison de motifs de point de différentes longueurs.....	100
Création de motifs en dégradé (motifs de points plumetis 7 mm uniquement).....	101
■ Exemples de combinaisons de motifs .....	102
<b>UTILISATION DE LA FONCTION DE MÉMOIRE .....</b>	<b>103</b>
Précautions relatives aux données de points .....	103
■ Types de données de points disponibles.....	103
■ Ordinateurs et systèmes d'exploitation avec les spécifications suivantes compatibles .....	103
■ Précautions d'utilisation de l'ordinateur pour créer et mémoriser des données .....	103
■ Marques commerciales .....	103
Mémorisation de motifs de point dans la machine .....	103
■ Si la mémoire est saturée .....	104
Enregistrement de motifs de point sur l'ordinateur .....	105
Récupération des motifs de point mémorisés .....	106
Récupération de motifs de point à partir d'un ordinateur .....	107



# SÉLECTION DE MOTIFS DE POINTS

## ■ Ecrans de sélection de point

Appuyez sur  pour afficher l'écran illustré ci-dessous.

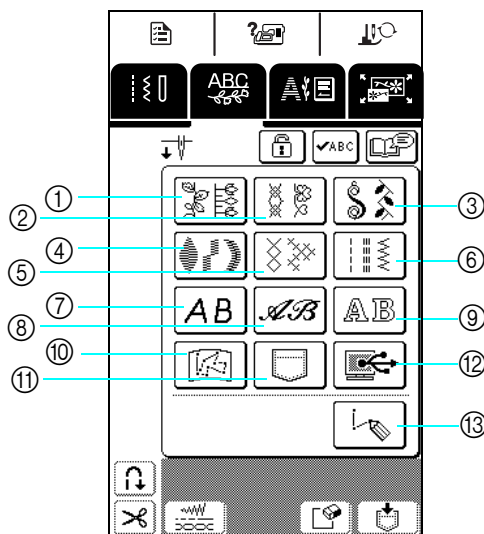

- ① Motifs de points décoratifs
- ② Motifs de points décoratifs 7 mm
- ③ Motifs de points plumetis
- ④ Motifs de points plumetis 7 mm
- ⑤ Motifs en points de croix
- ⑥ Motifs de points décoratifs courants
- ⑦ Motifs alphabétiques (gothiques)
- ⑧ Motifs alphabétiques (manuscrits)
- ⑨ Motifs alphabétiques (style de contour)
- ⑩ Motifs enregistrés dans "MY CUSTOM STITCH™" (MON POINT PERSONNEL) (reportez-vous à la page 173)
- ⑪ Motifs mémorisés dans la machine (reportez-vous à la page 106).
- ⑫ Motifs enregistrés sur l'ordinateur (reportez-vous à la page 107)
- ⑬ Appuyez sur cette touche pour créer vos propres points à l'aide de la fonction "MY CUSTOM STITCH™" (MON POINT PERSONNEL) (reportez-vous à la page 166).

Appuyez sur  pour passer à l'écran précédent ou suivant.

\* Les motifs des écrans ②, ④ et ⑥ ont une largeur de point maximale de 7 mm. Vous pouvez régler la longueur et la largeur de point.

① Motifs de points décoratifs

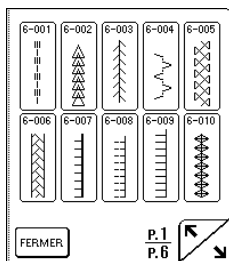

② Motifs de points décoratifs 7 mm

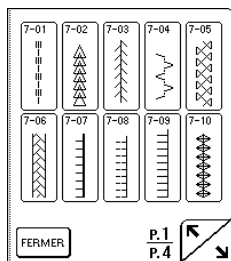

③ Motifs de points plumetis

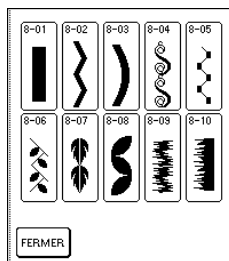

④ Motifs de points plumetis 7 mm

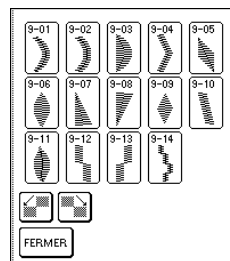

⑤ Motifs en points de croix

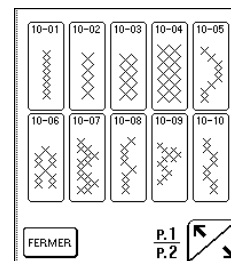

⑥ Motifs de points décoratifs courants

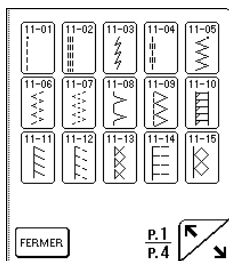

⑦ Motifs alphabétiques (gothiques)

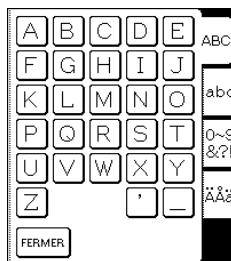

⑧ Motifs alphabétiques (manuscrits)

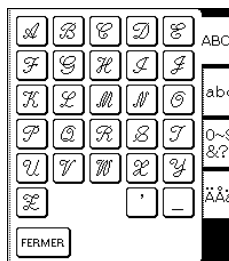

⑨ Motifs alphabétiques (style de contour)

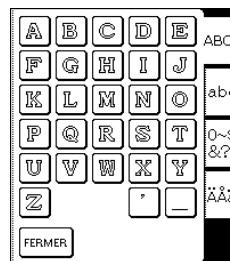

 **Remarque**

Lorsque l'écran est verrouillé () , aucune touche autre que  et





ne peuvent fonctionner.

## Sélection de motifs de points décoratifs/de motifs de points décoratifs 7 mm/de motifs de points plumetis/de motifs de points plumetis 7 mm/de motifs en points de croix/de motifs de points décoratifs courants

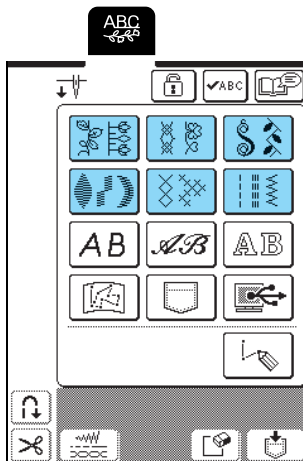
- 1 Appuyez sur , puis sur la touche de la catégorie contenant le motif que vous souhaitez coudre.



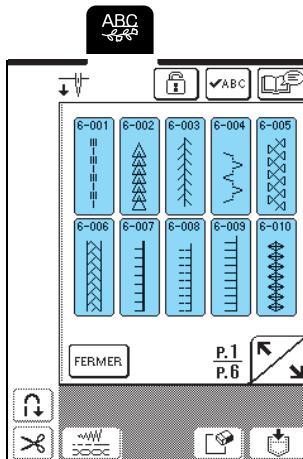

- 2 Sélectionnez un motif de point à coudre.

- \* Appuyez sur  pour passer à l'écran suivant.
- \* Appuyez sur  pour passer à l'écran précédent.
- \* Appuyez sur  pour revenir à l'écran des catégories de motifs.



→ Une image du motif de point sélectionné apparaît sous le symbole du pied-de-biche approprié.

- 3 Pour combiner plusieurs motifs, sélectionnez le motif suivant.

- \* Appuyez sur  pour vérifier la combinaison de motifs sélectionnée.
- \* Si vous avez sélectionné le mauvais motif, appuyez sur  pour effacer le motif, puis sélectionnez le nouveau motif de point.

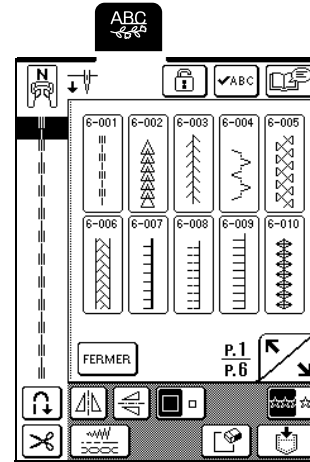





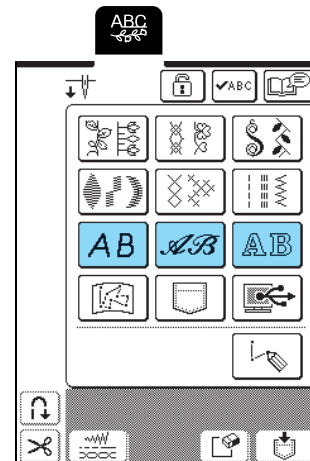

## Motifs alphabétiques

Trois motifs alphabétiques sont disponibles dans différents styles. La procédure de sélection d'un caractère est identique avec tous les styles.

- 1 Appuyez sur , puis sur la touche du style de caractère que vous souhaitez coudre.



**2** Appuyez sur     pour afficher un écran de sélection des caractères et sélectionnez un caractère. Répétez cette étape jusqu'à ce que vous ayez sélectionné tous les caractères.

- \* Si vous avez sélectionné un mauvais caractère, appuyez sur  pour l'effacer, puis sélectionnez-en un nouveau.
- \* Pour sélectionner un autre style de caractère, appuyez sur , puis sélectionnez le nouveau style de caractère.
- \* Appuyez sur  pour vérifier les caractères sélectionnés.

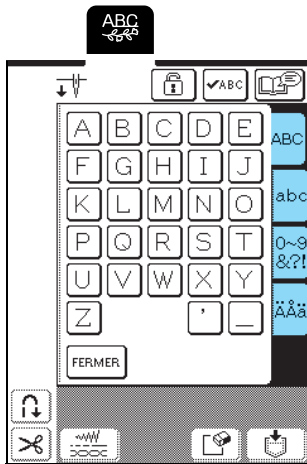

→ Une image du caractère sélectionné apparaît sous le symbole du pied-de-biche approprié.

**Exemple :** Pour sélectionner "Bus"

**1** Appuyez sur .

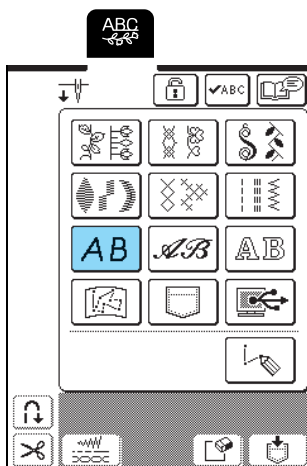

**2** Appuyez sur .

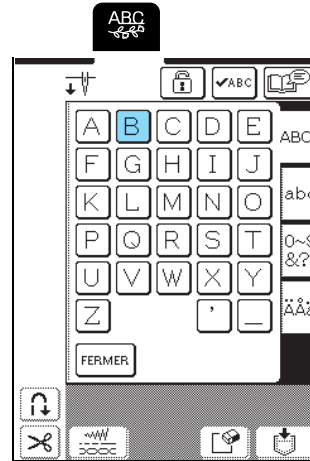

**3** Appuyez sur .

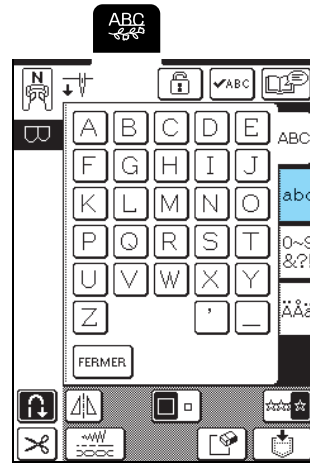

**4** Appuyez sur , puis sur .

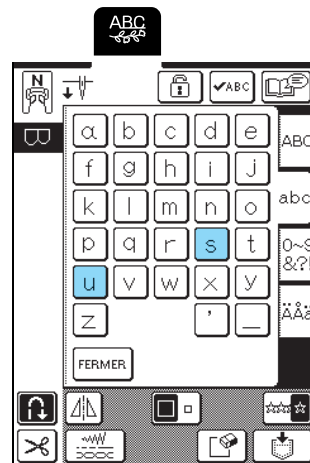

→ "Bus" s'affiche.

\* Vous pouvez combiner 70 caractères maximum.

# COUTURE DE MOTIFS DE POINTS

## Couture de belles finitions



### Remarque

- Pour obtenir des résultats optimaux lorsque vous cousez des points de caractères/décoratifs, consultez le tableau ci-dessous pour utiliser les combinaisons tissu/aiguille/fil adéquates.
- D'autres facteurs, comme le type ou l'épaisseur du tissu à coudre ou le type de renfort de broderie utilisé, affectent également la couture. Par conséquent, veillez à coudre quelques points échantillon avant de coudre votre ouvrage.
- La couture au point plumetis pouvant créer des fronces, veillez à poser un renfort de broderie sur le tissu.
- Tout en cousant, guidez le tissu des mains afin de le maintenir droit.

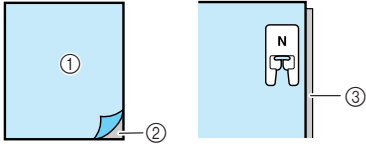
Tissu	Lorsque vous cousez sur des tissus élastiques, légers ou à grosse trame, fixez un renfort de broderie sur l'envers du tissu. Vous pouvez également placer le tissu sur du papier fin, comme du papier-calque.		<ul style="list-style-type: none"> <li>① Tissu</li> <li>② Renfort</li> <li>③ Papier fin</li> </ul>
Fil	#50 - #60		
Aiguille	Tissus légers, normaux ou élastiques : aiguille à pointe boule Brother (dorée) Tissus lourds : aiguille de machine à coudre à usage domestique 90/14		
Pied-de-biche	Pied pour monogrammes "N". Si vous utilisez un autre pied-de-biche, vous risquez d'obtenir des résultats moins satisfaisants.		

## Couture simple

- 1 Sélectionnez un motif de point.
- 2 Fixez le pied-de-biche "N".
- 3 Placez le tissu sous le pied-de-biche, tirez le fil supérieur sous le pied-de-biche et vers le côté, puis abaissez le levier du pied-de-biche.

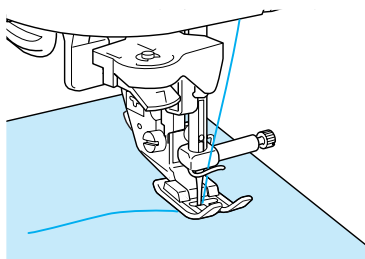

- 4 Appuyez sur la touche "Point inverse/renfort" pour coudre des points de renfort, puis sur la touche "Marche/Arrêt" pour commencer à coudre.

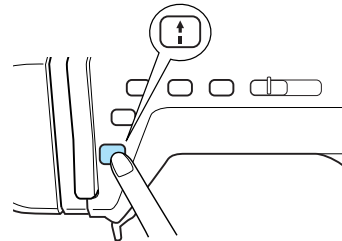

### ⚠ ATTENTION

- Lors de la couture de modèles de points plumetis 7 mm, si les points se tassent, allongez les points. Si vous continuez à coudre alors que les points se tassent, l'aiguille risque de se tordre ou de se casser (reportez-vous à "Réglage de la longueur du point", page 42).



### Mémo

Si vous tirez ou poussez trop fort le tissu, le motif ne sera pas cousu correctement. En outre, il est possible qu'il se déplace vers la gauche et la droite, aussi bien qu'en avant ou en arrière, selon le motif. Par conséquent, guidez le tissu des mains afin de le maintenir droit tout en cousant.



4

Points décoratifs/de caractères

- 5 Appuyez sur la touche "Marche/Arrêt" pour arrêter la machine, puis sur la touche "Point inverse/renfort" pour coudre des points de renfort.

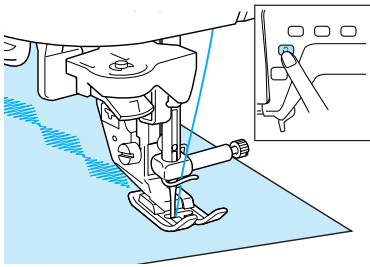

### Mémo

- Lors de la couture de motifs de points de caractères, la machine coud automatiquement des points de renfort à la fin de la couture, puis s'arrête (la machine est réglée automatiquement pour coudre des points de renfort au début et à la fin de chaque caractère).

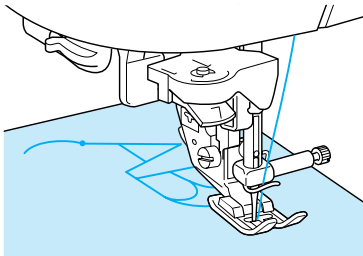

- Une fois le travail de couture terminé, coupez le fil qui dépasse.

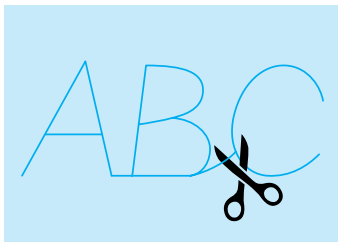

### Remarque

Lorsque vous cousez certains motifs, l'aiguille s'arrête en position haute pendant l'entraînement du tissu ; ceci est dû au fonctionnement du mécanisme de séparation de la barre de l'aiguille utilisé par cette machine. Dans ces cas-là, vous entendrez un cliquetis, différent de celui entendu pendant la couture. Ce son est normal et ne signale pas un mauvais fonctionnement.



## Réglage des motifs

En fonction du type et de l'épaisseur du tissu à coudre, de la vitesse de couture, de l'utilisation ou non d'un renfort de broderie, etc., il est possible que le résultat souhaité ne soit pas atteint. Le cas échéant, appuyez sur



, puis exécutez le réglage suivant avec les mêmes conditions de couture que celle de votre ouvrage. Si le motif est encore mal aligné après avoir sélectionné les

réglages effectués avec , réglez chaque motif séparément.

- 1 Appuyez sur , puis sur , p. 6 de l'écran.

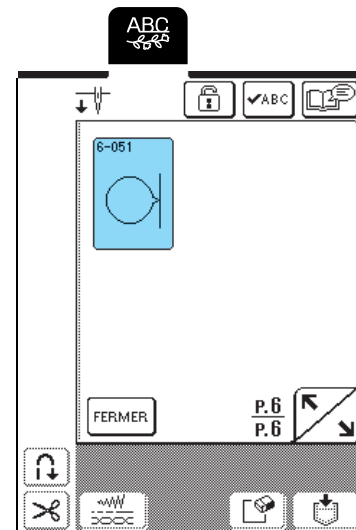

- 2 Fixez le pied-de-biche "N" et cousez le motif.

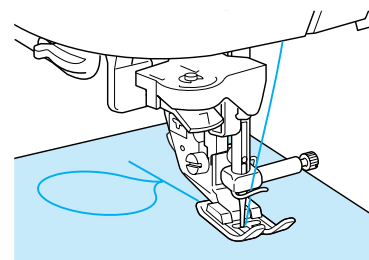

- 3 Comparez le motif cousu avec l'illustration suivante.

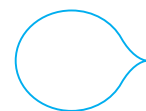

#### 4 Appuyez sur .

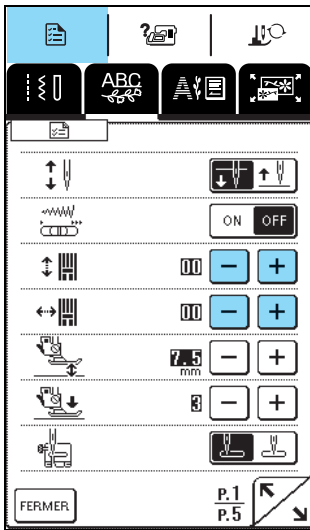

Si le motif est "tassé" :

Appuyez sur  dans l'affichage AJUST.FIN.VERTI. Chaque fois que vous appuyez sur cette touche, la valeur augmente et le motif est allongé.



Si le motif est étiré :

Appuyez sur  dans l'affichage AJUST.FIN.VERTI. Chaque fois que vous appuyez sur cette touche, la valeur décroît et le motif est rétréci.



Si le motif est de travers vers la gauche :

Appuyez sur  dans l'affichage AJUST.FIN.HORIZ. Chaque fois que vous appuyez sur cette touche, la valeur augmente et le motif est déplacé vers la droite.



Si le motif est de travers vers la droite :

Appuyez sur  dans l'affichage AJUST.FIN.HORIZ. Chaque fois que vous appuyez sur cette touche, la valeur décroît et le motif est déplacé vers la gauche.

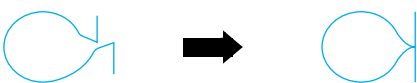

#### 5 Reprenez la couture du motif. Si le motif n'est toujours pas cousu correctement, réglez-le de nouveau. Continuez les réglages jusqu'à ce que le motif soit cousu correctement.



#### Mémo

Vous pouvez coudre avec l'écran de réglages affiché.

#### 6 Une fois le motif cousu correctement, quittez l'écran de réglages. Appuyez sur pour revenir à l'écran précédent.



4

Points décoratifs/de caractères

# MODIFICATION DES MOTIFS DE POINTS

Les fonctions de modification vous permettent de modifier les motifs de nombreuses façons. Vous pouvez, par exemple, les redimensionner ou les retourner pour créer une image miroir.



## Mémo

En fonction du motif sélectionné, certaines fonctions de modification peuvent ne pas être disponibles.

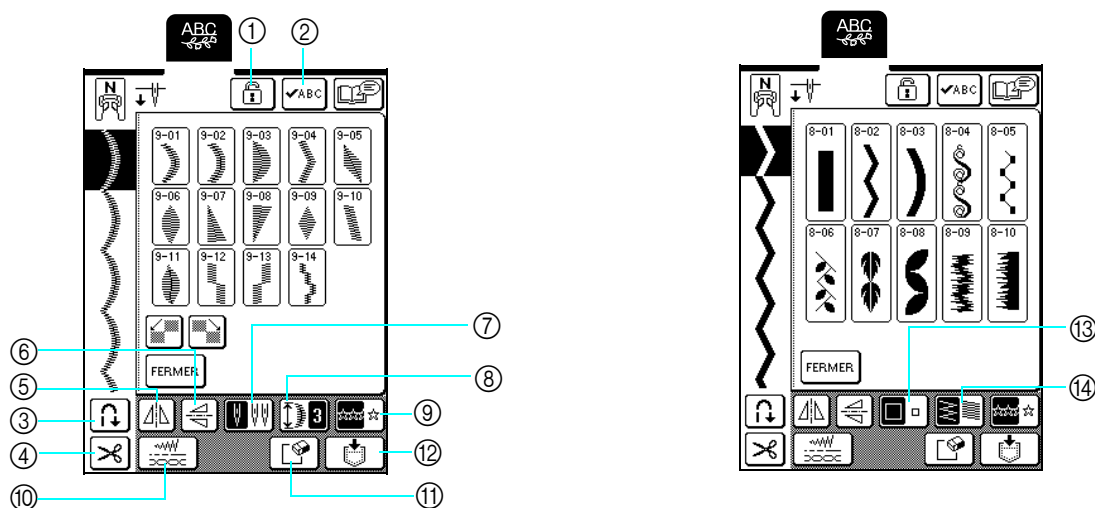

## ■ Fonction des touches

N°	Touche	Désignation	Fonction	Page
①		Touche de verrouillage d'écran	Appuyez sur cette touche pour verrouiller l'écran. Lorsque l'écran est verrouillé, les divers réglages, comme la largeur et la longueur de point, sont verrouillés et ne peuvent plus être modifiés. Appuyez de nouveau sur cette touche pour déverrouiller les réglages.	45
②		Touche de vérification des images	Appuyez sur cette touche pour vérifier une image des motifs sélectionnés (caractères).	89, 90
③		Touche de point de renfort automatique	Appuyez sur cette touche pour sélectionner le réglage de couture automatique de point de renfort. Si vous sélectionnez ce réglage avant de coudre, la machine coud automatiquement des points de renfort au début et à la fin de la couture. Appuyez de nouveau sur cette touche pour déverrouiller les réglages.	43
④		Touche du coupe-fil automatique	Appuyez sur cette touche pour sélectionner le coupe-fil automatique. Si vous sélectionnez ce réglage avant de coudre, la machine coupe automatiquement le fil à la fin de la couture. Appuyez de nouveau sur cette touche pour déverrouiller les réglages.	44
⑤		Touche d'image en miroir horizontale	Appuyez sur cette touche pour créer une image en miroir horizontale du motif de point sélectionné.	95
⑥		Touche d'image en miroir verticale	Appuyez sur cette touche pour créer une image en miroir verticale du motif de point sélectionné.	95
⑦		Touche de sélection de mode d'aiguille (simple/jumelée)	Appuyez sur cette touche pour sélectionner le réglage de couture avec aiguille jumelée. Chaque fois que vous appuyez sur cette touche, le réglage bascule entre les points de couture avec aiguille simple et avec aiguille jumelée.	31
⑧		Touche d'élongation	Si vous sélectionnez un motif de points plumetis 7 mm, appuyez sur cette touche pour choisir l'un des cinq réglages de modification de la longueur du motif sans changer la largeur du zigzag ou la longueur du point.	95
⑨		Touche de couture un/plusieurs	Appuyez sur cette touche pour choisir de coudre ce motif une ou plusieurs fois.	96
⑩		Touche de réglage des points	Appuyez sur cette touche pour modifier la largeur du point, la longueur du point et la tension du fil du motif sélectionné. La machine dispose généralement de réglages par défaut.	42
⑪		Touche d'effacement	Si vous n'avez pas sélectionné le bon motif par inadvertance, appuyez sur cette touche pour l'effacer. Si des motifs ont été combinés, chaque fois que vous appuyez sur cette touche vous effacez le dernier motif de la combinaison.	89, 90
⑫		Touche de mémoire	Appuyez sur cette touche pour enregistrer la combinaison de motifs.	103
⑬		Touche de taille	Appuyez sur cette touche après avoir sélectionné un motif pour en modifier la taille (petit ou grand).	95
⑭		Touche de densité de fil	Appuyez sur cette touche après avoir sélectionné un motif pour modifier la densité de la couture du motif.	96

## Modification de la taille du motif

Après avoir sélectionné un motif de point, appuyez sur  jusqu'à ce que vous ayez sélectionné la taille souhaitée.

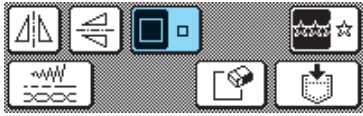

### Mémo

- Les motifs de point entrés, une fois la taille du motif modifiée, sont ajoutés conformément à la taille sélectionnée jusqu'à ce que cette dernière soit de nouveau modifiée.
- Vous ne pouvez pas modifier la taille des motifs de point après les avoir combinés.

### Taille réelle

L



S



## Modification de la longueur du motif (motifs en points plumetis 7 mm uniquement)

Si les motifs en points plumetis 7 mm uniquement sont sélectionnés, il est possible de modifier la longueur du motif sans toucher à la largeur du zigzag ou à la longueur du point. Après avoir sélectionné un motif de point, appuyez sur  pour sélectionner les cinq réglages disponibles.



## Création d'une image en miroir verticale

Après avoir sélectionné un motif de point, appuyez sur  pour retourner le motif verticalement.

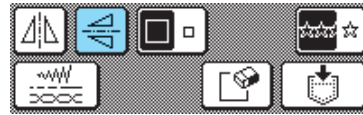

## Création d'une image en miroir horizontale

Après avoir sélectionné un motif de point, appuyez sur  pour retourner le motif horizontalement.

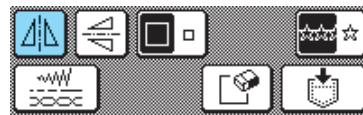

4

Points décoratifs/de caractères





## Sélection d'un motif unique/répétitif

Appuyez sur  pour choisir de coudre le motif une ou plusieurs fois.



### Mémo



Si vous appuyez sur  tout en cousant, la touche bascule sur  et la machine coud une copie du motif, puis s'arrête automatiquement.

## Modification de la densité du fil (motifs en points plumetis uniquement)

Après avoir sélectionné un motif de point, appuyez sur  jusqu'à ce que vous ayez sélectionné la densité de point.



## ATTENTION

- Si les points se tassent lorsque la densité de fil est réglée sur , repassez à la densité de fil . Si vous continuez à coudre alors que les points se tassent, l'aiguille risque de se tordre ou de casser.



### Mémo

- Les motifs de point entrés, une fois la densité de point modifiée, sont ajoutés conformément à la densité sélectionnée jusqu'à ce que cette dernière soit de nouveau modifiée.
- Vous ne pouvez pas modifier la densité de point des motifs de point après les avoir combinés.

# COMBINAISON DE MOTIFS DE POINT

Vous pouvez combiner de nombreux motifs de point, (caractères, points de croix, plumetis ou points personnels créés à l'aide de la fonction MY CUSTOM STITCH (MON POINT PERSONNEL). Reportez-vous au chapitre 7 pour plus d'informations sur MY CUSTOM STITCH (MON POINT PERSONNEL). Vous pouvez également combiner des motifs de point de différentes tailles, avec image en miroir et autres.

## Avant de combiner des motifs

### Remarque

- Lors de la combinaison de motifs de point, la machine reste réglée automatiquement pour coudre le motif une fois. Pour coudre des motifs de point combinés de manière répétitive, combinez les motifs, puis appuyez sur .
- Vous ne pouvez pas modifier les réglages (comme la taille et l'orientation) des motifs de point après les avoir combinés. Pour redimensionner ou réorienter les motifs, spécifiez les réglages de chaque motif au moment de son ajout à la combinaison.

## Combinaison de motifs de catégories différentes

Exemple :



1 Appuyez sur .

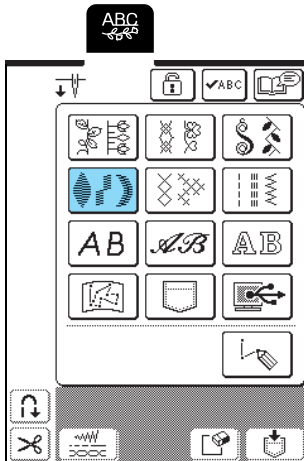

2 Appuyez sur .

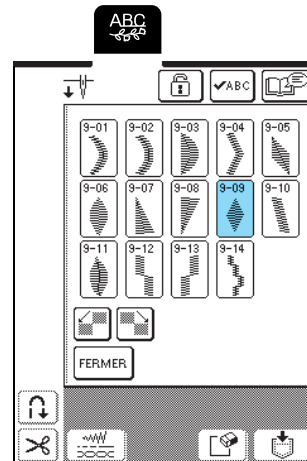

3 Appuyez sur .

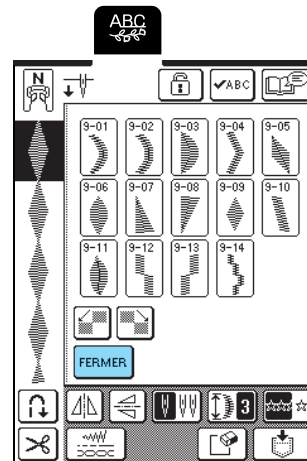

→ L'écran des catégories de motif apparaît.



4

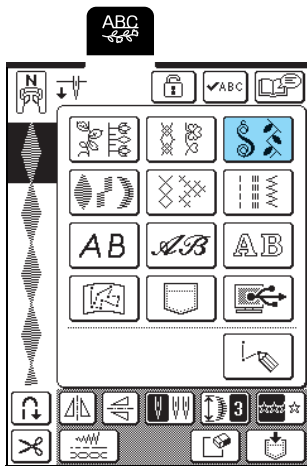

Points décoratifs/de caractères

4 Appuyez sur .



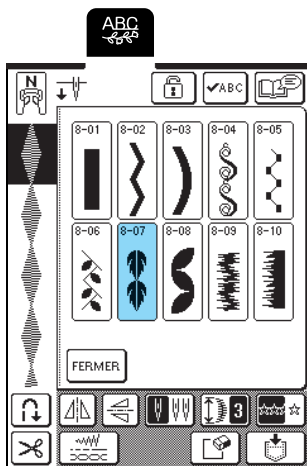

5 Appuyez sur .

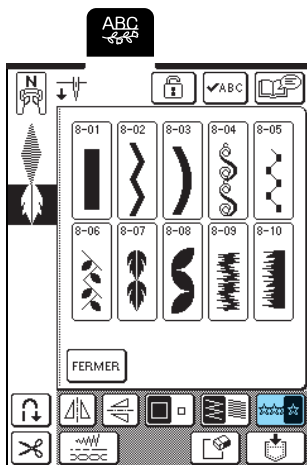

6 Pour coudre la combinaison à plusieurs reprises, appuyez sur  pour le changer en .



 **Mémo**

- Appuyez sur  pour effacer le dernier motif entré. Les motifs sont effacés un par un.
- Si vous ne pouvez pas afficher le motif combiné en entier, appuyez sur  pour afficher une image du motif. Appuyez sur  pour revenir à l'écran précédent.

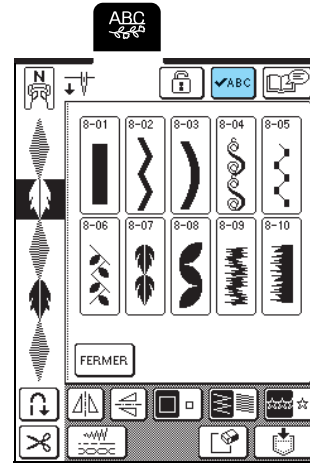

→ L'image du motif s'affiche.

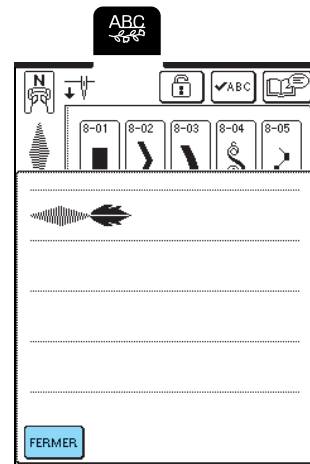



**Combinaison de motifs de points de différentes tailles**

Exemple :



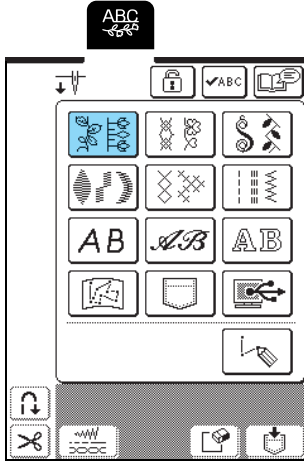

1 Appuyez sur .

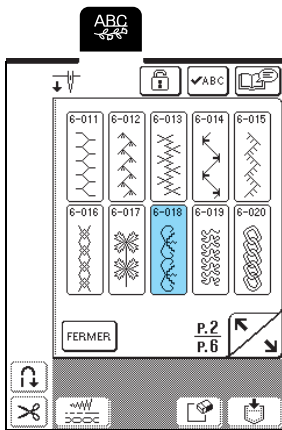

2 Appuyez sur .



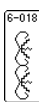

→ Le motif le plus grand apparaît.

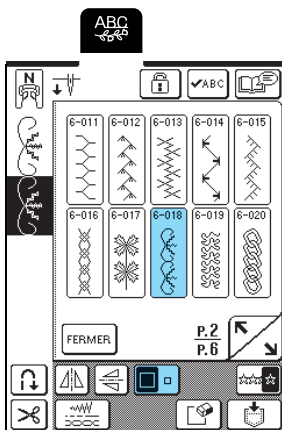
3 Appuyez de nouveau sur , puis sur  pour le changer en .



→ Le second motif s'affiche dans une taille plus petite.

4 Pour coudre la combinaison à plusieurs reprises, appuyez sur  pour le changer en .

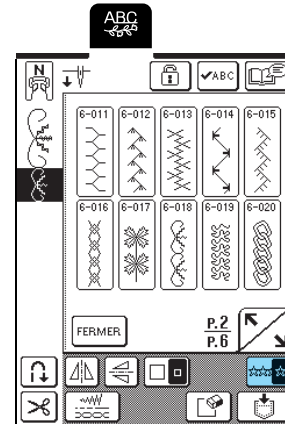

→ La combinaison apparaît sous la forme d'un motif répétitif.

## Combinaison de motifs de point de différentes orientations

Exemple :



1 Appuyez sur .

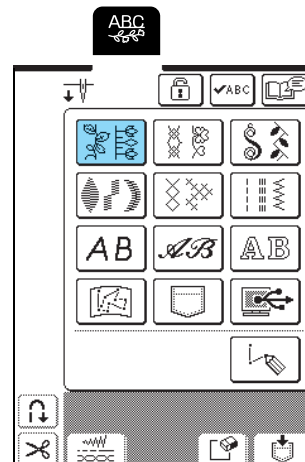



4

Points décoratifs/de caractères

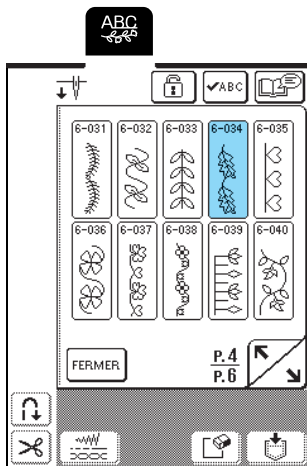

2 Appuyez sur .

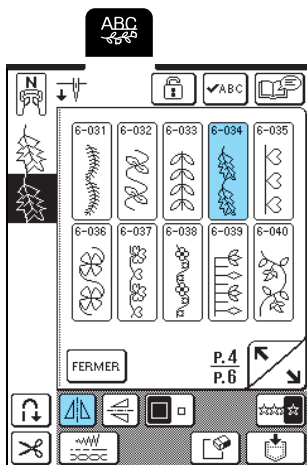

3 Appuyez de nouveau sur , puis sur  pour le changer en .



→ Le second motif est positionné sur un axe vertical.

4 Pour coudre la combinaison à plusieurs reprises, appuyez sur  pour le changer en .

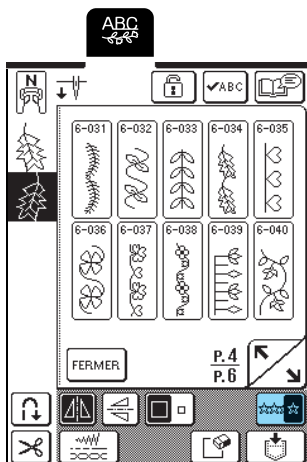



→ La combinaison apparaît sous la forme d'un motif répétitif.

## Combinaison de motifs de point de différentes longueurs

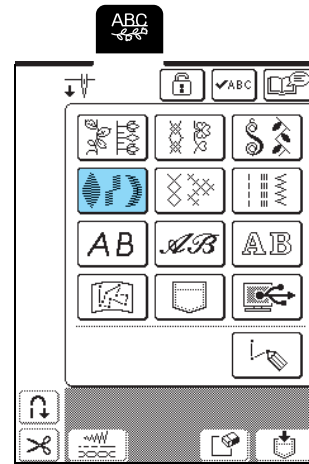

1 Appuyez sur .

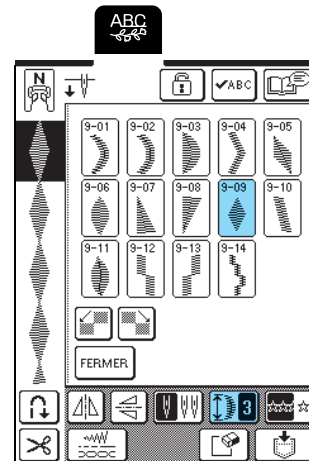

2 Appuyez sur , puis sur  une fois pour le changer en .



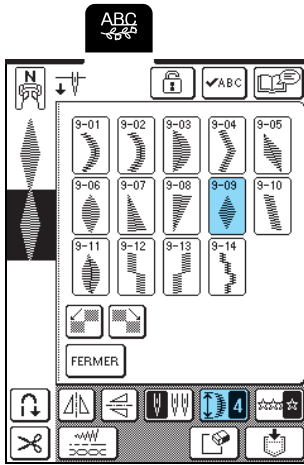

→ Le motif s'affiche avec une longueur de 4.

- 3 Appuyez de nouveau sur  , puis sur  trois fois pour le changer en .



→ Le second motif s'affiche avec une longueur de 2.

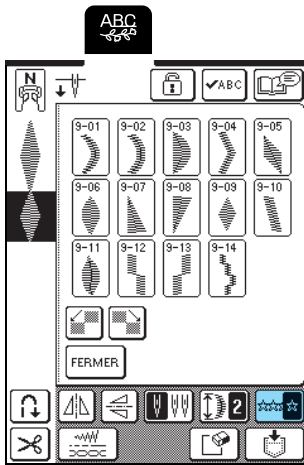

- 4 Pour coudre la combinaison à plusieurs reprises, appuyez sur  pour le changer en .



→ La combinaison apparaît sous la forme d'un motif répétitif.

## Création de motifs en dégradé (motifs de points plumetis 7 mm uniquement)

Les motifs de point décalés pour créer un motif en forme de dégradé s'appellent des motifs dégradés.

Vous pouvez créer des motifs dégradés à l'aide de  et  pour décaler des motifs de points plumetis 7 mm.

Appuyez une fois sur  pour déplacer le motif de point vers la gauche d'une demi-largeur de motif.

Appuyez une fois sur  pour déplacer le motif de point vers la droite d'une demi-largeur de motif.

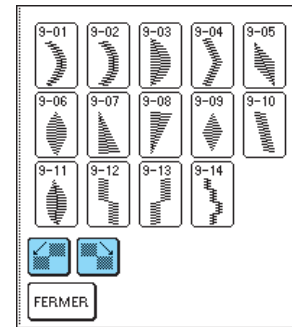

Exemple :



- 1 Appuyez sur .

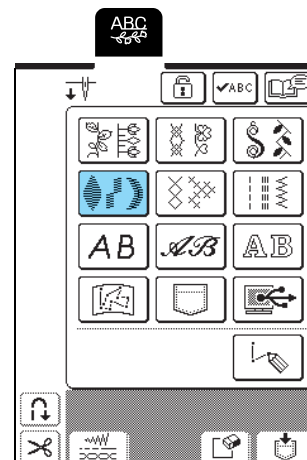

4

Points décoratifs/de caractères

2 Appuyez sur , puis sur .

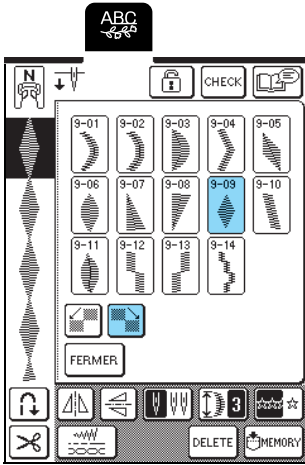

→ Le motif suivant est déplacé vers la droite.

3 Appuyez de nouveau sur , puis sur .

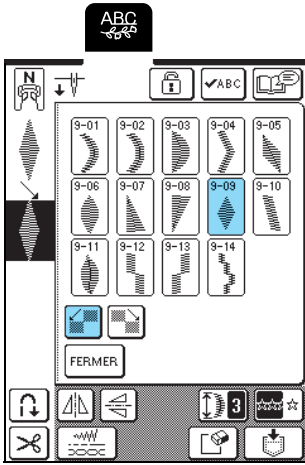

4 Appuyez sur  pour le changer en .

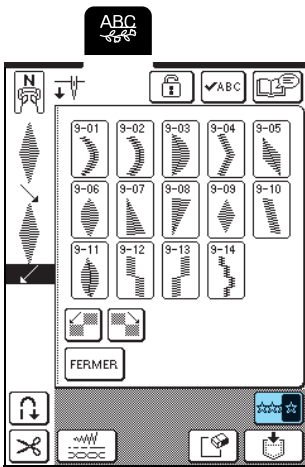

→ La combinaison apparaît sous la forme d'un motif répétitif.

Exemples de combinaisons de motifs

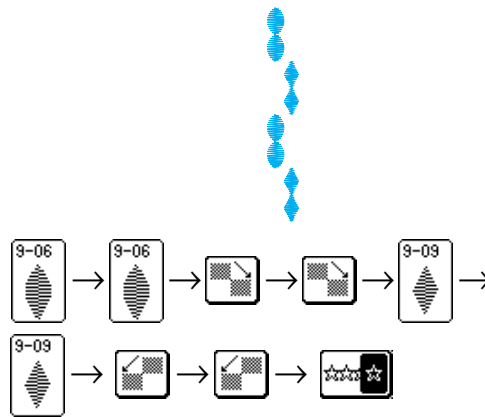
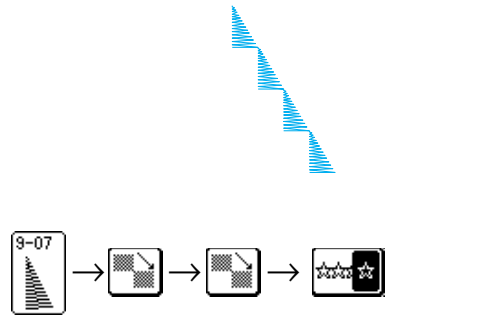
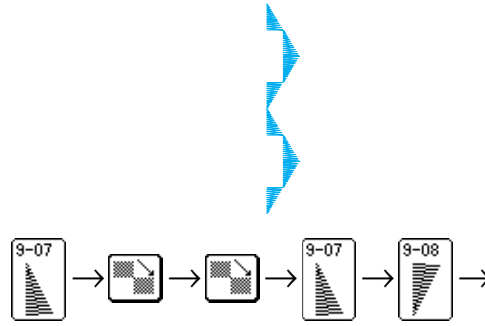
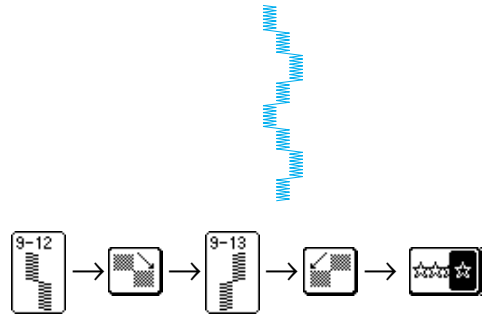

# UTILISATION DE LA FONCTION DE MÉMOIRE

## Précautions relatives aux données de points

Respectez les précautions suivantes lorsque vous utilisez des données de points autres que celles créées et mémorisées dans cette machine.

### ■ Types de données de points disponibles

- Vous ne pouvez utiliser que les fichiers de données de points .pmu avec cette machine. L'utilisation de données autres que celles créées à l'aide de cette machine risque d'entraîner un dysfonctionnement de la machine.

### ■ Ordinateurs et systèmes d'exploitation avec les spécifications suivantes compatibles

- Modèles compatibles :  
PC IBM avec un port USB en standard  
PC IBM compatible avec un port USB en standard
- Systèmes d'exploitation compatibles :  
Microsoft Windows 98SE/Me/2000/XP  
[Windows 98SE nécessite un pilote. Téléchargez-le sur notre site Web ([www.brother.com](http://www.brother.com))]. Par ailleurs, seul Windows 98SE peut utiliser le pilote).

### ■ Précautions d'utilisation de l'ordinateur pour créer et mémoriser des données

- Si vous ne pouvez pas identifier le nom du fichier de données de points, par exemple, parce que le nom contient des caractères spéciaux, le fichier ne s'affiche pas. Dans ce cas, renommez le fichier.
- Ne créez pas de dossiers sur les supports USB. Si les données de points sont enregistrées dans un dossier, elles ne peuvent être affichées par la machine.

### ■ Marques commerciales

- IBM est une marque déposée ou une marque commerciale d'International Business Machines Corporation.
- Microsoft et Windows sont des marques déposées ou des marques commerciales de Microsoft Corporation.

Chaque société dont le logiciel est mentionné dans ce manuel détient un contrat de licence logicielle spécifique aux programmes propriétaires. Toutes les autres marques et noms de produits mentionnés dans ce manuel sont des marques déposées de leurs sociétés respectives. Les explications des symboles, tels que ® et ™, ne sont toutefois pas clairement décrites dans le texte.

## Mémorisation de motifs de point dans la machine

Vous pouvez mémoriser les motifs de point souvent utilisés. La mémoire de la machine peut contenir jusqu'à 16 motifs de point.



### Remarque

Ne mettez pas la machine hors tension lorsque l'écran affiche "Enregistrement" car vous risqueriez de perdre le motif de point en cours d'enregistrement.



### Mémo

- La mémorisation d'un motif de point dans la machine ne prend que quelques secondes.
- Reportez-vous à la page 106 pour plus d'informations sur la récupération d'un motif de point mémorisé.

### 1 Appuyez sur .

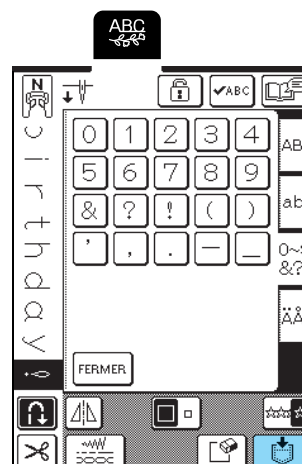

### 2 Appuyez sur .

- \* Appuyez sur  pour revenir à l'écran précédent sans enregistrer le motif de point.



→ L'écran "Enregistrement" apparaît. Une fois le motif enregistré, l'écran précédent s'affiche automatiquement.



4

Points décoratifs/de caractères



**■ Si la mémoire est saturée**



Si cet écran apparaît alors que vous essayez de mémoriser un motif, l'espace mémoire n'est pas suffisant pour contenir le motif de point sélectionné. Pour mémoriser le motif de point, vous devrez supprimer un motif de point précédemment enregistré.

**1 Appuyez sur .**

\* Appuyez sur **ANNULER** pour revenir à l'écran précédent sans enregistrer le motif de point.



**2 Sélectionnez un motif de point à supprimer.**

- \* Appuyez sur  pour afficher le motif mémorisé dans cette poche. Si l'ensemble du motif de point mémorisé ne peut pas être affiché, appuyez sur  pour voir le motif de point dans son intégralité.
- \* Appuyez sur **FERMER** si vous ne souhaitez pas supprimer le motif de point.

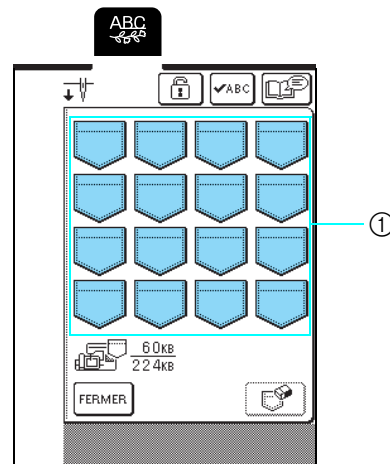

① Poches contenant les motifs de point mémorisés

**3 Appuyez sur .**

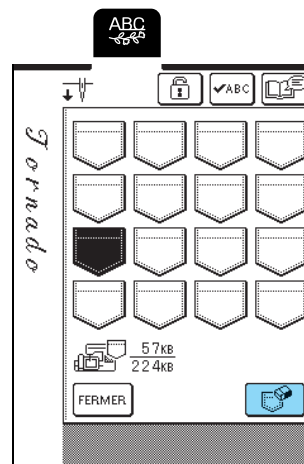

→ Un message de confirmation s'affiche.

**4** Appuyez sur **OK**.

\* Si vous décidez de ne pas supprimer le motif de point, appuyez sur **ANNULER**.

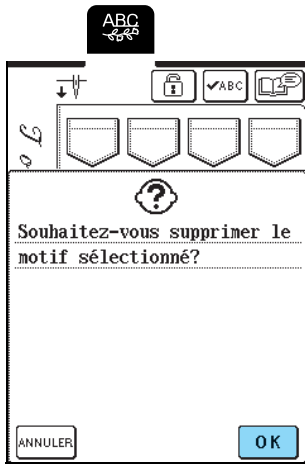

→ L'ancien motif de point est supprimé et le nouveau motif de point est automatiquement enregistré.

## Enregistrement de motifs de point sur l'ordinateur

A l'aide du câble USB fourni, branchez la machine à coudre sur votre ordinateur pour pouvoir récupérer les motifs de point à partir de votre ordinateur et les y enregistrer.

**Remarque**

Ne mettez pas la machine hors tension lorsque l'écran affiche "Enregistrement" car vous risqueriez de perdre le motif de point en cours d'enregistrement.

**1** Branchez le connecteur du câble USB dans les ports USB correspondants sur l'ordinateur et sur la machine.

\* Vous pouvez brancher le câble USB dans les ports USB de l'ordinateur et de la machine qu'ils soient sous tension ou non.

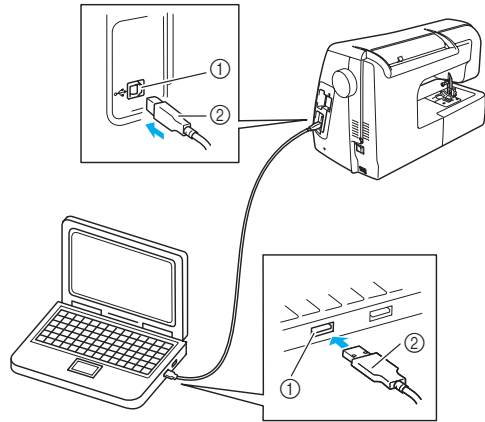

- ① Port USB
- ② Connecteur du câble USB

→ L'icône "Disque amovible" s'affiche dans "Poste de travail" sur l'ordinateur.

**Remarque**

- Les connecteurs du câble USB ne peuvent être insérés dans un port que dans un seul sens. Si vous éprouvez des difficultés à insérer le connecteur, ne forcez pas et vérifiez son orientation.
- Pour plus de détails sur la position du port USB sur l'ordinateur, reportez-vous au manuel d'instructions de l'équipement correspondant.

**2** Appuyez sur **FERMER**.

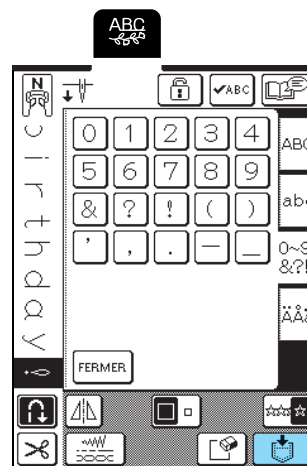

4

Points décoratifs/de caractères

**3** Appuyez sur .

→ Appuyez sur **FERMER** pour revenir à l'écran précédent sans enregistrer le motif de point.

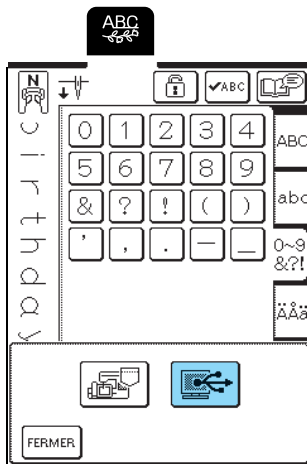

→ Le motif de point est provisoirement mémorisé dans "Disque amovible" sous "Poste de travail".

**4** Sélectionnez le fichier .pmu du motif de point dans "Disque amovible" et copiez-le sur l'ordinateur.

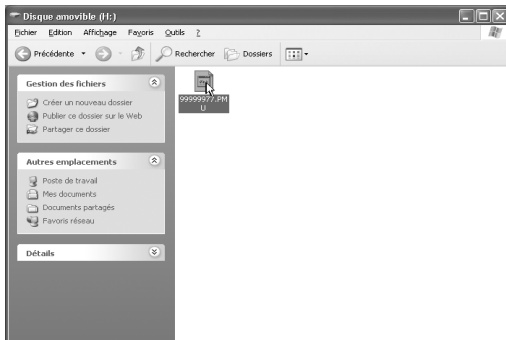

**Remarque**

Ne mettez pas la machine hors tension lorsque l'écran affiche "Enregistrement" car vous risqueriez de perdre les données.

**Récupération des motifs de point mémorisés**

**1** Appuyez sur .

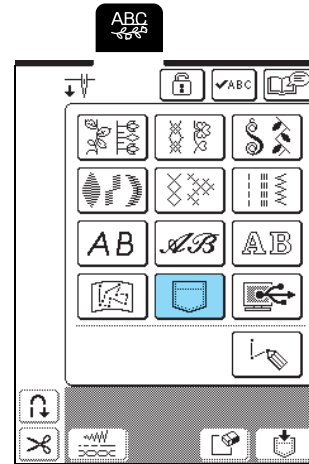

→ L'écran de sélection de la poche s'affiche.

**2** Sélectionnez un motif de point à récupérer.

- \* Appuyez sur  pour que le motif mémorisé dans cette poche apparaisse. Si l'ensemble du motif de point mémorisé ne peut pas être affiché, appuyez sur **✓ABC** pour voir le motif de point dans son intégralité.
- \* Appuyez sur **FERMER** pour revenir à l'écran précédent sans enregistrer le motif de point.

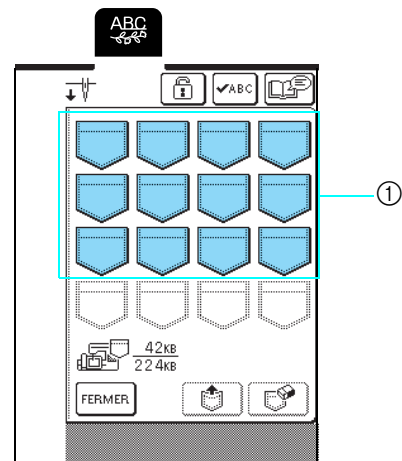

① Poches contenant les motifs de point mémorisés

**3** Appuyez sur .

\* Appuyez sur  pour supprimer le motif de point.

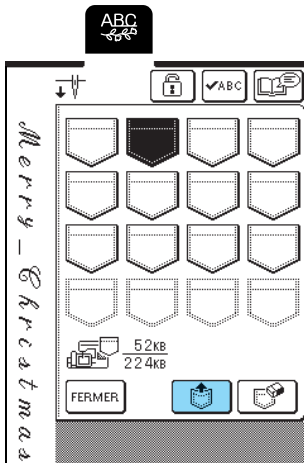

→ Le motif de point sélectionné est récupéré et l'écran de couture est affiché.

**3** Déplacez/copiez les données de motifs dans "Disque amovible".

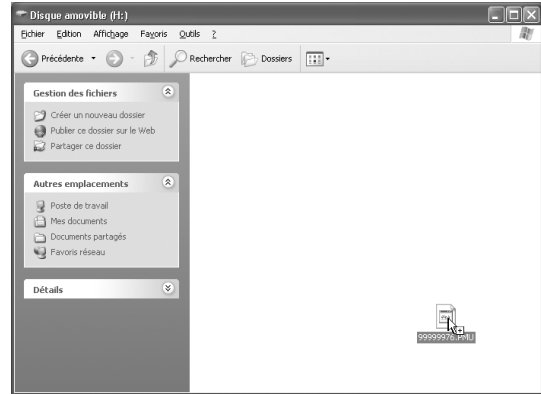

→ Les données de motifs de point dans "Disque amovible" sont enregistrées sur la machine.

## Récupération de motifs de point à partir d'un ordinateur

- 1** Branchez le connecteur du câble USB dans les ports USB correspondants sur l'ordinateur et sur la machine (reportez-vous à la page 105).
- 2** Sur l'ordinateur, ouvrez "Poste de travail", puis "Disque amovible".

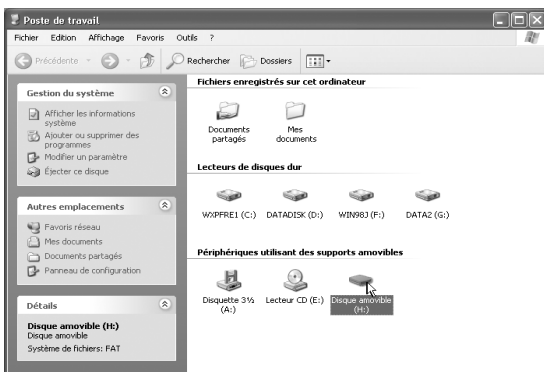

**4** Appuyez sur .

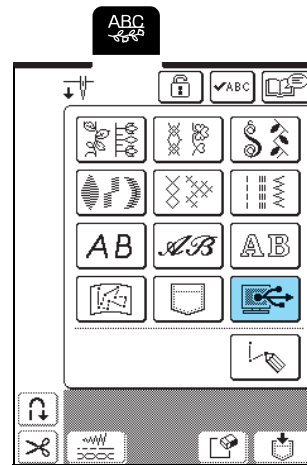

→ Les motifs de point sur l'ordinateur s'affichent sur l'écran de sélection.

 **Remarque**



- Ne débranchez pas le câble USB pendant l'enregistrement des données.
- Ne créez pas de dossiers dans "Disque amovible". Les dossiers n'étant pas affichés, vous ne pouvez pas récupérer les données de motifs de point contenues dans ces dossiers.



4

Points décoratifs/de caractères

**5 Sélectionnez un motif de point à récupérer.**

- \* Appuyez sur  pour que le motif mémorisé dans cette poche apparaisse. Si l'ensemble du motif de point mémorisé ne peut pas être affiché, appuyez sur  pour voir le motif de point dans son intégralité.
- \* Appuyez sur  pour revenir à l'écran précédent sans enregistrer le motif de point.

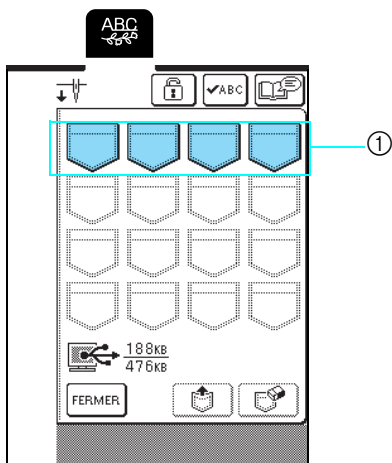

① Poches contenant les motifs de point mémorisés

**6 Appuyez sur .**

- \* Appuyez sur  pour supprimer le motif de point.

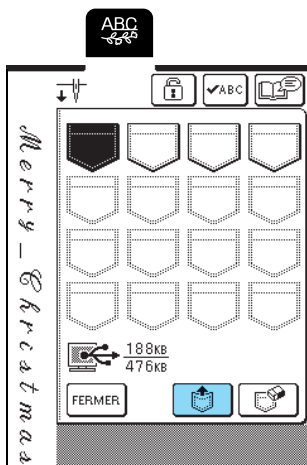

→ Le motif de point sélectionné est récupéré et l'écran de couture est affiché.



**Remarque**

Le motif récupéré depuis l'ordinateur ne s'inscrit que provisoirement sur la machine. Il est effacé lorsque la machine est mise hors tension. Pour conserver le motif de point, enregistrez-le dans une poche sur la machine (reportez-vous à "Mémorisation de motifs de point dans la machine", page 103).

**ATTENTION**

- Lors du débranchement du câble USB : Avant de débrancher le câble USB, cliquez sur l'icône "Déconnexion ou éjection de matériel" dans la barre des tâches de Windows® Me/2000 ou "Supprimer le périphérique en toute sécurité" dans la barre des tâches de Windows® XP. Une fois que le disque amovible a été retiré en toute sécurité, débranchez le câble USB de l'ordinateur et de la machine.



Sous Windows 98SE, assurez-vous que le voyant d'accès ne clignote pas avant de débrancher le câble USB de l'ordinateur et de la machine.



**Remarque**

- Veillez à exécuter l'opération décrite ci-dessus avant de débrancher le câble USB de l'ordinateur et de la machine. Dans le cas contraire, il pourrait en résulter un dysfonctionnement de l'ordinateur, une écriture incorrecte des données ou l'endommagement des données ou de la zone d'écriture des données sur la machine.
- Le motif récupéré depuis l'ordinateur ne s'inscrit que provisoirement sur la machine. Il est effacé lorsque la machine est mise hors tension. Pour conserver le motif, enregistrez-le dans la machine (reportez-vous à "Mémorisation de motifs de point dans la machine", page 103).

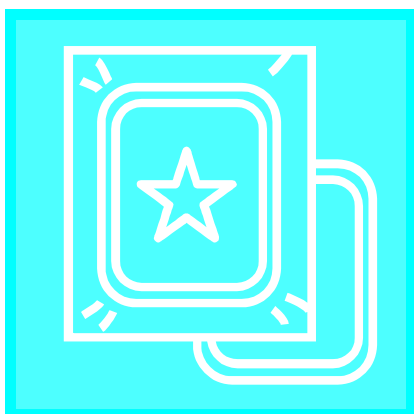

# Chapitre 5

## Broderie

### AVANT DE BRODER..... 110

- Fixation du pied à broderie "U" ..... 111
- Fixation de l'unité de broderie ..... 112
  - Retrait de l'unité de broderie.....113

### SÉLECTION DES MOTIFS DE BRODERIE ..... 114

- Informations concernant les droits d'auteur ..... 114
- Ecrans de sélection des motifs.....114
- Motifs à un point/floraux ..... 115
- Motifs alphabétiques ..... 116
- Motifs d'encadrement ..... 117
- Cartes de broderie..... 118
  - A propos des cartes de broderie (vendues séparément)..... 118
- Sélection des motifs mémorisés dans la machine/un ordinateur ..... 118

### AFFICHAGE DE L'ECRAN DE COUTURE ..... 119

- Fonction des touches.....119

### PRÉPARATION DU TISSU ..... 120

- Fixation du renfort sur le tissu..... 120
- Mise en place du tissu dans le cadre de broderie .... 121
  - Types de cadres de broderie.....121
  - Mise en place du tissu .....122
  - Utilisation de la feuille de broderie.....122
- Broderie de petites pièces de tissus et de bords ..... 123
  - Broderie de petites pièces de tissu .....123
  - Broderie de bords ou de coins.....123
  - Broderie de rubans ou de bande .....123

### FIXATION DU CADRE DE BRODERIE ..... 124

- Retrait du cadre de broderie ..... 124

### MODIFICATION DU MOTIF..... 125

- Modification de l'affichage du cadre de broderie..... 125
- Modification de l'emplacement du motif ..... 125
- Rotation du motif ..... 126
- Modification de la taille du motif ..... 126
- Création d'une image en miroir horizontale ..... 127
- Modification de la densité de point (alphabet et motifs d'encadrement uniquement)..... 128
- Modification de la couleur des caractères uniques..... 128

### VÉRIFICATION DU MOTIF ..... 129

- Vérification de la position de la broderie ..... 129
- Aperçu du motif ..... 130

### COUTURE D'UN MOTIF DE BRODERIE ..... 131

- Couture de belles finitions .....131
  - Capot de la plaque de l'aiguille pour broderie..... 131
- Couture de motifs de broderie.....132
- Broderie de motifs d'appliqué.....133
- Epuisement du fil de la canette .....134
- Cassure du fil pendant la couture .....135
- Recommencement depuis le début .....136
- Réglage de la tension du fil .....136
  - Tension du fil correcte.....136
  - Si le fil supérieur est trop tendu.....137
  - Si le fil supérieur n'est pas assez tendu.....137
- Coupe-fil automatique (déclenché à chaque couleur) .....137
- Modification de la vitesse de broderie .....138
- Modification de l'affichage des couleurs de fils..... 138

### UTILISATION DE LA FONCTION DE MEMOIRE..... 140

- Précautions relatives aux données de broderie ...140
  - Types de données de broderie compatibles .....140
  - Ordinateurs et systèmes d'exploitation avec les spécifications suivantes compatibles.....140
  - Précautions d'utilisation de l'ordinateur pour créer et mémoriser des données .....140
  - Données de broderie Tajima (.dst) .....140
  - Marques commerciales.....140
- Mémorisation de motifs de broderie dans la machine .....141
  - Si la mémoire est saturée.....141
- Enregistrement de motifs de broderie sur l'ordinateur .....142
- Récupération des motifs mémorisés dans la machine .....143
- Récupération de motifs à partir d'un ordinateur ..... 144

### APPLICATIONS DE BRODERIE ..... 146

- Utilisation d'un motif d'encadrement pour créer un appliqué (1) .....146
- Utilisation d'un motif d'encadrement pour créer un appliqué (2) .....147

# AVANT DE BRODER

Les procédures de broderie sont répertoriées ci-après.

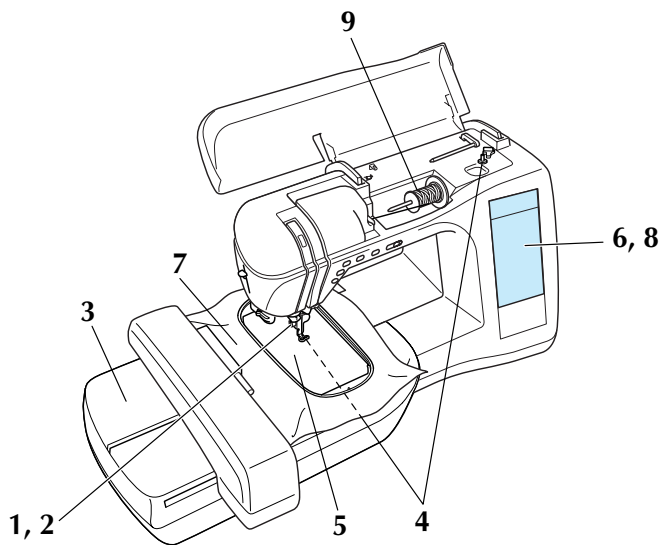

Etape n°	Opération	Page
1	Fixez le pied à broderie "U".	111
2	Insérez une aiguille de machine à coudre à usage domestique 75/11.*	34
3	Fixez l'unité de broderie.	112
4	Enroulez le fil de canette à broder sur la canette, puis placez la canette.	24,27
5	Fixez le renfort de broderie sur le tissu, puis placez ce dernier dans le cadre de broderie.	120
6	Mettez la machine sous tension, puis sélectionnez le motif de broderie.	114
7	Fixez le cadre de broderie sur l'unité de broderie.	124
8	Vérifiez et réglez la taille et la position du motif de broderie.	129
9	Placez le fil à broder en fonction du motif (enfilage supérieur).	28

\* Les aiguilles 90/14 sont recommandées lorsque vous brodez sur des tissus lourds ou des produits stabilisateurs (par exemple : toile de jean, mousse, etc.)

## Fixation du pied à broderie "U"

### ⚠ ATTENTION

- Lorsque vous fixez un pied-de-biche, appuyez toujours sur  sur l'écran de fonctionnement. Vous risquez d'appuyer accidentellement sur la touche "Marche/Arrêt" et de vous blesser.
- Pour vos travaux de broderie, veillez à utiliser le pied de broderie "U". Si vous n'utilisez pas le pied-de-biche approprié, l'aiguille risque de le toucher, de se tordre, de se casser et de vous blesser.

- 1** Appuyez sur la touche "Positionnement aiguille" pour relever l'aiguille.

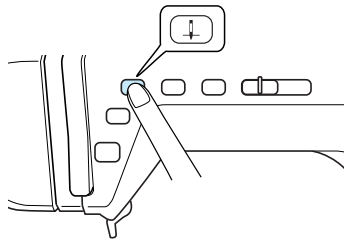

- 2** Appuyez sur .

→ L'écran de remplacement de pied-de-biche/d'aiguille s'affiche et toutes les touches, y compris les touches de fonctionnement, sont verrouillées.

- 3** Relevez le levier du pied-de-biche.

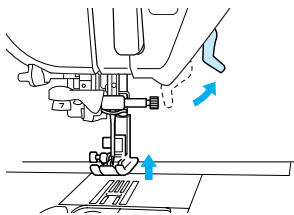

- 4** Appuyez sur le bouton noir situé sur le support du pied-de-biche et retirez le pied-de-biche.

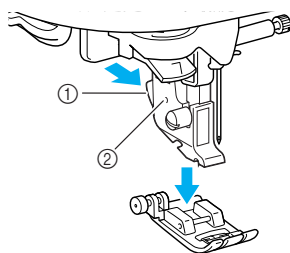

- ① Bouton noir  
② Support du pied-de-biche

- 5** A l'aide du tournevis fourni, dévissez la vis du support du pied-de-biche et retirez ce dernier.

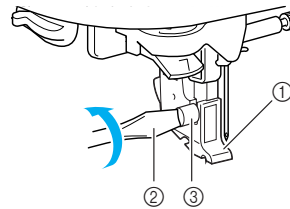

- ① Support du pied-de-biche  
② Tournevis  
③ Vis du support du pied-de-biche

- 6** Fixez le pied à broderie "U" de sorte que la vis du support du pied-de-biche s'adapte à l'encoche du pied.

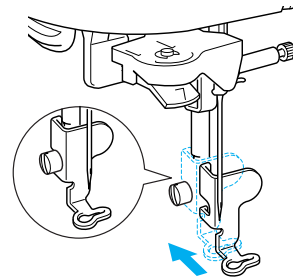

\* Veillez à ce que le pied à broderie "U" soit à la verticale lors de son installation.

- 7** Maintenez le pied à broderie en place de la main droite, puis utilisez le tournevis inclus pour serrer correctement la vis du support du pied-de-biche.

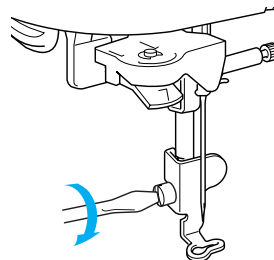

### ⚠ ATTENTION

- Utilisez le tournevis livré avec la machine pour serrer au maximum la vis du support du pied-de-biche. Si la vis n'est pas suffisamment serrée, l'aiguille risque de toucher le pied-de-biche et de vous blesser.

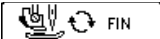
- 8** Appuyez sur  ou  sur l'écran qui s'affiche.

→ Toutes les touches, y compris les touches de fonctionnement, sont déverrouillées et l'écran précédent s'affiche.



## Fixation de l'unité de broderie

### ⚠ ATTENTION

- Ne déplacez jamais la machine lorsque l'unité de broderie est installée. L'unité de broderie risquerait de tomber et de provoquer des blessures.
- Ne placez pas vos mains et tout objet étranger sur le chariot et le cadre de broderie pendant que la machine brode. Vous risqueriez de vous blesser.
- Si l'unité de broderie ne peut être initialisée correctement, un signal sonore retentit. Dans ce cas, essayez de réinitialiser l'unité de broderie. Il ne s'agit pas d'un dysfonctionnement.

### 💡 Remarque

- Ne touchez pas le connecteur de l'unité de broderie car vous pourriez endommager les broches du connecteur ou la machine.
- N'appliquez pas de pression excessive sur le chariot de l'unité de broderie et ne soulevez pas l'unité en la tenant par le chariot car vous pourriez endommager l'unité de broderie.
- Rangez l'unité de broderie dans sa boîte ou son boîtier.

- 1** Mettez la machine hors tension, puis retirez le plateau.

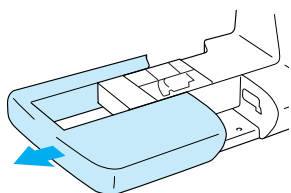

### 💡 Remarque

Veillez à mettre la machine hors tension avant de fixer l'unité de broderie car vous pourriez endommager la machine.

- 2** Faites glisser le taquet sur le capot du port de connexion dans le sens de la flèche pour ouvrir le capot.

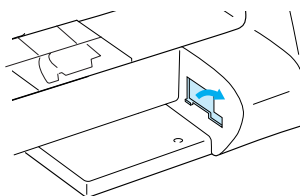

### 💡 Remarque

Veillez à fermer le capot du port de connexion lorsque l'unité de broderie n'est pas en cours d'utilisation.

- 3** Insérez le connecteur d'unité de broderie dans le port de connexion, puis poussez doucement sur l'unité de broderie jusqu'à ce qu'elle soit en place.

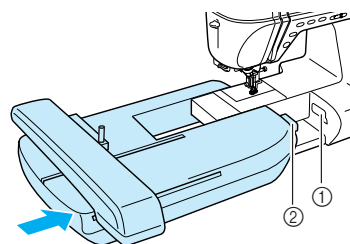

- ① Port de connexion  
② Connecteur d'unité de broderie

### 💡 Remarque

- Veillez à ce qu'il n'y ait aucun espace entre l'unité de broderie et la machine à coudre, sinon le motif de broderie risque de ne pas être brodé correctement. Veillez à insérer complètement le connecteur dans le port de connexion.
- Ne poussez pas sur le chariot lors de la fixation de l'unité de broderie sur la machine car vous pourriez endommager l'unité de broderie.

- 4** Mettez la machine sous tension.

→ Un message apparaît à l'écran.

5 Appuyez sur **OK**.

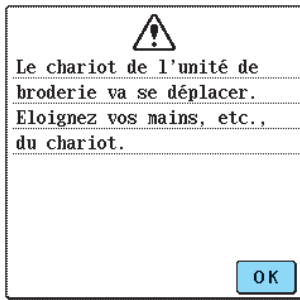

→ Le chariot retourne dans sa position initiale.

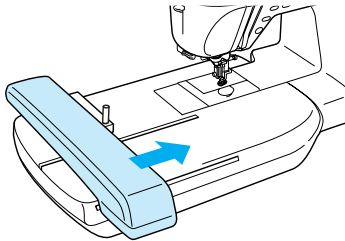

**ATTENTION**

- Ne placez pas vos mains et tout objet étranger sur le chariot et le cadre de broderie pendant que la machine brode. Vous risqueriez de vous blesser.

**Remarque**

Si la machine n'a pas été initialisée correctement, l'écran initial risque de ne pas apparaître. Il ne s'agit pas d'un dysfonctionnement. Le cas échéant, mettez la machine hors tension, puis sous tension.

6 Ce message disparaît au bout de 15 secondes, sinon appuyez sur **OK** pour passer à l'étape suivante.

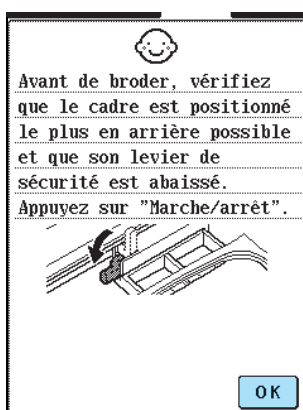

**Remarque**

Un message de confirmation pour abaisser le levier de sécurité du cadre s'affiche une fois le chariot revenu dans sa position initiale. Sélectionnez ensuite le motif et veillez à ce que le levier de sécurité du cadre soit correctement abaissé une fois le cadre de broderie fixé.

→ L'écran de sélection des motifs s'affiche.

■ Retrait de l'unité de broderie

1 Appuyez sur **AV** ou **RETOUR**, puis sur **OK**.

→ Le chariot se place en position de stockage.

**ATTENTION**

- Retirez toujours le cadre de broderie avant d'appuyer sur **OK**. Dans le cas contraire, le cadre risquerait de toucher le pied de broderie et de provoquer des blessures.
- L'unité de broderie ne peut pas être rangée dans sa boîte ou boîtier si cette étape n'est pas effectuée.

**Remarque**

Si le chariot ne se place pas en position de stockage, vous ne pouvez pas insérer l'unité de broderie dans sa boîte de rangement.

2 Mettez la machine hors tension.

**Remarque**

Veillez à mettre la machine hors tension avant de retirer l'unité de broderie car vous pourriez endommager la machine.

3 Appuyez sur le bouton de dégagement sous l'extrémité de l'unité de broderie, puis retirez l'unité de la machine.

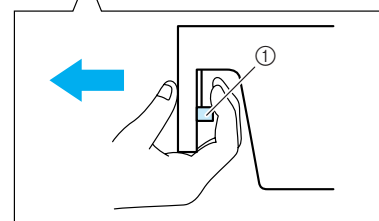
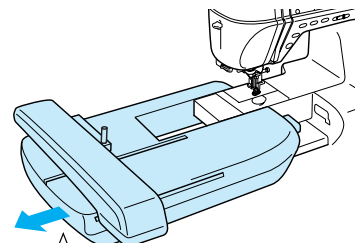

① Bouton de dégagement

**ATTENTION**

- Ne transportez pas l'unité de broderie en la tenant par le compartiment du bouton de dégagement.

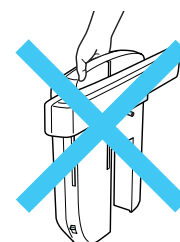

5

Broderie

# SÉLECTION DES MOTIFS DE BRODERIE

## ■ Informations concernant les droits d'auteur

Les motifs de broderie enregistrés sur la machine et sur les cartes de broderie (vendues séparément) sont destinés à un usage privé uniquement. Toute utilisation publique ou commerciale des motifs protégés par copyright constitue une violation de la loi sur les droits d'auteur et est strictement interdite.

## ■ Ecrans de sélection des motifs

De nombreux motifs de caractères et de broderie décoratifs sont enregistrés dans la mémoire de la machine. Lorsque le chariot retourne en position initiale, un écran s'affiche, vous permettant de sélectionner un motif. Si un autre écran s'affiche, appuyez sur .

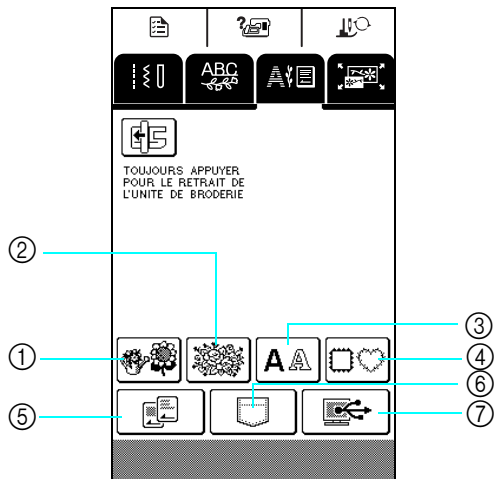

① Motifs à un point

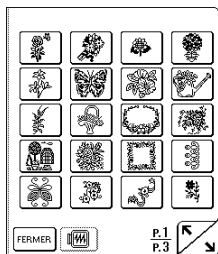

⑤ Cartes de broderie (vendues séparément)

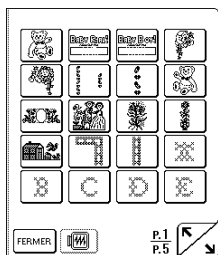

L'écran qui s'affiche diffère suivant la carte insérée.

② Motifs floraux

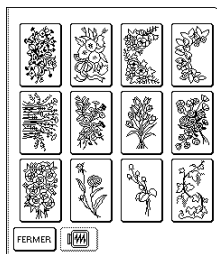

⑥ Récupération des motifs mémorisés dans la machine

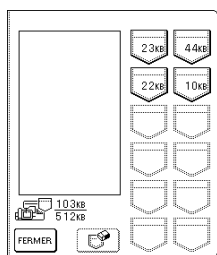

③ Motifs alphabétiques

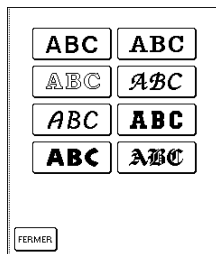

⑦ Motifs mémorisés sur l'ordinateur

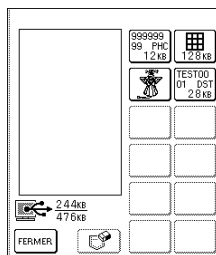

④ Motifs d'encadrement

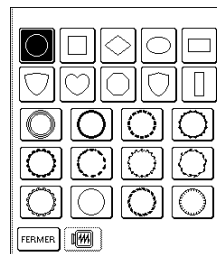

Appuyez sur  pour passer à l'écran précédent ou suivant.

## Motifs à un point/floraux

1 Sélectionnez un type de motif de broderie.

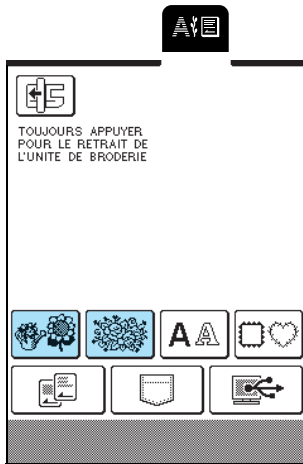

2 Sélectionnez un motif de broderie.

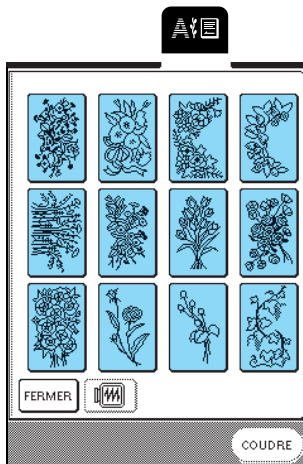

3 Appuyez sur **COUDRE**.

\* Appuyez sur  pour afficher une image du motif de broderie.

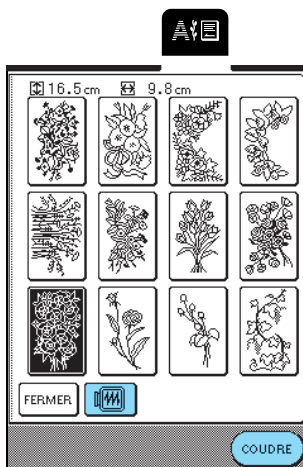

→ L'écran de couture suivant apparaît.

4 Passez à "AFFICHAGE DE L'ECRAN DE COUTURE" page 119.

\* Pour sélectionner un autre motif de broderie, appuyez sur . (Un message de confirmation de la suppression du motif apparaît, l'écran de sélection des motifs s'affiche ensuite.)

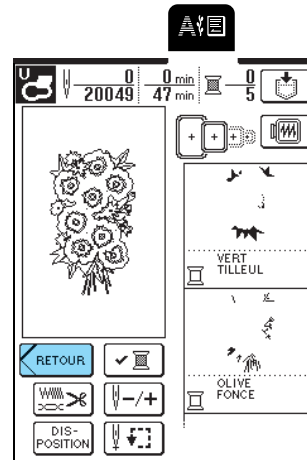

5

Broderie



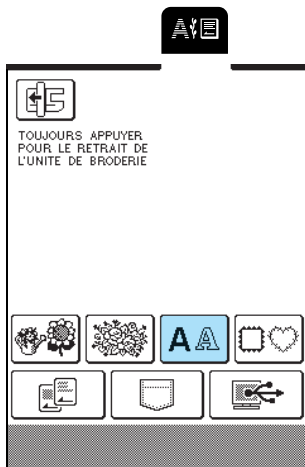

## Motifs alphabétiques



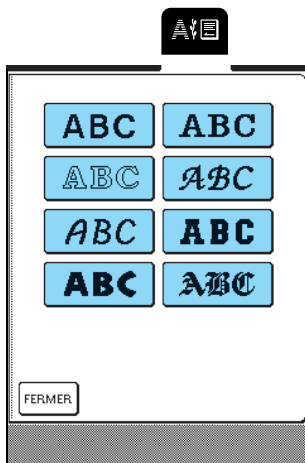

1 Appuyez sur .



2 Sélectionnez un style de caractère.



3 Appuyez sur     pour afficher un écran de sélection des caractères, puis un caractère à broder.

- \* Pour modifier la taille, appuyez sur  jusqu'à ce que la taille souhaitée soit sélectionnée.
- \* Si le caractère sélectionné n'est pas celui que vous souhaitez, appuyez sur  pour le supprimer.
- \* Si le motif est trop petit pour être clairement visualisé, appuyez sur la touche .
- \* Appuyez sur  pour afficher tous les caractères entrés.

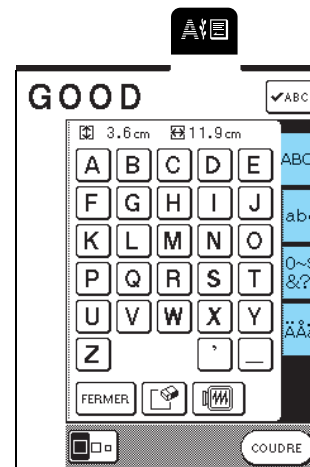

### Mémo

- La nouvelle taille de caractère est attribuée au caractère sélectionné.
- Vous ne pouvez pas modifier la taille des caractères après les avoir combinés.

4 Appuyez sur .

- \* Appuyez sur  pour afficher une image du motif de broderie.

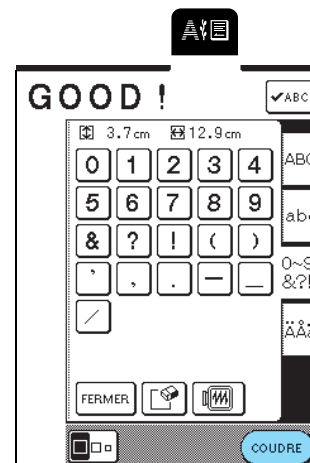

→ L'écran de couture suivant apparaît.

## 5 Passez à "AFFICHAGE DE L'ECRAN DE COUTURE" page 119.

\* Pour sélectionner un autre caractère, appuyez sur

. (Un message de confirmation de la suppression du motif apparaît, l'écran de sélection des motifs s'affiche ensuite.)

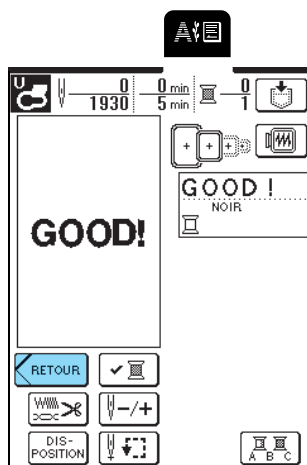

## Motifs d'encadrement

1 Appuyez sur .

2 Sélectionnez une forme d'encadrement dans la partie supérieure de l'écran. Sélectionnez une forme d'encadrement dans la partie inférieure de l'écran.

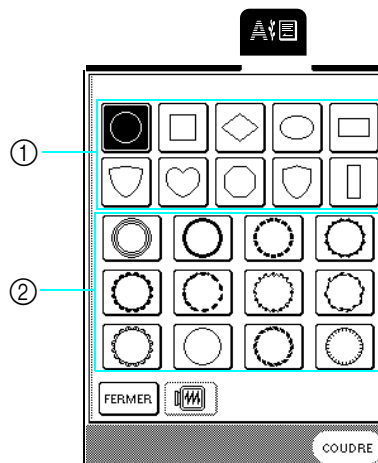

- ① Formes d'encadrement
- ② Motifs d'encadrement

3 Appuyez sur .

\* Appuyez sur  pour afficher une image du motif de broderie.

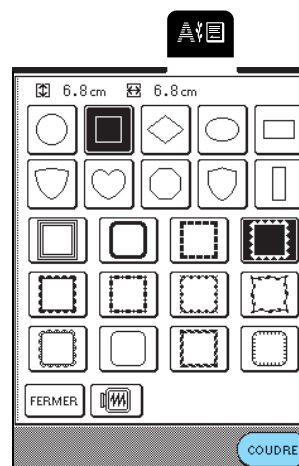

→ L'écran de couture suivant apparaît.



5

Broderie

#### 4 Passez à "AFFICHAGE DE L'ECRAN DE COUTURE" page 119.

- \* Pour sélectionner un autre motif de broderie, appuyez sur . (Un message de confirmation de la suppression du motif apparaît, l'écran de sélection des motifs s'affiche ensuite.)

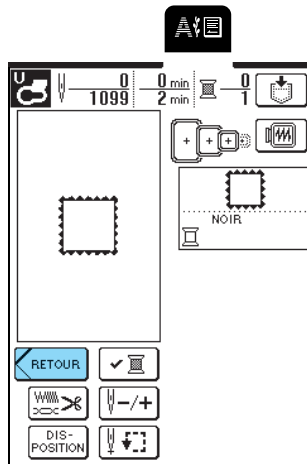

## Cartes de broderie

### ■ A propos des cartes de broderie (vendues séparément)

- Si vous utilisez une autre carte de broderie que les cartes de broderie d'origine, la machine risque de ne pas fonctionner correctement. Veillez à utiliser uniquement les cartes de broderie conçues pour cette machine.
- Les cartes de broderie achetées à l'étranger ne marcheront pas nécessairement avec cette machine.
- Insérez ou retirez la carte de broderie uniquement lorsque  s'affiche ou que la machine est hors tension.
- Rangez les cartes de broderie dans leur étui de protection.



#### Remarque

N'insérez pas la carte de broderie dans un autre sens que celui indiqué par la flèche sur la carte, n'appliquez pas de force excessive et n'introduisez dans la fente que des cartes de broderie (et non un autre objet) car ceci pourrait endommager la machine.

- 1 Insérez complètement la carte de broderie, le côté marqué d'une flèche tourné vers vous, dans la fente correspondante sur le côté droit de la machine.

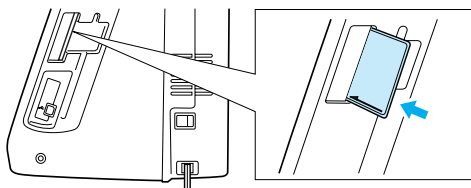

- 2 Appuyez sur .

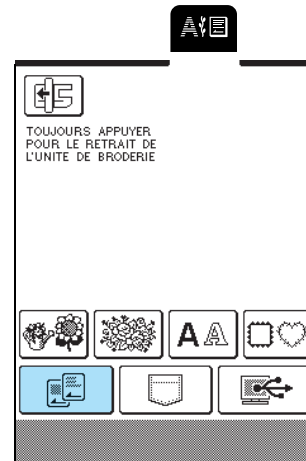

→ L'écran de sélection des motifs de la carte s'affiche.

- 3 Respectez la procédure décrite dans la section "Motifs à un point/floraux" page 115 pour sélectionner un motif.

## Sélection des motifs mémorisés dans la machine/un ordinateur

Pour récupérer des motifs mémorisés dans la machine ou un ordinateur, reportez-vous aux pages 143 et 144.

# AFFICHAGE DE L'ECRAN DE COUTURE

Les touches de modification vous permettent de modifier les motifs de nombreuses façons. Vous pouvez, par exemple, les redimensionner ou les faire pivoter.

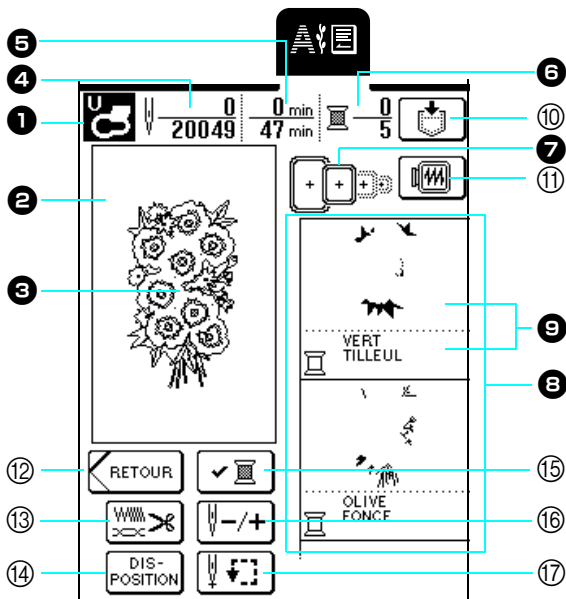

- 1 Affiche le code du pied-de-biche approprié. Lorsque vous brodez, veillez à utiliser le pied à broderie "U".
- 2 Affiche la zone de broderie du très grand cadre (26 cm × 16 cm env. 10-1/4 pouces × 6-1/3 pouces).
- 3 Affiche le motif sélectionné.
- 4 Affiche le nombre total de points du motif sélectionné et le nombre de points déjà cousus.
- 5 Affiche la durée totale requise pour coudre le motif et la durée de couture déjà écoulée. (La durée requise pour changer de fil n'est pas incluse.)
- 6 Indique le nombre de couleurs du motif sélectionné et le numéro de la couleur en cours.
- 7 Indique les cadres de broderie qui peuvent être utilisés avec le motif sélectionné. Veillez à utiliser le cadre approprié (reportez-vous à la page 121).
- 8 Indique l'ordre dans lequel les couleurs sont cousues. Brodez dans l'ordre, en commençant par le haut.
- 9 Affiche la couleur du fil (en bas) et la partie en cours de couture (en haut).

## ■ Fonction des touches

N°	Touche	Désignation	Fonction	Page
10		Touche de mémoire	Appuyez sur cette touche pour enregistrer le motif.	141 – 143
11		Touche d'image	Appuyez sur cette touche pour afficher un aperçu du motif de broderie et vérifiez la taille du cadre.	130
12		Touche d'entrée	Appuyez sur cette touche pour afficher l'écran des catégories de motifs.	–
13		Touches de réglage du fil	Appuyez sur cette touche pour régler la coupure du fil à l'extrémité des dégradés de couleur ou ajuster la tension du fil et la densité de couture.	128, 136–137
14		Touche de disposition	Appuyez sur cette touche pour modifier la disposition du motif.	125 – 127
15		Touche de vérification des couleurs	Appuyez sur cette touche pour vérifier l'ordre de couture des couleurs.	132
16		Touche avant/arrière	Appuyez sur cette touche pour déplacer l'aiguille vers l'avant ou l'arrière dans le motif. Ceci est pratique si le fil casse lors de la couture ou si vous souhaitez broder de nouveau une zone spécifique.	135 – 136
17		Touche d'essai	Appuyez sur cette touche pour déplacer le cadre de broderie et vérifier la position de la broderie ou pour modifier la position de l'aiguille avant de broder.	129



### Mémo

En fonction du motif sélectionné, certaines fonctions de modification peuvent ne pas être disponibles. Les touches qui apparaissent en pointillés ne sont pas disponibles.



5

Broderie



# PRÉPARATION DU TISSU



## ⚠ ATTENTION

- Utilisez des tissus dont l'épaisseur est inférieure à 3 mm (env. 1/8 de pouce). L'utilisation de tissus plus épais risque de casser l'aiguille.
- Lorsque vous utilisez des tissus au capitonnage plus épais etc., vous pouvez coudre des broderies de meilleure qualité en réglant la hauteur du pied-de-biche sur l'écran de réglages de broderie (voir ci-dessous).
- Si vous cousez sur une serviette en tissu éponge épais, nous vous recommandons de placer un renfort de broderie soluble sur l'endroit de la serviette. Cela permettra d'aplatir les boucles de la serviette et vous obtiendrez une broderie de meilleure qualité.



### Mémo

Avec cette machine, la hauteur du pied à broderie "U" est réglée automatiquement en fonction de l'épaisseur du tissu brodé. Lorsque vous brodez du tissu plus épais, du tissu ouaté par exemple, réglez la hauteur du pied-de-biche sur l'écran de réglages.

Appuyez sur , puis sur  ou  dans l'affichage de la hauteur du pied-de-biche, page 3 de l'écran, pour régler la hauteur du pied-de-biche en fonction de l'épaisseur du tissu.

Pour lever le pied-de-biche, augmentez la valeur (reportez-vous à la page 20). (Par défaut la hauteur est de 1,5 mm.)



## Fixation du renfort sur le tissu

Pour obtenir un meilleur résultat, utilisez toujours un renfort de broderie pour broder. Pour éviter un rétrécissement ou un mauvais alignement des motifs, respectez les instructions suivantes.

Lorsque vous brodez des tissus qui ne peuvent pas être repassés (tels que les serviettes de bain ou les tissus avec des boucles qui s'élargissent lors du repassage) ou une zone difficile à repasser, placez le renfort de broderie sous le tissu sans le fixer, puis placez le tissu et le renfort dans un cadre de broderie.

## ⚠ ATTENTION

- Lorsque vous brodez sur des tissus élastiques, légers, à grosse trame ou sur des tissus susceptibles de provoquer un rétrécissement des motifs, utilisez toujours un renfort de broderie. L'aiguille risque de casser et de vous blesser. Si vous n'utilisez pas de renfort de broderie, la finition de votre ouvrage risque de ne pas être satisfaisante.

### 1 Préparez le renfort de broderie pour broder.

- \* Utilisez un morceau de renfort de broderie plus grand que le cadre de broderie. Lorsque vous placez le tissu dans le cadre de broderie, assurez-vous que le renfort de broderie est maintenu en place de tous les côtés pour éviter que le tissu ne plisse.

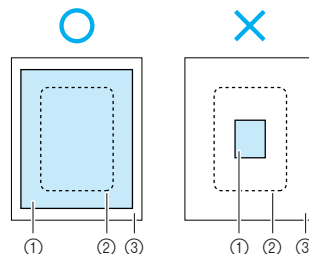

- ① Renfort
- ② Taille du cadre de broderie
- ③ Tissu

### 2 Repassez le renfort de broderie sur l'envers du tissu avec un fer à vapeur.

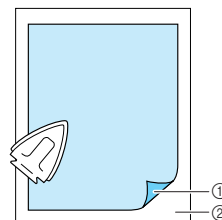

- ① Côté thermofusible du renfort
- ② Tissu (envers)





### Mémo

Lorsque vous brodez sur des tissus légers, tels que l'organdi ou la batiste, ou sur des tissus duvetés, tels que les serviettes de bain ou le velours, utilisez un renfort de broderie soluble (vendu séparément) pour des résultats optimaux. Une fois le renfort de broderie dissout, la finition de votre ouvrage sera parfaite.

## Mise en place du tissu dans le cadre de broderie

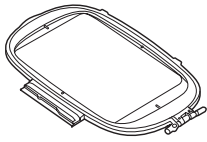
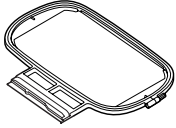
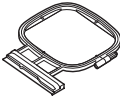
### ■ Types de cadres de broderie

Très grand	Grand	Moyen (vendu séparément)	Petit (vendu séparément)
			
Cadre de broderie : 26 cm × 16 cm (env. 10 - 1/4 pouces × 6 - 1/4 pouces)	Cadre de broderie : 18 cm × 13 cm (env. 7 pouces × 5 pouces)	Cadre de broderie : 10 cm × 10 cm (env. 4 pouces × 4 pouces)	Cadre de broderie : 2 cm × 6 cm (env. 1 pouce × 2-1/2 pouces).
A utiliser pour broder des caractères ou des motifs connectés ou combinés, ou de grands motifs.	A utiliser pour broder des motifs dont la taille est inférieure à 18 cm × 13 cm (env. 7 pouces × 5 pouces).	A utiliser pour broder des motifs dont la taille est inférieure à 10 cm × 10 cm (env. 4 pouces × 4 pouces)	A utiliser pour broder des motifs de petite taille, comme les étiquettes de nom.

Sélectionnez un cadre approprié à la taille du motif. Les options d'encadrement s'affichent à l'écran.

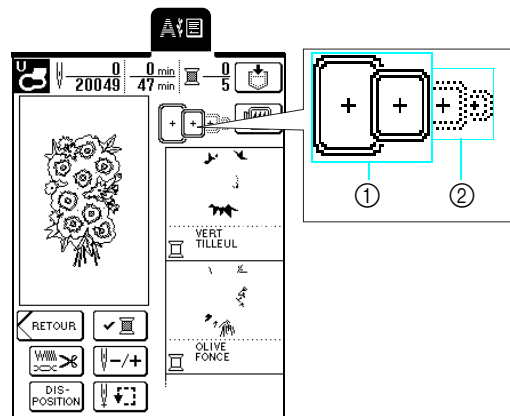

- ① Peut être utilisé
- ② Ne peut pas être utilisé

### ⚠ ATTENTION

- Si vous utilisez un cadre trop petit, le pied-de-biche risque de heurter le cadre pendant la couture et vous pourriez vous blesser.



5

Broderie

## Mise en place du tissu



### Remarque

Si le tissu n'est pas tendu, il est possible que le motif ne soit pas aligné ou que le tissu se plisse. Observez la procédure décrite ci-après pour étirer délicatement le tissu dans le cadre de broderie, afin de le tendre. En outre, veillez à travailler sur une surface plane lors de la mise en place du tissu dans le cadre de broderie.

- 1 Soulevez et dévissez la vis de réglage du cadre de broderie et retirez le cadre intérieur.

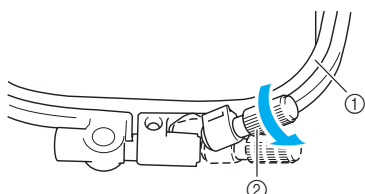

- ① Cadre intérieur
- ② Vis de réglage du cadre

- 2 Posez le tissu, l'endroit vers le haut au-dessus du cadre extérieur, puis placez le cadre intérieur par dessus.

\* Veillez à aligner le symbole  $\triangle$  sur le cadre intérieur avec le symbole  $\nabla$  sur le cadre extérieur.

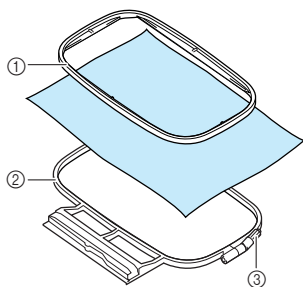

- ① Cadre intérieur
- ② Cadre extérieur
- ③ Vis de réglage du cadre

- 3 Serrez légèrement la vis de réglage du cadre, puis tirez délicatement sur les bords du tissu pour le tendre.

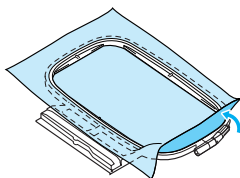

- 4 Étirez délicatement le tissu, puis serrez correctement la vis de réglage du cadre pour maintenir le tissu tendu.

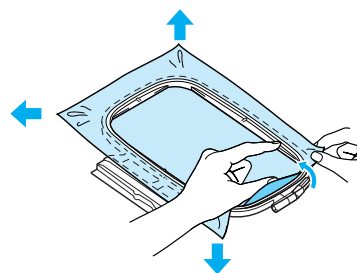

\* Assurez-vous que les bords des cadres intérieur et extérieur sont alignés.

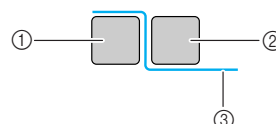

- ① Cadre extérieur
- ② Cadre intérieur
- ③ Envers du tissu



### Mémo

- Une fois le tissu étiré, vous devez obtenir un son de tambourin en tapant doucement dessus.
- Serrez correctement la vis de réglage du cadre tout en étirant le tissu à partir des quatre coins et des quatre bords.

- 5 Remplacez la vis de réglage du cadre dans sa position initiale.



## Utilisation de la feuille de broderie

Si vous souhaitez broder le motif à un endroit précis, placez le tissu dans le cadre de broderie à l'aide de la feuille de broderie.

- 1 Marquez la zone du tissu à broder.

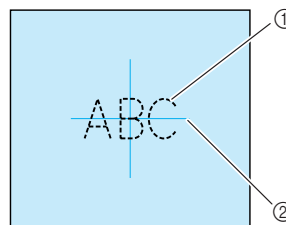

- ① Motif de broderie
- ② Repère

- 2** Placez la feuille de broderie dans le cadre intérieur, puis alignez les lignes de guidage de la feuille de broderie avec les repères sur le tissu.

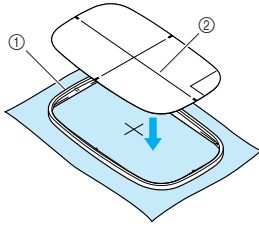

- ① Cadre intérieur  
② Lignes de guidage

- 3** Étirez le tissu dans les cadres intérieur et extérieur pour le tendre correctement (reportez-vous à la page 122).

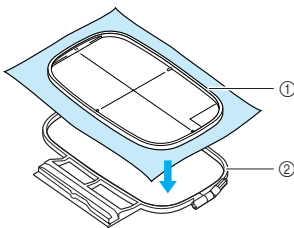

- ① Cadre intérieur  
② Cadre extérieur

- 4** Retirez la feuille de broderie.

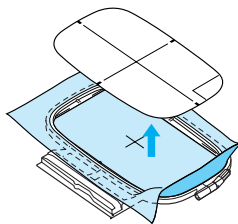

## Broderie de petites pièces de tissus et de bords

Utilisez un renfort de broderie pour fournir un support supplémentaire. Une fois la broderie terminée, retirez soigneusement le renfort.

### ■ Broderie de petites pièces de tissu

Si vous brodez de petites pièces de tissu, appliquez un produit adhésif provisoire pour "coller" le tissu et le renfort ensemble, puis placez le renfort dans le cadre de broderie. Si vous ne souhaitez pas pulvériser de produit adhésif provisoire, faufilez ensemble le renfort et le tissu.

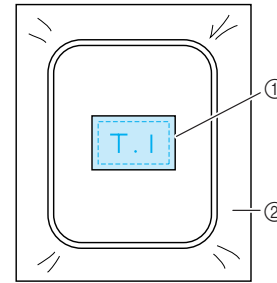

- ① Tissu  
② Renfort

### ■ Broderie de bords ou de coins

Si vous brodez les coins ou les bords du tissu, appliquez un produit adhésif provisoire pour "coller" le tissu et le renfort ensemble, puis placez le renfort dans le cadre de broderie. Si vous ne souhaitez pas pulvériser de produit adhésif provisoire, faufilez ensemble le renfort et le tissu.

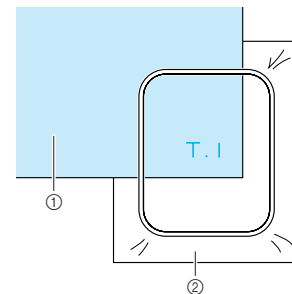

- ① Tissu  
② Renfort

### ■ Broderie de rubans ou de bande

Si vous brodez des pièces de tissu étroites, appliquez un produit adhésif provisoire pour "coller" le tissu et le renfort ensemble, puis placez le renfort dans le cadre de broderie. Si vous ne souhaitez pas pulvériser de produit adhésif provisoire, placez ensemble les deux extrémités du ruban ou de la bande et le renfort dans le cadre de broderie.

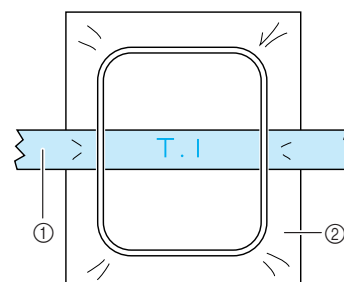

- ① Ruban ou bande  
② Renfort



# FIXATION DU CADRE DE BRODERIE



## Remarque

Avant de fixer le cadre de broderie, placez la canette.

- 1 Appuyez sur la touche "Releveur du pied-de-biche" pour relever le pied-de-biche.

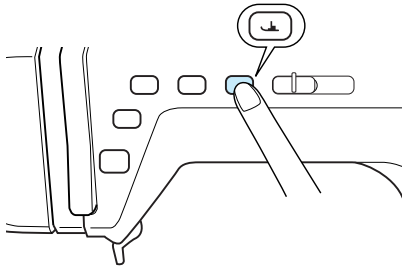

- 2 Relevez le levier de sécurité du cadre.

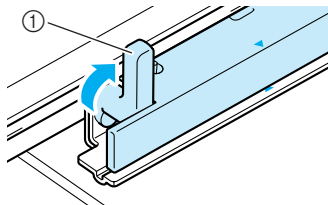

① Levier de sécurité du cadre

- 3 Alignez le guide du cadre de broderie sur le côté droit du support du cadre de broderie.

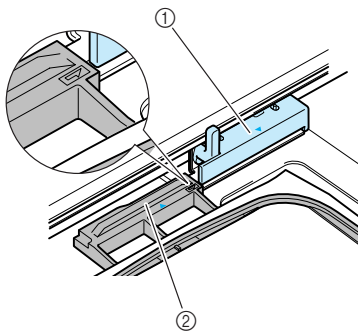

① Support du cadre de broderie  
② Guide du cadre de broderie

- 4 Faites glisser le cadre de broderie sur le support, en veillant à aligner le repère (△) du cadre de broderie sur celui du support (▽).

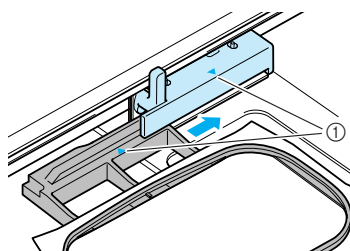

① Flèches

- 5 Abaissez le levier de sécurité du cadre au même niveau que le cadre pour fixer le cadre de broderie sur son support.

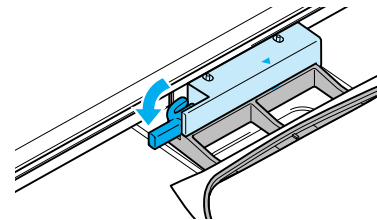

## ⚠ ATTENTION

- Si le levier n'est pas abaissé, le motif de broderie risque de ne pas être cousu correctement ou le pied-de-biche risque de heurter le cadre de broderie et vous pourriez vous blesser.

- 6 Une fois le cadre de broderie installé, appuyez de nouveau sur la touche "Releveur du pied-de-biche" pour abaisser le pied-de-biche.

## ■ Retrait du cadre de broderie

- 1 Appuyez sur la touche "Releveur du pied-de-biche" pour relever le pied-de-biche.
- 2 Relevez le levier de sécurité du cadre.

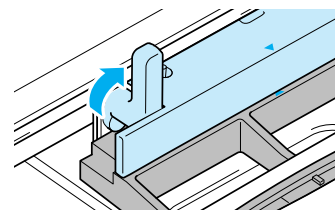

- 3 Tirez le cadre de broderie vers vous pour le retirer.

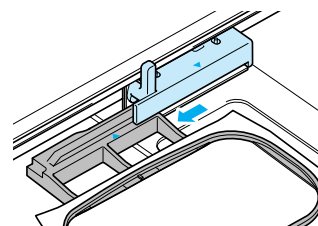



# MODIFICATION DU MOTIF

## ! ATTENTION

- Une fois la taille du motif modifiée, vérifiez les icônes des cadres de broderie que vous pouvez utiliser et n'utilisez que les cadres indiqués. Si vous utilisez un cadre non indiqué, le pied-de-biche risque de toucher le cadre de broderie, ce qui pourrait vous blesser.

## Modification de l'affichage du cadre de broderie

- 1 Appuyez sur .
- 2 Appuyez sur  ou  dans l'affichage du cadre de broderie, p. 2 de l'écran, pour sélectionner l'affichage du cadre de broderie.

\* Cinq dispositions du cadre de broderie vous sont proposées.

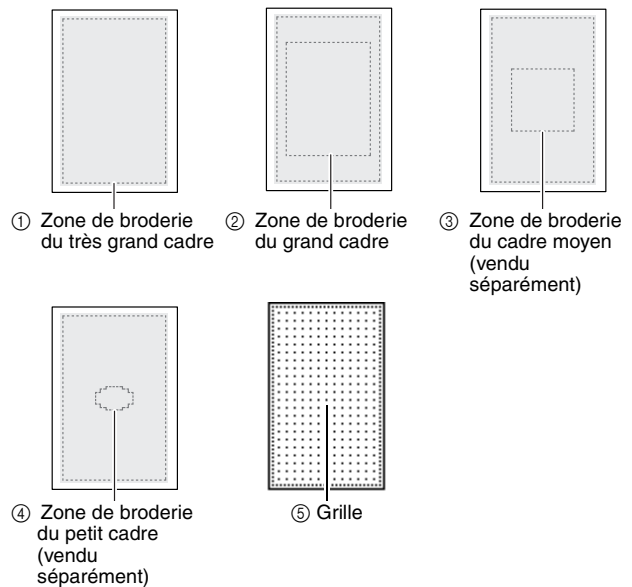
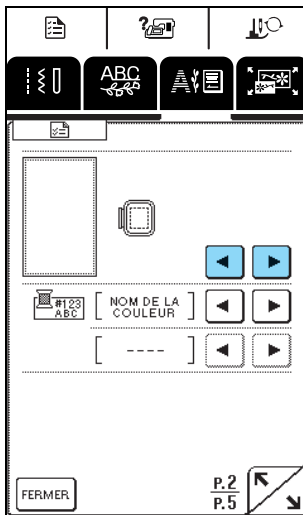



- 3 Une fois la disposition sélectionnée, appuyez sur .

## Modification de l'emplacement du motif

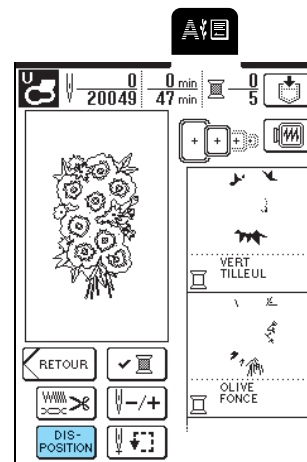
- 1 Appuyez sur .



**2** Appuyez sur  pour déplacer le motif.

- \* Appuyez sur  pour déplacer le motif dans le sens indiqué par la flèche sur la touche.
- \* Appuyez sur  pour centrer le motif.

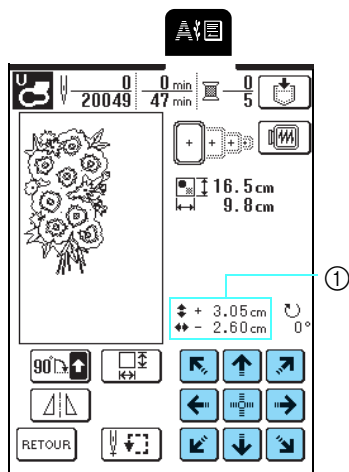



① Eloignement par rapport au centre

**3** Appuyez sur .

## Rotation du motif

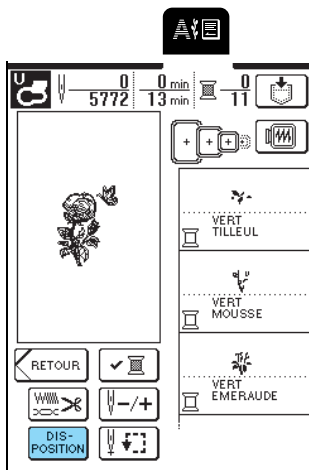
**1** Appuyez sur .





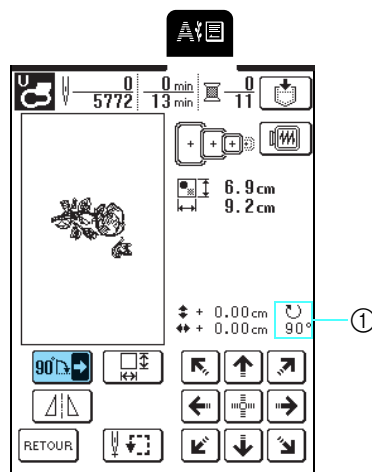

**2** Appuyez sur .

- \* Chaque fois que vous appuyez sur cette touche, le motif pivote de 90 degrés.



① Degré de rotation

 **Remarque**

- Si vous avez sélectionné un motif de broderie de grande taille ,  bascule sur , ce qui permet de tourner de motif par incréments de 1 degré. Vous ne pouvez pas faire pivoter le motif de plus de 90 degrés.
- Chaque pression sur cette touche tourne de 180 degrés les grands motifs qui n'entrent pas intégralement dans le très grand cadre de broderie lorsque vous les faites pivoter de 90 degrés.

**3** Appuyez sur .

## Modification de la taille du motif

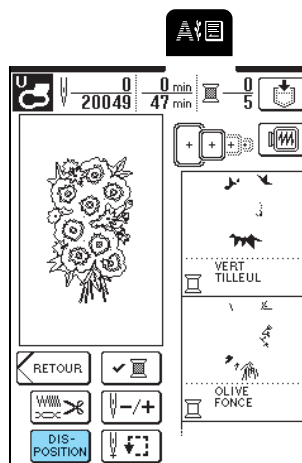

**1** Appuyez sur .

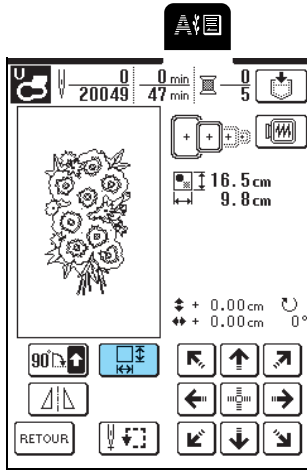

2 Appuyez sur .



3 Modifiez la taille du motif.

- \* Appuyez sur  pour réduire la taille du motif.
- \* Appuyez sur  pour agrandir la taille du motif.
- \* Appuyez sur  pour que le motif retrouve sa taille initiale.

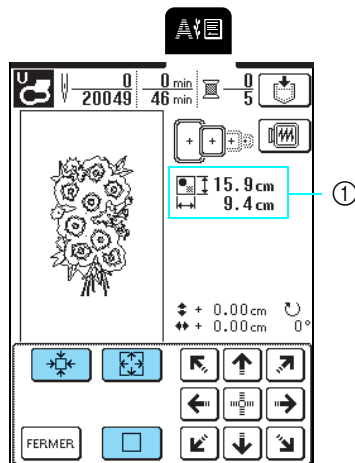

① Taille du motif

### Mémo

- Certains motifs ou caractères peuvent être davantage agrandis que d'autres.
- Certains motifs ou caractères peuvent être davantage agrandis si vous les faites pivoter de 90 degrés.

4 Appuyez sur .

5 Appuyez sur .

## Création d'une image en miroir horizontale

1 Appuyez sur .

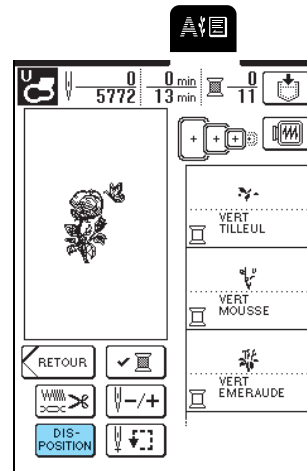

2 Appuyez sur .

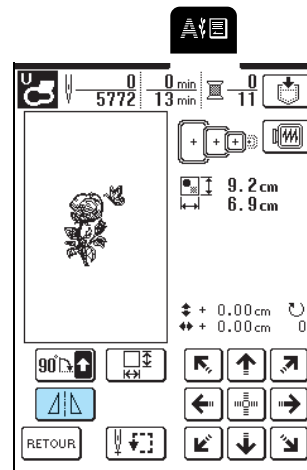

→ La touche est représentée par  à l'écran.



3 Appuyez sur .



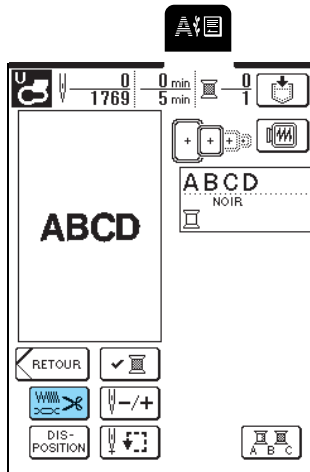

## Modification de la densité de point (alphabet et motifs d'encadrement uniquement)

1 Appuyez sur .



2 Modifiez la densité.

- \* Appuyez sur  pour diminuer la densité de point.
- \* Appuyez sur  pour augmenter la densité de point.
- \* Chaque fois que vous appuyez sur cette touche, la densité de point est modifiée de 5% (vous pouvez régler la densité entre 80 et 120 %).

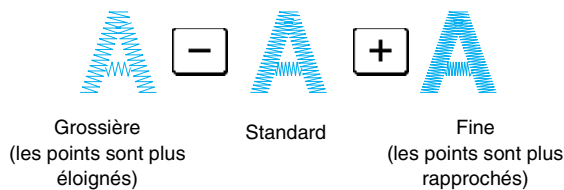
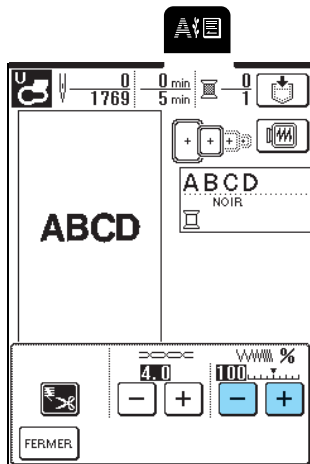

3 Appuyez sur .

## Modification de la couleur des caractères uniques

Vous pouvez coudre chaque lettre des motifs alphabétiques combinés dans une couleur différente. Si "MULTICOULEUR" est activé, la machine s'arrête après chaque caractère pour passer à une autre couleur de fil.

1 Appuyez sur .

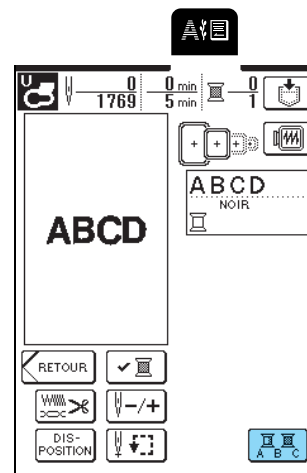

→ La touche est représentée par  à l'écran.

2 Une fois un caractère cousu, changez de couleur de fil et cousez le caractère suivant.

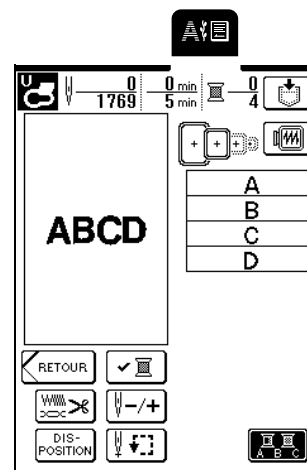

# VÉRIFICATION DU MOTIF

## Vérification de la position de la broderie

Le cadre de broderie se déplace pour indiquer la position de broderie. Regardez attentivement le cadre pour contrôler que le motif sera cousu au bon endroit.

1 Appuyez sur .

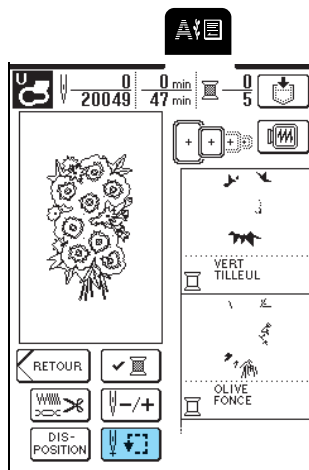

2 Appuyez sur  pour sélectionner la position à vérifier.

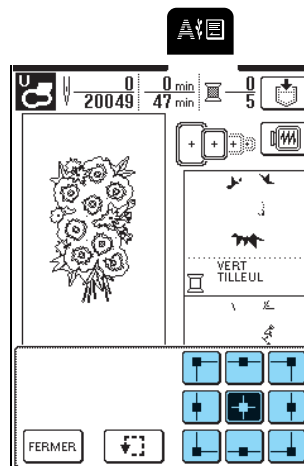

→ Le cadre se déplace pour indiquer la position sélectionnée.



### Mémo

Pour visualiser l'ensemble de la zone de broderie, appuyez sur . Le cadre se déplace pour indiquer la zone de broderie complète.

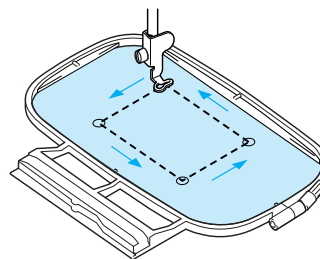

### ⚠ ATTENTION

- Veillez toujours à relever l'aiguille lorsque le cadre de broderie est en mouvement. Si elle est abaissée, elle pourrait se casser et vous risqueriez de vous blesser.

3 Appuyez sur .



5

Broderie

## Aperçu du motif

1 Appuyez sur .

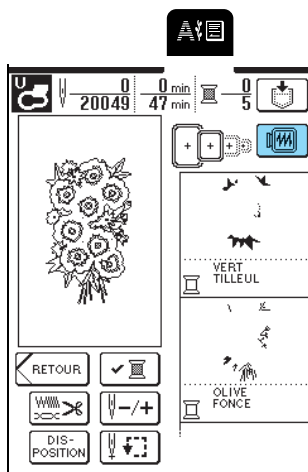

2 Appuyez sur  pour sélectionner le cadre utilisé dans l'aperçu.

\* Vous ne pouvez pas sélectionner les icônes du cadre de broderie qui apparaissent en pointillés.

\* Appuyez sur  pour agrandir l'aperçu du motif de broderie.

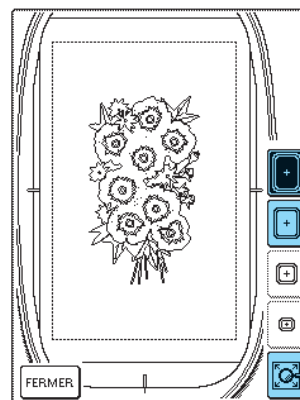

### Mémo

- Appuyez sur la touche "Marche/Arrêt" pour coudre le motif tel qu'il apparaît sur cet écran.
- La prévisualisation des motifs comprenant de nombreux points peut prendre du temps.

3 Appuyez sur .

# COUTURE D'UN MOTIF DE BRODERIE

## Couture de belles finitions

Pour coudre de belles broderies, plusieurs facteurs entrent en jeu. L'utilisation du renfort de broderie approprié (reportez-vous à la page 120) et la mise en place du tissu dans le cadre (reportez-vous à la page 121) sont deux facteurs importants mentionnés plus haut. Un autre facteur important est le bon choix de l'aiguille et du fil. Reportez-vous aux explications sur les fils ci-dessous. Deux compartiments à canette sont fournis avec la machine. Suivez les explications ci-après.

Fil	Fil supérieur	Vous devez utiliser le type de fil à broder prévu pour cette machine. Les autres fils à broder peuvent ne pas fournir des résultats optimaux.
	Fil de la canette	Vous devez utiliser le type de fil de canette à broder prévu pour cette machine.

### Mémo

Si vous utilisez d'autres fils que ceux mentionnés ci-dessus, votre ouvrage risque de ne pas être cousu correctement.

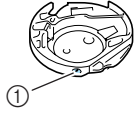
<b>Logement de la canette</b>  ① Repère vert/rose	Le compartiment à canette standard (vis avec repère vert) est situé dans la machine pour la couture et la broderie. Le compartiment placé dans la machine par défaut est doté d'une vis verte.
	Le second compartiment à canette (repère rose) est spécialement conçu pour une tension supérieure du fil pour la broderie avec différents poids de fils et diverses techniques de broderie.

Pour savoir comment retirer le compartiment à canette, voir page 176.

### Remarque

- Avant de commencer à broder, assurez-vous qu'il y a suffisamment de fil dans la canette. Si vous continuez à coudre et qu'il n'y a pas assez de fil dans la canette, ce dernier risque de s'emmêler.
- Ne laissez pas d'objets dans la zone de mouvement du cadre de broderie. Le cadre risque de les heurter et le résultat final de la broderie sera médiocre.
- Lorsque vous brodez sur de grands vêtements (surtout sur les vestes et sur d'autres types de tissus lourds), ne laissez pas le tissu pendre sur le côté de la table. L'unité de broderie ne pourra pas se déplacer librement et le motif risque d'être différent du résultat espéré.

## Capot de la plaque de l'aiguille pour broderie

Dans certaines conditions dépendant du type de tissu, du renfort ou du fil utilisé, des boucles risquent de se former au niveau du fil supérieur. Dans ce cas, installez le capot de plaque de l'aiguille pour broderie livré avec la machine sur la plaque d'aiguille. Fixez le couvercle en insérant les deux saillies en dessous du couvercle dans les encoches de la plaque d'aiguille comme illustré ci-dessous.

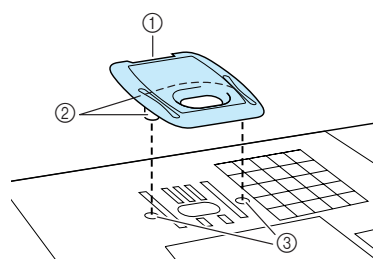

- ① Rainure
- ② Projections
- ③ Encoches

Pour retirer le capot de plaque de l'aiguille pour broderie, passez votre ongle dans la rainure et soulevez la plaque.

## ATTENTION

- Repoussez le capot de la plaque de l'aiguille pour broderie au maximum pour le fixer. Si le capot de la plaque de l'aiguille pour broderie n'est pas correctement en place, l'aiguille pourrait se casser.

### Remarque

N'utilisez pas le capot de la plaque de l'aiguille pour des applications autres que la broderie.



5

Broderie

## Couture de motifs de broderie

Exemple : Broder

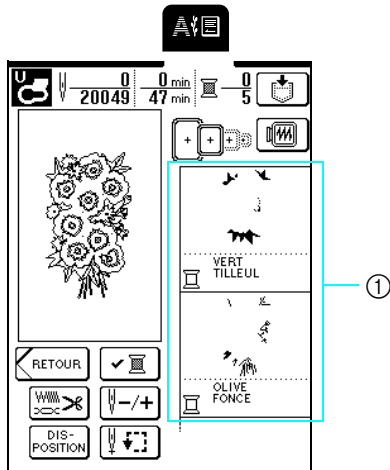

① Ordre des couleurs de broderie



### Mémo

Si le nombre de couleurs de fil à afficher est trop important, appuyez sur  pour faire défiler les couleurs de fil.

- 1 Enfilez la machine avec le fil de la première couleur, passez le fil à travers le trou du pied à broderie "U", tirez sur le fil pour le détendre un peu, puis tenez délicatement l'extrémité du fil de la main gauche.

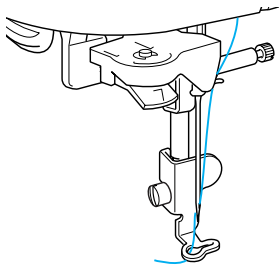

### ! ATTENTION

- Si le fil est trop tendu, l'aiguille risque de se tordre ou de casser.

- 2 Abaissez le pied-de-biche, puis appuyez sur la touche "Marche/Arrêt" pour commencer à broder. Après avoir cousu 5 ou 6 points, appuyez de nouveau sur la touche "Marche/Arrêt" pour arrêter la machine.

- 3 Coupez le fil qui dépasse au début de la couture. Si le fil est caché sous le pied-de-biche, relevez ce dernier, puis coupez le fil.

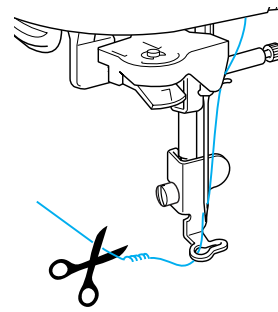



- 4 Appuyez de nouveau sur la touche "Marche/Arrêt" pour commencer à broder.

→ Une fois la zone à couvrir par le premier fil cousue, la machine coupe automatiquement le fil et s'arrête, puis le pied-de-biche est relevé automatiquement. La couleur de broderie suivante se déplace vers le haut.

- 5 Retirez de la machine le fil de la première couleur, puis enfilez le fil de la deuxième couleur.

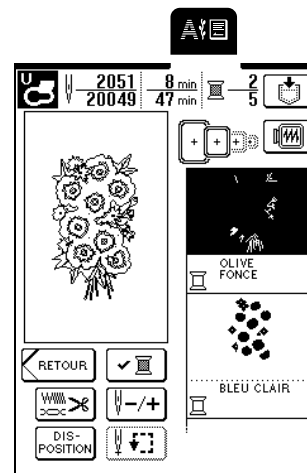
- 6 Répétez cette procédure pour broder les couleurs restantes.



→ Une fois le dernier point cousu, le message "Couture terminée" apparaît. Appuyez sur  pour revenir à l'écran précédent.

\* En fonction du motif, vous pouvez obtenir une finition plus attrayante en coupant le fil qui dépasse après avoir brodé chaque couleur.

- 7 Une fois le motif terminé, coupez le fil qui dépasse (saut de fils entre les différentes parties du motif, etc.).

## Broderie de motifs d'appliqué

Certains motifs demandent l'insertion d'un appliqué. Lors de la couture d'un motif de broderie avec appliqué, l'affichage de l'ordre de couture des couleurs indique "Pièce d'appliqué", "Position d'appliqué", "Appliqué", puis l'ordre de couture des couleurs autour de l'appliqué.

### Mémo

Lorsque "Pièce d'appliqué", "Position d'appliqué" et "Appliqué" s'affichent, aucune couleur spécifique n'apparaît. Utilisez une couleur de fil appropriée pour correspondre à la pièce d'appliqué.

### 1 Appliquez un renfort thermocollant sur l'envers de l'appliqué.

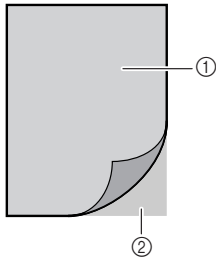

- ① Tissu d'appliqué (coton, feutre, etc.)
- ② Renfort

### 2 Placez le tissu d'appliqué (à partir de l'étape 1) dans le cadre de broderie, puis appuyez sur la touche "Marche/Arrêt" pour coudre les pièces du motif d'appliqué.

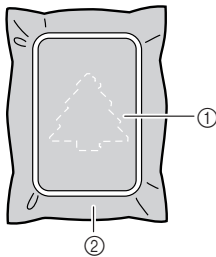

- ① Contour de l'appliqué
- ② Tissu d'appliqué

→ La machine coud le contour de l'appliqué, puis s'arrête.

### Mémo

La procédure de broderie est identique à la procédure de base décrite dans la section "Couture de motifs de broderie" page 132.

### 3 Une fois la couture terminée, retirez le tissu d'appliqué du cadre de broderie et découpez soigneusement le long de la couture.



#### Remarque

Découpez soigneusement l'appliqué le long du contour qui a été cousu. Si vous coupez l'appliqué le long de l'intérieur du contour, le tissu d'appliqué ne sera pas accroché par la couture. Si cette étape n'est pas exécutée correctement, l'appliqué ne sera pas cousu correctement. Par ailleurs, retirez soigneusement les fils qui dépassent.

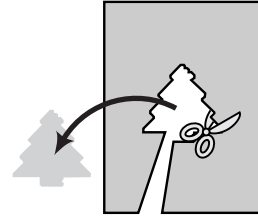

### 4 Placez le tissu de base dans le cadre de broderie.

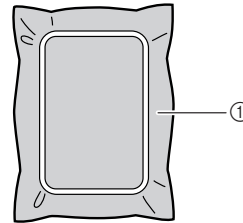

- ① Tissu de base

### 5 Appuyez sur la touche "Marche/Arrêt" pour coudre la position de l'appliqué.

\* Utilisez la même couleur de fil que celle qui a servi à fixer l'appliqué.

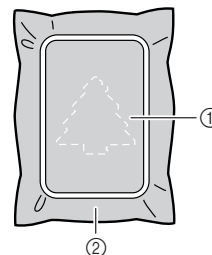

- ① Position de l'appliqué
- ② Tissu de base

→ La machine coud autour de la position de l'appliqué, puis s'arrête.



- 6** Appliquez ou pulvérisez une fine couche de produit adhésif sur l'envers de la pièce d'appliqué, puis fixez-la au tissu de base au niveau de la position de l'appliqué cousue à l'étape 5.

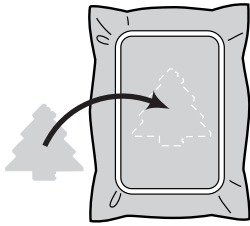

**Remarque**

Si le tissu d'appliqué est léger, vous souhaitez peut-être utiliser un tissu thermofusible pour stabiliser le tissu et le fixer sur le tissu de base. Ne retirez pas le tissu de base du cadre de broderie lors du repassage de la pièce d'appliqué.

- 7** Une fois la pièce d'appliqué posée, appuyez sur la touche "Marche/Arrêt" pour coudre l'appliqué.



→ L'appliqué est terminé.

**Mémo**

En fonction du motif sélectionné, "APPLIQUÉ" peut ne pas apparaître en tant que tel mais comme une couleur. Si "APPLIQUÉ" apparaît comme une couleur, brodez à l'aide du fil de cette couleur.

- 8** Changez le fil supérieur, puis terminez de broder le reste du motif.



**Remarque**

- Si de la colle est présente sur le pied-de-biche, l'aiguille ou la plaque d'aiguille, finissez de broder le motif d'appliqué, puis essuyez la colle.
- Pour de meilleurs résultats, coupez les fils qui dépassent entre les parties du motif.

**Epuisement du fil de la canette**

Lorsque la canette commence à manquer de fil pendant la broderie, la machine s'arrête et le message suivant s'affiche. Remplacez le fil de la canette conformément à la procédure suivante. S'il ne reste que quelques points à coudre, appuyez sur **FERMER** pour coudre 10 points sans qu'il soit nécessaire de réenfiler la machine. La machine s'arrête après avoir cousu les 10 points.

- 1** Appuyez sur **FERMER**.



- 2** Appuyez sur la touche "Coupe-fil" pour couper les fils.

- 3** Appuyez sur la touche "Releveur du pied-de-biche" pour relever le pied-de-biche.

- 4** Levez le levier de sécurité du cadre et retirez le cadre de broderie.

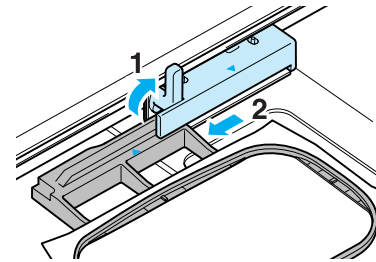

**Remarque**

- Veillez à ne pas appliquer de force excessive sur le tissu accroché.
- Lors du retrait et de la réinstallation du cadre de broderie, ne laissez pas le cadre heurter le chariot ou le pied-de-biche car ceci pourrait désaligner le motif.

- 5** Remplacez la canette par une pleine, puis réinstallez le cadre de broderie.

- 6 Appuyez sur la touche “Releveur du pied-de-biche” pour abaisser le pied-de-biche.
- 7 Pour revenir au point du motif où vous avez arrêté la couture, effectuez les étapes 3 à 6 décrites dans la section suivante.



### Mémo

Pour de meilleurs résultats, reculez de 2 ou 3 points avant l'arrêt de la couture.

## Cassure du fil pendant la couture

- 1 Appuyez sur la touche “Marche/Arrêt” pour arrêter la couture.
- 2 Si le fil supérieur s'est cassé, réenfilez la machine. Si le fil de la canette s'est cassé, observez les instructions des étapes 1 à 6 de la section précédente pour réinstaller la canette.
- 3 Appuyez sur  $\leftarrow -/+ \rightarrow$ .

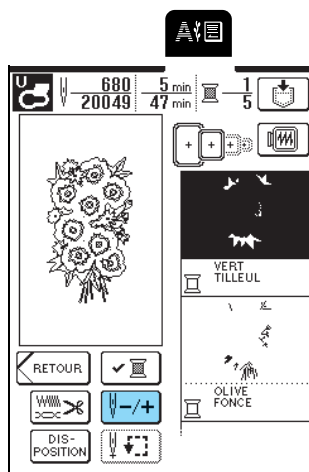

- 4 Appuyez sur  $\leftarrow -1 \rightarrow$ ,  $\leftarrow -10 \rightarrow$  ou  $\leftarrow -100 \rightarrow$  pour reculer l'aiguille de 2 ou 3 points avant le point où le fil a cassé.

\* Si vous ne pouvez pas revenir au point de cassure du fil, appuyez sur  $\leftarrow - \rightarrow$  pour sélectionner une couleur et revenez au début de cette couleur.

Appuyez ensuite sur  $\leftarrow +1 \rightarrow$ ,  $\leftarrow +10 \rightarrow$  ou  $\leftarrow +100 \rightarrow$  pour avancer et positionner la machine légèrement avant le point de cassure du fil.

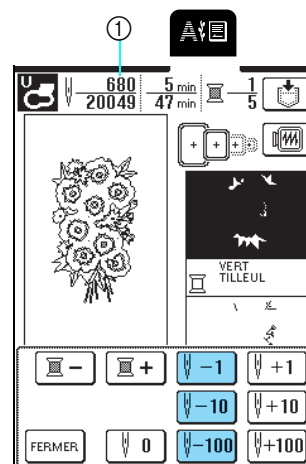

① Nombre de points déjà cousus.

- 5 Appuyez sur **FERMER**.

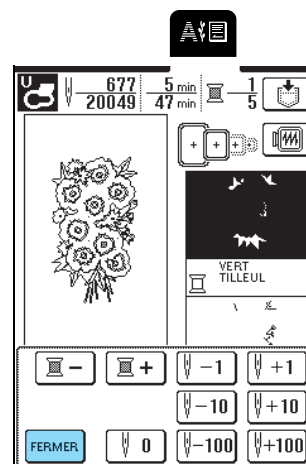

- 6 Appuyez sur la touche “Marche/Arrêt” pour continuer de broder.



5

Broderie



## Recommencement depuis le début

- 1 Appuyez sur .

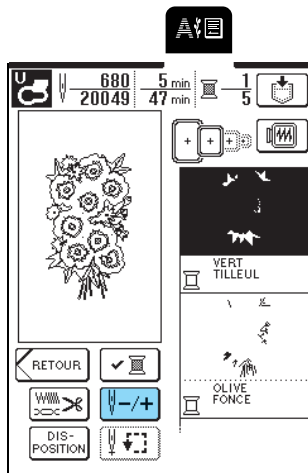

- 2 Appuyez sur .

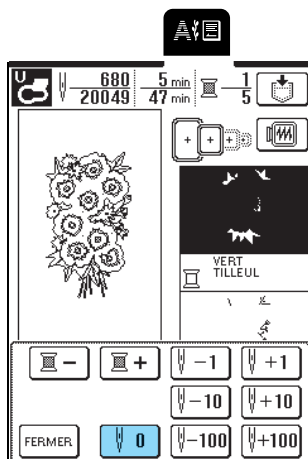

→ Le cadre de broderie se déplace et ramène l'aiguille au début du motif.

- 3 Appuyez sur .

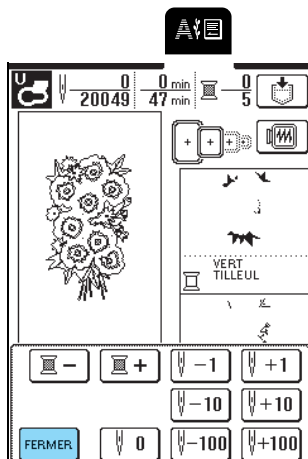

- 4 Appuyez sur la touche "Marche/Arrêt".

## Réglage de la tension du fil

Lorsque vous brodez, la tension du fil doit être réglée de manière à ce que le fil supérieur puisse être légèrement visible sur l'envers du tissu. Avec certaines combinaisons fil/tissu, il est possible que vous deviez régler la tension du fil.

### ■ Tension du fil correcte

Le fil supérieur peut être légèrement visible sur l'envers du tissu. Si la tension du fil n'est pas réglée correctement, la couture risque d'être irrégulière, le tissu de froncer ou le fil de casser.



Endroit du tissu



Envers du tissu

Respectez les procédures décrites ci-dessous pour régler la tension du fil en fonction de la condition à laquelle vous êtes confronté.

### Remarque

Si la tension du fil réglée est extrêmement faible, la machine risque de s'arrêter pendant la couture. Il ne s'agit pas d'un dysfonctionnement. Augmentez légèrement la tension du fil pour recommencer à coudre.

### Mémo

- Si la machine est mise hors tension ou qu'un autre motif est sélectionné, le réglage de tension du fil par défaut est restauré.
- Lors de la récupération d'un motif enregistré, le réglage de tension du fil défini à l'enregistrement de ce motif est également récupéré.

### ■ Si le fil supérieur est trop tendu

Le fil supérieur est trop tendu lorsque le fil de la canette est visible sur l'endroit du tissu.





Endroit du tissu

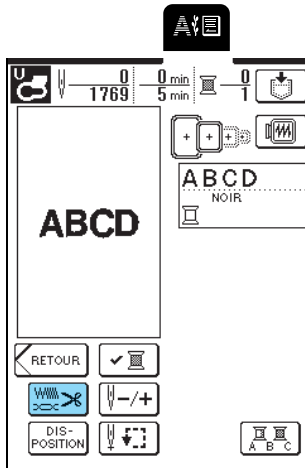

Envers du tissu

- 1 Appuyez sur .



- 2 Appuyez sur  dans l'affichage de la tension.

\* Chaque fois que vous appuyez sur cette touche, la valeur décroît et la tension du fil supérieur diminue.

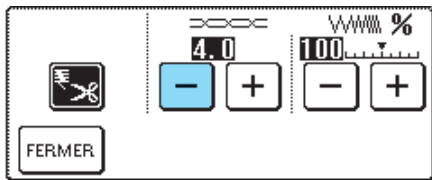

- 3 Appuyez sur .

### ■ Si le fil supérieur n'est pas assez tendu

Le fil supérieur n'est pas assez tendu lorsque les nœuds de fil sont lâches ou que des boucles apparaissent sur l'endroit du tissu.



Endroit du tissu



Envers du tissu

- 1 Appuyez sur .

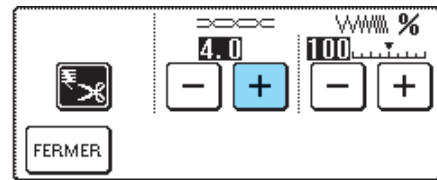

- 2 Appuyez sur  dans l'affichage de la tension.

\* Chaque fois que vous appuyez sur cette touche, la valeur augmente et la tension du fil supérieur est resserrée.



- 3 Appuyez sur .

## Coupe-fil automatique (déclenché à chaque couleur)

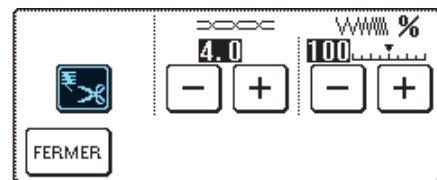

Si le réglage de coupe-fil automatique est sélectionné avant de broder, la machine coupe automatiquement le fil à la fin de la couture de chaque couleur de fil lorsqu'elle s'arrête. Pour annuler ce réglage, appuyez sur , puis de nouveau sur  pour basculer sur .



5

Broderie

## Modification de la vitesse de broderie

- 1 Appuyez sur .
- 2 Appuyez sur  ou  sur l'affichage "VITESSE DE BRODERIE MAX", p. 3 de l'écran.

\* Vous pouvez sélectionner trois niveaux de vitesse de broderie.

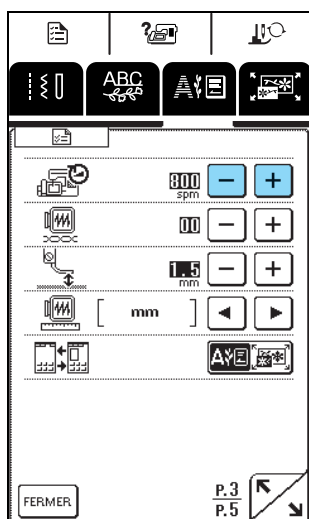

### Mémo

- SPM correspond au nombre de points cousus par minute.
- Diminuez la vitesse de couture lorsque vous brodez sur des tissus fins, épais ou lourds.
- Vous pouvez modifier la vitesse de couture en cours de broderie.
- Le réglage de la vitesse de couture maximale ne change pas jusqu'à ce que vous sélectionniez un nouveau réglage. Le réglage spécifié avant la mise hors tension de la machine reste sélectionné à la remise sous tension de la machine.
- Réduisez la vitesse de couture à 600 points par minute lorsque vous utilisez un fil spécial comme du fil métallique.

- 3 Appuyez sur .

## Modification de l'affichage des couleurs de fils

Parmi les options suivantes, sélectionnez la couleur de fil qui apparaît dans l'affichage de l'ordre des couleurs à broder. Vous pouvez remplacer l'affichage de la couleur des fils sur l'écran de broderie par le nom de la couleur du fil, chaque fois que vous brodez ou par le numéro de fil.

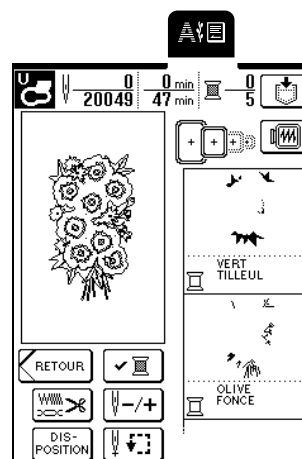

### NOM DE LA COULEUR DU FIL

 VERT TILLEUL

### HEURE

 5 MIN  
2 SEC

### NUMERO DE FIL

FIL EMBROIDERY/POLYESTER N°

 513  
EMBROIDERY

FIL COUNTRY/COTON N°

 444  
COUNTRY

FIL MADEIRA POLY N°

 1848  
MA POLY

FIL MADEIRA RAYON N°

 1049  
MA RAYON





FIL SULKY POLY N°

 1177  
SULKY

FIL ROBISON-ANTON POLY N°



 5622  
RA POLY

**Exemple :** Affichage du numéro de fil de "EMBROIDERY"

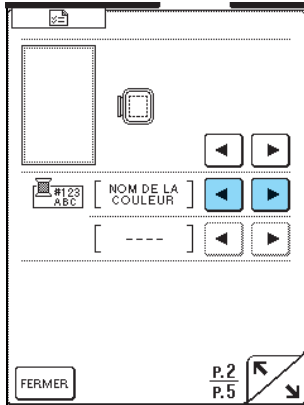
- 1 Appuyez sur .
- 2 Appuyez sur  ou  à côté de , p. 2 de l'écran pour sélectionner "N°123".



→ "EMBROIDERY" apparaît en bas.

- 3 Appuyez sur   pour sélectionner la marque de fil.

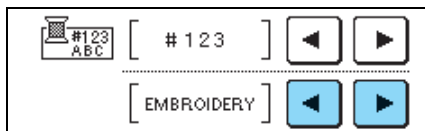

- 4 Appuyez sur .

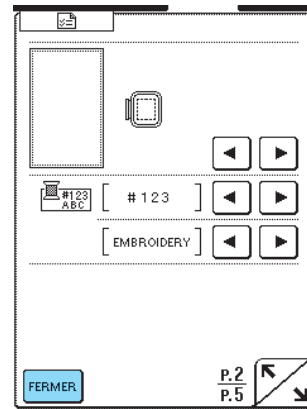

→ L'affichage de la couleur de fil change.

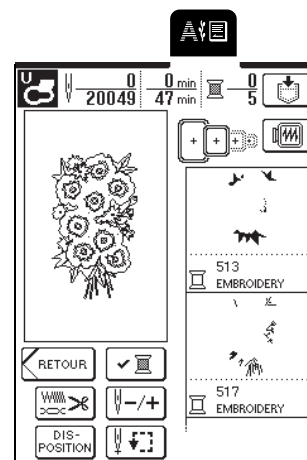

### Mémo

Les couleurs affichées peuvent varier par rapport aux couleurs des bobines.



5

Broderie

# UTILISATION DE LA FONCTION DE MEMOIRE

## Précautions relatives aux données de broderie

Respectez les précautions suivantes lorsque vous utilisez des données de broderie autres que celles créées et mémorisées dans cette machine.

### ATTENTION

- Lorsque vous utilisez des données de broderie différentes de nos motifs originaux, le fil ou l'aiguille risque de se casser si vous cousez avec une densité de point trop fine ou si vous cousez trois points superposés minimum. Dans ce cas, utilisez l'un de nos systèmes de conception de données d'origine pour modifier les données de broderie.

### ■ Types de données de broderie compatibles

- Seules les fichiers de données de broderie ayant pour extension .pes, .phc et .dst peuvent être utilisés avec cette machine. L'utilisation de données autres que celles mémorisées avec nos systèmes de conception de données peut entraîner un dysfonctionnement de la machine à broder.

### ■ Ordinateurs et systèmes d'exploitation avec les spécifications suivantes compatibles

- Modèles compatibles :  
PC IBM avec un port USB en standard  
PC IBM compatible avec un port USB en standard
- Systèmes d'exploitation compatibles :  
Microsoft Windows 98SE/Me/2000/XP  
[Windows 98SE nécessite un pilote. Téléchargez-le sur notre site Web ([www.brother.com](http://www.brother.com))]. Par ailleurs, seul Windows 98SE peut utiliser le pilote].

### ■ Précautions d'utilisation de l'ordinateur pour créer et mémoriser des données

- Si le nom du fichier de données de broderie ne peut être identifié, par exemple, parce qu'il contient des caractères spéciaux, le fichier ne s'affiche pas. Dans ce cas, renommez le fichier.
- Si des données de broderie .pes supérieures à 26 cm (H) × 16 cm (l) [env. 10-1/4 pouces (H) × 6-1/4 pouces (l)] sont sélectionnées, un message apparaît vous demandant si vous souhaitez faire pivoter le motif de 90 degrés.  
Vous ne pouvez pas utiliser de données de broderie supérieures à 26 cm (H) × 16 cm (l) [env. 10-1/4 pouces (h) × 6-1/4 pouces (l)], même après une rotation à 90 degrés. [Aucun motif ne doit mesurer plus de 26 cm (H) × 16 cm (l) (env. 10-1/4 pouces (H) × 6-1/4 pouces (l)).]
- Les fichiers .pes enregistrés avec un nombre de points ou de couleurs dépassant la limite spécifiée ne peuvent pas s'afficher. Utilisez l'un de nos systèmes de conception de données pour modifier le motif de broderie afin qu'il réponde aux spécifications.
- Ne créez pas de dossiers dans "Disque amovible". Si les données de broderie sont enregistrées dans un dossier, la machine à broder ne peut pas les afficher.
- Même si l'unité de broderie n'est pas installée, la machine gère les données de broderie.

### ■ Données de broderie Tajima (.dst)

- Les données .dst s'affichent sur l'écran de liste des motifs par nom de fichier (l'image ne peut être affichée). Seuls les huit premiers caractères du nom de fichier peuvent être affichés.
- Les données Tajima (.dst) ne contenant pas d'informations de couleur de fil spécifiques, elles s'affichent avec notre séquence de couleurs de fils par défaut. Vérifiez l'aperçu et modifiez les couleurs de fil comme vous le souhaitez.

### ■ Marques commerciales

- IBM est une marque déposée ou une marque commerciale d'International Business Machines Corporation.
- Microsoft et Windows sont des marques déposées ou des marques commerciales de Microsoft Corporation.

Chaque société dont le logiciel est mentionné dans ce manuel détient un contrat de licence logicielle spécifique aux programmes propriétaires.

Toutes les autres marques et noms de produits mentionnés dans ce manuel sont des marques déposées de leurs sociétés respectives. Les explications des symboles, tels que ® et ™, ne sont toutefois pas clairement décrites dans le texte.

## Mémorisation de motifs de broderie dans la machine

Vous pouvez mémoriser des motifs de broderie personnalisés et que vous comptez utiliser souvent, comme votre nom et d'autres combinaisons de motifs, les motifs que vous avez fait pivoter ou dont vous avez modifié la taille, les motifs dont vous avez modifié l'emplacement de broderie, etc.



### Remarque

Ne mettez pas la machine hors tension lorsque l'écran affiche "Enregistrement" car vous risqueriez de perdre le motif en cours d'enregistrement.



### Mémo

- La mémorisation d'un motif dans la machine ne prend que quelques secondes.
- Reportez-vous à la page 143 pour plus d'informations sur la récupération d'un motif mémorisé.

### 1 Le motif que vous souhaitez enregistrer étant affiché sur l'écran de couture, appuyez sur

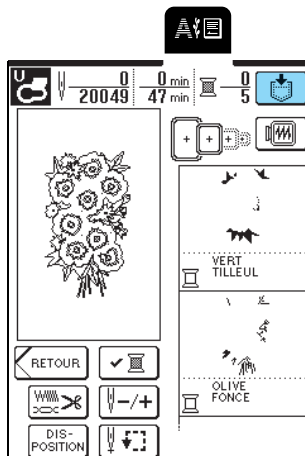

### 2 Appuyez sur



- \* Appuyez sur **FERMER** pour revenir à l'écran précédent sans enregistrer le motif.

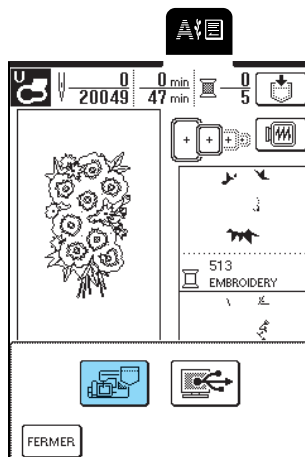

→ L'écran "Enregistrement" apparaît. Une fois le motif enregistré, l'écran précédent s'affiche automatiquement.

### ■ Si la mémoire est saturée

Si l'écran suivant s'affiche, cela signifie que le nombre maximal de motifs a été mémorisé ou que le motif à enregistrer prend trop de mémoire et que la machine ne peut pas le mémoriser. Pour mémoriser le motif dans la mémoire de la machine, vous devez supprimer un motif de point précédemment enregistré.

### 1 Appuyez sur



- \* Appuyez sur **ANNULER** pour revenir à l'écran précédent sans enregistrer le motif.

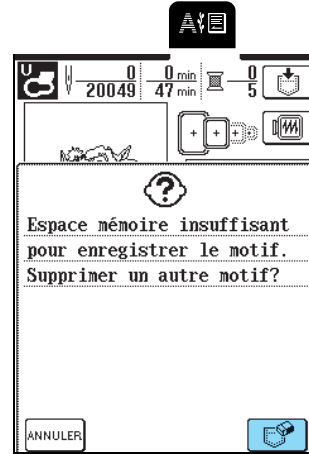

### 2 Sélectionnez un motif à supprimer.

- \* Appuyez sur pour afficher le motif mémorisé dans cette poche.
- \* Appuyez sur **FERMER** si vous ne souhaitez pas supprimer le motif.

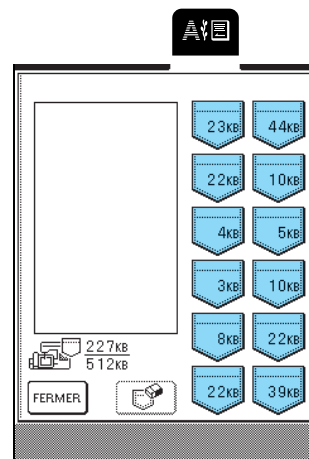

**3** Appuyez sur .

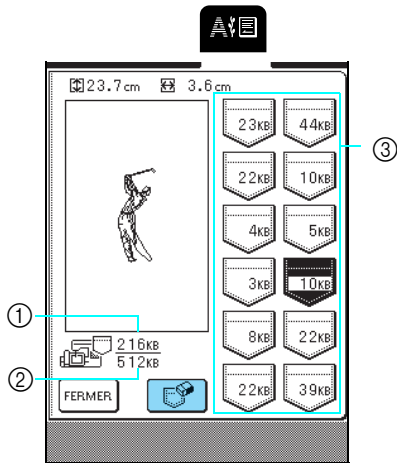

- ① Espace mémoire actuellement utilisé
- ② Espace mémoire total de la machine pour l'enregistrement des motifs
- ③ Poches dans lesquelles un motif est enregistré (l'espace mémoire utilisé par le motif est indiqué sur la poche)

**4** Appuyez sur **OK**.

\* Si vous décidez de ne pas effacer le motif, appuyez sur **ANNULER**.

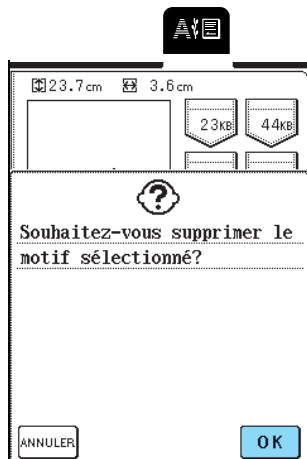

→ L'écran "Enregistrement" apparaît. Une fois le motif enregistré, l'écran précédent s'affiche automatiquement.

 **Mémo**

- S'il reste assez de mémoire libre après la suppression du motif, le motif que vous souhaitez enregistrer sera automatiquement mémorisé. Si l'espace mémoire disponible est insuffisant après la suppression du motif, répétez la procédure ci-dessus pour effacer un autre motif de la mémoire de la machine.
- La mémorisation d'un motif dans la machine ne prend que quelques secondes.
- Reportez-vous à la page 143 pour plus d'informations sur la récupération de motifs mémorisés.

**Enregistrement de motifs de broderie sur l'ordinateur**

A l'aide du câble USB fourni, branchez la machine à coudre sur votre ordinateur pour pouvoir récupérer les motifs de broderie à partir de votre ordinateur et les y enregistrer.

 **Remarque**

Ne mettez pas la machine hors tension lorsque l'écran affiche "Enregistrement" car vous risqueriez de perdre le motif en cours d'enregistrement.

**1** Branchez le connecteur du câble USB dans les connecteurs de port USB correspondants de l'ordinateur et de la machine.

\* Vous pouvez brancher le câble USB dans les ports USB de l'ordinateur et de la machine qu'ils soient sous tension ou non.

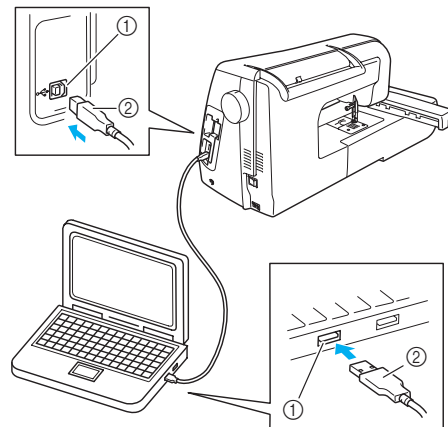

- ① Port USB
- ② Connecteur du câble USB

→ L'icône "Disque amovible" s'affiche dans "Poste de travail" sur l'ordinateur.

 **Remarque**

- Les connecteurs du câble USB ne peuvent être insérés dans un port que dans un seul sens. Si vous éprouvez des difficultés à insérer le connecteur, ne forcez pas et vérifiez son orientation.
- Pour plus de détails sur la position du port USB sur l'ordinateur (ou le concentrateur USB), reportez-vous au manuel d'instructions de l'équipement correspondant.

- 2 Le motif que vous souhaitez enregistrer étant affiché sur l'écran de couture, appuyez sur

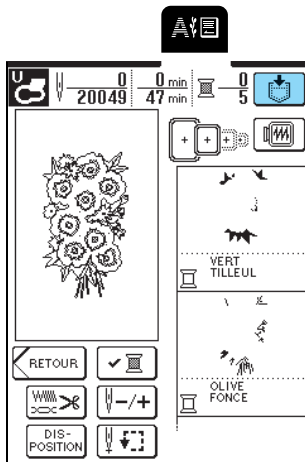

- 3 Appuyez sur



\* Appuyez sur **FERMER** pour revenir à l'écran précédent sans enregistrer le motif.

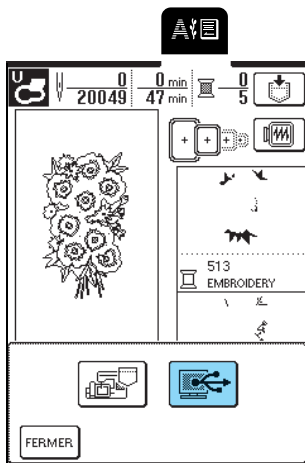

→ Le motif est provisoirement mémorisé dans "Disque amovible" sous "Poste de travail".

- 4 Sélectionnez le fichier .phc du motif dans "Disque amovible" et copiez-le sur l'ordinateur.

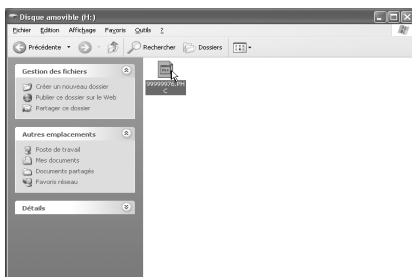

## Récupération des motifs mémorisés dans la machine

- 1 Appuyez sur

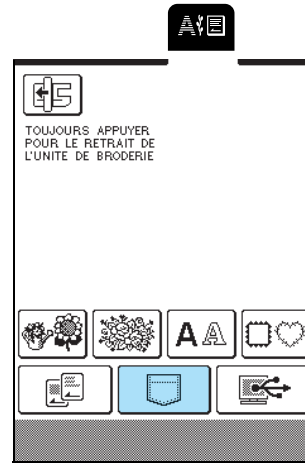

→ L'écran de sélection de la poche s'affiche.

- 2 Sélectionnez un motif à récupérer.

- \* Appuyez sur  pour afficher le motif mémorisé dans la poche sélectionnée.
- \* Si vous décidez de ne pas effacer le motif, appuyez sur **FERMER**.

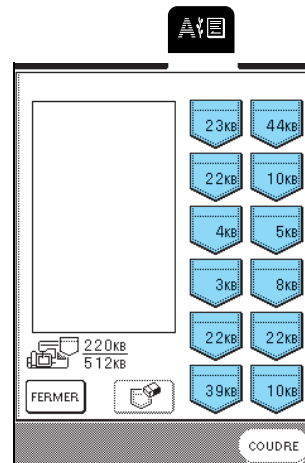

5  
Broderie



**3** Appuyez sur **COUDRE**.

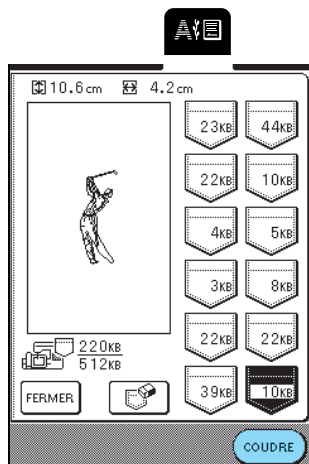

→ L'écran de couture suivant apparaît.

## Récupération de motifs à partir d'un ordinateur

- 1** Branchez les connecteurs du câble USB dans les connecteurs de port USB correspondants de l'ordinateur et de la machine (reportez-vous à la page 142).
- 2** L'icône "Disque amovible" s'affiche dans "Poste de travail" sur l'ordinateur.

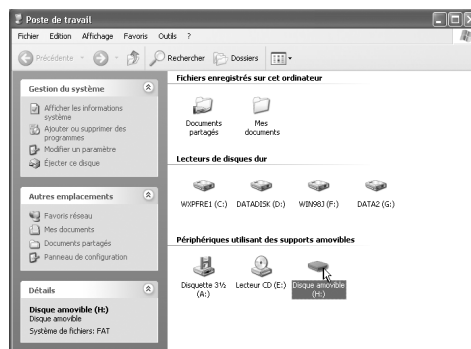

- 3** Copiez les données de motifs dans "Disque amovible".

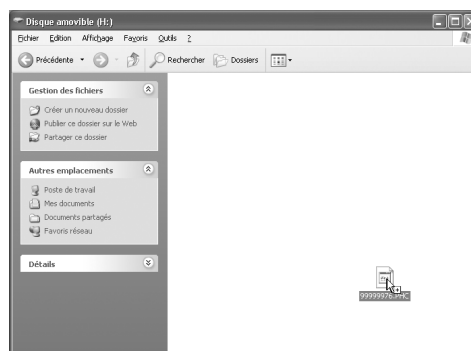

→ Les données de motifs dans "Disque amovible" sont enregistrées sur la machine.



### Remarque

- Ne débranchez pas le câble USB pendant l'enregistrement des données.
- Ne créez pas de dossiers dans "Disque amovible". Les dossiers n'étant pas affichés, vous ne pouvez pas récupérer les données de motifs contenues dans ces dossiers.
- Tandis que la machine coud, vous ne devez ni écrire ni supprimer des données du "Disque amovible".

4 Appuyez sur  .

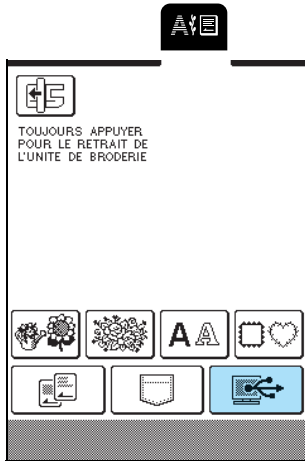

→ L'écran de sélection des motifs s'affiche.

5 Sélectionnez un motif de broderie à récupérer.

\* Si vous décidez de ne pas effacer le motif, appuyez

sur  .

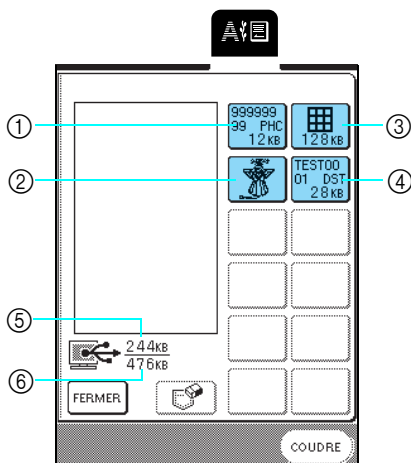

- ① Données PHC
- ② Données PES
- ③ Données de motifs de broderie de grande taille
- ④ Données DST
- ⑤ Espace mémoire actuellement utilisé
- ⑥ Espace mémoire total du "Disque amovible" pour l'enregistrement des motifs

 **Mémo**

- Si au moins 13 motifs sont enregistrés dans le "Disque amovible", vous ne pouvez pas afficher les motifs. Lorsque le message "Vous ne pouvez pas utiliser plus de 12 motifs. Réduisez le nombre de motifs utilisés." apparaît, effacez des motifs du "Disque amovible" afin qu'il ne contienne pas plus de 12 motifs. Fermez le message d'erreur, répétez la procédure à partir de l'étape 4, puis appuyez sur  pour récupérer le motif.
- Pour plus d'informations sur les motifs de broderie de grande taille, reportez-vous au manuel d'instructions du logiciel PE-DESIGN.

6 Appuyez sur  .

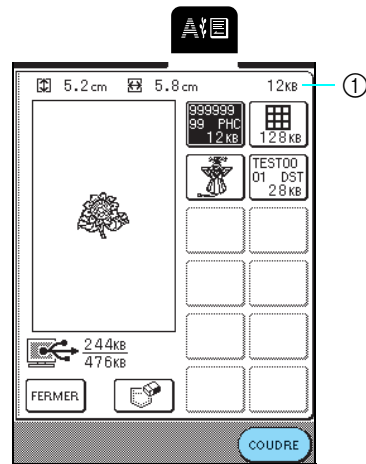

① Espace mémoire utilisé par le motif sélectionné

→ L'écran de couture suivant apparaît.

 **ATTENTION**

- Lors du débranchement du câble USB : Avant de débrancher le câble USB, cliquez sur l'icône "Déconnexion ou éjection de matériel" dans la barre de tâches de Windows® Me/2000 ou "Retirer le périphérique en toute sécurité" dans la barre de tâches de Windows® XP. Une fois que le disque amovible a été retiré en toute sécurité, débranchez le câble USB de l'ordinateur et de la machine.



Sous Windows 98SE, assurez-vous que le voyant d'accès ne clignote pas avant de débrancher le câble USB de l'ordinateur et de la machine.

 **Remarque**

- Veillez à exécuter l'opération décrite ci-dessus avant de débrancher le câble USB de l'ordinateur et de la machine. Dans le cas contraire, il pourrait en résulter un dysfonctionnement de l'ordinateur, une écriture incorrecte des données ou l'endommagement des données ou de la zone d'écriture des données sur la machine.
- Le motif récupéré depuis l'ordinateur ne s'inscrit que provisoirement sur la machine. Il est effacé lorsque la machine est mise hors tension. Pour conserver le motif, enregistrez-le dans la machine (reportez-vous à "Mémorisation de motifs de broderie dans la machine", page 141).

# APPLICATIONS DE BRODERIE

## Utilisation d'un motif d'encadrement pour créer un appliqué (1)

Vous pouvez utiliser des motifs d'encadrement de forme et de taille identiques pour créer un appliqué. Brodez un motif avec un point droit et un autre motif avec un point plumetis.

- 1 Sélectionnez un motif d'encadrement à point droit, brodez le motif sur le tissu d'appliqué, puis coupez soigneusement le long du bord extérieur de la couture.

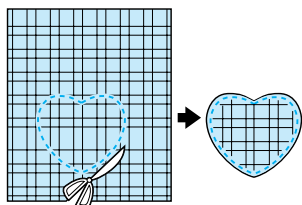
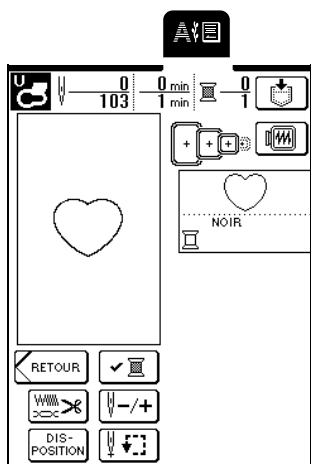

- 2 Brodez le même motif sur le tissu de base.

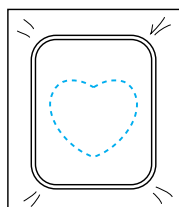

- 3 Appliquez une fine couche de colle à tissu ou pulvérisez un produit adhésif provisoire sur l'envers du morceau d'appliqué coupé à l'étape 1, puis fixez l'appliqué sur le tissu de base à l'intérieur du contour.

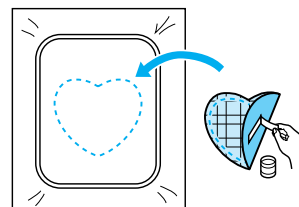

- 4 Sélectionnez le motif d'encadrement au point plumetis de la même forme, puis brodez-le sur l'appliqué et le tissu de base à partir de l'étape 3.

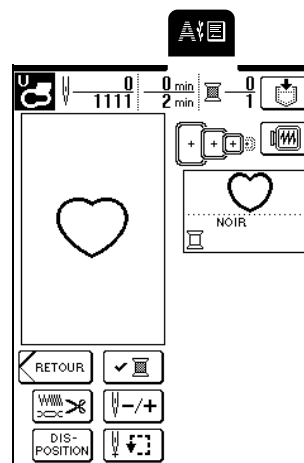

### Remarque

Si la taille ou la position de la broderie du motif d'encadrement avec un point droit a été modifiée, veillez à modifier en conséquence la taille ou la position de la broderie du motif d'encadrement au point plumetis.

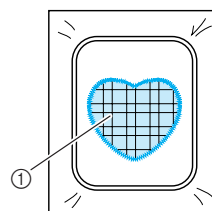

① Tissu d'appliqué

## Utilisation d'un motif d'encadrement pour créer un appliqué (2)

Il s'agit d'une seconde méthode de création d'appliqués à l'aide de motifs de broderie. Cette méthode permet de ne pas devoir remplacer le tissu dans le cadre de broderie. Pour créer l'appliqué, brodez un motif avec un point droit et un autre motif avec un point plumetis.

- 1 Sélectionnez un motif d'encadrement avec un point droit et brodez-le sur le tissu de base.

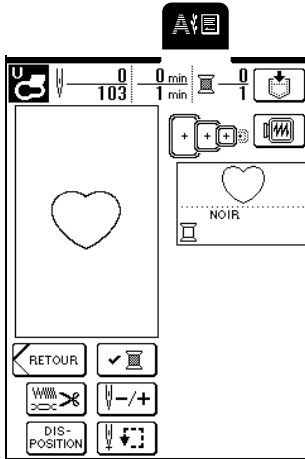

- 2 Placez le tissu d'appliqué sur le motif brodé à l'étape 1. Assurez-vous que le tissu d'appliqué recouvre complètement la couture.

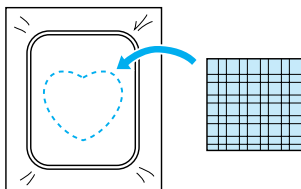

- 3 Brodez le même motif sur le tissu d'appliqué.

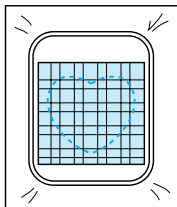

- 4 Retirez le cadre de broderie de la machine, puis coupez autour de l'extérieur de la couture.

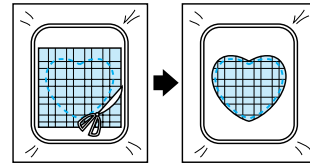

### Remarque

Laissez le tissu dans le cadre de broderie lors de la découpe de l'excédent de tissu d'appliqué. Par ailleurs, n'appliquez pas de pression excessive sur le tissu encadré car vous pourriez le détendre.

- 5 Sélectionnez un motif d'encadrement avec un point plumetis de forme identique à celle de l'appliqué.

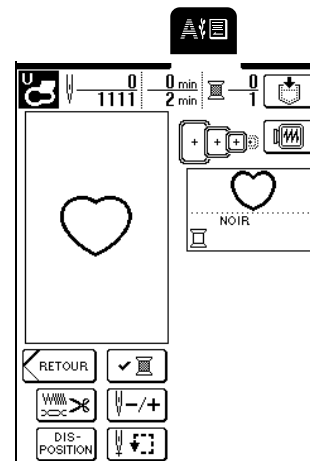

### Remarque

Ne modifiez pas la taille ou l'emplacement de broderie du motif.

- 6 Fixez le cadre de broderie retiré à l'étape 4, puis brodez le motif.

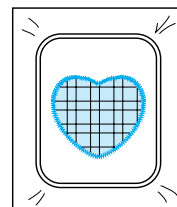



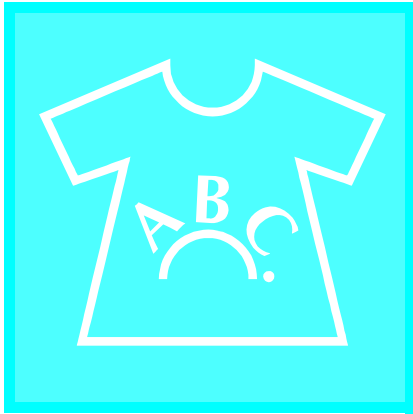

# Chapitre 6

## Modification de la broderie

### FONCTIONS DE MODIFICATION DISPONIBLES..... 150

- Motifs combinés..... 150
- Déplacement de motifs ..... 150
- Rotation des motifs ..... 150
- Agrandissement ou réduction de motifs ..... 150
- Création d'images en miroir..... 150
- Modification de l'espacement des caractères..... 150
- Modification de l'aspect/de la disposition des caractères ..... 150

### SÉLECTION DES MOTIFS À MODIFIER..... 151

- Sélection de motifs à un point/floraux/d'encadrement ..... 151
- Motifs alphabétiques..... 152

### MODIFICATION DES MOTIFS ..... 154

- Fonction des touches..... 154
- Déplacement du motif ..... 155
- Rotation du motif..... 155
- Modification de la taille du motif..... 156
- Effacement du motif..... 156
- Modification de la configuration des motifs de caractères..... 157
- Modification de l'espacement des caractères..... 157
- Modification de la couleur de chaque caractère d'un motif ..... 158
- Après la modification..... 158

### COMBINAISON DE MOTIFS..... 159

- Modification de motifs combinés..... 159
- Couture de motifs combinés ..... 162

### UTILISATION DE LA FONCTION DE MÉMOIRE ..... 162

## FONCTIONS DE MODIFICATION DISPONIBLES

Grâce aux fonctions de modification de la broderie, vous pouvez modifier la taille ou tourner des motifs, régler l'espacement et la disposition des caractères et exécuter de nombreuses autres opérations de modification. Vous pouvez, en outre, combiner des caractères et des motifs et les réarranger dans la zone de broderie de 26 cm × 16 cm (env. 10 - 1/4 pouces × 6 - 1/4 pouces). Les fonctions de modification de la broderie vous permettent de combiner divers motifs et caractères pour créer des pièces et des broderies originales.

### ■ Motifs combinés

Vous pouvez facilement créer des combinaisons de motifs à un point, des motifs d'encadrement, des motifs de caractères et des motifs issus de cartes de broderie vendues séparément.

### ■ Déplacement de motifs

Dans la zone de broderie de 26 cm × 16 cm (env. 10 - 1/4 pouces × 6 - 1/4 pouces), vous pouvez modifier la position des motifs et vérifier le résultat sur l'écran LCD.

### ■ Rotation des motifs

Vous pouvez faire pivoter les motifs de un, 10 ou 90 degrés à la fois.

### ■ Agrandissement ou réduction de motifs

Vous pouvez agrandir ou réduire les motifs.

- Cette fonction n'est pas disponible avec certains motifs.

### ■ Création d'images en miroir

Vous pouvez créer des images de motifs en miroir horizontales.

- Cette fonction n'est pas disponible avec certains motifs.

### ■ Modification de l'espacement des caractères

Vous pouvez augmenter ou réduire l'espacement entre les caractères dans les motifs combinés.

### ■ Modification de l'aspect/de la disposition des caractères

Vous pouvez modifier la disposition des caractères en courbe, en diagonale ou en fonction de l'une des six possibilités disponibles.

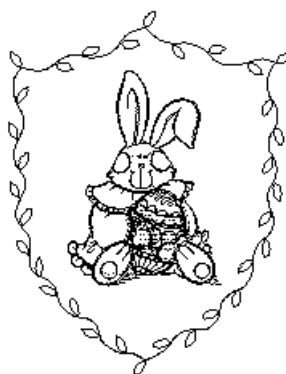

# SÉLECTION DES MOTIFS À MODIFIER

Fixez l'unité de broderie, préparez la machine pour broder suivant les instructions fournies page 110, puis appuyez sur  pour afficher l'écran illustré ci-après.

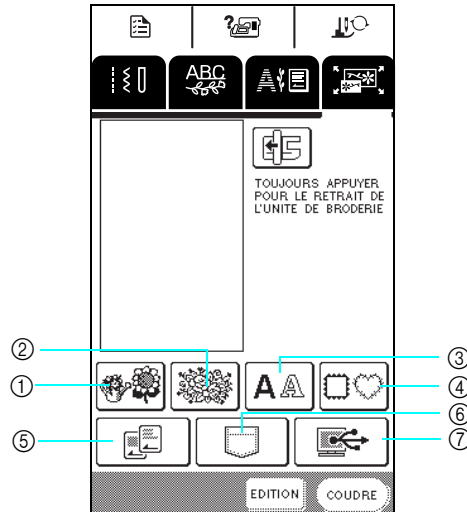

- ① Motifs à un point
- ② Motifs floraux
- ③ Motifs alphabétiques
- ④ Motifs d'encadrement
- ⑤ Cartes de broderie (vendues séparément)
- ⑥ Motifs mémorisés dans la machine.
- ⑦ Motifs enregistrés sur l'ordinateur



## Mémo

Pour plus de détails sur l'écran de sélection des motifs, reportez-vous à la page 114 ou le Guide de référence rapide.

## Sélection de motifs à un point/ floraux/d'encadrement

### 1 Sélectionnez la catégorie du motif.

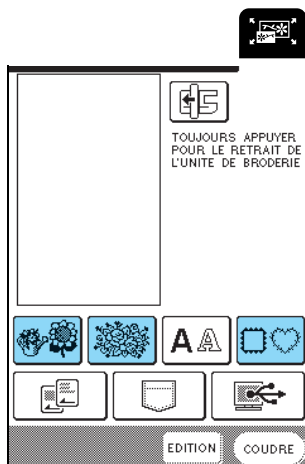

### 2 Sélectionnez un motif de broderie.

\* Pour plus d'informations sur la sélection de motifs, reportez-vous à la page 115 et à la page 117.

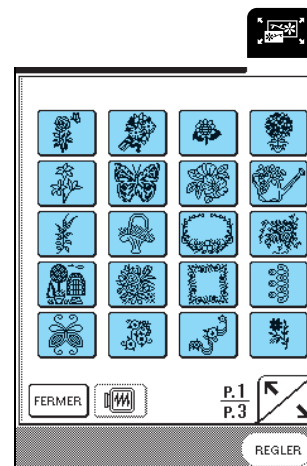

→ Le motif sélectionné est mis en surbrillance.



6

Modification de la broderie



3 Appuyez sur **REGLER**.

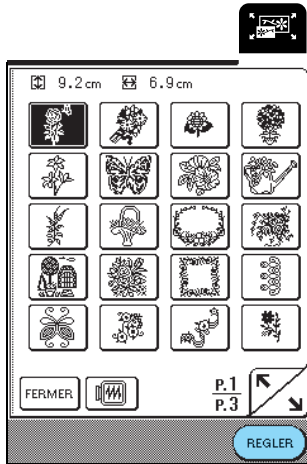

→ Le motif sélectionné apparaît à l'écran.

4 Passez à "MODIFICATION DES MOTIFS", page 154.

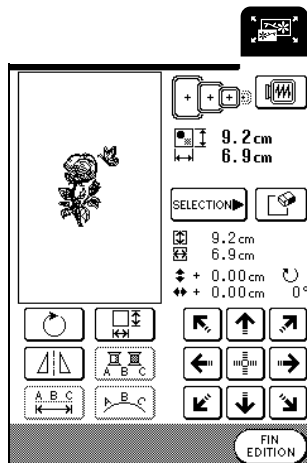

## Motifs alphabétiques

Grâce aux fonctions de modification de la broderie, vous pouvez modifier l'apparence d'un caractère en même temps que vous l'entrez.

1 Appuyez sur **AA**.

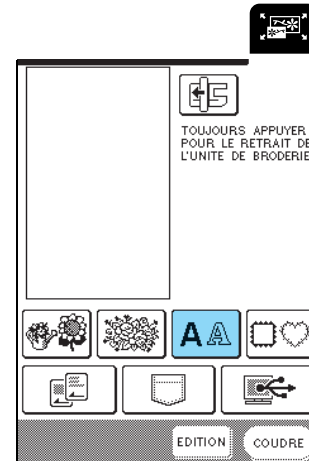

2 Sélectionnez le style de caractère, puis entrez les caractères.

\* Pour plus d'informations sur la sélection de caractères, reportez-vous à la page 116.

\* Appuyez sur **ABC** pour afficher une image de tous les caractères entrés.



- 3 Appuyez sur  pour modifier la disposition du motif.

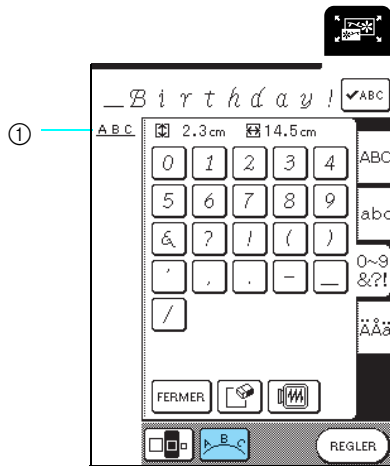

① Disposition des caractères



### Mémo

La disposition des caractères apparaît dans le coin supérieur gauche de l'écran.

- 4 Sélectionnez la disposition.

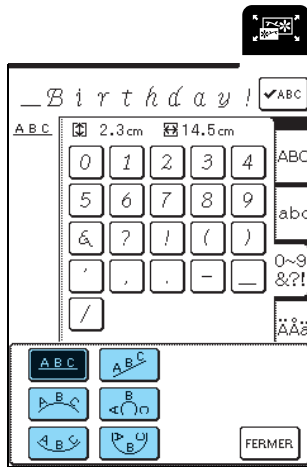

→ La disposition du caractère affiché change.

- 5 Appuyez sur  pour revenir à l'écran précédent.

- 6 Appuyez sur .



→ L'écran de modification de la broderie s'affiche.

- 7 Passez à reportez-vous à "MODIFICATION DES MOTIFS", page 154.

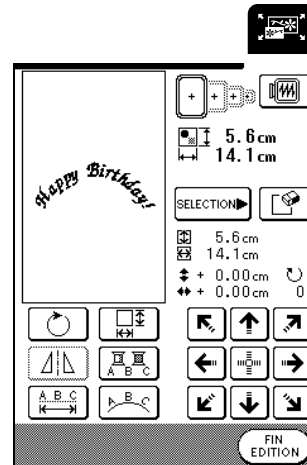

6

Modification de la broderie

# MODIFICATION DES MOTIFS

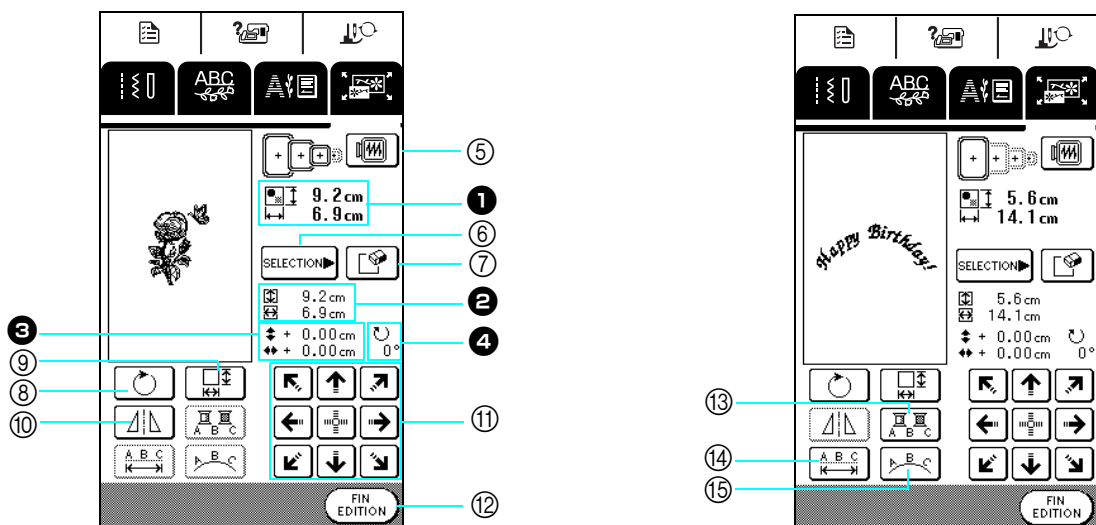

- ❶ Indique la taille de l'ensemble des motifs combinés.
- ❷ Indique la taille du motif actuellement sélectionné.
- ❸ Indique l'éloignement par rapport au centre du cadre.
- ❹ Indique le degré de rotation du motif sélectionné.

## ■ Fonction des touches



N°	Touche	Désignation	Fonction	Page
❺		Touche d'image	Appuyez sur cette touche pour afficher un aperçu du motif de broderie.	130
❻		Touche de sélection du motif	Appuyez sur cette touche pour sélectionner le motif à modifier lorsque plusieurs motifs ont été combinés.	156
❼		Touche d'effacement	Appuyez sur cette touche pour effacer le motif sélectionné (motif apparaissant assombri).	156
❽		Touche de rotation	Appuyez sur cette touche pour faire pivoter le motif. Vous pouvez faire pivoter le motif de un, 10 ou 90 degrés à la fois.	155
❾		Touche de taille	Appuyez sur cette touche pour modifier la taille du motif. Les motifs peuvent être agrandis ou réduits.	156
❿		Touche d'image en miroir horizontale	Appuyez sur cette touche pour créer une image en miroir horizontale du motif sélectionné.	127
⓫		Touches flèches ((Touche centre ))	Appuyez sur ces touches pour déplacer le motif dans le sens indiqué par la flèche sur la touche.	155
⓬		Touche de fin de modification	Appuyez sur cette touche pour passer à l'étape suivante.	158
⓭		Touche multicolore	Appuyez sur cette touche pour modifier la couleur individuelle des caractères d'un motif. Appuyez sur  pour broder chaque caractère dans une couleur différente.	158
⓮		Touche d'espacement	Appuyez sur cette touche pour modifier l'espacement des motifs de caractères.	157
⓯		Touche d'assemblage	Appuyez sur cette touche pour modifier la configuration d'un motif de caractères.	157



### Mémo

Les touches qui apparaissent barrées ne sont pas disponibles avec le motif sélectionné.

## Déplacement du motif

Appuyez sur   pour déplacer le motif dans le sens indiqué sur la touche.

Appuyez sur  pour centrer le motif.

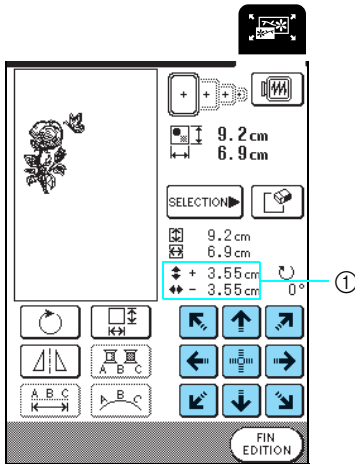





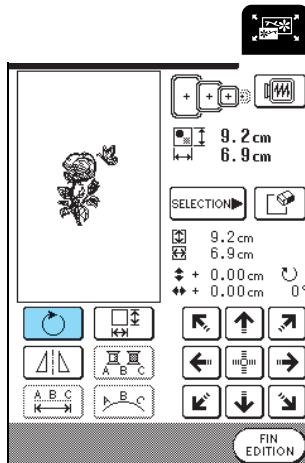

① Eloignement par rapport au centre

## Rotation du motif

1 Appuyez sur .



## 2 Sélectionnez l'angle de rotation du motif.

- \* Appuyez sur  pour faire pivoter le motif de 90 degrés vers la gauche.
- \* Appuyez sur  pour faire pivoter le motif de 90 degrés vers la droite.
- \* Appuyez sur  pour faire pivoter le motif de 10 degrés vers la gauche.
- \* Appuyez sur  pour faire pivoter le motif de 10 degrés vers la droite.
- \* Appuyez sur  pour faire pivoter le motif de 1 degré vers la gauche.
- \* Appuyez sur  pour faire pivoter le motif de 1 degré vers la droite.
- \* Appuyez sur  pour que le motif revienne à sa position initiale.

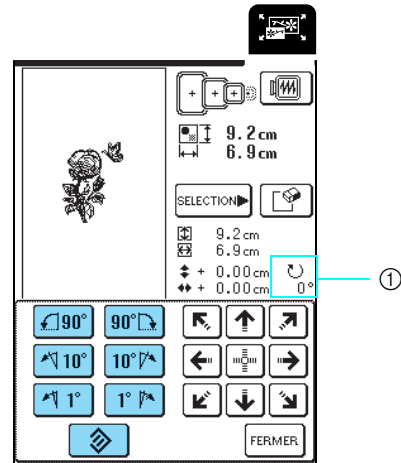

① Degré de rotation

3 Appuyez sur .

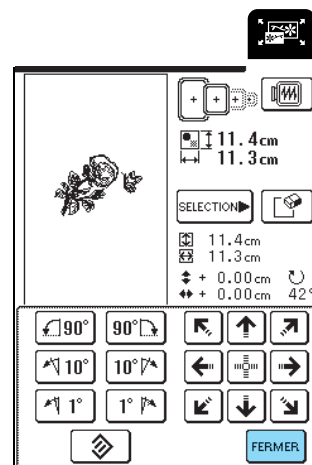





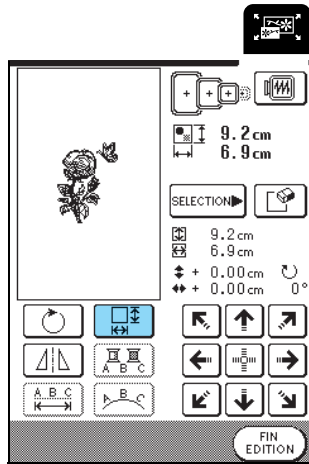

## Modification de la taille du motif

1 Appuyez sur .



2 Sélectionnez le sens dans lequel la taille est modifiée.

- \* Appuyez sur  pour diminuer le motif en respectant les proportions.
- \* Appuyez sur  pour agrandir le motif en respectant les proportions.
- \* Appuyez sur  pour diminuer le motif verticalement.
- \* Appuyez sur  pour agrandir le motif verticalement.
- \* Appuyez sur  pour diminuer le motif horizontalement.
- \* Appuyez sur  pour agrandir le motif horizontalement.
- \* Appuyez sur  pour que le motif retrouve sa taille initiale.

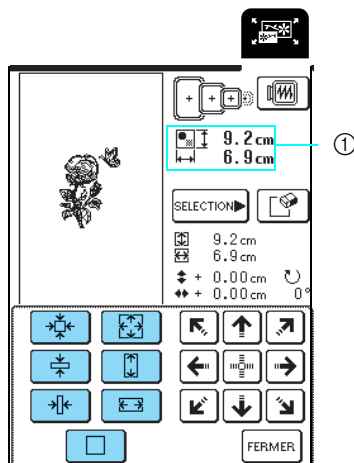



① Taille du motif

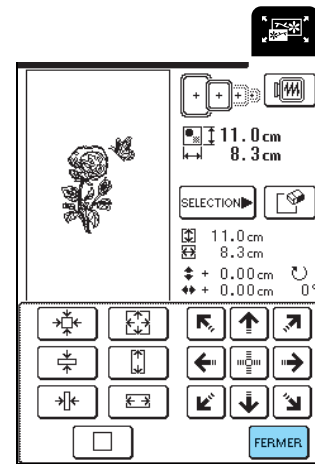

3 Appuyez sur  FERMER.



## Effacement du motif

Appuyez sur  pour sélectionner le motif à effacer, puis appuyez sur .

\* Le motif le plus sombre est supprimé.

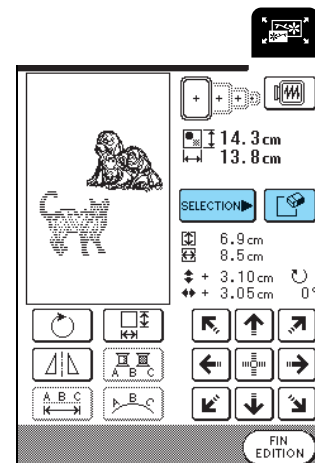

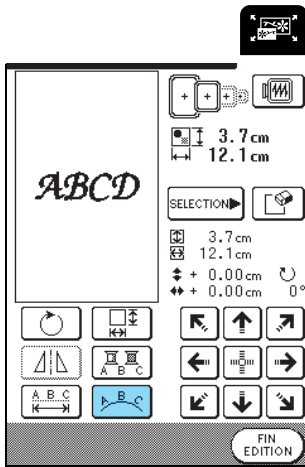

## Modification de la configuration des motifs de caractères

1 Appuyez sur .



2 Sélectionnez la disposition.

- \* Après avoir sélectionné une disposition en arc, appuyez sur  pour étendre l'arc.
- \* Après avoir sélectionné une disposition en arc, appuyez sur  pour réduire l'arc.

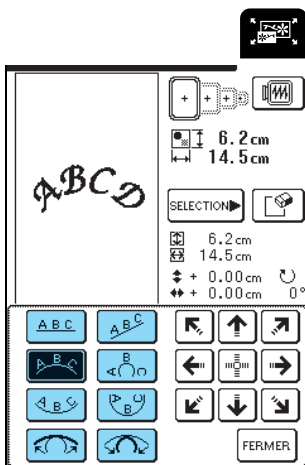

3 Appuyez sur  pour régler la position.

- \* Appuyez sur  pour centrer le motif.



4 Appuyez sur .

## Modification de l'espacement des caractères

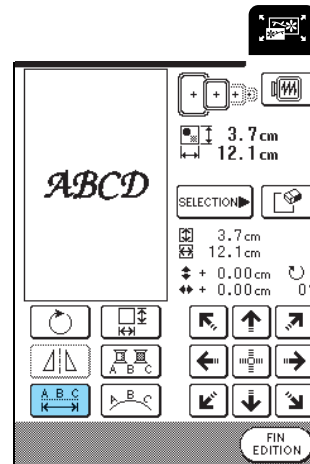
1 Appuyez sur .



2 Appuyez sur  ou .

- \* Appuyez sur  pour augmenter l'espacement des caractères.
- \* Appuyez sur  pour réduire l'espacement des caractères.
- \* Appuyez sur  pour que le motif revienne à son espacement initial.

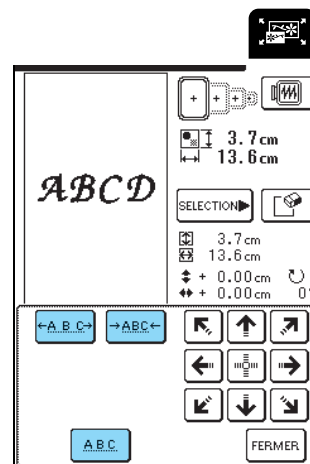

*A B C D* ↔ *ABC D*





3 Appuyez sur  pour régler la position.

- \* Appuyez sur  pour centrer le motif.



4 Appuyez sur .



6

Modification de la broderie

## Modification de la couleur de chaque caractère d'un motif

Appuyez sur  pour basculer sur . La machine s'arrête après avoir brodé chaque caractère pour permettre de changer de fil.

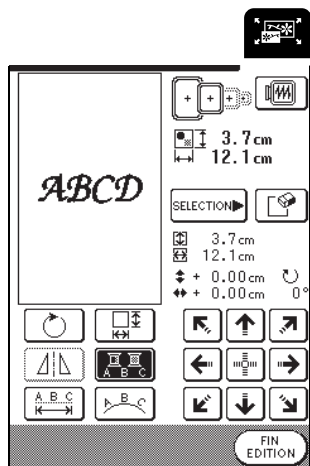

### Mémo

Vous pouvez également procéder aux réglages multicolores à partir de l'écran de couture. Pour plus de détails reportez-vous à la page 128.

## Après la modification

1 Appuyez sur .

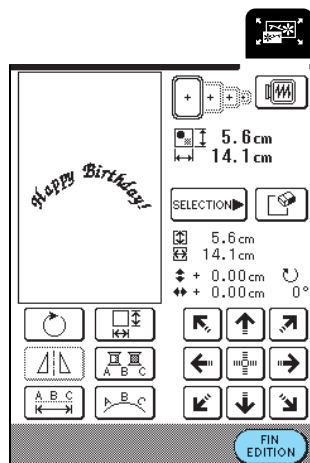

2 Appuyez sur  pour broder le motif modifier.

\* Appuyez sur  pour revenir à l'écran de modification de la broderie.



### Mémo

Pour plus d'informations sur la combinaison de motifs, reportez-vous à la page 159.

# COMBINAISON DE MOTIFS

Cette section présente la procédure de combinaison de motifs de caractères et de broderie.

## Modification de motifs combinés



1 Appuyez sur  .

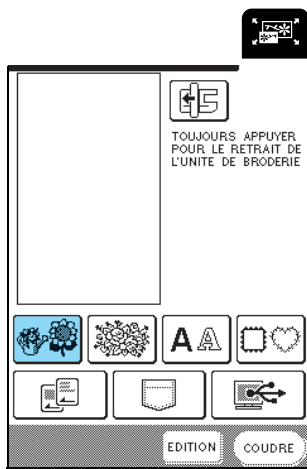

2 Appuyez sur  p. 1 de l'écran.

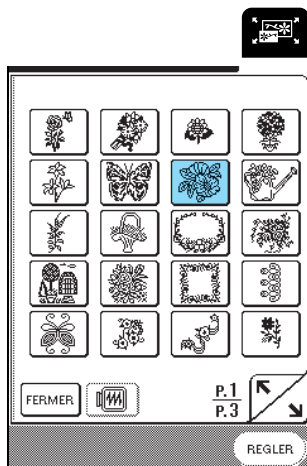

3 Appuyez sur  .

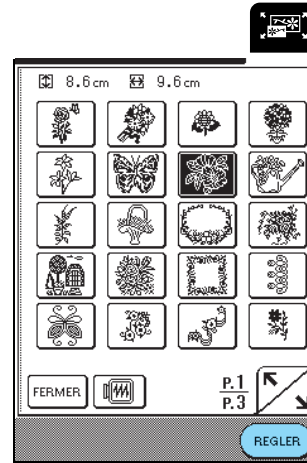

4 Appuyez sur  .

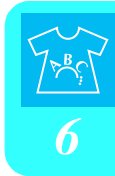
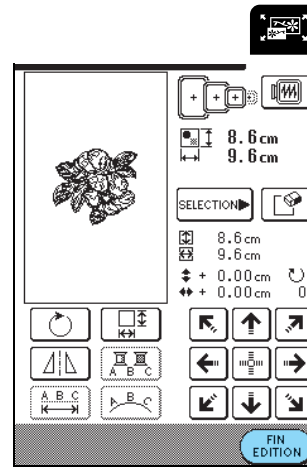

6 Modification de la broderie



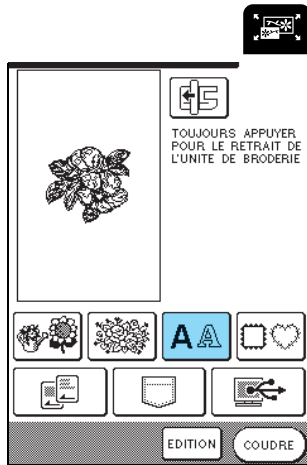

5 Appuyez sur **AA** .

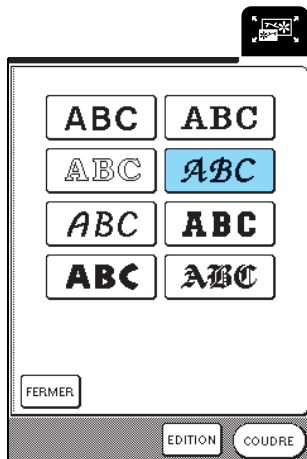

6 Appuyez sur **ABC** .



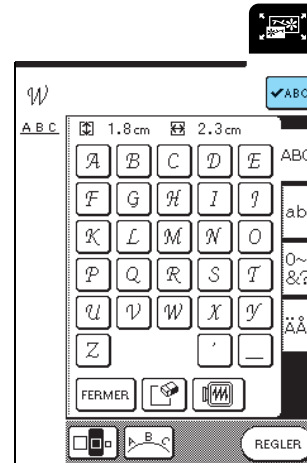

7 Entrez "WELCOME".

- \* Pour plus d'informations sur la sélection de caractères, reportez-vous à la page 116.
- \* Après avoir sélectionné "W", appuyez sur  pour basculer la taille sur M, puis entrez les caractères restants.
- \* Appuyez sur  pour afficher une image de tous les caractères entrés.

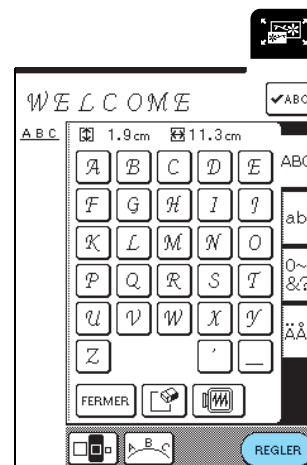

8 Appuyez sur **REGLER** .



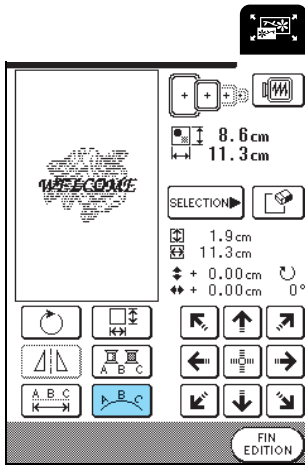

9 Appuyez sur  pour modifier la disposition des caractères.

\* Pour plus de détails, reportez-vous à la page 157.

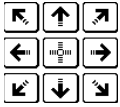

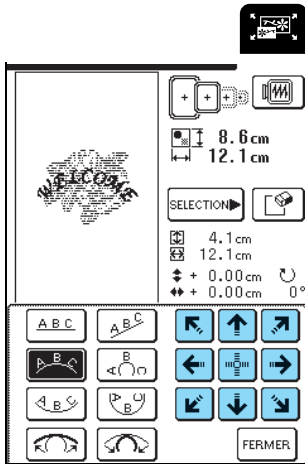
10 Appuyez sur  pour régler la position des caractères.



11 Appuyez sur  .

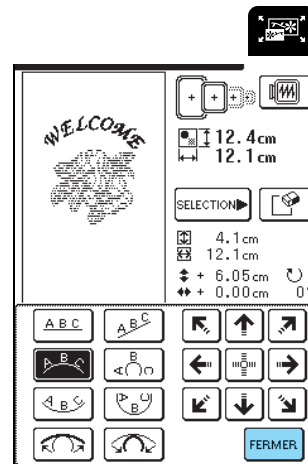

12 Appuyez sur  .

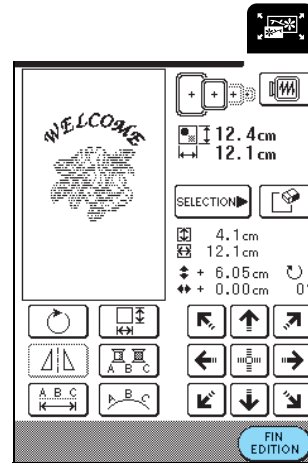

6

Modification de la broderie

## Couture de motifs combinés

Les motifs combinés seront brodés dans leur ordre d'entrée. Dans cet exemple, l'ordre de broderie sera le suivant : Pour plus de détails, reportez-vous à "Couture de motifs de broderie", page 132.

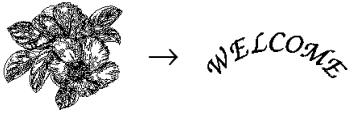

1 Appuyez sur **COUDRE**.

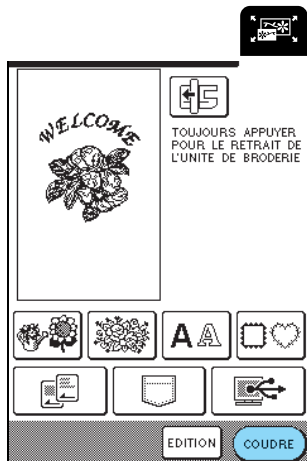

2 Brodez  en fonction de l'ordre des couleurs indiqué à droite de l'écran.

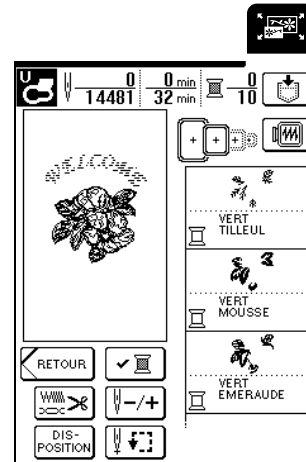

3 Brodez *WELCOME*.



→ Après "WELCOME", le message "Couture terminée" apparaît.

Appuyez sur **OK** pour revenir à l'écran précédent.

## UTILISATION DE LA FONCTION DE MÉMOIRE

De la même manière que les motifs de broderie sont enregistrés et récupérés au chapitre 5, vous pouvez modifier des motifs de broderie dans la mémoire de la machine et les récupérer ultérieurement. En outre, ces motifs de broderie modifiés peuvent être enregistrés sur un ordinateur et les motifs de broderie créés et modifiés à l'aide d'autres systèmes de création de données peuvent être récupérés à partir de l'ordinateur.

Pour plus d'informations sur la récupération des motifs de broderie, reportez-vous à "UTILISATION DE LA FONCTION DE MEMOIRE", page 140.



# Chapitre 7

## MY CUSTOM STITCH (MON POINT PERSONNEL)

CONCEPTION D'UN POINT.....	164
■ Exemples de points personnels.....	165
ENTREE DE DONNEES DE POINT .....	166
■ Fonction des touches.....	166
■ Déplacement d'un repère.....	168
■ Déplacement d'une partie ou de l'ensemble du dessin.....	169
■ Insertion de nouveaux repères .....	170
UTILISATION DE POINTS PERSONNELS MEMORISES .....	171
Mémorisation de points personnels dans la machine .....	171
■ Si la mémoire est saturée.....	171
Enregistrement de points personnels sur l'ordinateur .....	172
Récupération des points personnels mémorisés .....	173
Récupération de points personnels à partir d'un ordinateur .....	173

# CONCEPTION D'UN POINT

La fonction MY CUSTOM STITCH™ (MON POINT PERSONNEL) vous permet d'enregistrer des points que vous avez créé vous-mêmes.



### Mémo

- Les points que vous créez avec la fonction MY CUSTOM STITCH™ (MON POINT PERSONNEL) ne peuvent pas dépasser une largeur de 7 mm (env. 9/32 de pouce) et une longueur de 37 mm (env. 1-1/3 de pouce).
- Il est plus facile de dessiner des points avec MY CUSTOM STITCH™ (MON POINT PERSONNEL) si vous les dessinez tout d'abord sur la feuille quadrillée incluse.

**1** Dessinez le motif de point sur la feuille quadrillée (code de référence SA507, X81277-050).

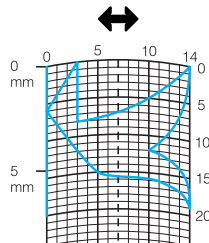

### Mémo

Simplifiez le dessin pour qu'il puisse être cousu sous la forme d'une ligne continue. Pour obtenir un point plus attrayant, terminez le dessin par des traits croisés.

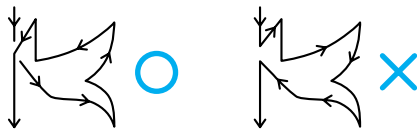

Si le dessin doit être répété et relié à d'autres, son point de départ et son point final doivent se trouver à la même hauteur.



**2** Décidez de l'espacement du point.

\* En réglant l'espacement d'un point, vous pouvez créer différents motifs avec un seul point.

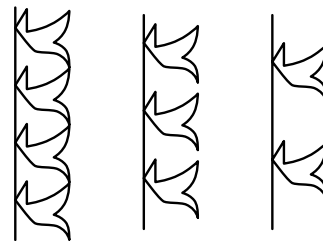
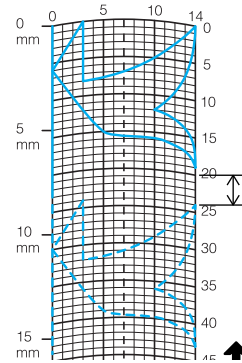

**3** Placez des points aux points d'intersection du motif et de la grille et reliez tous ces points par un trait.

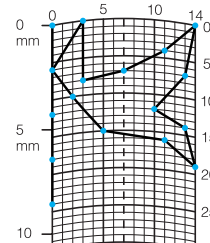

**4** Définissez les coordonnées x et y de chaque repère marqué

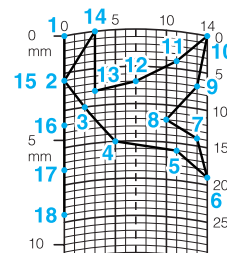

### Mémo

afin de déterminer le motif de point à coudre.

■ Exemples de points personnels

	<b>Point</b>	<b>1</b>	<b>2</b>	<b>3</b>	<b>4</b>	<b>5</b>	<b>6</b>	<b>7</b>	<b>8</b>	<b>9</b>	<b>10</b>	<b>11</b>	<b>12</b>	<b>13</b>	<b>14</b>	<b>15</b>
	↕	0	12	18	22	23	21	17	14	12	9	6	3	1	3	6
	↔	0	0	3	6	10	13	14	13	11	13	14	13	10	6	3
	<b>Point</b>	<b>16</b>	<b>17</b>	<b>18</b>	<b>19</b>	<b>20</b>	<b>21</b>	<b>22</b>	<b>23</b>	<b>24</b>	<b>25</b>	<b>26</b>	<b>27</b>	<b>28</b>	<b>29</b>	<b>30</b>
	↕	12	41	43	40	41	38	35	32	30	32	35	41	45	47	44
	↔	0	0	4	7	11	13	14	13	10	6	3	0	0	4	7
	<b>Point</b>	<b>31</b>	<b>32</b>	<b>33</b>	<b>34</b>	<b>35</b>	<b>36</b>	<b>37</b>	<b>38</b>	<b>39</b>	<b>40</b>	<b>41</b>	<b>42</b>	<b>43</b>	<b>44</b>	<b>45</b>
↕	45	47	50	54	56	55	51	45	70							
↔	11	13	14	13	10	6	3	0	0							

	<b>Point</b>	<b>1</b>	<b>2</b>	<b>3</b>	<b>4</b>	<b>5</b>	<b>6</b>	<b>7</b>	<b>8</b>	<b>9</b>	<b>10</b>	<b>11</b>	<b>12</b>	<b>13</b>	<b>14</b>	<b>15</b>
	↕	0	30	32	32	32	33	35	35	37	35	32	30	30	29	26
	↔	0	0	1	7	10	12	11	8	12	14	14	11	5	3	8
	<b>Point</b>	<b>16</b>	<b>17</b>	<b>18</b>	<b>19</b>	<b>20</b>	<b>21</b>	<b>22</b>	<b>23</b>	<b>24</b>	<b>25</b>	<b>26</b>	<b>27</b>	<b>28</b>	<b>29</b>	<b>30</b>
	↕	24	18	13	12	13	10	12	8	12	7	12	6	10	5	10
	↔	10	13	14	14	12	11	10	9	8	6	6	3	2	0	2
	<b>Point</b>	<b>31</b>	<b>32</b>	<b>33</b>	<b>34</b>	<b>35</b>	<b>36</b>	<b>37</b>	<b>38</b>	<b>39</b>	<b>40</b>	<b>41</b>	<b>42</b>	<b>43</b>	<b>44</b>	<b>45</b>
↕	16	19	23	22	17	22	23	19	42							
↔	1	0	0	6	10	6	0	0	0							

	<b>Point</b>	<b>1</b>	<b>2</b>	<b>3</b>	<b>4</b>	<b>5</b>	<b>6</b>	<b>7</b>	<b>8</b>	<b>9</b>	<b>10</b>	<b>11</b>	<b>12</b>	<b>13</b>	<b>14</b>	<b>15</b>
	↕	0	3	5	8	12	17	20	24	27	29	31	32	30	27	24
	↔	0	5	8	11	13	14	14	13	12	11	9	6	3	1	0
	<b>Point</b>	<b>16</b>	<b>17</b>	<b>18</b>	<b>19</b>	<b>20</b>	<b>21</b>	<b>22</b>	<b>23</b>	<b>24</b>	<b>25</b>	<b>26</b>	<b>27</b>	<b>28</b>	<b>29</b>	<b>30</b>
	↕	21	18	16	15	15	16	18	21	25	28	33	37	41	43	44
	↔	0	1	3	5	8	10	12	13	14	14	13	11	8	5	0
	<b>Point</b>	<b>31</b>	<b>32</b>	<b>33</b>	<b>34</b>	<b>35</b>	<b>36</b>	<b>37</b>	<b>38</b>	<b>39</b>	<b>40</b>	<b>41</b>	<b>42</b>	<b>43</b>	<b>44</b>	<b>45</b>
↕																
↔																

	<b>Point</b>	<b>1</b>	<b>2</b>	<b>3</b>	<b>4</b>	<b>5</b>	<b>6</b>	<b>7</b>	<b>8</b>	<b>9</b>	<b>10</b>	<b>11</b>	<b>12</b>	<b>13</b>	<b>14</b>	<b>15</b>
	↕	0	5	4	5	8	7	8	11	11	11	16	11	7	4	0
	↔	7	7	3	7	7	0	7	7	3	7	7	3	0	3	7
	<b>Point</b>	<b>16</b>	<b>17</b>	<b>18</b>	<b>19</b>	<b>20</b>	<b>21</b>	<b>22</b>	<b>23</b>	<b>24</b>	<b>25</b>	<b>26</b>	<b>27</b>	<b>28</b>	<b>29</b>	<b>30</b>
	↕	4	7	11	16	21	20	21	24	23	24	27	27	27	32	27
	↔	11	14	11	7	7	11	7	7	14	7	7	11	7	7	11
	<b>Point</b>	<b>31</b>	<b>32</b>	<b>33</b>	<b>34</b>	<b>35</b>	<b>36</b>	<b>37</b>	<b>38</b>	<b>39</b>	<b>40</b>	<b>41</b>	<b>42</b>	<b>43</b>	<b>44</b>	<b>45</b>
↕	23	20	16	20	23	27	32									
↔	14	11	7	3	0	3	7									



7

MY CUSTOM STITCH (MON POINT PERSONNEL)

# ENTREE DE DONNEES DE POINT

## ■ Fonction des touches

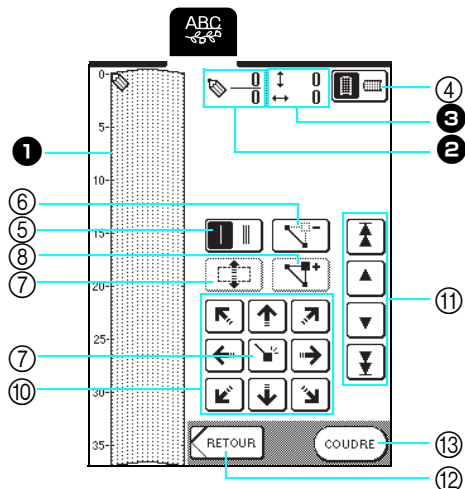



- ① Cette zone affiche le point en cours de création.
- ② Affiche le nombre de repères actuellement définis sur le nombre total de repères dans le point.
- ③ Affiche les coordonnées y de sur les coordonnées x de .

N°	Ecran	Nom de la touche	Explication	Page
④		Touche de sens de la grille	Appuyez sur cette touche pour modifier le sens de la feuille quadrillée.	167
⑤		Touche de un/trois point(s)	Appuyez sur cette touche pour sélectionner le nombre de points (un ou trois) à coudre entre deux repères.	167
⑥		Touche d'effacement de repère	Appuyez sur cette touche pour effacer un point sélectionné.	167
⑦		Touche de déplacement de bloc	Appuyez sur cette touche pour regrouper des repères et les déplacer en bloc.	169
⑧		Touche d'insertion	Appuyez sur cette touche pour insérer de nouveaux repères sur le motif de point.	170
⑨		Touche de réglage	Appuyez sur cette touche pour définir un repère sur le motif de point.	167-168
⑩		Touches flèches	Utilisez ces touches pour déplacer  dans la zone d'affichage.	167-168
⑪		Touche de repère à repère	Utilisez ces touches pour déplacer  d'un repère à un autre sur le point ou vers le premier ou le dernier repère entré sur le point.	168, 170
⑫		Touche d'entrée	Appuyez sur cette touche pour quitter l'écran d'entrée de données de point.	168
⑬		Touche de couture	Appuyez sur cette touche pour coudre le point en cours de création.	168

1 Appuyez sur .

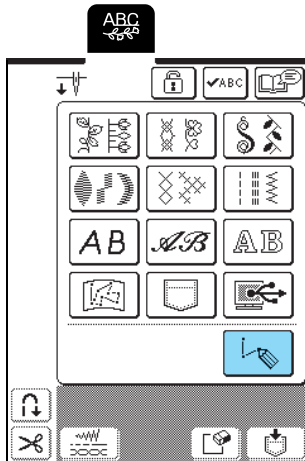
2 Appuyez sur .



3 Utilisez  pour déplacer  vers les coordonnées du premier repère de la feuille quadrillée.

→ Appuyez sur  pour modifier le sens de la feuille quadrillée.

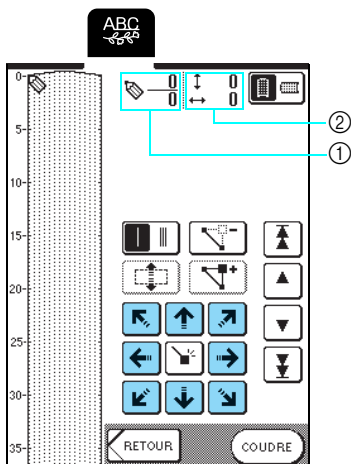

① Repère sélectionné/nombre total de repères

② Coordonnées de 

### Mémo

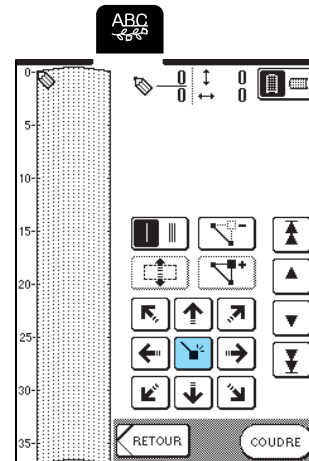

Vous pouvez également entrer des données à l'aide du stylet.

4 Appuyez sur  pour ajouter le point indiqué par .



5 Sélectionnez le nombre de points (un ou trois) à coudre entre les deux premiers repères.

\* Pour coudre trois points, appuyez sur la touche pour qu'elle affiche .

6 Utilisez  pour déplacer  vers le deuxième repère et appuyez sur .

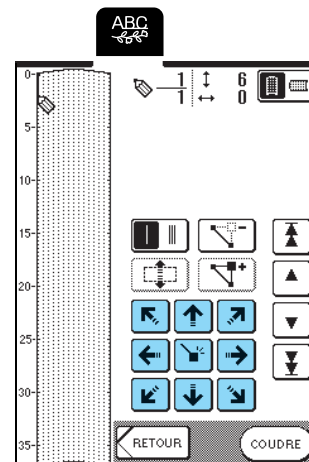

7 Répétez les étapes ci-dessus pour chaque repère dessiné sur la feuille quadrillée jusqu'à ce que le motif de points soit dessiné à l'écran sous la forme d'un trait continu.

\* Appuyez sur  pour effacer un point sélectionné entré.



7

MY CUSTOM STITCH (MON POINT PERSONNEL)



**8** Appuyez sur **COUDRE**.

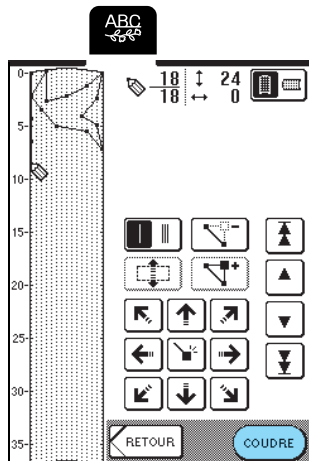

**Mémo**

- Si vous avez entré des points rapprochés, le tissu risque de ne pas être entraîné correctement. Modifiez les données de point pour laisser un plus grand espace entre les repères.
- Si le motif de point doit être répété et relié à d'autres, veillez à ajouter des points de liaison de sorte que les motifs de point ne se chevauchent pas.

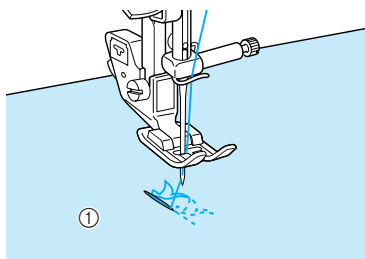

① Points de liaison

**9** Si nécessaire, réglez les paramètres, comme la longueur et la largeur de point.

- \* Appuyez sur **RETOUR** pour revenir à l'écran de sélection de point.
- \* Appuyez sur **EDITION** pour éditer le point personnel en cours de création.

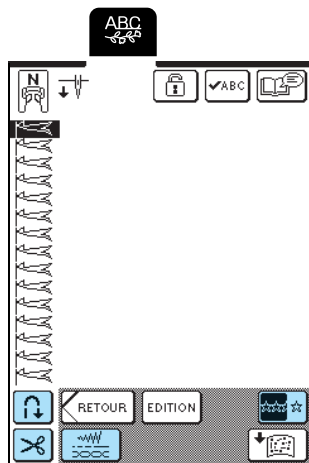

**■ Déplacement d'un repère**

**1** Appuyez sur **▲** ou **▼** pour déplacer  vers le repère à déplacer.

\* Pour déplacer  vers le premier repère, appuyez sur



\* Pour déplacer  vers le dernier repère, appuyez sur



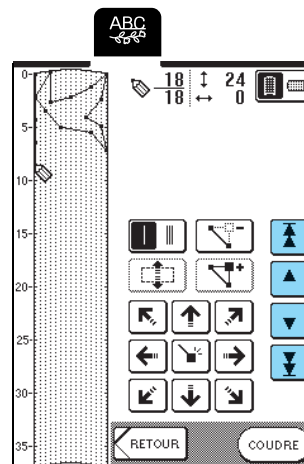

\* Vous pouvez également déplacer  à l'aide du stylet.

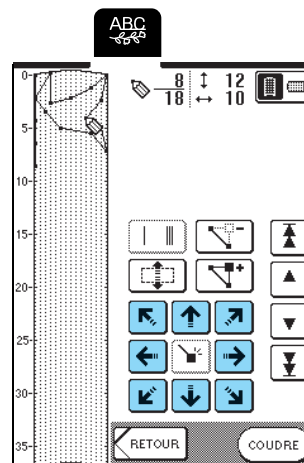

**2** Utilisez  pour déplacer le repère.



## ■ Déplacement d'une partie ou de l'ensemble du dessin

1 Appuyez sur  ou  pour déplacer  vers le premier repère de la partie à déplacer.

\* Pour déplacer  vers le premier repère, appuyez sur



\* Pour déplacer  vers le dernier repère, appuyez sur



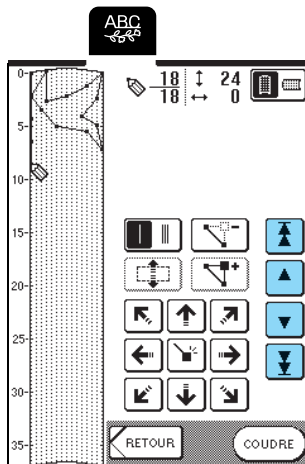

\* Vous pouvez également déplacer  à l'aide du stylet.

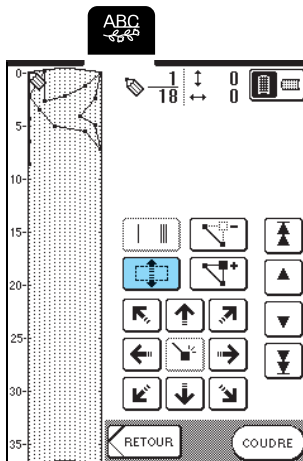

2 Appuyez sur .



→ Le repère sélectionné et tous les repères entrés à sa suite sont sélectionnés.

3 Appuyez sur  ou  pour déplacer la partie.

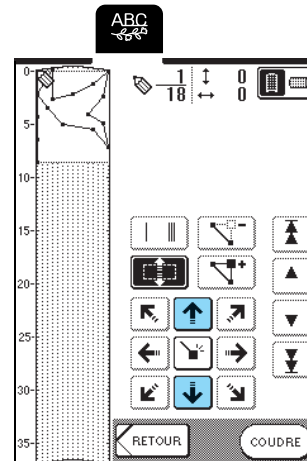

4 Appuyez sur .

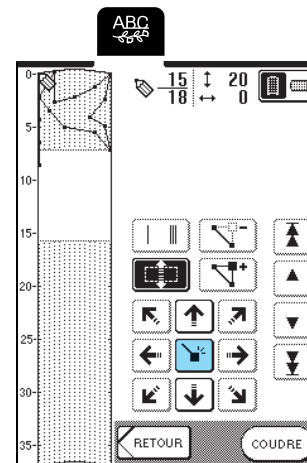

→ La partie est déplacée.

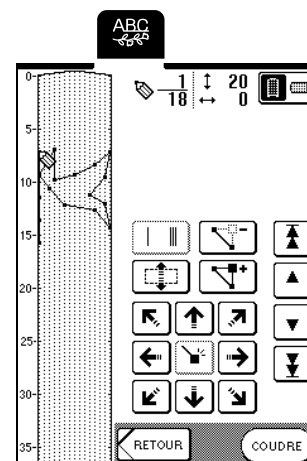

7

## ■ Insertion de nouveaux repères

1 Appuyez sur  ou  pour déplacer  vers un endroit du dessin où vous souhaitez ajouter un nouveau repère.

\* Pour déplacer  vers le premier repère, appuyez sur



\* Pour déplacer  vers le dernier repère, appuyez sur



\* Vous pouvez également déplacer  à l'aide du stylet.

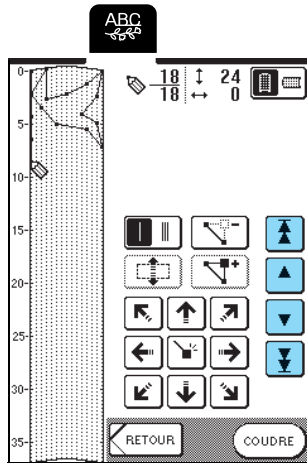

2 Appuyez sur .

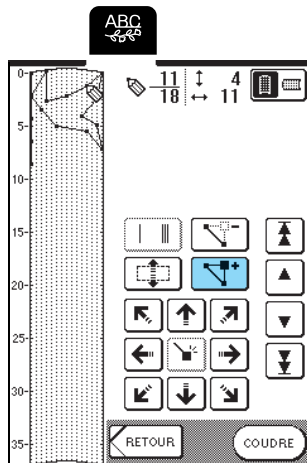

→ Un nouveau repère est entré et  se déplace vers lui.

3 Utilisez  pour déplacer le repère.

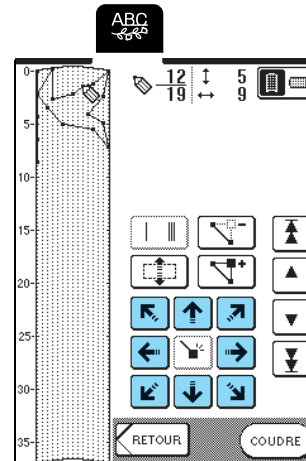

# UTILISATION DE POINTS PERSONNELS MEMORISES

## Mémorisation de points personnels dans la machine

Les motifs de point créés à l'aide de la fonction MY CUSTOM STITCH™ (MON POINT PERSONNEL) peuvent être enregistrés pour une utilisation ultérieure. La mémoire de la machine peut contenir jusqu'à 16 points personnels.



### Remarque

Ne mettez pas la machine hors tension lorsque l'écran affiche "Enregistrement" car vous risqueriez de perdre les points personnels en cours d'enregistrement.



### Mémo

- La mémorisation d'un point personnel dans la machine ne prend que quelques secondes.
- Reportez-vous à la page 173 pour plus d'informations sur la récupération d'un motif de point mémorisé.

1 Appuyez sur .

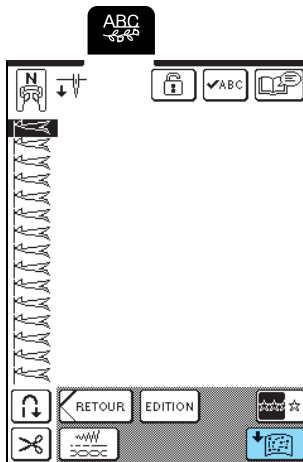

2 Appuyez sur .

- \* Appuyez sur **FERMER** pour revenir à l'écran précédent sans enregistrer le point personnel.

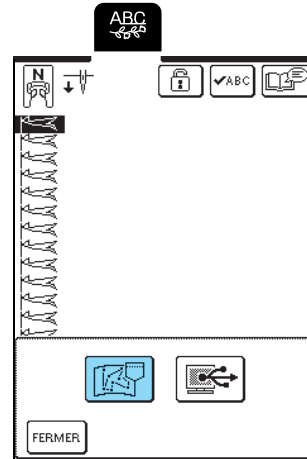

→ L'écran "Enregistrement" apparaît. Une fois le point personnel enregistré, l'écran précédent s'affiche automatiquement.

### ■ Si la mémoire est saturée

Si cet écran apparaît alors que vous essayez de mémoriser un point personnel, l'espace mémoire n'est pas suffisant pour contenir le point personnel sélectionné. Pour mémoriser le point personnel dans la machine, vous devrez supprimer un point personnel précédemment enregistré.

1 Appuyez sur .

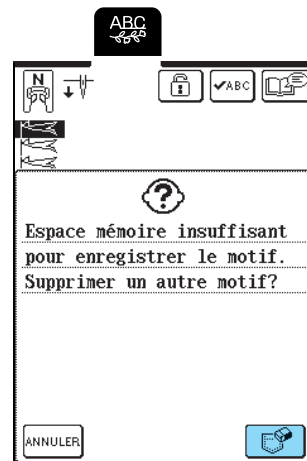

- \* Appuyez sur **ANNULER** pour revenir à l'écran précédent sans enregistrer le point personnel.



7

MY CUSTOM STITCH (MON POINT PERSONNEL)

**2 Sélectionnez un point personnel à supprimer.**

- \* Appuyez sur  pour afficher le point personnel mémorisé dans cette poche. Si la totalité du point personnel ne peut être affichée, appuyez sur  pour l'afficher.
- \* Appuyez sur  si vous ne souhaitez pas supprimer le point personnel.

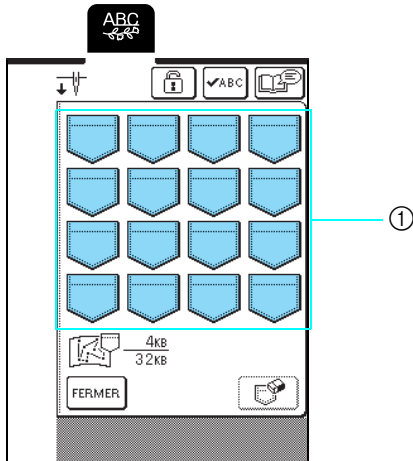

① Poches contenant les points personnels mémorisés

**3 Appuyez sur .**

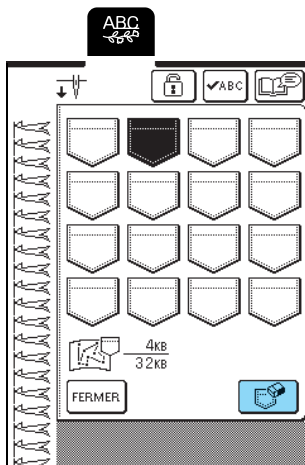

→ Un message de confirmation s'affiche.

**4 Appuyez sur .**

- \* Si vous décidez de ne pas supprimer le point personnel, appuyez sur .

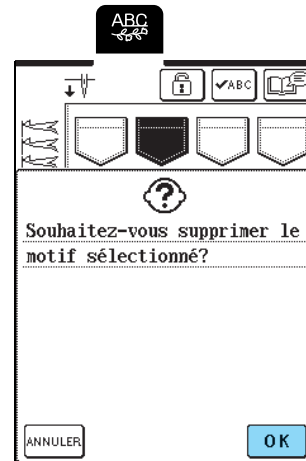

→ L'ancien point personnel est supprimé et le nouveau point personnel est automatiquement enregistré.

## Enregistrement de points personnels sur l'ordinateur

A l'aide du câble USB fourni, branchez la machine à coudre sur votre ordinateur pour pouvoir enregistrer les points personnels sur votre ordinateur. Pour plus d'informations sur l'enregistrement des points personnels, reportez-vous à "Enregistrement de motifs de point sur l'ordinateur", page 105.

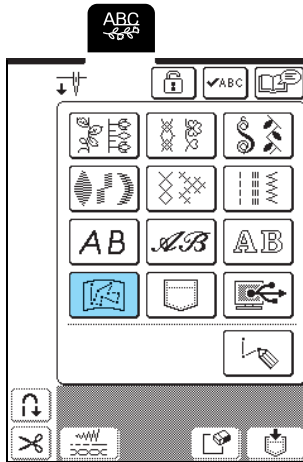

## Récupération des points personnels mémorisés

1 Appuyez sur .



→ L'écran de sélection de la poche s'affiche.

2 Sélectionnez un point personnel à récupérer.

- \* Appuyez sur  pour que le point personnel mémorisé dans cette poche apparaisse. Si la totalité du point personnel ne peut être affichée, appuyez sur  pour l'afficher.
- \* Appuyez sur  pour revenir à l'écran précédent sans enregistrer le point personnel.

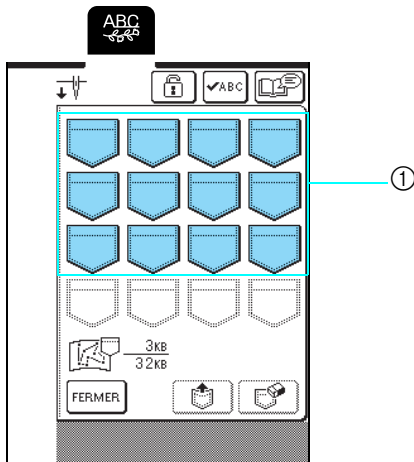

① Poches contenant les points personnels mémorisés

3 Appuyez sur .

- \* Appuyez sur  pour supprimer le point personnel.

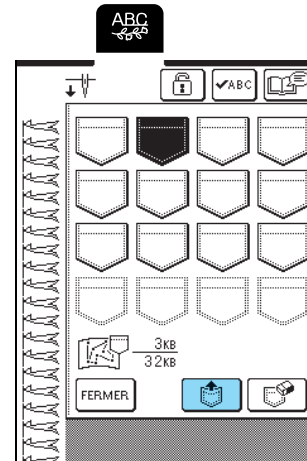

→ Le point personnel sélectionné est récupéré et l'écran de couture est affiché.

## Récupération de points personnels à partir d'un ordinateur

A l'aide du câble USB fourni, branchez la machine à coudre sur votre ordinateur pour pouvoir récupérer les points personnels à partir de votre ordinateur. Pour plus d'informations sur la récupération de points personnels, reportez-vous à "Récupération de motifs de point à partir d'un ordinateur", page 107.



7





# Chapitre 8

## Annexe

<b>ENTRETIEN ET MAINTENANCE</b> .....	176
Nettoyage de l'écran LCD .....	176
Nettoyage du capot de la machine .....	176
Nettoyage du boîtier de la canette .....	176
<b>RÉGLAGE DE L'ÉCRAN</b> .....	178
La visibilité de l'écran est faible .....	178
Le panneau tactile ne fonctionne pas correctement.....	178
<b>DÉPANNAGE</b> .....	180
<b>MESSAGES D'ERREUR</b> .....	183
■ Alarme .....	187
<b>SPÉCIFICATIONS</b> .....	188
<b>MISE À NIVEAU DU LOGICIEL DE VOTRE MACHINE</b> .....	189



# ENTRETIEN ET MAINTENANCE

## ⚠ ATTENTION

- Veillez à débrancher le cordon d'alimentation de la machine avant de la nettoyer. Vous risquez une électrocution ou des blessures.

### Nettoyage de l'écran LCD

Si l'écran LCD est sale, nettoyez-le doucement avec un chiffon doux et sec. N'utilisez pas de solvants organiques ou des détergents.

### Nettoyage du capot de la machine

Si l'extérieur de la machine est sale, humidifiez légèrement un chiffon avec un détergent neutre, tordez-le bien, puis essuyez la surface externe. Ensuite, essuyez-la de nouveau avec un chiffon sec.

### Nettoyage du boîtier de la canette

Si de la poussière ou des salissures s'accumulent dans le compartiment ou le boîtier de la canette, la machine risque de ne pas fonctionner correctement et la fonction de détection du fil de canette risque de ne plus fonctionner.

Pour obtenir les meilleurs résultats, nettoyez régulièrement votre machine.

- 1 Appuyez sur la touche "Positionnement aiguille" pour relever l'aiguille.
- 2 Abaissez le pied-de-biche.
- 3 Mettez la machine hors tension.
- 4 Retirez l'aiguille et le support du pied-de-biche (reportez-vous aux reportez-vous à la page 33 et 35).
- 5 Retirez le plateau ou l'unité de broderie si l'un d'eux est attaché.
- 6 Saisissez les deux côtés du capot de la plaque de l'aiguille, puis faites-le glisser vers vous.

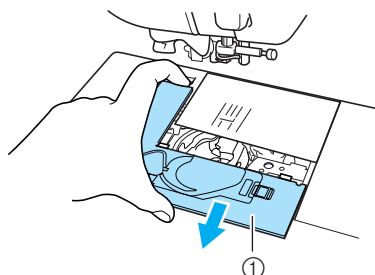

① Capot de la plaque de l'aiguille

- 7 Saisissez le logement de la canette et retirez-le.

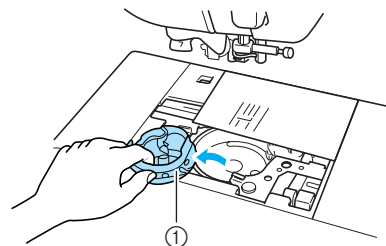

① Logement de la canette

- 8 Utilisez la brosse de nettoyage fournie ou un aspirateur pour retirer les peluches et la poussière du boîtier et de la zone environnante.

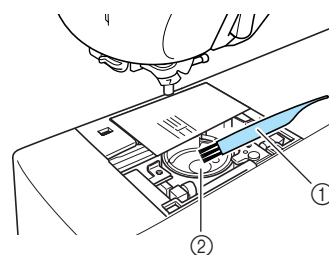

① Brosse de nettoyage  
② Boîtier de la canette



#### Remarque

N'appliquez pas d'huile sur le boîtier de la canette.

- 9** Insérez le compartiment de la canette de façon à ce que la saillie de ce dernier soit alignée sur le ressort.

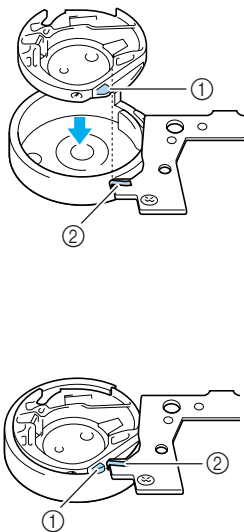

- ① Saillie  
② Ressort

- 10** Insérez les taquets du capot de la plaque de l'aiguille dans la plaque d'aiguille, puis remettez-le en place.

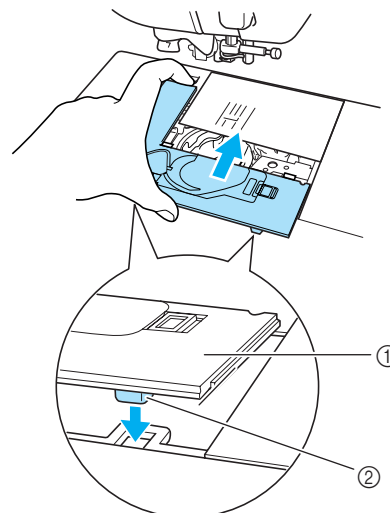

- ① Capot de la plaque de l'aiguille  
② Taquets

#### Remarque

- N'utilisez jamais un logement de canette rayé ; le fil supérieur risque de s'emmêler, l'aiguille de casser ou les performances de couture de diminuer.
- Pour commander un nouveau compartiment de canette (code de référence : XC3153-151 (repère vert sur la vis) (pour coudre et broder avec fils de canette recommandés par Brother) ou XC8167-151 (repère rose sur la vis) (pour broder avec des fils de canettes de fournisseurs tiers)), contactez votre revendeur agréé (reportez-vous à la page 131).
- Veillez à ce que le logement de la canette soit correctement installé. L'aiguille risque de casser.



## RÉGLAGE DE L'ÉCRAN

### La visibilité de l'écran est faible

Si l'écran est difficile à lire à la mise sous tension de la machine, respectez la procédure décrite ci-dessous.

- 1 Mettez la machine hors tension, appuyez avec le doigt à n'importe quel endroit de l'écran, puis mettez la machine sous tension.

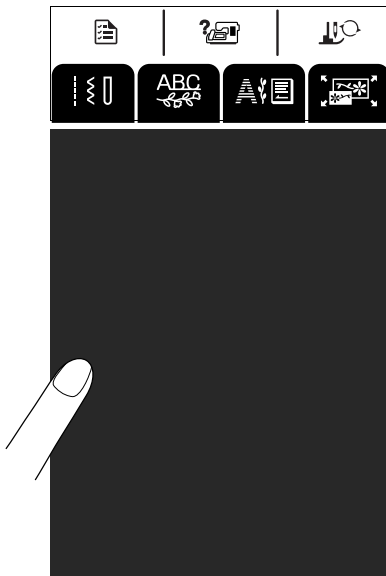



→ L'écran LUMINOSITE DE L'ECRAN LCD s'affiche.



#### Mémo

Continuez de toucher l'écran LCD jusqu'à ce que l'écran suivant s'affiche.

- 2 Appuyez sur  ou  pour régler la luminosité de l'écran.

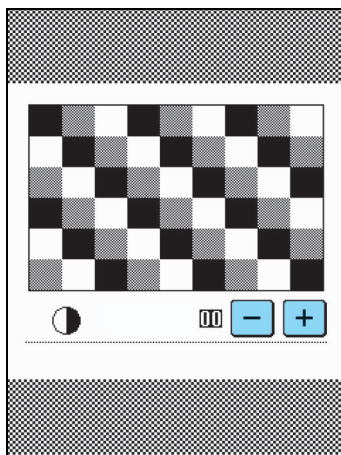

- 3 Mettez la machine hors tension, puis sous tension.

### Le panneau tactile ne fonctionne pas correctement

Si l'écran ne répond pas correctement lorsque vous appuyez sur une touche (la machine n'effectue pas l'opération ou effectue une autre opération), respectez la procédure décrite ci-dessous pour effectuer les réglages correspondants.

- 1 Mettez la machine hors tension, appuyez avec le doigt à n'importe quel endroit de l'écran, puis mettez la machine sous tension.

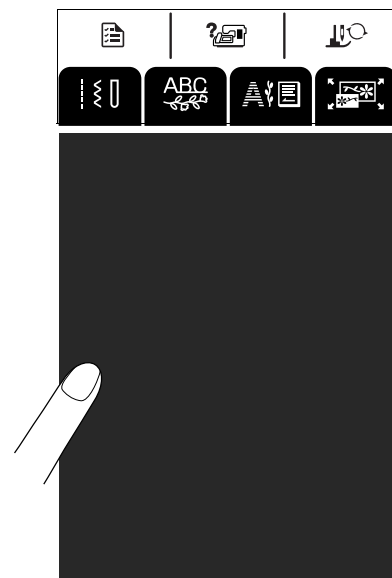

→ L'écran LUMINOSITE DE L'ECRAN LCD s'affiche.

- 2 Appuyez sur la touche "Releveur du pied-de-biche".

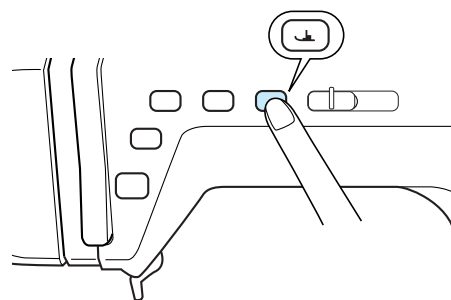

→ L'écran de réglage du panneau tactile s'affiche.

**3** A l'aide du stylet fourni, touchez légèrement le centre de chaque signe ×, dans l'ordre de 1 à 5.

\* Si le signal sonore retentit une fois lorsque vous avez appuyé sur le numéro 5, l'opération est terminée et le message "SUCCES" s'affiche. S'il retentit deux fois, une erreur s'est produite. Le cas échéant, répétez les étapes ci-dessus.



**Remarque**

N'utilisez que le stylet fourni pour toucher l'écran. N'utilisez pas de crayon pointu, de tournevis ni aucun autre objet dur ou pointu. N'appliquez jamais de forte pression sur l'écran car vous pourriez l'endommager.

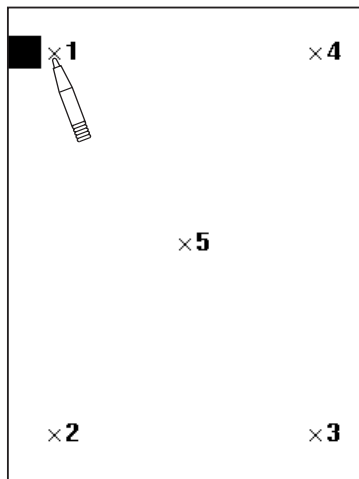

**4** Une fois tous les réglages du panneau tactile requis terminés, mettez la machine hors tension, puis de nouveau sous tension.



**Remarque**

Si vous avez terminé les réglages du panneau tactile et que l'écran ne répond toujours pas ou si vous ne parvenez pas à terminer les réglages, contactez votre revendeur agréé.



# DÉPANNAGE

Si vous rencontrez un problème mineur avec votre machine à coudre, vérifiez les points suivants. Si les solutions proposées ne permettent pas de résoudre le problème, contactez votre revendeur agréé.

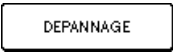

## Mémo

Cette machine intègre une fonction de dépannage simple que vous pouvez utiliser en cas de problème sans gravité lorsque vous cousez. Appuyez sur  , puis sur  pour afficher une liste de problèmes. Appuyez sur la touche relative au problème approprié, puis vérifiez les causes qui s'affichent.

Problème	Cause	Solution	Page
Le fil supérieur casse	Le fil n'a pas été enfilé correctement (la bobine n'est pas installée correctement, le bon couvercle de bobine n'a pas été utilisé, le guide-fil de la barre de l'aiguille n'attrape pas le fil, etc.).	Enfilez de nouveau correctement le fil dans la machine.	28
	Il y a un nœud dans le fil ou il est emmêlé.	Dénouez le nœud ou démêlez le fil.	–
	Le fil est trop épais pour l'aiguille.	Vérifiez les spécifications du tissu, ainsi que les combinaisons aiguille/fil et sélectionnez la combinaison appropriée.	36
	La tension du fil supérieur est trop importante.	Réglez la tension du fil.	43
	Le fil est emmêlé.	A l'aide, par exemple, d'une paire de ciseaux coupez le fil emmêlé et retirez-le du boîtier de la canette, etc.	–
	L'aiguille est tordue ou émoussée.	Remplacez l'aiguille par une neuve.	34
	L'aiguille n'est pas installée correctement.	Réinstallez correctement l'aiguille.	34
	Des rayures sont présentes autour du trou de la plaque d'aiguille.	Remplacez la plaque d'aiguille ou consultez votre revendeur agréé.	–
	Des rayures sont présentes autour du trou du pied-de-biche.	Remplacez le pied-de-biche ou consultez votre revendeur agréé.	–
Des rayures sont présentes sur le boîtier de la canette.	Remplacez le boîtier de la canette ou consultez votre revendeur agréé.	–	
Le fil de la canette casse	La canette n'est pas placée correctement.	Réinstallez correctement la canette.	27
	Des rayures sont présentes sur la canette ou elle ne tourne pas correctement.	Remplacez la canette.	–
	Le fil est emmêlé.	A l'aide, par exemple, d'une paire de ciseaux coupez le fil emmêlé et retirez-le du boîtier de la canette, etc.	–
Des points ont été sautés	L'enfilage est incorrect dans la machine.	Relisez la procédure d'enfilage de la machine et enfiler de nouveau le fil correctement.	28
	Le fil ou l'aiguille n'est pas adapté au type de tissu cousu.	Vérifiez les spécifications du tissu, ainsi que les combinaisons aiguille/fil et sélectionnez la combinaison appropriée.	36
	L'aiguille est tordue ou émoussée.	Remplacez l'aiguille par une neuve.	34
	L'aiguille n'est pas installée correctement.	Réinstallez correctement l'aiguille.	34
	L'aiguille est défectueuse.	Remplacez l'aiguille.	34
	De la poussière ou des peluches se sont accumulées sous la plaque d'aiguille.	Retirez la poussière ou les peluches à l'aide de la brosse.	176
Le tissu fronce	L'enfilage du fil supérieur ou de la canette est incorrect.	Relisez la procédure d'enfilage de la machine et enfiler de nouveau le fil correctement.	27, 28
	La bobine n'est pas installée correctement.	Réinstallez correctement l'aiguille.	28
	Le fil ou l'aiguille n'est pas adapté au type de tissu cousu.	Vérifiez les spécifications du tissu, ainsi que les combinaisons aiguille/fil et sélectionnez la combinaison appropriée.	36
	L'aiguille est tordue ou émoussée.	Remplacez l'aiguille par une neuve.	34
	Les points sont trop longs lorsque vous cousez des tissus légers.	Diminuez la longueur de point.	42
	La tension du fil n'est pas réglée correctement.	Réglez la tension du fil.	43
	Le mauvais pied-de-biche a été utilisé.	Fixez le bon pied-de-biche.	191

Problème	Cause	Solution	Page
La machine émet un son aigu pendant la couture	Il y a de la poussière ou des peluches dans les griffes d'entraînement.	Retirez la poussière ou les peluches.	176
	Des bouts de fil sont pris dans le boîtier de la canette.	Nettoyez le boîtier de la canette.	176
	L'enfilage supérieur est incorrect.	Relisez la procédure d'enfilage de la machine et enfilez de nouveau le fil correctement.	28
	Des rayures sont présentes sur le boîtier de la canette.	Remplacez le boîtier de la canette ou consultez votre revendeur agréé.	–
Impossible d'enfiler l'aiguille	L'aiguille ne se trouve pas dans la position correcte.	Appuyez sur la touche "Positionnement aiguille" pour relever l'aiguille.	11
	Le crochet d'enfilage ne passe pas par le chas de l'aiguille.	Appuyez sur la touche "Positionnement aiguille" pour relever l'aiguille.	11
	L'aiguille n'est pas installée correctement.	Réinstallez correctement l'aiguille.	34
La tension du fil est incorrecte	L'enfilage supérieur est incorrect.	Relisez la procédure d'enfilage de la machine et enfiler de nouveau le fil correctement.	28
	La canette n'est pas placée correctement.	Réinstallez correctement le fil de la canette.	27
	Le fil ou l'aiguille n'est pas adapté au type de tissu cousu.	Vérifiez les spécifications du tissu, ainsi que les combinaisons aiguille/fil et sélectionnez la combinaison appropriée.	36
	Le support du pied-de-biche n'est pas fixé correctement.	Réinstallez correctement le support du pied-de-biche.	63
	La tension du fil n'est pas réglée correctement.	Régalez la tension du fil.	43
Le motif de caractères n'est pas cousu correctement	Le mauvais pied-de-biche a été utilisé.	Fixez le bon pied-de-biche.	191
	Les réglages de motifs ont été mal entrés.	Corrigez les réglages du motif.	92
	Aucun renfort de broderie n'a été utilisé avec les tissus légers ou élastiques.	Fixez un renfort de broderie.	120
	La tension du fil n'est pas réglée correctement.	Régalez la tension du fil.	43
Le motif de broderie n'est pas cousu correctement	Le fil est emmêlé.	A l'aide, par exemple, d'une paire de ciseaux coupez le fil emmêlé et retirez-le du boîtier de la canette, etc.	–
	Le tissu n'est pas placé correctement dans le cadre de broderie (le tissu n'était pas tendu, etc.).	Si le tissu n'est pas suffisamment tendu dans le cadre, le motif risque de ne pas être cousu correctement et il est possible qu'il rétrécisse. Placez le tissu correctement dans le cadre.	122
	Vous n'avez pas utilisé de renfort de broderie.	Lorsque vous brodez sur des tissus élastiques, légers, à grosse trame ou sur des tissus susceptibles de provoquer un rétrécissement des motifs, utilisez toujours un renfort de broderie. Pour savoir quel renfort utiliser, contactez votre revendeur agréé.	120
	Un objet se trouvait près de la machine et le chariot ou le cadre de broderie a touché l'objet pendant la couture.	Si le cadre heurte quelque chose pendant la couture, la qualité du motif risque d'être médiocre. Ne placez aucun objet dans la zone de déplacement du cadre lors de la couture.	–
	Le tissu à l'extérieur des bords du cadre interfère avec le bras de couture et empêche l'unité de broderie de se déplacer.	Remplacez le tissu dans le cadre de broderie de sorte que ce qui dépasse se trouve de l'autre côté du bras de couture et faites pivoter le motif de 180 degrés.	122
	Le tissu est trop lourd et l'unité de broderie ne peut pas se déplacer librement.	Placez un livre épais ou un objet similaire sous la tête du bras pour soulever légèrement le côté le plus lourd et le maintenir horizontal.	–
	Le tissu pend sur le bord de la table.	Si le tissu pend sur le bord de la table pendant la broderie, l'unité de broderie ne pourra pas se déplacer librement. Placez le tissu de façon à ce qu'il ne pende pas sur le bord de la table ou tenez-le pour éviter qu'il traîne.	131
	Le tissu est accroché quelque part.	Arrêtez la machine et positionnez correctement le tissu de façon à ce qu'il ne puisse pas être accroché.	–
	Le cadre de broderie a été retiré pendant la couture (par exemple, pour changer la canette). Le pied-de-biche a été heurté ou déplacé pendant le retrait ou la fixation du cadre de broderie ou l'unité de broderie a été déplacée.	Si vous heurtez le pied-de-biche ou si l'unité de broderie est déplacée pendant la couture, le motif ne sera pas effectué correctement. Faites attention lorsque vous retirez ou remettez le cadre de broderie pendant la couture.	134



8

Annexe

Problème	Cause	Solution	Page
L'aiguille casse	L'aiguille n'est pas installée correctement.	Réinstallez correctement l'aiguille.	34
	La vis du support de l'aiguille n'est pas serrée.	Serrez la vis du support de l'aiguille.	35
	L'aiguille est tordue ou émoussée.	Remplacez l'aiguille par une neuve.	34
	Le fil ou l'aiguille n'est pas adapté au type de tissu cousu.	Vérifiez les spécifications du tissu, ainsi que les combinaisons aiguille/fil et sélectionnez la combinaison appropriée.	36
	Le mauvais pied-de-biche a été utilisé.	Fixez le bon pied-de-biche.	191
	La tension du fil supérieur est trop importante.	Réglez la tension du fil.	43
	Vous avez tiré sur le tissu pendant la couture.	Ne tirez pas sur le tissu pendant la couture.	–
	La bobine n'est pas installée correctement.	Réinstallez correctement l'aiguille.	29
	Des rayures sont présentes autour du trou de la plaque d'aiguille.	Remplacez la plaque d'aiguille ou consultez votre revendeur agréé.	–
	Des rayures sont présentes autour des trous du pied-de-biche.	Remplacez le pied-de-biche ou consultez votre revendeur agréé.	–
	Des rayures sont présentes sur le boîtier de la canette.	Remplacez le boîtier de la canette ou consultez votre revendeur agréé.	–
L'aiguille est défectueuse.	Remplacez l'aiguille.	34	
Le tissu n'est pas entraîné dans la machine	Les griffes d'entraînement ont été abaissées.	Utilisez le curseur de réglage des griffes d'entraînement afin de les lever.	81
	Les points sont trop près les uns des autres.	Augmentez la longueur de point.	42
	Le mauvais pied-de-biche a été utilisé.	Fixez le bon pied-de-biche.	191
	L'aiguille est tordue ou émoussée.	Remplacez l'aiguille par une neuve.	34
	Le fil est emmêlé.	A l'aide, par exemple, d'une paire de ciseaux coupez le fil emmêlé et retirez-le du boîtier de la canette, etc.	–
La machine ne fonctionne pas	Aucun motif n'a été sélectionné.	Sélectionnez un motif.	48, 88, 114, 151
	Vous n'avez pas appuyé sur la touche "Marche/arrêt".	Appuyez sur la touche "Marche/Arrêt".	38
	La machine n'est pas sous tension.	Mettez la machine sous tension.	16
	Le pied-de-biche n'a pas été abaissé.	Abaissez le pied-de-biche.	38
	Vous avez appuyé sur la touche "Marche/Arrêt" alors que la pédale est installée.	Retirez la pédale ou utilisez-la pour activer la machine.	11,39
	Vous avez appuyé sur la pédale pour commencer à broder.	Retirez la pédale et utilisez la touche "Marche/Arrêt" pour activer la machine.	11
L'unité de broderie ne fonctionne pas	Aucun motif n'a été sélectionné.	Sélectionnez un motif.	48, 88, 114, 151
	La machine n'est pas sous tension.	Mettez la machine sous tension.	16
	L'unité de broderie n'est pas installée correctement.	Fixez correctement l'unité de broderie.	112
	Le cadre de broderie a été installé avant l'initialisation de l'unité.	Effectuez correctement le processus d'initialisation.	113
L'écran LCD est illisible	Le contraste de l'écran LCD n'est pas réglé correctement.	Réglez le contraste de l'écran LCD.	21, 178

## ATTENTION

- Cette machine est équipée d'un système de détection du fil. Si la touche "Marche/Arrêt" est enfoncée avant que l'enfilage supérieur soit terminé, la machine ne fonctionnera pas correctement. En outre, selon le motif sélectionné, la machine risque de faire avancer le tissu, même si l'aiguille est relevée. Cela est dû au mécanisme de libération de la barre de l'aiguille. Dans ce cas, la machine émettra un son différent de celui qu'elle fait pendant une couture normale. Il ne s'agit pas d'un dysfonctionnement.
- Si l'alimentation est coupée pendant la couture :  
Mettez la machine hors tension et débranchez-la.  
Si vous redémarrez la machine, respectez les instructions pour qu'elle fonctionne correctement.

# MESSAGES D'ERREUR

Si vous appuyez sur la touche "Marche/Arrêt" ou "Point inverse/renfort" avant que la machine ne soit correctement configurée ou si vous effectuez une opération non conforme, la machine s'arrête et vous signale l'erreur au moyen d'une alarme ou d'un message d'erreur. Si un message d'erreur apparaît, corrigez le problème en fonction des instructions fournies dans le message.

(Le message qui s'affiche peut être annulé en appuyant sur **FERMER** ou en exécutant l'opération correctement.)

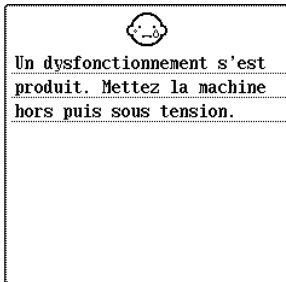

Ce message s'affiche en cas de dysfonctionnement.

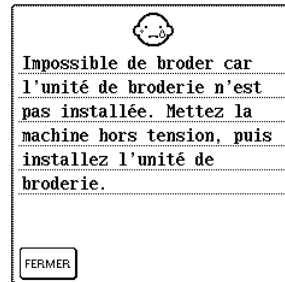

Ce message s'affiche lorsque vous appuyez sur la touche "Marche/Arrêt" alors que l'unité de broderie est installée.



Ce message s'affiche lorsque vous appuyez sur la touche "Marche/Arrêt" en mode de broderie et que le cadre de broderie n'est pas installé.

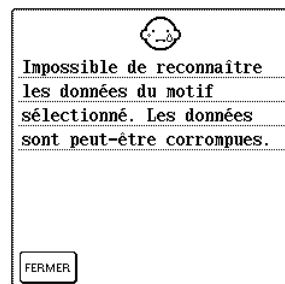

Ce message s'affiche lorsque les données du motif sélectionné risquent d'être corrompues.



Ce message de confirmation s'affiche après la mise sous tension de la machine et le retour en position initiale de l'unité de broderie.

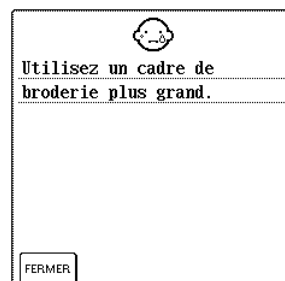

Ce message s'affiche lorsque le motif sélectionné en mode de broderie est plus grand que la zone de broderie du petit cadre de broderie alors que le petit cadre de broderie est installé.

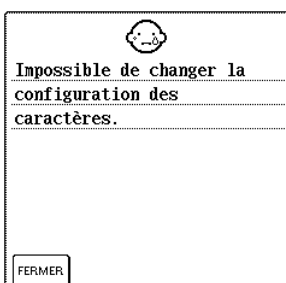

Ce message s'affiche lorsque le nombre de caractères à disposer dans la configuration de caractères courbes est trop important.

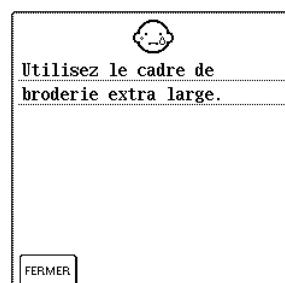

Ce message s'affiche lorsque le motif sélectionné en mode de broderie est plus grand que la zone de broderie du grand cadre de broderie petit, moyen ou grand est installé.



8

Annexe



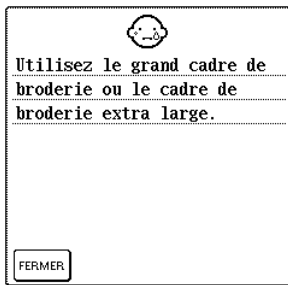

Ce message s'affiche lorsque le motif sélectionné en mode de broderie est plus grand que la zone de broderie du cadre de broderie moyen alors que le cadre de broderie moyen est installé.



Ce message s'affiche lorsque le fil supérieur est cassé ou mal enfilé et que vous appuyez sur la touche "Marche/Arrêt" ou "Point inverse/renfort".

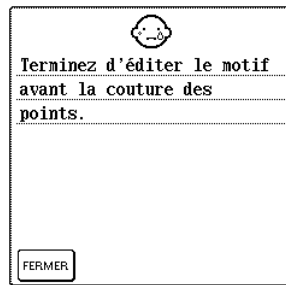

Ce message s'affiche lorsque vous appuyez sur la touche "Marche/Arrêt" alors qu'un motif est en cours de modification en mode de modification de la broderie.

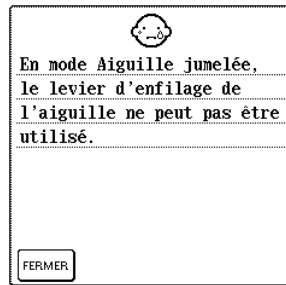

Ce message s'affiche lorsque vous essayez d'utiliser le levier d'enfilage de l'aiguille alors que la couture avec aiguille jumelée est définie.

**⚠ ATTENTION**

- **N'oubliez pas d'enfiler de nouveau la machine. Si vous appuyez sur la touche "Marche/Arrêt" sans enfiler de nouveau la machine, la tension du fil risque d'être incorrecte ou l'aiguille de casser et vous pourriez vous blesser.**

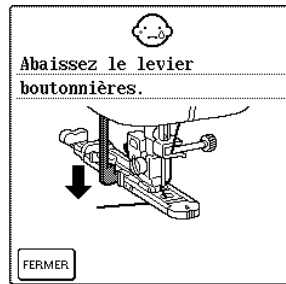

Ce message s'affiche lorsqu'un point de boutonnières est sélectionné et que vous appuyez sur la touche "Marche/Arrêt" ou "Point inverse/renfort" alors que le levier boutonnières est relevé.

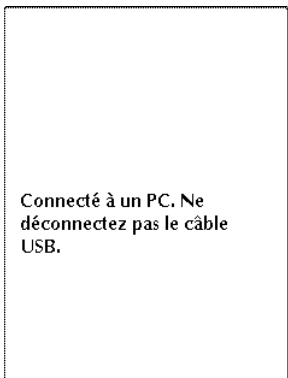

Ce message s'affiche si vous utilisez un câble USB pour transférer des données du PC vers la machine.

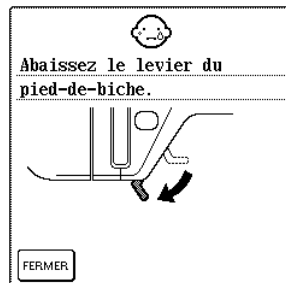

Ce message s'affiche lorsque vous appuyez sur la touche "Marche/Arrêt", "Point inverse/renfort", "Coupe-fil" ou "Releveur du pied-de-biche" alors que le pied-de-biche est relevé ou que l'aiguille est abaissée.



Ce message s'affiche lorsque les motifs que vous modifiez prennent trop de place dans la mémoire ou que vous modifiez trop de motifs pour la mémoire.

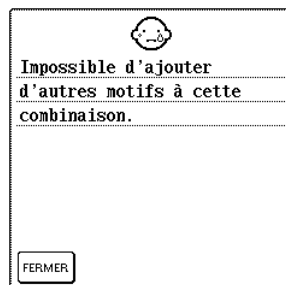

Ce message s'affiche lorsque vous essayez d'associer plus de 70 motifs.

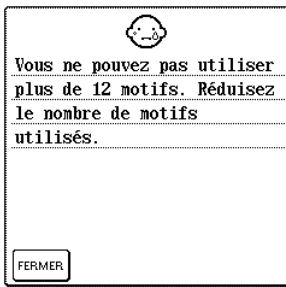

Ce message s'affiche lorsque plus de 12 motifs ont été enregistrés dans "Disque amovible".

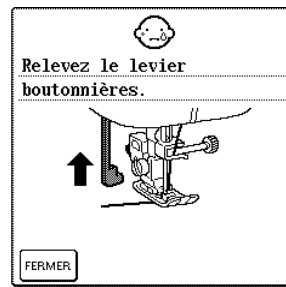

Ce message s'affiche lorsqu'un point autre qu'un point de boutonnière est sélectionné et que vous appuyez sur la touche "Marche/Arrêt" ou "Point inverse/renfort" alors que le levier boutonnières est abaissé.

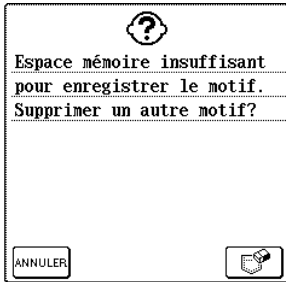

Ce message s'affiche lorsque la mémoire est saturée et que le point ou le motif ne peuvent pas être mémorisés.

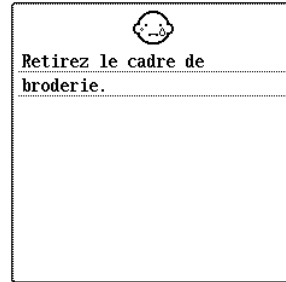

Ce message s'affiche lorsque l'unité de broderie essaie de s'initialiser en mode broderie alors qu'un cadre de broderie est installé.

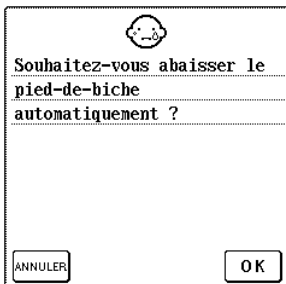



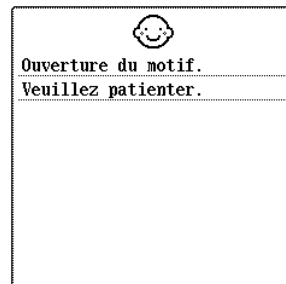

Ce message s'affiche lorsque vous appuyez sur  alors que le pied-de-biche est relevé.

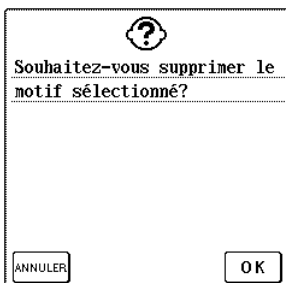

Ce message s'affiche lorsqu'un motif précédemment sélectionné est en cours de récupération en mode de modification de la broderie.



Ce message s'affiche lorsque vous appuyez sur  ,  ,  ou  après avoir sélectionné un motif.

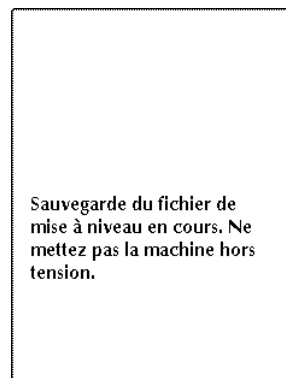

Ce message s'affiche lorsqu'un fichier de mise à niveau est téléchargé sur la machine.

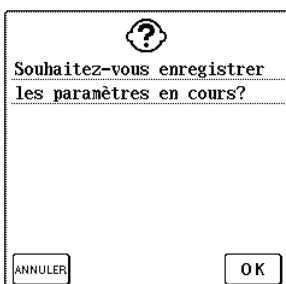

Ce message s'affiche lorsque vous appuyez sur  alors qu'un point courant est sélectionné.



Ce message s'affiche lorsque vous appuyez sur la touche "Marche/Arrêt", "Point inverse/renfort" ou  alors qu'aucun motif n'est sélectionné.



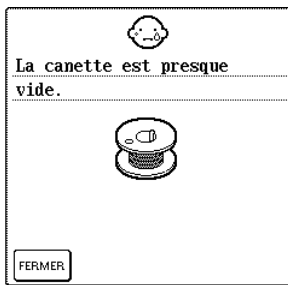

Ce message s'affiche lorsque le fil de la canette est presque épuisé.

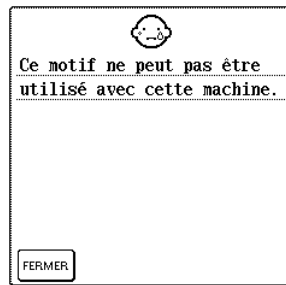

Ce message s'affiche lorsque vous essayez de récupérer un motif téléchargé dédié à une autre machine.

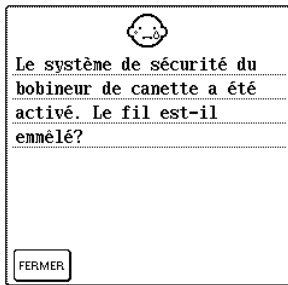

Ce message s'affiche lorsque la canette est en cours de bobinage et que le moteur se bloque car le fil est emmêlé, etc.

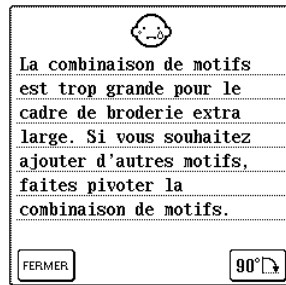

Ce message s'affiche lorsque le motif de caractères combinés en mode broderie est trop grand pour le cadre de broderie. Vous pouvez faire pivoter le motif de 90 degrés pour continuer à combiner des caractères.

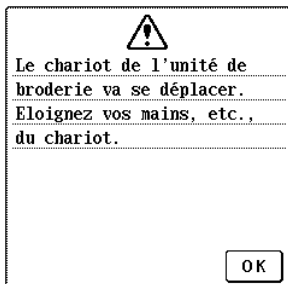

Ce message s'affiche lorsque l'unité de broderie est en cours d'initialisation.

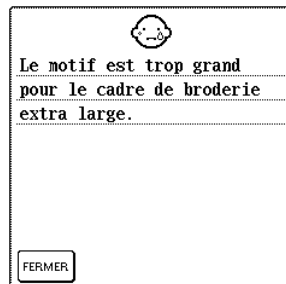

Ce message s'affiche lorsque le motif de caractères combinés en mode broderie est trop grand pour le cadre de broderie.



Ce message s'affiche lorsque vous appuyez sur la pédale alors que l'unité de broderie est installée.

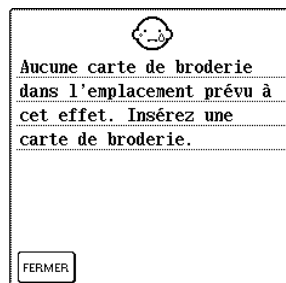

Ce message s'affiche lorsque vous appuyez sur  alors qu'aucune carte de broderie n'a été insérée.



Ce message s'affiche lorsque vous mettez la machine sous tension alors que l'aiguille est abaissée et que l'unité de broderie est installée.

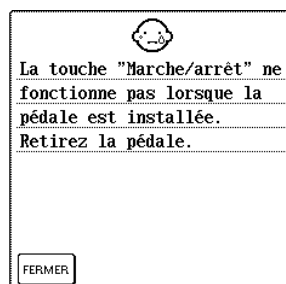

Ce message s'affiche lorsque vous appuyez sur la touche "Marche/Arrêt" alors que la pédale est installée.



**Le système de sécurité a été activé. Le fil est-il emmêlé? L'aiguille est-elle tordue?**

FERMER

Ce message s'affiche lorsque le moteur se bloque car le fil est emmêlé ou pour d'autres raisons en rapport avec l'alimentation en fil.



**Cette touche ne fonctionne pas lorsque l'aiguille est abaissée. Soulevez l'aiguille et appuyez de nouveau sur la touche.**

FERMER

Ce message s'affiche lorsque vous appuyez sur une touche à l'écran alors que l'aiguille est abaissée.



**La transmission USB a provoqué l'arrêt de la broderie. N'envoyez pas de transmission USB pendant la broderie.**

FERMER

Si des données sont en cours d'écriture ou supprimées du "Disque amovible" sur l'ordinateur connecté pendant la couture, la machine s'arrête et ce message s'affiche. Une fois la transmission USB terminée, appuyez sur la touche "Marche/Arrêt" pour continuer à coudre.



**Ce motif ne peut pas être utilisé car la limite de la capacité des données est atteinte.**

FERMER

Ce message s'affiche lorsque vous essayez de récupérer un motif enregistré dont le nombre de points ou le nombre de couleurs est supérieur aux limites indiquées.



**Cette touche ne fonctionne pas lorsque l'unité de broderie est installée.**

FERMER

Ce message s'affiche lorsque l'unité de broderie est installée et que vous appuyez sur la touche "Point inverse/renfort".



**Mettez la machine hors tension et remplacez la plaque d'aiguille.**

Ce message s'affiche lorsque vous essayez de coudre en utilisant un autre point qu'un point avec aiguille au milieu alors que la plaque d'aiguille à un trou est installée. Ce message s'affiche lorsque la plaque d'aiguille est retirée alors que la machine est sous tension ou lorsque la machine est sous tension en mode de broderie ou de modification de la broderie.



**Cette carte de broderie est inutilisable. Les cartes inutilisables comprennent les cartes autorisées à la vente dans d'autres pays, sans motif de broderie, etc.**

FERMER

Ce message s'affiche lorsque vous appuyez sur  alors qu'une carte de broderie incompatible a été insérée.



**Utilisez le releveur du pied-de-biche pour abaisser ce dernier.**



FERMER

Ce message s'affiche lorsque vous appuyez sur la touche "Marche/Arrêt", "Point inverse/renfort" ou "Coupe-fil" alors que le pied-de-biche est relevé.



**Cette fonction ne peut être utilisée lorsque la machine est en mode Aiguille jumelée. Annulez le mode Aiguille jumelée et sélectionnez de nouveau la fonction.**

FERMER

Ce message s'affiche lorsque la machine est réglée pour la couture avec aiguille jumelée et que vous avez sélectionné un motif qui ne peut être cousu à l'aide de l'aiguille jumelée.



**Lorsque la commande de vitesse est réglée pour contrôler la largeur du point zigzag, la touche "Marche/arrêt" ne fonctionne pas.**

FERMER

Ce message s'affiche lorsque vous appuyez sur la touche "Marche/Arrêt" alors que la commande de vitesse de couture est réglée pour contrôler la largeur du point zigzag.

## ■ Alarme

Lorsqu'une opération incorrecte est exécutée, la machine émet deux ou quatre bips.



### Mémo

Pour activer ou désactiver l'alarme, appuyez sur

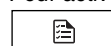

. Pour plus de détails, reportez-vous à la page 21.



# SPÉCIFICATIONS

	Élément	Spécifications
Machine à coudre	Dimensions	51,1 cm (l) × 30,5 cm (H) × 25,8 cm (P) [env. 20-1/8 pouces (l) × 12 pouces (H) × 10-1/8 pouces (P)]
	Dimensions de la valise de transport	58,2 cm (l) × 31,9 cm (H) × 28,4 cm (P) [env. 22-7/8 pouces (l) × 12-1/2 pouces (H) × 11-1/8 pouces (P)]
	Poids	11,2 kg (24,7 livres) [avec la valise : 13,5 kg (29,8 livres)]
	Vitesse de couture	70 à 1000 points par minute
	Aiguille	Aiguilles pour machines à coudre domestiques (HA × 130)
Unité de broderie	Dimensions	45,8 cm (l) × 13,1 cm (H) × 42,3 cm (P) (env. 18 pouces (l) × 5-1/8 pouces (H) × 16-3/4 pouces (P))
	Dimensions de la machine lorsque l'unité de broderie est installée	72,4 cm (l) × 30,5 cm (H) × 42,3 cm (P) [env. 28-1/2 pouces (l) × 12 pouces (H) × 16-3/4 pouces (P)]
	Poids	3,5 kg (7,7 livres)

# MISE À NIVEAU DU LOGICIEL DE VOTRE MACHINE

Vous pouvez utiliser un ordinateur pour télécharger les mises à niveau logicielles de votre machine à coudre.



## Remarque

Il y a deux fichiers de mise à niveau. Veillez à les télécharger successivement.



## Mémo

- Une fois le logiciel de la machine mis à niveau, les combinaisons de points de caractères et décoratifs enregistrées sont effacées. Cependant, les motifs de broderie enregistrés ne sont pas effacés.
- Tandis que le logiciel est en cours de mise à jour, la sonnerie ne se déclenche pas lorsque vous appuyez sur une touche.

### 1 Mettez la machine sous tension tout en appuyant sur la touche “Releveur du pied-de-biche”.

→ L'écran suivant apparaît.

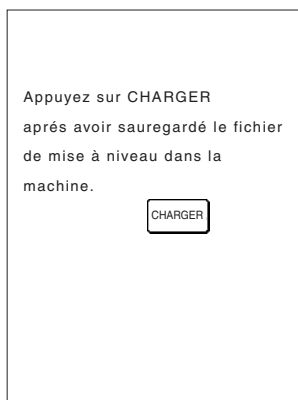

### 2 Branchez le connecteur du câble USB dans les ports USB correspondants sur l'ordinateur et sur la machine.

→ L'icône “Disque amovible” s'affiche dans “Poste de travail” sur l'ordinateur.

### 3 Copiez le fichier de mise à niveau dans “Disque amovible”.

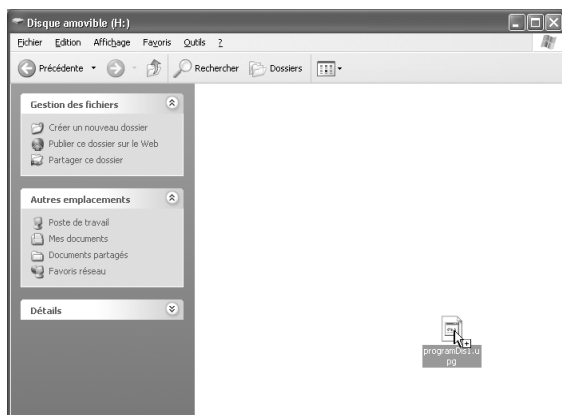

→ Le message “Connecté à un PC. Ne déconnectez pas le câble USB.” apparaît.

### 4 Lorsque l'écran présenté à l'étape 1 apparaît de nouveau, appuyez sur .

→ Le message “Sauvegarde du fichier de mise à niveau en cours. Ne mettez pas la machine hors tension.” apparaît. Le téléchargement prend environ 3 minutes.

### 5 Lorsque l'écran suivant apparaît, cela signifie que le premier fichier de mise à niveau est téléchargé.

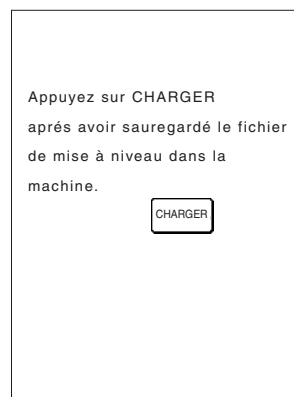

### 6 Copiez le deuxième fichier de mise à niveau dans “Disque amovible”.

### 7 Lorsque l'écran présenté à l'étape 1 apparaît de nouveau, appuyez sur .

→ Le message “Sauvegarde du fichier de mise à niveau en cours. Ne mettez pas la machine hors tension.” apparaît. Le téléchargement prend environ 3 minutes.



8

Annexe

- 8** Lorsque l'écran suivant apparaît, la mise à niveau est terminée.

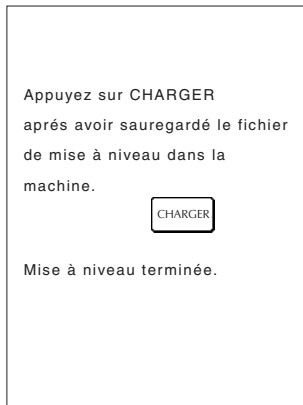

**Remarque**

Si une erreur survient, un message d'erreur apparaît en rouge. A ce stade, mettez la machine hors tension, puis relancez la procédure à partir de l'étape **1**.

- 9** Débranchez le câble USB et mettez la machine hors tension, puis de nouveau sous tension.

## TABLEAU DE RÉGLAGE DES POINTS







































**Remarque**

Lorsque vous utilisez l'aiguille jumelée (reportez-vous à la page 31), n'oubliez pas de fixer le pied-de-biche "J".









































Touche de point	Nom du point	Pied-de-biche	Applications	Largeur du point [mm (pouces)]		Longueur du point [mm (pouces)]		Aiguille jumelée
				Auto.	Manuel	Auto.	Manuel	
	Point droit (gauche)		Couture générale, fronces, plis cousus, etc. Lorsque vous appuyez sur la touche "Point inverse/renfort", la machine effectue des points inverses.	<b>0,0</b> <b>(0)</b>	0,0 - 7,0 (0 - 1/4)	<b>2,5</b> <b>(3/32)</b>	0,2 - 5,0 (1/64 - 3/16)	OK (J)
	Point droit (gauche)		Couture générale, fronces, plis cousus, etc. Lorsque vous appuyez sur la touche "Point inverse/renfort", la machine effectue des points de renfort.	<b>0,0</b> <b>(0)</b>	0,0 - 7,0 (0 - 1/4)	<b>2,5</b> <b>(3/32)</b>	0,2 - 5,0 (1/64 - 3/16)	OK (J)
	Point droit (milieu)		Couture générale, fronces, plis cousus, etc. Lorsque vous appuyez sur la touche "Point inverse/renfort", la machine effectue des points inverses.	<b>3,5</b> <b>(1/8)</b>	0,0 - 7,0 (0 - 1/4)	<b>2,5</b> <b>(3/32)</b>	0,2 - 5,0 (1/64 - 3/16)	OK (J)
	Point droit (milieu)		Couture générale, fronces, plis cousus, etc. Lorsque vous appuyez sur la touche "Point inverse/renfort", la machine effectue des points de renfort.	<b>3,5</b> <b>(1/8)</b>	0,0 - 7,0 (0 - 1/4)	<b>2,5</b> <b>(3/32)</b>	0,2 - 5,0 (1/64 - 3/16)	OK (J)
	Triple point élastique		Couture générale pour les coutures de renfort et décoratives	<b>0,0</b> <b>(0)</b>	0,0 - 7,0 (0 - 1/4)	<b>2,5</b> <b>(3/32)</b>	1,5 - 4,0 (1/16 - 3/16)	OK (J)
	Point élastique		Points de renfort, couture et applications décoratives	<b>1,0</b> <b>(1/16)</b>	1,0 - 3,0 (1/16 - 1/8)	<b>2,5</b> <b>(3/32)</b>	1,0 - 4,0 (1/16 - 3/16)	OK (J)
	Point décoratif		Couture décorative, couture de renfort	<b>0,0</b> <b>(0)</b>	0,0 - 7,0 (0 - 1/4)	<b>2,5</b> <b>(3/32)</b>	1,0 - 4,0 (1/16 - 3/16)	OK (J)
	Point faulage		Point faulage	<b>0,0</b> <b>(0)</b>	0,0 - 7,0 (0 - 1/4)	<b>20,0</b> <b>(3/4)</b>	5,0 - 30,0 (3/16 - 1-3/16)	NON
	Point zigzag (milieu)		Pour le surfilage et le reprisage. Lorsque vous appuyez sur la touche "Point inverse/renfort", la machine effectue des points inverses.	<b>3,5</b> <b>(1/8)</b>	0,0 - 7,0 (0 - 1/4)	<b>1,4</b> <b>(1/16)</b>	0,0 - 4,0 (0 - 3/16)	OK (J)
	Point zigzag (milieu)		Pour le surfilage et le reprisage. Lorsque vous appuyez sur la touche "Point inverse/renfort", la machine effectue des points de renfort.	<b>3,5</b> <b>(1/8)</b>	0,0 - 7,0 (0 - 1/4)	<b>1,4</b> <b>(1/16)</b>	0,0 - 4,0 (0 - 3/16)	OK (J)
	Point zigzag (droite)		Commencez à partir de la position droite de l'aiguille, cousez en zigzag à gauche.	<b>3,5</b> <b>(1/8)</b>	2,5 - 5,0 (3/32 - 3/16)	<b>1,4</b> <b>(1/16)</b>	0,3 - 4,0 (1/64 - 3/16)	OK (J)
	Point zigzag (gauche)		Commencez à partir de la position gauche de l'aiguille, cousez en zigzag à droite.	<b>3,5</b> <b>(1/8)</b>	2,5 - 5,0 (3/32 - 3/16)	<b>1,4</b> <b>(1/16)</b>	0,3 - 4,0 (1/64 - 3/16)	OK (J)
	Zigzag élastique 2 étapes		Surfilage (tissus moyens et élastiques), ruban et élastique	<b>5,0</b> <b>(3/16)</b>	1,5 - 7,0 (1/16 - 1/4)	<b>1,0</b> <b>(1/16)</b>	0,2 - 4,0 (1/64 - 1/16)	OK (J)
	Zigzag élastique 3 étapes		Surfilage (tissus moyens, lourds et élastiques), ruban et élastique	<b>5,0</b> <b>(3/16)</b>	1,5 - 7,0 (1/16 - 1/4)	<b>1,0</b> <b>(1/16)</b>	0,2 - 4,0 (1/64 - 1/16)	OK (J)

























Touche de point	Nom du point	Pied-de-biche	Applications	Largeur du point [mm (pouces)]		Longueur du point [mm (pouces)]		Aiguille jumelée
				Auto.	Manuel	Auto.	Manuel	
	<b>Point surfilage</b>		Renfort de tissus légers et moyens	<b>3,5 (1/8)</b>	2,5 - 5,0 (3/32 - 3/16)	<b>2,0 (1/16)</b>	1,0 - 4,0 (1/16 - 3/16)	NON
	<b>Point surfilage</b>		Renfort de tissus lourds	<b>5,0 (3/16)</b>	2,5 - 5,0 (3/32 - 3/16)	<b>2,5 (3/32)</b>	1,0 - 4,0 (1/16 - 3/16)	NON
	<b>Point surfilage</b>		Renfort de tissus moyens, lourds ou facilement effilochables ou points décoratifs.	<b>5,0 (3/16)</b>	3,5 - 5,0 (1/8 - 3/16)	<b>2,5 (3/32)</b>	1,0 - 4,0 (1/16 - 3/16)	NON
	<b>Point surfilage</b>		Couture de renfort de tissus élastiques	<b>5,0 (3/16)</b>	0,0 - 7,0 (0 - 9/32)	<b>2,5 (3/32)</b>	0,5 - 4,0 (1/32 - 3/16)	OK (J)
	<b>Point surfilage</b>		Renfort de tissus élastiques moyens et de tissus lourds, points décoratifs	<b>5,0 (3/16)</b>	0,0 - 7,0 (0 - 9/32)	<b>2,5 (3/32)</b>	0,5 - 4,0 (1/32 - 3/16)	OK (J)
	<b>Point surfilage</b>		Renfort de tissus élastiques ou points décoratifs	<b>4,0 (3/16)</b>	0,0 - 7,0 (0 - 1/4)	<b>4,0 (3/16)</b>	1,0 - 4,0 (1/16 - 3/16)	OK (J)
	<b>Point surfilage</b>		Couture de tricot élastique	<b>5,0 (3/16)</b>	0,0 - 7,0 (0 - 1/4)	<b>4,0 (3/16)</b>	1,0 - 4,0 (1/16 - 3/16)	NON
	<b>Faufilage diamant simple</b>		Renfort et couture de tissus élastiques	<b>6,0 (15/64)</b>	1,0 - 7,0 (1/16 - 1/4)	<b>3,0 (1/8)</b>	1,0 - 4,0 (1/16 - 3/16)	OK (J)
	<b>Faufilage diamant simple</b>		Renfort de tissus élastiques	<b>6,0 (15/64)</b>	1,0 - 7,0 (1/16 - 1/4)	<b>1,8 (1/16)</b>	1,0 - 4,0 (1/16 - 3/16)	OK (J)
	<b>Avec couteau raseur</b>		Point droit tout en coupant des tissus	<b>0,0 (0)</b>	0,0 - 2,5 (0 - 3/32)	<b>2,5 (3/32)</b>	0,2 - 5,0 (1/64 - 3/16)	NON
	<b>Avec couteau raseur</b>		Point zigzag tout en coupant des tissus	<b>3,5 (1/8)</b>	3,5 - 5,0 (1/8 - 3/16)	<b>1,4 (1/16)</b>	0,0 - 4,0 (0 - 3/16)	NON
	<b>Avec couteau raseur</b>		Point surfilage tout en coupant des tissus	<b>3,5 (1/8)</b>	3,5 - 5,0 (1/8 - 3/16)	<b>2,0 (1/16)</b>	1,0 - 4,0 (1/16 - 3/16)	NON
	<b>Avec couteau raseur</b>		Point surfilage tout en coupant des tissus	<b>5,0 (3/16)</b>	3,5 - 5,0 (1/8 - 3/16)	<b>2,5 (3/32)</b>	1,0 - 4,0 (1/16 - 3/16)	NON
	<b>Avec couteau raseur</b>		Point surfilage tout en coupant des tissus	<b>5,0 (3/16)</b>	3,5 - 5,0 (1/8 - 3/16)	<b>2,5 (3/32)</b>	1,0 - 4,0 (1/16 - 3/16)	NON
	<b>Point d'assemblage (droite)</b>		Assemblage/mosaïque Rabat droit de 6,5 mm (env. 1/4 de pouce)	<b>5,5 (7/32)</b>	0,0 - 7,0 (0 - 1/4)	<b>2,0 (1/16)</b>	0,2 - 5,0 (1/64 - 3/16)	NON
	<b>Point d'assemblage (milieu)</b>		Assemblage/mosaïque	—	—	<b>2,0 (1/16)</b>	0,2 - 5,0 (1/64 - 3/16)	NON
	<b>Point d'assemblage (gauche)</b>		Assemblage/mosaïque Rabat gauche de 6,5 mm (env. 1/4 de pouce)	<b>1,5 (1/16)</b>	0,0 - 7,0 (0 - 1/4)	<b>2,0 (1/16)</b>	0,2 - 5,0 (1/64 - 3/16)	NON
	<b>Quilting style "à la main"</b>		Point quilting style "point à la main"	<b>0,0 (0)</b>	0,0 - 7,0 (0 - 1/4)	<b>2,5 (3/32)</b>	1,0 - 4,0 (1/16 - 3/16)	NON
	<b>Point zigzag quilting appliqué</b>		Point zigzag pour le quilting et la couture des morceaux de tissus piqués	<b>3,5 (1/8)</b>	0,0 - 7,0 (0 - 1/4)	<b>1,4 (1/16)</b>	0,0 - 4,0 (0 - 3/16)	NON
	<b>Point quilting appliqué</b>		Point quilting pour les appliqués invisibles ou la fixation de bordures	<b>1,5 (1/16)</b>	0,5 - 5,0 (1/64 - 3/16)	<b>1,8 (1/16)</b>	1,0 - 4,0 (1/16 - 3/16)	NON
	<b>Quilting pointillé</b>		Quilting arrière-plan	<b>7,0 (1/4)</b>	1,0 - 7,0 (1/16 - 1/4)	<b>1,6 (1/16)</b>	1,0 - 4,0 (1/16 - 3/16)	NON

Touche de point	Nom du point	Pied-de-bêche	Applications	Largeur du point [mm (pouces)]		Longueur du point [mm (pouces)]		Aiguille jumelée
				Auto.	Manuel	Auto.	Manuel	
	<b>Point invisible</b>		Point d'ourlet pour les tissus à fils entrelacés	<b>00</b>	3← -- →3	<b>2,0 (1/16)</b>	1,0 - 3,5 (1/16 - 1/8)	NON
	<b>Point invisible</b>		Point d'ourlet pour les tissus élastiques	<b>00</b>	3← -- →3	<b>2,0 (1/16)</b>	1,0 - 3,5 (1/16 - 1/8)	NON
	<b>Point couverture</b>		Appliqués, point couverture décoratif	<b>3,5 (1/8)</b>	2,5 - 7,0 (3/32 - 1/4)	<b>2,5 (3/32)</b>	1,6 - 4,0 (1/16 - 3/16)	OK (J)
	<b>Point bordure replié</b>		Renfort de tissus élastiques ou points décoratifs	<b>4,0 (3/16)</b>	0,0 - 7,0 (0 - 1/4)	<b>2,5 (3/32)</b>	0,2 - 4,0 (1/64 - 1/16)	OK (J)
	<b>Point feston satin</b>		Décoration du col d'un chemisier ou du bord d'un mouchoir	<b>5,0 (3/16)</b>	2,5 - 7,0 (3/32 - 1/4)	<b>0,5 (1/32)</b>	0,1 - 1,0 (1/64 - 1/16)	OK (J)
	<b>Point feston</b>		Décoration du col d'un chemisier ou du bord d'un mouchoir	<b>7,0 (1/4)</b>	0,0 - 7,0 (0 - 1/4)	<b>1,4 (1/16)</b>	1,0 - 4,0 (1/16 - 3/16)	NON
	<b>Point mosaïque</b>		Appliqués, point couverture décoratif	<b>4,0 (1/16)</b>	0,0 - 7,0 (0 - 1/4)	<b>1,2 (1/16)</b>	0,2 - 4,0 (1/64 - 1/16)	OK (J)
	<b>Point mosaïque double</b>		Appliqués, point couverture décoratif	<b>5,0 (3/16)</b>	2,5 - 7,0 (3/32 - 1/4)	<b>2,5 (3/32)</b>	1,0 - 4,0 (1/16 - 3/16)	OK (J)
	<b>Point couché</b>		Points décoratifs, fixation de ganses et broderie sur fils couchés	<b>5,0 (3/16)</b>	0,0 - 7,0 (0 - 1/4)	<b>1,2 (1/16)</b>	0,2 - 4,0 (1/64 - 1/16)	OK (J)
	<b>Point smock</b>		Points smock, points décoratifs	<b>5,0 (3/16)</b>	0,0 - 7,0 (0 - 1/4)	<b>1,6 (1/16)</b>	1,0 - 4,0 (1/16 - 3/16)	OK (J)
	<b>Point plume</b>		Points fagot et décoratifs	<b>5,0 (3/16)</b>	0,0 - 7,0 (0 - 1/4)	<b>2,5 (3/32)</b>	1,0 - 4,0 (1/16 - 3/16)	OK (J)
	<b>Point fagot croisé</b>		Points fagot, d'assemblage et décoratifs	<b>5,0 (3/16)</b>	2,5 - 7,0 (3/32 - 1/4)	<b>2,5 (3/32)</b>	1,0 - 4,0 (1/16 - 3/16)	OK (J)
	<b>Fixation passepoil</b>		Fixation du ruban à la couture du tissu élastique	<b>4,0 (3/16)</b>	0,0 - 7,0 (0 - 1/4)	<b>1,0 (1/16)</b>	0,2 - 4,0 (1/61 - 3/16)	OK (J)
	<b>Point échelle</b>		Couture décorative	<b>4,0 (3/16)</b>	0,0 - 7,0 (0 - 1/4)	<b>3,0 (1/8)</b>	2,0 - 4,0 (1/16 - 3/16)	NON
	<b>Point Rick-Rack</b>		Couture de renfort décorative	<b>4,0 (3/16)</b>	0,0 - 7,0 (0 - 1/4)	<b>2,5 (3/32)</b>	1,0 - 4,0 (1/16 - 3/16)	OK (J)
	<b>Point décoratif</b>		Couture décorative	<b>5,5 (3/16)</b>	0,0 - 7,0 (0 - 1/4)	<b>1,6 (1/16)</b>	1,0 - 4,0 (1/16 - 3/16)	OK (J)
	<b>Point serpent</b>		Points décoratifs et fixation de l'élastique	<b>5,0 (3/16)</b>	1,5 - 7,0 (1/16 - 1/4)	<b>1,0 (1/16)</b>	0,2 - 4,0 (1/64 - 3/16)	OK (J)
	<b>Point décoratif</b>		Points décoratifs et appliqué	<b>6,0 (15/64)</b>	1,0 - 7,0 (1/16 - 1/4)	<b>1,0 (1/16)</b>	0,2 - 4,0 (1/64 - 3/16)	OK (J)
	<b>Point décoratif pointillé</b>		Couture décorative	<b>7,0 (1/4)</b>	1,0 - 7,0 (1/16 - 1/4)	<b>1,6 (1/16)</b>	1,0 - 4,0 (1/16 - 3/16)	NON

Touche de point	Nom du point	Pied-de-biche	Applications	Largeur du point [mm (pouces)]		Longueur du point [mm (pouces)]		Aiguille jumelée
				Auto.	Manuel	Auto.	Manuel	
	Couture ourlet		Ourlets décoratifs, point droit triple à gauche	1,0 (1/16)	1,0 - 7,0 (1/16 - 1/4)	2,5 (3/32)	1,5 - 4,0 (1/16 - 3/16)	OK (J)
	Couture ourlet		Ourlets décoratifs, point droit triple au centre	3,5 (1/8)	1,0 - 7,0 (1/16 - 1/4)	2,5 (3/32)	1,5 - 4,0 (1/16 - 3/16)	OK (J)
	Couture ourlet zigzag		Ourlets décoratifs, couture de renfort	6,0 (15/64)	1,5 - 7,0 (1/16 - 1/4)	3,0 (1/8)	1,0 - 4,0 (1/16 - 3/16)	OK (J)
	Couture ourlet		Ourlets décoratifs, point turc pour fixation de la dentelle	3,5 (1/8)	1,5 - 7,0 (1/16 - 1/4)	2,5 (3/32)	1,6 - 4,0 (1/16 - 3/16)	NON
	Couture ourlet		Ourlets décoratifs	3,0 (1/8)	1,5 - 7,0 (1/16 - 1/4)	3,5 (1/8)	1,6 - 4,0 (1/16 - 3/16)	NON
	Couture ourlet		Point marguerite pour ourlets décoratifs	6,0 (15/64)	1,5 - 7,0 (1/16 - 1/4)	3,0 (1/8)	1,5 - 4,0 (1/16 - 3/16)	NON
	Couture ourlet		Ourlets décoratifs à l'ancienne	5,0 (3/16)	1,5 - 7,0 (1/16 - 1/4)	3,5 (1/8)	1,6 - 4,0 (1/16 - 3/16)	NON
	Couture ourlet		Ourlets décoratifs à l'ancienne	5,0 (3/16)	1,5 - 7,0 (1/16 - 1/4)	3,5 (1/8)	1,5 - 4,0 (1/16 - 3/16)	NON
	Couture ourlet		Ourlets décoratifs à l'ancienne	5,0 (3/16)	1,5 - 7,0 (1/16 - 1/4)	3,5 (1/8)	1,6 - 4,0 (1/16 - 3/16)	OK (J)
	Couture ourlet		Ourlets décoratifs à l'ancienne	5,0 (3/16)	1,5 - 7,0 (1/16 - 1/4)	4,0 (3/16)	1,5 - 4,0 (1/16 - 3/16)	OK (J)
	Couture ourlet		Ourlets décoratifs à l'ancienne	4,0 (3/16)	1,5 - 7,0 (1/16 - 1/4)	2,5 (3/32)	1,5 - 4,0 (1/16 - 3/16)	OK (J)
	Point nid d'abeilles		Ourlets décoratifs à l'ancienne	5,0 (3/64)	1,5 - 7,0 (1/16 - 1/4)	2,5 (3/32)	1,5 - 4,0 (1/16 - 3/16)	OK (J)
	Point nid d'abeilles		Ourlets décoratifs à l'ancienne	6,0 (15/64)	1,5 - 7,0 (1/16 - 1/4)	3,5 (1/8)	1,5 - 4,0 (1/16 - 3/16)	OK (J)
	Couture ourlet		Ourlets décoratifs à l'ancienne	6,0 (15/64)	1,5 - 7,0 (1/16 - 1/4)	1,6 (1/16)	1,0 - 4,0 (1/16 - 3/16)	OK (J)
	Couture ourlet		Ourlets décoratifs à l'ancienne	6,0 (15/64)	1,5 - 7,0 (1/16 - 1/4)	3,0 (1/8)	1,5 - 4,0 (1/16 - 3/16)	NON
	Couture ourlet		Ourlets décoratifs à l'ancienne	6,0 (15/64)	1,5 - 7,0 (1/16 - 1/4)	4,0 (3/16)	1,5 - 4,0 (1/16 - 3/16)	OK (J)
	Couture ourlet		Ourlets décoratifs à l'ancienne	4,0 (3/16)	1,5 - 7,0 (1/16 - 1/4)	2,5 (3/32)	1,6 - 4,0 (1/16 - 3/16)	NON
	Couture ourlet		Ourlets décoratifs à l'ancienne	5,0 (3/16)	1,5 - 7,0 (1/16 - 1/4)	2,0 (1/16)	1,5 - 4,0 (1/16 - 3/16)	OK (J)
	Couture ourlet		Ourlets décoratifs et point d'assemblage	6,0 (15/64)	1,5 - 7,0 (1/16 - 1/4)	2,0 (1/16)	1,5 - 4,0 (1/16 - 3/16)	OK (J)
	Couture ourlet		Ourlets décoratifs. Points fagot, fixation d'un ruban	5,0 (3/16)	1,5 - 7,0 (1/16 - 1/4)	3,0 (1/8)	1,5 - 4,0 (1/16 - 3/16)	OK (J)

Touche de point	Nom du point	Pied-de-bêche	Applications	Largeur du point [mm (pouces)]		Longueur du point [mm (pouces)]		Aiguille jumelée
				Auto.	Manuel	Auto.	Manuel	
	<b>Couture ourlet</b>		Ourlets décoratifs, points smock	<b>6,0</b> <b>(15/64)</b>	1,5 - 7,0 (1/16 - 1/4)	<b>1,6</b> <b>(1/16)</b>	1,0 - 4,0 (1/16 - 3/16)	NON
	<b>Couture ourlet</b>		Ourlets décoratifs, points smock	<b>5,0</b> <b>(3/16)</b>	1,5 - 7,0 (1/16 - 1/4)	<b>1,6</b> <b>(1/16)</b>	1,0 - 4,0 (1/16 - 3/16)	NON
	<b>Boutonnière étroite ronde</b>		Boutonnière sur des tissus légers ou moyens	<b>5,0</b> <b>(3/16)</b>	3,0 - 5,0 (1/8 - 3/16)	<b>0,4</b> <b>(1/64)</b>	0,2 - 1,0 (1/64 - 1/16)	NON
	<b>Boutonnière large à bout rond</b>		Boutonnières plus larges pour les gros boutons	<b>5,5</b> <b>(7/32)</b>	3,5 - 5,5 (1/8 - 7/32)	<b>0,4</b> <b>(1/64)</b>	0,2 - 1,0 (1/64 - 1/16)	NON
	<b>Boutonnière en pointe à bouts ronds</b>		Boutonnières en pointe à taille renforcée	<b>5,0</b> <b>(3/16)</b>	3,0 - 5,0 (1/8 - 3/16)	<b>0,4</b> <b>(1/64)</b>	0,2 - 1,0 (1/64 - 1/16)	NON
	<b>Boutonnière à bout rond</b>		Boutonnières avec points d'arrêt verticaux sur tissus lourds	<b>5,0</b> <b>(3/16)</b>	3,0 - 5,0 (1/8 - 3/16)	<b>0,4</b> <b>(1/64)</b>	0,2 - 1,0 (1/64 - 1/16)	NON
	<b>Boutonnière à double bout rond</b>		Boutonnières pour tissus fins, moyens et lourds	<b>5,0</b> <b>(3/16)</b>	3,0 - 5,0 (1/8 - 3/16)	<b>0,4</b> <b>(1/64)</b>	0,2 - 1,0 (1/64 - 1/16)	NON
	<b>Boutonnière rectangulaire étroite</b>		Boutonnières pour tissus légers ou moyens	<b>5,0</b> <b>(3/16)</b>	3,0 - 5,0 (1/8 - 3/16)	<b>0,4</b> <b>(1/64)</b>	0,2 - 1,0 (1/64 - 1/16)	NON
	<b>Boutonnière élastique</b>		Boutonnières pour tissus élastiques ou à fils entrelacés	<b>6,0</b> <b>(15/64)</b>	3,0 - 6,0 (1/8 - 15/64)	<b>1,0</b> <b>(1/16)</b>	0,5 - 2,0 (1/32 - 1/16)	NON
	<b>Boutonnière à l'ancienne</b>		Boutonnières pour tissus à l'ancienne et élastiques	<b>6,0</b> <b>(15/64)</b>	3,0 - 6,0 (1/8 - 15/64)	<b>1,5</b> <b>(1/16)</b>	1,0 - 3,0 (1/16 - 1/8)	NON
	<b>Boutonnière cousue</b>		La première étape lors de l'exécution de boutonnières cousues	<b>5,0</b> <b>(3/16)</b>	0,0 - 6,0 (0 - 15/64)	<b>2,0</b> <b>(1/16)</b>	0,2 - 4,0 (1/64 - 3/16)	NON
	<b>Boutonnière Trou de serrure</b>		Boutonnières dans des tissus lourds ou épais pour des boutons plats et larges	<b>7,0</b> <b>(1/4)</b>	3,0 - 7,0 (1/8 - 1/4)	<b>0,5</b> <b>(1/32)</b>	0,3 - 1,0 (1/64 - 1/16)	NON
	<b>Boutonnière Trou de serrure en pointe</b>		Boutonnières dans des tissus moyens ou lourds pour des boutons plats et larges	<b>7,0</b> <b>(1/4)</b>	3,0 - 7,0 (1/8 - 1/4)	<b>0,5</b> <b>(1/32)</b>	0,3 - 1,0 (1/64 - 1/16)	NON
	<b>Boutonnière Trou de serrure</b>		Boutonnières avec points d'arrêt verticaux en guise de renfort dans les tissus lourds ou épais	<b>7,0</b> <b>(1/4)</b>	3,0 - 7,0 (1/8 - 1/4)	<b>0,5</b> <b>(1/32)</b>	0,3 - 1,0 (1/64 - 1/16)	NON
	<b>Reprisage</b>		Reprisage de tissus moyens	<b>7,0</b> <b>(1/4)</b>	2,5 - 7,0 (3/32 - 1/4)	<b>2,0</b> <b>(1/16)</b>	0,4 - 2,5 (1/64 - 1/16)	NON
	<b>Reprisage</b>		Reprisage de tissus lourds	<b>7,0</b> <b>(1/4)</b>	2,5 - 7,0 (3/32 - 1/4)	<b>2,0</b> <b>(1/16)</b>	0,4 - 2,5 (1/64 - 1/16)	NON
	<b>Points d'arrêt</b>		Renfort de l'ouverture d'une poche, etc.	<b>2,0</b> <b>(1/16)</b>	1,0 - 3,0 (1/16 - 1/8)	<b>0,4</b> <b>(1/64)</b>	0,3 - 1,0 (1/64 - 1/16)	NON
	<b>Couture de boutons</b>		Fixation de boutons	<b>3,5</b> <b>(1/8)</b>	2,5 - 4,5 (3/32 - 3/16)	—	—	NON
	<b>Œillet</b>		Pour la création d'œillets, de trous dans une ceinture, etc.	<b>7,0</b> <b>(1/4)</b>	7,0 6,0 5,0 (1/4 15/64 3/16)	<b>7,0</b> <b>(1/4)</b>	7,0 6,0 5,0 (1/4 15/64 3/16)	NON
	<b>Diagonale gauche haut (Droit)</b>		Pour la fixation d'appliqués sur les parties tubulaires d'un tissu et le biseautage de coins	—	—	—	—	NON

Touche de point	Nom du point	Pied-de-biche	Applications	Largeur du point [mm (pouces)]		Longueur du point [mm (pouces)]		Aiguille jumelée
				Auto.	Manuel	Auto.	Manuel	
	<b>En arrière (Droit)</b>		Pour la fixation d'appliqués sur les parties tubulaires d'un tissu et le biseautage de coins	—	—	—	—	NON
	<b>Diagonale droite haut (Droit)</b>		Pour la fixation d'appliqués sur les parties tubulaires d'un tissu et le biseautage de coins	—	—	—	—	NON
	<b>Latéral vers la gauche (Droit)</b>		Pour la fixation d'appliqués sur les parties tubulaires d'un tissu	—	—	—	—	NON
	<b>Latéral vers la droite (Droit)</b>		Pour la fixation d'appliqués sur les parties tubulaires d'un tissu	—	—	—	—	NON
	<b>Diagonale gauche bas (Droit)</b>		Pour la fixation d'appliqués sur les parties tubulaires d'un tissu et le biseautage de coins	—	—	—	—	NON
	<b>En avant (Droit)</b>		Pour la fixation d'appliqués sur les parties tubulaires d'un tissu et le biseautage de coins	—	—	—	—	NON
	<b>Diagonale droite bas (Droit)</b>		Pour la fixation d'appliqués sur les parties tubulaires d'un tissu et le biseautage de coins	—	—	—	—	NON
	<b>Latéral vers la gauche (Zigzag)</b>		Pour la fixation d'appliqués sur les parties tubulaires d'un tissu	—	—	—	—	NON
	<b>Latéral vers la droite (Zigzag)</b>		Pour la fixation d'appliqués sur les parties tubulaires d'un tissu	—	—	—	—	NON
	<b>En avant (Zigzag)</b>		Pour la fixation d'appliqués sur les parties tubulaires d'un tissu et le biseautage de coins	—	—	—	—	NON
	<b>En arrière (Zigzag)</b>		Pour la fixation d'appliqués sur les parties tubulaires d'un tissu et le biseautage de coins	—	—	—	—	NON

# INDEX

## A

accessoires .....	11
affichage de la couleur des fils .....	138
affichage du cadre de broderie .....	125
aiguille	
aiguille jumelée .....	31
combinaisons tissu/fil/aiguille .....	36
modification de la position .....	52
réglages .....	17
remplacement .....	34
alarme .....	187
appliqués .....	56, 63, 67, 146, 147
arrêt des points .....	40
assemblage .....	62

## B

bobineur de canette .....	9
boîtier solide .....	13
bouton coupe-fil .....	11, 39, 44
bouton Marche/Arrêt .....	11, 38
broderie	
affichage de la couleur des fils .....	138
coins .....	123
coupe-fil automatique .....	137
fonction des touches .....	119
petites pièces de tissu .....	123
recommencement depuis le début .....	136
rubans .....	123
sélection des motifs .....	114
vitesse de couture .....	138

## C

cadre de broderie	
fixation/retrait .....	124
mise en place .....	122
type .....	121
utilisation de la feuille de broderie .....	122
canette .....	24, 27
canettes pré-enroulées .....	131
capot de la plaque de l'aiguille .....	10, 176
capot de la plaque de l'aiguille pour broderie .....	131
capot du compartiment à canette .....	10, 27
capot supérieur .....	9
cartes de broderie .....	14, 118
chariot .....	10
code du pied-de-biche .....	17, 119
combinaison	
modification de la broderie .....	159
points de caractères/décoratifs .....	97
commande de vitesse de couture .....	9, 11, 38
Connecteur USB .....	9
cordon d'alimentation .....	16
coupe-fil .....	9, 30
couteau raseur .....	60
couture à l'ancienne .....	72
couture de boutons .....	81
couture de points bordure repliés .....	68
couture de points plumetis .....	64
couture de renfort .....	69
couture directions multiples .....	83
couture en marche arrière .....	40, 43, 51
Couture en marche arrière/de renfort automatique .....	43
couture rabattue .....	54
couvercle de bobine .....	9
curseur de réglage des griffes d'entraînement .....	9, 65, 81

## D

densité de point .....	96, 128
disque de pré-tension .....	25, 26

## E

écran	
réglage .....	178
verrouillage .....	45
écrans de sélection des motifs .....	151
enfilage supérieur .....	28
aiguille jumelée .....	31
enregistrement	
mémoire de la machine .....	103, 141
motifs de broderie .....	141
ordinateur .....	105, 142, 172
points de caractères/décoratifs .....	103
points de couture courants .....	49

## F

fenêtre de contrôle du levier releveur de fils .....	9, 29
Fente pour la genouillère .....	9
fente pour les cartes de broderie .....	9, 118
feston .....	68
feuille de broderie .....	122
fil	
combinaisons tissu/fil/aiguille .....	36
fil de la canette	
bobinage .....	24
insertion .....	27
remplacement .....	134
sortie .....	27
filet de la bobine .....	13
fixation d'une fermeture à glissière .....	84
fixation de ruban élastique .....	57, 71
fonction des touches	
broderie .....	119
points de caractères/décoratifs .....	94
points de couture courants .....	18

## G

genouillère .....	9, 40
Griffes d'entraînement .....	10, 65, 81
grille d'aération .....	9
guide-fil .....	9, 25, 26, 31
guide-fil de la barre de l'aiguille .....	10, 29, 31
guide-fil pour le bobinage de la canette .....	9, 25, 26

## H

hauteur du pied à broder .....	120
--------------------------------	-----

## I

interrupteur d'alimentation principal .....	9, 16
---	-------

## L

langues .....	21
largeur du point .....	42
LCD .....	9, 17
levier boutonnières .....	10, 75, 79
levier d'enfilage de l'aiguille .....	9, 30
levier du pied-de-biche .....	9, 41
support du pied-de-biche .....	10, 33
longueur du point .....	42

## M

maintenance .....	176
mémoire .....	
broderie .....	140
courants .....	49
points de caractères/décoratifs .....	103, 105
messages d'erreur .....	183
mise à niveau .....	189
modification .....	
broderie .....	125
modification de la broderie .....	154
MY CUSTOM STITCH (MON POINT PERSONNEL) .....	166
points de caractères/décoratifs .....	94
modification de la broderie .....	
combinaison .....	159, 162
descriptions de fonction .....	150
mosaïque .....	57
motifs alphabétiques .....	
points de caractères/décoratifs .....	89
motifs de broderie .....	
appliqués à partir de motifs d'encadrement .....	146, 147
combinaison .....	159
couture .....	131
écrans de sélection des motifs .....	114
effacement .....	156
enregistrement .....	141
modification .....	154
récupération .....	143, 144
sélection .....	114, 151
vérification de la position de la broderie .....	129
motifs dégradés .....	101
MY CUSTOM STITCH (MON POINT PERSONNEL) .....	
conception .....	164
entrée de données .....	166
fonction des touches .....	166

## N

nettoyage .....	176
-----------------	-----

## O

œillet .....	82
options .....	14
ouvrage dessiné .....	72, 73

## P

pédale .....	39
pied à broderie "U" .....	11, 111, 112
pied à double entraînement .....	63
pied-de-biche .....	10
remplacement .....	33
pincettes .....	53
piqué fantaisie .....	57
plaque d'aiguille .....	10
plaque du guide-fil .....	9, 26, 29
plateau et compartiment d'accessoires .....	9, 11, 112
plis cousus .....	55
poignée .....	9
point droit .....	51
point faufilage .....	53
point invisible .....	66
point marguerite .....	72
point zigzag .....	56
largeur du point .....	42
points d'arrêt .....	79
points de boutonniers .....	74
points de caractères/décoratifs .....	
combinaison .....	97
couture .....	91
écran de sélection de point .....	88
enregistrement .....	103, 105, 172
fonction des touches .....	94

modification .....	94
récupération .....	106, 107, 173
réglage .....	92
sélection .....	88
points de couture courants .....	23, 50
couture .....	38
écran de sélection de point .....	48
enregistrement .....	49
fonction des touches .....	18
sélection d'un motif de point .....	49
touche de sélection du type de couture .....	50
points de renfort .....	40, 43
points fagot .....	70
points smock .....	69
points zigzag élastiques .....	57
Port USB .....	144
ordinateur .....	105, 172
porte-bobine .....	9
porte-bobine supplémentaire .....	9, 24, 31
porte-canette .....	25
position de l'aiguille .....	52
prise de la pédale .....	9

## Q

quilting .....	62
mouvement libre .....	65

## R

récupération .....	
à partir d'un ordinateur .....	144
dans la machine .....	143
motifs de broderie .....	143, 144
ordinateur .....	107, 173
points de caractères/décoratifs .....	106, 173
réglages .....	
coupe-fil automatique .....	44, 137
Couture en marche arrière/de renfort automatique .....	43
densité LCD .....	21, 178
largeur du zigzag .....	42
longueur du point .....	42
tension du fil .....	43, 136
renfort .....	120
reprisage .....	78

## S

spécifications .....	188
stylet .....	13, 179
support .....	9
surfilage .....	56, 57, 58

## T

tension du fil .....	43, 136
tissus .....	
combinaisons tissu/fil/aiguille .....	36
couture de tissu léger .....	41
couture de tissu lourd .....	41
couture de tissus élastiques .....	77
touche "Positionnement aiguille" .....	11
touche avant/arrière .....	135
touche d'assemblage .....	157
touche d'effacement .....	156
touche d'effacement de repère .....	167
touche d'élongation .....	95
touche d'espacement .....	157
touche d'essai .....	129
touche d'explication des motifs .....	23
touche d'image .....	130, 168
touche d'image en miroir .....	49
touche d'image en miroir horizontale .....	95, 127
touche d'image en miroir verticale .....	95
touche d'insertion .....	170

touche de couture un/plusieurs .....	96
touche de densité de fil .....	128, 136, 137
touche de déplacement de bloc .....	169
touche de fin de modification .....	158
touche de mode de fonctionnement de la machine .....	22
touche de mode de réglage de la machine .....	20, 138, 139
touche de réglage .....	167
touche de remplacement de pied-de-biche/d'aiguille .....	31, 33, 34, 111
touche de rotation .....	126, 155
touche de sélection de mode d'aiguille (simple/jumelée) .....	31, 32
touche de sélection du motif .....	156
touche de sélection du type de couture .....	50
Touche de sens de la grille .....	167
touche de taille .....	95, 127, 156
touche de un/trois point(s) .....	167
touche de vérification des couleurs .....	132
Touche du coupe-fil automatique .....	44
touche multicolore .....	128, 158
touche Point inverse/renfort .....	11, 40
touche Releveur du pied-de-biche .....	11, 124
touches de fonctionnement .....	9, 11
touches flèches .....	126, 155, 161, 167

## U

unité de broderie .....	112
chariot .....	10, 112

## V

vis du support de l'aiguille .....	10
vitesse de broderie .....	20
volant .....	9



