

Manuel d'instructions

Machine à broder et à coudre

Product Code (Référence du produit) : 882-W70



Veillez à lire ce document avant d'utiliser la machine.
Nous vous conseillons de conserver ce document à portée de main pour vous y référer ultérieurement.

INTRODUCTION

Merci d'avoir choisi cette machine. Avant d'utiliser cette machine, lisez soigneusement les « INSTRUCTIONS DE SÉCURITÉ IMPORTANTES » et consultez ce manuel pour en savoir plus sur l'utilisation correcte des nombreuses fonctions disponibles.

En outre, après avoir lu ce manuel, rangez-le dans un lieu facile d'accès afin de pouvoir vous y reporter ultérieurement.

Le non-respect de ces instructions peut générer un risque accru de dommages corporels et matériels, notamment un risque d'incendie, de chocs électriques, de brûlures ou d'étouffement.

INSTRUCTIONS DE SÉCURITÉ IMPORTANTES

Veillez lire ces instructions de sécurité avant d'utiliser la machine.

DANGER

- Pour réduire les risques d'électrocution

1 Débranchez toujours la machine de la prise électrique immédiatement après utilisation, nettoyage, lorsque vous procédez à des opérations d'entretien mentionnées dans ce manuel, ou si vous la laissez sans surveillance.

AVERTISSEMENT

- Pour réduire les risques de brûlure, d'incendie, d'électrocution ou de blessure.

2 Débranchez toujours la machine de la prise électrique lorsque vous retirez les couvercles ou que vous procédez à des réglages mentionnés dans ce manuel d'instructions.

- Pour débrancher la machine, placez l'interrupteur sur le symbole « O » pour l'éteindre, puis prenez la fiche et tirez-la de la prise de courant. Ne tirez pas sur le cordon.
- Branchez directement la machine sur la prise d'alimentation électrique. N'utilisez pas de rallonge.
- Débranchez toujours votre machine en cas de coupure d'électricité.

3 Dangers d'origine électrique :

- Cette machine doit être connectée à une source d'alimentation secteur dans la plage indiquée sur la plaque signalétique. Ne la branchez pas à une source d'alimentation continue ni à un onduleur. Si vous ne savez pas de quelle source d'alimentation vous disposez, contactez un électricien qualifié.
- L'utilisation de cette machine n'est approuvée que dans le pays d'achat.

4 N'utilisez jamais cette machine si sa fiche ou son cordon d'alimentation est endommagé, si elle ne fonctionne pas correctement, si elle est tombée ou a été endommagée ou en cas de contact avec de l'eau. Renvoyez la machine au revendeur Brother agréé le plus proche à des fins d'examen, de réparation ou de réglage électrique ou mécanique.

- Lorsque votre machine est stockée ou en cours d'utilisation, si vous remarquez quelque chose d'anormal (odeur, chaleur, décoloration ou déformation), arrêtez immédiatement de l'utiliser et débranchez le cordon d'alimentation.
- Portez toujours la machine en la tenant par sa poignée de transport. En la portant par une autre pièce, vous risqueriez de l'endommager ou de la faire tomber et de vous blesser.
- Lorsque vous soulevez la machine, veillez à ne pas faire de mouvement brusque ou intempestif. Vous risqueriez de vous blesser au niveau du dos ou des genoux.

5 Maintenez toujours votre espace de travail dégagé :

- N'utilisez jamais la machine si les aérations sont bouchées. Ne laissez pas les peluches, poussières et tissus s'accumuler et boucher les ouvertures de ventilation de la machine et de la pédale.
- Ne placez aucun objet sur la pédale.
- N'insérez ou ne laissez tomber aucun objet dans les ouvertures.
- Ne faites pas fonctionner la machine en cas d'utilisation d'aérosols (pulvérisations) ou d'administration d'oxygène.
- N'utilisez pas la machine à proximité d'une source de chaleur telle qu'une cuisinière ou un fer à repasser, sinon la machine, le cordon d'alimentation ou le vêtement en train d'être cousu risquerait de prendre feu, vous exposant ainsi à des risques de brûlure ou d'électrocution.
- Ne posez pas cette machine sur une surface instable, telle qu'une table bancale ou inclinée. Elle risquerait de tomber et de vous blesser.

6 Soyez tout particulièrement attentif lors de la couture :

- Faites toujours très attention à l'aiguille. N'utilisez pas d'aiguilles tordues ou cassées.
- Ne touchez aucune pièce en mouvement. Vous devez faire preuve d'une grande prudence avec l'aiguille de la machine.
- Mettez la machine sur « O » pour la mettre hors tension lorsque vous procédez à des ajustements à proximité de l'aiguille.
- N'utilisez pas de plaque à aiguille endommagée ou inadéquate : vous risqueriez de casser l'aiguille.
- Ne poussez pas ni ne tirez le tissu lors de la couture et suivez attentivement les instructions lors de la couture en mouvement libre, afin de ne pas faire dévier l'aiguille et la casser.

7 Cette machine n'est pas un jouet :

- Vous devez donc être très attentif lorsque des enfants l'utilisent ou se trouvent à proximité.
- Tenez le sac en plastique contenant cette machine hors de portée des enfants, ou jetez-le. Ne laissez jamais les enfants jouer avec ce sac; ils risqueraient de s'étouffer.
- N'utilisez pas la machine à l'extérieur.

8 Pour une durée de vie prolongée :

- N'utilisez et ne rangez pas cette machine dans des endroits exposés directement à la lumière du soleil ou très humides. N'utilisez pas et ne rangez pas la machine à proximité d'un appareil de chauffage, d'un fer à repasser, d'une lampe à halogène ou de tout autre appareil dégageant de la chaleur.
- Utilisez uniquement des savons ou détergents neutres pour nettoyer le boîtier. Le benzène, les solvants et les poudres à récurer peuvent endommager le boîtier et la machine et ne doivent donc jamais être utilisés.
- Pour une installation correcte, consultez toujours le manuel d'instructions pour remplacer ou installer tout ensemble de pièces, les pieds-de-biche, les aiguilles ou toute autre pièce.

9 Pour la réparation ou le réglage :

- Si l'unité d'éclairage est endommagée, faites-la remplacer par un revendeur Brother agréé.
- Lors d'un dysfonctionnement ou d'un réglage, suivez d'abord le tableau de dépannage à l'arrière du manuel d'instructions pour inspecter et régler la machine vous-même. Si le problème persiste, veuillez consulter votre revendeur Brother local agréé.

N'utilisez cette machine que de la manière prévue, décrite dans ce manuel.

Utilisez les accessoires recommandés par le fabricant, comme mentionné dans ce manuel.

Utilisez uniquement la souris conçue spécifiquement pour cette machine.

Le contenu de ce manuel et les spécifications de ce produit peuvent être modifiés sans avis préalable.

Pour de plus amples informations sur le produit et les mises à jour, consultez notre site Web www.brother.com

CONSERVEZ CES INSTRUCTIONS

Cette machine est conçue pour une utilisation domestique.

POUR LES UTILISATEURS DES PAYS NE FAISANT PAS PARTIE DU CENELEC

Cet appareil n'est pas conçu pour une utilisation par des personnes (adultes ou enfants) souffrant d'incapacités physiques, sensorielles ou mentales, ou ne disposant pas de l'expérience ou des connaissances nécessaires, à moins qu'elles ne soient aidées par une personne veillant à leur sécurité. Il faut surveiller les enfants pour s'assurer qu'ils ne jouent pas avec cet appareil.

POUR LES UTILISATEURS DES PAYS FAISANT PARTIE DU CENELEC

Les enfants de 8 ans ou plus et les personnes souffrant d'incapacités physiques, sensorielles ou mentales, ou ne disposant pas de l'expérience ou des connaissances requises, peuvent utiliser cet appareil s'ils sont encadrés ou s'ils ont reçu des instructions leur permettant de se servir de l'appareil en toute sécurité et de comprendre les risques encourus. Les enfants ne doivent pas jouer avec cet appareil. Le nettoyage et l'entretien ne doivent pas être effectués par des enfants sans supervision.

POUR LES UTILISATEURS AU ROYAUME-UNI, EN IRLANDE, À MALTE ET À CHYPRE UNIQUEMENT

IMPORTANT

- En cas de remplacement du fusible de la fiche, utilisez un fusible certifié ASTA à BS 1362, c'est-à-dire portant la marque  , d'une capacité correspondant à celle indiquée sur la fiche.
- Remettez toujours le couvercle du fusible. Ne branchez jamais la machine lorsque le couvercle du fusible est ouvert.
- Si la prise secteur disponible n'est pas compatible avec la fiche fournie avec cet équipement, procurez-vous un câble approprié auprès de votre revendeur Brother agréé.

Federal Communications Commission (FCC, Commission fédérale américaine des communications) Déclaration de conformité du fournisseur (Pour les États-Unis uniquement)

Partie responsable : Brother International Corporation
200 Crossing Boulevard
P.O. Box 6911
Bridgewater, NJ 08807-0911
ÉTATS-UNIS
TÉL. : (908) 704-1700

déclare que le produit

Nom du produit : Machine à coudre Brother
Numéro de modèle : XJ1

Cet équipement a été déclaré conforme à la Section 15 des règles de la FCC. Son fonctionnement est soumis aux deux conditions suivantes : (1) cet appareil ne doit pas provoquer d'interférences nocives, et (2) cet appareil doit supporter toute interférence reçue, y compris celles susceptibles de provoquer un fonctionnement non souhaité.

Cet équipement a été testé et déclaré conforme aux limitations relatives à un appareil numérique de classe B, conformément à la Section 15 des règles de la FCC. Ces limitations visent à assurer une protection raisonnable contre les interférences nocives dans le cadre d'une installation résidentielle. Cet équipement génère, utilise et peut émettre des ondes de fréquence radio. S'il n'est pas installé et utilisé conformément aux instructions du fabricant, il risque de provoquer des interférences qui affecteront les communications radio. Il n'y a toutefois aucune garantie qu'il ne se produira pas d'interférences dans une installation particulière. Si cet équipement provoque des interférences avec la radio et la télévision (allumez et éteignez vos appareils pour vous en assurer), nous vous conseillons d'essayer de corriger les interférences en prenant une ou plusieurs des mesures suivantes :

- Réorienter ou déplacer l'antenne de réception.
- Augmenter la distance entre l'équipement et le récepteur.
- Brancher l'équipement à une prise de courant faisant partie d'un autre circuit que celui sur lequel est branché le récepteur.
- Contacter un revendeur Brother agréé ou un technicien qualifié en radio/télévision pour obtenir de l'aide.
- Cet émetteur ne doit pas être installé ou utilisé en parallèle avec d'autres antennes ou émetteurs.

Important

Toute modification ou changement non expressément approuvé par Brother Industries, Ltd. pourrait annuler le droit de l'utilisateur à utiliser cet équipement.

Cet équipement est conforme aux limites d'exposition aux rayonnements énoncées pour un environnement non contrôlé et respecte les lignes directrices d'exposition aux fréquences radioélectriques (RF) de la FCC et les règles d'exposition aux fréquences radioélectriques (RF) CNR-102 de l'IC. Cet équipement émet une énergie RF très faible qui est considérée conforme sans évaluation de l'exposition maximale autorisée (MPE).

Pour les utilisateurs au Canada

Le présent appareil est conforme aux CNR d'Industrie Canada applicables aux appareils radio exempts de licence.

L'exploitation est autorisée aux deux conditions suivantes :

- (1) l'appareil ne doit pas produire de brouillage;
- (2) l'utilisateur de l'appareil doit accepter tout brouillage radioélectrique subi, même si le brouillage est susceptible d'en compromettre le fonctionnement.

Cet équipement est conforme aux limites d'exposition aux rayonnements énoncées pour un environnement non contrôlé et respecte les lignes directrices d'exposition aux fréquences radioélectriques (RF) de la FCC et les règles d'exposition aux fréquences radioélectriques (RF) CNR-102 de l'IC. Cet équipement émet une énergie RF très faible qui est considérée conforme sans évaluation de l'exposition maximale autorisée (MPE).

Déclaration de conformité (Europe et Turquie uniquement)

Nous, Brother Industries, Ltd. 15-1 Naeshiro-cho, Mizuho-ku, Nagoya 467-8561 Japon, déclarons que ce produit est conforme aux exigences essentielles de toutes les directives et de tous les règlements en vigueur au sein de la Communauté européenne.

Vous pouvez télécharger la déclaration de conformité (DoC) à partir du Brother Solutions Center (Centre de solutions Brother).

Consultez le site <http://s.brother/cpeaa/> et :

- cliquez sur « Manuels »
- sélectionnez votre modèle
- cliquez sur « Déclaration de conformité »
- cliquez sur « Télécharger »

La déclaration est téléchargée au format PDF.

Déclaration de conformité pour la Directive RED 2014/53/UE relative aux équipements radioélectriques (CENELEC et Turquie uniquement) (Concerne les modèles équipés d'interfaces radio)

Nous, Brother Industries, Ltd. 15-1 Naeshiro-cho, Mizuho-ku, Nagoya 467-8561 Japon, déclarons que ces produits sont conformes aux dispositions de la Directive RED 2014/53/UE relative aux équipements radioélectriques. Vous pouvez télécharger un exemplaire de la déclaration de conformité en suivant les instructions de la section « Déclaration de conformité (Europe et Turquie uniquement) ».

Réseau local LAN sans fil (modèles équipés de la fonction Réseau local LAN sans fil uniquement)

Cette machine prend en charge l'interface sans fil.

Bande(s) de fréquence : 2400 - 2483,5 MHz

Puissance maximale des fréquences radio transmise dans la ou les bandes de fréquence : Inférieure à 20 dBm (e.i.r.p)

Consignes de sécurité laser (Pour les États-Unis uniquement)

Sécurité laser

Cette machine à coudre est un produit laser de la Classe 1, certifié conforme à la norme américaine sur les performances de rayonnement du ministère de la Santé américain (Department of Health and Human Services, DHHS) selon la loi de 1968 sur le contrôle des rayonnements pour la santé et la sécurité (Radiation Control for Health and Safety Act). Cela signifie que la machine à coudre n'émet pas de rayonnement laser dangereux.

Spécification CEI 60825-1

Cette machine à coudre est un produit laser de la Classe 1, tel que défini dans les spécifications CEI 60825-1:2007 et CEI 60825-1:2014.



Le rayon laser émis par l'unité laser installée dans cette machine est limité à un niveau sans danger. En revanche, la machine contient des diodes laser InGaAlP de 6 milliwatts et d'une longueur d'onde de 630 à 640 nanomètres, d'un angle de divergence parallèle de 6 à 12 degrés et d'un angle de divergence perpendiculaire de 28 à 40 degrés. Par conséquent, si vous essayez de démonter ou de modifier la machine, vous pourriez souffrir de lésions oculaires. Les consignes de sécurité visent à éviter tout risque d'exposition de l'opérateur au rayon laser.

Réglementations de la FDA

La FDA (Food and Drug Administration, le secrétariat américain aux produits alimentaires et pharmaceutiques) a adopté des réglementations relatives aux produits laser fabriqués depuis le 2 août 1976. La conformité est obligatoire pour les produits commercialisés aux États-Unis. L'étiquette apparaissant au dos de la machine à coudre indique sa conformité aux réglementations de la FDA, et doit être apposée sur les produits laser commercialisés aux États-Unis.

Brother Industries, Ltd.
15-1, Naeshiro-cho, Mizuho-ku, Nagoya 467-8561, JAPON

Ce produit a été déclaré conforme aux normes de performances de la FDA en matière de produits laser sauf dérogation dans le cadre de la consigne de sécurité n° 50, datée du 24 juin 2007.

ATTENTION

- **L'utilisation de commandes, de réglages, ou la performance de procédures autres que celles spécifiées dans le présent manuel, pourraient vous exposer à des radiations dangereuses.**

Consignes de sécurité laser

Spécification CEI 60825-1

Cette machine à coudre est un produit laser de la Classe 1, tel que défini dans les spécifications CEI 60825-1:2007 et CEI 60825-1:2014.



Le rayon laser émis par l'unité laser installée dans cette machine est limité à un niveau sans danger. En revanche, la machine contient des diodes laser InGaAlP de 6 milliwatts et d'une longueur d'onde de 630 à 640 nanomètres, d'un angle de divergence parallèle de 6 à 12 degrés et d'un angle de divergence perpendiculaire de 28 à 40 degrés. Par conséquent, si vous essayez de démonter ou de modifier la machine, vous pourriez souffrir de lésions oculaires. Les consignes de sécurité visent à éviter tout risque d'exposition de l'opérateur au rayon laser.

ATTENTION

- **Cette machine à coudre est équipée d'une diode laser de la Classe 3B dans l'unité laser. Vous ne devez en aucun cas ouvrir cette unité laser.**
- **L'utilisation de commandes, de réglages, ou la performance de procédures autres que celles spécifiées dans le présent manuel, pourraient vous exposer à des radiations dangereuses.**

Conditions d'utilisation

IMPORTANT - VEUILLEZ LIRE ATTENTIVEMENT CE QUI SUIT :

Les présentes conditions d'utilisation (« Accord ») représentent un accord juridique entre vous et Brother Industries, Ltd. (« Société ») qui régit votre utilisation de tout logiciel, qu'il soit installé sur un matériel informatique ou mis à votre disposition par la Société pour utilisation avec des produits manuels ou de couture (« Produit de la société »). Le terme « Logiciel » fait référence à toutes les données de contenu, les données de motif, les formats de données, les logiciels des Produits de la société, ainsi que les applications ordinateurs et mobiles.

En utilisant un Logiciel et un Produit de la société, vous serez considéré comme ayant accepté de vous soumettre aux termes du présent Accord. Si vous n'acceptez pas les termes du présent Accord, la Société se verra dans l'obligation de vous refuser la licence du Logiciel et vous ne pourrez donc pas utiliser le Logiciel. Les modifications et suppléments apportés au présent Contrat pourraient être joints au Logiciel.

Tout individu qui accepte les termes du présent Accord au nom d'une entité représente auprès de la Société le fait qu'il dispose du droit de conclure un accord juridique contraignant au nom de cette entité.

Termes et conditions

1 Octroi de Licence.

- 1.1 Soumise à cet Accord, la Société vous octroie par le présent une licence personnelle, non exclusive, non transmissible et révocable pour l'utilisation du Logiciel sur un Produit de la société.
- 1.2 Votre droit d'utilisation du Logiciel est concédé sous licence et non vendu, et uniquement pour une utilisation conforme au présent Accord. La Société ou ses fournisseurs détiennent tous les droits, titres de propriété et intérêts relatifs au Logiciel, y compris les droits connexes de propriété intellectuelle, sans limitation.

2 Restrictions

- 2.1 Sauf indication contraire dans le présent Accord ou si une législation locale exige le contraire, vous vous engagez à :
 - 2.1.1 ne pas procéder à une ingénierie inverse, et à ne pas désassembler, décompiler, traduire ou essayer par un autre moyen de découvrir le code source du Logiciel (y compris les données ou contenus créés via l'utilisation du Produit de la société ou les contenus du logiciel d'application d'édition; les mêmes modalités s'appliquent ci-après dans la Clause 2.);
 - 2.1.2 ne pas créer de produit dérivé à partir de l'ensemble ou d'une partie du Logiciel;
 - 2.1.3 ne pas distribuer, fournir ou offrir le Logiciel sous quelque forme que ce soit, en tout ou en partie, à un individu sans le consentement écrit préalable de la Société;
 - 2.1.4 ne pas copier le Logiciel, sauf si l'utilisation normale du Logiciel le requiert, ou si cela est nécessaire pour des besoins de sauvegarde ou de sécurité opérationnelle;
 - 2.1.5 ne pas transférer, louer, céder en location, sous-licencier, prêter, traduire, fusionner, adapter, varier, transformer

ou modifier le Logiciel, en tout ou en partie, et à ne pas autoriser le Logiciel, en tout ou en partie, à être combiné à d'autres programmes ou d'y être intégré;

- 2.1.6 inclure l'avis de droits d'auteur de la Société et le présent Accord sur toutes les copies totales ou partielles du logiciel; et à
- 2.1.7 ne pas utiliser le logiciel pour quelque raison que ce soit (y compris de façon non limitative l'utilisation non autorisée de produits manuels/de couture ou de logiciels) autre que celles mentionnées sous la Clause 1 du présent Accord.

3 Aucune garantie

DANS LA MESURE AUTORISÉE PAR LA LÉGISLATION EN VIGUEUR, LE PRÉSENT LOGICIEL EST FOURNI « EN L'ÉTAT », SANS AUCUNE GARANTIE OU ASSURANCE QUELLE QU'ELLE SOIT, VERBALE OU ÉCRITE, EXPRESSE OU IMPLICITE. LA SOCIÉTÉ DÉCLINE EXPRESSÉMENT TOUTE GARANTIE OU ASSURANCE IMPLICITE RELATIVE À LA QUALITÉ MARCHANDE, LA QUALITÉ SATISFAISANTE, L'ABSENCE DE CONTREFAÇON ET/OU L'ADÉQUATION À UN USAGE PARTICULIER.

4 Limite de responsabilité

- 4.1 LA SOCIÉTÉ NE SERA PAS TENUE RESPONSABLE ENVERS VOUS, SES UTILISATEURS FINAUX OU TOUTE AUTRE ENTITÉ POUR TOUTE PERTE DE PROFIT, DE BÉNÉFICE OU D'ÉCONOMIES, PERTE DE DONNÉES, INTERRUPTION DE L'UTILISATION OU DOMMAGES CONSÉCUTIFS, FORTUITS, SPÉCIAUX, PUNITIFS OU INDIRECTS OCCASIONNÉS PAR LES PARTIES SUSMENTIONNÉES (QUE CE SOIT UNE ACTION CONTRACTUELLE OU DÉLICTEUELLE), DUS OU CONNEXES À L'UTILISATION DU LOGICIEL, DE L'ASSISTANCE OU DU PRÉSENT CONTRAT, MÊME SI LA SOCIÉTÉ A ÉTÉ AVISÉE DE LA POSSIBILITÉ DE TELS DOMMAGES. CES LIMITES S'APPLIQUENT DANS LA MESURE MAXIMALE AUTORISÉE PAR LA LÉGISLATION EN VIGUEUR NONOBTANT TOUT ÉCHEC DE L'OBJET ESSENTIEL DE TOUT RECOURS LIMITÉ.
- 4.2 NONOBTANT LES CLAUSES 3 OU 4.1 DU PRÉSENT, CET ACCORD NE VISE PAS À EXCLURE OU LIMITER LA RESPONSABILITÉ DE LA SOCIÉTÉ EN CAS DE MORT OU DE LÉSION PERSONNELLE DUES À UNE NÉGLIGENCE NI À LIMITER LES DROITS DU CONSOMMATEUR PRÉVUS PAR LA LOI.

5 Résiliation

- 5.1 La Société a le droit de résilier le présent Accord à tout moment via une notification écrite qui vous sera soumise si vous commettez une violation majeure des termes du présent Accord et ne parvenez pas à corriger cette violation sur demande de la Société.
- 5.2 En cas de résiliation pour quelque raison que ce soit, vous perdrez tous les droits qui vont avoir été octroyés dans le présent Accord, vous cesserez toutes les activités que permet le présent Accord, vous supprimerez immédiatement le Logiciel de tout matériel informatique en votre possession et vous supprimerez ou détruirez toute copie du Logiciel ou de ses produits dérivés en votre possession. En plus des instructions susmentionnées, vous supprimerez les contenus ou données de motif en votre possession que vous aurez créés via l'utilisation du Produit de la société.

6 Termes divers

- 6.1 Vous vous engagez à ne pas exporter ni réexporter le Logiciel, sa copie ou son adaptation, auquel cas vous violeriez la législation ou réglementation en vigueur.
- 6.2 Vous vous engagez à ne pas attribuer le présent Accord, en tout ou en partie, à un tiers, ou tout intérêt connexe sans le consentement écrit préalable de la Société. En vertu du présent Accord, un changement de direction ou une réorganisation à la suite d'une fusion, d'une vente d'actifs ou d'actions sera considéré comme une cession.
- 6.3 Vous acceptez qu'une violation du présent Accord entraîne un préjudice irréparable pour la Société qui ne pourra être dédommagé par des dommages et intérêts. La Société aura alors le droit de solliciter une réparation équitable en plus de tout autre dédommagement que pourrait contenir le présent Accord ou qui serait prévu par la loi sans obligations, autres titres, ou preuve des dégâts.
- 6.4 Si l'une des dispositions du présent Accord venait à être déclarée nulle ou inapplicable par un tribunal d'une juridiction compétente, cette disposition devra être considérée distincte et indépendante des autres dispositions du présent Accord, et la validité des autres dispositions et celle de l'Accord dans son ensemble n'en seront pas affectées.
- 6.5 Le présent Accord ainsi que toutes les pièces et annexes référencées constituent l'intégralité de l'accord entre les différentes parties sur l'objet qui y est traité et annulent toute autre proposition, orale et écrite, entre les parties à ce sujet.
- 6.6 Si la Société ne parvient pas à vous enjoindre de respecter vos obligations prévues par le présent Accord, ou si la Société ne fait valoir aucun droit contre vous, ou si elle tarde à le faire, cela ne signifie pas que la Société a renoncé à ses droits contre vous, ni que vous n'êtes pas tenu de respecter ces obligations. Si la Société renonce à un manquement de votre part, elle ne le fera que par écrit, et cela ne signifie pas que la Société renoncera automatiquement à un potentiel manquement ultérieur de votre part.
- 6.7 La législation de l'état ou du pays dans lequel vous résidez (ou, dans le cas d'une entreprise, là où votre établissement principal se situe) régit toutes les réclamations et contestations par rapport au Logiciel ou au présent Accord.

MARQUES DE COMMERCE

Secure Digital (SD) Card est une marque déposée ou une marque de commerce de SD-3C, LLC.
CompactFlash est une marque déposée ou une marque de commerce de Sandisk Corporation.
Memory Stick est une marque déposée ou une marque de commerce de Sony Corporation.
SmartMedia est une marque déposée ou une marque de commerce de Toshiba Corporation.
MultiMediaCard (MMC) est une marque déposée ou une marque de commerce d'Infineon Technologies AG.
xD-Picture Card est une marque déposée ou une marque de commerce de Fuji Photo Film Co. Ltd.
Ce logiciel est fondé en partie sur le travail d'Independent JPEG Group.

Chaque société dont le logiciel est mentionné dans ce manuel détient un contrat de licence logicielle spécifique aux programmes propriétaires.

Tous les noms commerciaux et noms de produits de sociétés figurant sur les produits Brother, les documents connexes et tous autres matériels sont des marques de commerce ou des marques déposées de ces sociétés respectives.

REMARQUES CONCERNANT LA LICENCE OPEN SOURCE

Ce produit est livré avec un logiciel open source. Pour consulter les remarques relatives à la licence Open Source, veuillez accéder à la section de téléchargement des manuels sur la page d'accueil de votre modèle sur le site Web Brother Solutions Center (Centre de solutions Brother) à l'adresse « <http://s.brother/cpeaa/> ».

TABLE DES MATIÈRES

Chapitre 1 Préparatifs 11

NOMS DES PIÈCES DE LA MACHINE	12
Accessoires inclus	15
Accessoires fournis dans certains pays ou certaines régions	18
Options	18
Utilisation du tournevis à têtes multiples (fourni avec certains modèles)	20
Utilisation du support pour porte-bobines (fourni avec certains modèles)	20
MISE SOUS/HORS TENSION DE LA MACHINE.....	22
ÉCRAN À CRISTAUX LIQUIDES.....	23
Utilisation de la touche de réglages de la machine.....	27
Utilisation de l'aide de la machine	31
Utilisation de la fonction d'explication des motifs de points	32
FONCTIONS DE CONNEXION AU RÉSEAU SANS FIL.....	33
Activation d'une connexion au réseau sans fil	33
Configuration de la connexion réseau sans fil.....	33
BRANCHEMENT DE L'ACCESSOIRE SUR LA MACHINE.....	35
Utilisation d'une souris USB (vendue séparément).....	35
BOBINAGE/INSTALLATION DE LA CANETTE ...	36
Bobinage de la canette	36
Réglage de la canette	40
Sortie du fil de la canette	41
ENFILAGE SUPÉRIEUR	42
Enfilage supérieur	42
Utilisation du mode Aiguille jumelée	45
Utilisation du support pour porte-bobines	46
CHANGEMENT DE L'AIGUILLE	48
COMBINAISONS TISSU/FIL/AIGUILLE	49
CHANGEMENT DU PIED-DE-BICHE.....	50
Remplacement du pied-de-biche.....	50
Fixation du pied-de-biche avec l'adaptateur fourni.....	50
Utilisation du pied à double entraînement.....	51

Chapitre 2 Notions élémentaires de couture 55

COUTURE	56
Types de points	56
Couture simple	56
Combinaison de motifs de points	58
Couture de points inverses/de renfort	59
Couture de points inverses/de renfort automatique	60
Fonctions automatiques d'abaissement du pied-de-biche et de coupure de fil	61
RÉGLAGES DE POINTS	62
Réglage de la largeur de point/longueur de point/ « sélecteur G/D »	62
Réglage de la tension du fil	62
Enregistrement de vos réglages de points	63
FONCTIONS UTILES	64
Coupure de fil automatique.....	64
Réglage du point de chute de l'aiguille avec le traçage de la ligne de guidage.....	64
Pivotement	65
Utilisation de la genouillère	66
Système auto capt. tissu (Pression automatique du pied-de-biche).....	67
Positionnement aiguille - Disposition des points.....	67
Utilisation de la plaque à aiguille pour point droit et du pied pour point droit.....	67

CONSEILS UTILES DE COUTURE	69
Conseils de couture	69
Couture sur différents tissus	69
Couture de motifs de points décoratifs	70

Chapitre 3 Divers points 71

POINTS UTILITAIRES	72
Points droits.....	72
Points zigzag	76
Surfilage	76
Quilting (courtepointe)	77
Points invisibles	83
Points bordure repliée.....	85
Points feston	85
Points smock	85
Points fagot.....	86
Fixation de rubans ou d'élastiques	86
Points à l'ancienne	87
Boutonnères en une étape	88
Boutonnères en quatre étapes	90
Points d'arrêt	92
Couture bouton	93
Œillet	94
Couture directions multiples (point droit et point zigzag)	94
Fixation d'une fermeture à glissière.....	95
RÉGLAGES	97
RÉALISATION DE MOTIFS DE POINTS EN DÉGRADÉ (UNIQUEMENT POUR LES MOTIFS DE POINTS PLUMETIS 7 MM)	98
UTILISATION DE LA FONCTION DE MÉMOIRE	99
Enregistrement des motifs de points	99
Récupération des motifs de points	99
MY CUSTOM STITCH (MON POINT PERSONNALISÉ)	100
Retrouver les motifs de points mis en mémoire	103

Chapitre 4 Broderie de base 105

AVANT DE BRODER.....	106
La broderie étape par étape	106
Fixation du pied de broderie « W+ » avec pointeur à voyant lumineux	106
À propos de l'unité de broderie	107
SÉLECTION DE MOTIFS	108
Sélection des motifs de broderie	109
Sélection des motifs de caractères.....	110
Sélection de motifs d'encadrement	112
Combinaison de motifs	112
MODIFICATION DES MOTIFS	114
Aperçu du motif.....	116
Modification de la taille et de la densité du motif	117
Création de motifs répétés	117
Broderie d'un motif de façon répétée.....	120
MODIFICATION DES COULEURS.....	122
Modification de la couleur des fils	122
Recherche de nouvelles combinaisons de couleurs à l'aide de la fonction couleurs aléatoires	123
Tri des couleurs de fils.....	124
AFFICHAGE DE L'ÉCRAN DE BRODERIE	125
PRÉPARATION DU TISSU	127
Application d'un renfort thermocollant (support) sur le tissu	127
Mise en place du tissu dans le cadre de broderie	128
FIXATION DU CADRE DE BRODERIE.....	130
CONFIRMATION DE L'EMPLACEMENT DU MOTIF	131

Vérification du point de chute de l'aiguille à l'aide du pied de broderie « W+ » avec pointeur à voyant lumineux.....	131	RÉGLAGE DE L'ÉCRAN	177
Affichage d'une image d'arrière-plan	132	Le panneau tactile ne fonctionne pas correctement	177
Vérification de l'emplacement du motif	133	DÉPANNAGE.....	178
BRODERIE D'UN MOTIF	134	Sujets fréquents de dépannage	178
Broderie de finitions parfaites.....	134	Le fil supérieur est trop tendu	178
Motifs de broderie.....	135	Le fil est emmêlé sur l'envers du tissu	179
Utilisation d'appliqués	136	Tension du fil incorrecte.....	179
RÉGLAGES PENDANT LA BRODERIE	138	Le tissu est pris dans la machine et ne peut pas être retiré	180
Si le fil casse ou que la canette n'a plus de fil pendant la broderie	138	Démêlage du fil par le dessous de la base du bobineur de canette	182
Reprise de la broderie après une mise hors tension	138	Liste des symptômes.....	182
Chapitre 5 Broderie avancée	139	MESSAGES D'ERREUR	187
PLUSIEURS FONCTIONS DE BRODERIE	140	SPÉCIFICATIONS.....	192
Fauilage de broderie	140	MISE À NIVEAU DU LOGICIEL DE VOTRE MACHINE.....	194
Création d'une pièce d'appliqué.....	140	TABLEAU DE RÉGLAGE DES POINTS.....	194
RÉGLAGES DE LA BRODERIE.....	143	INDEX.....	200
Réglage de la tension du fil	143		
Réglage du boîtier de la canette alternatif (sans couleur sur la vis)	145		
Utilisation de la fonction de coupure de fil automatique (coupure de couleur d'extrémité)	146		
Utilisation de la fonction de coupure de fil (excédent de fil à couper)	146		
Réglage de la vitesse de broderie	147		
Modification de l'affichage des couleurs de fils.....	147		
Alignement du motif et de l'aiguille	147		
Broderie de caractères liés	148		
UTILISATION DE LA FONCTION DE MÉMOIRE.....	150		
Enregistrement des motifs de broderie	150		
Récupération des motifs de broderie	150		
APPLICATIONS DE BRODERIE	151		
Utilisation d'un motif d'encadrement pour créer un appliqué	151		
Broderie de motifs de broderie fractionnés.....	152		
Chapitre 6 Mon Centre de Motifs (My Design Center)	155		
À PROPOS DE MON CENTRE DE MOTIFS (MY DESIGN CENTER).....	156		
ÉCRAN DE TRACÉ DU MOTIF	156		
Avant de créer des motifs.....	158		
Exécution de traits.....	158		
Tracé de parties	159		
Utilisation de la touche d'estampille	160		
Utilisation de la touche d'effacement	161		
Utilisation de la touche de sélection	161		
ÉCRAN DE RÉGLAGE DES POINTS	162		
Spécification de réglages de points individuels	162		
Spécification de réglages de points collectifs.....	163		
Chargement de l'image d'arrière-plan	164		
CONVERSION D'UN TRAIT	165		
Créer un motif avec conversion en trait.....	165		
CONVERSION D'ILLUSTRATIONS	167		
Créer un motif avec conversion d'une illustration	167		
POINTILLÉ	169		
Notions élémentaires de piqué libre avec Mon Centre de Motifs (My Design Center)	169		
Points décoratifs autour d'un motif de broderie (une fonction de quilting (courtepointe))	171		
Chapitre 7 Annexe	175		
ENTRETIEN ET MAINTENANCE	176		
Restrictions concernant l'application d'huile.....	176		
Précautions concernant le rangement de la machine.....	176		
Nettoyage de la coursière	176		
Nettoyage du coupe-fil dans la zone du boîtier de la canette	177		



Chapitre **1**

Préparatifs

Assurez-vous d'avoir installé la dernière version du logiciel.

Reportez-vous à la section « MISE À NIVEAU DU LOGICIEL DE VOTRE MACHINE » à la page 194. <http://s.brother/cpeaa/>

NOMS DES PIÈCES DE LA MACHINE

■ Pièces principales

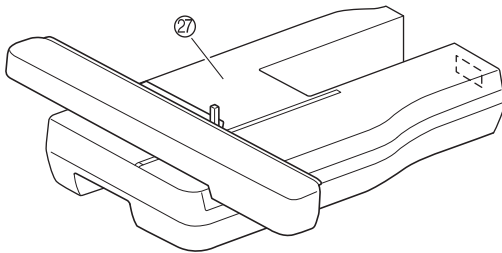
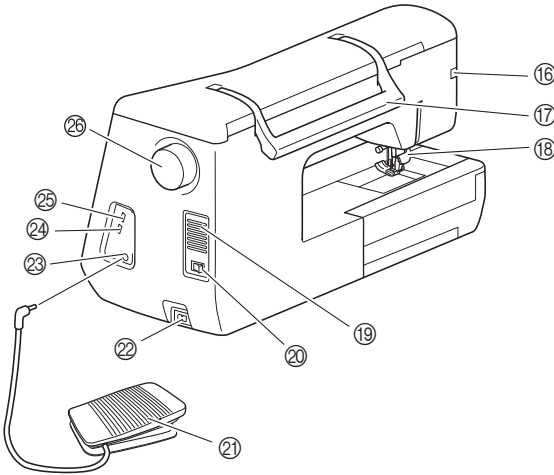
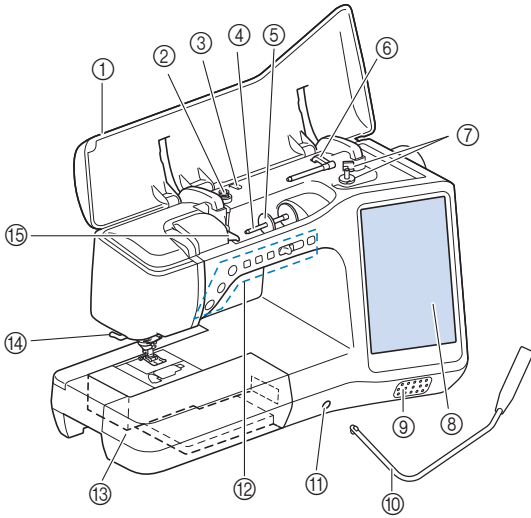

- ① Capot supérieur
- ② Disque de pré-tension (page 37)
- ③ Guide-fil pour le bobinage de la canette (page 37)
- ④ Porte-bobine (page 42)
- ⑤ Couvercle de bobine (page 36)
- ⑥ Porte-bobine supplémentaire (page 36)
- ⑦ Bobineur de canette (page 36)
- ⑧ Écran à cristaux liquides (page 23)
- ⑨ Haut-parleur
- ⑩ Genouillère (page 66)
- ⑪ Emplacement de la genouillère (page 66)
- ⑫ Touches de commande et variateur de vitesse de couture (page 13)

- ⑬ Plateau et compartiment d'accessoires (page 14)
- ⑭ Coupe-fil (page 43)
- ⑮ Plaque du guide-fil (page 39)
- ⑯ Connecteur du pied-de-biche (page 52, page 107)
- ⑰ Poignée de transport

Transportez la machine par sa poignée de transport.

⑱ Levier du pied-de-biche

Vous ne pouvez pas utiliser le levier du pied-de-biche une fois

que le pied-de-biche a été relevé à l'aide de  (Touche Releveur du pied-de-biche).

⑲ Grille d'aération

La grille d'aération permet de faire circuler l'air au niveau du moteur. Ne couvrez pas la grille d'aération lorsque vous utilisez la machine.

⑳ Interrupteur d'alimentation principal (page 22)

㉑ Pédale (page 58)

㉒ Connecteur de cordon d'alimentation (page 22)

㉓ Prise de la pédale (page 58)

㉔ Port USB pour souris (page 35)

㉕ Port USB

㉖ Volant

Tournez le volant vers vous (dans le sens inverse des aiguilles d'une montre) pour relever et abaisser l'aiguille.

㉗ Unité de broderie (page 107)

■ Section aiguille et pied-de-biche

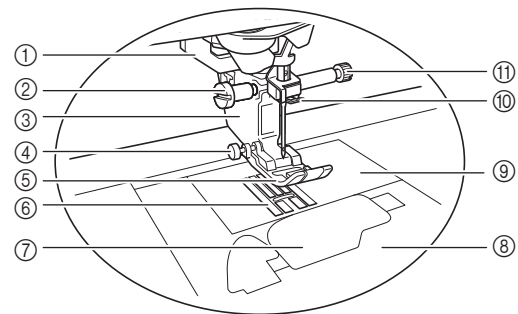

- ① Levier boutonnières (page 89)
- ② Vis du support du pied-de-biche (page 50, page 106)
- ③ Support du pied-de-biche (page 50)
- ④ Goupille de blocage du pied-de-biche (page 69)
- ⑤ Pied-de-biche
Le pied-de-biche exerce une pression constante sur le tissu pendant la couture. Placez le pied-de-biche correspondant au point sélectionné.
- ⑥ Griffes d'entraînement
Les griffes d'entraînement font avancer le tissu dans le sens de couture.
- ⑦ Capot du compartiment à canette (page 40)
- ⑧ Capot de la plaque à aiguille (page 40)
- ⑨ Plaque à aiguille (page 72)
- ⑩ Guide-fil de la barre de l'aiguille (page 43)
- ⑪ Vis du support de l'aiguille (page 48)

Mesures sur la plaque à aiguille, le capot du compartiment à canette (avec repère) et le capot de la plaque à aiguille

Les dimensions indiquées sur le capot du compartiment à canette servent de référence aux motifs de points avec aiguille au milieu (centre). Les dimensions de la plaque à aiguille et du capot de la plaque à aiguille servent de référence aux points avec aiguille à gauche.

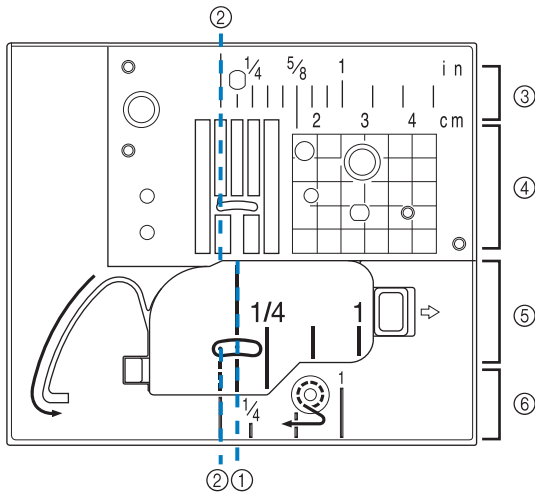

- ① Pour les points avec aiguille au milieu (centre)
- ② Pour les points avec aiguille à gauche
- ③ Aiguille à gauche sur la plaque à aiguille <" / pouce>
- ④ Aiguille à gauche sur la plaque à aiguille <cm>
- ⑤ Position centrale de l'aiguille sur le capot du compartiment à canette (avec repère) <" / pouce>
- ⑥ Aiguille à gauche sur le capot de la plaque à aiguille <" / pouce>

Touches de commande

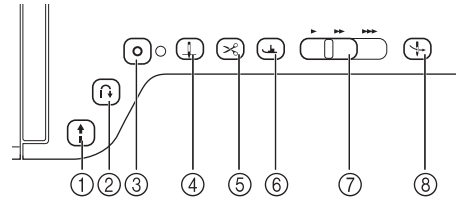

- ① **Touche « Marche/Arrêt »**

Appuyez sur la touche « Marche/Arrêt » pour mettre en marche ou arrêter la machine. La touche change de couleur en fonction du mode d'opération de la machine.

Vert : La machine est prête ou est en cours de fonctionnement.

Rouge : La machine n'est pas prête.
- ② **Touche Point inverse**

Appuyez sur la touche Point inverse pour coudre un point inverse ou de renfort selon le motif de points sélectionné. (page 59)
- ③ **Touche Point de renfort**

Appuyez sur la touche Point de renfort pour coudre une succession de points uniques et de maintien. (page 59)
Pour les points décoratifs/de caractères, appuyez sur cette touche pour terminer la couture par un point complet plutôt que par un demi-point.
Le voyant lumineux à côté de cette touche s'allume automatiquement lorsque vous cousez le point et s'éteint une fois la couture terminée.
- ④ **Touche Position de l'aiguille**

Appuyez sur la touche Position de l'aiguille pour relever ou abaisser la position de l'aiguille. Appuyez deux fois sur cette touche pour coudre un point.
- ⑤ **Touche Coupe-fil**

Lorsque vous avez terminé de coudre, appuyez sur la touche Coupe-fil pour couper automatiquement le fil qui dépasse.
- ⑥ **Touche Releveur du pied-de-biche**

Appuyez sur la touche Releveur du pied-de-biche pour abaisser le pied-de-biche et exercer une pression sur le tissu. Appuyez de nouveau sur cette touche pour relever le pied-de-biche.
- ⑦ **Variateur de vitesse de couture**

Utilisez le variateur de vitesse de couture pour régler la vitesse de la couture. Faites glisser le curseur vers la gauche pour coudre à vitesse réduite. Faites-le glisser vers la droite pour coudre à vitesse élevée.
- ⑧ **Touche d'enfilage automatique**

Utilisez la Touche d'enfilage automatique pour enfiler automatiquement l'aiguille.

■ Utilisation du plateau et compartiment d'accessoires

Tirez la partie supérieure du plateau et compartiment d'accessoires pour ouvrir le compartiment des accessoires.

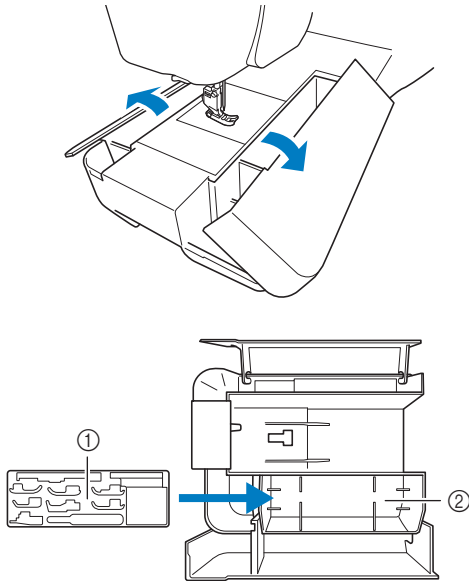

- ① Tiroir de rangement du pied-de-biche
- ② Espace de rangement pour pieds-de-biche du plateau et compartiment d'accessoires du plateau

■ Utilisation de la boîte à accessoires (fournie avec certains modèles)

- Ouverture de la boîte à accessoires

Faites coulisser complètement les barrettes de chaque côté de la boîte à accessoires vers la position déverrouillée, puis soulevez le couvercle pour ouvrir la boîte.

Il n'est possible d'ouvrir ou de verrouiller la boîte qu'après avoir fait coulisser les deux barrettes dans le même sens.

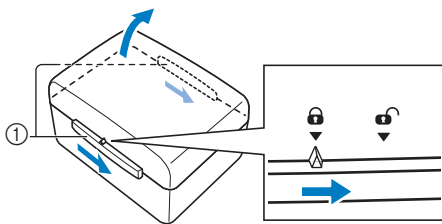

- ① Barrettes

- Fermeture de la boîte à accessoires

1 Faites coulisser complètement les barrettes de chaque côté du couvercle de la boîte à accessoires vers la position déverrouillée.

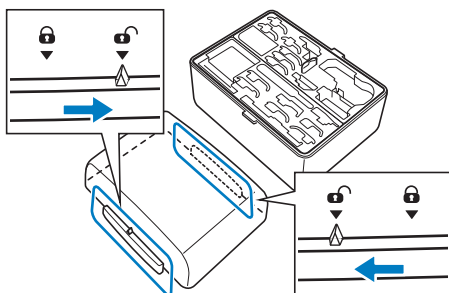

2 Placez le couvercle sur le dessus de la boîte de sorte à aligner les encoches du couvercle sur les ergots de la boîte, puis faites coulisser les barrettes de chaque côté vers la position verrouillée.

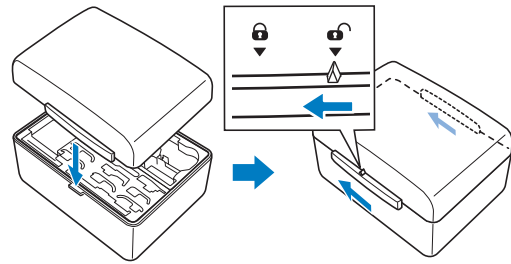

■ Rangement des clips de canette

Les clips de canette peuvent être rangés dans le couvercle de la boîte à accessoires.

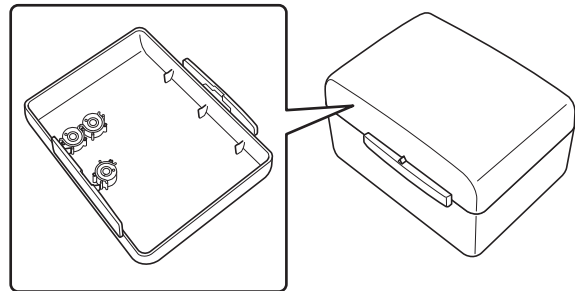



📖 Mémo

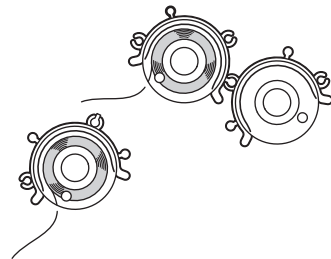



- Placez les clips de canette sur les canettes pour empêcher le fil de se dérouler de la canette. En outre, refermez les clips de canette les uns sur les autres afin de pouvoir ranger convenablement les canettes et d'éviter qu'elles se mettent à rouler.

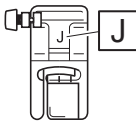
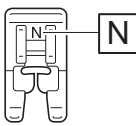
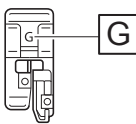
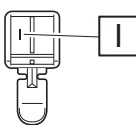
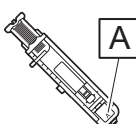
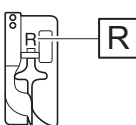
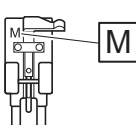
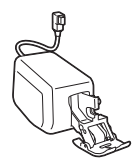



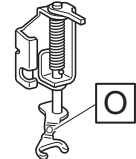
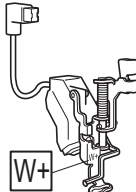
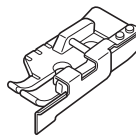
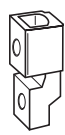

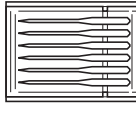
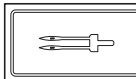
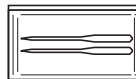



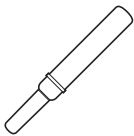



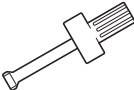





Accessoires inclus



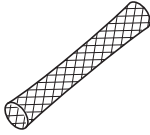

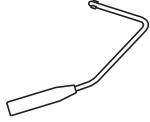
Après avoir ouvert la boîte, vérifiez que les accessoires suivants sont inclus. Si l'un des éléments est manquant ou endommagé, contactez votre revendeur Brother agréé.



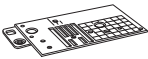
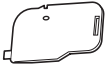
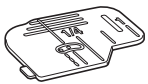

	Nom de la pièce
	Code de la pièce
	Pied zigzag « J » (sur la machine)
	XF3022-001
	Pied pour monogrammes « N »
	X53840-351
	Pied pour faufilage « G »
	XC3098-051
	Pied pour fermetures à glissière « I »
	X59370-051
	Pied pour boutons « A »
	X57789-351
	Pied pour point invisible « R »
	X56409-051
	Pied pour boutons « M »
	130489-001
	Pied à double entraînement
	SA196 (États-Unis) / SA196C (Canada) DF1 : XF4166-001 (Europe) DF1AP : XF6843-001 / DF1CN : 115C05E601C (autres zones)
	Pied pour point droit
	SA167 (continent américain) F042N : XG6615-001 (Europe) F042 : XC1973-052 (autres zones)

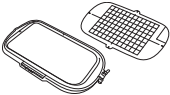
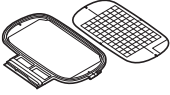
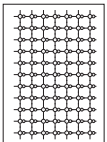
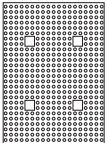
	Nom de la pièce
	Code de la pièce
	Pied pour quilting (courtepointe) ouvert en mouvement libre « O »
	XF4873-001
	Pied de broderie « W+ » avec pointeur à voyant lumineux
	SA197 (États-Unis) / SA197C (Canada) FLED1 : XF4168-001 (Europe) FLED1AP : 115C05E700W (autres zones)
	Pied 1/4" avec guide pour Quilting (courtepointe)
	SA185 (continent américain) F057 : XC7416-252 / 115C05E0005 (Europe) F057 : 115C05E7005 (autres zones)
	Adaptateur
	SA131 (continent américain) F010N : XG2001-001 / 115Z05E0004 (Europe) F010AP : 115Z05E7004 (autres zones)
	Vis (petit format)
	XA4813-051
	Jeu d'aiguilles 2 aiguilles 75/11 2 aiguilles 90/14 2 aiguilles 90/14 : Aiguille à pointe boule (dorée)
	XE4962-001
	Aiguille jumelée Aiguille 2,0/11
	XE4963-001
	Jeu d'aiguilles à pointe boule 2 aiguilles 75/11 : Aiguille à pointe boule pour la broderie
	XD0705-151
	Canette × 10 (Une canette se trouve dans la machine.)
	SA156 (continent américain) SFB : XA5539-151 / 115J05E0001 (Europe) SFB : 115J05E7001 (autres zones)

	Nom de la pièce
	Code de la pièce
	Découpeur
	XF4967-001
	Ciseaux
	XF2052-001
	Brosse de nettoyage
	X59476-051
	Perce-œillet
	XZ5051-001
	Tournevis (petit)
	X55468-051
	Tournevis (grand)
	XC4237-021
	Tournevis en forme de disque
	XC1074-051
	Couvercle de bobine (petit)
	130013-154
	Couvercle de bobine (moyen) x 2 (Un couvercle de bobine se trouve sur la machine.)
	X55260-153
	Couvercle de bobine (grand)
	130012-054

	Nom de la pièce
	Code de la pièce
	Centre amovible pour bobine de fil (bobine de fil mini/très grande)
	XA5752-121
	Clips de canette x 10
	XE3060-001
	Feutre de bobine (sur la machine)
	X57045-051
	Filet de la bobine x 2
	XA5523-050
	Capot de la plaque à aiguille pour broderie
	XE5131-001
	Styler (stylus)
	XA9940-051
	Genouillère
	XA6941-052
	Pédale
	XD0501-151 (Europe) XC8816-051 (autres zones)
	Boîtier de la canette standard (repère vert sur la vis) (sur la machine)
	XE5342-101
	Boîtier de canette alternatif (aucune couleur sur la vis)
	XC8167-651

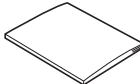
	Nom de la pièce
	Code de la pièce
	Plaque à aiguille pour point droit
	XF3076-001
	Capot du compartiment à canette avec guide cordon (avec trou unique)
	XE8991-101
	Capot du compartiment à canette (avec repère)
	XF0750-101
	Capot du compartiment à canette (sur la machine)
	XE8992-101
	Jeu de cadre de broderie avec décalcomanie H 36 cm x L 24 cm (H 14" / pouces x L 9-1/2" / pouces)
	SA449S (continent américain) EF95S : XH4465-001 / 115D05E0017 (Europe) EF95SAP : 115D05E7017 (autres zones)
	Jeu de cadre de broderie avec décalcomanie H 18 cm x L 13 cm (H 7" / pouces x L 5" / pouces)
	SA439S (continent américain) EF75S : XH4464-001 / 115D05E0016 (Europe) EF75SAP : 115D05E7016 (autres zones)
	Feuilles de vignettes de positionnement de broderie x 4
	SAEPS2 (États-Unis) / SAEPS2C (Canada) EPS2 : XG6749-001 / 115Z05E000E (Europe) EPS2 : XF0763-001/ EPS2CN : 115Z05E600E (autres zones)
	Feuille de calibrage de l'objectif
	XH4336-001
	Fil de canette à broder (n° 60, blanc)
	SA-EBT (continent américain) EBT-CEN : X81164-001 / 115G05E0001 (Europe) EBT-CEN : 115G05E7001 (autres zones)
	Renfort de broderie
	SA519 (continent américain) BM3 : XG6683-001 / 115Z05E0007 (Europe) BM3 : XE0806-001/ BM3CN : 115Z05E6007 (autres zones)







	Nom de la pièce
	Code de la pièce
	Ensemble de feuilles quadrillées
	SA507 (continent américain) GS3 : 115Z05E000N (Europe) GS3 : 115Z05E700N (autres zones)
	Craie
	XE8568-001
	Manuel d'instructions
	Ce manuel
	Guide de référence rapide
	XH3872-001 (continent américain) XH3949-001 (Europe) XH3874-001 (autres zones)

 **Mémo**

- (Pour les États-Unis uniquement)
Pédale : Modèle T
Cette pédale peut être utilisée sur la machine dont le Product Code (Référence du produit) est 882-W70. Le product code (référence du produit) figure sur la plaque signalétique de la machine.
- La vis du support du pied-de-biche est disponible auprès de votre revendeur Brother agréé (code de la pièce XA5904-051).
- Consultez notre site Web
« <http://s.brother/cpeaa/> » pour télécharger des documents.

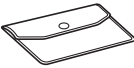
Accessoires fournis dans certains pays ou certaines régions

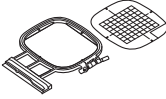
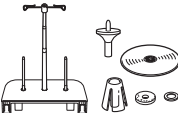
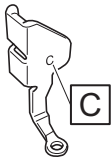
Si ces accessoires ne sont pas fournis avec votre machine, ils sont disponibles en option.



	Nom de la pièce
	Code de la pièce
	Pivot de canette et fiche d'instructions
	XF5048-001
	Tournevis à têtes multiples
	SAMDRIVER1 (États-Unis) / SAMDRIVER1C (Canada) MDRIVER1 : XG1298-001 / 115Z05E0003 (Europe) MDRIVER1AP : 115Z05E7003 (autres zones)
	Boîte à accessoires
	XH4063-001
	Sac d'accessoires
	XC4487-021
	Jeu de cadre de broderie avec décalcomanie H 24 cm x L 24 cm (H 9-1/2" / pouces x L 9-1/2" / pouces)
	SA450S (continent américain) EF97S : XH4466-001 / 115D05E0018 (Europe) EF97SAP : 115D05E7018 (autres zones)
	Jeu de cadre de broderie avec décalcomanie H 10 cm x L 10 cm (H 4" / pouces x L 4" / pouces)
	SA438S (continent américain) EF74S : XH4463-001 / 115D05E0015 (Europe) EF74SAP : 115D05E7015 (autres zones)
	Support pour porte-bobines
	SA562 (États-Unis) / SA562C (Canada) TS6 : XF4180-001 (Europe) TS6 : 115L05E7002 (autres zones)
	Pied pour quilting (courtepointe) en mouvement libre « C »
	XF4737-001
	Pied pour quilting (courtepointe) en écho en mouvement libre « E »
	XE0766-001

	Nom de la pièce
	Code de la pièce
	Porte-bobine vertical
	XC8619-052



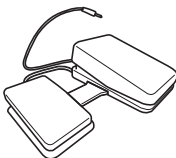
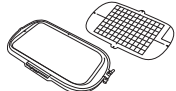

Options

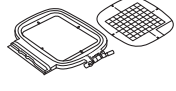
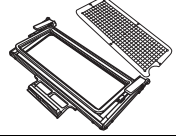
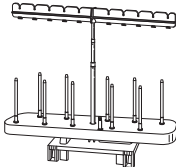
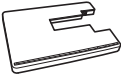
Les éléments suivants sont des accessoires en option vendus séparément par votre revendeur Brother agréé.

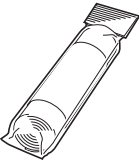
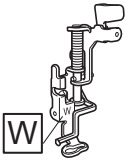
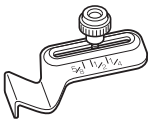
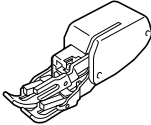
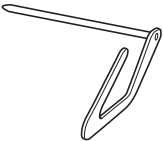
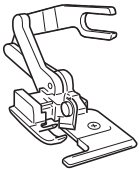
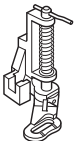
* Ces cadres de broderie peuvent être utilisés pour la broderie de type général mais ne peuvent pas être utilisés avec l'application (My Design Snap).

	Nom de la pièce
	Code de la pièce
	Pédale multifonction
	SAMFFC (États-Unis) / SAMFFCC (Canada) MFFC1 : XG6777-001 (Europe) MFFC1OC : 115F05E7002 / MFFC1CN : 115F05E6002
	* Jeu de cadre de broderie H 30 cm x L 20 cm (H 12" / pouces x L 8" / pouces)
	SA447 (continent américain) EF92 : XG6717-001 (Europe) EF92 : 115D05E700Z (autres zones)
	* Jeu de cadre de broderie H 20 cm x L 20 cm (H 8" / pouces x L 8" / pouces)
	SA446 (États-Unis) / SA446C (Canada) EF91 : XG6715-001 (Europe) EF91 : XE5068-101 (autres zones)
	* Jeu de cadre de broderie H 15 cm x L 15 cm (H 6" / pouces x L 6" / pouces)
	SA448 (États-Unis) / SA448C (Canada) SEF150 : XG6761-001 (Europe) SFE150 : 115D05E700E (autres zones)
	* Cadre de broderie pour bordures H 30 cm x L 10 cm (H 12" / pouces x L 4" / pouces)
	SABF6200D1 (États-Unis) / SABF6200D1C (Canada) BF3 : XG6763-001 (Europe) BF3 : XF4170-001 / 115D05E700N (autres zones)
	Support pour 10 bobines
	SA561 (États-Unis) / SA561C (Canada) TS5 : XG6765-001 (Europe) TS5 : 115L05E7003 (autres zones)
	Grande table d'extension
	SAWT6200D (États-Unis) / SAWT6200DC (Canada) WT10 : XG6767-001 (Europe) WT10 : XF4184-001 (autres zones)

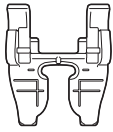
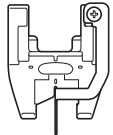
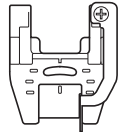
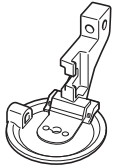
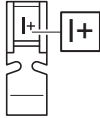
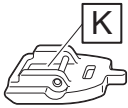
	Nom de la pièce
	Code de la pièce
	Fil de canette à broder (n° 60, noir) SAEBT999 (continent américain) EBT-CEBN : XG6643-001 (Europe) EBT-CEBN : XC5520-001 (autres zones)
	Renfort de broderie SA519 (continent américain) BM3 : XG6683-001 / 115Z05E0007 (Europe) BM3 : XE0806-001/ BM3CN : 115Z05E6007 (autres zones)
	Renfort de broderie soluble SA520 (continent américain) BM5 : XG6681-001 (Europe) BM5 : XE0615-001/ BM5CN : 115Z05E600J (autres zones)
	Pied de broderie « W »
	XF4012-001
	Guide de couture
	SA538 (continent américain) SG1 : XC8483-052 (Europe) SG1 : 115Z05E7002 (autres zones)
	Pied à double entraînement
	SA140 (continent américain) F033N : XG6623-001 (Europe) F033N : 115C05E7015/ F033CN : 115C05E6015 (autres zones)
	Guide de couture
	SA132 (continent américain) F016N : XC2215-052 (Europe) F016N : 115Z05E7001 / F016CN : 115Z05E6009 (autres zones)
	Pied pour couteau raseur
	SA177 (continent américain) F054 : XC3879-152 (Europe) F054 : 115C05E7008 / F0554CN : 115C05E6008 (autres zones)
	Pied transparent pour ouatinage/matelassage en mouvement libre
	SA129 (continent américain) F005N : XC1948-052 (Europe) F005N : 115C05E7002 (autres zones)

	Nom de la pièce
	Code de la pièce
	Guide pour couture circulaire
	SACIRC1 (États-Unis) / SACIRC1C (Canada) CCIRC1 : XG6705-001 (Europe) CIRC1 : 115Y05E7003 / CIRC1CN : 115Y05E6003 (autres zones)
	Pied de piqûre dans la couture
	SA191 (continent américain) F065 : XF2339-001 (Europe) F065 : 115C05E700C / F065CN : 115C05E600C (autres zones)
	Pied ouvert pour pied à double entraînement
	SA195 (continent américain) XG6773-001 (Europe) F070 : 115C05E7011 / F070CN : 115C05E6011 (autres zones)
	Pied de piqûre dans la couture à double entraînement
	SA204 (États-Unis) / SA204C (Canada) F075 : XG3155-001 (Europe) F075AP : 115C05E700Y (autres zones)
	Guide pied à double entraînement de 1/4" / pouce
	SA205 (États-Unis) / SA205C (Canada) F076 : XG4868-001 (Europe) F076AP : 115C05E701D (autres zones)
	Pied pour fil couché
	SA199V (États-Unis) / SA199VC (Canada) F073 : XF8185-001 (Europe) F073AP : XF8188-001 (autres zones)
	Pied étroit pour fermetures à glissière « I+ »
	SA208 (États-Unis) / SA208C (Canada) F079 : 115C05E002D (Europe) F079AP : 115C05E702D / F079CN : 115C05E602D (autres zones)
	Pied dissimulé pour fermetures à glissière « K »
	SA102 (États-Unis) / SA102C (Canada) F080 : 115C05E002E (Europe) F080AP : 115C05E702E (autres zones)
	Souris USB
	XE5334-101

Mémo

- Pour obtenir des accessoires ou pièces en option, contactez votre revendeur Brother agréé ou consultez notre site « <http://s.brother/cpeaa/> ».
- Toutes les spécifications sont correctes à la date d'impression de ce document. Certaines spécifications peuvent être modifiées sans avis préalable.
- Divers pieds-de-biche sont disponibles pour permettre différents types de coutures et de finitions. Contactez votre revendeur Brother agréé le plus proche ou consultez notre site « <http://s.brother/cpeaa/> » pour une liste complète des accessoires en option disponibles pour votre machine.
- Utilisez toujours les accessoires recommandés pour cette machine.

Utilisation du tournevis à têtes multiples (fourni avec certains modèles)

Le tournevis pouvant être réglé sur trois positions différentes, celui-ci peut être extrêmement utile pour les différentes préparations de la machine.

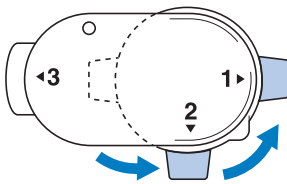

Position « 1 »	Vous pouvez mettre en place/retirer la vis du support du pied-de-biche, ainsi que la vis du support de l'aiguille.
Position « 2 »	Vous pouvez mettre en place/retirer la plaque à aiguille.
Position « 3 »	Vous pouvez positionner le tournevis à têtes multiples au-dessus de la vis du cadre de broderie pour serrer la vis une fois le tissu mis en place ou lors de son retrait.

Utilisation du support pour porte-bobines (fourni avec certains modèles)

Utilisez le support pour porte-bobines fourni en cas d'utilisation de bobines de diamètre important (fil bobiné de façon croisée). Le support pour porte-bobines peut maintenir deux bobines de fil.

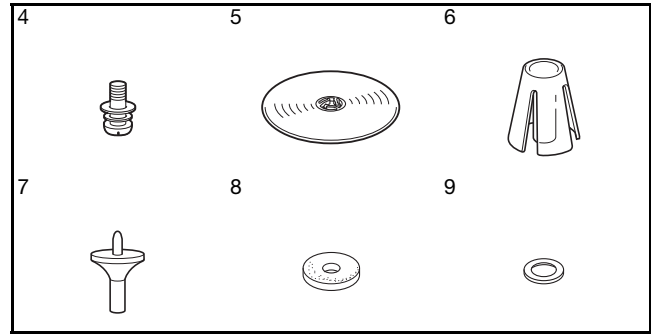
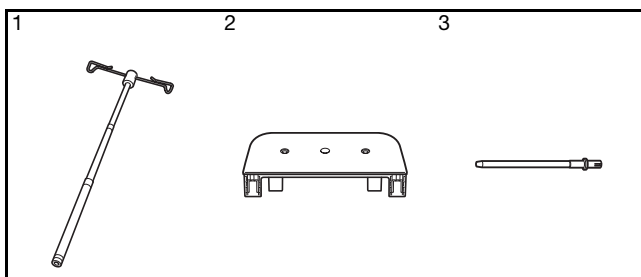

N°	Nom de la pièce	Code de la pièce
1	Guide-fil rétractable	XE0776-001
2	Support pour porte-bobines	XE4637-001
3	Porte-bobine x 2	XA6313-051
4	Vis et rondelle	XC7568-051
5	Couvercle de bobine (XL) x 2	XE0779-001
6	Support de bobines x 2	XA0679-050
7	Base de couvercle de bobine x 2	XE0780-001
8	Feutre de bobine x 2	XC7134-051
9	Anneau x 4	026030-136

ATTENTION

- Ne levez pas la poignée de transport de la machine lorsque le support pour porte-bobines est installé.
- Ne poussez pas ni ne tirez le guide-fil rétractable ni les porte-bobines en y appliquant une force excessive; vous risqueriez d'endommager le matériel.
- Ne placez aucun objet autre que des bobines de fil sur le support de bobine.
- Ne tentez pas de bobiner le fil sur la canette lorsque vous cousez à l'aide du support pour porte-bobines.

Assemblage du support pour porte-bobines

- 1 Allongez l'axe du guide-fil rétractable au maximum, puis tournez-le jusqu'à ce que les deux butées internes soient en place (vous devez entendre un déclic).

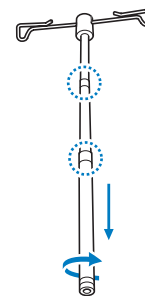

- 2** Insérez le guide-fil rétractable dans le trou arrondi situé au centre du support de bobine, puis serrez solidement la vis par l'arrière à l'aide d'un tournevis.

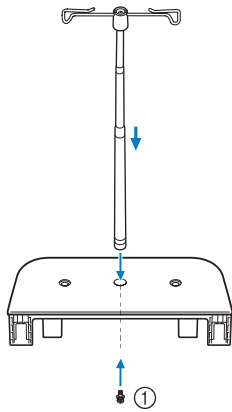

① Vis

Remarque

- Veillez à ce que les butées situées sur l'axe du guide-fil rétractable soient bien en place et que les ouvertures du guide-fil se trouvent directement au-dessus des deux trous des porte-bobines du support. Assurez-vous en outre que l'axe est solidement serré sur le support de bobine.

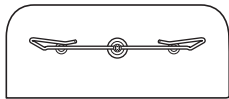

- 3** Insérez fermement les deux porte-bobines dans les deux trous du support de bobine.

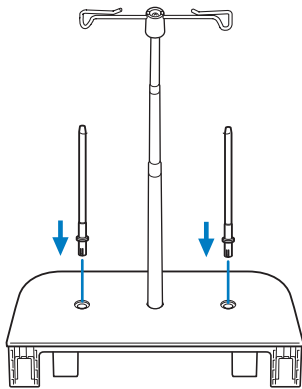

- 4** Ouvrez le capot supérieur de la machine, puis soulevez-le pour le retirer.

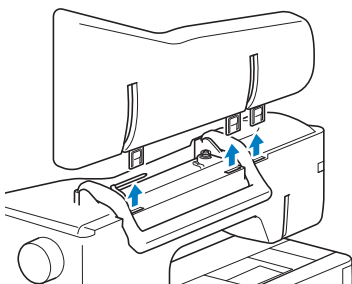

- 5** Insérez le support pour porte-bobines sur les encoches de la machine.

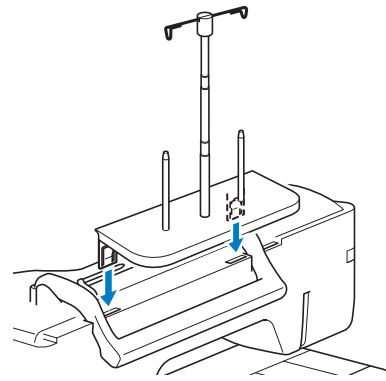

Désassemblage

- 1** Soulevez le support pour porte-bobines pour le retirer de la machine.

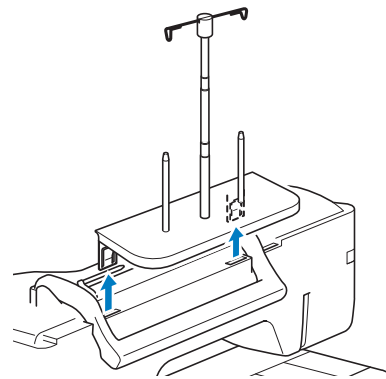

- 2** Fixez le capot supérieur sur la machine.

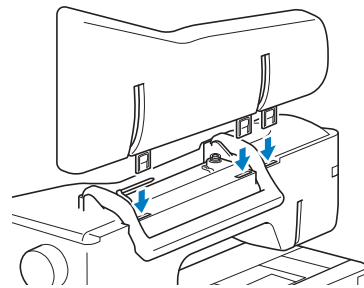

MISE SOUS/HORS TENSION DE LA MACHINE

⚠ AVERTISSEMENT

- Utilisez uniquement l'alimentation domestique normale pour alimenter votre machine. L'utilisation d'autres sources d'alimentation pourrait causer des incendies, des chocs électriques ou endommager la machine.
- Assurez-vous que les fiches du cordon d'alimentation sont solidement insérées dans la prise électrique et dans le connecteur de cordon d'alimentation de la machine. Sinon, vous risquez de provoquer un incendie ou un choc électrique.
- N'insérez pas la fiche du cordon d'alimentation dans une prise électrique inadaptée.
- Mettez la machine hors tension et débranchez-la de la prise murale dans les cas suivants :
 - lorsque vous n'êtes pas à proximité de la machine;
 - après avoir utilisé la machine;
 - en cas de coupure de courant pendant l'utilisation de la machine;
 - lorsque la machine ne fonctionne pas correctement à cause d'une mauvaise connexion ou d'un débranchement;
 - pendant un orage.

⚠ ATTENTION

- Utilisez exclusivement le cordon d'alimentation fourni avec cette machine.
- N'utilisez pas de rallonge ni d'adaptateurs multiples pour brancher cette machine avec d'autres appareils. Vous risquez de vous électrocuter ou de provoquer un incendie.
- Ne touchez pas la fiche si vous avez les mains mouillées. Vous risquez de vous électrocuter.
- Lorsque vous débranchez la machine, veillez à toujours la mettre d'abord hors tension. Pour la débrancher de la prise murale, saisissez toujours la fiche. Si vous tirez sur le cordon, celui-ci pourrait être endommagé et vous risqueriez de vous électrocuter ou de provoquer un incendie.
- Veillez à ne pas couper, endommager, modifier, plier avec force, tordre ou lier le cordon d'alimentation, ni tirer dessus. Ne placez jamais d'objets lourds sur le cordon. Ne placez jamais le cordon près d'une source de chaleur. Ces actions pourraient endommager le cordon et vous risqueriez de vous électrocuter ou de provoquer un incendie. Si le cordon ou la fiche est endommagée, apportez la machine à votre revendeur Brother agréé pour la faire réparer avant de continuer à l'utiliser.
- Débranchez le cordon d'alimentation si la machine n'est pas utilisée pendant une longue période. Un incendie risque de se produire.

- (Pour les États-Unis uniquement)
Cet appareil comporte une fiche polarisée (avec une lame plus large que l'autre). Afin de réduire les risques d'électrocution, cette fiche est conçue pour s'insérer dans une prise électrique polarisée, dans un seul sens. Si la fiche ne s'insère pas complètement dans la prise secteur, essayez dans l'autre sens. Si elle ne s'insère toujours pas, contactez un électricien qualifié pour installer une prise électrique adaptée. Ne modifiez en aucun cas la fiche.

- 1 Branchez le cordon d'alimentation dans le connecteur de cordon d'alimentation de la machine, puis branchez la fiche dans une prise de courant.

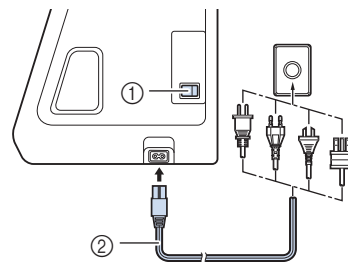

- ① Interrupteur d'alimentation principal
② Cordon d'alimentation

- 2 Mettez l'interrupteur d'alimentation principal sur « I » pour mettre la machine sous tension.

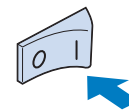

📖 Mémo

- La lampe, l'écran à cristaux liquides et la touche « Marche/Arrêt » s'allument lorsque la machine est sous tension. La machine émet un son. Il ne s'agit pas d'un dysfonctionnement.

- 3 La vidéo de démarrage est lue lors de la mise sous tension de la machine. Appuyez sur n'importe quelle zone de l'écran.
- 4 Mettez l'interrupteur d'alimentation principal sur « O » pour mettre la machine hors tension.

■ Réglage initial de votre machine

Lors de la mise sous tension initiale de la machine, réglez la langue ainsi que l'heure et la date sur les paramètres correspondants locaux.

- 1 Appuyez sur et pour définir votre langue et appuyez sur .

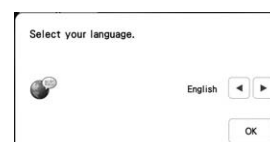

- 2 L'écran du message vous invitant à confirmer le réglage de l'heure/la date s'affiche. Appuyez sur .
- 3 Appuyez sur ou pour régler l'heure/la date.

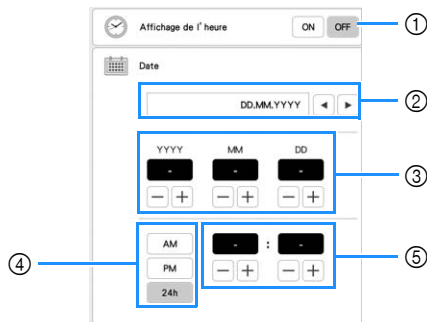

- 1 Sélectionnez [ON] pour afficher l'heure/la date sur l'écran.
- 2 Appuyez sur ou pour sélectionner le format d'affichage de la date.
- 3 Réglez l'année (YYYY), le mois (MM) et le jour (DD).
- 4 Sélectionnez l'affichage 24 h ou 12 h.
- 5 Réglez l'heure actuelle.

- 4 Appuyez sur pour confirmer.
→ L'horloge commence à 0 seconde de l'heure définie.

Remarque

- L'heure/la date définie peut être effacée si vous ne mettez pas la machine sous tension pendant un certain temps.

ÉCRAN À CRISTAUX LIQUIDES

Touchez l'écran à cristaux liquides ou une touche avec votre doigt ou le stylet fourni pour sélectionner une fonction de la machine.

ATTENTION

- Touchez uniquement l'écran avec votre doigt ou le stylet fourni avec la machine. N'utilisez pas de crayon, de tournevis ni aucun autre objet dur ou pointu. N'appuyez pas trop fort sur l'écran non plus. Vous risqueriez d'endommager l'écran.
- Il peut arriver qu'une partie ou la totalité de l'écran devienne plus sombre ou plus claire sous l'effet d'un changement de température ambiante ou de tout autre changement dans l'environnement. Il ne s'agit pas d'un dysfonctionnement. En cas de problème de lisibilité, réglez la luminosité de l'écran.

■ Écran d'accueil

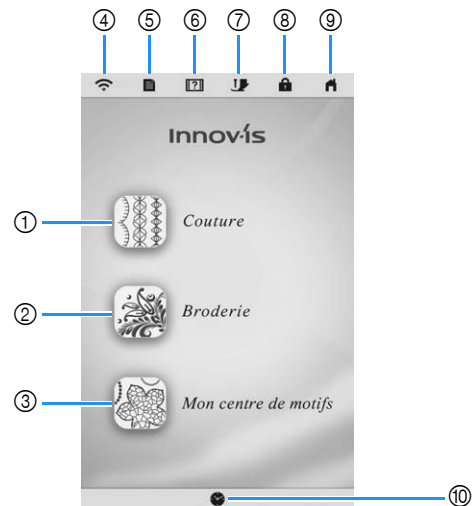

N°	Affichage		Description	Page
	Nom			
①		Touche Couture	Sélectionnez un point utilitaire ou un motif de points de caractères/décoratifs.	56
②		Touche Broderie	Sélectionnez un motif de broderie. Fixez l'unité de broderie.	108
③		Touche Mon Centre de Motifs (My Design Center)	Créez un motif de broderie original.	156
④		Touche Réseau local LAN sans fil	Indique l'intensité du signal de la machine. Appuyez sur cette touche pour spécifier les réglages sans fil.	29, 33
⑤		Touche de réglages de la machine	Changez la position d'arrêt de l'aiguille, réglez le motif ou l'écran, et modifiez tout autre réglage de la machine.	27
⑥		Touche d'aide de la machine	Consultez le mode d'emploi de la machine. Vous pouvez visionner les didacticiels vidéo et les fichiers vidéo MP4 que vous avez enregistrés sur votre support USB.	31
⑦		Touche de remplacement du pied-de-biche/de l'aiguille	Appuyez sur cette touche avant de changer l'aiguille, le pied-de-biche, etc. Cette touche verrouille toutes les touches et boutons pour empêcher le fonctionnement de la machine. Appuyez de nouveau sur cette touche pour déverrouiller les réglages.	40, 48, 50
⑧		Touche de verrouillage d'écran	Verrouille l'écran. Lorsque l'écran est verrouillé, vous pouvez toujours coudre, mais vous ne pouvez pas modifier de fonctions à l'écran. Appuyez de nouveau sur cette touche pour déverrouiller l'écran.	—
⑨		Touche d'écran d'accueil	Retournez à l'écran d'accueil à tout moment et sélectionnez une autre catégorie ([Couture], [Broderie] ou [Mon Centre de Motifs (My Design Center)]).	—
⑩		Touche d'heure/de date	Réglez l'heure/la date.	22

■ Écran de points utilitaires

■ Écran Point décoratif/de caractères

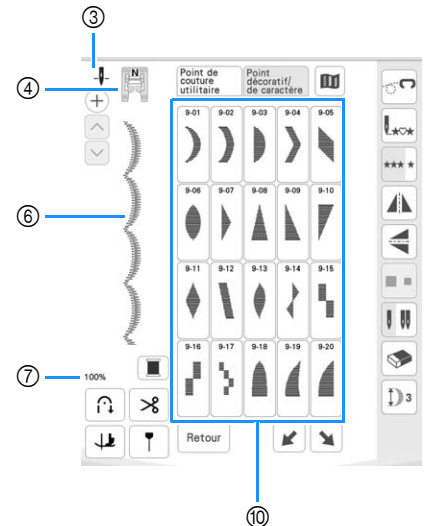
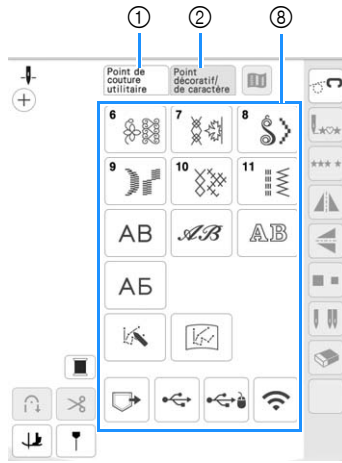
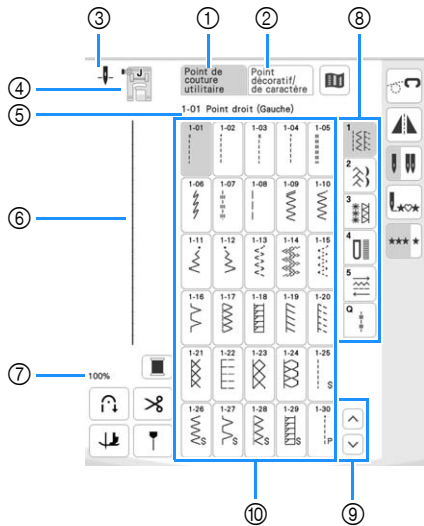

N°	Affichage	Nom	Description	Page
①		Touche Points de couture courants	Sélectionnez un point droit, un point zigzag, une boutonnière, un point d'ourlet invisible ou d'autres points (points utilitaires) utilisés couramment lors de la création de vêtements.	56
②		Touche de points décoratifs/de caractères	Sélectionnez des motifs de points décoratifs ou de caractères.	56
③		Affichage du réglage du positionnement de l'aiguille	Indique le réglage du mode aiguille simple ou jumelée et la position d'arrêt. Positionnement inférieur/aiguille simple Positionnement supérieur/aiguille simple Positionnement inférieur/aiguille jumelée Positionnement supérieur/aiguille jumelée	45, 65
④		Affichage du pied-de-biche	Indique le code du pied-de-biche. Fixez le pied-de-biche indiqué dans cet affichage avant de coudre. * Il est possible que les symboles de certains pieds-de-biche n'apparaissent pas à l'écran, par exemple le pied pour fermetures à glissière « I ».	50
⑤	1-01 Point droit (Gauche)	Affichage du point sélectionné	Indique le nom et le numéro de code du point sélectionné.	-
⑥		Aperçu du point	Affiche un aperçu du point sélectionné. L'affichage à 100 % représente le point à une taille proche de sa taille réelle.	-
⑦	100%	Taille d'affichage du motif de points	Indique la taille approximative du motif de points sélectionné. 100 % : taille presque identique à celle du motif de points cousu 50 % : 1/2 du motif de points cousu 25 % : 1/4 du motif de points cousu	-
⑧	-	Catégorie	Sélectionnez le type de motif de points que vous souhaitez coudre.	56
⑨		Touche Page	Appuyez sur ou sur pour passer d'une page de l'écran de sélection de point à la fois. Vous pouvez faire défiler les pages vers le haut et le bas en touchant l'écran.	-
⑩		Écran de sélection de point	Appuyez sur la touche du motif de points que vous souhaitez coudre.	-



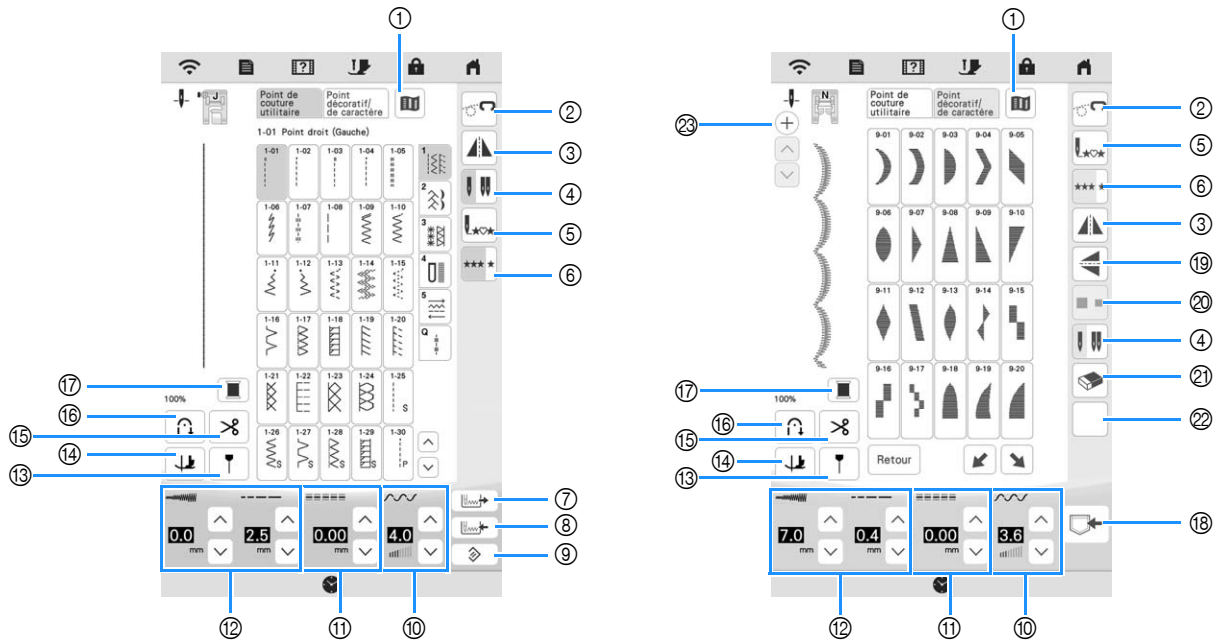



















■ Fonction des touches







💡 Remarque

- Certaines fonctions de modification ne peuvent être utilisées avec certains motifs de points. Seules les fonctions des touches affichées sont disponibles lorsqu'un motif de points est sélectionné.
- Le réglage par défaut de la machine est mis en surbrillance.



N°	Affichage	Nom	Description	Page
①		Touche d'image	Affichez une image agrandie du motif de points sélectionné. Appuyez sur pour modifier la couleur du fil sur l'image. Pour afficher l'image agrandie, appuyez sur . Pour afficher les zones de l'image dépassant de la zone d'affichage visible, appuyez sur .	-
②		Touche de mode en mouvement libre	Appuyez sur cette touche pour passer en mode de couture en mouvement libre. Le pied-de-biche est relevé à une hauteur appropriée et les griffes d'entraînement sont abaissées pour le quilting (courtepointe) en mouvement libre.	80
③		Touche d'image en miroir horizontale	Créez une image en miroir horizontale du motif de points.	-
④		Touche de sélection de mode d'aiguille (simple/jumelée)	Appuyez sur cette touche pour sélectionner le mode Aiguille jumelée. Le mode de couture bascule entre le mode Aiguille simple et le mode Aiguille jumelée à chaque pression de la touche. <ul style="list-style-type: none">• Si la touche est gris clair après la sélection du point, vous ne pouvez pas coudre le point sélectionné à l'aide de l'aiguille jumelée.	45
⑤		Touche de retour au début	Une fois la couture arrêtée, appuyez sur cette touche pour revenir au début du point.	-
⑥		Touche de couture en points uniques/en continu	Sélectionnez des points uniques ou en continu. Pour terminer un motif complet en couture de motif de points en continu, vous pouvez appuyer sur cette touche pendant la couture. La machine s'arrête automatiquement lorsque le motif est terminé.	98
⑦		Touche de récupération	Récupérez un motif de points enregistré.	63
⑧		Touche de mémoire manuelle	Modifiez les réglages de motif de points (largeur de zigzag et longueur de point, tension du fil, coupure de fil automatique ou point de renfort automatique, etc.) puis enregistrez-les en appuyant sur cette touche. Vous pouvez enregistrer cinq séries de réglages pour un seul motif de points.	63
⑨		Touche de réinitialisation	Rétablissez les valeurs par défaut des réglages enregistrés pour le motif de points.	63
⑩		Touche de tension de fil	Affiche le réglage de la tension automatique du fil du motif de points sélectionné. Vous pouvez utiliser les touches et pour modifier les réglages de tension de fil.	62

N°	Affichage	Nom	Description	Page
⑪		Touche « sélecteur G/D »	Appuyez sur  pour décaler le motif de points vers la droite ou sur  pour le décaler vers la gauche. Cette fonction n'est pas disponible pour tous les motifs de points. Seuls les motifs concernés seront décalés.	62
⑫		Touche de longueur et de largeur de point	Affiche les réglages de largeur de zigzag et de longueur de point du motif de points sélectionné. Vous pouvez utiliser les touches  et  pour modifier la longueur de point et la largeur du zigzag.	62
⑬		Touche de traçage de la ligne de guidage	Affichez le traçage de la ligne de guidage le long du tracé de la couture. Celui-ci permet de faciliter la couture de points alignés sur le bord du tissu ou de tout autre traçage sur le tissu.	64
⑭		Touche de pivotement	Activez/désactivez la fonction de pivotement. Une fois la fonction de pivotement sélectionnée, arrêtez la machine pour abaisser l'aiguille et lever légèrement le pied-de-biche automatiquement. Le pied-de-biche se baisse automatiquement lors de la reprise de la couture.	65
⑮		Touche du coupe-fil automatique	Après avoir activé cette fonction, la machine coud automatiquement des points de renfort (ou des points inverses, selon le motif de points sélectionné) au début et à la fin de la couture, puis coupe les fils à la fin de la couture.	64
⑯		Touche de point inverse/de renfort automatique	Si vous sélectionnez ce réglage avant de coudre, la machine coudra automatiquement des points de renfort au début et à la fin de la couture (selon le motif, il se peut que la machine couse des points inverses).	60
⑰		Touche de modification de la couleur de fil	Modifiez la couleur du fil sur l'image.	-
⑱		Touche de mémoire	Enregistrez les combinaisons de motif de points.	99
⑲		Touche d'image en miroir verticale	Créez une image en miroir verticale du motif de points.	-
⑳		Touche de sélection de taille	Sélectionnez la taille du motif de points (large, petit).	-
㉑		Touche de suppression	Permet de supprimer le motif de points sélectionné.	59
㉒	Certaines des clés suivantes apparaîtront, selon le motif de points sélectionné.			
		Touche d'élongation	Lorsque vous sélectionnez des motifs de points plumetis 7 mm, vous pouvez choisir un des 5 réglages de longueur automatique, sans modifier les réglages de la largeur ou de la longueur du point zigzag.	-
				
		Touche de densité de fil	Après avoir sélectionné le motif de points plumetis, vous pouvez modifier la densité de fil du motif de points.  : Faible densité  : Densité élevée	-
		Touche d'espacement des caractères	Modifiez l'espacement des motifs de points de caractères. Le réglage s'applique pour tous les caractères saisis.	-
㉓		Touche d'ajout d'un motif de points	Combinez des motifs de points.	58

Utilisation de la touche de réglages de la machine



Appuyez sur  pour modifier les réglages par défaut de la machine (position d'arrêt de l'aiguille, vitesse de broderie, affichage initial, etc.). Pour afficher les différents écrans de réglages, appuyez sur  pour les « Réglages de couture »,  pour les « Réglages généraux »,  pour les « Réglages de broderie » ou  pour les « Réglages du réseau local LAN sans fil ».

Mémo

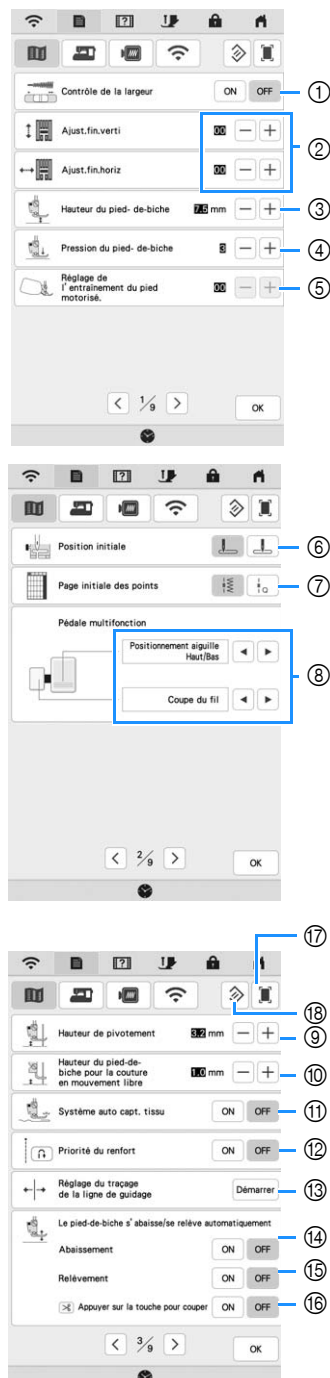

- Appuyez sur  ou  pour afficher un autre écran de réglages.

■ Réglages de couture





- ① Sélectionnez si vous souhaitez utiliser le variateur de vitesse de couture pour déterminer la largeur du zigzag (page 79).
- ② Modifiez les motifs de points décoratifs et des caractères (page 97).
- ③ Réglez la hauteur du pied-de-biche. Sélectionnez la hauteur du pied-de-biche lorsque celui-ci est relevé.
- ④ Réglez la pression du pied-de-biche. Plus le chiffre est élevé, plus la pression est forte. Réglez la pression sur [3] pour une couture normale.
- ⑤ Réglez l'intensité d'entraînement du tissu du pied à double entraînement (page 53).
- ⑥ Sélectionnez [1-01 Point droit (Gauche)] ou [1-03 Point droit (Milieu)] comme point utilitaire devant être automatiquement sélectionné lors de la mise sous tension de la machine.
- ⑦ Indiquez si vous souhaitez afficher les points utilitaires  ou les points quilting (courtepointe)  en premier sur l'écran de sélection de point.
- ⑧ Vous pouvez activer ce réglage une fois la pédale multifonction branchée (vendue séparément). (Ces réglages s'affichent si la pédale multifonction est fixée à la machine.)

Pédale	Fonctions pouvant être spécifiées
Pédale principale	Marche/Arrêt
Contacteur à pied	Sélectionnez l'une des fonctions suivantes : <ul style="list-style-type: none"> • [Coupe du fil]
Pédale latérale	<ul style="list-style-type: none"> • [Positionnement aiguille - Haut / Bas] • [Point unique] • [Point inverse] (Point de renfort) • [Relever/Abaisser le pied-de-biche] • [Pas de réglage]

- ⑨ Sélectionnez la hauteur du pied-de-biche lors de l'arrêt de la couture lorsque le réglage de pivotement est sélectionné (page 65).
- ⑩ Sélectionnez la hauteur du pied-de-biche lorsque la machine est en mode de couture en mouvement libre (page 80).
- ⑪ Lorsque cette option est réglée sur [ON], l'épaisseur du tissu est automatiquement détectée par un capteur interne pendant la couture. (page 67)
- ⑫ Lorsque cette option est réglée sur [ON], les points de renfort sont cousus au début et/ou à la fin de la couture pour un motif de points de renfort, même lorsque vous appuyez sur  (Touche Point inverse) (page 60).
- ⑬ Réglez la position et la luminosité du traçage de la ligne de guidage (page 65).
- ⑭ Permet d'abaisser automatiquement le pied-de-biche avant de commencer à coudre. (page 61)
- ⑮ Permet de relever le pied-de-biche automatiquement après avoir fini de coudre. (page 61)
- ⑯ Si vous appuyez sur  (Touche Coupe-fil), le pied-de-biche se baisse automatiquement avant que le fil ne soit coupé. Le pied-de-biche se lève après que le fil a été coupé. (page 61)
- ⑰ Vous pouvez enregistrer l'image affichée sur l'écran de réglages sur un support USB en appuyant sur cette touche lorsque vous insérez le support dans le port USB. Les fichiers sont enregistrés dans un dossier intitulé [bPocket].
- ⑱ Permet de réinitialiser les réglages. Certains réglages ne sont pas réinitialisés.

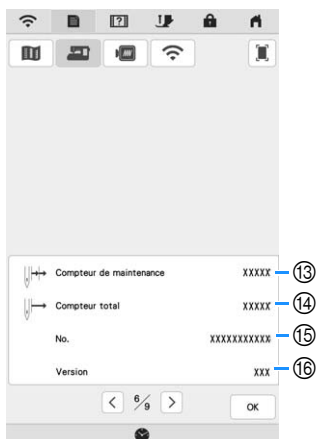
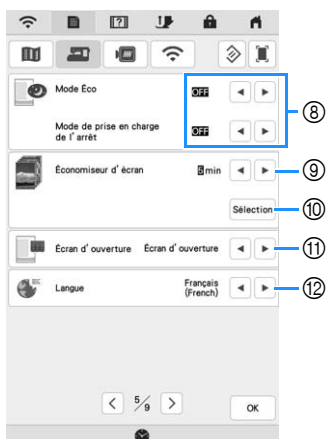
■ Réglages généraux



- ② Déterminez le fonctionnement de la touche  (Touche Position de l'aiguille) selon les deux séquences suivantes (page 67).

À chaque pression de la touche  (Touche Position de l'aiguille) :

[ON] : L'aiguille passe en position relevée, immédiatement arrêtée avant de percer le tissu ou en position abaissée.

[OFF] : L'aiguille passe en position relevée ou abaissée.

- ③ Sélectionnez la forme du curseur en cas d'utilisation d'une souris USB.
- ④ Activez [ON] ou désactivez [OFF] les capteurs de fil supérieur et de fil de la canette. Si l'option est réglée sur [OFF], il est possible d'utiliser la machine sans fil.
- ⑤ Sélectionnez le volume du haut-parleur. Augmentez le chiffre pour un volume plus fort et diminuez-le pour un volume plus faible.
- ⑥ Sélectionnez la luminosité de l'éclairage de la zone de travail.
- ⑦ Sélectionnez la luminosité de l'écran.
- ⑧ Économisez l'alimentation de la machine en choisissant [Mode Éco] et [Mode de prise en charge de l'arrêt] (page 29).
- ⑨ Sélectionnez le délai d'affichage de l'économiseur d'écran.
- ⑩ Sélectionnez l'image de l'économiseur d'écran (page 30).
- ⑪ Sélectionnez l'écran initial qui s'affiche lors de la mise sous tension de la machine.
- ⑫ Sélectionnez la langue d'affichage.
- ⑬ Montre le compteur de maintenance, qui vous rappelle régulièrement d'entretenir la machine. (Contactez votre revendeur Brother agréé pour plus de détails.)
- ⑭ Montre le nombre total de points cousus par la machine.
- ⑮ Montre le numéro interne de la machine.
- ⑯ Indique la version du programme.

Mémo

- Installez la dernière version du logiciel. Vérifiez les mises à jour disponibles auprès de votre revendeur Brother agréé ou sur le site « <http://s.brother/cpeaa/> » (page 194).

ATTENTION

- Lorsque [Capteur de fil supérieur et de canette] est défini sur [OFF], la machine ne peut pas détecter le fil supérieur emmêlé. Le fait de continuer à utiliser la machine alors que le fil est emmêlé risquerait de l'endommager.

- ① Sélectionne la position d'arrêt de l'aiguille (position de l'aiguille lorsque la machine ne fonctionne pas) pour qu'elle soit relevée ou abaissée. Sélectionnez la position abaissée lorsque vous utilisez la touche de pivotement.

■ Réglages de broderie

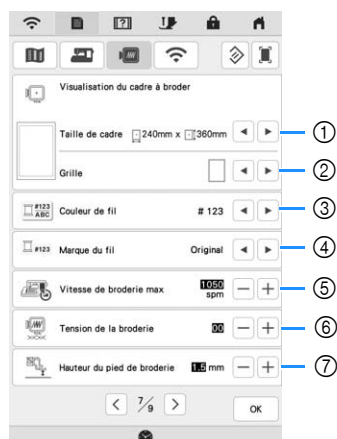

- ① Permet de sélectionner le cadre de broderie à utiliser.
- ② Permet de sélectionner le marqueur de point central ou les lignes de quadrillage.
- ③ Permet de sélectionner l'affichage de la couleur du fil, du numéro de fil et du nom de couleur sur l'écran « Broderie ». (page 147)
- ④ Permet de sélectionner la marque de fil de l'affichage de la couleur du fil. (page 147)
- ⑤ Réglez la vitesse de broderie maximale (page 147).
- ⑥ Réglez la tension du fil supérieur pour la broderie (page 144).
- ⑦ Sélectionnez la hauteur du pied de broderie pendant la broderie (page 127).
- ⑧ Sélectionnez les unités d'affichage pour broder (mm/"/ pouce).
- ⑨ Sélectionnez la couleur d'arrière-plan de la zone d'affichage de la broderie.
- ⑩ Sélectionnez la couleur d'arrière-plan de la zone d'onglet.
- ⑪ Sélectionnez la taille des miniatures de motif.
- ⑫ Réglez la distance séparant le motif du point faufilage. (page 140)
- ⑬ Réglez la distance séparant le motif d'appliqué du contour (page 140).
- ⑭ Réglez la position et la luminosité du pied de broderie « W+ » avec pointeur à voyant lumineux (ce réglage est disponible si le pied de broderie « W+ » avec pointeur à voyant lumineux a été fixé.) (page 131).

■ Réglages du réseau local LAN sans fil

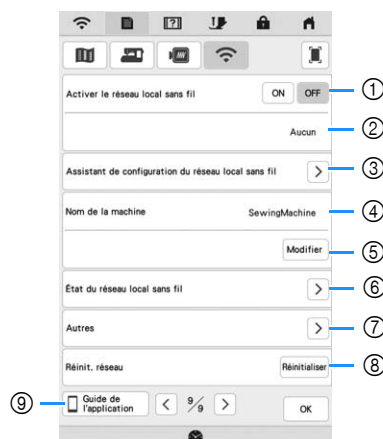

- ① Active/désactivez la fonction Réseau local LAN sans fil (page 33).
- ② Affiche le SSID connecté.
- ③ Paramétrez la machine pour connecter la fonction Réseau local LAN sans fil.
- ④ Affiche le nom de la machine utilisé sur le réseau sans fil. Ce nom sera utilisé lors du transfert de fichiers de la machine vers le logiciel d'édition de broderie (PE-DESIGN 11).
- ⑤ Modifiez le nom de la machine utilisé sur le réseau sans fil.
- ⑥ Vérifiez l'état du réseau local LAN sans fil.
- ⑦ Affichez d'autres menus.
- ⑧ Permet de rétablir les opérations du réseau.
- ⑨ Affiche l'introduction à l'application.

■ Paramétrage du [Mode Éco] et du [Mode de prise en charge de l'arrêt]

Vous pouvez économiser l'alimentation de la machine en sélectionnant [Mode Éco] et [Mode de prise en charge de l'arrêt].

Si vous laissez la machine allumée sans l'utiliser pendant la période de temps définie, celle-ci active chacun des

modes. Appuyez sur  pour afficher [Mode Éco] et [Mode de prise en charge de l'arrêt]. (page 28)

[Mode Éco];

La machine va passer en mode veille après la période de temps définie. Touchez l'écran ou appuyez sur la touche « Marche/Arrêt » pour continuer à utiliser la machine.

[Mode de prise en charge de l'arrêt];

La machine va passer en mode de faible consommation après la période de temps définie. Mettez la machine hors tension, puis de nouveau sous tension pour la faire fonctionner de nouveau.

Remarque

- Si vous mettez la machine hors tension alors qu'elle est en [Mode Éco] ou en [Mode de prise en charge de l'arrêt], patientez environ 5 secondes avant de la remettre sous tension.

■ Modification de l'image d'économiseur d'écran

Vous pouvez remplacer l'image par défaut par une image personnelle sélectionnée pour l'économiseur d'écran de votre machine.

Préparez l'image sur un support USB avant de modifier l'image d'économiseur d'écran. Pour plus de détails à propos des fichiers images compatibles, reportez-vous à la section « SPÉCIFICATIONS » à la page 192.

1 Appuyez sur .

→ L'écran de réglages apparaît.

2 Appuyez sur .

→ L'écran de réglages généraux s'affiche.

3 Affichez [Économiseur d'écran] sur l'écran de réglages généraux.

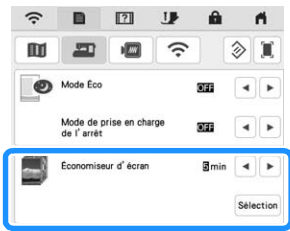

4 Appuyez sur dans [Économiseur d'écran].

5 Appuyez sur .

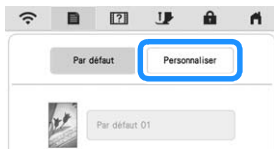

6 Branchez le support USB contenant votre image personnelle sur le port USB de la machine.

7 Appuyez sur pour sélectionner la première image.



8 Sélectionnez le support connecté.

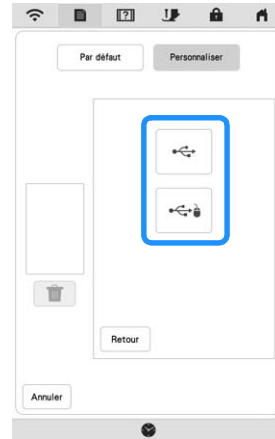

→ Une liste de vos images personnelles apparaît à l'écran.

*  : Supprimez l'image sélectionnée.

* : Retour à la page précédente.

9 Sélectionnez un nom de fichier et appuyez sur .



→ L'image sélectionnée est enregistrée dans votre machine.

* : Retour à la page précédente.

10 Répétez les étapes 7 à 9 pour définir les images restantes.

11 Appuyez sur pour revenir à l'écran initial.

Utilisation de l'aide de la machine

Appuyez sur  pour afficher l'écran d'aide de la machine. L'écran présenté ci-dessous propose des fonctions différentes.



- 1 Explications relatives à la mise en place du fil supérieur, au bobinage de la canette, à la préparation d'un motif de broderie et à l'utilisation de la machine (page 31)
- 2 Procédures de couture de points utilitaires (page 31)
- 3 Explications relatives au point sélectionné
- 4 Didacticiels vidéo ou vidéos MPEG-4 (MP4) (page 31, page 32)
- 5 Introduction à l'application

Utilisation de la fonction de guide d'utilisation



Appuyez sur  pour ouvrir l'écran affiché ci-dessous. La partie supérieure de l'écran affiche différentes catégories. Appuyez sur une touche pour afficher plus d'informations sur cette catégorie. Certaines des fonctions sont décrites par les vidéos. Regardez ces vidéos pour en savoir plus sur les fonctions.



- 1 Informations sur les pièces principales de la machine ainsi que leurs fonctions
- 2 Informations sur les touches de commande
- 3 Informations sur l'enfilage de la machine, le changement des pieds-de-biche, etc.
- 4 Informations sur la mise en place de l'unité de broderie, la préparation du tissu pour la broderie, etc.
- 5 Informations sur le dépannage
- 6 Informations sur le nettoyage de la machine, etc.

Utilisation de la fonction de guide de couture

Utilisez cette fonction lorsque vous doutez du point à utiliser pour votre ouvrage ou pour obtenir des conseils relatifs à la couture de certains points.

- 1 Entrez dans la catégorie **Points de couture courants** depuis l'écran d'accueil.
- 2 Appuyez sur .
- 3 Appuyez sur  Guide de couture.
→ L'écran de conseils s'affiche.
- 4 Appuyez sur la touche correspondant à la catégorie dont vous souhaitez afficher les instructions de couture.

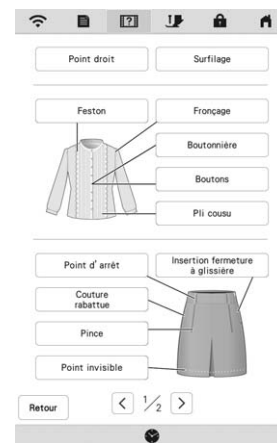

- 5 Lisez les explications et sélectionnez le point approprié.

→ L'écran affiche la procédure à suivre pour coudre le point sélectionné. Suivez les instructions de couture du point.

Visionnage d'un didacticiel vidéo

Cette machine propose des didacticiels vidéo sur son utilisation.

- 1 Appuyez sur .
- 2 Appuyez sur .
- 3 Sélectionnez une catégorie et un didacticiel vidéo.

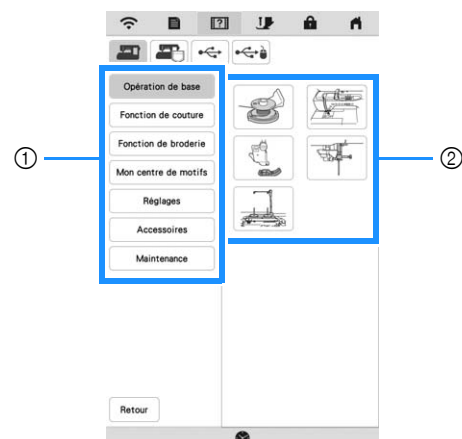

- 1 Catégorie
- 2 Didacticiel vidéo

4 Visionnez le didacticiel vidéo.

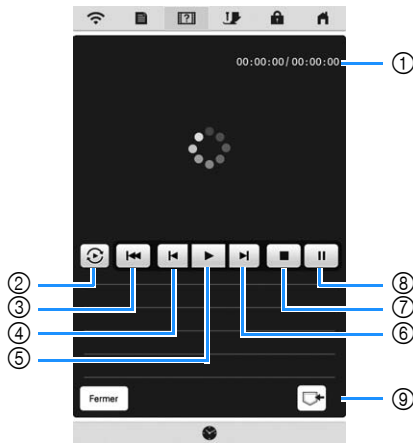

- ① Nombre de secondes écoulées/Nombre total de secondes
- ② Répéter
- ③ Retour au début
- ④ Reculer de 10 secondes
- ⑤ Lecture
- ⑥ Avancer de 10 secondes
- ⑦ Arrêt
- ⑧ Pause
- ⑨ Enregistrer sur la machine (en cas de visionnage à partir d'un support USB).

Vous pouvez enregistrer une vidéo dans (favoris) de la machine, d'où vous pouvez la visionner. En cas de visionnage depuis la mémoire de la machine, devient . Appuyez sur pour supprimer la vidéo.

Remarque

- Les spécifications qui apparaissent dans le film peuvent être différentes de celles du produit réel, pour ce qui est de certains détails.

5 Une fois le didacticiel visionné, appuyez sur .

■ Visionnage de vidéos MPEG-4 (MP4)

Vous pouvez visionner vos vidéos MP4 à partir d'un support USB. Vous pouvez également les enregistrer sur la machine de façon, par exemple, à pouvoir visionner à tout moment un didacticiel vidéo sur la création d'un projet. Pour plus de détails sur les extensions de fichiers reconnus, rendez-vous à la section « SPÉCIFICATIONS » à la page 192.

Mémo

- Certains types de fichiers MP4 ne peuvent pas être visionnés sur la machine.

1 Appuyez sur .

2 Appuyez sur .

3 Sélectionnez le périphérique sur lequel la vidéo est enregistrée.

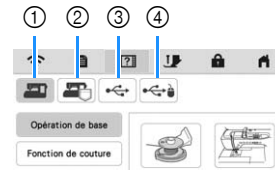

- ① Didacticiel vidéos
- ② Vidéos enregistrées sur la machine (favoris)
- ③ Vidéos du support USB connecté au port USB
- ④ Vidéos du support USB connecté au port USB pour souris

4 Sélectionnez la vidéo que vous souhaitez visionner.

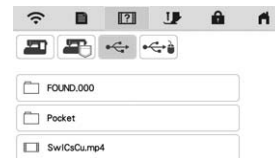

Remarque

- Les noms de fichier longs peuvent être raccourcis lorsqu'ils sont affichés.

5 Visionnez la vidéo.

- * Utilisez les touches de fonctionnement comme décrit dans la section « Visionnage d'un didacticiel vidéo » à la page 31.

6 Une fois le didacticiel visionné, appuyez sur .

Utilisation de la fonction d'explication des motifs de points

Si vous souhaitez en savoir plus sur l'utilisation d'un motif en particulier, sélectionnez-le et appuyez sur puis sur pour afficher une explication du point sélectionné.

Exemple : Affichage d'informations sur

1 Appuyez sur .

2 Appuyez sur .

3 Appuyez sur .

→ L'écran affiche les informations.

4 Appuyez sur pour revenir à l'écran initial.

FONCTIONS DE CONNEXION AU RÉSEAU SANS FIL

Cette machine prend en charge une connexion à un réseau sans fil. Cette fonction permet de transférer d'un ordinateur à la machine un motif de broderie modifié dans le logiciel de modification de broderie (PE-DESIGN 11) avec des fonctions de transfert sans fil. Les motifs de broderie peuvent être transférés de la machine au logiciel de modification de broderie. La machine et l'ordinateur doivent être connectés au même réseau. Pour connaître les procédures détaillées, reportez-vous au manuel du logiciel de modification de broderie. Le réseau sans fil doit être configuré et activé pour utiliser l'application spéciale permettant de transférer des images vers la machine à broder.

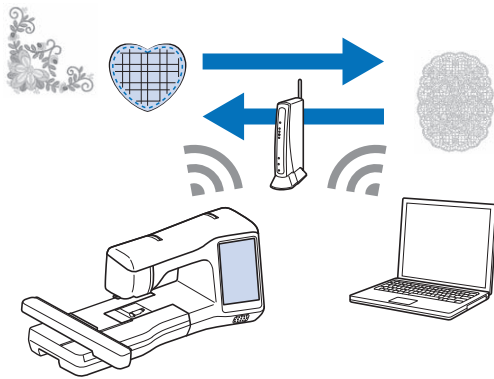

Activation d'une connexion au réseau sans fil

La machine peut être connectée à votre réseau sans fil.

- 1 Appuyez sur .
- 2 Appuyez sur .
- 3 Réglez [Activer le réseau local sans fil] sur [ON].

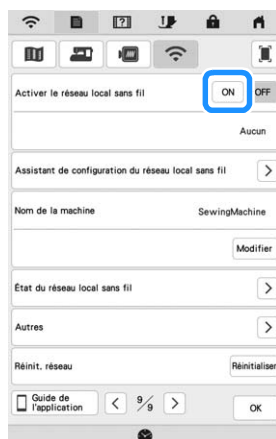

→ La machine commence à émettre le signal correspondant au réseau sans fil.

■ Exigences pour une connexion à un réseau sans fil

La connexion au réseau sans fil est conforme aux normes IEEE 802.11 n/g/b et utilise la fréquence 2,4 GHz.

📖 Mémo

- L'installation d'un réseau sans fil avec WPA/WPA2 Enterprise n'est pas possible.

Configuration de la connexion réseau sans fil

La connexion au réseau sans fil peut être configurée de plusieurs façons. Nous vous recommandons d'utiliser la méthode employée par l'assistant de cette machine.

■ Utilisation de l'assistant pour configurer la connexion au réseau sans fil

- 1 Les informations de sécurité (SSID et clé réseau) de votre réseau domestique sont nécessaires pour connecter votre machine à un réseau sans fil. La clé réseau peut également s'appeler mot de passe, clé de sécurité ou clé de chiffrement. D'abord, trouvez vos informations de sécurité et notez-les.

SSID	Clé réseau (mot de passe)

📖 Mémo

- Il n'est pas possible de configurer la connexion au réseau sans fil sans les informations de sécurité.
- Comment trouver les informations de sécurité
 - ① Consultez le manuel fourni avec votre réseau domestique.
 - ② Le SSID par défaut peut être le nom du fabricant ou le nom du modèle.
 - ③ Si vous ne parvenez pas à trouver les informations de sécurité, contactez le fabricant du routeur, votre administrateur réseau ou votre fournisseur de services Internet.

- 2 Appuyez sur  à côté de [Assistant de configuration du réseau local sans fil].

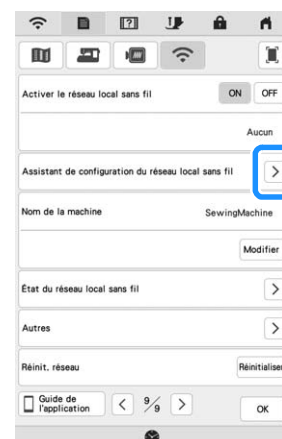

→ Une liste des SSID disponibles s'affiche.

3 Appuyez sur > à côté du SSID que vous avez noté.



→ L'écran de saisie de la clé réseau (mot de passe) s'affiche.

Mémo

- Si le SSID que vous avez noté n'apparaît pas sur la liste, appuyez sur **Retour**.
- Si le SSID que vous avez noté n'apparaît pas, respectez la procédure suivante pour l'indiquer.
 - ① Sélectionnez **Nouveau SSID** dans la liste de SSID.
 - ② Saisissez la SSID réseau voulue, puis appuyez sur **OK**.
 - ③ Sélectionnez la méthode d'authentification et le mode de chiffrement.
- Si la machine a déjà été connectée au réseau domestique, appuyez sur **SSID enregistré**, puis sélectionnez la SSID mémorisée.

4 Saisissez la clé réseau (mot de passe) que vous avez notée, puis appuyez sur **OK**.

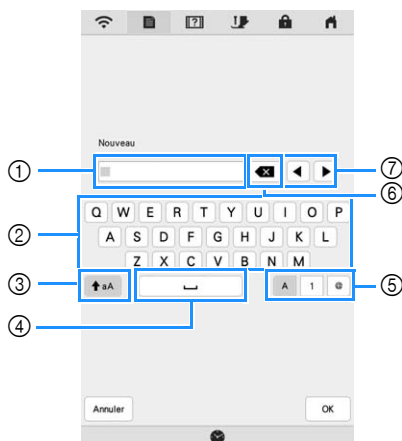

- ① Zone d'entrée de texte
- ② Touches de caractère
- ③ Touche de majuscules
- ④ Touche d'espace
- ⑤ Touche de lettres/chiffres/symboles
- ⑥ Touche de retour arrière (efface le caractère précédant le curseur)
- ⑦ Touches de curseur (déplacent le curseur vers la gauche ou la droite)

5 Lorsque le message suivant s'affiche, appuyez sur **OK**.



→ Une fois une connexion établie, le message suivant s'affiche.

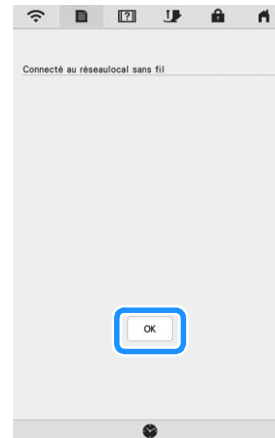

6 Appuyez sur **OK** pour quitter la configuration.



Mémo

- Pendant la connexion, l'intensité du signal est indiquée par l'icône située dans l'angle supérieur gauche de l'écran.
- Une fois qu'une connexion à un réseau sans fil a été configurée, une connexion sera établie chaque fois que la machine sera mise sous tension. Toutefois, [Activer le réseau local sans fil] dans l'écran des réglages du réseau doit être défini sur [ON].

■ Utilisation du menu [Autres] pour configurer la connexion au réseau sans fil

Le menu [Autres] contient les options suivantes.

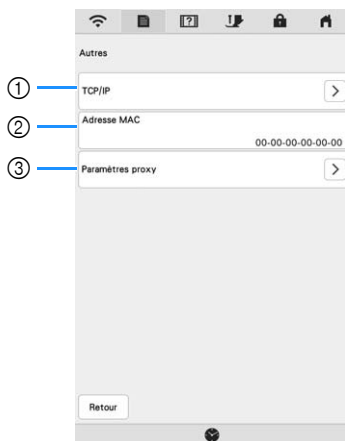

- ① Les réglages TCP/IP peuvent être saisis manuellement.
- ② Affiche l'adresse MAC.
- ③ S'utilise lorsque des réglages de mandataire sont nécessaires.

BRANCHEMENT DE L'ACCESSOIRE SUR LA MACHINE

Utilisation d'une souris USB (vendue séparément)

Une fois branchée sur la machine, la souris USB permet d'effectuer un certain nombre d'opérations à l'écran. Branchez une souris USB sur le port USB.

📌 Mémo

- Si vous utilisez une souris autre que la souris USB en option, il se peut qu'elle ne fonctionne pas comme décrit dans le présent manuel d'instructions.

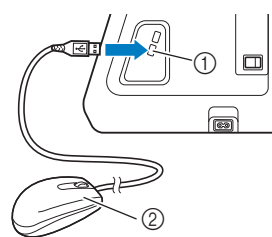

- ① Port USB
- ② Souris USB

💡 Remarque

- Vous ne pouvez utiliser que le bouton gauche de la souris pour effectuer des opérations. Il est inutile de double-cliquer. Aucun autre bouton ne peut être utilisé.
- Le curseur de la souris ne s'affiche pas sur l'économiseur d'écran ou sur l'écran d'ouverture.

■ Sélection d'une touche

Une fois la souris branchée, le curseur s'affiche à l'écran. Déplacez la souris pour positionner le pointeur sur la touche souhaitée, puis cliquez avec le bouton gauche de la souris.



- ① Pointeur

BOBINAGE/INSTALLATION DE LA CANETTE

Bobinage de la canette

⚠ ATTENTION

- La canette fournie a été conçue spécialement pour cette machine. Si vous utilisez des canettes d'autres modèles, la machine risque de ne pas fonctionner correctement. N'utilisez que la canette fournie ou des canettes du même type (code de la pièce : SA156, SFB : XA5539-151 / 115J05E0001, SFB : 115J05E7001). La SA156 est une canette de type Classe 15.

■ Utilisation du porte-bobine supplémentaire

Cette machine vous permet de bobiner la canette tout en cousant. Lorsque vous utilisez le porte-bobine principal pour coudre ou broder, vous pouvez bobiner la canette à l'aide du porte-bobine supplémentaire.

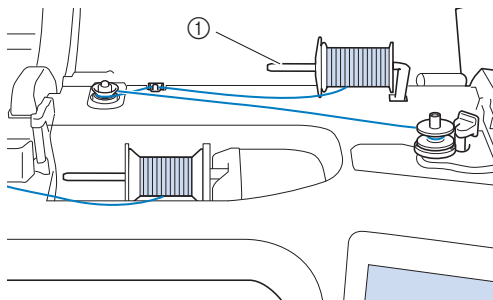

① Porte-bobine supplémentaire

- 1 Mettez la machine sous tension, puis ouvrez le capot supérieur.

- 2 Aligned la rainure de la canette sur le ressort de l'axe du bobineur de canette et placez la canette sur l'axe.

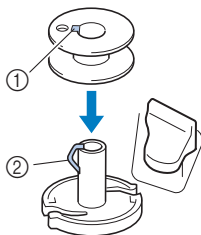

① Rainure de la canette
② Ressort de l'axe du bobineur de canette

- 3 Placez la bobine du fil de la canette et le couvercle de bobine sur le porte-bobine supplémentaire.

Placez la bobine sur le porte-bobine supplémentaire de sorte que le fil se déroule du bas vers l'avant. Sinon, le fil risque de s'emmêler autour du porte-bobine supplémentaire.

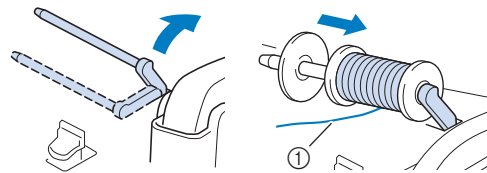

① Le fil se déroule du dessous vers l'avant.

- 4 Déplacez le couvercle de bobine le plus possible vers la droite sur le porte-bobine, le côté arrondi orienté vers la gauche.

⚠ ATTENTION

- Si la bobine ou le couvercle de bobine n'est pas installé correctement, le fil risque de s'emmêler autour du porte-bobine et ainsi de casser l'aiguille.
- Trois tailles de couvercle de bobine sont disponibles, ce qui vous permet de choisir le couvercle de bobine le mieux adapté à la bobine utilisée. Si le couvercle de bobine est trop petit pour la bobine utilisée, le fil risque de se bloquer dans la fente de la bobine ou la machine de s'endommager. Si vous utilisez une bobine de fil mini/très grande, employez le centre amovible pour bobine de fil (bobine de fil mini/très grande). Pour plus de détails sur le centre amovible pour bobine de fil (bobine de fil mini/très grande), reportez-vous à « Mémo » à la page 37.



Mémo

- Lorsque vous utilisez une bobine comme illustré ci-dessous, employez le petit couvercle de bobine en laissant un léger espace entre ce dernier et la bobine.

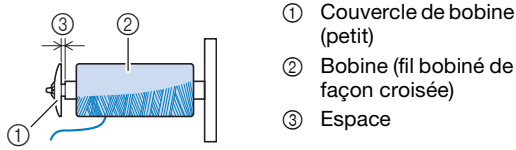

- Couvercle de bobine (petit)
- Bobine (fil bobiné de façon croisée)
- Espace

- Si vous utilisez un fil se déroulant rapidement, tel qu'un fil en nylon transparent ou un fil métallique, placez le filet de la bobine sur la bobine avant de mettre la bobine de fil sur le porte-bobine. Si le filet de la bobine est trop long, pliez-le afin de l'adapter à la taille de la bobine. Lors de l'enfilage de la bobine avec le filet de la bobine, veillez à faire sortir environ 5 cm (2" / pouces) de fil. Il peut s'avérer nécessaire de régler la tension du fil lors de l'utilisation du filet de la bobine.

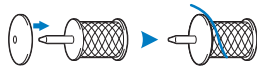

- Si vous insérez sur le porte-bobine une bobine de fil avec un axe intérieur de 1,2 cm (env. 1/2" / pouce) de diamètre et d'une hauteur de 7,5 cm (env. 3" / pouces), utilisez le centre amovible pour bobine de fil (bobine de fil mini/très grande).

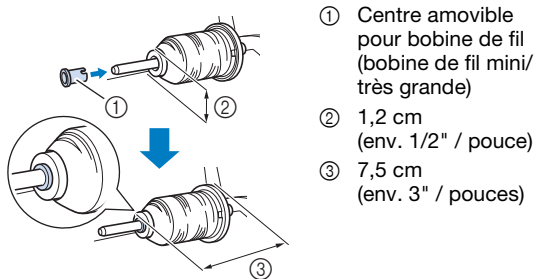

- Centre amovible pour bobine de fil (bobine de fil mini/très grande)
- 1,2 cm (env. 1/2" / pouce)
- 7,5 cm (env. 3" / pouces)

- 5** De votre main droite, tenez le fil près de la bobine de fil. Avec la main gauche, tenez l'extrémité du fil et, à l'aide de vos deux mains, faites passer le fil autour des guide-fils.

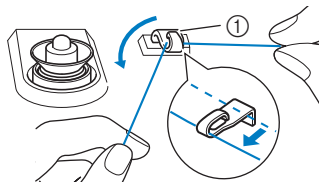

- Guide-fil

- 6** Faites passer le fil autour du disque de pré-tension en veillant à ce qu'il passe bien en dessous du disque.

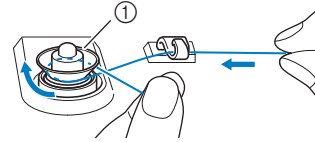

- Disque de pré-tension

→ Veillez à ce que le fil passe bien en dessous du disque de pré-tension.

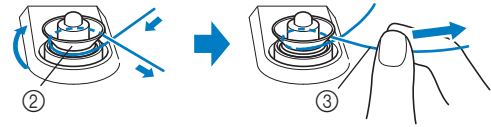

- Disque de pré-tension

③ Tirez-le autant que possible.

- 7** Enroulez le fil autour de la canette de 5 ou 6 tours dans le sens des aiguilles d'une montre, faites passer le fil dans la fente du guide de la base du bobineur de canette, puis tirez sur le fil pour le couper.

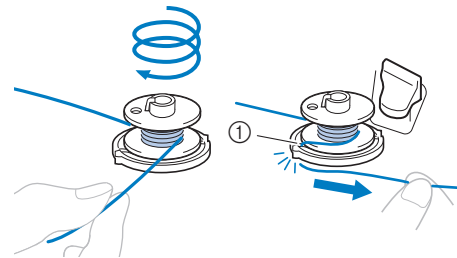

- Fente du guide de la base du bobineur de canette (avec coupe-fil intégré)

Remarque

- Assurez-vous de bobiner le fil dans le sens des aiguilles d'une montre autour de la canette, sinon il risque de s'emmêler dans la canette et l'aiguille risque de se tordre ou de casser lorsque la canette tombera à court de fil.

ATTENTION

- Veillez à couper le fil comme décrit. Si la canette est bobinée sans couper le fil à l'aide du coupe-fil intégré dans la fente du guide de la base du bobineur de canette, le fil risque de s'emmêler dans la canette et l'aiguille risque de se tordre ou de casser lorsque la canette tombera à court de fil.

- 8** Positionnez la commande de bobinage de canette vers la gauche, jusqu'à ce qu'elle soit en place (vous devez entendre un déclic).

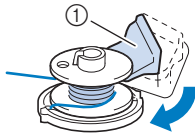

- ① Commande de bobinage de canette
→ La fenêtre de bobinage de la canette s'affiche.

- 9** Appuyez sur **Démarrer**.



→ Le bobinage de la canette commence. La canette s'immobilise lorsque le bobinage est terminé. La commande de bobinage de canette se remet automatiquement dans sa position d'origine.

→ **Démarrer** passe à **Arrêter** lors du bobinage de la canette.

→ Pour modifier la vitesse de bobinage, appuyez sur **-** (pour la diminuer) ou **+** (pour l'augmenter) dans la fenêtre de bobinage de canette.

Remarque

- Lorsque vous bobinez la canette avec du fil raide, comme du fil en nylon pour quilting (courtepointe), le son émis risque d'être différent de celui produit lors du bobinage de fil standard. Ceci n'est pas signe de dysfonctionnement.
- Lorsque vous bobinez du fil en nylon transparent sur la canette, arrêtez le bobinage lorsque la canette est à moitié (1/2) ou aux deux tiers (2/3) pleine. Si la canette est entièrement bobinée avec du fil en nylon transparent, elle risque de ne pas l'être correctement, et les performances de couture risquent de diminuer. En outre, une pression excessive pourrait être appliquée à la canette, rendant impossible le retrait de la canette de l'axe du bobineur de canette, ou la canette pourrait casser.



Mémo

- Appuyez sur **OK** pour minimiser la fenêtre de bobinage de canette. Vous pouvez alors procéder à des opérations telles que la sélection d'un point ou le réglage de la tension du fil, pendant le bobinage de la canette.
- Appuyez sur **Bobiner** (en haut à droite de l'écran à cristaux liquides) pour afficher à nouveau la fenêtre de bobinage de canette.



- 10** Une fois le bobinage de la canette terminé, coupez le fil à l'aide de ciseaux et enlevez la canette.

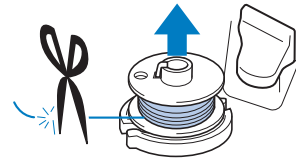

Utilisation du porte-bobine

Vous pouvez bobiner la canette avant de coudre à l'aide du porte-bobine principal. Vous ne pouvez pas utiliser ce porte-bobine pour bobiner la canette tout en cousant.

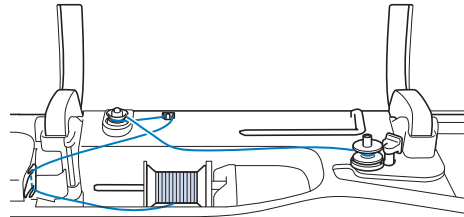

- 1** Mettez la machine sous tension, puis ouvrez le capot supérieur.

- 2** Alignez la rainure de la canette sur le ressort de l'axe du bobineur de canette et placez la canette sur l'axe.

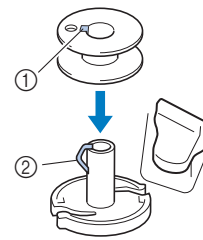

- ① Rainure de la canette
② Ressort de l'axe du bobineur de canette

- 3** Retirez le couvercle de bobine et placez la bobine de fil pour la canette sur le porte-bobine.

Placez la bobine sur le porte-bobine de sorte que le fil se déroule du dessous vers l'avant.

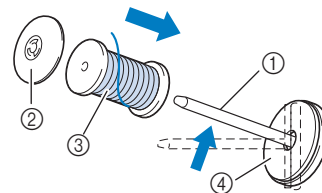

- ① Porte-bobine
② Couvercle de bobine
③ Bobine de fil
④ Feutre de bobine

4 Déplacez le couvercle de bobine le plus possible vers la droite sur le porte-bobine, le côté arrondi orienté vers la gauche.

5 Tenez le fil à deux mains et faites-le passer dans la rainure de la plaque du guide-fil.

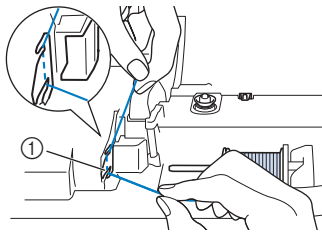

① Plaque du guide-fil

6 Faites passer le fil autour du guide-fil.

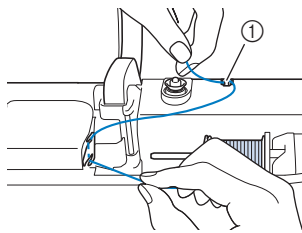

① Guide-fil

7 Faites passer le fil autour du disque de pré-tension en veillant à ce qu'il passe bien en dessous du disque.

Tirez le fil autant que possible.

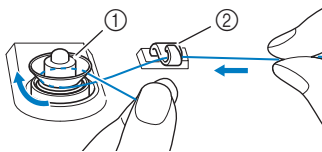

① Disque de pré-tension

② Guide-fil

8 Suivez les étapes **7** à **10** des page 37 à page 38.

■ Utilisation du support pour porte-bobines (fourni avec certains modèles)

Pour bobiner le fil sur la canette lorsque le support pour porte-bobines est installé, passez le fil depuis la bobine par le guide-fil sur le guide-fil rétractable, puis bobinez la canette en suivant les étapes **5** à **10** de la section « Utilisation du porte-bobine supplémentaire » de la page 37 à la page 38.

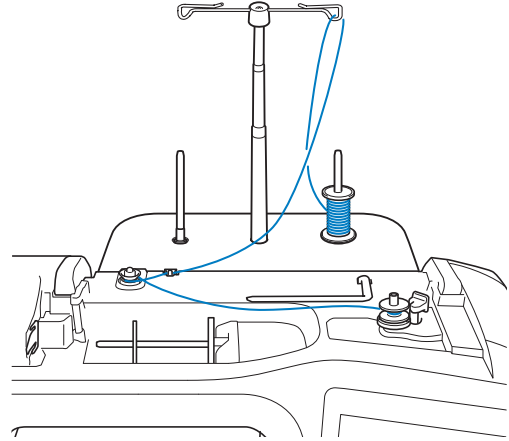

⚠ ATTENTION

- Lors du bobinage du fil sur la canette, ne croisez pas le fil de bobinage de canette avec le fil supérieur au niveau des guide-fil.

Réglage de la canette

⚠ ATTENTION

- Utilisez une canette dont le fil a été correctement bobiné, sinon l'aiguille risque de casser ou la tension du fil risque d'être incorrecte.



- Avant d'insérer ou de changer la canette, assurez-vous d'avoir appuyé sur  sur l'écran à cristaux liquides pour verrouiller toutes les touches et tous les boutons. En effet, dans le cas contraire, vous risqueriez de vous blesser en cas d'activation de la touche « Marche/Arrêt » ou de toute autre touche entraînant la mise en route de la machine.

- Appuyez sur  pour verrouiller toutes les touches et tous les boutons et relevez le pied-de-biche.

* Si le message [Souhaitez-vous abaisser le pied-de-biche automatiquement?] s'affiche sur l'écran à cristaux liquides, appuyez sur pour continuer.

- Faites glisser le bouton d'ouverture du capot du compartiment à canette vers la droite et retirez le capot.

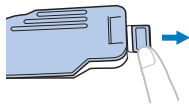

- Insérez la canette dans le boîtier de la canette de sorte que le fil se déroule vers la gauche.

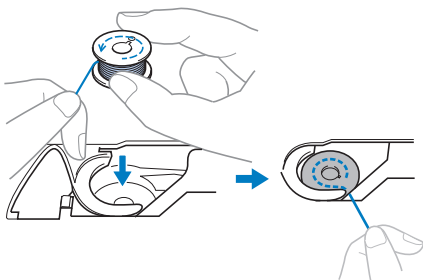

- Maintenez légèrement la canette de la main droite (1), puis faites passer l'extrémité du fil autour du taquet du capot de la plaque à aiguille de la main gauche (2).

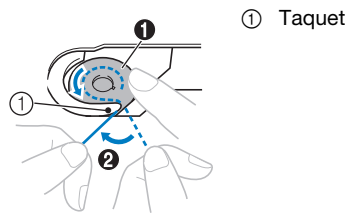

⚠ ATTENTION

- Veillez à maintenir d'un doigt la canette vers le bas et déroulez correctement le fil de la canette, sinon le fil risque de casser ou de présenter une tension incorrecte.

- Tout en maintenant légèrement la canette en place avec la main droite (1), faites passer le fil par la fente du capot de la plaque à aiguille (2) et tirez-le légèrement avec la main gauche (3).

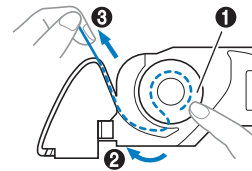

📖 Mémo

- Si vous enroulez le fil autour du taquet du capot de la plaque à aiguille, faites passer le fil comme indiqué au point 2 de l'illustration et tirez légèrement sur le fil comme au point 3, le fil entre dans le ressort de tension du boîtier de la canette afin d'appliquer la tension adéquate au fil de la canette pendant la couture.

- Tout en maintenant légèrement la canette en place avec la main droite (1), continuez à faire passer le fil par la fente du capot de la main gauche (2). Coupez ensuite le fil à l'aide du coupe-fil (3).

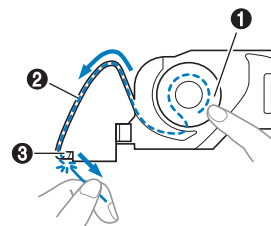

📖 Mémo

- Veillez à effectuer correctement l'enfilage de la canette en respectant ces instructions. Si vous placez simplement le fil dans la fente du capot de la plaque à aiguille, le fil de la canette sera mal enfilé, et les performances de la couture seront diminuées ou la tension du fil ne sera pas correcte.

7 Remplacez le capot du compartiment à canette.

Insérez l'onglet du capot du compartiment à canette dans l'encoche du capot de la plaque à aiguille, puis appuyez légèrement sur le côté droit.

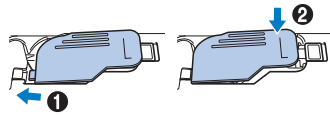
**Mémo**

- Vous pouvez commencer à coudre sans faire sortir le fil de la canette. Si vous souhaitez faire sortir le fil de la canette avant de commencer à coudre, tirez sur le fil en respectant la procédure indiquée à la section « Sortie du fil de la canette » à la page 41.

8 Appuyez sur  pour déverrouiller toutes les touches et boutons.**Sortie du fil de la canette**



Vous aurez parfois besoin de faire sortir le fil de la canette, par exemple lorsque vous cousez des fronces, des reprises, du quilting (courtepointe) en mouvement libre ou de la broderie.

Mémo

- Vous pouvez faire sortir le fil de la canette après avoir enfilé le fil supérieur (« ENFILAGE SUPÉRIEUR » à la page 42).

1 Suivez les étapes **1** à **3** de la section « Réglage de la canette » à la page 40 pour installer la canette dans le boîtier de la canette.**2** Guidez le fil de la canette par la rainure, en suivant la flèche de l'illustration.

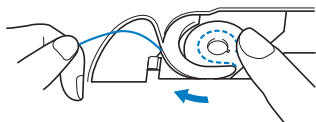
- * Ne coupez pas le fil avec le coupe-fil.
- * Ne remplacez pas le capot du compartiment à canette.

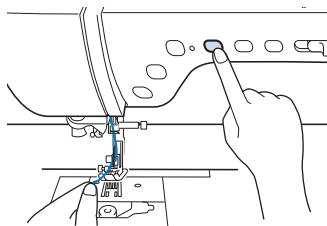
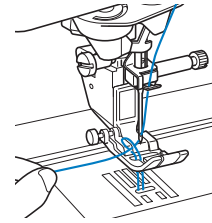
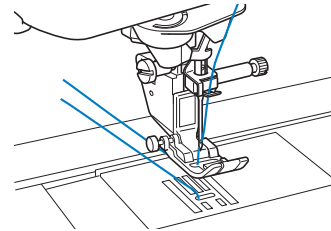
**3** Appuyez sur  pour déverrouiller toutes les touches et boutons.**4** Tout en maintenant légèrement le fil supérieur de la main gauche, appuyez deux fois sur  (Touche Position de l'aiguille) pour abaisser puis relever l'aiguille.**5** Tirez doucement le fil supérieur. Une boucle de fil sort alors de la canette par le trou de la plaque à aiguille.**6** Sortez le fil de la canette, puis faites-le passer sous le pied-de-biche, et tirez-le d'environ 10 cm (4" / pouces) vers l'arrière de la machine, en l'alignant sur le fil supérieur.**7** Remplacez le capot du compartiment à canette.

ENFILAGE SUPÉRIEUR

Enfilage supérieur

⚠ ATTENTION

- Veillez à enfiler correctement le fil dans la machine. Si vous n'enfilez pas correctement le fil, il risque de s'emmêler, l'aiguille pourrait se casser et vous pourriez vous blesser.
- Si vous utilisez le pied à double entraînement, le couteau raseur ou des accessoires non fournis avec la machine, fixez-les à la machine après avoir effectué l'enfilage.
- Vous ne pouvez pas utiliser la fonction d'enfilage automatique avec une aiguille à oreilles ou une aiguille jumelée. Si vous utilisez  (Touche Enfilage automatique), la machine risque d'être endommagée.

📖 Mémo

- La fonction d'enfilage automatique peut être utilisée avec des aiguilles pour machine à coudre à usage personnel de taille 75/11 à 100/16.
- Les fils suivant ne sont pas compatibles avec l'enfileur. Passez manuellement le fil par le chas de l'aiguille.
 - Fil spécial tel que du fil métallique
 - Fil de nylon transparent

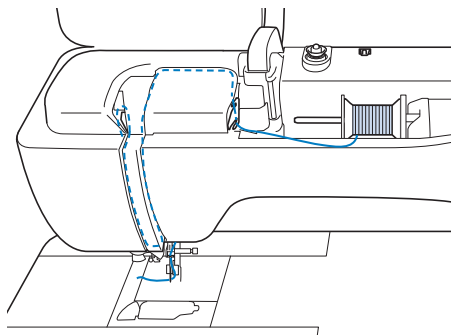

1 Mettez la machine sous tension.

2 Appuyez sur  (Touche Releveur du pied-de-biche) pour relever le pied-de-biche.

→ Le levier releveur de fil supérieur s'ouvre, de sorte que la machine puisse être enfilée.

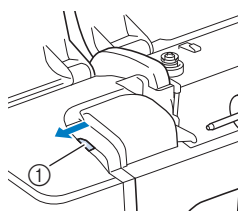

① Levier releveur de fil supérieur

3 Appuyez sur  (Touche Position de l'aiguille) pour relever l'aiguille.

💡 Remarque

- Si vous essayez d'enfiler automatiquement l'aiguille sans la relever, celle-ci pourrait ne pas s'enfiler correctement et l'enfileur risque de s'endommager.

4 Retirez le couvercle de bobine et placez la bobine de fil sur le porte-bobine.

Placez la bobine sur le porte-bobine de sorte que le fil se déroule du dessous vers l'avant.

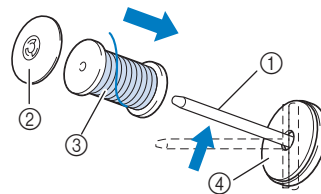

- ① Porte-bobine
- ② Couvercle de bobine
- ③ Bobine de fil
- ④ Feutre de bobine

5 Déplacez le couvercle de bobine le plus possible vers la droite sur le porte-bobine, le côté arrondi orienté vers la gauche.

⚠ ATTENTION

- Choisissez un couvercle de bobine correspondant à la taille de la bobine utilisée. Pour plus d'informations, reportez-vous à la section « Mémo » à la page 37.

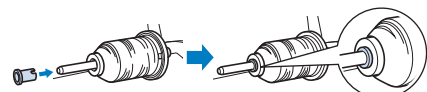

- Si la bobine ou le couvercle de bobine n'est pas positionné correctement, le fil risque de s'emmêler autour du porte-bobine ou l'aiguille de casser.

6 Tenez le fil à deux mains et faites-le passer dans la rainure de la plaque du guide-fil.

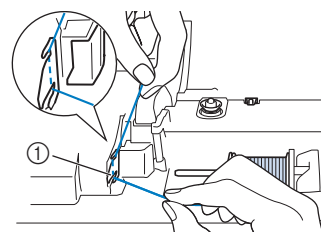

① Plaque du guide-fil

- 7 Tout en maintenant le fil de la main droite, faites passer le fil dans le guide-fil dans le sens indiqué.

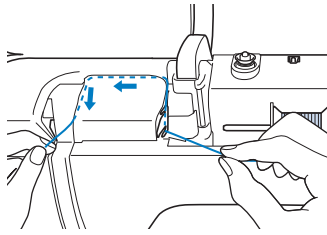

- 8 Dirigez le fil vers le bas, vers le haut, puis vers le bas par la rainure, comme illustré.

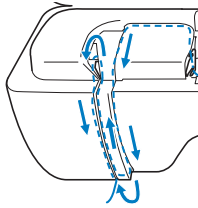

Mémo

- Regardez dans la rainure supérieure pour vous assurer que le fil prend bien le levier de remontée du fil visible dans la rainure supérieure.

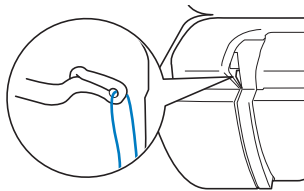

- 9 Passez le fil par le guide-fil de la barre de l'aiguille (indiqué par un « 6 ») en tenant le fil à deux mains et en le guidant comme illustré.

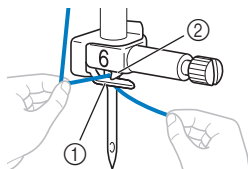

- ① Guide-fil de la barre de l'aiguille
② Taquet

- 10 Faites passer le fil dans l'encoche du guide-fil. Tirez ensuite fermement le fil pour l'insérer complètement d'avant en arrière dans la fente du disque du guide-fil (indiquée par un « 7 »).

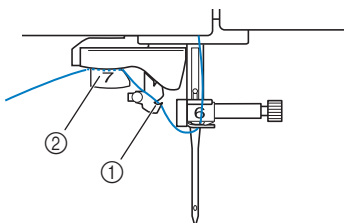

- ① Encoche du guide-fil
② Disque du guide-fil

- 11 Appuyez sur (Touche Releveur du pied-de-biche) pour abaisser le pied-de-biche.

- 12 Pour couper le fil, tirez-le vers le haut par le coupe-fil, comme illustré.

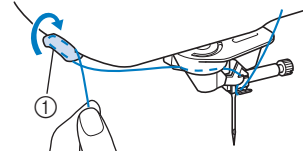

- ① Coupe-fil

Remarque

- Lorsque vous utilisez du fil qui se déroule rapidement, il peut être difficile d'enfiler l'aiguille si le fil est coupé. Par conséquent, au lieu d'utiliser le coupe-fil, tirez environ 8 cm (3" / pouces) de fil après l'avoir fait passer par les disques de guide-fil (indiqués par un « 7 »).

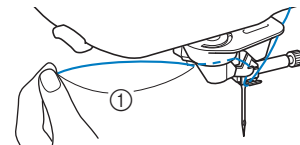

- ① Environ 8 cm (3" / pouces) minimum

- 13 Appuyez sur (Touche Enfilage automatique) pour que l'aiguille soit automatiquement enfilée.

→ Le fil passe par le chas de l'aiguille.

Mémo

- Lorsque vous appuyez sur (Touche Enfilage automatique), le pied-de-biche est automatiquement abaissé. Une fois l'enfilage terminé, le pied-de-biche se remet dans la position qu'il occupait avant la pression sur (Touche Enfilage automatique).

Remarque

- Certains fils et aiguilles ne peuvent être enfilés avec l'enfileur. Le cas échéant, au lieu d'utiliser l'enfileur de l'aiguille après avoir fait passer le fil par le guide-fil de la barre de l'aiguille (indiqué par un « 6 »), faites passer le fil manuellement par le chas de l'aiguille, par l'avant.

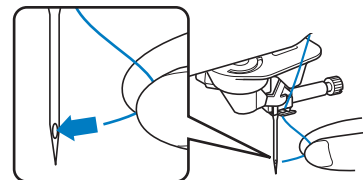

- 14 Tirez l'extrémité du fil passé par le chas de l'aiguille avec précaution.

- * Si le fil passé par le chas de l'aiguille forme une boucle, tirez doucement la boucle vers l'arrière de l'aiguille.

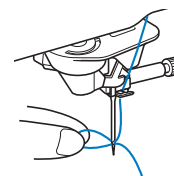

- 15** Soulevez le levier du pied-de-biche et tirez environ 10 cm (4" / pouces) de fil, puis faites-le passer sous le pied-de-biche vers l'arrière de la machine.

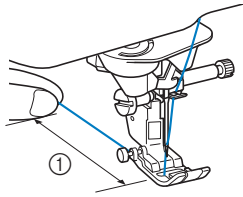

① Environ 10 cm (4" / pouces)

Mémo

- Si vous ne pouvez pas enfiler l'aiguille ou que vous n'avez pas passé le fil par les guide-fils de la barre de l'aiguille, effectuez de nouveau la procédure à partir de l'étape ③. Passez ensuite le fil par le chas de l'aiguille après l'étape ⑨.

■ **Utilisation du porte-bobine vertical (fourni avec certains modèles)**

Utilisez le porte-bobine vertical avec une bobine de fil de forme irrégulière et pour la couture avec du fil métallique.

- 1** Placez le porte-bobine vertical sur l'axe du bobineur de canette.

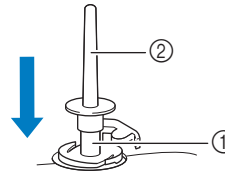

① Axe du bobineur de canette
② Porte-bobine vertical

- 2** Installez dans l'ordre le feutre de bobine et la bobine, puis enfiler le fil supérieur.

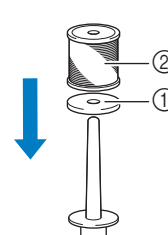

① Feutre de bobine
② Bobine de fil

Mémo

- Lorsque vous installez la bobine de fil, placez-la de façon à ce que le fil se déroule par l'avant de la bobine.
- Si vous utilisez du fil métallique, nous vous recommandons d'employer une aiguille pour machine à coudre à usage personnel de taille 90/14.
- Cette méthode permet d'empêcher la torsion du fil lorsque celui-ci sort du porte-bobine.

Utilisation du mode Aiguille jumelée

L'aiguille jumelée peut être utilisée uniquement pour les motifs de points qui affichent  après leur sélection. Avant de sélectionner un motif de points, vérifiez que le point peut être cousu en mode Aiguille jumelée (reportez-vous à la section « TABLEAU DE RÉGLAGE DES POINTS » à la page 194).

⚠ ATTENTION

- N'utilisez que des aiguilles jumelées Brother authentiques.
- Lorsque vous utilisez l'aiguille jumelée, il est conseillé d'utiliser le pied-de-biche « J ».

- 1 Appuyez sur  pour verrouiller toutes les touches et tous les boutons, puis installez l'aiguille jumelée (« CHANGEMENT DE L'AIGUILLE » à la page 48).

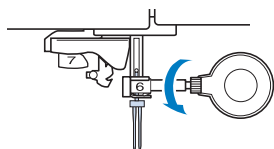

- 2 Enfilez la machine pour la première aiguille, en suivant la procédure d'enfilage pour aiguille simple (« Enfilage supérieur » à la page 42).

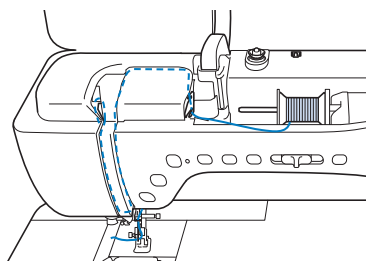

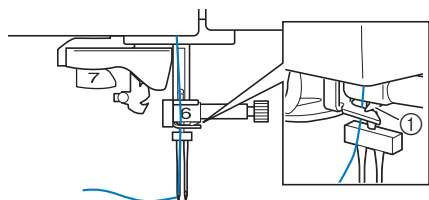

- 3 Faites passer le fil par les guide-fils de la barre de l'aiguille, puis enfiler manuellement l'aiguille du côté gauche.



- ① Guide-fil de la barre de l'aiguille

Remarque

-  (Touche Enfilage automatique) ne peut pas être utilisée. Enfilez manuellement l'aiguille jumelée de l'avant vers l'arrière. Si vous utilisez  (Touche Enfilage automatique), la machine risque d'être endommagée.

- 4 Soulevez le porte-bobine supplémentaire et mettez-le en position haute. Placez la bobine de fil supplémentaire sur le porte-bobine supplémentaire de façon à ce que le fil se déroule de l'avant. Enfoncez au maximum le couvercle de bobine sur le porte-bobine afin de fixer la bobine de fil.

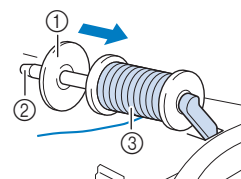

- ① Couvercle de bobine
② Porte-bobine
③ Bobine de fil

- 5 Tenez le fil de la bobine des deux mains et faites passer le fil dans le guide-fil.

* Ne placez pas le fil dans les disques de pré-tension.

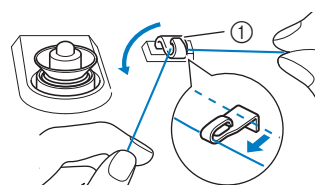

- ① Guide-fil

- 6 Tout en tenant le fil de la bobine, tirez le fil par l'encoche inférieure dans la plaque du guide-fil, puis faites-le passer par l'encoche supérieure. Tenez l'extrémité du fil de votre main gauche et guidez le fil par l'encoche, dans le sens des flèches illustrées.

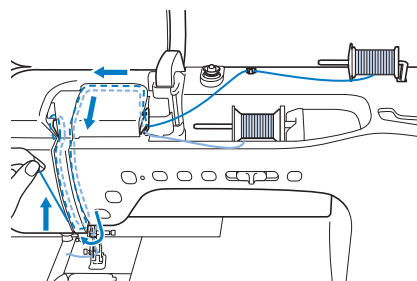

- 7 Poursuivez l'enfilage, mais ne faites pas passer le fil dans le guide-fil « 6 » de la barre de l'aiguille. Enfilez l'aiguille du côté droit.

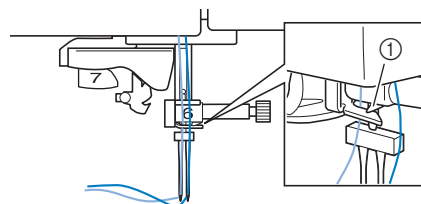

- ① Guide-fil de la barre de l'aiguille

- 8 Appuyez sur  pour déverrouiller toutes les touches et boutons.

- 9 Sélectionnez un motif de points.

- * Reportez-vous à la section « Couture simple » à la page 56 pour sélectionner un motif de points.
- * Reportez-vous à la section « TABLEAU DE RÉGLAGE DES POINTS » à la page 194 pour savoir quel point utiliser avec le pied-de-biche « J ».

- 10 Appuyez sur  pour sélectionner le mode aiguille jumelée.

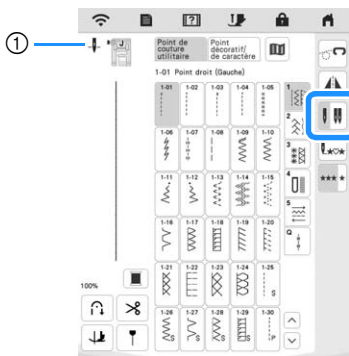

- ① Affichage du réglage du positionnement de l'aiguille simple/aiguille jumelée
→  s'affiche.

⚠ ATTENTION

- N'oubliez pas de choisir le mode Aiguille jumelée lorsque vous utilisez l'aiguille jumelée. Si vous utilisez l'aiguille jumelée alors que la machine est en mode Aiguille simple, l'aiguille pourrait se casser et endommager la machine.

- 11 Commencez à coudre.
Échantillon de couture avec l'aiguille jumelée

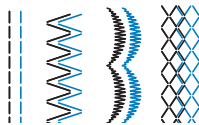

Utilisation du support pour porte-bobines

Utilisez le support pour porte-bobines fourni en cas d'utilisation de bobine de diamètre important (fil bobiné de façon croisée). Ce support pour porte-bobines peut maintenir deux bobines de fil.

■ Utilisation du support pour porte-bobines (fourni avec certains modèles)

- Veillez à utiliser un couvercle de bobine légèrement plus grand que la bobine. Si le couvercle de bobine utilisé est plus petit ou beaucoup plus grand que la bobine, le fil risque de se coincer, affectant les performances de couture.
- Lorsque vous utilisez une bobine fine, placez le feutre de bobine fourni sur le porte-bobine, positionnez la bobine de fil sur le porte-bobine en alignant le centre de la bobine sur le trou central du feutre de bobine, puis insérez le couvercle de bobine sur le porte-bobine.

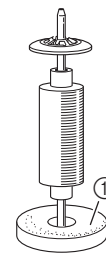
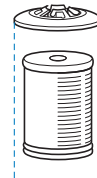

① Feutre de bobine

- Lorsque vous utilisez une bobine conique, utilisez le support de bobine. Lorsque vous utilisez une bobine de fil conique avec un fil d'un autre type que le coton, il n'est pas nécessaire d'utiliser de couvercle de bobine.

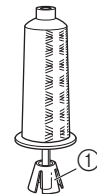

① Support de bobine

- Choisissez le couvercle de bobine de taille appropriée (grand ou moyen) en fonction de la taille de la bobine et de la quantité de fil restant. N'utilisez pas le (petit) couvercle de bobine avec la base de couvercle de bobine.

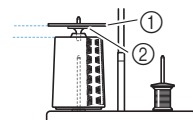

① Couvercle de bobine
② Base de couvercle de bobine

- 1 Fixez le support pour porte-bobines sur la machine. (page 20.)

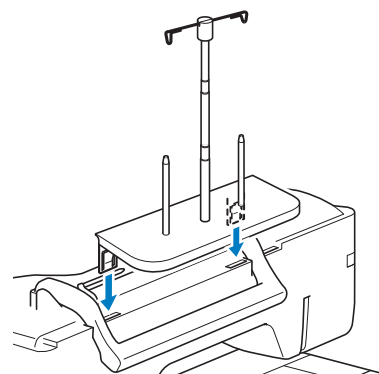

- 2** Placez la bobine de fil sur le porte-bobine, de sorte que le fil se déroule dans le sens des aiguilles d'une montre. Insérez fermement le couvercle de bobine sur le porte-bobine.

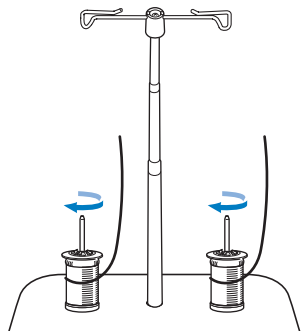

Remarque

- Lorsque vous utilisez deux bobines de fil, assurez-vous que les deux bobines sont entraînées dans le même sens.
- Assurez-vous que les bobines ne se touchent pas car le fil ne se déroulerait pas régulièrement, l'aiguille pourrait se briser ou le fil pourrait se casser ou s'emmêler. Par ailleurs, vérifiez que les bobines ne touchent pas le guide-fil rétractable au centre.
- Veillez à ce que le fil ne se coince pas sous la bobine.

- 3** Déroulez le fil de la bobine. Passez le fil de l'arrière vers l'avant par les guide-fils situés sur le dessus.

Si vous utilisez du fil qui se déroule rapidement, comme du fil métallique, utilisez l'anneau fourni pour l'empêcher de s'emmêler.

Séquence d'enfilage. Tirez le fil se trouvant sur la bobine, faites-le passer par l'anneau, du bas vers le haut (1), dans le guide-fil (2), puis faites-le passer par l'anneau, du haut vers le bas (3). Lorsque vous utilisez l'anneau, ne vous servez pas de la base de couvercle de bobine.

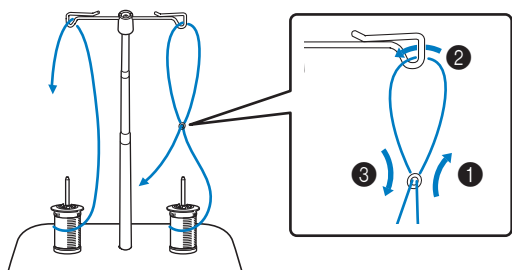

Remarque

- Guidez le fil de sorte qu'il ne s'emmêle pas avec l'autre fil.
- Une fois le fil enfilé comme indiqué, rembobinez toute longueur excessive de fil sur la bobine. Autrement, l'excès de fil risquerait de s'emmêler.

- 4** Faites passer le fil par le guide-fil de la machine, de la droite vers la gauche.

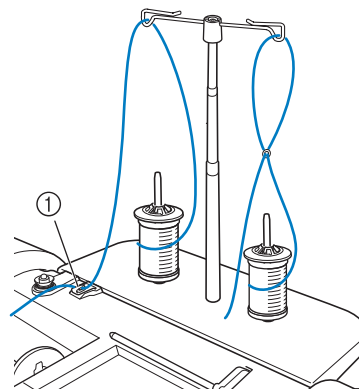



① Guide-fil

- 5** Enfilez la machine en suivant les étapes 6 à 15 de la section « Enfilage supérieur » à la page 42.

CHANGEMENT DE L'AIGUILLE

⚠ ATTENTION

- Appuyez toujours sur  sur l'écran pour verrouiller toutes les touches et tous les boutons avant de changer l'aiguille. Si vous n'appuyez pas sur  et que la touche « Marche/Arrêt » ou une autre touche est enfoncée accidentellement, la machine démarre et vous risquez de vous blesser.
- N'utilisez que des aiguilles pour machine à coudre à usage personnel. Les autres aiguilles risquent de se tordre ou de se casser et de vous blesser.
- N'utilisez jamais d'aiguille tordue. Les risques de blessure due à une aiguille tordue sont élevés.

 **Mémo**

- Pour vérifier l'aiguille correctement, placez le côté plat de l'aiguille sur une surface plane. Vérifiez l'aiguille à partir du haut et des côtés. Jetez toutes les aiguilles tordues.

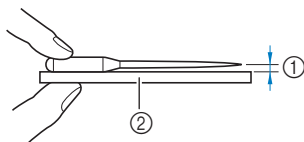

- ① Espace parallèle
- ② Surface plane (capot du compartiment à canette, plaque de verre, etc.)

1 Appuyez sur  (Touche Position de l'aiguille) pour relever l'aiguille.

2 Appuyez sur  pour verrouiller toutes les touches et tous les boutons.

- * Si le message [Souhaitez-vous abaisser le pied-de-biche automatiquement?] s'affiche sur l'écran à cristaux liquides, appuyez sur  pour continuer.

 **Remarque**

- Avant de remplacer l'aiguille, recouvrez le trou de la plaque à aiguille avec du tissu ou du papier, pour empêcher l'aiguille de tomber dans la machine.

3 Retirez le pied-de-biche. (page 50)

4 À l'aide du tournevis en forme de disque, dévissez la vis du support de l'aiguille en la faisant tourner vers vous (dans le sens inverse des aiguilles d'une montre) et retirez-la. Retirez l'aiguille.

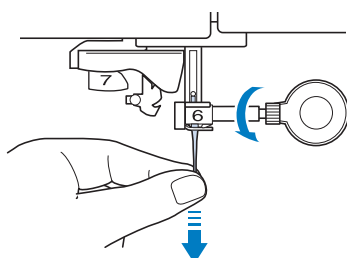

5 Le côté plat de l'aiguille tourné vers l'arrière, enfoncez la nouvelle aiguille au maximum jusqu'à la butée de l'aiguille (fenêtre de contrôle) du support. À l'aide du tournevis en forme de disque, serrez soigneusement la vis du support de l'aiguille.

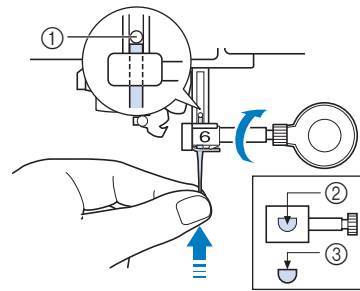

- ① Butée de l'aiguille
- ② Trou d'insertion de l'aiguille
- ③ Côté plat de l'aiguille

⚠ ATTENTION

- Veillez à enfoncer l'aiguille jusqu'à la butée et à visser soigneusement la vis du support de l'aiguille à l'aide d'un tournevis en forme de disque. Si l'aiguille n'est pas entièrement insérée ou si la vis du support de l'aiguille n'est pas correctement vissée, l'aiguille risque de se casser et d'endommager la machine.

6 Fixez le pied-de-biche. (page 50)

7 Appuyez sur  pour déverrouiller toutes les touches et boutons.

 **Mémo**

- La fonction d'enfilage automatique peut être utilisée avec des aiguilles pour machine à coudre à usage personnel de taille 75/11 à 100/16.

COMBINAISONS TISSU/FIL/AIGUILLE

- **Aiguilles pouvant être utilisées avec cette machine : Aiguilles pour machine à coudre à usage personnel (taille 65/9 - 100/16)**
* Plus le nombre est grand, plus l'aiguille est grande. Si le nombre diminue, l'aiguille s'affine.
- **Fil pouvant être utilisé avec cette machine : n° 30 - 90**
* N'utilisez jamais de fil n° 20 ou d'un nombre inférieur. Cela pourrait entraîner le dysfonctionnement de la machine.
* Plus le nombre est petit, plus le fil est lourd. Si le nombre augmente, le fil s'affine.
- **L'aiguille de la machine et le fil à utiliser dépendent du type et de l'épaisseur du fil. Reportez-vous au tableau suivant pour choisir le fil et l'aiguille appropriés pour le tissu que vous voulez coudre.**
 - Les combinaisons indiquées dans le tableau sont indicatives. Veillez à coudre des points d'essai sur le nombre réel de couches et le type de tissu que vous utiliserez pour votre projet.
 - Les aiguilles de machine sont des consommables. Par sécurité et pour obtenir des résultats optimaux, nous vous recommandons de remplacer régulièrement l'aiguille. Pour de plus amples détails relatifs au remplacement de l'aiguille, reportez-vous à la section « CHANGEMENT DE L'AIGUILLE » à la page 48.
- **En principe, utilisez une aiguille et un fil fins avec des tissus légers, et une aiguille plus grande et un fil plus lourd avec des tissus lourds.**
- **Choisissez un point adapté au tissu, puis régler la longueur de point. Pour la couture de tissus légers, affinez la longueur de point (raccourcissez-la). Pour la couture de tissus lourds, grossissez la longueur de point (allongez-la). (page 62)**
Pour la couture de tissus élastiques, reportez-vous à la section « Couture de tissus élastiques » à la page 70.

Type de tissu/Application		Fil		Taille de l'aiguille	Longueur du point mm (" / pouces)
		Type	Poids		
Tissus légers	Linen, crêpe georgette, challis, organdi, crêpe, chiffon, voile, gaze, tulle, doublure, etc.	Fil de polyester	60 - 90	65/9 - 75/11	Points fins 1,8 - 2,5 (1/16 - 3/32)
		Fil coton Fil de soie	50 - 80		
Tissus moyens	Drap, taffetas, gabardine, flanelle, crépon de coton, double gaze, lin, tissu éponge, trame nid d'abeilles, toile pour drap de lit, popeline, serge de coton, satin, coton à quilting (courtepointe), etc.	Fil de polyester	60 - 90	75/11 - 90/14	Points normaux 2,0 - 3,0 (1/16 - 1/8)
		Fil coton Fil de soie	50 - 60		
Tissus lourds	Denim (12 onces ou plus), toile, etc.	Fil de polyester Fil coton	30	100/16	Points épais 2,5 - 4,0 (3/32 - 3/16)
		Fil de polyester	60	90/14 - 100/16	
	Fil coton Fil de soie	30 - 50			
Tissus élastiques (tissus à mailles, etc.)	Jersey, tricot, tissu pour T-shirt, polaire, interlock, etc.	Fil de polyester Fil coton Fil de soie	50	Aiguille à pointe boule 75/11 - 90/14	Réglage adapté à l'épaisseur du tissu
Pour couture de renfort		Fil de polyester	30	90/14 - 100/16	Réglage adapté à l'épaisseur du tissu
		Fil coton	50 - 60	75/11 - 90/14	

■ Fil de nylon transparent

Quel que soit le tissu ou le fil, utilisez une aiguille pour la couture de renfort de machine à coudre à usage personnel.

■ Aiguilles de broderie

Utilisez une aiguille à pointe boule 75/11.

■ Couture de motifs de points de caractères et de motifs de points décoratifs (aiguilles et fils)

Lorsque vous cousez des tissus légers, moyens ou élastiques, utilisez une aiguille à pointe boule (dorée) 90/14. Lorsque vous cousez des tissus épais, utilisez une aiguille pour machine à coudre à usage personnel 90/14.



En outre, vous devez utiliser un fil n° 50 à 60.

⚠ ATTENTION



- **Les combinaisons tissu/fil/aiguille appropriées sont indiquées dans le tableau qui précède. Si la combinaison tissu/fil/aiguille n'est pas correcte, en particulier pour la couture de tissus lourds (tels que le denim) avec des aiguilles fines (65/9 à 75/11, par ex.), l'aiguille peut se plier ou se briser. De plus, la couture peut être inégale ou froncée, ou des points être sautés.**

CHANGEMENT DU PIED-DE-BICHE

⚠ ATTENTION

- Appuyez toujours sur  sur l'écran pour verrouiller toutes les touches et tous les boutons avant de changer le pied-de-biche. Si vous n'appuyez pas sur  et que la touche « Marche/Arrêt » ou une autre touche est enfoncée, la machine démarre et vous risquez de vous blesser.
- Utilisez toujours le pied-de-biche qui correspond au motif de points sélectionné. Si vous n'utilisez pas le bon modèle de pied-de-biche, l'aiguille risque de le toucher, de se tordre ou se casser et de vous blesser.
- Utilisez uniquement les pieds-de-biche conçus pour cette machine. Si vous utilisez d'autres pieds-de-biche, vous risquez de vous blesser.
- Assurez-vous que le pied-de-biche est installé dans le bon sens. Autrement, l'aiguille risquerait de toucher le pied-de-biche et de se casser, vous faisant courir des risques de blessures.

Remplacement du pied-de-biche

- 1 Appuyez sur  (Touche Position de l'aiguille) pour relever l'aiguille.
- 2 Appuyez sur  pour verrouiller toutes les touches et tous les boutons.
 - * Si le message [Souhaitez-vous abaisser le pied-de-biche automatiquement?] s'affiche sur l'écran à cristaux liquides, appuyez sur  pour continuer.
- 3 Relevez le levier du pied-de-biche.
- 4 Appuyez sur le bouton noir situé sur le support du pied-de-biche et retirez le pied-de-biche.

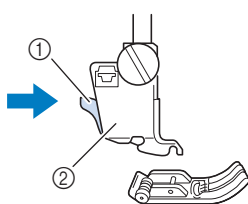

- ① Bouton noir
- ② Support du pied-de-biche

- 5 Placez le nouveau pied-de-biche au-dessous du support en alignant le crochet sur l'encoche du support. Abaissez le levier du pied-de-biche afin que le crochet s'enclenche dans l'encoche du support.

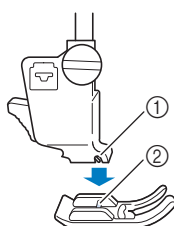

- ① Encoche
- ② Crochet

- 6 Relevez le levier du pied-de-biche pour vérifier que le pied-de-biche est fixé correctement.

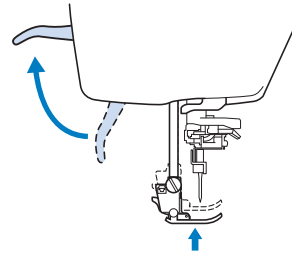

- 7 Appuyez sur  pour déverrouiller toutes les touches et boutons.

Fixation du pied-de-biche avec l'adaptateur fourni

Vous pouvez fixer les pieds-de-biche avec l'adaptateur fourni et de petites vis.

Il peut s'agir, par exemple, du pied à double entraînement, du pied pour quilting (courtepointe) en écho en mouvement libre « E », etc.

La procédure suivante indique comment fixer le pied à double entraînement.



■ Fixation du pied à double entraînement (vendu séparément)

Le pied à double entraînement maintient le tissu entre le pied-de-biche et les griffes d'entraînement pour entraîner le tissu. Cela vous permet de mieux contrôler l'entraînement des tissus difficiles à coudre (quilting - courtepointe- ou velours) ou glissants (vinyle, cuir, cuir synthétique).

Remarque

- Lorsque vous cousez à l'aide du pied à double entraînement, utilisez une vitesse moyenne ou basse.
- N'utilisez le pied à double entraînement qu'avec les motifs de points droit ou zigzag. Ne cousez pas les points inverses avec le pied à double entraînement.

- 1 Suivez les étapes indiquées à la section « Remplacement du pied-de-biche » à la page 50.
- 2 Dévissez la vis du support du pied-de-biche pour le retirer.

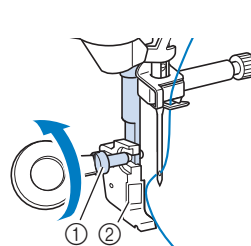

- ① Vis du support du pied-de-biche
- ② Support du pied-de-biche

- 3 Retirez complètement la vis du pied-de-biche de l'axe du pied-de-biche.

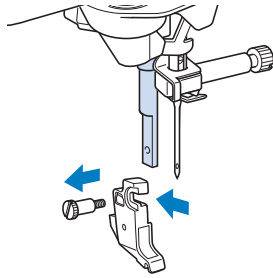

- 4 Placez l'adaptateur sur la barre du pied-de-biche en alignant le côté plat de l'ouverture de l'adaptateur sur le côté plat de la barre du pied-de-biche. Relevez-le au maximum, puis serrez fermement la vis à l'aide du tournevis en forme de disque.

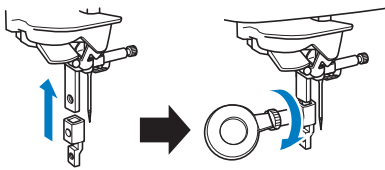

- 5 Tournez la petite vis fournie de 2 ou 3 tours à la main.

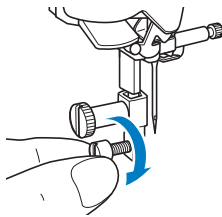

- 6 Fixez le levier de commande du pied à double entraînement, de sorte que la vis du support de l'aiguille soit placée sur la fourche. Positionnez le talon du pied à double entraînement sur la barre du pied-de-biche.

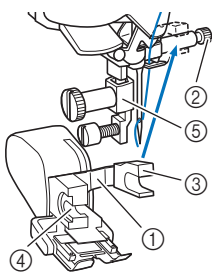

- ① Levier de commande
- ② Vis du support de l'aiguille
- ③ Fourche
- ④ Talon du pied à double entraînement
- ⑤ Barre du pied-de-biche

- 7 Abaissez le levier du pied-de-biche. Insérez la vis et serrez-la à l'aide d'un tournevis.

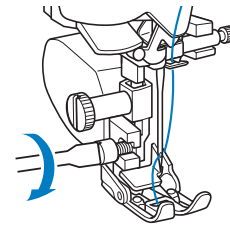

⚠ ATTENTION

- Utilisez le tournevis fourni pour bien serrer la vis. Si la vis n'est pas suffisamment serrée, l'aiguille risque de toucher le pied-de-biche et de vous blesser.
- Faites toujours tourner le volant vers vous (sens inverse des aiguilles d'une montre) pour vous assurer que l'aiguille ne touche pas le pied-de-biche. Si l'aiguille touche le pied-de-biche, vous risquez de vous blesser.

Utilisation du pied à double entraînement

Le pied à double entraînement vous permet de mieux contrôler l'entraînement des tissus difficiles à coudre, qui glissent facilement (quilting (courtepointe)) ou qui ont tendance à adhérer au bas du pied-de-biche (vinyle, cuir ou cuir synthétique).

💡 Remarque

- Lorsque vous cousez à l'aide du pied à double entraînement, utilisez une vitesse moyenne ou basse.

📖 Mémo

- Lorsque vous sélectionnez les points à utiliser avec le pied à double entraînement, seuls ceux pouvant être utilisés seront activés sur l'écran.

■ Fixation du pied à double entraînement

- 1 Retirez le pied-de-biche. (page 50).
- 2 Dévissez la vis du support du pied-de-biche pour le retirer.

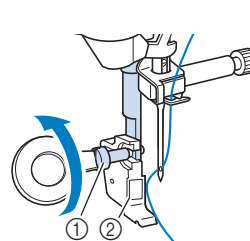

- ① Vis du support du pied-de-biche
- ② Support du pied-de-biche

- 3** Positionnez le pied à double entraînement sur la barre du pied-de-biche en alignant son encoche par rapport à la grosse vis.

Vue latérale

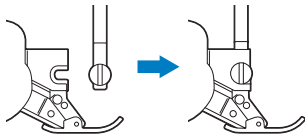

- 4** Maintenez en place le pied à double entraînement de la main droite, puis serrez fermement la grosse vis à l'aide du tournevis en forme de disque.

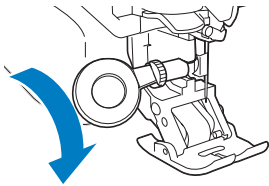

⚠ ATTENTION

- Serrez fermement la vis à l'aide du tournevis fourni. Si la vis n'est pas suffisamment serrée, l'aiguille risque de toucher le pied-de-biche et de vous blesser.

- 5** Reliez le connecteur du pied à double entraînement à la prise à l'arrière de votre machine.

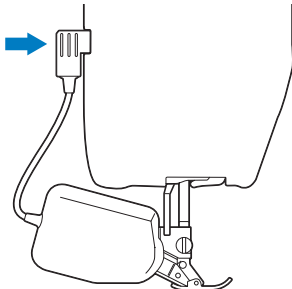

- 6** Appuyez sur  pour déverrouiller toutes les touches et boutons.

→ Toutes les touches et tous les boutons de commande se déverrouillent et l'écran précédent s'affiche.

■ Fixation/retrait du pied

Fixez le pied en alignant les broches sur les encoches et replacez-le.

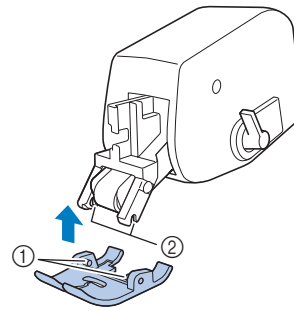

- ① Broches
- ② Encoches

Si vous appuyez sur la partie avant et arrière du pied à double entraînement, le bout du pied à double entraînement peut s'en détacher.

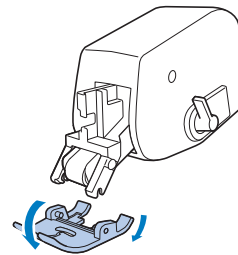

■ Utilisation du levier de réglage du pied à double entraînement

Si le levier de réglage des griffes d'entraînement est en position haute, le rouleau noir du pied à double entraînement n'est pas actionné.

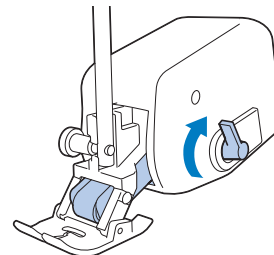

Si le levier de réglage des griffes d'entraînement est en position basse, le rouleau noir du pied à double entraînement est actionné.

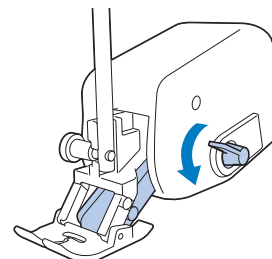

💡 Remarque

- Ne tirez pas sur le levier pendant la couture.

■ Réglage de l'intensité d'entraînement du tissu à partir du pied à double entraînement

Le mécanisme à double entraînement tire le tissu supérieur en fonction de la longueur de point définie. Avec des tissus difficiles, réglez avec précision la longueur définie, en changeant le réglage du pied à double entraînement dans l'écran de réglages.

Remarque

- Par défaut, certaines touches mentionnées dans les procédures suivantes apparaissent en gris clair et ne sont pas disponibles. Pour activer les touches pour la spécification des réglages, fixez le pied à double entraînement à la machine. Les touches sont activées une fois le pied à double entraînement détecté.

1 Appuyez sur .

→ L'écran de réglages apparaît.



2 Appuyez sur .

→ L'écran de réglages de couture s'affiche.

3 Affichez [Réglage de l'entraînement du pied motorisé.] sur l'écran de réglages de couture.



4 Utilisez ou pour augmenter ou diminuer l'entraînement du tissu supérieur.

- * Sélectionnez [00] pour la plupart des opérations de couture.
- * Si l'intensité d'entraînement du tissu supérieur est minimale (celui-ci est alors plus long que le tissu inférieur), appuyez sur  pour l'augmenter.
- * Si l'intensité d'entraînement du tissu supérieur est extrême (celui-ci est alors plus court que le tissu inférieur), appuyez sur  pour la réduire.

5 Appuyez sur pour revenir à l'écran initial.



Chapitre **2**

Notions élémentaires de couture

COUTURE

ATTENTION

- Pour éviter toute blessure, faites particulièrement attention à l'aiguille lorsque la machine est en marche. Ne laissez pas les mains près des pièces mobiles lorsque la machine est en marche.
- Ne tendez pas et ne tirez pas sur le tissu pendant le travail de couture. Vous pourriez vous blesser.
- N'utilisez pas d'aiguilles tordues ou cassées. Vous pourriez vous blesser.
- Ne tentez pas de coudre sur des épingles ou autres objets. Sinon, l'aiguille risque de casser et de vous blesser.
- Si les points se tassent, utilisez une longueur de point supérieure avant de continuer à coudre. Sinon, l'aiguille risque de casser et de vous blesser.
- Cette machine est équipée d'un système de détection du fil. Si la touche « Marche/Arrêt » est enfoncée avant que l'enfilage supérieur ne soit terminé, la machine ne fonctionnera pas correctement. En outre, selon le motif de points sélectionné, la machine risque de faire avancer le tissu, même si l'aiguille est relevée. Cela est dû au mécanisme de libération de la barre de l'aiguille. Dans ce cas, la machine émettra un son différent de celui qu'elle fait pendant une couture normale. Il ne s'agit pas d'un dysfonctionnement.

Types de points

■ Points utilitaires

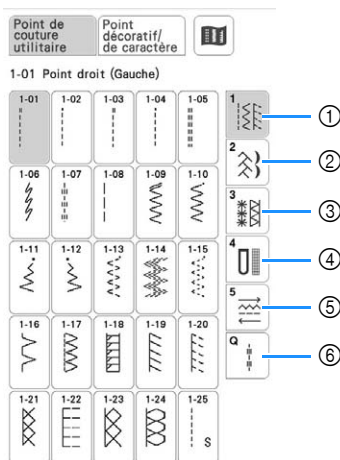

- ① Points droits/surfilage
- ② Points décoratifs
- ③ Points à l'ancienne
- ④ Boutonnères/Points d'arrêt
- ⑤ Directions multiples
- ⑥ Couture de points quilting (courtepointe)

■ Points décoratifs/de caractères

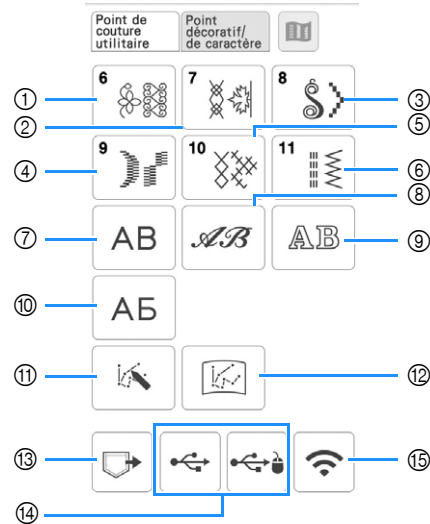



- ① Motifs de points décoratifs
- ② Motifs de points décoratifs 7 mm
Vous pouvez régler la largeur et la longueur du point.
- ③ Motifs de points plumetis
- ④ Motifs de points plumetis 7 mm
Vous pouvez régler la largeur et la longueur du point.
- ⑤ Point de croix
- ⑥ Motifs de points décoratifs courants
- ⑦ Caractères alphabétiques (gothiques)
- ⑧ Caractères alphabétiques (manuscrits)
- ⑨ Caractères alphabétiques (contour)
- ⑩ Police cyrillique
- ⑪ MY CUSTOM STITCH (MON POINT PERSONNALISÉ) (page 100)
Vous pouvez créer des points originaux.
- ⑫ Motifs de points enregistrés dans MY CUSTOM STITCH (MON POINT PERSONNALISÉ) (page 103)
- ⑬ Motifs de points enregistrés dans la mémoire de la machine (page 99)
- ⑭ Motifs de points enregistrés sur un support USB (page 99)
- ⑮ Motifs de points à transférer sur le réseau sans fil (page 99)

Couture simple

Remarque

- Effectuez en premier lieu un essai de couture, en utilisant une chute du même tissu et le même fil que ceux qui seront utilisés pour votre projet.

- 1 Mettez la machine sous tension et appuyez sur  pour afficher les points utilitaires, puis appuyez sur  (Touche Position de l'aiguille) pour relever l'aiguille.

2 Sélectionnez la catégorie de votre choix.

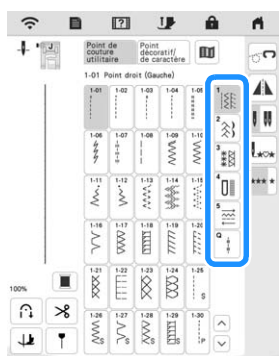

3 Appuyez sur la touche du point que vous souhaitez coudre.

- Pour plus de détails sur les motifs de points, reportez-vous à la section « TABLEAU DE RÉGLAGE DES POINTS » à la page 194.
- Pour plus de détails sur les fonctions des touches, reportez-vous à la section « Fonction des touches » à la page 25.
- Au besoin, modifiez la largeur et la longueur de point. (page 62)

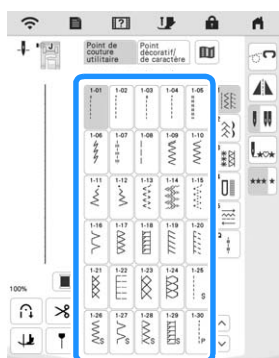

→ Le symbole du pied-de-biche correct s'affiche dans l'angle supérieur gauche de l'écran à cristaux liquides.

4 Fixez le pied-de-biche (page 50).

⚠ ATTENTION

- Utilisez toujours le bon pied-de-biche. Si vous n'utilisez pas le bon modèle de pied-de-biche, l'aiguille risque de le toucher, de se tordre ou de casser et de vous blesser. Reportez-vous à « TABLEAU DE RÉGLAGE DES POINTS » à la page 194 pour des recommandations relatives au pied-de-biche.

5 Placez le tissu sous le pied-de-biche. Tenez le tissu et le fil de votre main gauche et tournez le volant pour amener l'aiguille à sa position de départ.

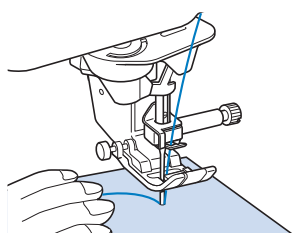

6 Abaissez le pied-de-biche.

- * Il n'est pas nécessaire de faire sortir le fil de la canette.

7 Modifiez la vitesse de couture à l'aide du curseur de contrôle de vitesse.

- * Vous pouvez utiliser ce curseur pour changer la vitesse de couture pendant la couture.



8 Appuyez sur la touche « Marche/Arrêt » pour commencer à coudre.

- * Guidez légèrement le tissu avec la main.

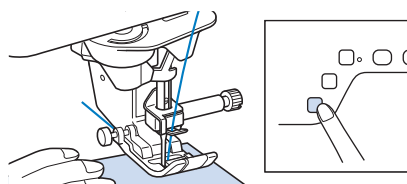

📌 Mémo

- Lorsque vous utilisez la pédale, il n'est pas possible de commencer à coudre en appuyant sur la touche « Marche/Arrêt ».

9 Appuyez de nouveau sur la touche « Marche/Arrêt » pour arrêter de coudre.

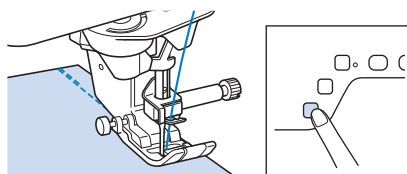

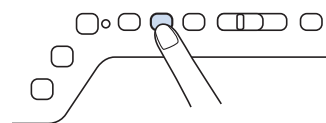

10 Appuyez sur (Touche Coupe-fil) pour couper le fil supérieur et celui de la canette.



→ L'aiguille retourne automatiquement en position haute.

⚠ ATTENTION

- N'appuyez pas sur  (Touche Coupe-fil) après avoir coupé les fils. Sinon, le fil risque de s'emmêler, l'aiguille de se casser et la machine d'être endommagée.
- N'appuyez pas sur  (Touche Coupe-fil) lorsqu'aucun tissu n'est placé dans la machine ou lorsque la machine est en train de fonctionner. Le fil risque de s'emmêler et d'endommager la machine.

Remarque

- Pour couper du fil comme du fil métallique ou d'autres fils de type décoratif, utilisez le coupe-fil situé sur le côté de la machine. Coupez le fil de nylon transparent de la même manière.

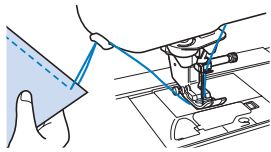

11 Lorsque l'aiguille s'est arrêtée, relevez le pied-de-biche et retirez le tissu.

Utilisation de la pédale

Vous pouvez également démarrer et arrêter le travail de couture à l'aide de la pédale.

Mémo

- Lorsque la pédale est branchée, vous ne pouvez pas utiliser la touche « Marche/Arrêt ».
- Vous ne pouvez pas utiliser la pédale pendant la broderie.

1 Mettez la machine hors tension.

2 Insérez la fiche de la pédale dans la prise de la pédale sur la machine.

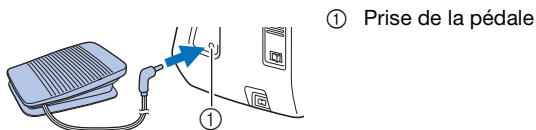

① Prise de la pédale

3 Mettez la machine sous tension.

4 Appuyez lentement sur la pédale pour commencer à coudre.

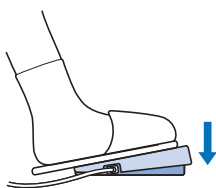

Mémo

- La vitesse réglée à l'aide du variateur de vitesse de couture correspond à la vitesse maximale de la pédale.

5 Pour arrêter la machine, relâchez la pression exercée sur la pédale.

Combinaison de motifs de points

Vous pouvez combiner des motifs de points parmi les catégories suivantes.

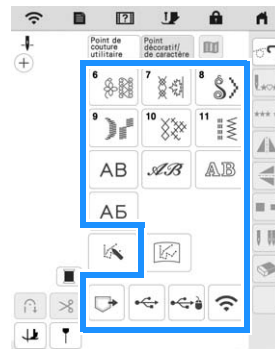

Exemple :



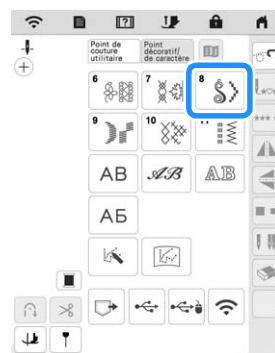

1 Appuyez sur .

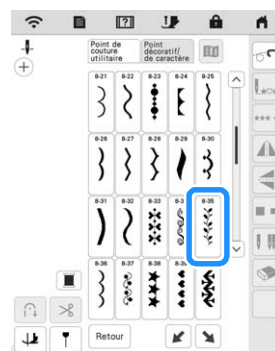

2 Sélectionnez le motif de points suivant (8-35).



3 Appuyez sur  de manière à afficher .

4 Appuyez sur .

→ L'écran de sélection de point réapparaît.

5 Sélectionnez une police.



6 Saisissez des caractères.

- : Permet de sélectionner un motif de points individuellement.
- : Permet de supprimer le motif de points sélectionné.
- : Permet d'insérer un espace.

7 Si vous désirez exécuter le motif de points en continu, appuyez sur .



→ Le motif de points sera cousu en continu.

Mémo

- Une fois le travail de couture terminé, coupez le fil qui dépasse entre les caractères.



■ Insertion de motifs de points

1 Appuyez sur ou pour sélectionner le motif de points à l'endroit où un nouveau motif de points sera ajouté.



2 Appuyez sur .

3 Sélectionnez un nouveau motif de points.

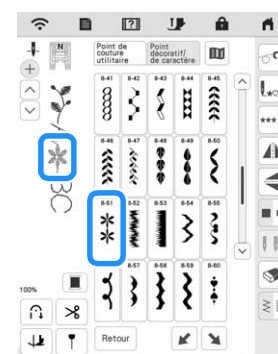

→ Le nouveau motif de points est ajouté immédiatement après le motif de points sélectionné à l'étape 1.

Couture de points inverses/de renfort

En général, les points inverses/de renfort sont nécessaires au début et à la fin du travail de couture.

Vous pouvez utiliser la touche (Touche Point inverse) pour coudre des points inverses/de renfort.

Lorsque vous maintenez la touche (Touche Point de renfort) enfoncée, la machine coud entre 3 et 5 points de renfort, puis s'arrête. (page 13)

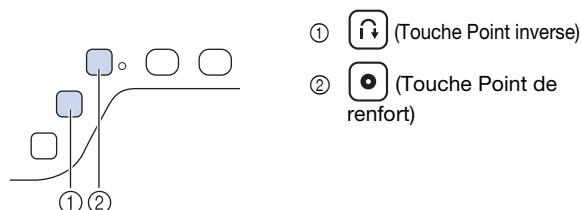

Si le point de renfort automatique est sélectionné à l'écran, la machine exécute des points inverses (ou de renfort) au début de la couture lorsque vous appuyez sur la touche « Marche/Arrêt ». Appuyez sur (Touche Point inverse) ou sur (Touche Point de renfort) pour coudre automatiquement des points inverses (ou de renfort) à la fin de la couture (reportez-vous à la procédure suivante « Couture de points inverses/de renfort automatique »).

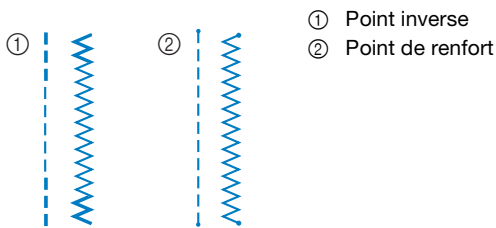

L'opération effectuée à la pression de la touche diffère en fonction du motif de points sélectionné.
(Reportez-vous à la section « TABLEAU DE RÉGLAGE DES POINTS » à la page 194.)

Couture de points inverses/de renfort automatique

Après la sélection d'un motif de points, activez la fonction de points de renfort automatique avant de coudre; la machine coud alors automatiquement des points de renfort (ou des points inverses, selon le motif de points) au début et à la fin de la couture.

- 1 Sélectionnez un motif de points.
- 2 Appuyez sur pour sélectionner la fonction de points de renfort automatique.

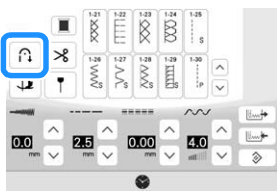

→ La touche est représentée par à l'écran.

Mémo

- Certains points, tels ceux utilisés pour les boutonsnières et les points d'arrêt, nécessitent des points de renfort au début de la couture. Si vous sélectionnez un de ces points, la machine utilise automatiquement cette fonction. (La touche est représentée à l'écran par lorsque le point est sélectionné.)

- 3 Mettez le tissu en position de départ et commencez à coudre.

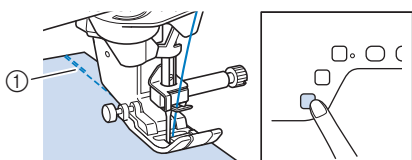

- ① Points inverses (ou points de renfort)
→ La machine coud automatiquement des points inverses (ou points de renfort), puis continue à coudre.



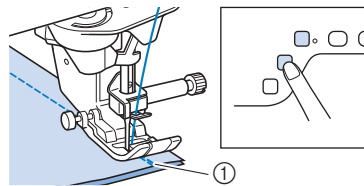













- 4 Appuyez sur (Touche Point inverse) ou (Touche Point de renfort).



- ① Points inverses (ou points de renfort)
→ La machine coud des points inverses (ou points de renfort), puis s'arrête.

L'opération effectuée à la pression de la touche diffère en fonction du motif de points sélectionné. Consultez le tableau suivant pour plus de détails sur l'opération effectuée à la pression de la touche.

	(Touche Point inverse)	(Touche Point de renfort)
Point de couture utilitaire + 1-01 1-03 1-09	La machine coud des points inverses lorsque vous maintenez la touche (Touche Point inverse) enfoncée.	La machine coud 3 à 5 points de renfort lorsque vous maintenez la touche (Touche Point de renfort) enfoncée.
Point de couture utilitaire + 1-02 1-04 1-10	La machine coud des points inverses lorsque vous maintenez la touche (Touche Point inverse) enfoncée.*	La machine coud 3 à 5 points de renfort lorsque vous maintenez la touche (Touche Point de renfort) enfoncée.
avec un point autre que le motif de points inverse ou de renfort sélectionné.	La machine coud 3 à 5 points de renfort lorsque vous maintenez la touche (Touche Point inverse) enfoncée.	La machine coud 3 à 5 points de renfort lorsque vous maintenez la touche (Touche Point de renfort) enfoncée.
Point décoratif/de caractère +	La machine coud des points de renfort lorsque vous maintenez la touche (Touche Point inverse) enfoncée.	La machine coud des points de renfort une fois le motif de points terminé, lorsque vous appuyez sur la touche (Touche Point de renfort).
Point de couture utilitaire + 1-01 1-03 1-09	La machine coud des points inverses et arrête la couture lorsque vous appuyez sur la touche (Touche Point inverse). (Au début de la couture, des points inverses sont cousus automatiquement lorsque vous appuyez sur la touche « Marche/Arrêt ».)	La machine coud des points de renfort et arrête la couture lorsque vous appuyez sur la touche (Touche Point de renfort). (Au début de la couture, des points inverses sont cousus automatiquement lorsque vous appuyez sur la touche « Marche/Arrêt ».)



	 (Touche Point inverse)	 (Touche Point de renfort)
 +    	<p>La machine coud des points inverses et arrête la couture lorsque vous appuyez sur la touche  (Touche Point inverse).*</p> <p>(Au début de la couture, des points de renfort sont cousus automatiquement lorsque vous appuyez sur la touche « Marche/Arrêt ».)</p>	<p>La machine coud des points de renfort et arrête la couture lorsque vous appuyez sur la touche  (Touche Point de renfort).</p> <p>(Au début de la couture, des points de renfort sont cousus automatiquement lorsque vous appuyez sur la touche « Marche/Arrêt ».)</p>
 avec un point autre que le motif de points inverse ou de renfort sélectionné.	<p>La machine coud des points de renfort et arrête la couture lorsque vous appuyez sur la touche  (Touche Point inverse).</p> <p>(Au début de la couture, des points de renfort sont cousus automatiquement lorsque vous appuyez sur la touche « Marche/Arrêt ».)</p>	<p>La machine coud des points de renfort et arrête la couture lorsque vous appuyez sur la touche  (Touche Point de renfort).</p> <p>(Au début de la couture, des points de renfort sont cousus automatiquement lorsque vous appuyez sur la touche « Marche/Arrêt ».)</p>
 + 	<p>La machine coud des points de renfort et arrête la couture lorsque vous appuyez sur la touche  (Touche Point inverse).</p> <p>(Au début de la couture, des points de renfort sont cousus automatiquement lorsque vous appuyez sur la touche « Marche/Arrêt ».)</p>	<p>La machine coud des points de renfort et arrête la couture une fois le motif de points terminé, lorsque vous appuyez sur la touche  (Touche Point de renfort).</p> <p>(Au début de la couture, des points de renfort sont cousus automatiquement lorsque vous appuyez sur la touche « Marche/Arrêt ».)</p>

* Si la fonctionnalité [Priorité du renfort] de l'écran de réglages est définie sur [ON] (page 27), des points de renfort sont cousus à la place de points inverses.

Fonctions automatiques d'abaissement du pied-de-biche et de coupe de fil

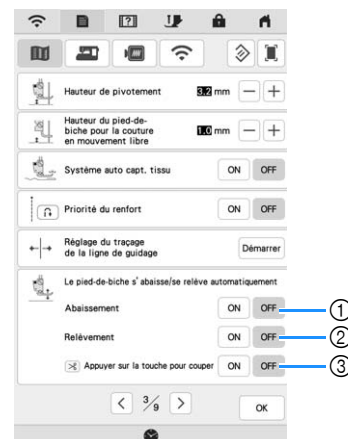
Les opérations de couture peuvent s'effectuer de manière plus fluide en réglant la machine pour qu'elle lève et baisse automatiquement le pied-de-biche.



- ① Lorsque la fonctionnalité [Abaissement] est définie sur [ON], appuyez sur la touche « Marche/Arrêt » ou enfoncez la pédale pour faire baisser automatiquement le pied-de-biche (s'il est relevé) avant le début de la couture.
- ② Lorsque la fonctionnalité [Relèvement] est définie sur [ON], le pied-de-biche est relevé lorsque vous arrêtez de coudre. Le pied-de-biche est relevé à la hauteur spécifiée pour [Hauteur du pied-de-biche] (page 27).
Lorsque le réglage de pivotement () est sélectionné, le pied-de-biche est relevé à la hauteur spécifiée pour [Hauteur de pivotement] (page 27).
- ③ Lorsque la fonctionnalité [Appuyer sur la touche pour couper] est définie sur [ON], appuyez sur  (Touche Coupe-fil) pour faire baisser automatiquement le pied-de-biche (s'il est relevé) avant de couper le fil. Le pied-de-biche se lève après que le fil a été coupé.

RÉGLAGES DE POINTS



Réglage de la largeur de point/longueur de point/« sélecteur G/D »

Lorsque vous choisissez un point, la machine sélectionne automatiquement la largeur et la longueur du point, ainsi que le sélecteur « G/D ». Toutefois, vous pouvez modifier, au besoin, les différents réglages.

Remarque

- Les réglages de certains points ne peuvent être modifiés (page 194).
- Si vous mettez la machine hors tension ou sélectionnez un autre point sans enregistrer les modifications apportées (page 63), les réglages par défaut du point seront rétablis.

Mémo

- Appuyez sur  pour enregistrer le réglage des points.
- Appuyez sur  pour vérifier les modifications apportées au point.
- Appuyez sur  pour revenir au réglage initial.

ATTENTION

- Une fois la largeur de point et le sélecteur « sélecteur G/D » réglés, tournez lentement le volant vers vous (dans le sens inverse des aiguilles d'une montre) et vérifiez que l'aiguille ne touche pas le pied-de-biche. Si l'aiguille touche le pied-de-biche, elle risque de se tordre ou de se casser.
- Si les points se tassent, allongez le point et continuez à coudre. Ne continuez pas à coudre sans allonger le point. Sinon, l'aiguille risque de casser et de vous blesser.

Réglage de la largeur du point

Suivez la procédure ci-dessous lorsque vous souhaitez changer la largeur du motif de points zigzag.

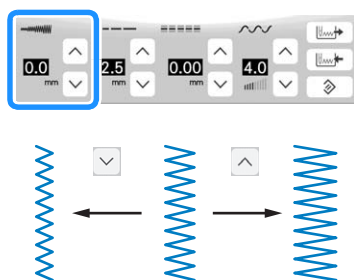

Pour une autre méthode de modification de la largeur du point à l'aide de la commande de vitesse, reportez-vous à la page 79.

Réglage de la longueur du point

Respectez la procédure ci-dessous pour modifier la longueur du motif de points.



Réglage du « sélecteur G/D »

Suivez la procédure ci-dessous lorsque vous souhaitez changer l'emplacement du motif de points zigzag en le déplaçant vers la gauche et la droite.

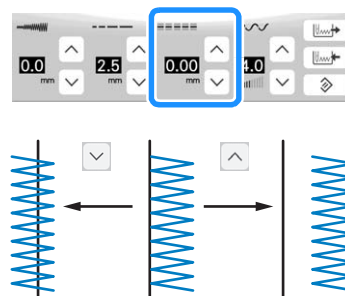

Réglage de la tension du fil

Toutefois, vous devrez peut-être changer la tension du fil, selon le tissu et le fil utilisés. Respectez la procédure ci-dessous pour effectuer les modifications nécessaires.



- * Appuyez sur  pour rétablir la tension initiale du fil.

Tension de fil correcte

Le fil supérieur et le fil de la canette doivent se croiser près du centre du tissu. Seul le fil supérieur doit être visible depuis l'endroit du tissu, et seul le fil de la canette doit être visible depuis l'envers du tissu.

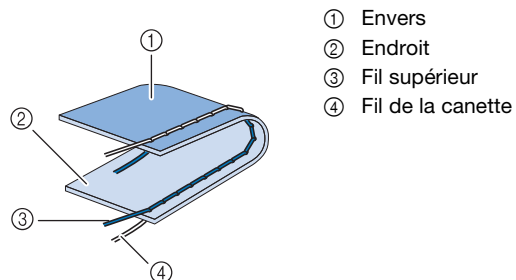

■ Le fil supérieur est trop tendu

Si le fil de la canette est visible depuis l'endroit du tissu, le fil supérieur est trop tendu.

💡 Remarque

- Un mauvais enfilage du fil de la canette peut entraîner une tension excessive du fil supérieur. Le cas échéant, reportez-vous à la section « Réglage de la canette » à la page 40 et enflez de nouveau le fil de la canette.

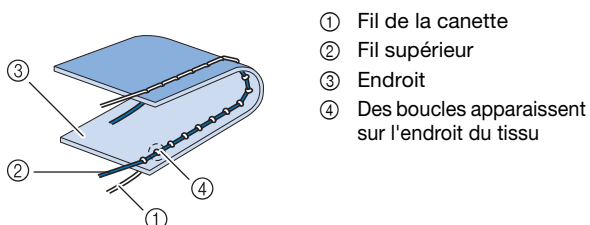

- ① Fil de la canette
- ② Fil supérieur
- ③ Endroit
- ④ Des boucles apparaissent sur l'endroit du tissu

Appuyez sur pour desserrer le fil supérieur.

■ Le fil supérieur n'est pas assez tendu

Si le fil supérieur est visible depuis l'envers du tissu, il est trop lâche.

💡 Remarque

- Un mauvais enfilage du fil supérieur peut entraîner une tension insuffisante de ce dernier. Le cas échéant, reportez-vous à la section « Enfilage supérieur » à la page 42 et enflez de nouveau le fil supérieur.

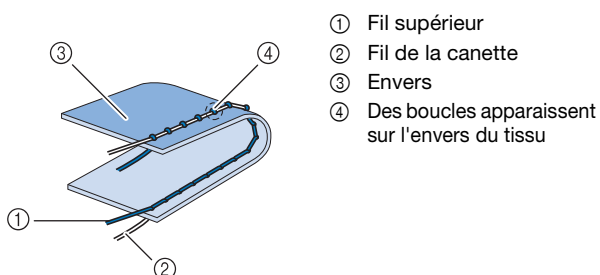

- ① Fil supérieur
- ② Fil de la canette
- ③ Envers
- ④ Des boucles apparaissent sur l'envers du tissu

Appuyez sur pour tendre le fil supérieur.

Enregistrement de vos réglages de points

Les réglages de largeur de point zigzag, longueur de point, tension du fil, coupure de fil automatique et points de renfort automatique sont pré-réglés dans la machine pour chaque point. Si vous souhaitez toutefois réutiliser certains réglages ultérieurement pour un point, vous pouvez les modifier de façon à pouvoir les mémoriser pour ce point. Vous pouvez mémoriser cinq séries de réglages pour un seul point.

■ Enregistrement de réglages

- 1 Sélectionnez un point.
- 2 Spécifiez vos réglages préférés.



- 3 Appuyez sur .



→ Les réglages sont mémorisés et l'écran initial s'affiche automatiquement.

■ Récupération des réglages mémorisés

- 1 Sélectionnez un point.
- 2 Appuyez sur .
- 3 Appuyez sur la touche numérotée des réglages à récupérer.

* Appuyez sur pour revenir à l'écran initial sans récupérer de réglages.



① Touches numérotées

- 4 Appuyez sur .

→ Les réglages sélectionnés sont récupérés et l'écran initial s'affiche automatiquement.

📌 Mémo

- Pour mémoriser de nouveaux réglages alors que 5 séries de réglages sont déjà mémorisées pour un point, appuyez sur . Appuyez sur la touche numérotée correspondant au réglage à supprimer. Appuyez sur , puis sur et enfin sur . Le nouveau réglage est enregistré à la place de celui qui vient d'être supprimé.
- Pour supprimer tous les réglages enregistrés, appuyez sur .

■ Réinitialiser les réglages enregistrés du motif de points sélectionné

- 1 Appuyez sur .



- 2 Appuyez sur .





FONCTIONS UTILES

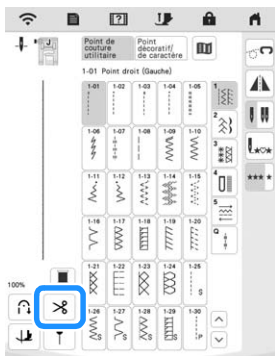

Coupure de fil automatique

Après avoir sélectionné un motif de points, activez la fonction de coupure de fil automatique avant de coudre; la machine coud automatiquement des points de renfort (ou des points inverses, selon le motif de points) au début et à la fin de la couture, puis coupe les fils à la fin de la couture. Cette fonction est utile lors de la couture de boutons ou de points d'arrêt.

- 1 Sélectionnez un motif de points.
- 2 Appuyez sur  pour sélectionner la fonction de coupure de fil automatique.



→ Vous obtenez  , la machine est réglée pour la fonction de coupure de fil automatique et la couture de points inverses/de renfort automatique.

* Pour désactiver la fonction de coupure de fil automatique, appuyez de nouveau sur  , de sorte que la touche soit représentée à l'écran par  .

- 3 Mettez le tissu en position de départ et commencez à coudre.
→ La machine coud automatiquement des points inverses (ou points de renfort), puis continue à coudre.

- 4 En fin de couture, appuyez une fois sur  (Touche Point inverse) ou sur  (Touche Point de renfort).

Cette opération est inutile si vous avez sélectionné un mode de couture comprenant la couture de points de renfort comme les boutons ou les points d'arrêt.

→ Une fois les points inverses (ou de renfort) effectués, la machine s'arrête et les fils sont coupés.

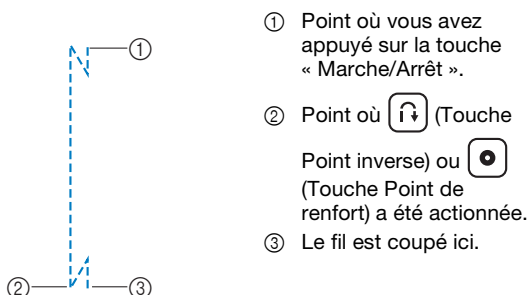

Réglage du point de chute de l'aiguille avec le traçage de la ligne de guidage

Le traçage de la ligne de guidage rouge indique la position de couture sur le tissu. Vous pouvez régler la position de couture en déplaçant le traçage de la ligne de guidage tout en vérifiant le traçage sur le tissu.

⚠ ATTENTION

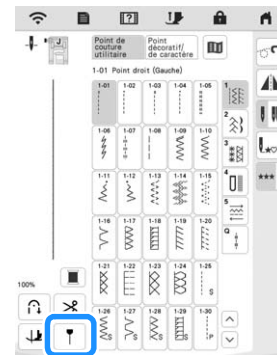

- Le traçage de la ligne de guidage se fait par laser; par conséquent, ne regardez pas directement le faisceau laser. Ceci qui peut causer la cécité.

- 1 Appuyez sur  pour afficher le traçage de la ligne de guidage.



→ L'échelle du traçage de la ligne de guidage apparaît.

* En fonction du réglage de la fonctionnalité « Position initiale » dans l'écran de réglages, le point de chute initial de l'aiguille est mis à l'échelle sur 0,0 mm ou 3,5 mm.

- 2 Utilisez  ou  pour déplacer le point de chute de l'aiguille.

→ Réglez la position en passant de 15,5 mm (5/8" / pouce) à droite de l'aiguille gauche à -3,5 mm (-1/8" / pouce) à gauche de l'aiguille gauche.





- ① Appuyez pour inverser la position du traçage de la ligne de guidage sur le centre de l'aiguille.



- 3 Appuyez de nouveau sur  pour ne plus utiliser le traçage de la ligne de guidage.

■ Réglage de la position du traçage de la ligne de guidage

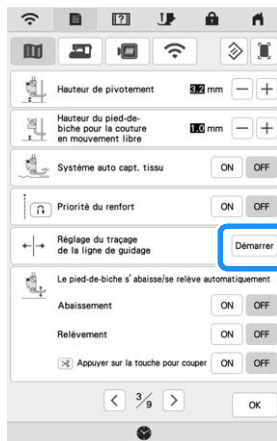

Si le traçage de la ligne de guidage indique de manière erronée la position aiguille au centre, réglez la position initiale dans l'écran de réglages.

- 1 Appuyez sur .
→ L'écran de réglages apparaît.
- 2 Appuyez sur .
→ L'écran de réglages de couture s'affiche.
- 3 Affichez [Réglage du traçage de la ligne de guidage] sur l'écran de réglages de couture.
- 4 Appuyez sur .



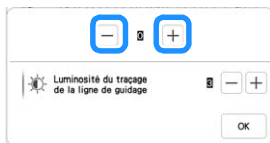

- 5 Utilisez  ou  pour régler la position du traçage de la ligne de guidage.



- *  : Déplacez le traçage de la ligne de guidage vers la gauche.
-  : Déplacez le traçage de la ligne de guidage vers la droite.

- 6 Appuyez deux fois sur  pour revenir à l'écran initial.

■ Réglage de la luminosité du traçage de la ligne de guidage

- 1 Respectez les étapes 1 à 4 pour afficher l'écran [Réglage du traçage de la ligne de guidage].
- 2 Utilisez  ou  pour régler la luminosité du traçage de la ligne de guidage.
→ Réglez la luminosité du traçage de la ligne de guidage entre [1], pour un traçage plus sombre, et [5], pour un traçage plus clair, sur le tissu.



- 3 Appuyez deux fois sur  pour revenir à l'écran initial.



Pivotement

Si la fonction de pivotement est sélectionnée, la machine s'arrête avec l'aiguille abaissée (dans le tissu) et le pied-de-biche se relève automatiquement à une hauteur appropriée lorsque vous appuyez sur la touche « Marche/Arrêt ». Si la touche « Marche/Arrêt » est de nouveau enfoncée, le pied-de-biche s'abaisse automatiquement et la couture se poursuit. Cette fonction est utile car elle évite d'arrêter la machine pour faire pivoter le tissu.

⚠ ATTENTION





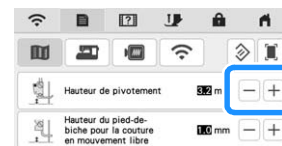

- Lorsque le réglage de pivotement est sélectionné, la machine démarre lorsque la touche « Marche/Arrêt » ou la pédale est enfoncée même si le pied-de-biche a été relevé. Ne placez pas vos mains ni d'autres éléments près de l'aiguille, sinon vous risquez de vous blesser.

📖 Mémo

- Lorsque le réglage de pivotement est sélectionné, la hauteur du pied-de-biche, une fois la couture arrêtée, peut être modifiée en fonction du type de tissu cousu. Appuyez sur  pour afficher l'écran de réglages [Hauteur de pivotement]. Appuyez sur  ou  pour sélectionner la hauteur. Pour relever davantage le pied-de-biche, augmentez le réglage.



💡 Remarque

- La fonctionnalité [Positionnement aiguille - Haut / Bas] dans l'écran de réglages doit être réglée sur le positionnement inférieur  pour pouvoir utiliser la fonction de pivotement. Si la fonctionnalité [Positionnement aiguille - Haut / Bas] est réglée sur la position haute ,  s'affiche en gris clair et il est impossible de l'utiliser.
- La fonction de pivotement ne peut être utilisée qu'avec des points pour lesquels le pied-de-biche « J », « N » ou « X » (pied pour fil couché) est indiqué dans l'angle supérieur gauche de l'écran. Si un autre point est sélectionné,  s'affiche en gris clair et n'est pas disponible.
- Si la fonction de pivotement est sélectionnée,  et  à côté de [Hauteur du pied-de-biche] dans l'écran de réglages ne sont pas disponibles, et il est impossible de modifier le réglage.

- 1 Sélectionnez un point.

- 2** Appuyez sur  pour sélectionner le réglage de pivotement.

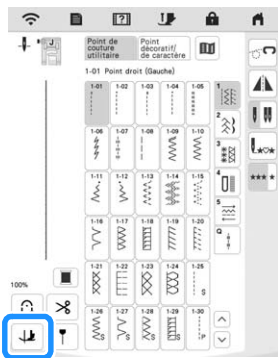

→ La touche est représentée par  à l'écran.

Remarque

- Pour utiliser la fonction de pivotement, la position de l'aiguille doit être définie sur .

- 3** Mettez le tissu en position de départ et commencez à coudre.

- 4** Appuyez sur la touche « Marche/Arrêt » pour arrêter la machine à l'endroit où le sens de la couture change.

→ La machine s'arrête avec l'aiguille dans le tissu et le pied-de-biche se relève.

Mémo

- Si la fonctionnalité [Relèvement] de [Le pied-de-biche s'abaisse/se relève automatiquement] sur l'écran de réglages de la machine est définie sur [ON], le pied-de-biche est relevé lorsque la machine est arrêtée.

- 5** Faites pivoter le tissu, puis appuyez sur la touche « Marche/Arrêt ».

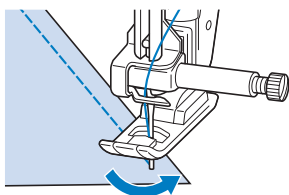

→ Le pied-de-biche s'abaisse automatiquement et la couture continue.

Utilisation de la genouillère

À l'aide de la genouillère, vous pouvez relever et abaisser le pied-de-biche avec le genou, libérant ainsi vos mains pour diriger le tissu.

- 1** Alignez les ergots de la genouillère sur les encoches de l'emplacement de la genouillère située à l'avant de la machine. Insérez la barre de genouillère jusqu'à sa butée.

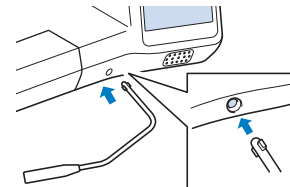

Remarque

- Si la barre de genouillère n'est pas enfoncée au maximum dans la fente d'installation, elle risque de se détacher pendant la couture.

- 2** Pour relever le pied-de-biche, poussez la barre de genouillère vers la droite à l'aide de votre genou. Déplacez doucement la barre de genouillère vers la gauche pour abaisser le pied-de-biche.

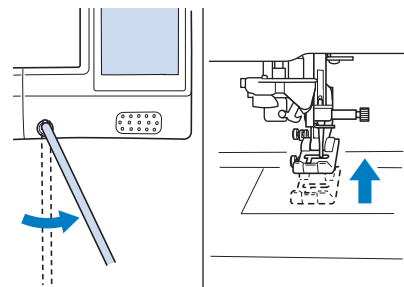

ATTENTION

- Veillez à ce que votre genou ne se trouve pas à proximité de la genouillère pendant la couture. Si vous repoussez la genouillère pendant que la machine fonctionne, l'aiguille risque de casser ou la tension du fil de diminuer.

Mémo

- Lorsque le pied-de-biche est relevé, déplacez la genouillère vers l'extrême droite et déplacez-la ensuite vers la gauche pour remettre le pied-de-biche en position abaissée.

Système auto capt. tissu (Pression automatique du pied-de-biche)

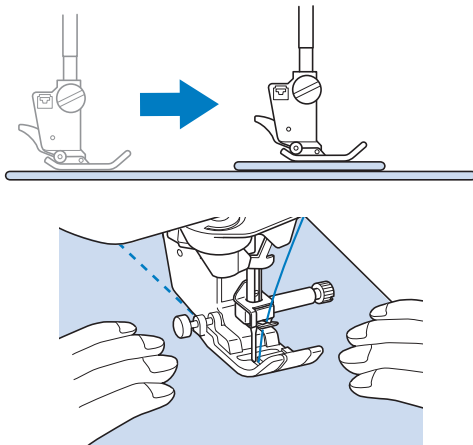

L'épaisseur du tissu est automatiquement détectée et la pression du pied-de-biche est automatiquement réglée au moyen d'un capteur interne pendant la couture afin d'acheminer régulièrement votre tissu. Le système de capteur de tissu fonctionne en continu pendant la couture. Cette fonction est utile lors de la couture sur du tissu épais (page 69) ou du quilting (courtepointe) (page 78).

Appuyez sur  et définissez ensuite [Système auto capt. tissu] sur [ON]. (page 27)



Positionnement aiguille - Disposition des points

Lorsque la fonctionnalité [Positionnement aiguille - Disposition des points] est définie sur [ON], l'aiguille s'arrêtera immédiatement avant de percer le tissu pour que le point de chute de l'aiguille au début de la couture

puisse être vérifié. À chaque pression de la touche  (Touche Position de l'aiguille), l'aiguille passe à la position suivante. Lorsque la fonctionnalité [Positionnement aiguille - Disposition des points] est définie sur [OFF], chaque pression de la touche  (Touche Position de l'aiguille) relève, puis abaisse simplement l'aiguille.

Appuyez sur , puis définissez [Positionnement aiguille - Disposition des points] sur [ON] ou sur [OFF]. (page 28)

[Positionnement aiguille - Disposition des points] est réglé sur [ON]

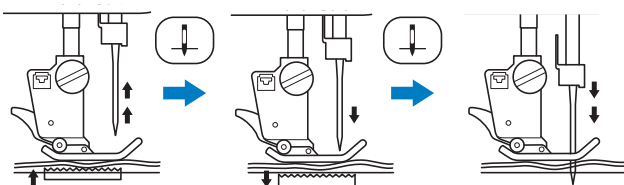

* Lorsque l'aiguille est presque baissée par pression sur la touche , les griffes d'entraînement s'abaissent. Il est alors possible de déplacer le tissu pour ajuster avec précision le point de chute de l'aiguille.

[Positionnement aiguille - Disposition des points] est réglé sur [OFF]

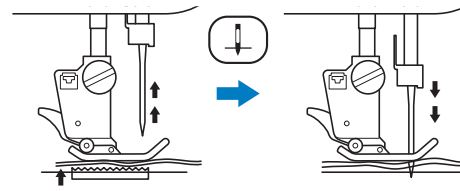

Utilisation de la plaque à aiguille pour point droit et du pied pour point droit

Utilisez la plaque à aiguille pour point droit et le pied pour point droit pour coudre des points droits uniquement (points avec aiguille au milieu). Utilisez la plaque à aiguille pour point droit et le pied pour point droit pour coudre des tissus fins ou de petites pièces qui ont tendance à glisser dans le trou de la plaque à aiguille normale pendant la couture. Le pied pour point droit est parfait pour réduire les risques de fronces sur tissus légers. La petite ouverture au niveau du pied supporte le tissu lorsque l'aiguille le traverse.

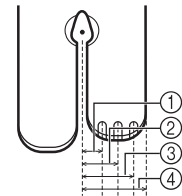

- ① 2,25 mm (1/8" / pouce)
- ② 4,25 mm (3/16" / pouce)
- ③ 6,25 mm (1/4" / pouce)
- ④ 8,5 mm (5/16" / pouce)

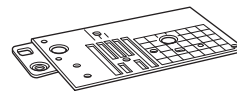

⚠ ATTENTION

- Utilisez toujours le pied pour point droit en combinaison avec la plaque à aiguille pour point droit.

- 1 Appuyez sur  (Touche Position de l'aiguille) pour relever l'aiguille et mettez ensuite la machine hors tension.
- 2 Retirez l'aiguille et le support du pied-de-biche (page 48, page 50).
- 3 Retirez le boîtier de la canette et la plaque à aiguille. (page 176, page 177.)

- 4 Alignez les deux trous de vis de la plaque à aiguille pour point droit sur les deux trous du support de la plaque à aiguille, puis placez la plaque à aiguille pour point droit sur la machine.
- 5 Serrez légèrement au doigt la vis à droite de la plaque à aiguille. Utilisez ensuite le tournevis en forme de disque fourni pour serrer fermement la vis à gauche. Serrez enfin fermement la vis à droite.

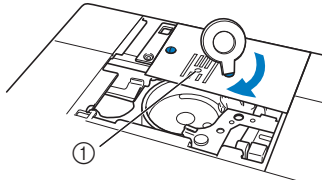

① Trou arrondi

- 6 Insérez le boîtier de la canette dans sa position d'origine, puis fixez le capot de la plaque à aiguille. (page 176)
- 7 Après avoir réinstallé le capot de la plaque à aiguille, sélectionnez l'un des points droits.

💡 Remarque

- Si la plaque à aiguille a été retirée, vérifiez le fonctionnement de la machine pour vous assurer que l'installation a été correctement réalisée. (page 181)
- Si vous sélectionnez des points qui ne sont pas disponibles, un message d'erreur s'affiche.
- Lorsque la plaque à aiguille pour point droit est installée sur la machine, l'aiguille se déplace automatiquement au milieu.

📖 Mémo

- Vous ne pouvez pas modifier la position de l'aiguille à l'aide de sélecteur G/D.
- Bloquez toujours la plaque à aiguille avant d'insérer le boîtier de la canette dans sa position d'origine.

⚠ ATTENTION

- Tournez lentement le volant vers vous (sens inverse des aiguilles d'une montre) avant de coudre et vérifiez que l'aiguille n'entre pas en contact avec le pied pour point droit et la plaque à aiguille pour point droit.

- 8 Insérez l'aiguille, puis fixez le pied pour point droit.

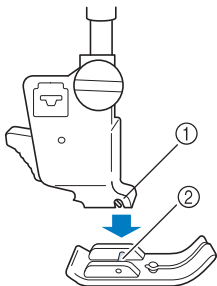

① Encoche
② Crochet

- 9 Mettez la machine sous tension, puis commencez à coudre.

- * Une fois les points cousus, veillez à retirer la plaque à aiguille pour point droit et le pied pour point droit, et à réinstaller la plaque à aiguille normale, le capot de la plaque à aiguille et le pied-de-biche « J ».

CONSEILS UTILES DE COUTURE

Conseils de couture

■ Essai de couture

Avant de commencer votre projet de couture, nous vous recommandons de procéder à un essai en utilisant le même fil et une chute de même tissu que ceux qui seront utilisés pour votre projet.

Vérifiez les résultats de la couture et réglez la tension du fil, ainsi que la longueur et la largeur du point en fonction du nombre de couches de tissu et du point utilisés.

💡 Remarque

- D'autres facteurs, tels que l'épaisseur du tissu, le renfort de broderie, etc., influent également sur le point. Nous vous conseillons donc de toujours coudre quelques points d'essai avant de commencer votre projet.
- Lorsque vous cousez des motifs de points plumetis ou plumetis décoratifs, le tissu risque de faire des fronces. Nous vous conseillons donc de fixer un renfort de broderie.

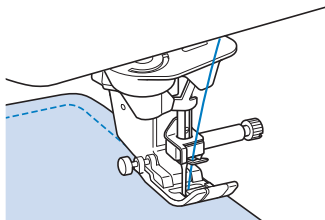

■ Couture de lignes courbes

Cousez lentement tout en restant parallèle au bord du tissu et en guidant celui-ci dans la ligne courbe.



Diminuez la longueur du point pour obtenir un point fin. Cousez lentement tout en gardant les coutures parallèles au bord du tissu et en guidant celui-ci le long de la courbe.

■ Changement du sens de couture

Arrêtez la machine. Laissez l'aiguille dans le tissu et appuyez sur la touche  (Touche Releveur du pied-de-biche) pour relever le pied-de-biche. Utilisez l'aiguille comme un pivot et faites tourner le tissu afin de coudre dans un autre sens. Appuyez sur la touche  (Touche Releveur du pied-de-biche) pour abaisser le pied-de-biche et commencez à coudre.

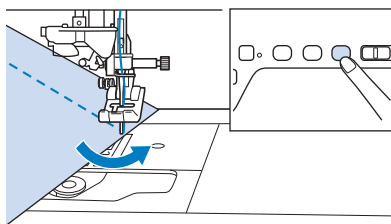

Il peut être utile de régler le pivotement lorsque l'on change de sens de couture. (page 65)

Couture sur différents tissus

■ Couture de tissus lourds

Cette machine permet de coudre des tissus d'une épaisseur allant jusqu'à 6 mm (env. 1/4" / pouce). Si l'épaisseur d'une couture vous force à coudre de façon penchée, guidez le tissu à la main et cousez en direction de la pente descendante.

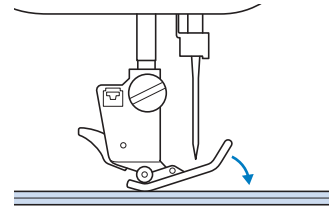

⚠ ATTENTION

- **Ne forcez pas lorsque vous insérez des tissus de plus de 6 mm (env. 1/4" / pouce) d'épaisseur dans la machine. Vous risqueriez de casser l'aiguille et de vous blesser.**

- Si le tissu ne peut pas passer sous le pied-de-biche. Si le pied-de-biche se trouve en position haute et que vous cousez du tissu lourd ou plusieurs épaisseurs de tissu qui passent difficilement sous le pied-de-biche, utilisez le levier du pied-de-biche pour le relever au maximum. Le tissu devrait maintenant pouvoir passer sous le pied-de-biche.

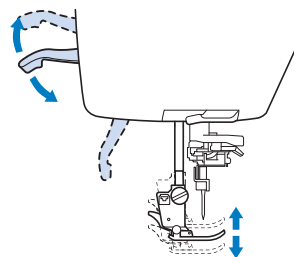

- Si le tissu n'avance pas. Si le tissu n'avance pas lorsque vous commencez à coudre ou que vous effectuez des coutures épaisses, appuyez sur la goupille de blocage située sur la gauche du pied-de-biche « J ».

- 1 Relevez le pied-de-biche.
- 2 Tout en maintenant la goupille de blocage située sur la gauche du pied-de-biche « J » enfoncée, appuyez sur  (Touche Releveur du pied-de-biche) pour abaisser le pied-de-biche.

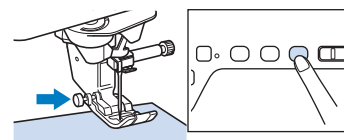

3 Relâchez la goupille de blocage du pied-de-biche.

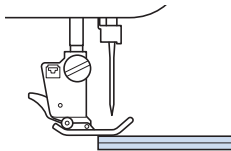

→ Le pied-de-biche reste à l'horizontale, ce qui permet de faire avancer le tissu.

Mémo

- Une fois l'endroit problématique passé, le pied-de-biche reprend sa position normale.

Couture de tissus légers

Placez du papier fin ou le renfort de broderie sous les tissus peu épais pour faciliter la couture. Une fois le travail de couture terminé, arrachez doucement le papier ou le renfort de broderie.

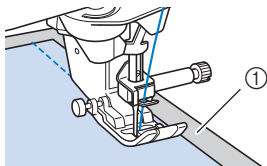

① Papier fin

Couture de tissus élastiques

Commencez par faufiler ensemble les pièces de tissu, puis cousez-les sans les tendre. Vous obtiendrez de meilleurs résultats en utilisant du fil pour tricots ou un point élastique.

Mémo

- Pour obtenir de meilleurs résultats lors de la couture de tissus élastiques, diminuez la pression du pied-de-biche (page 27).

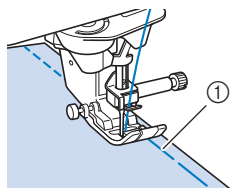

① Point faufilage

Couture sur cuir ou vinyle

Lorsque vous cousez des tissus susceptibles d'adhérer au pied-de-biche, tels que le cuir ou le vinyle, remplacez-le par le pied à double entraînement*, le pied anti-adhérent* ou le pied à rouleau*.

* Articles vendus séparément. Veuillez contacter votre revendeur Brother agréé.

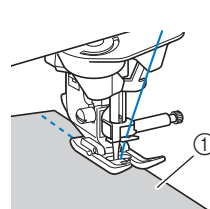

① Cuir

Si le cuir ou le vinyle colle au plateau et compartiment d'accessoires, cousez en plaçant du papier reprographique ou du papier calque sur le dessus du plateau et compartiment d'accessoires afin que le tissu se déplace librement.

Si le papier est positionné de manière à ne pas recouvrir la plaque à aiguille, le papier ne sera pas assemblé au tissu.

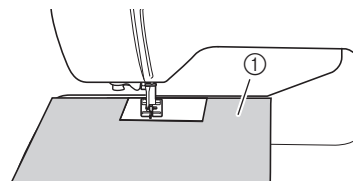

① Papier reprographique ou papier calque

Couture de motifs de points décoratifs

Tissu	Lorsque vous cousez sur des tissus élastiques, légers ou à grosse trame, fixez un renfort de broderie sur l'envers du tissu. Vous pouvez également placer le tissu sur du papier fin, comme du papier-calque.
	<p>① Tissu ② Renfort ③ Papier fin</p>
Fil	# 50 - # 60
Aiguille	Aiguille à pointe boule (dorée) avec les tissus légers, normaux ou élastiques 90/14 Aiguille pour machine à coudre à usage personnel 90/14 avec les tissus lourds



Chapitre **3**

Divers points



POINTS UTILITAIRES

⚠ ATTENTION

- Avant de remplacer le pied-de-biche, appuyez sur la touche  pour verrouiller toutes les touches et tous les boutons. Dans le cas contraire, vous risqueriez de vous blesser en cas d'activation de la touche « Marche/Arrêt » ou de toute autre touche entraînant la mise en route de la machine. Pour plus de détails sur le changement du pied-de-biche, reportez-vous à la section « Remplacement du pied-de-biche » à la page 50.

Points droits

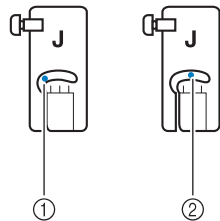
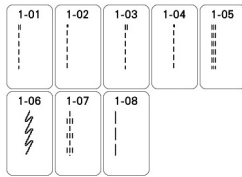

 **Mémo**

- Pour plus de détails sur les motifs de points, reportez-vous à la section « TABLEAU DE RÉGLAGE DES POINTS » à la page 194.



- ① Aiguille à gauche
- ② Aiguille au milieu

■ Modification de la position de l'aiguille (points avec aiguille à gauche ou au milieu uniquement)

Lorsque vous sélectionnez des motifs de points avec aiguille à gauche ou au milieu, vous pouvez utiliser les touches  et  de l'écran sélecteur G/D pour modifier la position de l'aiguille. Réglez la distance entre le bord droit du pied-de-biche et l'aiguille en fonction de la largeur du point et, pendant la couture, alignez le bord du pied-de-biche avec le bord du tissu pour obtenir une finition parfaite.

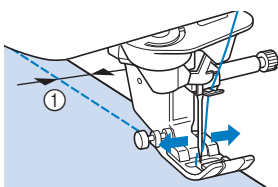

- ① Largeur du point

Exemple : Points avec aiguille à gauche/au milieu

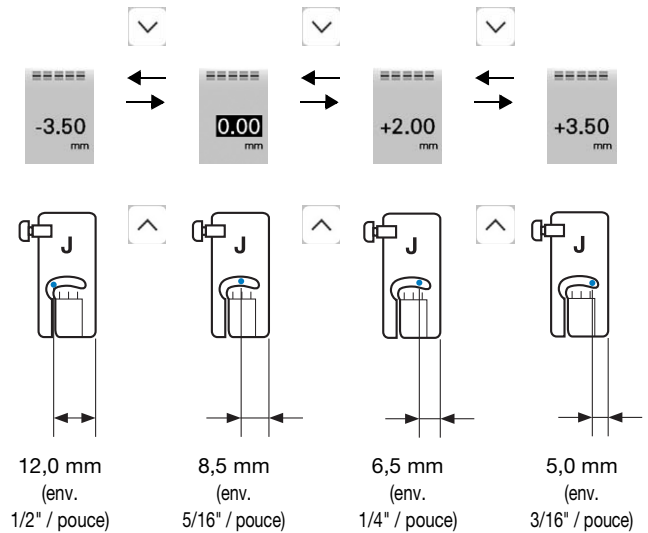

■ Alignement du tissu sur un repère de la plaque à aiguille ou du capot du compartiment à canette (avec repère)

Pendant la couture, alignez le bord du tissu avec le repère de 5/8" / pouce (env. 1,6 cm) sur la plaque à aiguille ou sur le capot du compartiment à canette (avec repère), en fonction de la position de l'aiguille (points avec aiguille à gauche ou au milieu uniquement).

Pour les points avec aiguille à gauche (Largeur du point : 0,0 mm)

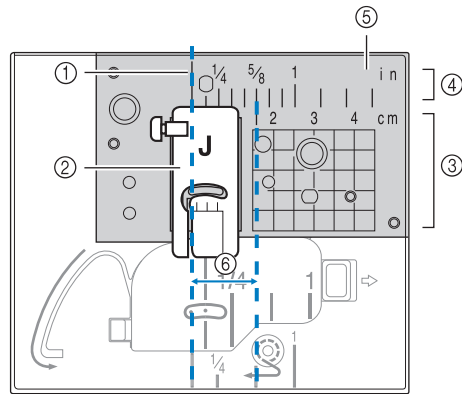

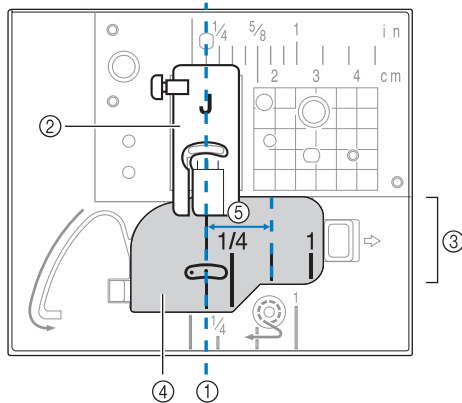

- ① Couture
- ② Pied-de-biche
- ③ Centimètres
- ④ " / Pouces
- ⑤ Plaque à aiguille
- ⑥ 5/8" / pouce (env. 1,6 cm)

Pour les points avec aiguille au milieu (centre)
(Largeur du point : 3,5 mm)



- ① Couture
- ② Pied-de-biche
- ③ " / Pouces
- ④ Capot du compartiment à canette (avec repère)
- ⑤ 5/8" / pouce (env. 1,6 cm)

■ Faufilage

- 1 Sélectionnez  et fixez le pied-de-biche « J ».
- 2 Maintenez la touche  (Touche Point inverse) ou  (Touche Point de renfort) pour coudre 4 points de renfort, puis appuyez sur la touche « Marche/Arrêt » pour continuer à coudre.

📖 Mémo

- Avant de coudre, sortez le fil de la canette, alignez-le sur le fil supérieur, puis tirez-les vers l'arrière de la machine. (page 41) Pour une couture nette, tenez l'extrémité de ces fils lorsque vous commencez à coudre.
- Vous pouvez régler la longueur du point entre 5 mm (env. 3/16" / pouce) et 30 mm (env. 1-3/16" / pouces).

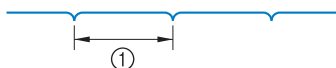

- ① Entre 5 mm (env. 3/16" / pouce) et 30 mm (env. 1-3/16" / pouces)

- 3 Une fois le travail de couture terminé, cousez des points de renfort, puis coupez les fils sur une bonne longueur.

■ Création de pinces

- 1 Sélectionnez  et fixez le pied-de-biche « J ».
- 2 Cousez un point inverse au début de la pince, puis cousez en partant de l'extrémité la plus large vers l'autre sans tirer sur le tissu.

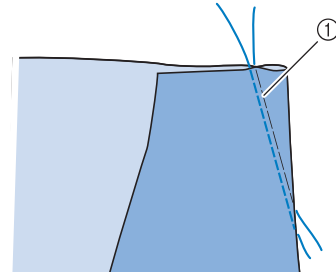

① Faufilage

- 3 Coupez le fil à la fin de la couture en laissant 5 cm (env. 2" / pouces), puis nouez les deux extrémités.

* Ne cousez pas de point inverse à la fin de la couture.

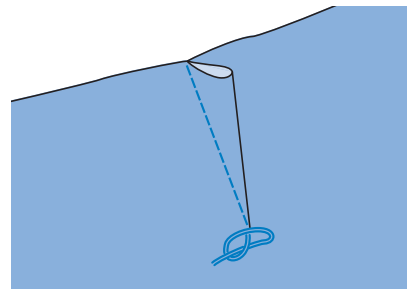

- 4 Insérez les extrémités du fil dans la pince à l'aide d'une aiguille pour couture à la main.

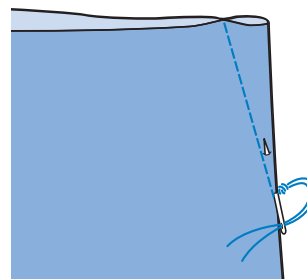

- 5 Repassez la pince sur un côté pour l'aplanir.

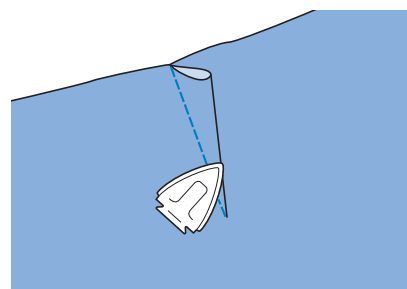

■ Création de fronces

À utiliser sur la taille des jupes, les manches de chemises, etc.

- 1 Sélectionnez un point droit et fixez le pied-de-biche « J ».

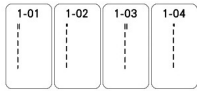

- 2 Réglez la longueur du point sur 4,0 mm (env. 3/16" / pouce) et la tension du fil sur environ 2,0 (tension faible).
- 3 Tirez le fil de la canette et le fil supérieur de 10 cm environ (4" / pouces) (page 41).

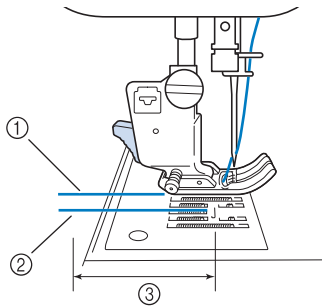

- ① Fil supérieur
- ② Fil de la canette
- ③ Environ 10 cm (4" / pouces)

- 4 Cousez deux rangées de points droits parallèles à la ligne de couture, puis coupez l'excédent de fil en laissant environ 5 cm (2" / pouces).

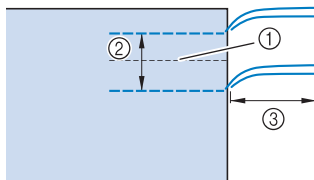

- ① Ligne de couture
- ② 1 cm à 1,5 cm (env. 3/8" / pouce à 9/16" / pouce)
- ③ 5 cm environ (2" / pouces)

- 5 Tirez sur les fils de la canette pour obtenir la quantité nécessaire pour les fronces, puis nouez les fils.

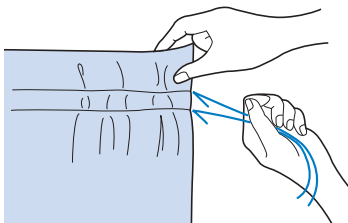

- 6 Repassez les fronces pour les aplanir.

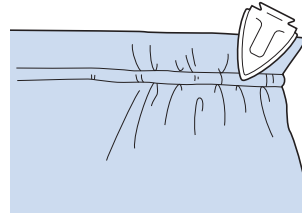

- 7 Cousez sur la ligne de couture et retirez le point faufilage.

■ Couture rabattue

Permet le renforcement des coutures et une finition nette des bords.

- 1 Sélectionnez  et fixez le pied-de-biche « J ».

- 2 Cousez la ligne de finition, puis coupez la moitié du rabat du côté du rabattement de la couture.

* Si les fonctions de coupure de fil automatique et de points de renfort automatique sont prédéfinies, des points inverses sont automatiquement cousus au début de la couture. Appuyez sur la touche  (Touche Point de renfort) pour coudre un point de renfort et pour couper automatiquement le fil à la fin de la couture.

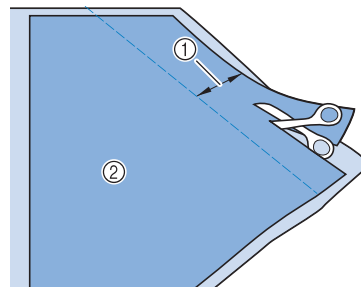

- ① 1,2 cm environ (1/2" / pouce)
- ② Envers

- 3 Rabattez le tissu le long de la ligne de finition.

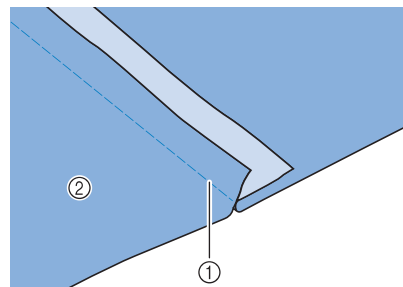

- ① Ligne de finition
- ② Envers

- 4** Posez les deux rabats du côté du rabat le plus court (coupé) et repassez-les.

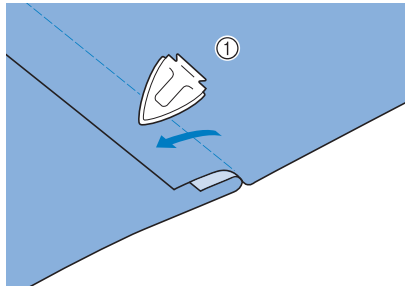

① Envers

- 5** Pliez le rabat le plus long autour du plus court et cousez le bord du pli.

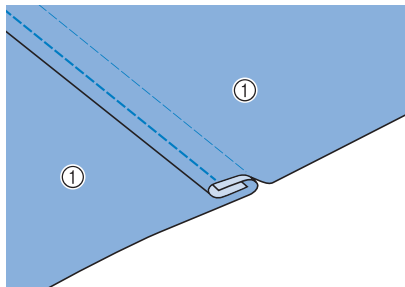

① Envers
Couture rabattue terminée

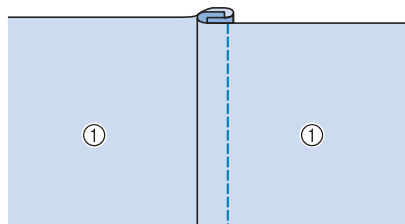

① Endroit

■ Plis

- 1** Marquez les plis sur l'envers du tissu.

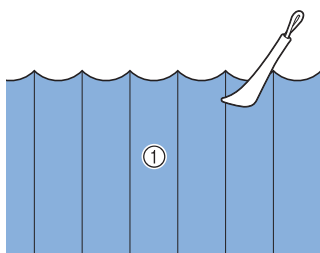

① Envers

- 2** Retournez le tissu et ne repassez que les zones pliées.

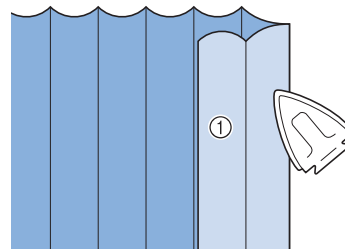

① Endroit

- 3** Sélectionnez  et fixez le pied-de-biche « J ».

- 4** Cousez un point droit le long du pli.

* Si les fonctions de coupe de fil automatique et de points de renfort automatique sont prédéfinies, des points inverses sont automatiquement cousus au début de la couture. Appuyez sur la touche  (Touche Point de renfort) pour coudre un point de renfort et pour couper automatiquement le fil à la fin de la couture.

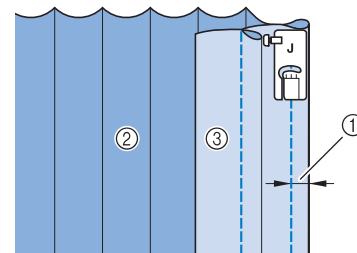

① Largeur du pli
② Envers
③ Endroit

- 5** Repassez les plis dans le même sens.

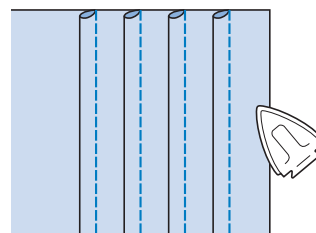

Points zigzag

■ Capot du compartiment à canette avec guide cordon (à l'aide d'un point zigzag)

- 1 Retirez le capot du compartiment à canette de la machine (page 40).
- 2 Enflez le fil de guipage dans le trou du capot du compartiment à canette avec guide cordon en partant du haut vers le bas. Positionnez le fil dans l'encoche à l'arrière du capot du compartiment à canette avec guide cordon.

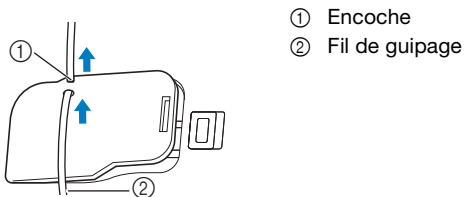

- 3 Remplacez le capot du compartiment à canette avec guide cordon en veillant à ce que le fil de guipage puisse être acheminé librement.

* Veillez à ce qu'aucun obstacle n'entrave l'acheminement du fil.

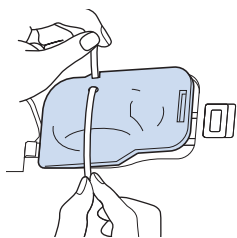

- 4 Réglez la largeur du zigzag entre 2,0 et 2,5 mm (env. 1/16 - 3/32" / pouce).
- 5 Fixez le pied-de-biche « N ».
- 6 Placez le tissu au-dessus du cordon, l'endroit vers le haut, et le cordon sous le pied-de-biche vers l'arrière de la machine.

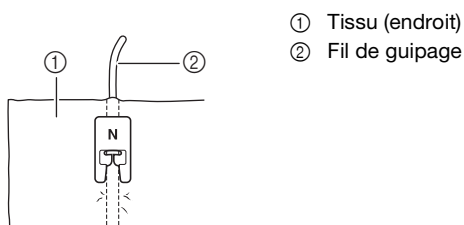

- 7 Abaissez le pied-de-biche et commencez à coudre pour faire une finition décorative.

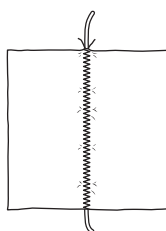

Surfilage

Cousez des points surfilage le long des bords du tissu coupé pour éviter qu'ils ne s'effilochent.

📖 Mémo

- Pour plus de détails sur les motifs de points, reportez-vous à la section « TABLEAU DE RÉGLAGE DES POINTS » à la page 194.

■ Utilisation du pied pour faufilage « G »

- 1 Sélectionnez un point.



- 2 Fixez le pied pour faufilage « G ».

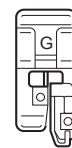

⚠ ATTENTION

- Lorsque vous utilisez le pied pour faufilage « G », veillez à choisir un point compatible avec ce pied. Sinon, l'aiguille risque de heurter le pied-de-biche et de se tordre ou d'endommager le pied-de-biche.

- 3 Placez le tissu, le bord de l'ourlet plié contre le guide du pied-de-biche, puis abaissez le levier du pied-de-biche.

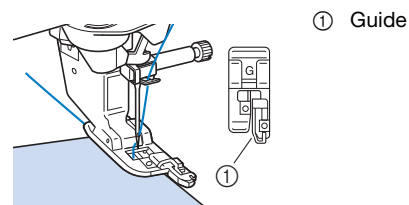

- 4 Tournez le volant vers vous (sens inverse des aiguilles d'une montre). Assurez-vous que l'aiguille ne touche pas le pied-de-biche.

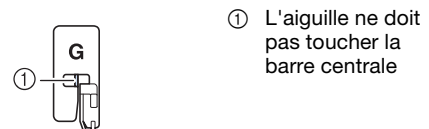

- 5 Cousez, la bordure de tissu contre le guide du pied-de-biche.

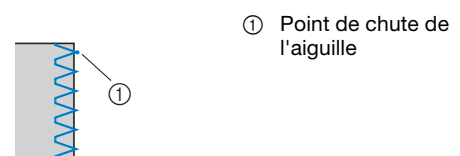

⚠ ATTENTION

- Veillez à tirer le tissu vers l'arrière une fois la couture terminée. Si vous tirez le tissu vers le côté ou vers l'avant, vous risquez d'endommager le crochet du pied-de-biche.
- Si le fil est emmêlé sur le pied-de-biche, retirez-le, puis relevez le levier du pied-de-biche pour retirer le pied-de-biche. Si vous relevez le pied-de-biche alors que du fil y est emmêlé, il risque d'être endommagé.

- 6 Appuyez sur la touche « Marche/Arrêt » pour arrêter de coudre lorsque vous avez terminé et relevez le pied-de-biche et l'aiguille pour tirer le tissu sous le pied-de-biche vers l'arrière de la machine.

■ Utilisation du pied zigzag « J »

- 1 Sélectionnez un point.



- 2 Fixez le pied zigzag « J ».

- 3 Cousez le long du bord du tissu en plaçant le point de chute de l'aiguille à droite du bord.

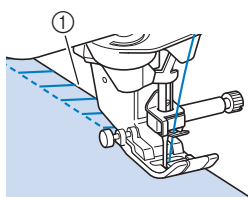

① Point de chute de l'aiguille

💡 Remarque

- Vous pouvez appliquer des réglages précis pour le point sur le tissu à l'aide de la touche « sélecteur G/D ». Avant de commencer votre projet, veillez à coudre quelques points d'essai dans les mêmes conditions que le projet réel.

Quilting (courtepointe)

Cette machine permet de créer de magnifiques couvertures piquées rapidement et aisément. Lors de la création d'une couverture piquée, utilisez les deux instruments pratiques que sont la genouillère et la pédale (« Utilisation de la pédale » à la page 58 et/ou « Utilisation de la genouillère » à la page 66) pour libérer vos mains pour d'autres tâches.

Les 30 points quilting (courtepointe) Q-01 à Q-30 et les points utilitaires avec l'indication « P » ou « Q » sur leur touche sont conçus pour le quilting (courtepointe). Les lettres « P » ou « Q » situées au bas de l'affichage de la touche indiquent que ces points sont conçus pour le quilting (courtepointe) (« Q ») et l'assemblage (« P »).

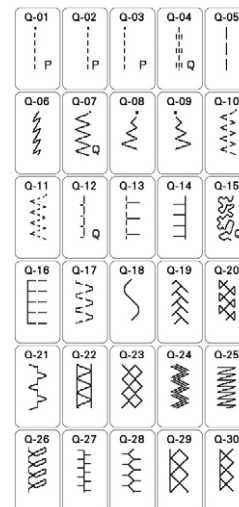

📖 Mémo

- Lorsqu'un motif de points est sélectionné dans la catégorie points quilting (courtepointe) (points quilting (courtepointe) portant l'indication « Q » uniquement), il est possible de régler une largeur de point inférieure à celle disponible avec des motifs de points d'autres types.
- Pour plus de détails sur les motifs de points, reportez-vous à la section « TABLEAU DE RÉGLAGE DES POINTS » à la page 194.

■ Assemblage

La couture de deux tissus ensemble s'appelle l'assemblage. Lorsque vous coupez des morceaux pour des carrés de courtepointe, laissez un rabat de 6,5 mm (env. 1/4" / pouce).

- 1 Sélectionnez un point et fixez le pied-de-biche « J ».



- 2 Alignez le bord du tissu sur le bord du pied-de-biche et commencez à coudre.

* Pour coudre un rabat de 6,5 mm (env. 1/4" / pouce)

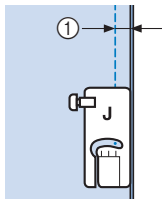

le long du bord gauche du pied-de-biche avec  (Q-02) sélectionné, la largeur (qui est la position de l'aiguille), doit être réglée sur 5,50 mm (env. 7/32" / pouce).

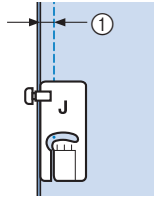

- ① 6,5 mm (env. 1/4" / pouce)
- * Pour coudre un rabat de 6,5 mm (env. 1/4" / pouce)

le long du bord gauche du pied-de-biche avec sélectionné, la largeur doit être réglée sur 1,50 mm (env. 1/16" / pouce).



- ① 6,5 mm (env. 1/4" / pouce)
- * Pour modifier l'emplacement de l'aiguille, utilisez  ou  sur l'écran sélecteur G/D.



Mémo

- Si Q-01 (centre, à sélecteur G/D 3,5 mm) est sélectionné, si le traçage de la ligne de guidage est défini sur 10,0 mm (3,5 mm plus 6,5 mm, près de 1/4" / pouce), vous pouvez coudre un assemblage en vous référant à la ligne de guidage.

■ Assemblage à l'aide du pied 1/4" avec guide pour Quilting (courtepointe)

Ce pied transparent pour ouatinage/matelassage permet de coudre un rabat précis de 1/4" / pouce ou de 1/8" / pouce. Il peut être utilisé pour effectuer un assemblage des points piqués ou pour effectuer des coutures de renfort.

- 1 Appuyez sur , puis fixez le pied 1/4" avec guide pour Quilting (courtepointe).

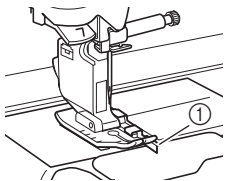

- ① Guide

- 2 Utilisez le guide et les repères sur le pied-de-biche pour coudre des rabats précis.

Assemblage d'un rabat de 1/4" / pouce

Cousez tout en gardant le bord du tissu contre le guide.

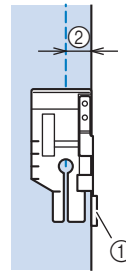

- ① Guide
- ② 1/4" / pouce

Mémo

- Pour positionner le tissu de manière précise, reportez-vous à la section « Alignement du tissu sur un repère de la plaque à aiguille ou du capot du compartiment à canette (avec repère) » à la page 72.

Création d'un rabat précis

Utilisez le repère sur le pied pour commencer, finir ou pivoter de 1/4" / pouce du bord du tissu.

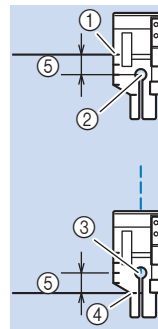

- ① Alignez ce repère sur le bord du tissu pour commencer.
- ② Début de la couture
- ③ Fin de la couture
- ④ Bord opposé du tissu à terminer ou à faire pivoter
- ⑤ 1/4" / pouce

Mémo

- Pour plus de détails sur le pivotement, reportez-vous à la section « Pivotement » à la page 65.

Quilting (courtepointe) de coutures de renfort, 1/8" / pouce

Cousez tout en gardant le bord du tissu aligné sur le côté gauche de la section avant du pied-de-biche.

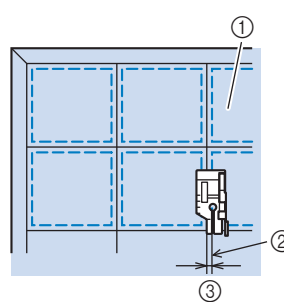

- ① Surface du tissu
- ② Couture
- ③ 1/8" / pouce

■ Quilting (courtepointe)

L'assemblage de la partie supérieure, de la ouate et de la partie inférieure est appelé quilting (courtepointe). Vous pouvez coudre la courtepointe à l'aide du pied à double entraînement pour éviter que la partie supérieure, la ouate et la partie inférieure ne glissent. Le pied à double entraînement possède une courroie motorisée qui se déplace avec les griffes d'entraînement dans la plaque à aiguille pendant la couture. Pour réaliser un quilting (courtepointe) en ligne droite, utilisez le pied à double entraînement et la plaque à aiguille pour point droit.

1 Sélectionnez un point.



2 Fixez le pied à double entraînement (page 51).

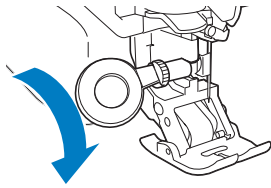

3 Placez une main de chaque côté du pied-de-biche pour maintenir le tissu en place pendant la couture.

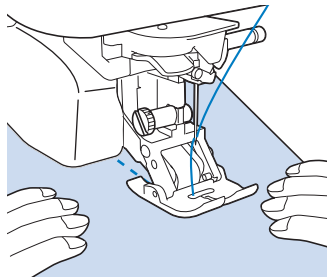

Mémo

- Cousez à vitesse lente ou moyenne.
- Vérifiez toujours que votre projet de quilting (courtepointe) est bien faufilé avant de commencer à coudre.

■ Appliqué

1 Utilisez un renfort de broderie à double face pour fixer correctement la pièce d'appliqué au tissu de base.

2 Sélectionnez



3 Fixez le pied zigzag « J ».

4 Tournez le volant vers vous (dans le sens inverse des aiguilles d'une montre), puis commencez à coudre le bord de l'appliqué, en veillant à ce que l'aiguille se place juste en dehors de l'appliqué.

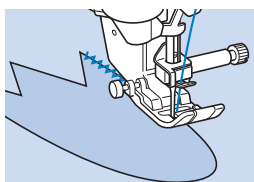

Lorsque vous atteignez un angle, arrêtez la machine, l'aiguille se trouvant dans le tissu, juste en dehors de l'appliqué, relevez le levier du pied-de-biche, puis tournez le tissu afin de modifier le sens de couture.

■ Quilting (courtepointe) avec points plumetis

Pour un meilleur contrôle du tissu, utilisez la pédale pour la couture de points plumetis. Réglez le curseur de contrôle de vitesse pour modifier la largeur du point, afin d'effectuer des changements subtils de largeur du point pendant la couture.

1 Fixez la pédale (page 58).

2 Sélectionnez



et fixez le pied-de-biche « J ».

3 Appuyez sur sur l'écran Longueur pour diminuer la longueur du point.



Mémo

- Le réglage varie selon le genre de tissu et l'épaisseur du fil, mais la meilleure longueur pour un point plumetis est de 0,3 à 0,5 mm (env. 1/64 à 1/32" / pouce).

4 Appuyez sur pour utiliser le curseur de contrôle de vitesse pour modifier la largeur du point.

5 Réglez [Contrôle de la largeur] sur [ON].



6 Appuyez sur .

→ L'écran initial s'affiche de nouveau.

7 Tout en cousant, faites glisser le variateur de vitesse de couture pour régler la largeur du point.

* Réglez la vitesse de couture à l'aide de la pédale de commande.



- ① moins large
- ② plus large

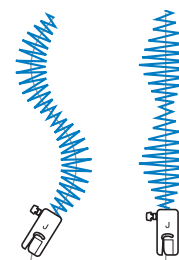

8 Une fois le travail de couture terminé, redéfinissez [Contrôle de la largeur] sur [OFF].

■ Quilting (courtepointe) en mouvement libre

Pour le quilting (courtepointe) en mouvement libre, vous pouvez abaisser les griffes d'entraînement en appuyant sur , de façon à pouvoir déplacer le tissu librement dans toutes les directions.



Pour le quilting (courtepointe) en mouvement libre, utilisez le pied pour quilting (courtepointe) en mouvement libre « C » ou le pied pour quilting (courtepointe) ouvert en mouvement libre « O » en fonction du point sélectionné et réglez la machine sur le mode de couture en mouvement libre. Dans ce mode, le pied-de-biche se relève à la hauteur nécessaire pour la couture en mouvement libre.

Nous recommandons de fixer la pédale et de coudre à vitesse constante. Vous pouvez régler la vitesse de couture à l'aide du curseur de contrôle de vitesse figurant sur la machine.

📖 Mémo

- Le quilting (courtepointe) en mouvement libre permet de contrôler la vitesse d'entraînement du tissu et de la faire correspondre à la vitesse de couture. Si le tissu est déplacé plus rapidement que la vitesse de couture, l'aiguille risque de se casser ou la machine de s'endommager.
- Lorsque vous commencez à coudre, le capteur interne détecte l'épaisseur du tissu et le pied transparent pour ouatinage/matelassage se relève à la hauteur spécifiée sur l'écran de réglages de la machine. Appuyez sur

 pour afficher l'écran de réglages [Hauteur du pied-de-biche pour la couture en mouvement libre].

Appuyez sur  ou  pour sélectionner la hauteur à laquelle le pied transparent pour ouatinage/matelassage est relevé au-dessus du tissu.



- Lorsque le point Q-01 ou 1-31 est sélectionné, le pied pour quilting (courtepointe) en mouvement libre « C » s'affiche dans l'angle supérieur gauche de l'écran. Lorsque d'autres points sont sélectionnés, le pied pour quilting (courtepointe) ouvert en mouvement libre « O » s'affiche sur l'écran.

□ Utilisation du pied pour quilting (courtepointe) en mouvement libre « C » (fourni avec certains modèles)

Utilisez le pied pour quilting (courtepointe) en mouvement libre « C » avec la plaque à aiguille pour point droit pour la couture en mouvement libre.

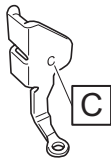

Pied pour quilting (courtepointe) en mouvement libre « C »

⚠ ATTENTION

- Lorsque vous utilisez le pied pour quilting (courtepointe) en mouvement libre « C », veillez à utiliser la plaque à aiguille pour point droit. Si l'aiguille est déplacée dans une position autre que celle du milieu, elle risque de se casser et de vous blesser.

1 Fixez la plaque à aiguille pour point droit (page 67).

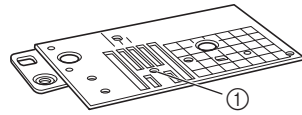



① Trou arrondi

2 Sélectionnez un point.

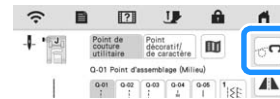

3 Appuyez sur pour régler la machine sur le mode de couture en mouvement libre.



→ La touche est représentée par  à l'écran, le pied transparent pour ouatinage/matelassage se relève à la hauteur nécessaire, puis les griffes d'entraînement sont abaissées pour la couture en mouvement libre.

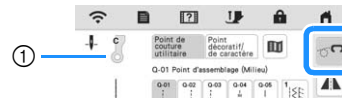

① Pied pour quilting (courtepointe) en mouvement libre « C »

4 Retirez le support du pied-de-biche (page 50).

5 Fixez le pied pour quilting (courtepointe) en mouvement libre « C » à l'avant, la vis du support du pied-de-biche alignée sur l'encoche du pied transparent pour ouatinage/matelassage.

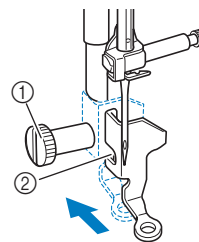

- ① Vis du support du pied-de-biche
- ② Encoche

💡 Remarque

- Veillez à ce que le pied transparent pour ouatinage/matelassage soit fixé correctement et ne soit pas incliné.

6 De la main droite, maintenez le pied transparent pour ouatinage/matelassage en place et, de votre main gauche, serrez la vis du support du pied-de-biche à l'aide du tournevis en forme de disque.

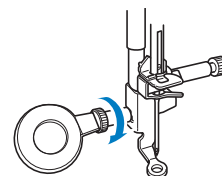

⚠ ATTENTION

- Veillez à serrer fermement les vis à l'aide du tournevis en forme de disque. L'aiguille risque en effet de heurter le pied transparent pour ouatinage/matelassage et de se tordre ou de se casser.

- 7** Tendez le tissu à l'aide de vos deux mains et déplacez-le à vitesse constante pour coudre des points uniformes d'une longueur d'environ 2,0 à 2,5 mm (env. 1/16 - 3/32" / pouce).

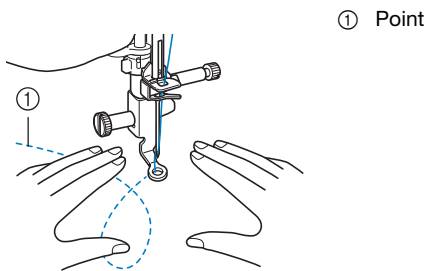

- 8** Appuyez sur  pour annuler le mode de couture en mouvement libre.

→ Tournez le volant vers vous (sens inverse des aiguilles d'une montre) pour lever les griffes d'entraînement.

- 9** Une fois les points cousus, retirez toujours la plaque à aiguille pour point droit et le pied-de-biche « C », et réinstallez la plaque à aiguille normale et le capot de la plaque à aiguille.

💡 Remarque

- Le pied pour quilting (courtepointe) ouvert en mouvement libre « O » peut également être utilisé avec la plaque à aiguille pour point droit. Nous vous recommandons d'utiliser le pied pour quilting (courtepointe) ouvert en mouvement libre « O » pour la couture en mouvement libre de tissus d'épaisseur inégale.

- Utilisation du pied pour quilting (courtepointe) ouvert en mouvement libre « O »**

Le pied pour quilting (courtepointe) ouvert en mouvement libre « O » est utilisé pour le quilting (courtepointe) en mouvement libre avec des points zigzag ou décoratifs, ou pour le quilting (courtepointe) en mouvement libre de lignes droites sur un tissu d'épaisseur inégale. Vous pouvez coudre un certain nombre de points à l'aide du pied pour quilting (courtepointe) ouvert en mouvement libre « O ». Pour de plus amples détails sur les points pouvant être utilisés, reportez-vous au « TABLEAU DE RÉGLAGE DES POINTS » à la page 194.

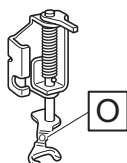

Pied pour quilting (courtepointe) ouvert en mouvement libre « O »

- 1** Appuyez sur  pour régler la machine sur le mode de couture en mouvement libre.

→ La touche est représentée par  à l'écran, le pied transparent pour ouatinage/matelassage se relève à la hauteur nécessaire, puis les griffes d'entraînement sont abaissées pour la couture en mouvement libre.

- 2** Sélectionnez un point.

- 3** Retirez le support du pied-de-biche (page 50).

- 4** Fixez le pied pour quilting (courtepointe) ouvert en mouvement libre « O » en positionnant le crochet du pied transparent pour ouatinage/matelassage au-dessus de la vis du support de l'aiguille et en alignant la partie inférieure gauche du pied transparent pour ouatinage/matelassage sur la barre du pied-de-biche.

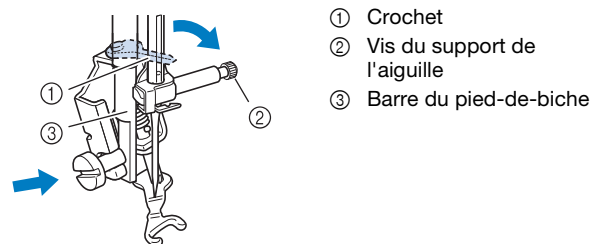

💡 Remarque

- Veillez à ce que le pied transparent pour ouatinage/matelassage ne soit pas incliné.

- 5** De la main droite, maintenez le pied transparent pour ouatinage/matelassage en place et, de votre main gauche, serrez la vis du support du pied-de-biche à l'aide du tournevis en forme de disque.

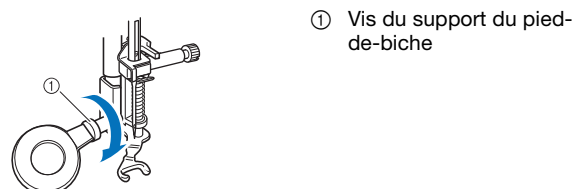

⚠ ATTENTION

- Veillez à serrer fermement les vis à l'aide du tournevis en forme de disque. L'aiguille risque en effet de heurter le pied transparent pour ouatinage/matelassage et de se tordre ou de se casser.

- 6** Tendez le tissu à l'aide de vos deux mains et déplacez-le à vitesse constante pour coudre des points uniformes d'une longueur d'environ 2,0 à 2,5 mm (env. 1/16 - 3/32" / pouce).

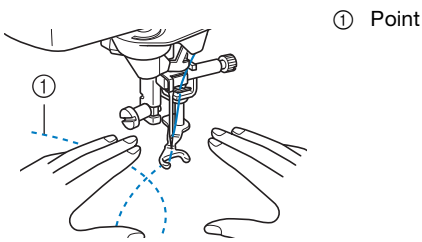

- 7** Appuyez sur  pour annuler le mode de couture en mouvement libre.

→ Tournez le volant vers vous (sens inverse des aiguilles d'une montre) pour lever les griffes d'entraînement.

■ Quilting en écho - Utilisation du pied pour quilting (courtepointe) en écho en mouvement libre « E » (fourni avec certains modèles)

Le quilting (courtepointe) en écho consiste à coudre des lignes de quilting (courtepointe) à des distances égales autour d'un motif. Les lignes de quilting (courtepointe), représentant des ondulations faisant écho et s'éloignant du motif, constituent les traits distinctifs de ce style de quilting (courtepointe). Utilisez le pied pour quilting (courtepointe) en écho en mouvement libre « E » pour le quilting (courtepointe) en écho. Utilisez les dimensions du pied-de-biche comme guide pour coudre autour du motif à un intervalle fixe. Nous recommandons de fixer la pédale et de coudre à vitesse constante.

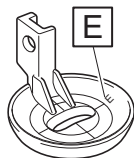

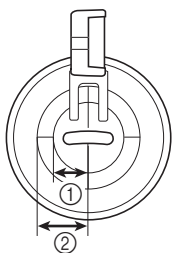

Dimensions du pied pour quilting (courtepointe) en écho en mouvement libre « E »



- ① 6,4 mm (env. 1/4" / pouce)
- ② 9,5 mm (env. 3/8" / pouce)

- 1** Sélectionnez .

- 2** Appuyez sur  pour régler la machine sur le mode de couture en mouvement libre.

→ La touche est représentée par  à l'écran, le pied transparent pour ouatinage/matelassage se relève à la hauteur nécessaire, puis les griffes d'entraînement sont abaissées pour la couture en mouvement libre.

- 3** Retirez le support du pied-de-biche, puis fixez l'adaptateur. (page 50)

- 4** Positionnez le pied pour quilting (courtepointe) en écho en mouvement libre « E » à gauche de la barre du pied-de-biche en alignant les trous du pied transparent pour ouatinage/matelassage et la barre du pied-de-biche.

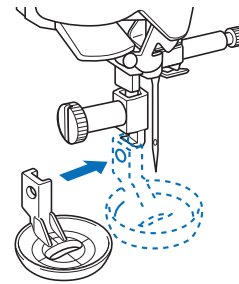

- 5** Serrez la vis avec le (grand) tournevis fourni.

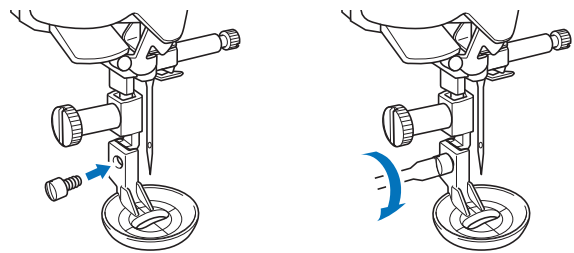

⚠ ATTENTION

- Veillez à serrer fermement les vis à l'aide du (grand) tournevis fourni. L'aiguille risque en effet de heurter le pied transparent pour ouatinage/matelassage et de se tordre ou de se casser.

- 6** Utilisez les dimensions du pied transparent pour ouatinage/matelassage comme guide pour coudre le quilting (courtepointe) en écho autour du motif.

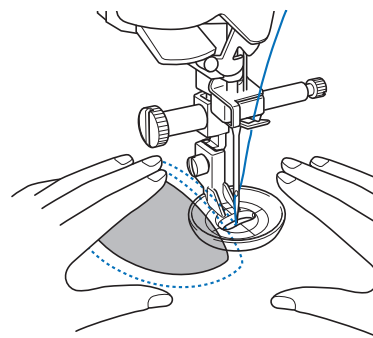

- ① 6,4 mm (env. 1/4" / pouce)

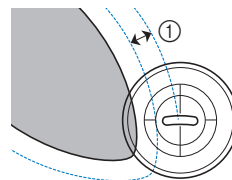

Projet terminé

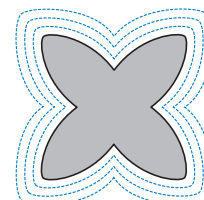

7 Appuyez sur pour annuler le mode de couture en mouvement libre.

→ Tournez le volant vers vous (sens inverse des aiguilles d'une montre) pour lever les griffes d'entraînement.

Points invisibles

Fixez le bord inférieur des jupes et pantalons avec des points invisibles.

Mémo

- En cas de pièces trop petites pour glisser sur le bras, ou en cas de longueur insuffisante, le tissu n'est pas entraîné et le résultat risque d'être décevant.
- Pour plus de détails sur les motifs de points, reportez-vous à la section « TABLEAU DE RÉGLAGE DES POINTS » à la page 194.

1 Mettez la jupe ou le pantalon sur l'envers.



- ① Envers du tissu
- ② Endroit du tissu
- ③ Bord inférieur du tissu

2 Pliez le bord inférieur du tissu à la longueur souhaitée de l'ourlet et pressez.

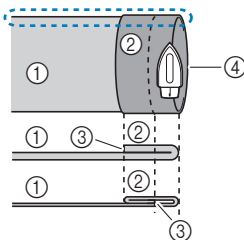

- ① Envers du tissu
- ② Endroit du tissu
- ③ Bord inférieur du tissu
- ④ Longueur souhaitée de l'ourlet

<Tissu épais>

<Tissu normal>

<Vue  latérale>

3 Marquez un repère à la craie sur le tissu à environ 5 mm (3/16" / pouces) du bord du tissu, puis faufilez.

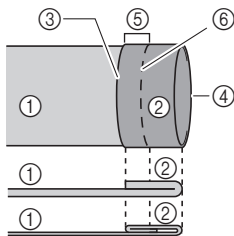

- ① Envers du tissu
- ② Endroit du tissu
- ③ Bord inférieur du tissu
- ④ Longueur souhaitée de l'ourlet
- ⑤ 5 mm (3/16" / pouce)
- ⑥ Faufilage

<Tissu épais>

<Tissu normal>

<Vue latérale>

4 Pliez le tissu (vers l'endroit) le long du faufilage.

- ① Envers du tissu
- ② Endroit du tissu
- ③ Bord inférieur du tissu
- ④ Longueur souhaitée de l'ourlet
- ⑤ 5 mm (3/16" / pouce)
- ⑥ Faufilage
- ⑦ Point de faufilage

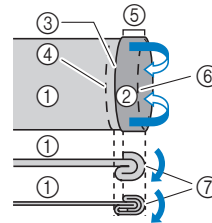

<Vue latérale>

5 Dépliez le bord du tissu, puis posez le tissu avec l'envers vers le haut.

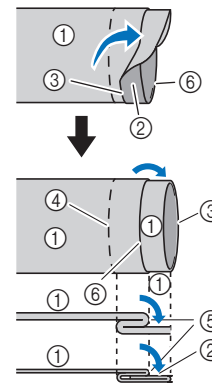

- ① Envers du tissu
- ② Endroit du tissu
- ③ Bord du tissu
- ④ Bord souhaité de l'ourlet
- ⑤ Point de faufilage
- ⑥ Faufilage

<Tissu épais>

<Tissu normal>

<Vue latérale>

6 Sélectionnez un point.

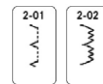

7 Fixez le pied pour point invisible « R ».

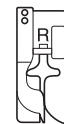

8 Retirez le plateau et compartiment d'accessoires afin de pouvoir utiliser le bras libre.

9 Glissez la pièce que vous souhaitez coudre sur le bras libre. Assurez-vous que le tissu est correctement entraîné, puis commencez à coudre.

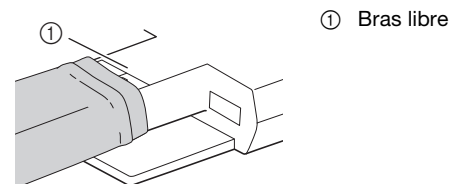

① Bras libre

10 Posez le tissu avec le bord de l'ourlet plié contre le guide du pied-de-biche, puis baissez le levier du pied-de-biche.

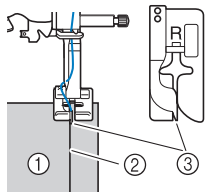

- ① Envers du tissu
- ② Pli de l'ourlet
- ③ Guide

11 Réglez la largeur du point de sorte que la couture soit juste au bord du pli. (page 62)

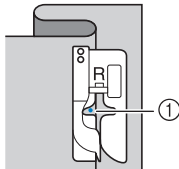

- ① Point de chute de l'aiguille

Lorsque vous modifiez le point de chute de l'aiguille, levez l'aiguille, puis utilisez et pour définir le point de chute de l'aiguille. (Le réglage de la largeur de point n'est ni en millimètres ni en " / pouces.)

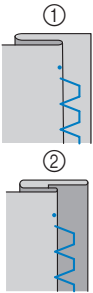

- ① Tissu épais
- ② Tissu normal

Mémo

- Vous ne pouvez pas coudre de points invisibles si le point de chute de l'aiguille gauche ne permet pas de coudre l'ourlet. Si l'aiguille coud une partie trop importante de l'ourlet, la couture visible sur l'endroit du tissu sera très large, rendant une finition décevante.

12 Cousez avec le pli de l'ourlet contre le guide du pied-de-biche.

13 Appuyez sur la touche « Marche/Arrêt » pour arrêter de coudre lorsque vous avez terminé et relevez le pied-de-biche et l'aiguille pour tirer le tissu sous le pied-de-biche vers la gauche de la machine.

14 Retirez le point fauilage et retournez le tissu, endroit face à vous.

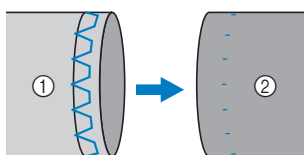

- ① Envers du tissu
- ② Endroit du tissu

Si l'aiguille coud une partie trop importante du pli de l'ourlet

L'aiguille est trop à gauche.

Appuyez sur pour diminuer la largeur du point de sorte que la couture soit juste au bord du pli de l'ourlet.



<Tissu épais>

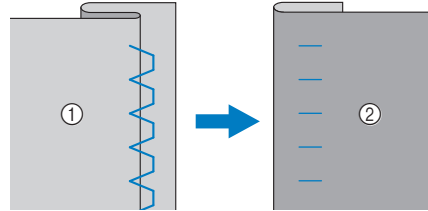

<Tissu normal>

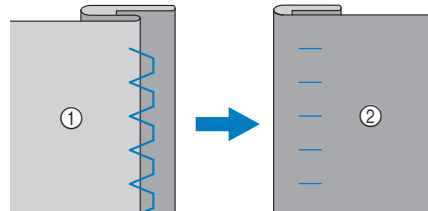

- ① Envers du tissu
- ② Endroit du tissu

Points bordure repliée

Les fronces qui ressemblent à des coquillages sont appelées « bordures repliées ». Elles servent à décorer les bords, le devant de chemisiers ou les revers de manches en tissu fin.

Mémo

- Pour plus de détails sur les motifs de points, reportez-vous à la section « TABLEAU DE RÉGLAGE DES POINTS » à la page 194.

- 1 Tracez des lignes espacées de manière égale le long du biais, puis pliez le tissu le long des lignes.

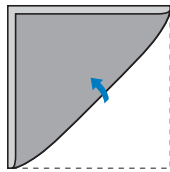

- 2 Sélectionnez , puis augmentez la tension du fil.

- 3 Fixez le pied zigzag « J ».

- 4 Cousez tout en vous assurant que l'aiguille tombe légèrement au bord du tissu.

Un pli à la fois, continuez à plier le tissu le long de la ligne, puis cousez.

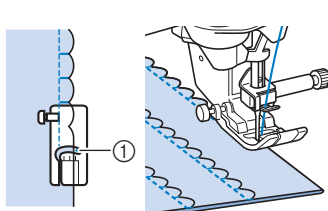

① Point de chute de l'aiguille

- 5 Une fois la couture terminée, retirez le tissu. Dépliez le tissu et repassez les bordures d'un seul côté.

Points feston

Le motif de points répétitif en forme de vagues, ressemblant à des coquillages, s'appelle « point feston ». Utilisez ce point sur les cols de chemisiers et pour décorer les bords des ouvrages.

Mémo

- Pour plus de détails sur les motifs de points, reportez-vous à la section « TABLEAU DE RÉGLAGE DES POINTS » à la page 194.

- 1 Sélectionnez .

- 2 Fixez le pied pour monogrammes « N ».

- 3 Cousez le long du bord du tissu en veillant à ne pas coudre directement sur le bord du tissu.

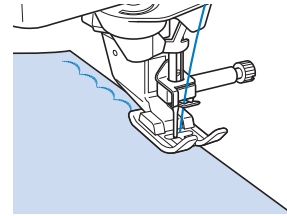

- 4 Coupez le long des points.

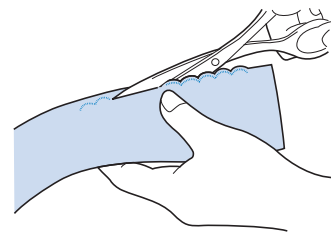

- Veillez à ne pas couper les points.

Points smock

On appelle « point smock » le point décoratif créé en cousant ou en brodant sur des fronces. Il permet de décorer le devant des chemisiers ou les revers de manches.

Le point smock confère au tissu texture et élasticité.

Mémo

- Pour plus de détails sur les motifs de points, reportez-vous à la section « TABLEAU DE RÉGLAGE DES POINTS » à la page 194.

- 1 Sélectionnez le point droit, puis réglez sa longueur sur 4 mm (3/16" / pouce) et relâchez la tension du fil.

- 2 Fixez le pied zigzag « J ».

- 3 Cousez des points parallèles à intervalles de 1 cm (3/8" / pouces) et tirez sur les fils de la canette pour former des fronces.

Repassez les fronces pour les aplanir.

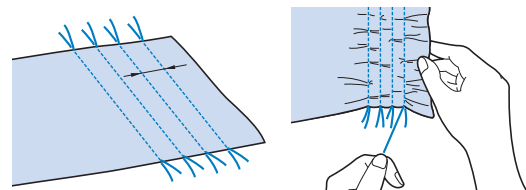

- 4 Sélectionnez un point.

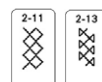

- 5** Cousez entre les points droits et tirez les fils des points droits.

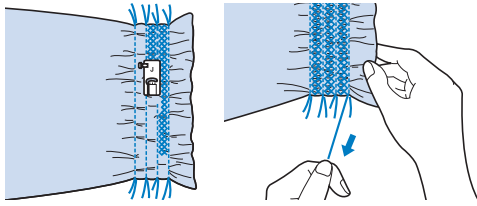

Points fagot

On utilise les « points fagot » pour l'assemblage de tissus avec une couture ouverte. Utilisez ce point pour coudre des chemisiers et des vêtements d'enfants. Ce point est plus décoratif lorsque vous utilisez du fil épais.

Mémo

- Pour plus de détails sur les motifs de points, reportez-vous à la section « TABLEAU DE RÉGLAGE DES POINTS » à la page 194.

- 1** Pliez les deux pièces de tissu le long de leur couture à l'aide d'un fer à repasser.

- 2** Faufilez les deux pièces de tissu, séparées d'environ 4 mm (3/16" / pouce), sur du papier fin ou sur une feuille de renfort de broderie soluble.

Tracez une ligne au milieu du papier fin ou du renfort de broderie soluble; la couture sera plus facile.

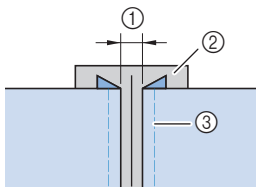

- ① Env. 4 mm (3/16" / pouce)
- ② Papier fin ou renfort de broderie soluble
- ③ Point faufilage

- 3** Sélectionnez un point.

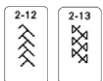

- 4** Fixez le pied zigzag « J ».

- 5** Définissez la largeur du point sur 7,0 mm (1/4" / pouce).

- 6** Cousez, le centre du pied-de-biche aligné le long du centre des deux pièces de tissu.

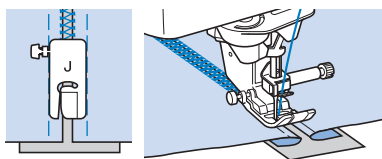

- 7** Une fois la couture terminée, retirez le papier.

Fixation de rubans ou d'élastiques



Mémo

- Pour plus de détails sur les motifs de points, reportez-vous à la section « TABLEAU DE RÉGLAGE DES POINTS » à la page 194.

- 1** Sélectionnez un point droit et fixez le pied-de-biche « J ».

- 2** Réglez la longueur du point sur 4,0 mm (env. 3/16" / pouce) et la tension du fil supérieur sur 2,0 (page 62).

Mémo

- Vérifiez que ni la fonction de renfort automatique  ni celle de coupure du fil automatique  n'est sélectionnée.

- 3** Cousez 2 rangées de points droits sur la droite du tissu, puis tirez sur le fil de la canette pour obtenir la fronce nécessaire.

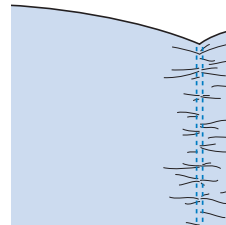

Mémo

- Avant de coudre le point droit, faites tourner le volant vers vous (sens inverse des aiguilles d'une montre) et tirez sur le fil de la canette. Tout en tenant le fil supérieur et le fil de la canette, faites sortir une longueur de fil depuis l'arrière de la machine. (Vérifiez que le pied-de-biche est relevé.)

- 4** Placez le ruban sur la fronce et maintenez-le en place à l'aide d'épingles.

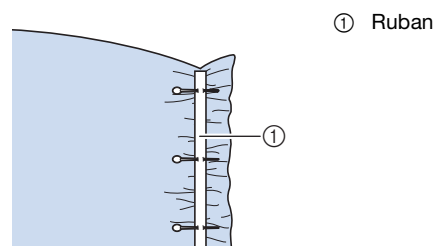

- 5** Sélectionnez un point.

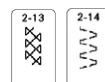

6 Cousez sur le ruban (ou l'élastique).

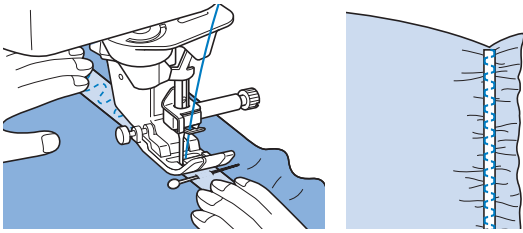

⚠ ATTENTION

- Pendant la couture, veillez à ce que l'aiguille ne touche pas une épingle placée pour maintenir le tissu ou tout autre objet. Le fil risquerait de s'emmêler ou l'aiguille pourrait casser et vous blesser.

7 Tirez sur les fils des points droits.

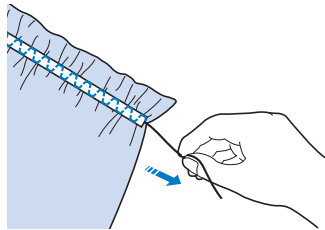

Points à l'ancienne

■ Couture ourlet (point marguerite)

Utilisez ce point pour les nappes, ourlets décoratifs ou points décoratifs sur les chemises.

📖 Mémo

- Utilisez un tissu homespun léger ou moyen pour lui donner un peu de rigidité.
- Pour plus de détails sur les motifs de points, reportez-vous à la section « TABLEAU DE RÉGLAGE DES POINTS » à la page 194.

1 Insérez une aiguille à oreilles de taille 130/705H, 100/16.

- * Cette aiguille de couture spéciale n'est pas fournie avec votre machine. Vous devez l'acheter séparément.

⚠ ATTENTION

- Pour une meilleure finition, utilisez une aiguille à oreilles « 130/705H » lors de l'exécution de ces motifs de points. Lorsque vous utilisez une aiguille à oreilles et que la largeur de point a été réglée manuellement, vérifiez que l'aiguille ne touche pas le pied-de-biche en tournant le volant vers vous (sens inverse des aiguilles d'une montre) avec précaution avant de commencer votre travail de couture.
- Lorsque vous cousez avec l'aiguille à oreilles, sélectionnez une largeur de point de 6,0 mm (15/64" / pouce) maximum, sinon l'aiguille risque de se tordre ou de casser.

2 Sélectionnez un point et fixez le pied-de-biche « N ».

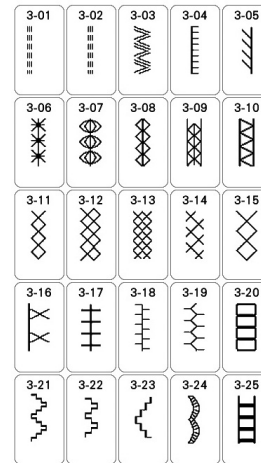

3 Commencez à coudre.

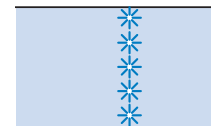

Boutonnères en une étape

Grâce aux boutonnères 1 étape, vous pouvez réaliser des boutonnères adaptées à la taille de votre bouton.

Les boutonnères 1 étape sont cousues depuis l'avant du pied-de-biche vers l'arrière, comme illustré ci-dessous.

Mémo

- Pour plus de détails sur les motifs de points, reportez-vous à la section « TABLEAU DE RÉGLAGE DES POINTS » à la page 194.

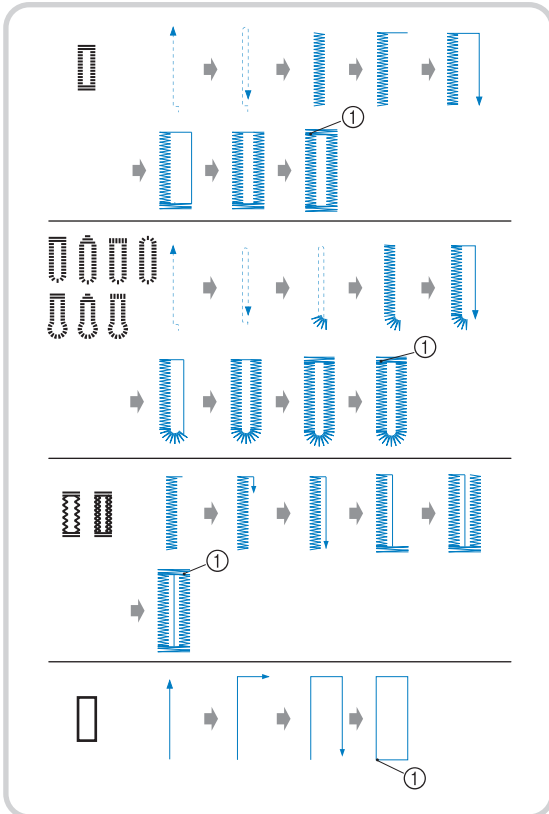

① Points de renfort

1 Sélectionnez un point de boutonnère et fixez le pied pour boutonnères « A ».

Faites passer le fil supérieur sous le pied-de-biche, par l'orifice du pied-de-biche, avant de fixer le pied pour boutonnères « A ».

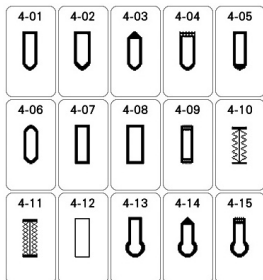

2 Indiquez la position et la longueur de la boutonnère sur le tissu.

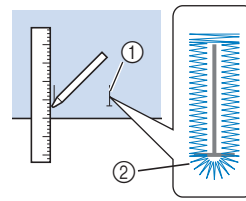

- ① Repères sur le tissu
- ② Couture de boutonnères

Mémo

- La longueur de boutonnère maximale est de 28 mm environ (env. 1-1/16" / pouces) (diamètre + épaisseur du bouton).

3 Tirez sur la plaque du support de bouton du pied-de-biche et insérez le bouton qui devra passer par la boutonnère. Repoussez la plaque pour bloquer le bouton.

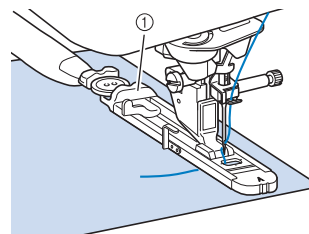

- ① Plaque du support de bouton

4 Alignez le pied-de-biche sur le repère tracé sur le tissu et abaissez le pied-de-biche.

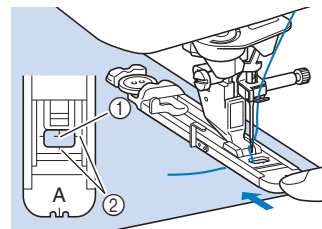

- ① Repère tracé sur le tissu
- ② Repères sur le pied-de-biche

Remarque

- Faites glisser au maximum le cadre extérieur du pied pour boutonnères vers l'arrière, comme illustré, en veillant à ce qu'il n'y ait pas d'espace derrière la partie du pied marquée d'un « A ». Si le pied pour boutonnères n'est pas poussé au maximum vers l'arrière, la taille de la boutonnère ne sera pas correcte.

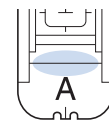

- 5** Abaissez le levier boutons et placez-le derrière le crochet métallique du pied pour boutons.

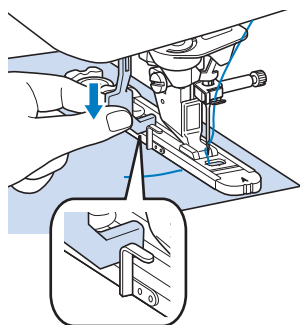

- 6** Appuyez légèrement sur l'extrémité du fil supérieur et commencez à coudre.

* Pendant la couture de la boutonnière, faites avancer doucement le tissu à la main.

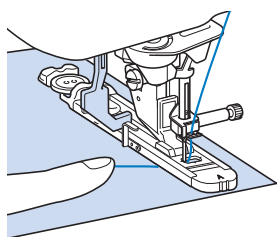

→ Une fois le travail de couture terminé, la machine coud automatiquement des points de renfort puis s'arrête.

- 7** Insérez une épingle à l'intérieur d'un des points d'arrêt. Insérez ensuite le découpeur au centre de la boutonnière et coupez le tissu en direction de l'épingle.

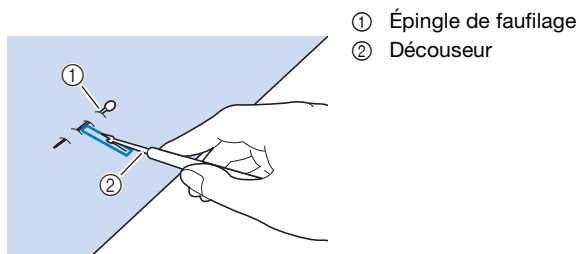

⚠ ATTENTION

- Lorsque vous utilisez le découpeur pour ouvrir la boutonnière, ne mettez pas votre main ou vos doigts en face du découpeur. Le découpeur risque de glisser et de vous blesser. Ne faites du découpeur que l'utilisation pour laquelle il a été conçu.

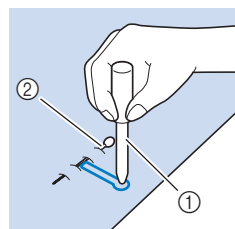

📌 Mémo

- Pour les boutonnières Trou de serrure, utilisez le perce-cillet pour faire un trou dans la partie ronde de la boutonnière. Insérez ensuite une épingle à l'intérieur de l'un des deux points d'arrêt, insérez un découpeur dans le trou réalisé avec le perce-cillet et coupez le tissu en direction de l'épingle.



- ① Perce-cillet
② Épingle de faufilage

■ Couture de tissus élastiques

Lorsque vous cousez des tissus élastiques avec  ou , cousez les points de boutonnière sur un fil de guipage.

- 1** Accrochez le fil cordonnet à l'arrière du pied-de-biche « A ». Faites passer les extrémités des fils dans les rainures situées à l'avant du pied-de-biche et nouez-les momentanément à cet emplacement.

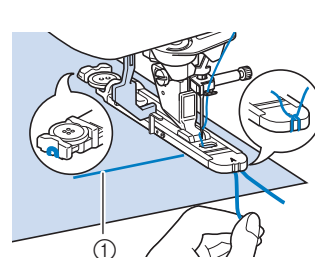

- ① Fil supérieur

- 2** Abaissez le pied-de-biche et commencez à coudre.

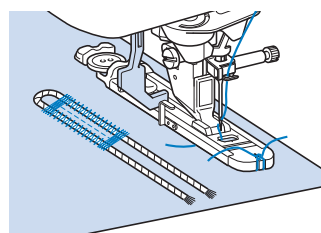

- 3** Une fois le travail de couture terminé, tirez doucement sur le fil de guipage afin qu'il soit bien tendu et coupez les extrémités qui dépassent.

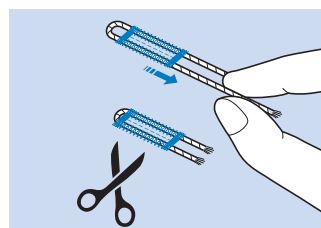

■ Boutons à forme spéciale ou qui n'entrent pas dans la plaque du support de bouton

Utilisez les repères de l'échelle du pied-de-biche pour régler la taille de la boutonnière. Deux repères sur l'échelle de pied-de-biche correspondent à 5 mm (env. 3/16" / pouces).

Ajoutez le diamètre du bouton et son épaisseur, puis réglez la plaque sur la valeur ainsi obtenue.

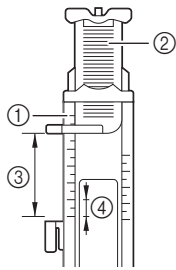

- ① Échelle du pied-de-biche
- ② Plaque du support de bouton
- ③ Dimension combinée de diamètre + épaisseur
- ④ 5 mm (env. 3/16" / pouce)

📖 Mémo

- Par exemple, pour un bouton d'un diamètre de 15 mm (env. 9/16" / pouce) et d'une épaisseur de 10 mm (env. 3/8" / pouce), l'échelle doit être réglée sur 25 mm (1" / pouce).

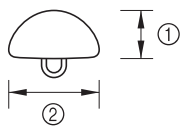

- ① 10 mm (env. 3/8" / pouce)
- ② 15 mm (env. 9/16" / pouce)

Boutonnieres en quatre étapes

Vous pouvez coudre des boutonnières en 4 étapes à l'aide des 4 points suivants simultanément. Vous pouvez coudre n'importe quelle longueur de boutonnière souhaitée à l'aide des boutonnières en 4 étapes. Les boutonnières en 4 étapes constituent une solution idéale pour la fixation de boutons de grande taille.

📖 Mémo

- Pour plus de détails sur les motifs de points, reportez-vous à la section « TABLEAU DE RÉGLAGE DES POINTS » à la page 194.

Les boutonnières 4 étapes sont cousues comme illustré ci-dessous.

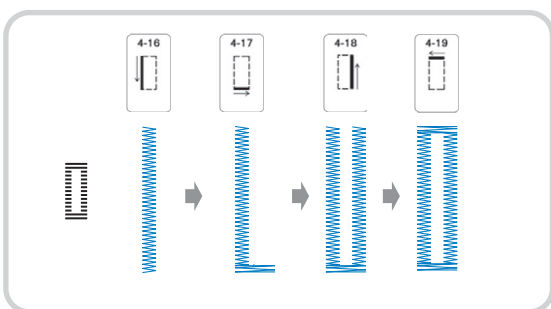

1 Indiquez la position et la longueur de la boutonnière sur le tissu.

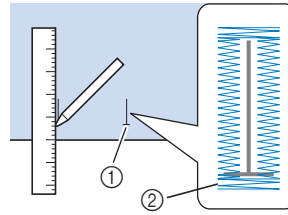

- ① Repères sur le tissu
- ② Couture de boutonnières

2 Fixez le pied pour monogrammes « N » et sélectionnez le point 4-16 pour coudre le côté gauche de la boutonnière.



3 Appuyez sur la touche « Marche/Arrêt » pour commencer à coudre.

4 Cousez la longueur souhaitée pour la boutonnière et appuyez de nouveau sur la touche « Marche/Arrêt ».

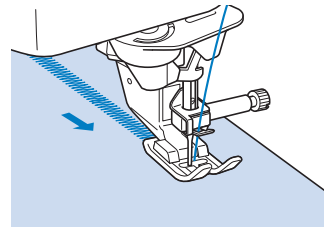

5 Sélectionnez le point 4-17 pour coudre les points d'arrêt et appuyez sur la touche « Marche/Arrêt ».



→ La machine s'arrête automatiquement après avoir cousu les points d'arrêt.

6 Sélectionnez le point 4-18 pour coudre le côté droit de la boutonnière et appuyez sur la touche « Marche/Arrêt » pour commencer à coudre.

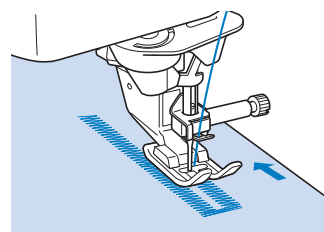

7 Cousez le côté droit de la boutonnière et appuyez de nouveau sur la touche « Marche/Arrêt ».

* Cousez le côté droit de la boutonnière de la même longueur que le côté gauche.

8 Sélectionnez le point 4-19 pour coudre les points d'arrêt et appuyez sur la touche « Marche/Arrêt ».



→ La machine coud et noue automatiquement les points d'arrêt et s'arrête une fois qu'elle a terminé.

9 Soulevez le pied-de-biche et retirez le tissu.

10 Ouvrez la boutonnière (page 89).

■ Reprisage

Utilisez les points de reprisage pour le raccommodage et d'autres ouvrages.

Le reprisage s'effectue en cousant depuis l'avant du pied-de-biche vers l'arrière, comme illustré ci-dessous.

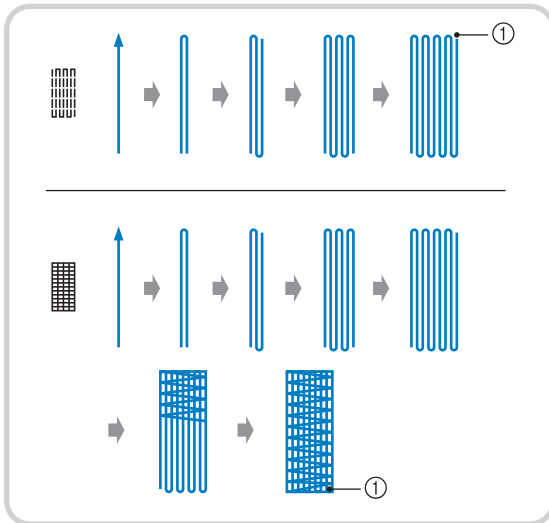

① Points de renfort

- 1 Sélectionnez  ou , puis fixez le pied pour boutonnières « A ».

Faites passer le fil supérieur sous le pied-de-biche, par l'orifice du pied-de-biche, avant de fixer le pied pour boutonnières « A ».

- 2 Réglez l'échelle sur la longueur de reprisage souhaitée.

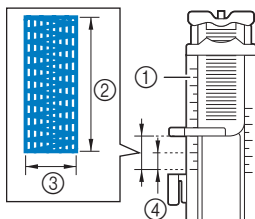

- ① Échelle du pied-de-biche
② Dimension longueur totale
③ Largeur 7 mm (env. 1/4" / pouce)
④ 5 mm (env. 3/16" / pouce)

📖 Mémo

- La longueur maximale de reprisage équivaut à 28 mm (env. 1-1/16" / pouce).

- 3 Vérifiez que l'aiguille tombe à l'endroit souhaité et abaissez le pied-de-biche en vous assurant que le fil supérieur passe bien sous le pied pour boutonnières.

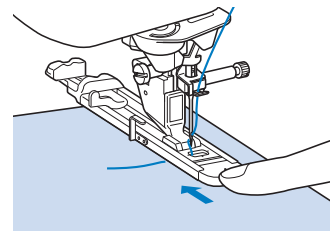

💡 Remarque

- Faites glisser au maximum le cadre extérieur du pied pour boutonnières vers l'arrière, comme illustré, en veillant à ce qu'il n'y ait pas d'espace derrière la partie du pied marquée d'un « A ». Si le pied pour boutonnières n'est pas poussé au maximum vers l'arrière, la taille de la boutonnière ne sera pas correcte.

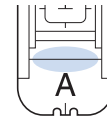

- 4 Abaissez le levier boutonnières et placez-le derrière le crochet métallique du pied pour boutonnières.

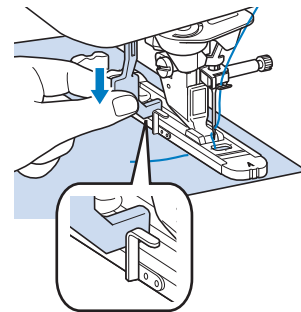

- 5 Appuyez légèrement sur l'extrémité du fil supérieur, puis sur la touche « Marche/Arrêt » pour démarrer la machine.

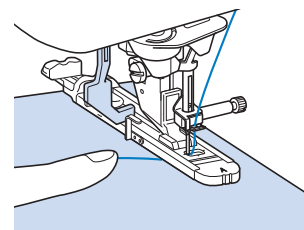

→ Une fois le travail de couture terminé, la machine coud automatiquement des points de renfort puis s'arrête.

Points d'arrêt

Les points d'arrêt vous permettent de renforcer les zones soumises à d'importantes tractions : coins des poches, etc.

Mémo

- Pour plus de détails sur les motifs de points, reportez-vous à la section « TABLEAU DE RÉGLAGE DES POINTS » à la page 194.

1 Sélectionnez .

2 Fixez le pied pour boutonnières « A » et réglez l'échelle sur la longueur du point d'arrêt que vous souhaitez coudre.

Faites passer le fil supérieur sous le pied-de-biche, par l'orifice du pied-de-biche, avant de fixer le pied pour boutonnières « A ».

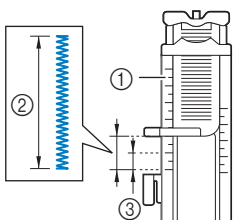

- ① Échelle du pied-de-biche
- ② Dimension longueur totale
- ③ 5 mm (env. 3/16" / pouce)

Mémo

- Les points d'arrêt peuvent mesurer de 5 mm (env. 3/16" / pouce) à 28 mm (env. 1-1/16" / pouces).

3 Positionnez le tissu de façon à ce que la poche avance vers vous pendant le travail de couture.

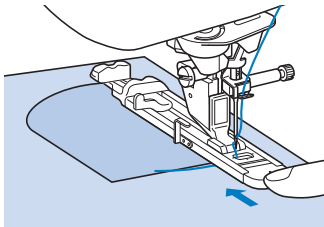

Remarque

- Faites glisser au maximum le cadre extérieur du pied pour boutonnières vers l'arrière, comme illustré, en veillant à ce qu'il n'y ait pas d'espace derrière la partie du pied marquée d'un « A ». Si le pied pour boutonnières n'est pas poussé au maximum vers l'arrière, la taille de la boutonnière ne sera pas correcte.

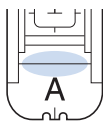

4 Vérifiez le premier point de chute de l'aiguille et abaissez le pied-de-biche.

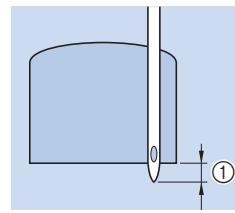

- ① 2 mm (env. 1/16" / pouce)

5 Abaissez le levier boutonnières et placez-le derrière le crochet métallique du pied pour boutonnières.

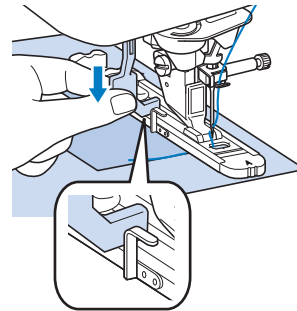

6 Appuyez légèrement sur l'extrémité du fil supérieur et commencez à coudre.

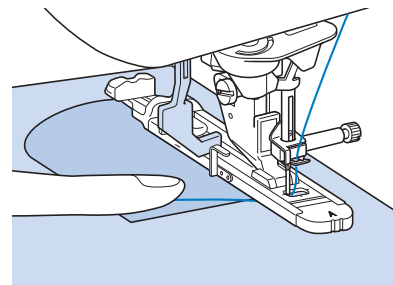

→ Une fois le travail de couture terminé, la machine coud des points de renfort puis s'arrête automatiquement.

Points d'arrêt sur des tissus épais

Placez un morceau de tissu ou de carton plié à côté du tissu cousu, pour mettre le pied pour boutonnières à niveau et pour faciliter l'entraînement du tissu.

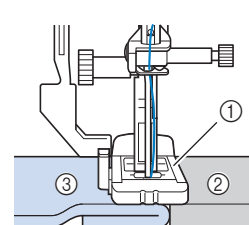

- ① Pied-de-biche
- ② Papier épais
- ③ Tissu

Couture bouton

Cette machine permet de coudre des boutons à 2 ou 4 trous.

Mémo

- Pour plus de détails sur les motifs de points, reportez-vous à la section « TABLEAU DE RÉGLAGE DES POINTS » à la page 194.

1 Sélectionnez .

→ Les griffes d'entraînement sont abaissées automatiquement.

- N'utilisez pas la fonction de coupure de fil automatique lorsque vous cousez des boutons. Sinon, vous perdrez les extrémités des fils.

2 Relevez le pied-de-biche.

3 Fixez le pied de couture de bouton « M », faites glisser le bouton le long de la plaque métallique, placez-le dans le pied-de-biche et abaissez ce dernier.

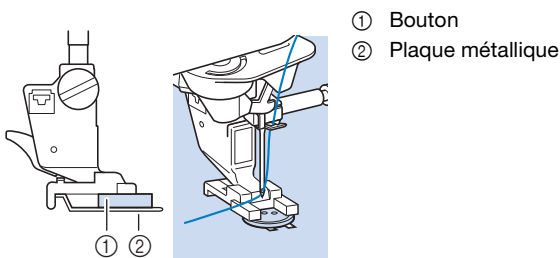

4 Tournez le volant vers vous (sens inverse des aiguilles d'une montre) pour vérifier que l'aiguille passe bien dans chaque trou du bouton.

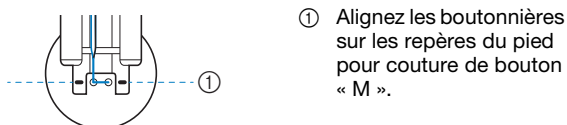

- * Si l'aiguille n'atteint pas les trous du côté gauche, réglez la largeur du point.
- * Pour renforcer la couture du bouton, répétez l'opération.

5 Appuyez légèrement sur l'extrémité du fil supérieur et commencez à coudre.

→ Une fois le travail de couture terminé, la machine s'arrête automatiquement.

⚠ ATTENTION

- Pendant la couture, veillez à ce que l'aiguille ne touche pas le bouton. L'aiguille pourrait se casser et vous blesser.

6 Sur l'envers du tissu, tirez l'extrémité du fil de la canette afin de tirer le fil supérieur vers l'envers du tissu. Nouez les extrémités des deux fils et coupez-les.

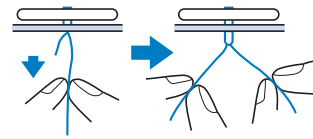

7 Une fois le bouton cousu, sélectionnez un autre point et tournez le volant vers vous (sens inverse des aiguilles d'une montre) pour relever les griffes d'entraînement.

■ Fixation de boutons à 4 trous

Cousez les deux trous qui se trouvent le plus près de vous. Relevez ensuite le pied-de-biche et déplacez le tissu afin que l'aiguille passe dans les deux trous suivants et cousez-les de la même manière.

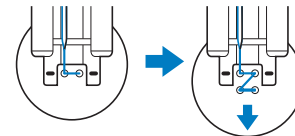

■ Ajout d'un talon sur le bouton

1 Tirez le levier du talon vers vous avant de commencer à coudre.

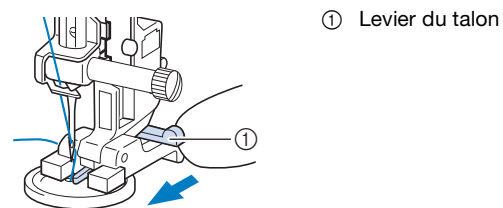

2 Tirez les deux extrémités du fil supérieur entre le bouton et le tissu, enroulez-les autour du talon et nouez-les ensuite solidement.

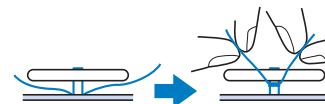

3 Sur l'envers du tissu, nouez les extrémités du fil de la canette qui dépassent au début et à la fin de la couture.

4 Coupez toute longueur de fil excessive.

Œillet

Ce point permet de réaliser des trous de ceinture, etc.

📖 Mémo

- Pour plus de détails sur les motifs de points, reportez-vous à la section « TABLEAU DE RÉGLAGE DES POINTS » à la page 194.

1 Sélectionnez un point.

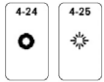

2 Utilisez de l'écran Largeur de point ou

Longueur de point pour déterminer la taille de l'œillet (page 62).

3 Fixez le pied pour monogrammes « N », puis faites tourner le volant vers vous (sens inverse des aiguilles d'une montre) pour vérifier le point de chute de l'aiguille.

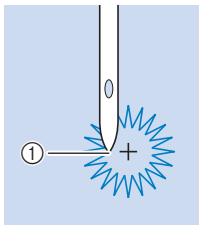

① Point de chute de l'aiguille

4 Abaissez le pied-de-biche et commencez à coudre.

→ Une fois le travail de couture terminé, la machine coud des points de renfort puis s'arrête automatiquement.

5 Utilisez le perce-œillet pour effectuer un trou au centre des points.

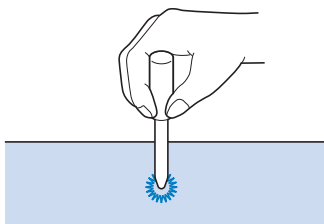

Couture directions multiples (point droit et point zigzag)

Utilisez ces motifs de points pour fixer des pièces ou écussons aux jambes de pantalon, manches de chemise, etc.

📖 Mémo

- Pour plus de détails sur les motifs de points, reportez-vous à la section « TABLEAU DE RÉGLAGE DES POINTS » à la page 194.

1 Retirez le plateau et compartiment d'accessoires afin de pouvoir utiliser le bras libre.

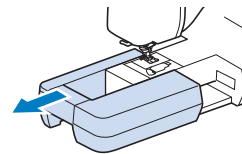

📖 Mémo

- Insérez le morceau de tissu tubulaire sur le bras libre, puis cousez selon l'ordre indiqué sur l'illustration.

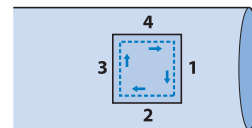

2 Sélectionnez et fixez le pied pour monogrammes « N ».

3 Positionnez l'aiguille dans le tissu, à la position de démarrage de la couture et effectuez la couture « 1 » comme indiqué.

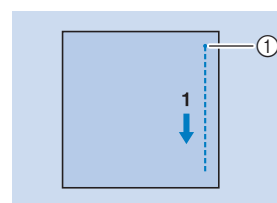

① Position de démarrage

4 Sélectionnez et effectuez la couture « 2 » comme indiqué.

- * Le tissu se déplaçant latéralement, guidez-le à la main pour obtenir une couture droite.

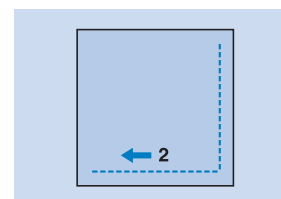

- 5 Sélectionnez  et effectuez la couture « 3 » comme indiqué.

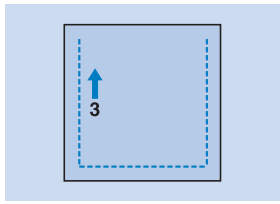

→ Le tissu se déplace vers l'avant tandis que la couture se fait vers l'arrière.

- 6 Sélectionnez  et effectuez la couture « 4 » comme indiqué.

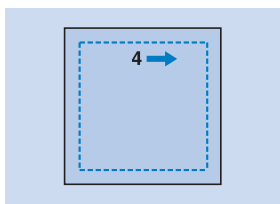

→ La couture rejoint le point de départ de la couture 1.

Fixation d'une fermeture à glissière

⚠ ATTENTION

- Lorsque vous utilisez le pied pour fermetures à glissière « I », n'oubliez pas de sélectionner le point droit et la position de l'aiguille du milieu. Tournez le volant vers vous (sens inverse des aiguilles d'une montre) pour vous assurer que l'aiguille ne touche pas le pied-de-biche. Si vous sélectionnez un autre point, l'aiguille touchera le pied-de-biche, se cassera et vous risquez de vous blesser.
- Pendant la couture, assurez-vous que l'aiguille ne touche pas la fermeture à glissière. Si l'aiguille touche la fermeture à glissière, l'aiguille risque de casser et de vous blesser.

📖 Mémo

- Pour plus de détails sur les motifs de points, reportez-vous à la section « TABLEAU DE RÉGLAGE DES POINTS » à la page 194.

■ Fermeture à glissière centrée

À utiliser pour les sacs et autres applications du même genre.

- 1 Sélectionnez .

- 2 Fixez le pied-de-biche « J » et cousez des points droits jusqu'à l'ouverture de la fermeture à glissière. Passez au point faufilage (page 73) et cousez jusqu'en haut du tissu.

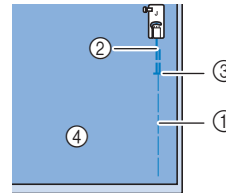

- ① Points faufilage
- ② Points inverses
- ③ Extrémité de l'ouverture de la fermeture à glissière
- ④ Envers

- 3 Maintenez le rabat ouvert et fixez la fermeture à glissière avec des points faufilage au milieu de chaque côté du ruban de la fermeture à glissière.

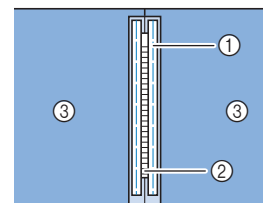

- ① Points faufilage
- ② Fermeture à glissière
- ③ Envers

- 4 Retirez le pied-de-biche « J ». Alignez le côté droit du crochet du pied pour fermetures à glissière « I » sur le support du pied-de-biche et fixez le pied pour fermetures à glissière.

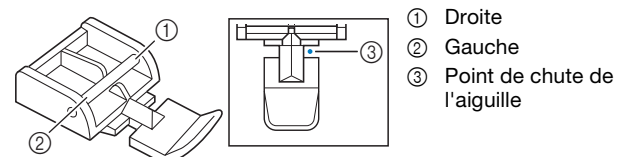

- ① Droite
- ② Gauche
- ③ Point de chute de l'aiguille

- 5 Cousez une surpiqûre de 7 à 10 mm (env. 1/4 à 3/8" / pouce) du bord cousu du tissu, puis retirez le faufilage.

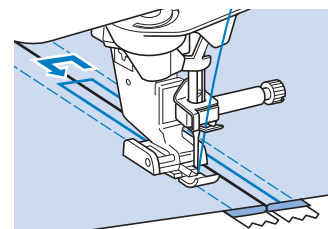

■ Fixation d'une fermeture à glissière sur le côté

Permet de fixer des fermetures à glissière sur les côtés de jupes ou de robes.

- 1 Sélectionnez .

💡 Remarque

- Veillez à coudre en positionnant l'aiguille au milieu.

2 Fixez le pied-de-biche « J » et cousez des points droits jusqu'à l'ouverture de la fermeture à glissière. Passez au point faufilage et cousez jusqu'en haut du tissu.

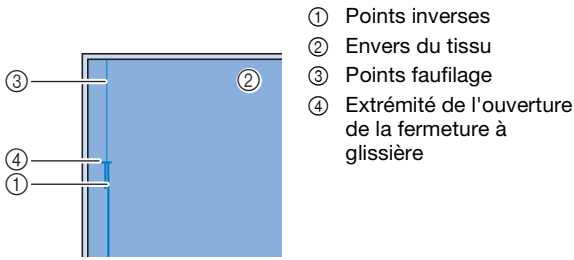

3 Maintenez le rabat ouvert et alignez l'ourlet plié le long des mailles de la fermeture à glissière, tout en conservant 3 mm (env. 1/8" / pouce) d'espace pour la couture.

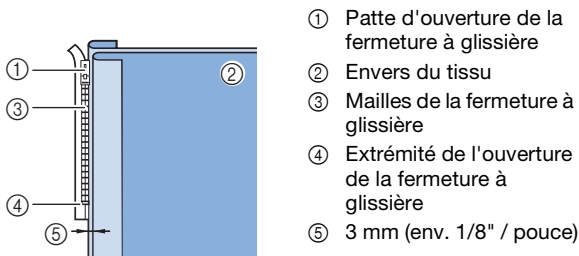

4 Retirez le pied-de-biche « J ».

5 Alignez le côté droit du crochet du pied pour fermetures à glissière « I » sur le support du pied-de-biche et attachez le pied-de-biche.

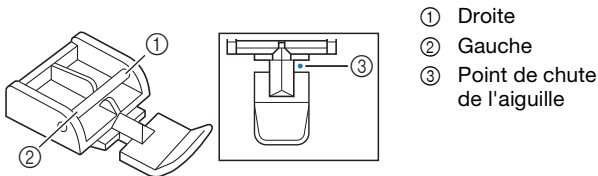

6 Positionnez le pied-de-biche dans la marge de 3 mm (env. 1/8" / pouce).

7 Commencez à coudre à partir de l'extrémité de l'ouverture de la fermeture à glissière. Cousez jusqu'à environ 5 cm (2" / pouces) du bord du tissu, puis arrêtez la machine.

8 Refermez la fermeture à glissière et continuez à coudre jusqu'au bord du tissu.

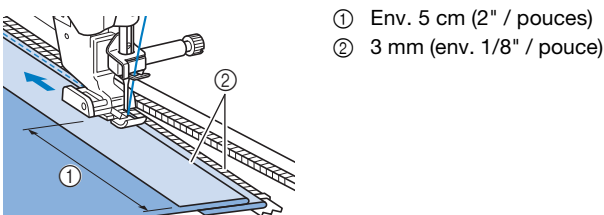

9 Fermez la fermeture à glissière, retournez le tissu et cousez un point faufilage.

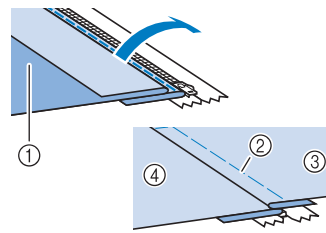

10 Retirez le pied-de-biche et remettez-le de façon à ce que le côté gauche du crochet soit fixé au support du pied-de-biche.

* Lorsque vous cousez le côté gauche de la fermeture à glissière, l'aiguille doit tomber du côté droit du pied-de-biche. Lorsque vous cousez le côté droit de la fermeture à glissière, l'aiguille doit tomber du côté gauche du pied-de-biche.

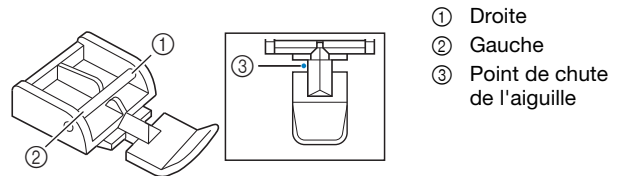

11 Positionnez le tissu de façon à ce que le côté gauche du pied-de-biche touche le bord des mailles de la fermeture à glissière.

12 Cousez des points inverses en haut de la fermeture à glissière et continuez à coudre.

13 Arrêtez de coudre à environ 5 cm (2" / pouces) du bord du tissu, laissez l'aiguille dans le tissu et retirez les points faufilage.



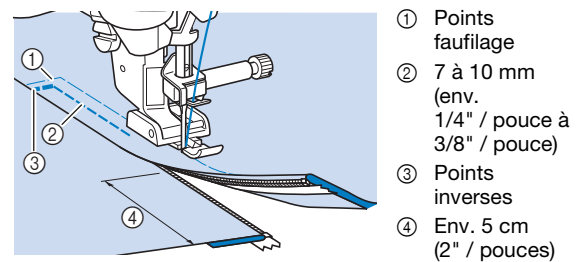

14 Ouvrez la fermeture à glissière et terminez le travail de couture.





RÉGLAGES

Il se peut que votre motif de points ne soit pas satisfaisant; tout dépend du type ou de l'épaisseur du tissu, du renfort de broderie utilisé, de la vitesse de couture, etc. Si votre couture n'est pas satisfaisante, faites quelques points d'essai dans les mêmes conditions qu'une vraie couture et modifiez le motif de points comme indiqué ci-dessous. Si le résultat n'est pas satisfaisant même après avoir procédé aux réglages adaptés au motif de points ci-dessous, effectuez les réglages pour chaque motif de points.

Mémo

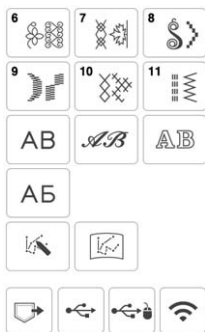
- Pour plus de détails sur les motifs de points, reportez-vous à la section « TABLEAU DE RÉGLAGE DES POINTS » à la page 194.
- Ce réglage peut être défini sur  (1-36 pointillé pour quilting (courtepointe)),  (2-21 point décoratif pointillé),  (4-24 point à œillet),  (4-25 point à œillet en forme d'étoile),  (Q-15 pointillé pour quilting (courtepointe)), ainsi que des motifs de points des catégories suivantes.



- 1 Appuyez sur  et sélectionnez  (6-284).
- 2 Fixez le pied pour monogrammes « N » et cousez le motif de points.
Veillez à utiliser le pied pour monogrammes « N ». Les réglages peuvent ne pas être effectués correctement avec un autre pied-de-biche.
- 3 Comparez le motif de points fini à l'illustration du motif de points correct ci-dessous.



- 4 Appuyez sur , puis réglez le motif de points à l'écran [Ajust.fin.verti] ou [Ajust.fin.horiz].



- Si le motif de points se tasse :
Appuyez sur  dans l'écran [Ajust.fin.verti].
→ La valeur affichée augmente à chaque pression de la touche et le motif de points s'agrandit.



- Si le motif de points comporte des espaces :
Appuyez sur  dans l'écran [Ajust.fin.verti].
→ La valeur affichée diminue à chaque pression de la touche et le motif de points est réduit.



- Si le motif de points biaise vers la gauche :
Appuyez sur  dans l'écran [Ajust.fin.horiz].
→ La valeur affichée augmente à chaque pression de la touche et le motif de points glisse vers la droite.

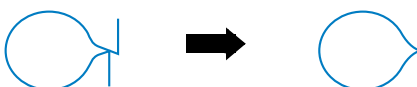





- Si le motif de points biaise vers la droite :
Appuyez sur  dans l'écran [Ajust.fin.horiz].
→ La valeur affichée diminue à chaque pression de la touche et le motif de points glisse vers la gauche.



- 5 Effectuez de nouveau votre motif de points.
 - * Si le motif de points n'est toujours pas satisfaisant, procédez de nouveau à des réglages. Effectuez des réglages tant que le motif de points n'est pas satisfaisant.
 - * Vous pouvez coudre avec l'écran de réglages affiché.
- 6 Appuyez sur  pour revenir à l'écran initial.



RÉALISATION DE MOTIFS DE POINTS EN DÉGRADÉ (UNIQUEMENT POUR LES MOTIFS DE POINTS PLUMETIS 7 MM)

Vous pouvez utiliser   avec des motifs de points plumetis 7 mm pour créer un effet en dégradé, également appelés motifs de points en dégradé.

- Appuyez sur   pour déplacer le motif de points à gauche et à droite d'une distance égale à la moitié de la taille du motif de points.
- Pour combiner les motifs de points, reportez-vous à la section page 58.

Exemple :



1 Appuyez sur  de manière à afficher .

2 Appuyez sur  (9-11).

3 Appuyez sur .



→ Le motif de points suivant est déplacé vers la droite.

4 Appuyez de nouveau sur  (9-11).

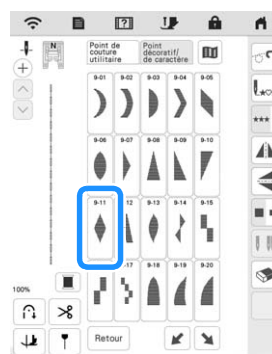

5 Appuyez sur .



→ Le motif de points suivant est déplacé vers la gauche.

6 Appuyez sur .

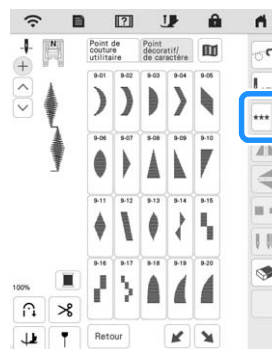

→ Le motif de points entré est répété.

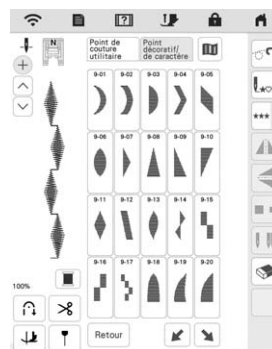

UTILISATION DE LA FONCTION DE MÉMOIRE

Enregistrement des motifs de points

Vous pouvez enregistrer des motifs de points que vous avez personnalisés dans la mémoire de la machine ou sur un support USB.

Remarque

- Ne mettez pas la machine hors tension tant que l'écran [Enregistrement...] est affiché. Vous perdriez le motif de points en cours d'enregistrement.

1 Appuyez sur .



2 Appuyez sur la destination de votre choix pour lancer l'enregistrement.



- ① Enregistrement dans la mémoire de la machine.
- ② Enregistrement sur le support USB.
Le motif de points est enregistré dans un dossier intitulé [bPocket].
Lorsque vous enregistrez le motif de points sur un support USB, insérez ce dernier dans le port USB correspondant de la machine.

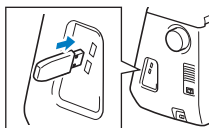

Récupération des motifs de points

Récupérez les motifs de points enregistrés dans la mémoire de la machine ou sur un support USB.

1 Appuyez sur la destination souhaitée.

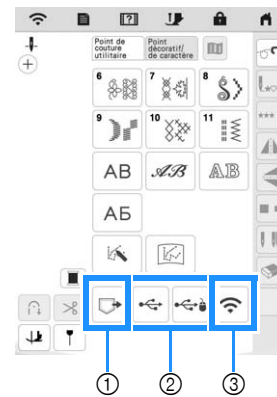



- ① Récupérer à partir de la mémoire de la machine.
- ② Récupérer à partir d'un support USB.
Lorsque vous récupérez des motifs de points enregistrés sur un support USB, insérez ce dernier dans le port USB correspondant de la machine.
- ③ Récupérer via le réseau sans fil.

Mémo

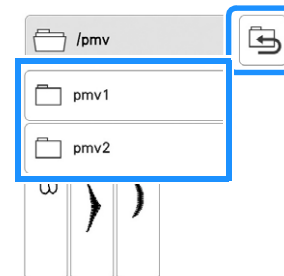
- Si le motif de points à récupérer se trouve dans un dossier du support USB, appuyez sur la touche correspondant à ce dossier. Appuyez sur  pour revenir à l'écran précédent.



- Il n'est pas possible de créer des dossiers sur le support USB avec la machine.
- Appuyez sur  pour récupérer des motifs de points à partir du réseau sans fil. Pour connaître les procédures détaillées, reportez-vous au manuel PE-DESIGN (version 11 ou supérieure).
- Pour plus de détails sur les extensions de fichiers reconnus, rendez-vous à la section « SPÉCIFICATIONS » à la page 192.

- 2 Sélectionnez le motif de points de votre choix, puis appuyez sur .

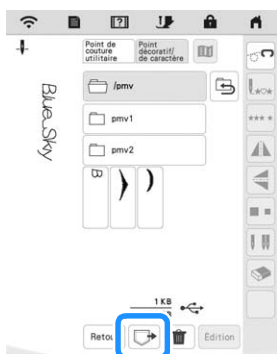

Remarque

- Lorsque vous appuyez sur , le motif de points sélectionné est définitivement supprimé.

MY CUSTOM STITCH (MON POINT PERSONNALISÉ)

■ Conception d'un point

La fonction MY CUSTOM STITCH (MON POINT PERSONNALISÉ) vous permet d'enregistrer des points que vous avez créés vous-même. Vous pouvez également coudre des motifs combinant des créations MY CUSTOM STITCH (MON POINT PERSONNALISÉ) et des caractères intégrés (page 58).

 **Mémo**

- Les points que vous créez avec la fonction MY CUSTOM STITCH (MON POINT PERSONNALISÉ) ne peuvent pas dépasser une largeur de 7 mm (env. 9/32" / pouce) et une longueur de 37 mm (env. 1-1/3" / pouce).

- 1 **Dessinez le motif de point sur la grille.**
Placez des points aux points d'intersection du motif de points et de la grille et reliez tous ces points par un trait.

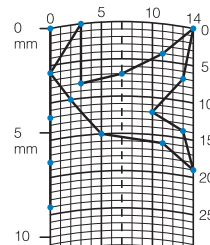

 **Mémo**

- Simplifiez le dessin pour qu'il puisse être cousu sous la forme d'une ligne continue. Pour obtenir un point plus attrayant, terminez le dessin par des traits croisés.



Si le dessin doit être répété et relié à d'autres, son point de départ et son point final doivent se trouver à la même hauteur.



- 2 Définissez les coordonnées x et y de chaque repère marqué.

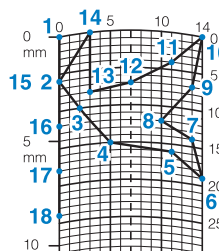

■ MY CUSTOM STITCH (MON POINT PERSONNALISÉ) Écran

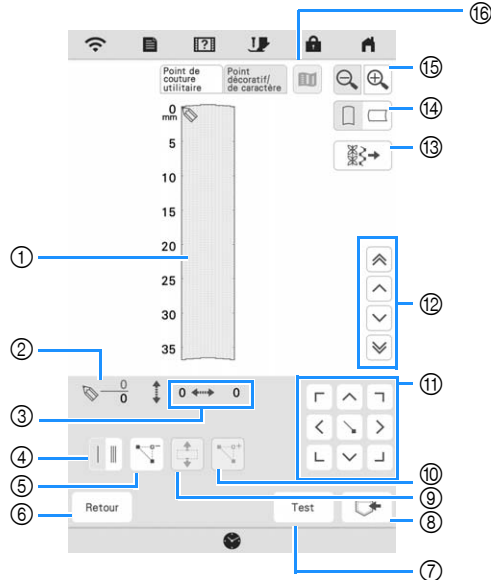

- ① Cette zone affiche le point en cours de création.
- ② Affiche le nombre de repères actuellement définis sur le nombre total de repères dans le point.
- ③ Affiche la coordonnée y de sur la coordonnée x de .

N°	Affichage Nom de la touche	Description	Page
④	 Touche de points uniques/triples	Appuyez sur cette touche pour sélectionner le nombre de points (un ou trois) à coudre entre deux repères.	102
⑤	 Touche d'effacement de repère	Appuyez sur cette touche pour effacer un repère sélectionné.	—
⑥	Retour Touche d'entrée	Appuyez sur cette touche pour quitter l'écran d'entrée de données de point.	—
⑦	Test Touche de test	Appuyez sur cette touche pour effectuer un test de couture du point.	—
⑧	 MY CUSTOM STITCH (MON POINT PERSONNALISÉ) Touche de mémoire	Appuyez sur cette touche pour enregistrer le point en cours de création.	—
⑨	 Touche de déplacement de bloc	Appuyez sur cette touche pour regrouper des repères et les déplacer en bloc.	102
⑩	 Touche d'insertion	Appuyez sur cette touche pour insérer de nouveaux repères sur le motif de points.	102
⑪	 Touches fléchées et touche de réglage	Ces touches permettent de déplacer sur la zone d'affichage. Appuyez sur la touche de réglage au centre pour définir un point sur un motif.	101-102

N°	Affichage Nom de la touche	Description	Page
⑫	 Touche de repère à repère	Utilisez ces touches pour déplacer d'un repère à un autre sur le point ou vers le premier ou le dernier repère entré sur le point.	102
⑬	 Touche de modification de points	Appuyez sur cette touche pour modifier les points utilitaires dans la machine.	—
⑭	 Touche de sens de la grille	Appuyez sur cette touche pour modifier le sens de la grille.	—
⑮	 Touche d'agrandissement	Appuyez sur cette touche pour afficher un agrandissement du point en cours de création.	—
⑯	 Touche d'image	Appuyez sur cette touche pour afficher une image du point.	—

- 1 Appuyez sur , puis sur .
- 2 Appuyez sur .

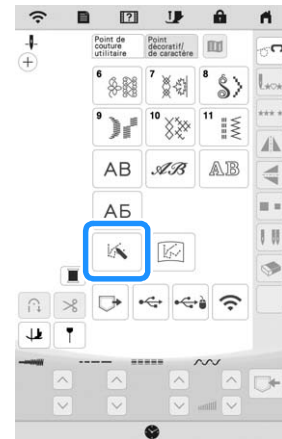

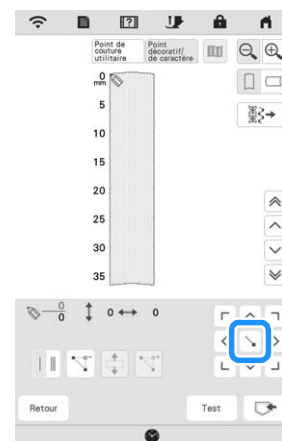

- 3 Utilisez pour déplacer vers les coordonnées du premier repère de la grille.
- 4 Appuyez sur pour ajouter le repère indiqué par .



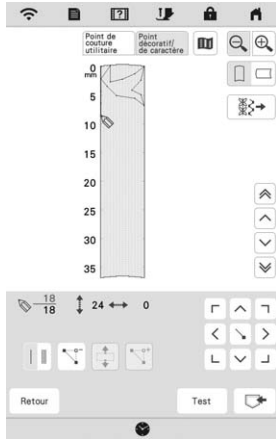

- 5** Sélectionnez le nombre de points (un ou trois) à coudre entre les deux premiers repères.
 * Pour coudre trois points, appuyez sur la touche pour qu'elle affiche .

- 6** Répétez les étapes ci-dessus pour chaque repère dessiné sur la grille jusqu'à ce que le motif de points soit dessiné à l'écran sous la forme d'un trait continu.



- 7** Une fois les données de point saisies, appuyez sur  pour enregistrer le motif de points.

■ Déplacement d'un repère





- 1** Appuyez sur  ou  pour déplacer  vers le repère à déplacer.

- 2** Utilisez  pour déplacer le repère.

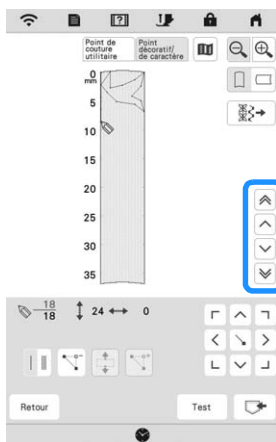
■ Déplacement d'une partie ou de l'ensemble du dessin



- 1** Appuyez sur  ou  pour déplacer  vers le premier repère de la partie à déplacer.



- * Pour déplacer  vers le premier repère, appuyez sur .
- * Pour déplacer  vers le dernier repère, appuyez sur .

- 2** Appuyez sur .

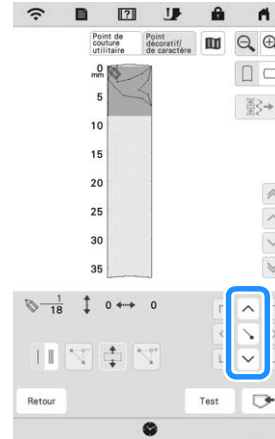

→ Le repère sélectionné et tous les repères entrés à sa suite sont sélectionnés.

- 3** Appuyez sur  ou  pour déplacer la section, puis appuyez sur .





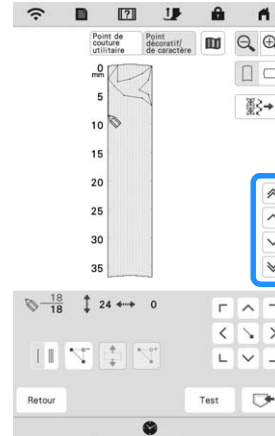

→ La partie est déplacée.

■ Insertion de nouveaux repères

- 1** Appuyez sur  ou  pour déplacer  vers un endroit du dessin où vous souhaitez ajouter un nouveau repère.



- * Pour déplacer  vers le premier repère, appuyez sur .
- * Pour déplacer  vers le dernier repère, appuyez sur .

- 2** Appuyez sur  pour insérer un nouveau repère.

- 3** Utilisez  pour déplacer le repère.

Retrouver les motifs de points mis en mémoire

1 Appuyez sur .

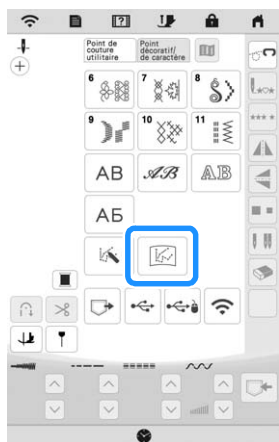

2 Sélectionnez le périphérique à partir duquel récupérer le motif de points.

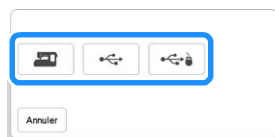

3 Sélectionnez le motif de points.

* Vous pouvez commencer à coudre lorsque cet écran apparaît.

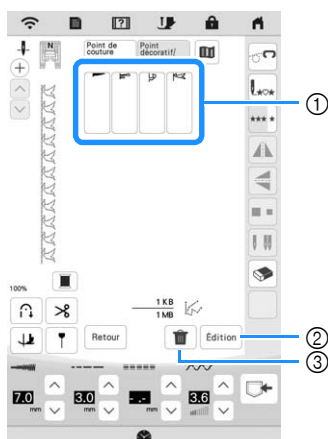

- ① Motifs de points enregistrés
- ② Modifiez le motif de points.
- ③ Supprimez le motif de points.



Chapitre **4**
Broderie de base



AVANT DE BRODER

La broderie étape par étape

Respectez les étapes suivantes pour préparer la machine pour la broderie.

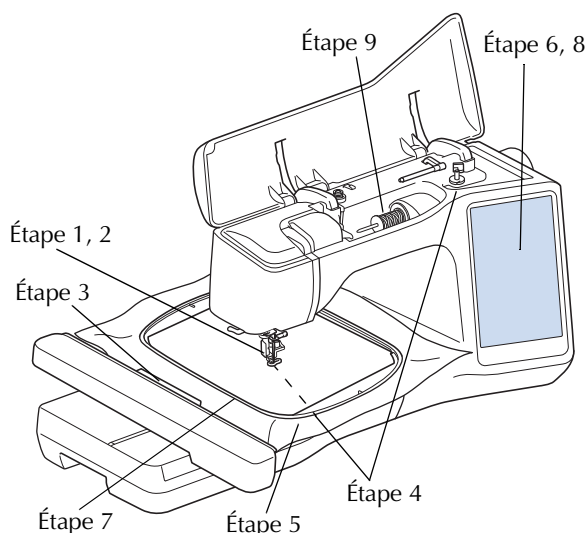

Étape #	Objectif	Action	Page
1	Fixation du pied-de-biche	Fixez le pied de broderie « W+ » avec pointeur à voyant lumineux.	106
2	Vérification de l'aiguille	Utilisez l'aiguille 75/11 pour la broderie.	48
3	Fixation de l'unité de broderie	Fixez l'unité de broderie.	107
4	Installation du fil de la canette	Pour le fil de la canette, bobinez du fil de canette à broder et installez-le.	36
5	Préparation du tissu	Fixez un renfort de broderie sur le tissu et placez-le sur un cadre de broderie.	127
6	Sélection du motif	Mettez la machine sous tension et sélectionnez un motif de broderie.	108
7	Fixation du cadre de broderie	Fixez le cadre de broderie sur l'unité de broderie.	130
8	Vérification de la disposition	Vérifiez et réglez la taille et la position de la broderie.	131
9	Installation du fil de broderie supérieur	Placez le fil de broderie supérieur en fonction du motif.	42

Fixation du pied de broderie « W+ » avec pointeur à voyant lumineux

⚠ ATTENTION

- Lorsque vous fixez un pied de broderie, appuyez toujours sur  sur l'écran. Vous risquez d'appuyer accidentellement sur la touche « Marche/Arrêt » et de vous blesser.
- Pour vos travaux de broderie, veillez à utiliser le pied de broderie « W+ » avec pointeur à voyant lumineux. Si vous n'utilisez pas le pied de broderie approprié, l'aiguille risque de le toucher, de se tordre, de se casser et de vous blesser.

- 1 Retirez le pied-de-biche et son support. (page 50)
- 2 Positionnez le pied de broderie « W+ » avec pointeur à voyant lumineux sur la barre du pied-de-biche en alignant son encoche sur la grosse vis.

Vue latérale

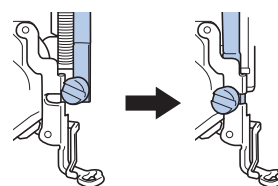

- 3 Maintenez le pied de broderie en place avec votre main droite, puis serrez fermement la vis du support du pied-de-biche à l'aide du tournevis en forme de disque.

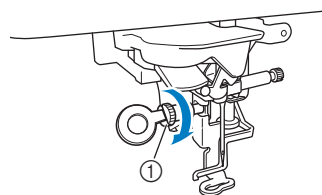



① Vis du support du pied-de-biche

⚠ ATTENTION

- À l'aide du tournevis en forme de disque, serrez fermement la vis du support du pied-de-biche. Si la vis n'est pas suffisamment serrée, l'aiguille risque de toucher le pied de broderie et de vous blesser.

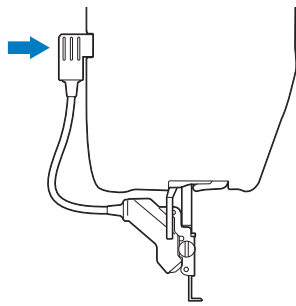
- 4** Branchez le connecteur du pied de broderie « W+ » avec pointeur à voyant lumineux dans la prise à l'arrière gauche de la machine.



- 5** Appuyez sur  pour déverrouiller toutes les touches et boutons.
→ Toutes les touches et tous les boutons de commande se déverrouillent et l'écran précédent s'affiche.

À propos de l'unité de broderie

⚠ ATTENTION

- Avant de fixer ou de retirer l'unité de broderie, veillez à mettre la machine hors tension. Sinon, vous risquez de vous blesser si vous appuyez malencontreusement sur une des touches de commande.
- Ne déplacez jamais la machine lorsque l'unité de broderie est installée. L'unité de broderie risquerait de tomber et de provoquer des blessures.
- Ne placez pas vos mains et tout objet étranger sur le chariot et le cadre de broderie pendant que la machine brode. Vous risqueriez de vous blesser ou de l'endommager.
- Ne touchez pas le chariot ni le cadre de broderie pendant que la machine brode; vous risqueriez de déformer votre motif de broderie.
- Ne poussez pas le chariot lorsque vous installez l'unité de broderie sur la machine. Si vous bougez le chariot, vous risquez d'endommager l'unité de broderie.
- Laissez un espace suffisant autour de l'unité de broderie. L'unité de broderie risquerait de tomber d'un objet étranger et de provoquer des blessures.
- Ne touchez pas le chariot de broderie tant que l'initialisation n'est pas terminée.
- Veillez à mettre la machine hors tension avant de fixer ou de retirer l'unité de broderie. Vous risqueriez d'endommager la machine.
- Ne touchez jamais le connecteur interne de l'unité de broderie. Vous risqueriez d'endommager les broches du connecteur de l'unité de broderie.
- N'appliquez jamais de forte pression sur le chariot de l'unité de broderie ni ne soulevez l'unité en la tenant par le chariot. Vous risqueriez d'endommager l'unité de broderie.
- Rangez l'unité de broderie en lieu sûr pour éviter de l'endommager.

- Ne transportez pas l'unité de broderie en la tenant par le chariot ou par le compartiment du levier de déverrouillage.

💡 Remarque

- Vous pouvez également coudre des points courants/points décoratifs lorsque l'unité de broderie est fixée. Appuyez sur  et . La griffe d'entraînement se lève automatiquement pour les points de couture courants et les points décoratifs.

■ Fixation de l'unité de broderie

- 1** Mettez la machine hors tension et retirez le plateau et compartiment d'accessoires.

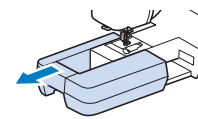

- 2** Insérez le connecteur de l'unité de broderie dans le port de connexion de la machine. Appuyez légèrement sur le capot du port de connexion jusqu'à ce qu'il s'enclenche.

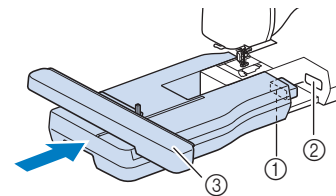

- ① Connecteur de l'unité de broderie
- ② Port de connexion de la machine
- ③ Chariot

💡 Remarque

- Veillez à ce qu'il n'y ait pas d'espace entre l'unité de broderie et la machine. S'il y a un espace, les motifs de broderie ne seront pas brodés avec le bon enregistrement.

- 3** Mettez la machine sous tension.

→ Le message suivant s'affiche.

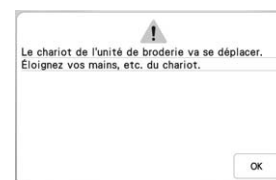

- 4** Appuyez sur .

→ Le chariot se déplace pour se mettre en position de départ.

■ Retrait de l'unité de broderie

- 1 Appuyez sur , puis sur .

→ Le chariot se déplace pour se mettre en position de retrait.

⚠ ATTENTION

- Retirez toujours le cadre de broderie avant d'appuyer sur . Le cadre risquerait de toucher le pied de broderie et de provoquer des blessures.

- 2 Mettez la machine hors tension.

- 3 Serrez le levier de déverrouillage, puis tirez pour sortir l'unité de broderie de la machine.

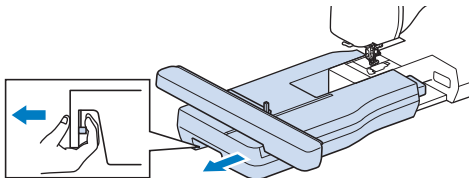

SÉLECTION DE MOTIFS

■ Informations concernant les droits d'auteur

Les motifs enregistrés dans la machine et les motifs vendus séparément sont destinés à un usage privé uniquement. Toute utilisation publique ou commerciale des motifs protégés par copyright constitue une violation de la loi sur les droits d'auteur et est strictement interdite.

■ À propos des motifs de broderie

De nombreux caractères et motifs de broderie décoratifs sont enregistrés dans la mémoire de la machine (reportez-vous à la section « Guide de référence rapide » pour obtenir un résumé complet des motifs mémorisés dans la machine ou consultez le site « <http://s.brother/cmeac/> »). Vous pouvez également utiliser des motifs vendus séparément.

Lorsque l'initialisation de la machine est terminée et que le chariot s'est mis en position de départ, l'écran de sélection des motifs s'affiche.

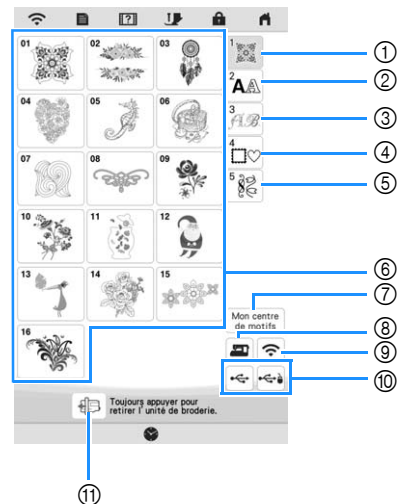

- ① Motifs de broderie
- ② Motifs de caractères
- ③ Motifs alphabet décoratif
- ④ Motifs d'encadrement
- ⑤ Motifs de broderie courants
- ⑥ Touches de sélection du type du motif
- ⑦ Mon Centre de Motifs (My Design Center) (page 156)
- ⑧ Motifs mémorisés dans la machine (page 150)
- ⑨ Motifs à transférer sur le réseau sans fil (page 150)
- ⑩ Motifs enregistrés sur un support USB (page 150)
- ⑪ Permet de replacer le chariot de l'unité de broderie dans sa position de stockage.

Sélection des motifs de broderie

- 1 Appuyez sur l'onglet des catégories, puis sur la touche de sélection du type de motif ou sur la touche du motif à broder.

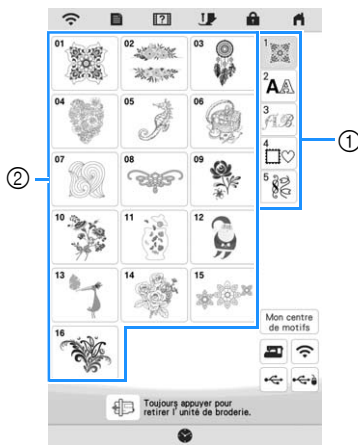

- ① Onglet des catégories de motifs
② Touche de sélection du motif/type de motif

- 2 Sélectionnez un motif.



- * Appuyez sur l'onglet des catégories ou sur Retour pour revenir à l'écran précédent.
→ Le motif sélectionné est affiché.

- 3 Appuyez sur Régler pour définir le motif.



- * Appuyez sur  pour assombrir la couleur de l'arrière-plan pour l'image du motif aux couleurs vives, afin d'obtenir une image plus lisible.

→ Le motif est entouré d'un cadre rouge sur l'écran de modification.

- 4 Appuyez sur Édition pour modifier le motif sélectionné. (page 114)

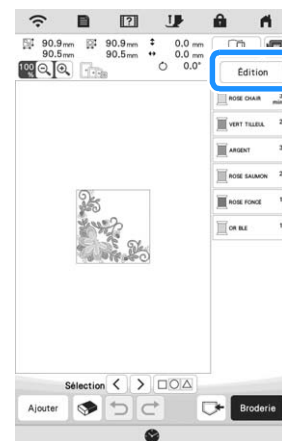

- 5 Appuyez sur Broderie.

→ L'écran de broderie apparaît.

6 Appuyez sur **Disposition** pour modifier le motif avant de broder. (page 125)

* Pour revenir à l'écran de modification, appuyez sur

Retour.



7 Démarrez la broderie. (page 135)

Sélection des motifs de caractères

1 Appuyez sur **AA**.

2 Appuyez sur la touche de la police à broder.

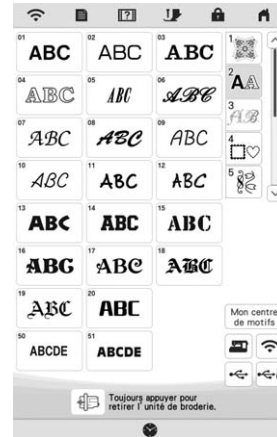

*  : Affichez la page suivante.

 : Affichez la page précédente.

3 Sélectionnez la catégorie de caractère, puis saisissez le texte. (page 111)



4 Appuyez sur **Régler**.

→ L'écran de modification apparaît.









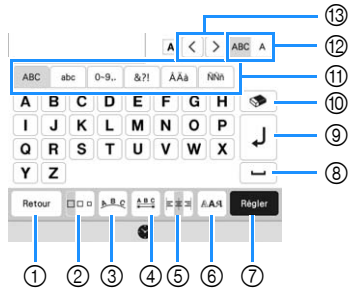



















5 Exécutez les étapes 4 à 7 de la section « Sélection des motifs de broderie » à la page 109.

















■ Touches de saisie de motif de caractères

Mémo

- Si une touche est grisée, vous ne pouvez pas utiliser cette fonction avec le motif sélectionné.



N°	Affichage	Description
	Nom	
①	 Retour Touche d'entrée	Permet de retourner à l'écran précédent.
②	 Touche de taille	Permet de modifier la taille des motifs de caractères. Pour modifier la taille d'un seul caractère, appuyez sur  afin d'afficher  , puis sélectionnez le caractère. La taille du caractère sélectionné est modifiée.
③	 Touche d'assemblage	Permet de modifier la disposition des motifs de caractères. <ul style="list-style-type: none"> • Pour disposer les motifs de caractères sur un arc, appuyez sur , ,  ou . <ul style="list-style-type: none">  : permet d'aplanir l'arc.  : permet d'arrondir l'arc. • Pour disposer les motifs de caractères sur une surface inclinée, appuyez sur . <ul style="list-style-type: none">  : Modifiez la surface inclinée dans le sens inverse des aiguilles d'une montre.  : Modifiez la surface inclinée dans le sens des aiguilles d'une montre. •  : Réinitialisez la disposition.
④	 Touche d'espacement des caractères	Permet de modifier l'espacement des motifs de caractères. <ul style="list-style-type: none"> •  : Augmentez l'espacement des caractères. •  : Diminuez l'espacement des caractères. • Pour modifier l'espacement après un seul caractère, appuyez sur  afin d'afficher , puis sélectionnez le caractère. L'espacement entre le caractère sélectionné et le caractère suivant est modifié. <div style="display: flex; align-items: center; margin-top: 10px;"> <div style="margin-right: 10px;"></div> <div style="margin-right: 10px;">ABCD E</div> <div style="margin-right: 10px;"></div> <div>ABCDE</div> </div> <div style="display: flex; align-items: center; margin-top: 10px;"> <div style="margin-right: 10px;"></div> <div style="margin-right: 10px;">A B C D E</div> <div style="margin-right: 10px;"></div> <div>ABCDE</div> </div> <div style="display: flex; justify-content: space-around; margin-top: 10px;"> <div></div> <div></div> </div> •  : Déplacez le caractère sélectionné vers le haut. •  : Déplacez le caractère sélectionné vers le bas. •  : Rétablissez l'espacement.

N°	Affichage	Description
	Nom	
⑤	 Touche d'alignement	Permet de commuter entre les différents types d'alignement. Cette fonction est disponible lorsque plusieurs lignes de caractères ont été saisies. <ul style="list-style-type: none"> •  : Alignement à droite <div style="text-align: right; margin-top: 10px;"> ABCDE FGH IJKLMN </div> •  : Alignement à gauche <div style="text-align: left; margin-top: 10px;"> ABCDE FGH IJKLMN </div> •  : Alignement au centre <div style="text-align: center; margin-top: 10px;"> ABCDE FGH IJKLMN </div>
⑥	 Touche de type de police	Permet de modifier la police des caractères. La modification de la police peut ne pas être possible; elle dépend de la police sélectionnée. <ul style="list-style-type: none"> • Pour modifier la police d'un seul caractère, appuyez sur  pour afficher , puis sélectionnez le caractère. La police du caractère sélectionné est modifiée.
⑦	 Touche de réglage	Permet d'appliquer la modification du motif de caractères.
⑧	 Touche d'espace	Permet d'insérer un espace.
⑨	 Touche de saut de ligne	Permet de créer une nouvelle ligne.
⑩	 Touche de suppression	Permet de supprimer le caractère.
⑪	- Touches de catégorie	Permet de sélectionner la catégorie de caractère.
⑫	 Touche de sélection d'un seul/de tous les caractères	Permet de modifier tous les caractères ou un seul caractère. <ul style="list-style-type: none"> •  : Permet de modifier tous les caractères. •  : Permet de modifier un seul caractère.
⑬	  Touche de sélection de caractères	Permet de déplacer le curseur et de sélectionner un caractère.

Sélection de motifs d'encadrement

1 Appuyez sur .

2 Dans la partie supérieure de l'écran, appuyez sur la touche correspondant à la forme du motif d'encadrement que vous souhaitez broder.

→ Différents motifs d'encadrement s'affichent au bas de l'écran.

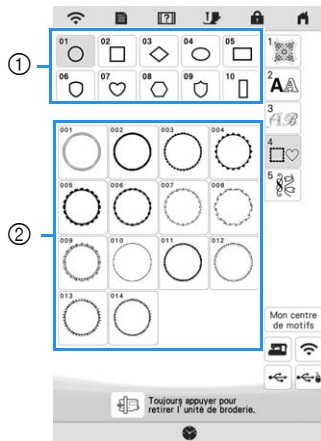

- ① Formes d'encadrement
- ② Motifs d'encadrement

3 Appuyez sur la touche du motif d'encadrement à broder.

→ Le motif sélectionné s'affiche à l'écran.

4 Appuyez sur **Régler**.

→ L'écran de modification apparaît.

5 Exécutez les étapes 4 à 7 de la section « Sélection des motifs de broderie » à la page 109.

Combinaison de motifs

Exemple :



1 Sélectionnez un motif et appuyez sur **Régler**.

2 Appuyez sur **Ajouter**.

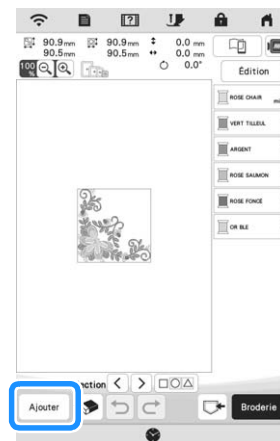

3 Appuyez sur **A**.

4 Sélectionnez **ABC** et entrez « LOVE ».

→ Les caractères saisis s'affichent au centre de la zone du motif de broderie.

5 Appuyez sur **Régler**.

6 Appuyez sur **Édition**, puis sur .

7 Utilisez  pour déplacer les caractères.

* Il est également possible de déplacer les caractères en les faisant glisser directement sur l'écran avec votre doigt ou le stylet.

8 Appuyez sur .

9 Appuyez sur  pour modifier la couleur des caractères. (page 122)



10 Appuyez sur .

11 Lorsque toutes les opérations de modification sont terminées, appuyez sur .

Remarque

- Les motifs combinés seront brodés dans leur ordre d'entrée.

■ Sélection d'un motif

En cas de combinaison de plusieurs motifs, utilisez

 pour sélectionner le motif à modifier.

Vous pouvez également sélectionner des motifs en appuyant directement sur l'écran avec votre doigt ou le stylet.

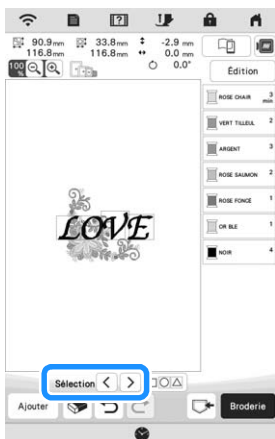

■ Sélection de plusieurs motifs en même temps





Vous pouvez facilement modifier plusieurs motifs, par exemple, lorsque vous déplacez des motifs, s'ils sont sélectionnés simultanément.

1 Appuyez sur .

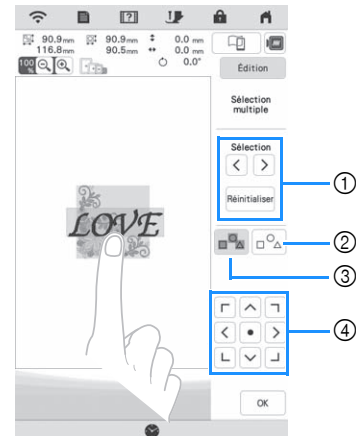

2 Touchez chaque motif à sélectionner.



- 1 Appuyez sur  ou sur  pour cocher les motifs à sélectionner, puis sur . Les motifs sélectionnés sont encadrés en rouge. Pour désélectionner les motifs sélectionnés, appuyez sur .
- 2 Appuyez sur cette touche pour désélectionner tous les motifs sélectionnés.
- 3 Appuyez sur cette touche pour sélectionner tous les motifs dans la zone d'affichage.
- 4 Il est possible de déplacer les motifs grâce à cette touche.

Mémo

- Vous pouvez également sélectionner plusieurs motifs en faisant glisser votre doigt sur l'écran pour indiquer la zone de sélection.

3 Appuyez sur  pour revenir à l'écran de modification.

→ Tous les motifs sélectionnés sont entourés d'un cadre rouge.

Mémo

- Les fonctions suivantes sont disponibles lorsque plusieurs motifs sont sélectionnés.
 - Copie
 - Regroupement
 - Pointillé
 - Extraction de contours de motif

■ Regroupement de motifs

Si plusieurs motifs sont regroupés, ils peuvent être modifiés comme un seul motif.

1 Sélectionnez les motifs à regrouper. (page 113)

2 Appuyez sur .

→ Les motifs sélectionnés sont regroupés.

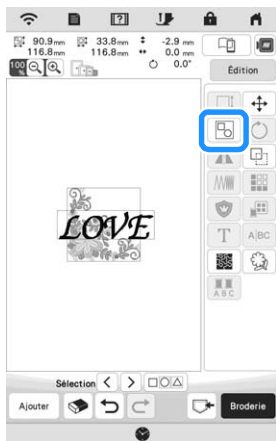

* Pour dégroupier un regroupement, sélectionnez les motifs groupés, et appuyez sur . Plusieurs motifs sont alors sélectionnés. Pour supprimer la sélection multiple, appuyez sur tout autre motif ou sur la zone vierge.

Mémo

- Les fonctions suivantes sont appliquées à tous les motifs du regroupement de motifs.
 - Déplacement
 - Rotation
 - Appliqué
 - Bordure
 - Extraction de contours de motif
 - Piqué libre simple
 - Modification de la couleur de fil

MODIFICATION DES MOTIFS

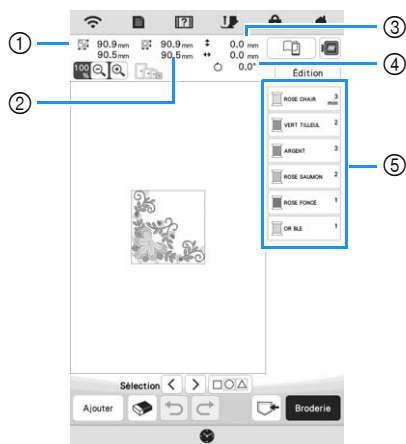

- ① Taille de l'ensemble des motifs combinés
- ② Taille du motif actuellement sélectionné
- ③ Distance entre le centre du cadre et le centre du motif actuellement sélectionné
- ④ Degré de rotation du motif actuellement sélectionné
- ⑤ Ordre de couture des couleurs et durée de chaque étape du motif





■ Fonction des touches

Ces touches vous permettent de modifier le motif sélectionné. Appuyez sur  pour afficher la fenêtre de modification.

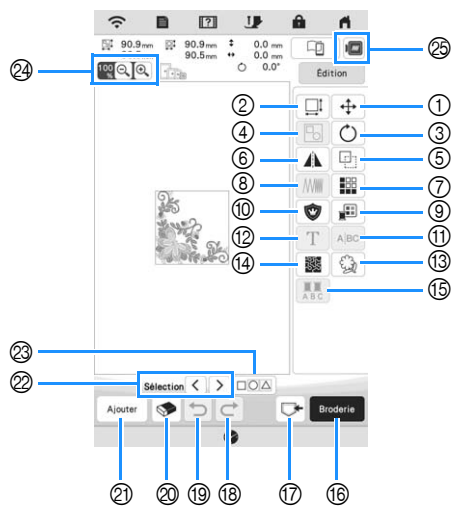
Mémo

- Si une touche est grisée, vous ne pouvez pas utiliser cette fonction avec le motif sélectionné.



N°	Affichage	Description	Page
	Nom		
①		Permet d'afficher la fenêtre de déplacement du motif. •    : Permet de déplacer le motif dans le sens indiqué par la flèche. •  : Permet de centrer le motif.	112
	Touche de déplacement		

N°	Affichage		Page
	Nom	Description	
②		Permet d'afficher la fenêtre de dimensionnement du motif.	117
	Touche de taille	<ul style="list-style-type: none"> : Permet de réduire proportionnellement le motif. : Permet de réduire le motif verticalement. : Permet de réduire le motif horizontalement. : Permet d'agrandir proportionnellement le motif. : Permet d'étirer le motif verticalement. : Permet d'étirer le motif horizontalement. : Permet de modifier la taille des motifs de caractères. : Permet de rétablir la taille. (Sauf pour les motifs de caractères.) : Permet de déplacer le motif dans le sens indiqué par la flèche. 	
③		Permet d'afficher la fenêtre de pivotement du motif.	—
	Touche de rotation	<ul style="list-style-type: none"> : Permet de rétablir le positionnement. : Permet de déplacer le motif dans le sens indiqué par la flèche. <p>Vous pouvez également faire pivoter le motif en faisant glisser les points rouges situés dans les coins du motif.</p>	
④		Permet de regrouper plusieurs motifs sélectionnés.	114
	Touche de regroupement		
⑤		Permet de dupliquer le motif.	—
	Touche de copie		
⑥		Permet de changer le motif pour en faire une image en miroir horizontale.	—
	Touche d'image en miroir horizontale		
⑦		Permet de créer et de modifier le motif répété.	117
	Touche de bordure		
⑧		Permet de modifier la densité de fil de certains caractères alphabétiques ou motifs d'encadrement. D'autres motifs sont disponibles après l'activation de motifs pour modifier la densité.	117
	Touche de densité		
⑨		Permet de modifier la couleur des fils.	123
	Touche de palette de couleurs des fils		
⑩		Permet de créer un contour d'appliqué du motif.	141
	Touche d'appliqué		

N°	Affichage		Page
	Nom	Description	
⑪		Scindez les motifs de caractères continus pour ajuster l'espacement ou les modifier séparément par la suite.	—
	Touche de scission	<ul style="list-style-type: none"> : Permet de sélectionner le point de scission du motif. : Permet de scinder le motif. Il n'est pas possible de recombinaison un motif de caractères après l'avoir scindé. 	
⑫		Permet de modifier des caractères.	111, 116
	Touche de modification des lettres		
⑬		Permet d'extraire le contour du motif. Le motif extrait peut être utilisé avec Mon Centre de Motifs (My Design Center).	171
	Touche de contour		
⑭		Permet de créer des pointillés autour du motif.	—
	Touche de pointillé		
⑮		Appuyez sur cette touche lorsque vous voulez changer la couleur du fil, caractère par caractère lorsque vous brodez des caractères. Étant donné que la machine s'arrête à la fin de chaque caractère, le changement de fil supérieur peut se faire pendant la broderie.	—
	Touche multicolore		
⑯		Permet de passer à l'écran de broderie.	—
	Touche Broderie		
⑰		Permet d'enregistrer un motif dans la mémoire de la machine ou sur un support USB. Le motif peut également être transféré à un ordinateur par une connexion réseau sans fil.	150
	Touche de mémoire		
⑱		Permet de réexécuter la dernière action qui a été annulée.	—
	Touche Réexécuter		
⑲		Permet de réexécuter la dernière action.	—
	Touche d'annulation		
⑳		Permet d'effacer le motif sélectionné (le motif encadré en rouge).	—
	Touche de suppression		
㉑		Permet d'ajouter un autre motif au motif modifié.	112
	Touche d'ajout		
㉒		Permet de sélectionner le motif à éditer en présence de plusieurs motifs.	113
	Touche de sélection des motifs		
㉓		Permet de sélectionner plusieurs motifs en même temps.	113
	Touche de sélection multiple		

N°	Affichage		Description	Page
	Nom			
24			<ul style="list-style-type: none"> : Permet d'agrandir l'image. Utilisez les touches / / / pour faire défiler l'écran dans la direction souhaitée. : Permet de réduire l'image (minimum : 100 %). : Permet de sélectionner le pourcentage d'agrandissement. 	-
	Touches de loupe			
25			Permet d'afficher un aperçu de l'image de broderie.	116
	Touche d'image			

■ Modification des lettres



Pour plus de détails sur les touches de saisie, reportez-vous à la section « Touches de saisie de motif de caractères » à la page 111.

Mémo

- Permet de modifier plusieurs lignes de motifs de caractères sur l'écran de modification, et de dégroupier le motif. (page 114)

Aperçu du motif

1 Appuyez sur .



→ Un aperçu du motif tel qu'il sera brodé apparaît.

2 Appuyez sur pour sélectionner le cadre utilisé dans l'aperçu.

- * Vous ne pouvez pas sélectionner les cadres affichés en gris.
- * Appuyez sur pour agrandir l'image du motif.
- * Le motif peut être brodé tel qu'il apparaît dans l'affichage.



3 Appuyez sur pour afficher l'ordre de broderie.

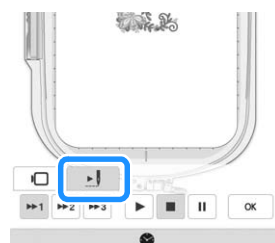

→ L'écran du simulateur de points apparaît.

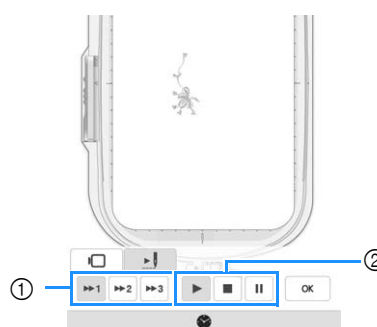

- ① Touches de vitesse de simulation
- ② Touches de fonctionnement
- : Démarrez la simulation à la vitesse définie.
- : Arrêtez provisoirement la simulation.
- : Arrêtez la simulation.

* Appuyez sur pour revenir à l'écran de sélection du cadre de broderie.

4 Appuyez sur .

Modification de la taille et de la densité du motif

Si vous sélectionnez , vous pouvez modifier la taille du motif tout en conservant la densité de fil. La machine recalcule automatiquement la densité du point. Grâce à cette fonction, vous pouvez agrandir ou réduire le motif à un taux supérieur au redimensionnement normal du motif.



Remarque

- Cette fonction ne peut pas être utilisée avec des motifs de caractères alphabétiques, des motifs d'encadrement, des motifs répétés ou des motifs de boutonsnières.
- Les motifs constitués d'un nombre important de points (100 001 ou plus) ne peuvent pas être redimensionnés tout en conservant la même densité de fil.

Mémo

- Selon le motif, la taille du motif peut être augmentée à 200 % maximum ou réduite à 60 %.
- Vous pouvez également modifier la taille en faisant glisser les points rouges situés sur les côtés et dans les coins du motif.



1 Sélectionnez dans la fenêtre de taille.

- *  : Modifiez la taille du motif tout en conservant le nombre de points. La densité de fil du motif augmente ou diminue.
- *  : Modifiez la taille du motif tout en conservant la densité de fil. Après avoir modifié la taille du motif, vous pouvez modifier la densité de fil dans l'écran de modification. Le nombre de points est recalculé en fonction de la taille du motif.

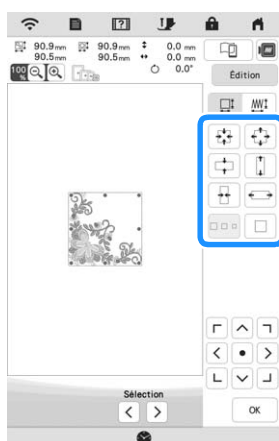
2 Sélectionnez le sens dans lequel modifier la taille du motif.



3 Lorsque vous sélectionnez à l'étape 1, appuyez sur , puis sur pour modifier la densité de fil.

- *  : Rendre le motif moins dense.
- *  : Rendre le motif plus dense.

4 Appuyez sur .



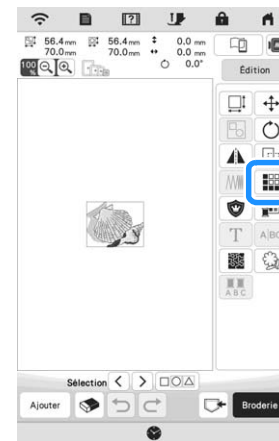

Création de motifs répétés

La fonction de bordure vous permet de créer des motifs répétés. Vous pouvez également régler l'espacement des motifs.

1 Appuyez sur , puis sur .



2 Sélectionnez le sens dans lequel le motif sera répété.

- *  : Répétez le motif au-dessus.
- *  : Répétez le motif en-dessous.
- *  : Supprimez le motif au-dessus.
- *  : Supprimez le motif en-dessous.

Verticalement

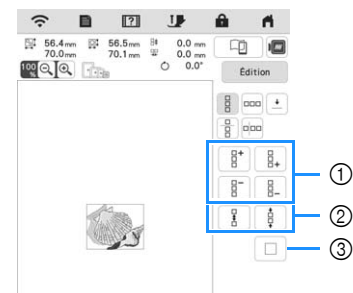

- ① Touches de répétition et de suppression
- ② Touches d'espacement
- ③ Touche d'annulation de la répétition de motif

Horizontalement 

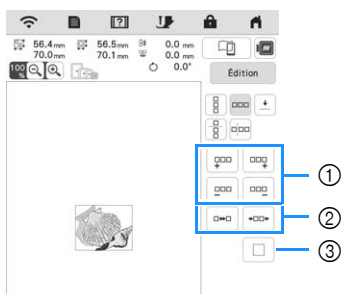

- ① Touches de répétition et de suppression
- ② Touches d'espace
- ③ Touche d'annulation de la répétition de motif

3 Ajustez l'espacement du motif répété.

*  : Agrandir l'espacement.

*  : Rétrécir l'espacement.

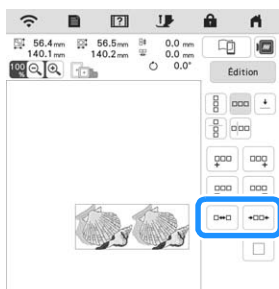

4 Terminez les motifs répétés en répétant les étapes 2 à 3.

5 Appuyez sur  .

■ Répétition d'un élément d'un motif répété

Vous pouvez sélectionner un élément d'un motif répété et ne répéter que cet élément. Cette fonction vous permet de créer des motifs répétés complexes.

1 Appuyez sur  .

2 Sélectionnez le sens dans lequel le motif répété sera coupé.

*  : Coupez horizontalement.

*  : Coupez verticalement.

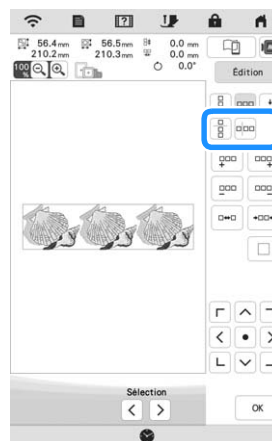

→ L'indicateur du sens du motif sera modifié en fonction du sens sélectionné.

3 Utilisez  et  pour sélectionner la ligne de coupe.

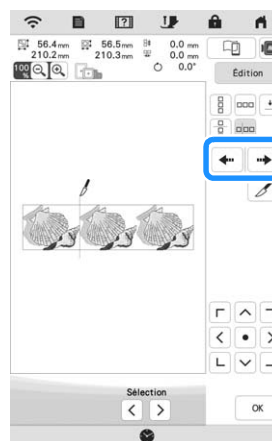

4 Appuyez sur .

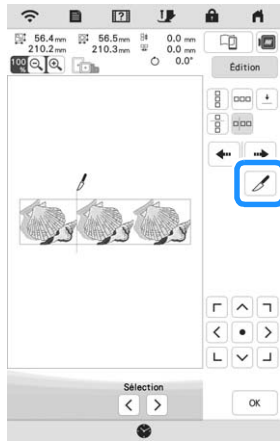

→ Le motif répété est divisé en deux éléments distincts.

5 Appuyez sur .

6 Utilisez  et  pour sélectionner l'élément à répéter.

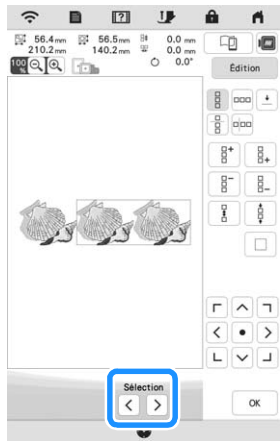

7 Répétez l'élément sélectionné.

8 Appuyez sur .

■ Tri de la couleur pour les motifs répétés

Appuyez sur  pour modifier automatiquement l'ordre des couleurs des motifs de broderie de bordure combinés, afin de broder la même couleur sans interruption. Vous pouvez ainsi continuer à broder sans devoir changer le fil supérieur ou modifier l'ordre de broderie manuellement à chaque fois.

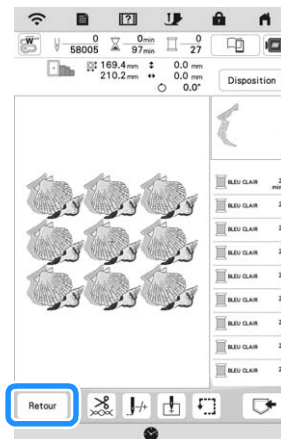
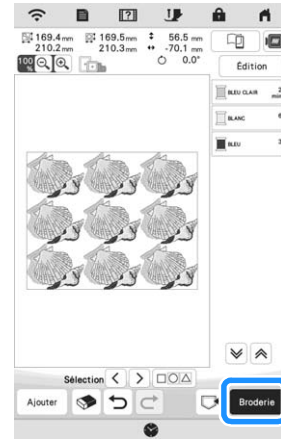

 **Mémo**

- Lorsqu'un motif regroupé est répété, l'ordre de broderie est modifié pour chaque motif.
- En présence de motifs répétés avec d'autres motifs répétés ou d'autres motifs, seul l'ordre de broderie des motifs répétés est modifié.

■ Attribution de repères de fils

En cousant des repères de fils, vous pouvez aisément aligner des motifs lors de la remise en place du tissu pour broder une série. Lorsque la broderie sur un motif est terminée, un repère de fil sous la forme d'une flèche est cousu à l'aide du fil final. Lors de la broderie d'une série de motifs, utilisez la pointe de cette flèche pour positionner les dessins suivants à broder.

1 Appuyez sur .

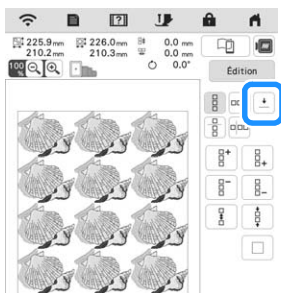

2 Appuyez sur .

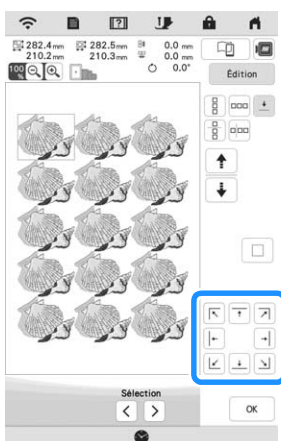

3 Appuyez sur  pour sélectionner le repère de fil à coudre.



 **Mémo**

- En présence de plusieurs éléments, utilisez  ou  pour sélectionner un élément à attribuer à un repère de fil.

4 Appuyez sur .

Broderie d'un motif de façon répétée

Après avoir créé le motif répété, placez de nouveau le cadre de broderie et brodez le motif suivant.



 **Mémo**

- Le cadre à bordure, en option, vous permet de remettre facilement le tissu en place sans retirer le cadre de broderie de la machine.

1 Sélectionnez le motif répété et attribuez le repère de fil placé sur la partie centrale inférieure du motif.

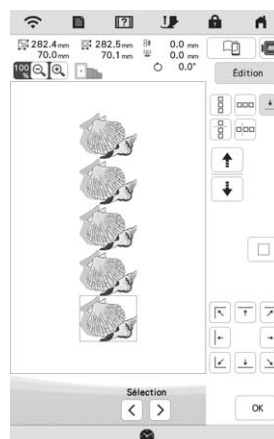
* Reportez-vous à la section « Attribution de repères de fils » à la page 119.



2 Appuyez sur , puis sur .

3 Appuyez sur la touche « Marche/Arrêt » pour commencer à broder.

→ Une fois la broderie terminée, le repère de fil est brodé avec la dernière couleur de fil.

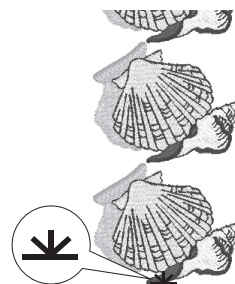

4 Retirez le cadre de broderie.

5 Remplacez le tissu dans le cadre de broderie.

 **Remarque**

- Ajustez la position du tissu de sorte que la zone de broderie du motif suivant figure dans la zone de broderie du gabarit.

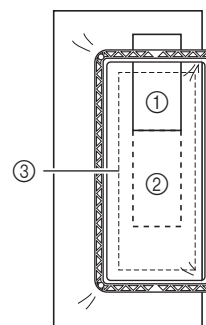

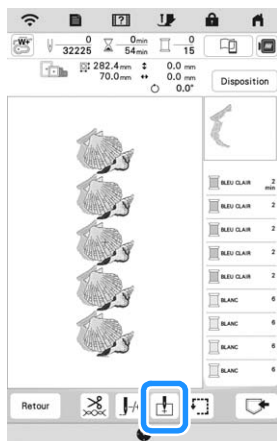

- ① Premier motif brodé
- ② Position du motif suivant à broder
- ③ Zone de broderie du gabarit

- 6 Fixez le cadre de broderie à la machine, puis appuyez sur .



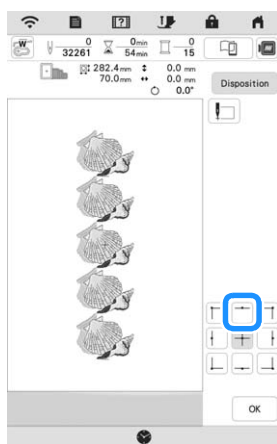

- 7 Appuyez sur  pour définir le point de départ sur la partie centrale supérieure du motif.



- 8 Appuyez sur .

- 9 Appuyez sur , puis appuyez sur .

- 10 Appuyez sur  pour déplacer le cadre de broderie jusqu'à ce que le repère de fil du tissu soit aligné sur la lumière du pointeur à voyant lumineux.

* Pour vérifier le point de chute de l'aiguille à l'aide du pointeur à voyant lumineux, appuyez sur .

Mémo

- Pour un point de chute de l'aiguille précis, tournez lentement le volant vers vous (dans le sens inverse des aiguilles d'une montre) pour abaisser l'aiguille. Tournez ensuite le volant vers l'avant (dans le sens des aiguilles d'une montre) jusqu'à ce que son repère se trouve en haut. Le chariot ne peut pas bouger si le repère sur le volant ne se trouve pas en haut.

① Repère

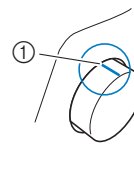

- 11 Appuyez sur .

- 12 Retirez le repère de fil.

- 13 Démarrez la broderie.

MODIFICATION DES COULEURS

Modification de la couleur des fils

Vous pouvez modifier la couleur des fils parmi celles attribuées par la machine.

1 Appuyez sur **Édition**, puis sur .



→ La palette de couleurs des fils s'affiche.

2 Appuyez sur la couleur de la partie à modifier.

* Appuyez sur  ou  pour afficher la couleur de fil ne figurant pas sur l'écran.

→ L'image de la couleur de fil sélectionnée s'affiche.

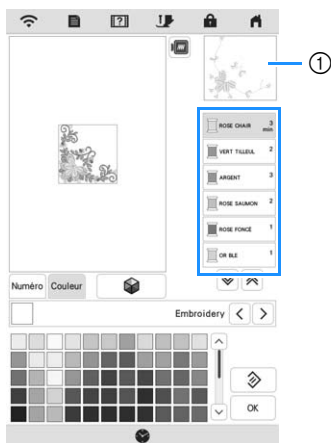

① Image de la couleur de fil sélectionnée

Mémo

- Si vous touchez directement une partie du motif dont vous souhaitez modifier la couleur, vous pouvez sélectionner et afficher cette partie.

3 Sélectionnez une nouvelle couleur parmi la palette de couleurs des fils, puis appuyez sur **OK**.

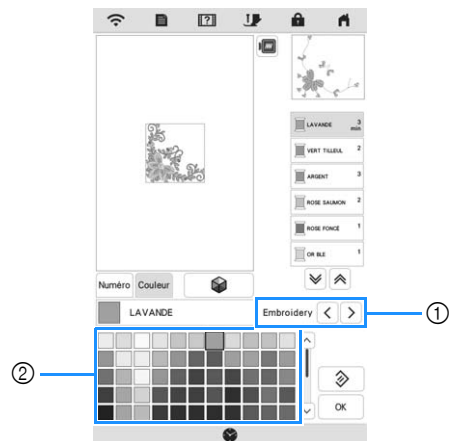

- ① Marque de fil des couleurs
- ② Palette de couleurs des fils

→ L'écran indique les couleurs modifiées.

* Pour revenir à la couleur initiale, appuyez sur . Si plusieurs couleurs ont été modifiées, cette commande rendra à toutes les couleurs leur couleur initiale.

Mémo

- Appuyez sur **Numéro** pour indiquer une couleur de fil en entrant son numéro. Si vous avez entré le mauvais numéro, appuyez sur **C**, puis entrez le bon numéro. Après avoir entré le numéro, appuyez sur **OK**.

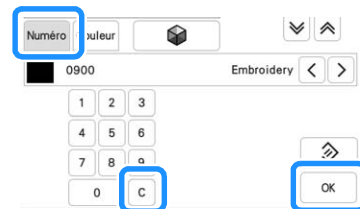

Recherche de nouvelles combinaisons de couleurs à l'aide de la fonction couleurs aléatoires

Lorsque la fonction Color Shuffling (Couleurs aléatoires) est activée, la machine suggère de nouvelles combinaisons de couleurs pour le motif de broderie sélectionné. Après avoir sélectionné l'effet ([Aléatoire], [Vif], [Dégradé] ou [Doux]), les exemples de combinaisons de couleurs de l'effet s'affichent.

1 Appuyez sur , puis sur .

2 Appuyez sur .

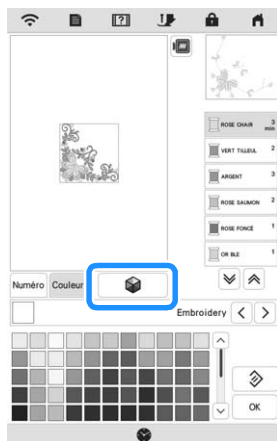

Remarque

- Il se peut que cette fonction ne soit pas disponible selon le motif sélectionné (par exemple, un motif répété ou un motif sous licence).

3 Sélectionnez la marque de fil des couleurs et le nombre de couleurs avec lesquelles vous souhaitez créer le motif.



- ① Marque de fil des couleurs
- ② Nombre de couleurs à utiliser

4 Sélectionnez l'effet souhaité.



- ① Effets des combinaisons
 - Si vous sélectionnez [Aléatoire] ou [Dégradé], l'écran spécifiant la couleur s'affiche.
 - Si vous sélectionnez [Vif] ou [Doux], passez à l'étape 7.

5 Appuyez sur   pour définir  et indiquez la couleur de fil à utiliser dans l'effet.

- * S'il n'est pas nécessaire de spécifier la couleur de fil, appuyez simplement sur .

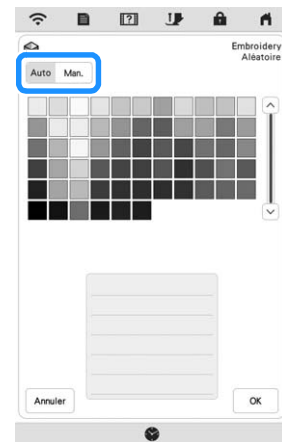

Réglage [Man.] pour [Aléatoire]

Vous pouvez sélectionner jusqu'à 6 couleurs pour l'effet [Aléatoire]. L'effet sera créé à l'aide des couleurs sélectionnées.

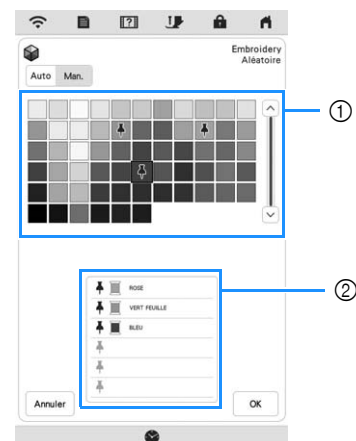

- ① Sélectionnez les couleurs dans la palette.
- ② Les couleurs sélectionnées sont énumérées.

Réglage [Man.] pour [Dégradé]

Vous pouvez sélectionner une couleur pour l'effet [Dégradé]. L'effet sera créé à l'aide de la couleur sélectionnée.

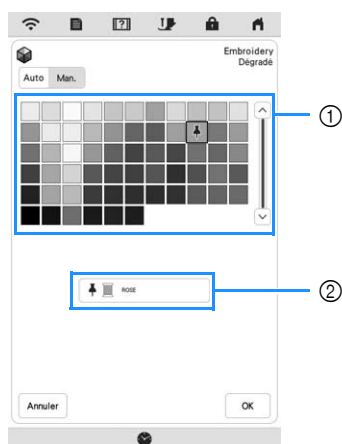

- ① Sélectionnez une couleur dans la palette.
- ② La couleur sélectionnée s'affiche.

6 Appuyez sur **OK**.

7 Sélectionnez la combinaison de couleurs parmi les exemples proposés.

- * Appuyez sur **Actualiser** pour ajouter les nouvelles combinaisons.

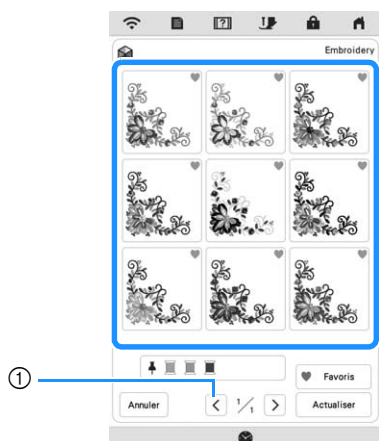

- ① Appuyez sur cette touche pour afficher de nouveau les combinaisons précédentes.

Mémo

- Pour enregistrer temporairement vos combinaisons préférées, appuyez sur ♥ (pour les supprimer de vos combinaisons préférées, appuyez de nouveau sur ♥). Vous pouvez ajouter 9 combinaisons de couleurs. Appuyez sur ♥ Favoris pour afficher vos combinaisons préférées enregistrées. Pour annuler l'enregistrement, appuyez sur X.

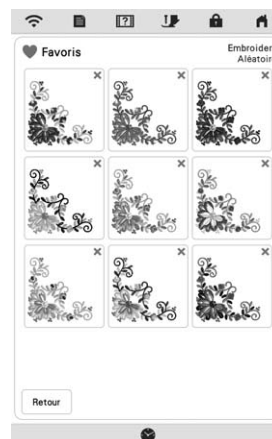

Remarque

- Vous pouvez revoir 20 pages de combinaisons maximum.

8 Sélectionnez la combinaison de couleurs affichée.

- * **Annuler** : Permet de retourner à l'écran précédent.
- * **<** ou **>** : Permet d'afficher les autres combinaisons de couleurs.
- * **Régler** : Sélectionnez la combinaison de couleurs affichée.



→ L'écran de la palette de couleurs des fils s'affiche.

Tri des couleurs de fils

Cette fonction vous permet de broder tout en remplaçant la bobine de fil un nombre minimum de fois.

Avant de commencer à broder, appuyez sur  dans l'écran de broderie pour réorganiser l'ordre de broderie et le trier par couleurs de fils.

1 Appuyez sur **Disposition** sur l'écran de broderie.

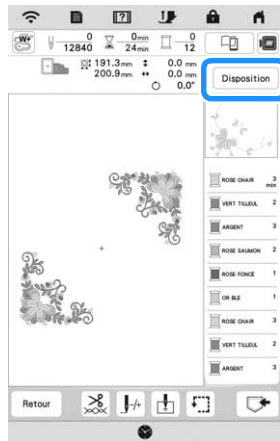

2 Appuyez sur .

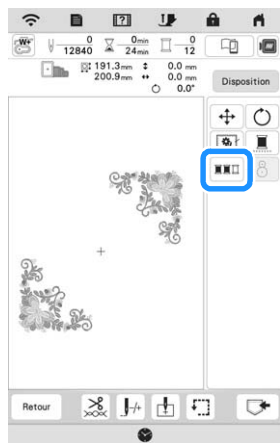

* Appuyez de nouveau sur **Disposition** pour cocher les couleurs de fils triées.

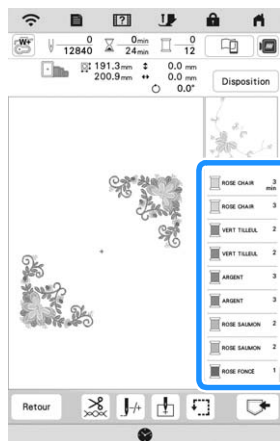

→ L'ordre des couleurs de broderie est réorganisé et trié par couleurs de fils.

* Appuyez sur **Disposition**, puis sur  pour annuler le tri des couleurs et brodez dans l'ordre des couleurs de broderie initial.

Remarque

- Cette fonction ne s'applique pas aux motifs qui se chevauchent.

AFFICHAGE DE L'ÉCRAN DE BRODERIE

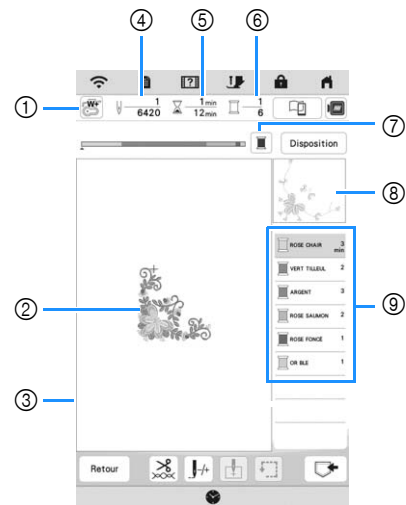

* Cet écran s'affiche quand la broderie démarre.

- ① Symbole du pied-de-biche
Fixez le pied de broderie « W+ » avec pointeur à voyant lumineux ou le pied de broderie « W » (vendu séparément) pour tous les travaux de broderie.
 - ② Aperçu du motif
 - ③ Limite de broderie avec le cadre sélectionné sur l'écran de réglages
 - ④ Nombre total de points dans le motif sélectionné et nombre de points qui ont déjà été brodés
 - ⑤ Temps nécessaire pour broder le motif et temps déjà écoulé (sans tenir compte du temps nécessaire pour le changement et la coupure automatique de fil)
 - ⑥ Le nombre de couleurs du motif, et le numéro de la couleur en cours de broderie
 - ⑦ Permet de passer de l'affichage d'une couleur seulement à l'affichage de toutes les couleurs dans la barre d'avancement (qui indique l'avancement de la broderie) et inversement. Cette touche s'affiche lorsque vous commencez à broder ou après avoir appuyé sur la touche .
 - ⑧ Partie du motif de broderie devant être brodé avec la couleur de fil figurant en haut de la liste
 - ⑨ Ordre de changement de la couleur de fil et temps de broderie pour chaque couleur de fil
- * Le temps affiché correspond à la durée approximative nécessaire. Le temps de broderie réel peut être plus long que le temps affiché, en fonction du cadre de broderie utilisé.





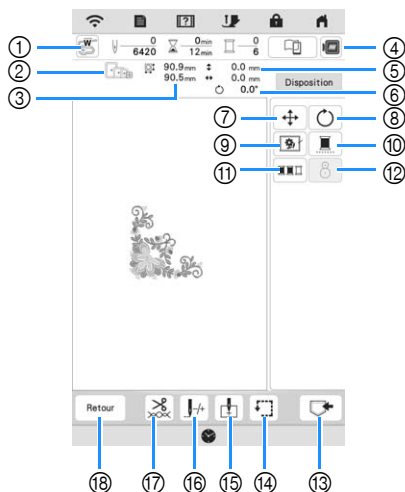

■ Fonction des touches













Ces touches vous permettent de déplacer ou de faire pivoter un motif, etc. Appuyez sur  pour afficher la fenêtre de modification.



Remarque

- Certaines opérations ou fonctions ne sont pas disponibles pour certains motifs. Si la touche est grisée, vous ne pouvez pas utiliser cette fonction ni exécuter cette opération avec le motif sélectionné.

N°	Affichage		Description	Page
	Nom			
①			Permet d'allumer le pointeur à voyant lumineux.	131
	Touche de vérification du point de chute de l'aiguille		Appuyez sur cette touche pour vérifier le point de chute de l'aiguille à l'aide du pointeur à voyant lumineux.	
②			Montre les cadres de broderie qui peuvent être utilisés pour le motif sélectionné. Veuillez à utiliser le cadre approprié.	128
	Cadres disponibles			
③	90.9 mm ↔ 90.5 mm ↔		Montre la taille du motif sélectionné.	—
	Taille du motif			
④			Permet d'afficher un aperçu de l'image de broderie.	116
	Touche d'image			
⑤	0,0 mm 0,0 mm		Montre la distance entre le positionnement de la broderie et le centre (lorsque le motif de broderie est déplacé).	—
	Distance			
⑥	 0,0°		Montre le degré de rotation du motif.	—
	Degré			
⑦			Permet d'afficher la fenêtre de déplacement du motif.	—
	Touche de déplacement			
⑧			Permet d'afficher la fenêtre de pivotement du motif.	—
	Touche de rotation			
⑨			Permet d'ajouter le point faufilage autour du motif. Vous pouvez choisir la distance entre le motif et le point faufilage.	29, 140
	Touche de faufilage			

N°	Affichage		Description	Page
	Nom			
⑩			Permet de modifier le réglage pour broder le motif avec une seule couleur.	—
	Touche Broderie ininterrompue		Appuyez de nouveau sur la touche pour rappeler le réglage initial. Les fonctions de coupure et de coupure automatique de fil sont disponibles même en cas de broderie ininterrompue  . Les icônes de la bobine de fil sont grisées.	
⑪			Permet de réorganiser l'ordre de broderie et de le trier par couleurs de fils.	124
	Touche de tri des couleurs de fils			
⑫			Appuyez sur cette touche pour aligner le positionnement de la broderie.	133
	Touche de positionnement de la broderie			
⑬			Permet d'enregistrer le motif dans la mémoire de la machine ou sur un support USB. Le motif peut également être transféré à un ordinateur par une connexion réseau sans fil.	150
	Touche de mémoire			
⑭			Permet de vérifier la position du motif.	133
	Touche d'essai		<ul style="list-style-type: none"> •  : Permet de déplacer le chariot pour tracer la zone de broderie du motif. Ceci vous permet de vérifier que l'espace est suffisant pour broder le motif. •  : Permet de déplacer le chariot jusqu'à l'emplacement sélectionné. 	
⑮			Permet de spécifier la position de départ de l'aiguille.	147, 148
	Touche position de démarrage		<ul style="list-style-type: none"> •  : Permet de définir la position de départ de l'aiguille dans le coin inférieur gauche du motif. Ce réglage peut s'avérer utile lorsque vous connectez des motifs, car il vous permet de continuer à broder jusqu'au premier point du motif suivant. •  : Permet de déplacer le chariot jusqu'à l'emplacement sélectionné. 	
⑯			Permet de déplacer l'aiguille vers l'avant ou l'arrière dans le motif. Ceci peut s'avérer utile lorsque le fil se casse pendant la broderie ou si vous souhaitez recommencer au début.	138
	Touche avant/arrière			
⑰			Permet de régler la coupure automatique de fil, la coupure de fil ou la tension du fil. Pour la broderie, ces fonctions sont définies automatiquement.	143-146
	Touche de coupure/tension			
⑱	Retour		Permet de retourner à l'écran de modification.	—
	Touche d'entrée			



PRÉPARATION DU TISSU

⚠ ATTENTION

- Utilisez des tissus dont l'épaisseur est inférieure à 3 mm (env. 1/8" / pouce). L'utilisation de tissus plus épais que 3 mm (env. 1/8" / pouce) risque de casser l'aiguille.

💡 Remarque

- Lorsque vous utilisez des tissus au capitonnage plus épais, etc., vous pouvez réaliser des broderies de meilleure qualité en réglant la hauteur du pied-de-biche sur l'écran de réglages de broderie.

Appuyez sur , puis utilisez  et  dans la section [Hauteur du pied de broderie] de l'écran de réglages de broderie. Réglez la hauteur du pied-de-biche pour les tissus épais ou bouffants.



- Pour augmenter l'espace entre le pied de broderie et l'endroit du tissu, réglez [Hauteur du pied de broderie] sur une valeur plus élevée.
- Si vous cousez sur une serviette en tissu éponge épais, nous vous recommandons de placer un renfort de broderie soluble sur l'endroit de la serviette. Cela permettra d'aplatir les boucles de la serviette et vous obtiendrez une broderie de meilleure qualité.

Application d'un renfort thermocollant (support) sur le tissu**⚠ ATTENTION**

- Lorsque vous brodez sur des tissus élastiques, légers, à grosse trame ou sur des tissus susceptibles de provoquer un rétrécissement des motifs, utilisez toujours un renfort de broderie. Sinon, l'aiguille risque de casser et de vous blesser.

1 Repassez le renfort de broderie sur l'envers du tissu.

- Utilisez un morceau de renfort de broderie plus grand que le cadre de broderie.

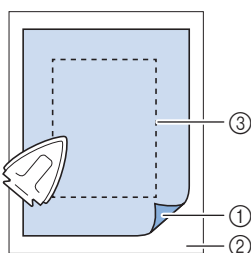

- ① Côté thermofusible du renfort
- ② Tissu (envers)
- ③ Taille du cadre de broderie

📖 Mémo

- Lorsque vous brodez de petits morceaux de tissu impossibles à tendre sur un cadre de broderie, utilisez un renfort de broderie comme base. Repassez légèrement le tissu sur le renfort de broderie, puis placez-le dans le cadre de broderie. Si vous ne pouvez pas repasser le renfort de broderie, fixez-le à l'aide d'un point faufilage. Une fois la broderie terminée, retirez délicatement le renfort de broderie.

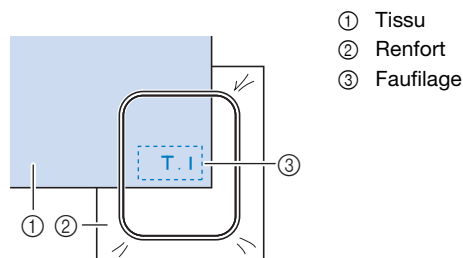

- Lorsque vous brodez sur des tissus fins, tels que l'organdi ou la batiste, ou sur des tissus duvetés, tels que les serviettes de bain ou le velours, utilisez un renfort de broderie soluble (vendu séparément) pour des résultats optimaux. Une fois que le renfort de broderie soluble se sera dissout dans l'eau, la finition de votre projet sera parfaite.

Mise en place du tissu dans le cadre de broderie

Types de cadres de broderie

Il est possible d'utiliser des cadres de broderie en option. Si vous sélectionnez un cadre non affiché à l'écran, vérifiez toujours la taille du champ de broderie du cadre en option. Vérifiez la compatibilité du cadre auprès de votre revendeur Brother agréé. Sélectionnez un cadre qui correspond à la taille du motif. Les options de cadres disponibles sont affichées sur l'écran à cristaux liquides.

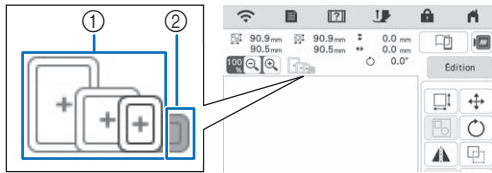

- ① Mis en surbrillance : peut être utilisé
- ② Grisé : ne peut pas être utilisé

Mise en place du tissu

Remarque

- Si le tissu n'est pas bien maintenu dans le cadre de broderie, le motif ne sera pas correctement brodé. Placez le tissu sur une surface plane et tendez-le bien dans le cadre.
- Des cadres de broderie avec des vignettes encodées en usine peuvent être utilisés avec l'application (My Design Snap).

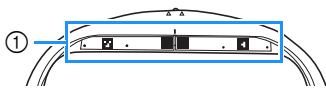

- ① Vignettes encodées en usine

1 Soulevez et dévissez la vis de réglage du cadre de broderie et retirez le cadre intérieur.

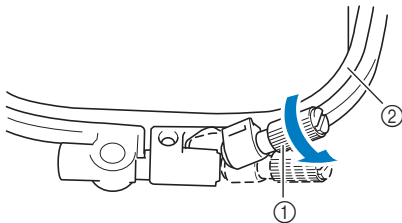

- ① Vis de réglage du cadre
- ② Cadre intérieur

2 Placez le tissu sur le dessus du cadre extérieur, l'endroit vers le haut.

3 Insérez le cadre intérieur en veillant à bien aligner son repère \triangle sur celui ∇ du cadre extérieur.

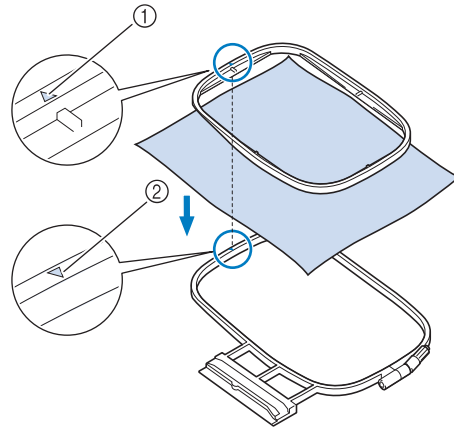

- ① Repère du cadre intérieur \triangle
- ② Repère du cadre extérieur ∇

4 Serrez légèrement la vis de réglage du cadre.

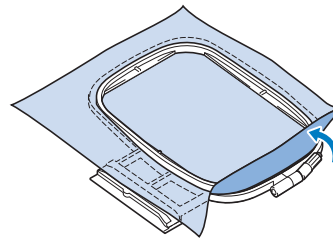

5 Lissez légèrement le tissu. Assurez-vous que le tissu est plat et qu'il ne présente pas de plis.

- * Après avoir étiré le tissu, vérifiez qu'il est bien tendu.

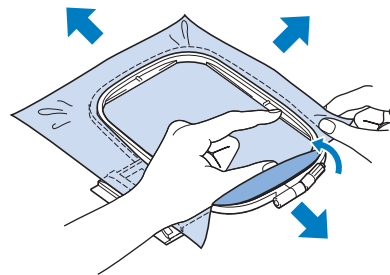

- * Avant de commencer à broder, assurez-vous que le cadre intérieur et le cadre extérieur soient au même niveau.

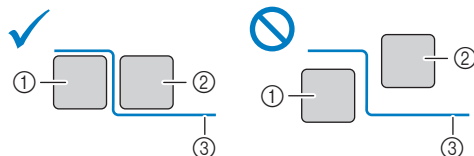

- ① Cadre extérieur
- ② Cadre intérieur
- ③ Tissu

- 6 Serrez la vis de réglage du cadre afin d'éviter que le tissu ne se détende pendant la couture.

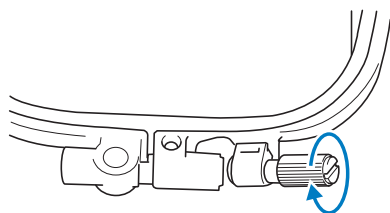

- 7 Remplacez la vis de réglage du cadre dans sa position initiale.

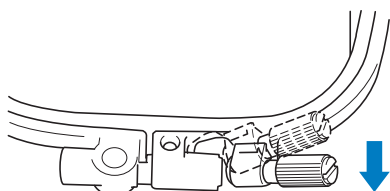

Mémo

- Vous pouvez utiliser le tournevis en forme de disque pour serrer ou desserrer la vis de réglage du cadre.

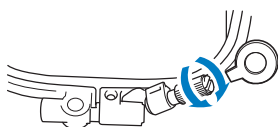

Utilisation du gabarit

Si vous souhaitez broder le motif à un endroit particulier, utilisez un gabarit avec le cadre.

- 1 À l'aide d'une craie, marquez la zone que vous souhaitez broder sur le tissu.

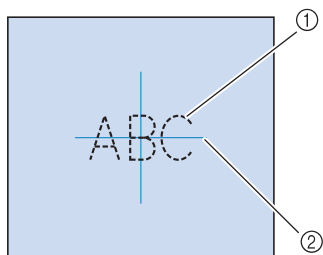

- ① Motif de broderie
- ② Repère

- 2 Placez le gabarit sur le cadre intérieur. Alignez les lignes directrices du gabarit avec les repères tracés sur le tissu.

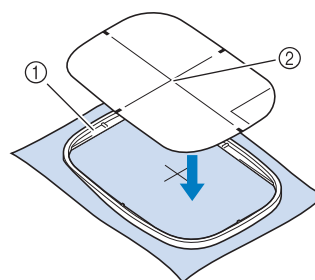

- ① Cadre intérieur
- ② Ligne de guidage

- 3 Étirez doucement le tissu afin qu'il ne reste aucun pli et insérez le cadre intérieur dans le cadre extérieur.

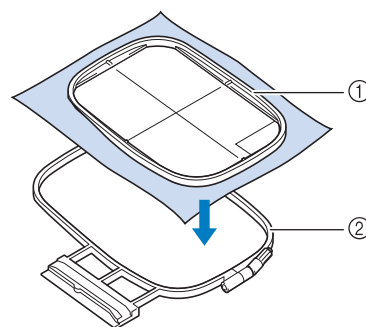

- ① Cadre intérieur
- ② Cadre extérieur

- 4 Retirez le gabarit.

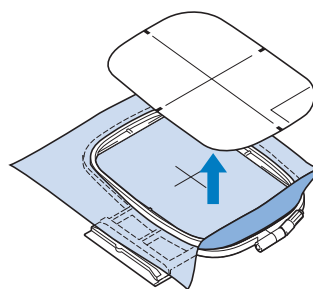

4

Broderie de base

FIXATION DU CADRE DE BRODERIE



Remarque

- Bobinez le fil de canette à broder et installez la canette avant de fixer le cadre de broderie. Avant de commencer à broder, vérifiez qu'il y a suffisamment de fil dans la canette.

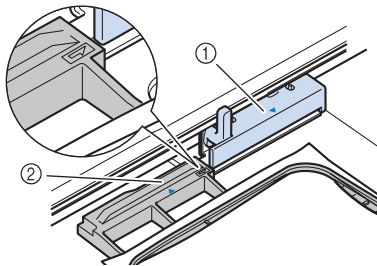
- 1 Appuyez sur  (Touche Releveur du pied-de-biche) pour relever le pied-de-biche.
- 2 Alignez le guide du cadre de broderie sur le côté droit du support du cadre de broderie.



- ① Support du cadre de broderie
- ② Guide du cadre de broderie

- 3 Faites glisser le cadre de broderie sur le support, en veillant à aligner le repère  du cadre de broderie sur celui du support .

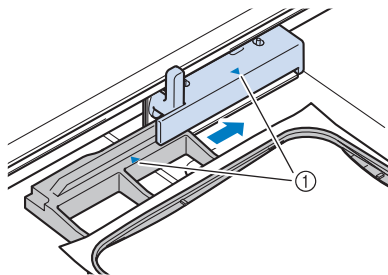

- ① Repère fléché

- 4 Abaissez le levier de sécurité du cadre au même niveau que le cadre pour fixer le cadre de broderie sur son support.

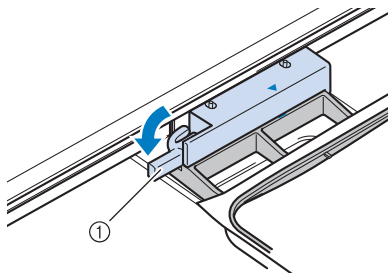

- ① Levier de sécurité du cadre

Retrait du cadre de broderie

- 1 Appuyez sur  (Touche Releveur du pied-de-biche) pour relever le pied-de-biche.
- 2 Relevez le levier de sécurité du cadre.

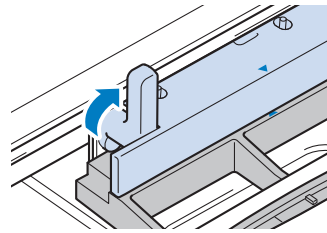

- 3 Tirez le cadre de broderie vers vous.

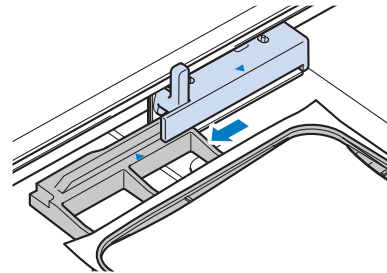

CONFIRMATION DE L'EMPLACEMENT DU MOTIF

Le motif est généralement positionné au centre du cadre de broderie. S'il s'avère nécessaire de repositionner le motif pour un meilleur positionnement sur le vêtement, vous pouvez vérifier la disposition avant de broder.



Vérification du point de chute de l'aiguille à l'aide du pied de broderie « W+ » avec pointeur à voyant lumineux

1 Appuyez sur sur l'écran de broderie.

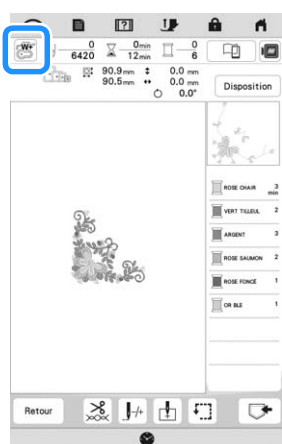
→ Le pointeur à voyant lumineux indique le point de chute de l'aiguille.



Mémo

- Lorsque le pointeur à voyant lumineux s'active, la hauteur du pied-de-biche s'ajuste automatiquement à l'épaisseur du tissu.
-  s'affiche lorsque le pied de broderie « W+ » avec pointeur à voyant lumineux est fixé à la machine.
- Si  n'est pas affiché, vous ne pouvez pas utiliser le pointeur lumineux.
- Le pointeur à voyant lumineux est automatiquement désactivé lorsque vous abaissez le pied-de-biche ou revenez à la page précédente.

Remarque

- Pour les tissus spongieux, le positionnement peut ne pas être précis en raison des différentes épaisseurs du tissu.
- L'épaisseur d'un tissu dont la surface est très inégale, comme pour le quilting (courtepointe), risque de ne pas être correctement mesurée. Dans ce cas, ne vous servez de l'indication du pointeur comme référence.

■ Réglage du pointeur à voyant lumineux

Réglez le pointeur à voyant lumineux s'il indique un point de chute de l'aiguille différent du point réel. Avant de régler le pointeur à voyant lumineux, indiquez le point de chute réel de l'aiguille sur le tissu à broder et fixez le cadre de broderie.

1 Appuyez sur .

→ L'écran de réglages apparaît.

2 Appuyez sur .

→ L'écran de réglages de broderie apparaît.

3 Affichez [Réglage du pied de broderie avec pointeur lumineux] sur l'écran de réglages de broderie.



Remarque

- s'affiche en gris par défaut. La touche devient disponible après que vous avez fixé le pied de broderie « W+ » avec pointeur à voyant lumineux à la machine et vous pouvez indiquer les réglages.

4 Appuyez sur .

→ L'écran de réglages du pied de broderie « W+ » avec pointeur à voyant lumineux s'affiche.



① Réglage du pointeur à voyant lumineux

Remarque

- Le réglage spécifié est mémorisé dans la machine. Cette opération est utile pour le positionnement au cours d'une broderie continue.
- Pour une utilisation normale, redéfinissez le réglage sur [00].

5 À l'aide des touches ou , réglez le pointeur lumineux de sorte qu'il indique le point de chute réel de l'aiguille.

Mémo

- Afin de vérifier le point de chute de l'aiguille plus précisément, tournez le volant vers vous (dans le sens inverse des aiguilles d'une montre) pour abaisser l'aiguille.

6 Appuyez sur pour revenir à l'écran initial.

■ Réglage de la luminosité du pointeur à voyant lumineux

1 Suivez les étapes ① à ③ de la section « Réglage du pointeur à voyant lumineux » à la page 131 pour afficher l'écran de réglages du pied de broderie avec pointeur lumineux.

2 Utilisez ou pour régler la luminosité du pointeur lumineux.



3 Appuyez sur pour revenir à l'écran initial.

Affichage d'une image d'arrière-plan

À l'aide d'une application spéciale téléchargée sur un smartphone ou une tablette, vous pouvez transférer sur la machine une photo du tissu à broder placé sur le cadre pour l'utiliser comme image d'arrière-plan.

Le cadre de broderie s'affiche dans l'application. Vous pouvez voir comment le motif sera disposé sur le tissu réel.

Remarque

- Les réglages de réseau sans fil doivent d'abord être spécifiés sur la machine. Reportez-vous à la section « FONCTIONS DE CONNEXION AU RÉSEAU SANS FIL » à la page 33.
- Des cadres de broderie avec des vignettes encodées en usine peuvent être utilisés avec l'application (My Design Snap).

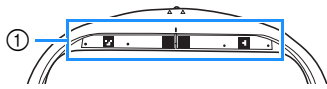

① Vignettes encodées en usine

Affichage de l'image d'arrière-plan sur l'écran de la machine

1 Sélectionnez le motif. (page 108)

2 Prenez une photo du tissu dans le cadre grâce au mode débutant de l'application, puis transférez-la sur la machine.

Pour plus de détails sur la procédure, reportez-vous à l'application.

3 Appuyez sur .

- * Fixez le cadre utilisé dans l'image avant d'appuyer sur .

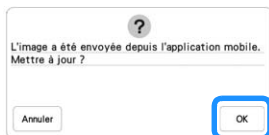

→ L'image d'arrière-plan transférée s'affiche sur l'écran de la machine.

Mémo

- Pour masquer l'image d'arrière-plan, appuyez sur . Appuyez sur pour afficher de nouveau l'image d'arrière-plan.
- L'image d'arrière-plan transférée comprend l'affichage du cadre de broderie.

Calibrage du positionnement de l'image d'arrière-plan

Vous pouvez positionner le motif plus précisément en calibrant le positionnement de l'image d'arrière-plan transférée sur la machine.

1 Sélectionnez un motif. (page 108)

2 Mettez l'application en mode avancé, fixez la vignette de positionnement de broderie sur le tissu dans le cadre, prenez une photo de l'image d'arrière-plan, puis, avec le mode avancé de l'application, transférez-la sur la machine.

Pour plus de détails sur la procédure, reportez-vous à l'application.

3 Appuyez sur .

- * Fixez le cadre utilisé dans l'image avant d'appuyer sur .



→ Cela fera bouger le chariot, et le pointeur à voyant lumineux s'activera.

4 Utilisez pour aligner le pointeur à voyant lumineux sur le centre du cercle le plus large dans la vignette de positionnement de broderie.

lumineux sur le centre du cercle le plus large dans la vignette de positionnement de broderie.

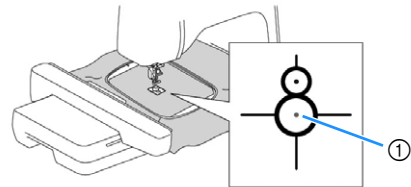

① Centre du cercle le plus large dans la vignette de positionnement de broderie

Mémo

- Vous pouvez calibrer cette position en abaissant l'aiguille à l'aide du volant. Cela permet un positionnement plus précis. Tournez lentement le volant vers vous (dans le sens inverse des aiguilles d'une montre) pour vérifier le point de chute de l'aiguille. Tournez ensuite le volant vers l'avant (dans le sens des aiguilles d'une montre) jusqu'à ce que son repère se trouve en haut. Le chariot ne peut pas bouger si le repère sur le volant ne se trouve pas en haut.

① Repère

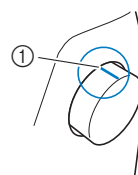

5 Appuyez sur .

→ Le positionnement de l'image d'arrière-plan est calibré.

■ Alignement de la position de broderie

- 1 Calibrez le positionnement de l'image d'arrière-plan. (page 132)
- 2 Appuyez sur .

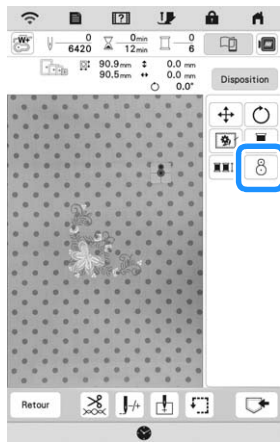

Mémo

- L'orientation du motif changera en fonction de l'orientation de la vignette de positionnement de broderie.

- 3 Lorsque le message suivant s'affiche, appuyez sur .



- 4 Sélectionnez la position à définir comme point de référence.





- 5 Appuyez sur .

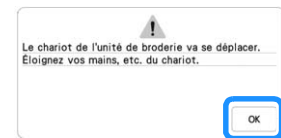

→ Lorsque le message suivant s'affiche, appuyez sur



- 6 Supprimez la vignette de positionnement de broderie, puis commencez à broder.

* Pour supprimer plus aisément la vignette de positionnement de broderie, appuyez sur  de sorte que le cadre de broderie se déplace légèrement vers l'avant et ne se trouve plus en dessous de l'aiguille. Une fois la vignette de positionnement de broderie supprimée, appuyez sur .



Vérification de l'emplacement du motif

Le chariot se déplace et indique l'emplacement du motif. Regardez attentivement le cadre de broderie pour vous assurer que le motif sera brodé au bon endroit.

- 1 Appuyez sur .

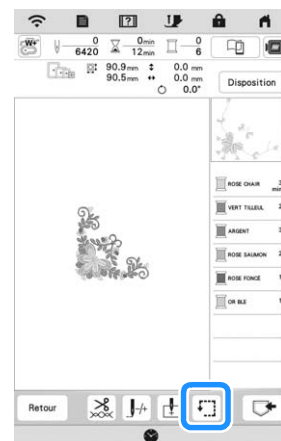

- 2 Dans , appuyez sur la touche de l'emplacement à vérifier.

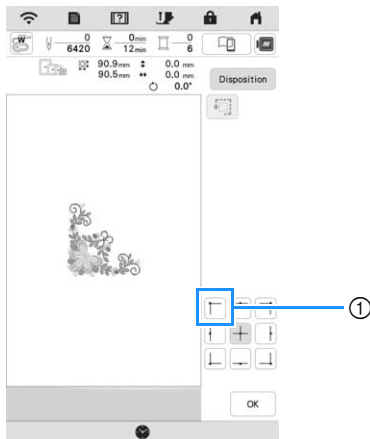

- ① Emplacement sélectionné
→ Le chariot se déplace à l'emplacement sélectionné sur le motif.

 **Mémo**

- Pour visualiser l'ensemble de la zone de broderie, appuyez sur . Le chariot se déplace et indique la zone de broderie.

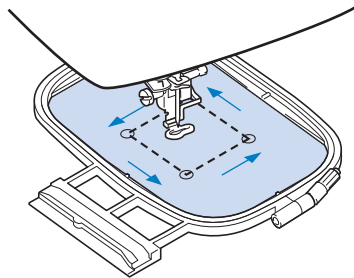

 **ATTENTION**

- Veillez toujours à relever l'aiguille lorsque le chariot est en mouvement. Si elle est abaissée, elle pourrait se casser et vous risqueriez de vous blesser.

- 3 Appuyez sur .

BRODERIE D'UN MOTIF

Broderie de finitions parfaites

De nombreux facteurs entrent en ligne de compte dans l'obtention d'une splendide broderie. L'utilisation du renfort de broderie approprié (page 127) et la mise en place du tissu dans le cadre (page 128) sont deux facteurs importants mentionnés plus haut. Un autre facteur important est le bon choix de l'aiguille et du fil. Reportez-vous aux explications sur les fils ci-dessous. Deux logements de canette sont fournis avec cette machine. Veuillez suivre les explications ci-dessous.

Fil	Fil supérieur	Utilisez le fil de broderie prévu pour cette machine.
	Fil de la canette	Vous devez utiliser le type de fil de canette à broder prévu pour cette machine.

 **Mémo**

- Si vous utilisez d'autres fils que ceux mentionnés ci-dessus, la broderie risque de ne pas être brodée correctement.

Boîtier de la canette (recommandé pour la couture et la broderie avec du fil de la canette n° 60 fourni)

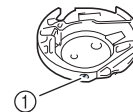

① Boîtier de la canette standard (repère vert sur la vis)

Le boîtier de la canette standard installé en usine sur la machine présente un repère vert sur la vis. Nous recommandons d'utiliser le fil de canette à broder fourni avec ce boîtier de la canette. Ne réglez pas la vis de tension de ce boîtier de la canette à l'aide de la vis possédant le repère vert.

Boîtier de la canette (pour les canettes préremplies ou d'autres fils de la canettes à broder)

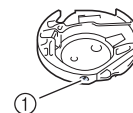

① Boîtier de la canette (sans couleur sur la vis)

Le boîtier de la canette sans couleur sur la vis est réglé sur une tension plus élevée pour la broderie avec des fils de la canette de différents poids et une variété de techniques de broderie. Ce boîtier de la canette est reconnaissable à son repère de couleur sombre situé dans la cavité de la canette. Il est possible de régler la vis de tension de ce boîtier si nécessaire. Pour de plus amples détails, reportez-vous à la « Réglage du boîtier de la canette alternatif (sans couleur sur la vis) » à la page 145.

⚠ ATTENTION

- Lorsque vous brodez sur de grands vêtements (surtout sur les vestes et sur d'autres types de tissus lourds), ne laissez pas le tissu pendre sur le côté de la table. Autrement, l'unité de broderie ne peut se déplacer librement et le cadre de broderie risque de toucher l'aiguille, sous peine de la tordre ou de la casser, et de vous exposer à des risques de blessures. Placez le tissu de façon à ce qu'il ne pende pas sur le bord de la table ou tenez-le pour éviter qu'il traîne.

■ Capot de la plaque à aiguille pour broderie

Dans certaines conditions dépendant du type de tissu, du renfort ou du fil utilisé, des boucles risquent de se former au niveau du fil supérieur. Dans ce cas, installez le capot de la plaque à aiguille pour broderie livré avec la machine sur la plaque à aiguille. Fixez le couvercle en insérant les deux saillies en dessous du couvercle dans les encoches de la plaque à aiguille comme illustré ci-dessous.

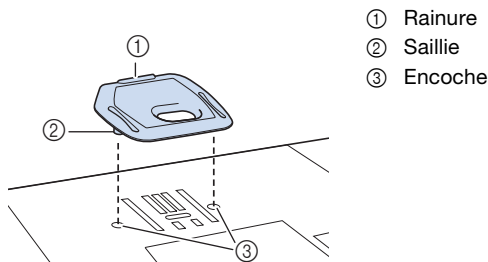

- ① Rainure
- ② Saillie
- ③ Encoche

Pour retirer le capot de la plaque à aiguille pour broderie, placez votre ongle dans la rainure et soulevez la plaque.

⚠ ATTENTION

- Repoussez le capot de la plaque à aiguille pour broderie au maximum pour le fixer. Si le capot de la plaque à aiguille pour broderie n'est pas correctement en place, l'aiguille pourrait se casser.

Motifs de broderie

- 1 Préparez les fils à broder des couleurs indiquées à l'écran.

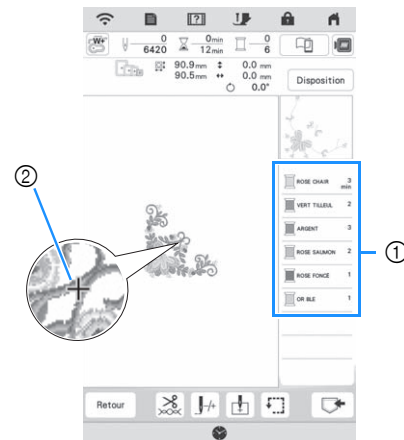

- ① Ordre des couleurs de broderie
- ② Curseur

📖 Mémo

- Le curseur [+] se déplace sur le motif pour indiquer la partie que la machine est en train de broder.

- 2 À l'aide de l'enfileur automatique, enfilez la machine avec la première couleur. (page 42)

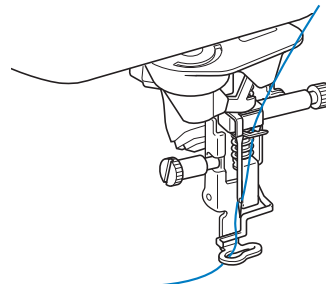

- 3 Abaissez le pied-de-biche, puis appuyez sur la touche « Marche/Arrêt » pour commencer à broder.

→ Lorsque la première couleur est entièrement brodée, la machine coupe automatiquement les fils puis s'arrête. Le pied-de-biche se lève alors automatiquement. Sur l'affichage de l'ordre des couleurs de broderie, la couleur suivante se déplace vers le haut.

Mémo

- Pour une finition encore plus parfaite, respectez la procédure suivante :
 - Après 5-6 points, appuyez de nouveau sur la touche « Marche/Arrêt » pour arrêter la machine.
 - Coupez l'excédent de fil au début du motif. Si l'excédent de fil se trouve en dessous du pied de broderie, soulevez le pied de broderie, puis coupez l'excédent de fil.

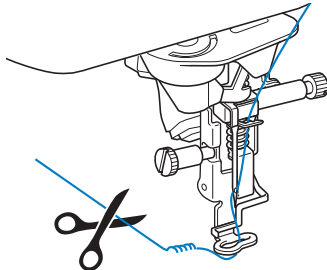

- Si vous laissez des excédents de fil au début de la broderie, ceux-ci risquent d'être brodés à mesure que vous continuez de broder le motif et il vous sera très difficile de les récupérer après la broderie. Coupez l'excédent de fil dès le début de chaque changement de fil.

- 4 Retirez le fil supérieur de la première couleur de la machine. Enfilez ensuite la machine avec le fil de la seconde couleur.**
- 5 Effectuez les mêmes opérations pour broder les autres couleurs.**

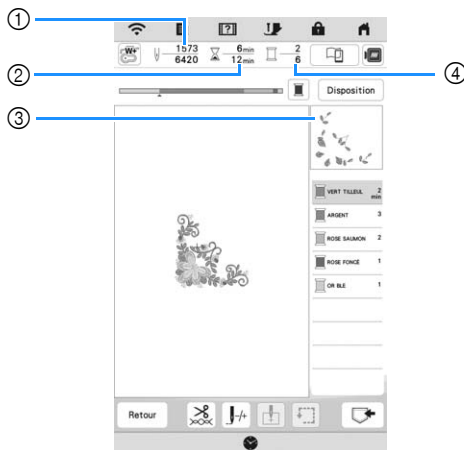

- ① Numéros de points en cours/Nombre total de points
 - ② Durée actuelle/Durée totale
 - ③ Partie du motif à broder ensuite
 - ④ Nombre de couleurs brodées/Nombre total de couleurs
- Une fois la dernière couleur brodée, [Broderie terminée] s'affiche à l'écran. Appuyez sur : l'écran initial s'affiche de nouveau.

Mémo

- La fonction de coupure de fil est initialement définie pour couper l'excédent de fils (saut de fils entre les différentes parties du motif, etc.). En fonction du type de fil et de tissu utilisés, une extrémité du fil supérieur risque de rester à la surface du tissu au début de la couture. Une fois la broderie terminée, coupez cet excédent de fil. Si le réglage est désactivé, coupez l'excédent de fil à l'aide de ciseaux une fois le motif terminé. Reportez-vous à la page 146 pour des informations sur la fonction de coupure de fil.

Utilisation d'appliqués

Lorsque l'écran de l'ordre de broderie des couleurs indique [(PIÈCE D'APPLIQUÉ)], [(POSITION D'APPLIQUÉ)] ou [(APPLIQUÉ)], respectez la procédure ci-dessous.

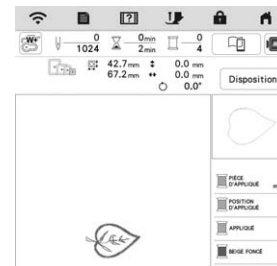

Matériel nécessaire

- Tissu pour la pièce d'appliqué
- Tissu pour la base d'appliqué
- Renfort de broderie
- Colle à tissu ou spray adhésif provisoire
- Fil à broder

Remarque

- Les noms et numéros corrects des couleurs de fils à utiliser ne s'affichent pas. Utilisez les couleurs de fils en fonction de celles du motif d'appliqué.

1. Création d'une pièce d'appliqué

- 1 Fixez le renfort de broderie sur l'envers du tissu de la pièce d'appliqué.**
- 2 Cousez la ligne de découpe de la pièce d'appliqué. Retirez le tissu de la pièce d'appliqué du cadre de broderie et découpez soigneusement le long de la ligne de découpe cousue.**



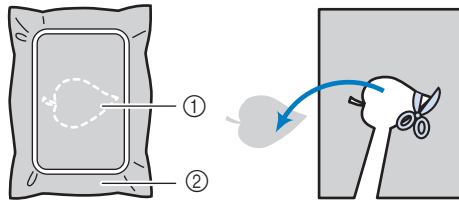

- ① Contour de l'appliqué
② Tissu pour la pièce d'appliqué

Remarque

- Si la pièce d'appliqué est découpée côté intérieur de la ligne de découpe, elle n'est peut-être pas correctement fixée au tissu. Par conséquent, coupez soigneusement la pièce d'appliqué le long de la ligne de découpe.
- Une fois la pièce d'appliqué découpée, retirez délicatement le fil.

2. Couture de la position d'appliqué sur le tissu de base

- 1 Fixez le renfort de broderie sur l'envers du tissu de la base d'appliqué.
- 2 Cousez la position de l'appliqué.

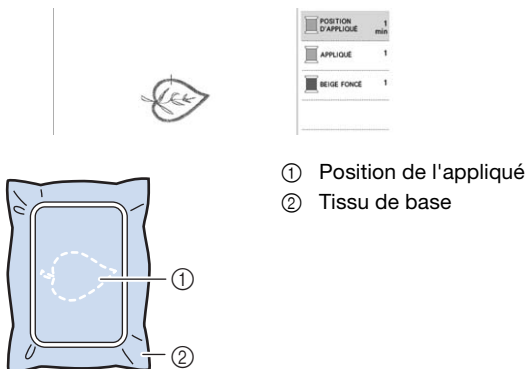

- 3 Retirez le cadre de broderie de l'unité de broderie.

Remarque

- Ne retirez pas le tissu de base du cadre de broderie tant que la broderie n'est pas terminée.

3. Fixation de la pièce d'appliqué sur le tissu de base

- 1 Appliquez un peu de colle à tissu ou de produit adhésif provisoire sur l'envers de la pièce d'appliqué, puis placez cette dernière sur le tissu de base à l'intérieur du contour de la position cousue à l'étape ② de la section « 2. Couture de la position d'appliqué sur le tissu de base ».

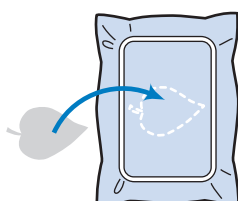

Remarque

- Si vous ne parvenez pas à fixer la pièce d'appliqué sur le tissu de base avec de la colle à tissu ou un produit adhésif provisoire, faufilez-la avec des points fauilage.
- Si vous utilisez du tissu fin pour la pièce d'appliqué, renforcez-le et fixez-le à l'aide d'une feuille adhésive thermocollante. Vous pouvez utiliser un fer à repasser pour fixer la pièce d'appliqué sur l'emplacement de l'appliqué.

- 2 Une fois la pièce d'appliqué mise en place, fixez le cadre de broderie à la machine. Enfilez la machine avec le fil de broderie, abaissez le levier du pied-de-biche, puis appuyez sur la touche « Marche/Arrêt » pour broder l'appliqué.

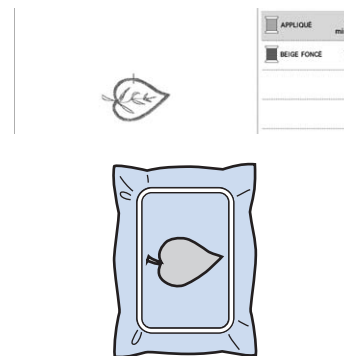

4. Broderie du reste du motif

- 1 Changez le fil de broderie en fonction de l'affichage de l'ordre des couleurs de broderie, puis terminez de broder le reste du motif.

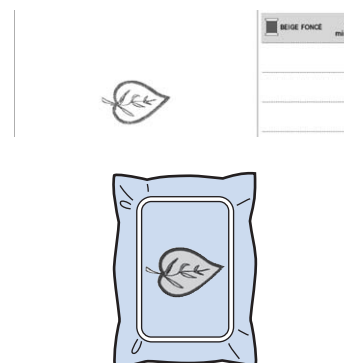

Mémo

- La colle pouvant adhérer au pied-de-biche, à l'aiguille ou à la plaque à aiguille, nettoyez ces pièces après avoir terminé de broder le motif d'appliqué.
- Pour des résultats optimaux, coupez l'excédent de fil à chaque modification de la couleur de fil.

RÉGLAGES PENDANT LA BRODERIE

Si le fil casse ou que la canette n'a plus de fil pendant la broderie

1 Remettez le fil supérieur ou remplacez la canette.

Si le fil supérieur se casse, arrêtez la machine, coupez le fil de la canette, puis enfiler de nouveau la machine.



Si le fil de la canette est presque épuisé ou cassé, appuyez sur  sur le message qui s'affiche, retirez le cadre de broderie, puis remplacez la canette.



Remarque

- Si [Capteur de fil supérieur et de canette] dans l'écran de réglages de la machine est défini sur [OFF], le message indiqué ci-dessus ne s'affiche pas.

2 Appuyez sur .

3 Appuyez sur , , ou pour faire reculer l'aiguille du nombre correct de points avant l'endroit où le fil s'est cassé, puis appuyez sur .







- Appuyez sur  pour recommencer depuis le début.



Remarque

- Il est recommandé de coudre par-dessus les deux ou trois derniers points.

Mémo

- Si vous ne pouvez pas revenir à l'endroit où le fil s'est cassé, appuyez sur  ou  pour sélectionner la couleur et passer au début de cette couleur, puis utilisez , ,  ou  pour avancer légèrement plus loin que l'endroit où le fil s'est cassé.

4 Abaissez le pied-de-biche, puis appuyez sur la touche « Marche/Arrêt » pour continuer à broder.

Reprise de la broderie après une mise hors tension

La couleur et le numéro de point en cours sont enregistrés si vous interrompez la broderie. Lors de la prochaine mise sous tension de la machine, vous pouvez poursuivre ou supprimer le motif.





Chapitre **5**

Broderie avancée



PLUSIEURS FONCTIONS DE BRODERIE



Faufilage de broderie

Avant de broder, il est possible de coudre des points faufilage sur le contour du motif. Ceci est utile pour broder du tissu sur lequel il n'est pas possible de fixer de renfort de broderie en le repassant ou avec de l'adhésif. La couture d'un renfort de broderie sur le tissu permet de minimiser le rétrécissement de la couture ou un mauvais alignement des motifs.

Remarque

- Il est recommandé de terminer la combinaison et la modification du motif avant de sélectionner le réglage du faufilage. Si vous modifiez le motif après avoir sélectionné le réglage de faufilage, le faufilage et le motif risquent de se désaligner et il peut être difficile de retirer le faufilage sous le motif une fois la broderie terminée.

1 Appuyez sur .

2 Utilisez  et  pour spécifier la distance entre le motif et le point faufilage.

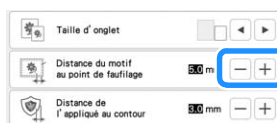

Mémo

- Plus la valeur réglée est élevée, plus le faufilage est éloigné du motif.
- Le réglage reste sélectionné même si la machine est mise hors tension.

3 Appuyez sur  pour revenir à l'écran de broderie.

4 Appuyez sur , puis sur  pour sélectionner le réglage de faufilage.

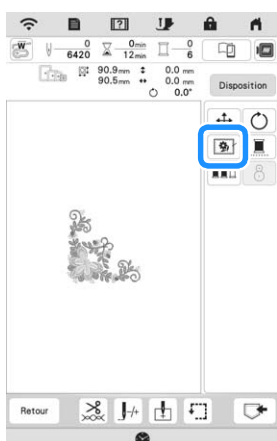

Remarque

- Lorsque vous appuyez sur , le motif se déplace vers le centre. Après avoir sélectionné le réglage de faufilage, mettez le motif sur la position souhaitée.

→ Le faufilage est ajouté au début de l'ordre de broderie.

5 Appuyez sur la touche « Marche/Arrêt » pour commencer à broder.

6 Une fois la broderie terminée, retirez le faufilage.



Création d'une pièce d'appliqué

Créer une pièce d'appliqué est pratique pour les tissus ne pouvant être brodés, ou lorsque vous souhaitez fixer un appliqué sur un vêtement.

Création d'une pièce d'appliqué

Nous allons utiliser le motif suivant pour créer une pièce d'appliqué.



Remarque

- Il est conseillé d'utiliser du feutre ou de la toile de jean pour la pièce d'appliqué. En fonction du motif et du tissu utilisé, la couture risque de sembler plus petite sur les tissus légers.
- Pour un résultat optimal, utilisez toujours un renfort de broderie.
- N'utilisez pas le cadre de broderie pour bordures en option lors de la création de pièces d'appliqué. En fonction de la densité du motif et du tissu utilisé, il est possible que la couture rétrécisse.

1 Sélectionnez le motif, puis modifiez-le si nécessaire.

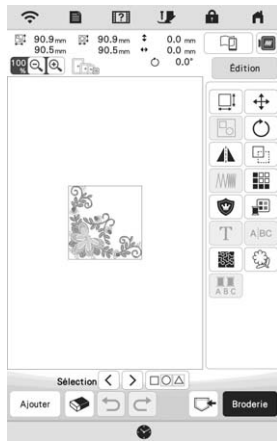

Remarque

- Terminez de combiner et de modifier le motif avant de sélectionner le réglage de l'appliqué. Si le motif est modifié une fois le réglage d'appliqué sélectionné, la couture et le motif d'appliqué risquent de se désaligner.
- Un contour étant ajouté, le motif d'une pièce d'appliqué (lorsque le réglage d'appliqué est sélectionné) sera plus grand que le motif d'origine. Commencez par régler la taille et la position du motif, comme indiqué ci-dessous.

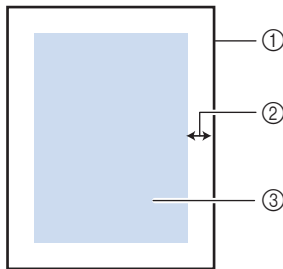

- ① Zone de broderie
- ② 1 cm environ (1/2" / pouce)
- ③ Taille du motif

2 Appuyez sur pour afficher l'écran de réglages.

3 Utilisez et pour spécifier la distance depuis le motif jusqu'au contour d'appliqué.

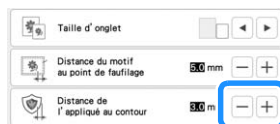

4 Appuyez sur .

5 Appuyez sur , puis sur pour effectuer une couture de points plumetis autour du motif.

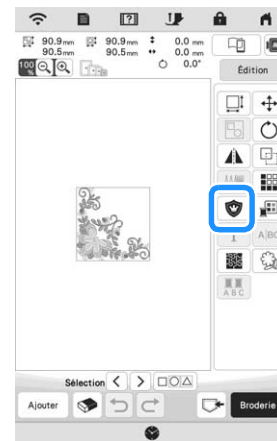

Remarque

- Lorsque vous appuyez sur , le motif se déplace vers le centre. Après avoir sélectionné le réglage d'appliqué, mettez le motif sur la position souhaitée.

→ Les étapes de création de la pièce d'appliqué sont ajoutées à l'ordre de broderie.

Mémo

- Le réglage de l'appliqué ne concerne que le motif sélectionné. Pour sélectionner plusieurs motifs, reportez-vous à la section « Sélection de plusieurs motifs en même temps » à la page 113.
- Trois étapes sont ajoutées à l'ordre de broderie : ligne de découpe d'appliqué, positionnement du motif sur le renfort de broderie et couture de l'appliqué.

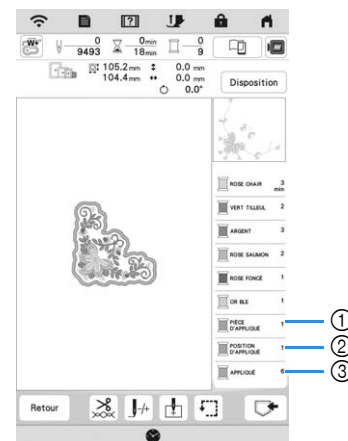

- ① Ligne de découpe d'appliqué
- ② Position du motif sur le renfort de broderie
- ③ Couture de l'appliqué

Remarque

- Il n'est pas possible de créer une pièce d'appliqué si le motif est trop grand ou trop compliqué, ou en cas du motif combiné scindé. Même si le motif sélectionné rentre dans la zone de broderie, il est possible que le motif d'appliqué entier dépasse de cette zone une fois le contour ajouté. Si un message d'erreur s'affiche, sélectionnez un autre motif ou modifiez le motif.

- 6 Fixez ou collez un morceau de renfort sur l'envers du feutre ou de la toile de jean que vous souhaitez utiliser comme pièce d'appliqué.
- 7 Placez le tissu de la pièce d'appliqué dans le cadre de broderie, fixez le cadre de broderie sur la machine, puis commencez à broder.
- 8 Une fois le motif brodé, enfilez la machine avec le fil pour la ligne de découpe, puis cousez la ligne de découpe (PIÈCE D'APPLIQUÉ).

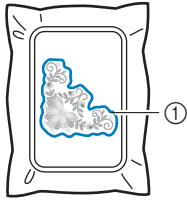

① Ligne de découpe d'appliqué

Mémo

- Il est conseillé d'utiliser un fil de couleur similaire à celle du tissu pour la ligne de découpe.

- 9 Retirez le tissu de la pièce d'appliqué du cadre de broderie et découpez soigneusement le long de la couture. Une fois la découpe effectuée, retirez tout le fil de ligne de découpe.

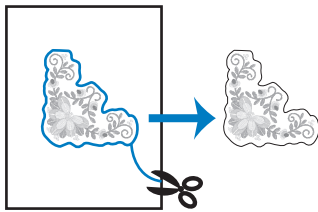

Remarque

- En fonction de la densité du motif et du tissu utilisé, il est possible que le motif rétrécisse ou que l'appliqué ne soit pas correctement aligné sur la ligne de positionnement. Il est donc conseillé de couper légèrement à l'extérieur de la ligne de découpe. Ne coupez pas à l'intérieur de la ligne de découpe, car le fil ne prendra pas le tissu de l'appliqué.
- En cas de motif symétrique verticalement et horizontalement, marquez l'orientation du motif à la craie avant de le découper.

- 10 Utilisez deux couches de renfort de broderie soluble en appliquant leur côté adhésif l'un contre l'autre, puis placez-les sur le cadre de broderie.

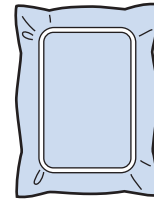

Remarque

- Lorsque vous utilisez du renfort de broderie soluble, il n'est pas nécessaire de le retirer une fois le contour d'appliqué cousu. Il est recommandé d'utiliser un renfort de broderie soluble pour limiter le rétrécissement du motif.
- Mettez deux couches de renfort de broderie soluble. Dans le cas contraire, le renfort de broderie risquerait de se déchirer pendant la broderie.

- 11 Enfilez la machine avec le fil de contour, puis cousez la ligne de position de l'appliqué (POSITION D'APPLIQUÉ).

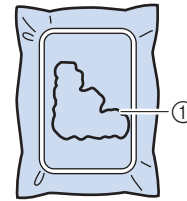

① Ligne de positionnement du motif

- 12 Utilisez un renfort de broderie à deux faces, et collez la pièce d'appliqué en l'alignant sur la ligne de positionnement.

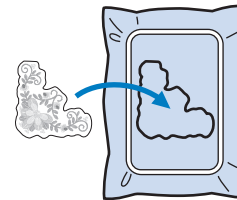

- 13 Une fois la machine enfilée avec le fil de contour à partir de l'étape 11, brodez le contour (APPLIQUÉ).

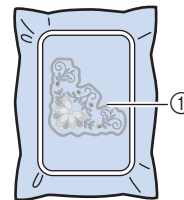

① Contour de la pièce d'appliqué

- 14 Une fois la broderie terminée, retirez le renfort du cadre de broderie.

Remarque

- La colle pouvant adhérer au pied-de-biche, à l'aiguille ou à la plaque à aiguille, nettoyez ces pièces après avoir terminé de broder le motif d'appliqué.

- 15 Avec des ciseaux, coupez les longueurs excessives de renfort de broderie soluble dépassant du contour d'appliqué.
- 16 Humidifiez la pièce d'appliqué avec de l'eau pour dissoudre le renfort de broderie soluble.

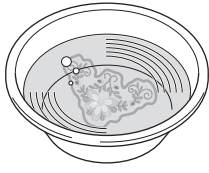

- 17 Faites sécher la pièce d'appliqué, puis repassez-la si nécessaire.

Remarque

- N'appuyez pas excessivement en repassant; vous risqueriez d'endommager la couture.

RÉGLAGES DE LA BRODERIE

Réglage de la tension du fil

Lorsque vous brodez, la tension du fil doit être réglée de manière à voir légèrement le fil supérieur à l'envers du tissu.

L'écran suivant s'affiche lorsque vous appuyez sur .

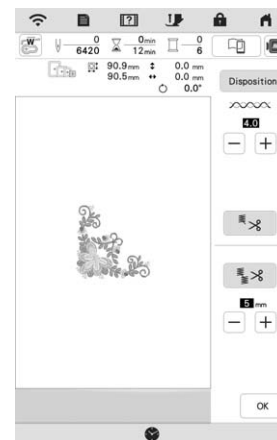
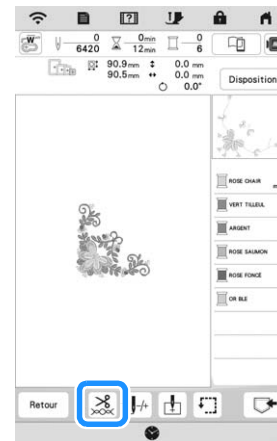

■ Tension du fil correcte

Le motif est visible à l'envers du tissu. Si la tension des fils n'est pas réglée correctement, le motif sera mal fini. Le tissu risque de froncer ou le fil pourrait casser.

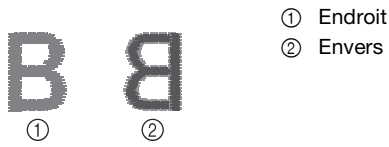

Suivez les opérations décrites ci-dessous pour régler la tension du fil en fonction de la situation.

💡 Remarque

- Si le réglage de la tension du fil est extrêmement faible, la machine risque de s'arrêter pendant la broderie. Il ne s'agit pas d'un dysfonctionnement. Augmentez légèrement la tension du fil puis recommencez à broder.

📖 Mémo

- Si vous mettez la machine hors tension ou que vous sélectionnez un autre motif, la tension du fil est automatiquement réinitialisée.

■ Le fil supérieur est trop tendu

Si la tension du fil supérieur est trop élevée, le fil de la canette est visible sur l'endroit du tissu.

💡 Remarque

- Un mauvais enfilage du fil de la canette peut entraîner une tension excessive du fil supérieur. Le cas échéant, reportez-vous à la section « Réglage de la canette » à la page 40 et enfillez de nouveau le fil de la canette.



Appuyez sur **-** dans  pour relâcher la tension du fil supérieur. (Le chiffre de tension diminue.)

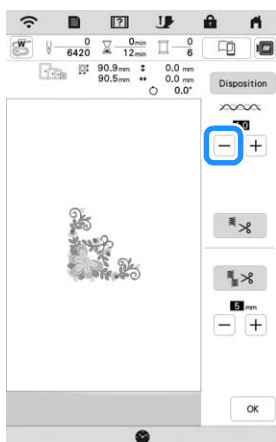

■ Le fil supérieur n'est pas assez tendu

Si la tension du fil supérieur est insuffisante, le fil supérieur se défera, les nœuds de fils seront lâches ou des boucles apparaîtront à l'endroit du tissu.

💡 Remarque

- Un mauvais enfilage du fil supérieur peut entraîner une tension insuffisante de ce dernier. Le cas échéant, reportez-vous à la section « Enfilage supérieur » à la page 42 et enfillez de nouveau le fil supérieur.



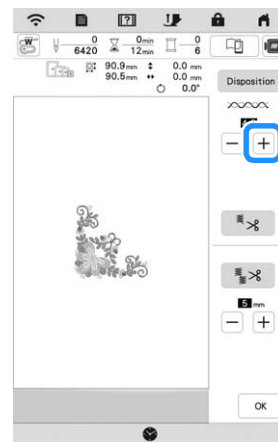

Appuyez sur **+** dans  pour augmenter la tension du fil supérieur. (Le chiffre de tension augmente.)



■ Réglage de la tension générale du fil supérieur

Lorsque vous brodez, vous pouvez régler la tension générale du fil supérieur à partir de l'écran de réglages si celle-ci est trop élevée ou pas assez. Le réglage sélectionné est appliqué à tous les motifs. Si un motif de broderie particulier doit être réglé avec davantage de précision, reportez-vous à la section « Réglage de la tension du fil » à la page 143.

- 1 Appuyez sur  .
→ L'écran de réglages apparaît.
- 2 Appuyez sur  .
→ L'écran de réglages de broderie apparaît.
- 3 Affichez [Tension de la broderie] sur l'écran de réglages de broderie.
- 4 Utilisez **+** **-** pour régler la tension du fil supérieur.
 - * **+** : Augmentez la tension du fil supérieur.
 - * **-** : Réduisez la tension du fil supérieur.

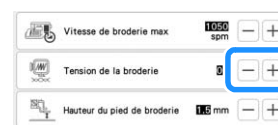

- 5 Appuyez sur  .

Réglage du boîtier de la canette alternatif (sans couleur sur la vis)

Lorsque vous utilisez le fil de canette à broder fourni, sélectionnez toujours le boîtier de la canette avec repère vert pour coudre des points de couture courants et pour les fonctions de broderie. En mode de fonction broderie, sélectionnez le boîtier de la canette alternatif (sans couleur sur la vis) si vous utilisez des fils de la canette à broder de substitution (autres que ceux fournis avec votre machine). Il est facile de régler le boîtier de la canette alternatif (sans couleur sur la vis) lorsqu'une modification de la tension de la canette est nécessaire pour l'adapter à différents types de fils de la canette. Reportez-vous à la section « Broderie de finitions parfaites » à la page 134.

Pour régler la tension de la canette pour la fonction de broderie (en utilisant le boîtier de la canette alternatif, sans couleur sur la vis), tournez la vis à tête fendue (-) avec un (petit) tournevis.

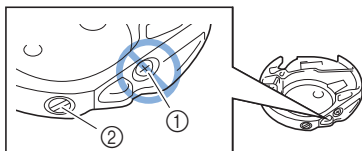

- ① Ne tournez pas la vis cruciforme (+).
- ② Réglez à l'aide d'un tournevis (petit).

■ Tension correcte

Le fil supérieur apparaît légèrement sur l'envers du tissu.



■ Le fil de la canette n'est pas assez tendu

Le fil de la canette apparaît légèrement sur l'endroit du tissu.



Le cas échéant, tournez la vis à tête fendue (-) dans le sens des aiguilles d'une montre de 30 à 45 degrés environ, pour augmenter la tension de la canette. Ne la serrez pas excessivement.

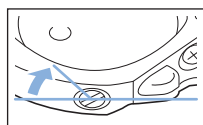

■ Le fil de la canette est trop tendu

Sur l'endroit du tissu, le fil supérieur semble former des boucles/se relever et le fil de la canette n'est pas visible sur l'envers du tissu.

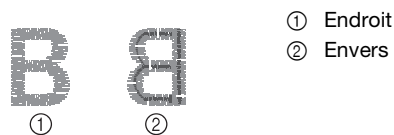

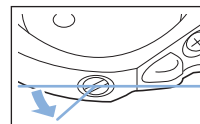

Le cas échéant, tournez la vis à tête fendue (-) dans le sens inverse des aiguilles d'une montre de 30 à 45 degrés environ, pour diminuer la tension de la canette. Ne la desserrez pas excessivement.



⚠ ATTENTION

- Lors du réglage du boîtier de la canette, retirez toujours la canette du boîtier de la canette alternatif.
- NE réglez PAS la position de la vis Phillips (+) sur le boîtier de la canette alternatif; vous risqueriez d'endommager ce dernier et de le rendre inutilisable.
- S'il est difficile de tourner la vis à tête fendue (-), ne forcez pas. En tournant excessivement la vis ou en la forçant dans l'un des deux sens de rotation, vous risquez d'endommager le boîtier de la canette. En cas de dommage, le boîtier de la canette risquerait de ne plus assurer une tension adéquate.

Utilisation de la fonction de coupure de fil automatique (coupure de couleur d'extrémité)

La fonction de coupure automatique de fil coupe le fil à la fin de la broderie de chaque couleur. Cette fonction est activée par défaut. Pour désactiver cette fonction, appuyez sur , puis sur .

* Le réglage par défaut  est rétabli lors de la mise hors tension de la machine.

1 Appuyez sur .

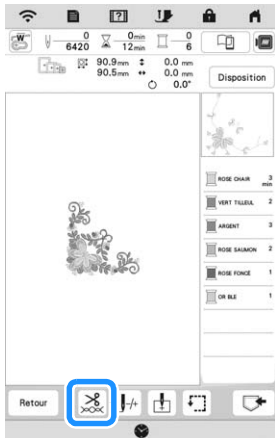

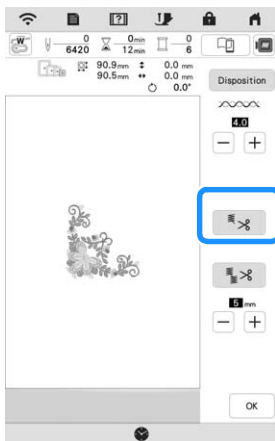

2 Appuyez sur  pour désactiver la fonction de coupure de fil automatique.



→ La touche est représentée par  à l'écran. Lorsqu'une seule couleur est brodée, la machine s'arrête sans couper le fil.

Utilisation de la fonction de coupure de fil (excédent de fil à couper)

La fonction de coupure de fil  coupe automatiquement l'excédent de fils de la couleur. Cette fonction est activée par défaut. Pour désactiver cette fonction, appuyez sur la touche  puis sur .

* Votre réglage personnel est maintenu, même en cas de mise hors tension de la machine.

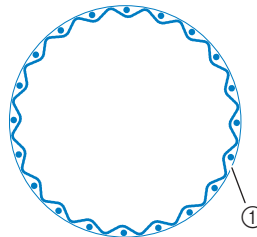

① Point sauté

ABCDEF

①

1 Appuyez sur .

2 Appuyez sur  pour désactiver la fonction de coupure de fil automatique.

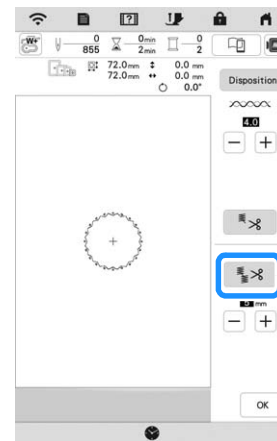

→ La touche est représentée par  à l'écran. La machine ne coupe le fil qu'après le passage à la couture suivante.

■ Sélection de la longueur du point sauté à ne pas couper

Lorsque la fonction de coupure de fil  est activée, vous pouvez sélectionner la longueur du point sauté. Sélectionnez un réglage entre 5 mm et 50 mm, par incréments de 5 mm.

* Votre réglage personnel est maintenu, même en cas de mise hors tension de la machine.

Appuyez sur  ou  pour sélectionner la longueur du point sauté.



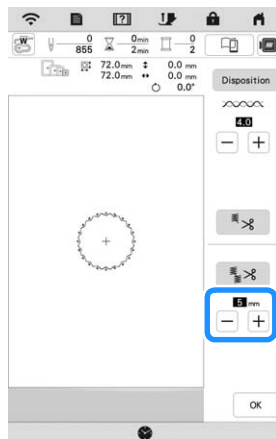

Par exemple : Appuyez sur  pour sélectionner 25 mm (1" / pouce) : la machine ne coupera pas les points sautés inférieurs ou égaux à 25 mm avant de passer à la couture suivante.



Remarque

- En cas de coupures nombreuses, il est recommandé de sélectionner un réglage de l'excédent de fil à couper, afin de réduire la quantité de bouts de fil sur l'arrière du tissu.
- Un réglage de longueur de point sauté plus élevé diminue le nombre de coupes effectuées par la machine. Dans ce cas, le nombre plus important de points sautés reste à la surface du tissu.

Réglage de la vitesse de broderie

- 1 Appuyez sur  .
→ L'écran de réglages apparaît.
- 2 Appuyez sur  .
→ L'écran de réglages de broderie apparaît.
- 3 Affichez [Vitesse de broderie max] sur l'écran de réglages de broderie.
- 4 Utilisez   pour modifier la vitesse de broderie maximale.

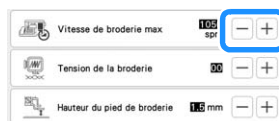

Mémo





- SPM correspond au nombre de points brodés par minute.
- Réduisez la vitesse de broderie lorsque vous brodez sur des tissus fins, épais ou lourds et lorsque vous utilisez un fil spécial comme du fil métallique.
- Le réglage spécifié avant la mise hors tension de la machine reste sélectionné lorsque vous remettez la machine sous tension.

Modification de l'affichage des couleurs de fils

Il est possible d'afficher le nom des couleurs de fils ou le numéro de fil à broder.

Mémo

- Les couleurs à l'écran peuvent varier légèrement des couleurs réelles.
- [Original], les données importées restent le fil de la marque créé avec le logiciel, est défini comme valeur par défaut.

- 1 Appuyez sur  .
→ L'écran de réglages apparaît.
- 2 Appuyez sur  .
→ L'écran de réglages de broderie apparaît.
- 3 Affichez [Couleur de fil] sur l'écran de réglages de broderie.
- 4 Utilisez   pour afficher le nom des couleurs de fils ou le numéro de fil à broder.



- 5 Utilisez   pour sélectionner une marque de fil.



Alignement du motif et de l'aiguille

Exemple : Alignement du côté inférieur gauche d'un motif et de l'aiguille

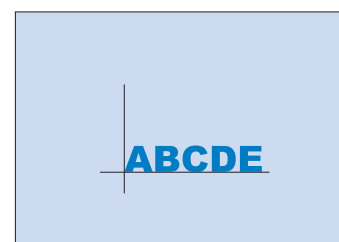

- 1 Marquez la position de départ de la broderie sur le tissu comme indiqué.

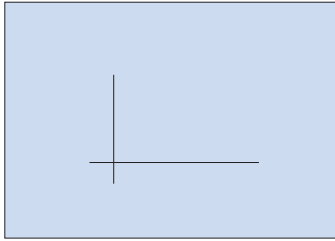

- 2 Appuyez sur .

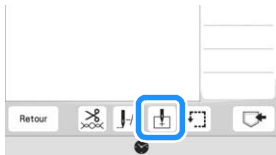

- 3 Appuyez sur .

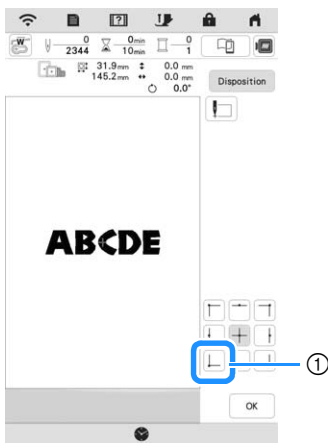

- ① Position de démarrage
→ L'aiguille est positionnée sur le coin inférieur gauche du motif. Le chariot se déplace de sorte que l'aiguille soit correctement positionnée.

- 4 Appuyez sur .

- 5 Appuyez sur , puis sur .

- 6 Utilisez  pour aligner l'aiguille et le repère sur le tissu, puis commencez à broder le motif.

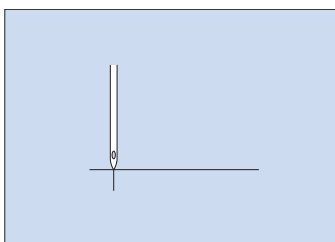

Broderie de caractères liés

Suivez la procédure décrite ci-dessous pour broder des caractères liés sur une seule rangée lorsque le motif dépasse du cadre de broderie.

Exemple : Liaison de « FG » aux caractères « ABCDE »

A B C D E F G

- 1 Sélectionnez les motifs de caractères pour « ABCDE ».

- 2 Appuyez sur .





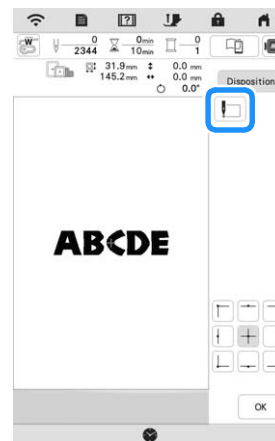

- 3 Appuyez sur .



→ L'aiguille est positionnée sur le coin inférieur gauche du motif. Le chariot se déplace de sorte que l'aiguille soit correctement positionnée. La machine est réglée pour broder jusqu'au premier point du motif de caractères suivant (F).

Remarque

- Pour annuler le réglage du point de départ et replacer le point de départ au centre du motif, appuyez sur  ou sur .
- Le fait d'utiliser  peut sélectionner un point de départ différent pour la broderie. Néanmoins, le réglage du point de départ est annulé.

- 4 Appuyez sur .

- 5 Appuyez sur .

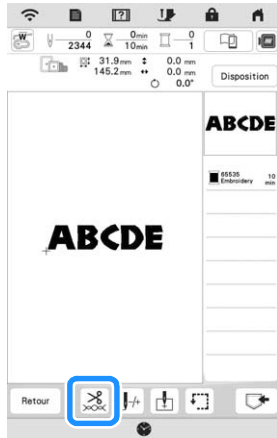

- 6 Appuyez sur  pour désactiver la fonction de coupe de fil, puis appuyez sur .

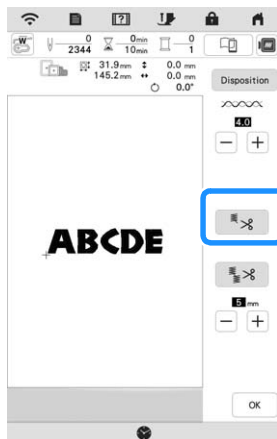

- 7 Démarrez la broderie.

- 8 Une fois les caractères brodés, coupez les fils sur une bonne longueur, retirez le cadre de broderie, remettez le tissu en place afin de broder les caractères restants (« FG »), puis fixez le cadre de broderie.

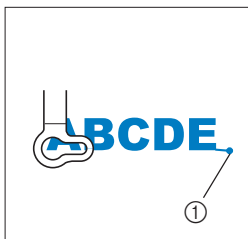

① Fin de la broderie

- 9 Comme à l'étape 1, sélectionnez les motifs de caractères pour « FG ».

- 10 Appuyez sur .

- 11 Appuyez sur .

→ L'aiguille est positionnée sur le coin inférieur gauche du motif. Le chariot se déplace de sorte que l'aiguille soit correctement positionnée.

- 12 Appuyez sur , puis sur  et utilisez



pour aligner l'aiguille sur la fin de la broderie du motif précédent.

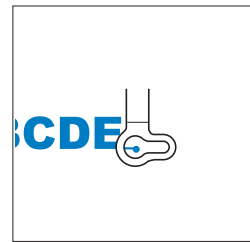

- 13 Appuyez sur .

- 14 Appuyez sur la touche « Marche/Arrêt » pour commencer à broder les motifs de caractères restants.



UTILISATION DE LA FONCTION DE MÉMOIRE

Enregistrement des motifs de broderie

Remarque

- Ne mettez pas la machine hors tension tant que l'écran [Enregistrement...] est affiché. Vous perdriez le motif en cours d'enregistrement.
- Les motifs de broderie ne peuvent pas être transférés si l'ordinateur et la machine sont connectés à des réseaux domestiques différents. Veillez à les connecter au même réseau domestique.

- 1 Appuyez sur  lorsque le motif à enregistrer apparaît dans l'écran de broderie.

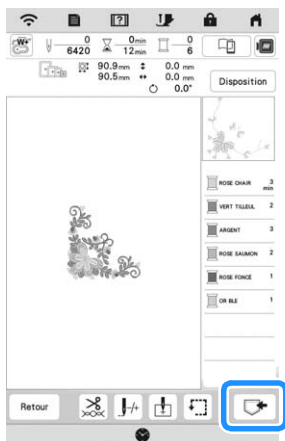

- 2 Appuyez sur la destination de votre choix pour lancer l'enregistrement.



- 1 Enregistrement dans la mémoire de la machine.
- 2 Enregistrement sur le support USB. Le motif est enregistré dans un dossier intitulé [bPocket]. Lorsque vous enregistrez le motif de broderie sur un support USB, insérez ce dernier dans le port USB correspondant de la machine.

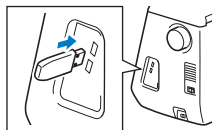

- 3 Enregistrez le motif à partir de la connexion réseau sans fil. Pour connaître les procédures détaillées, reportez-vous au manuel PE-DESIGN (version 11 ou supérieure).

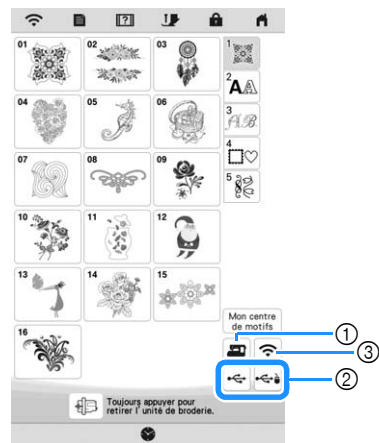

Récupération des motifs de broderie

- 1 Appuyez sur la destination souhaitée, puis sélectionnez le motif de broderie de votre choix.





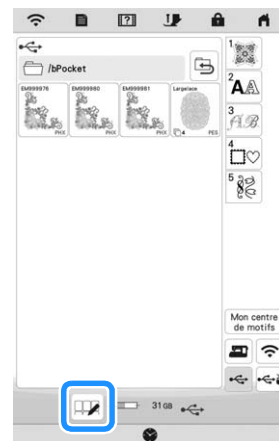

- 1 Récupérer à partir de la mémoire de la machine.
- 2 Récupérer à partir d'un support USB. Lorsque vous récupérez les motifs de broderie sur un support USB, insérez ce dernier dans le port USB correspondant de la machine.
- 3 Récupérer le motif à partir de la connexion réseau sans fil. Pour connaître les procédures détaillées, reportez-vous au manuel PE-DESIGN (version 11 ou supérieure).

Mémo

- Si le motif de broderie à récupérer se trouve dans un dossier du support USB, appuyez sur la touche correspondant à ce dossier. Appuyez sur  pour revenir à l'écran précédent.
- Vous pouvez enregistrer la totalité ou une partie des données sur la machine en appuyant sur .



- Pour sélectionner plusieurs motifs, appuyez sur les onglets correspondants.
-  : Permet de sélectionner tous les motifs.
-  : Permet de désélectionner tous les motifs.
-  : Permet d'enregistrer les motifs sélectionnés dans la machine.
- * Pour annuler la sélection, appuyez à nouveau sur .

- 2 Appuyez sur .

- * Appuyez sur  pour supprimer le motif de broderie.

APPLICATIONS DE BRODERIE

Utilisation d'un motif d'encadrement pour créer un appliqué

Remarque

- Si vous modifiez la taille ou l'emplacement des motifs quand vous réalisez un appliqué, n'oubliez pas de noter leur taille et leur emplacement.

Méthode 1

Vous pouvez utiliser des motifs d'encadrement de forme et de taille identiques pour créer un appliqué. Brodez un motif avec un point droit et un motif avec un point plumetis.

- 1 Sélectionnez un motif d'encadrement avec un point droit. Brodez le motif sur le tissu de la pièce d'appliqué, puis coupez soigneusement le long du bord extérieur de la forme.

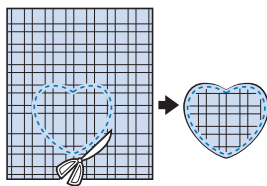
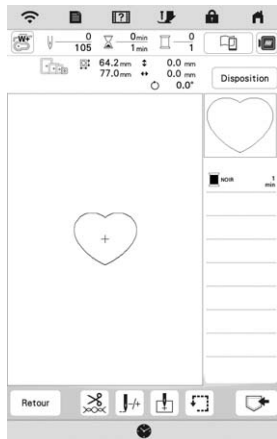

- 2 Brodez le même motif qu'à l'étape 1 sur le tissu de base.
- 3 Appliquez un renfort de broderie à deux faces sur l'envers du tissu de la pièce d'appliqué créée à l'étape 1. Fixez l'appliqué sur le tissu de base en faisant correspondre les formes.

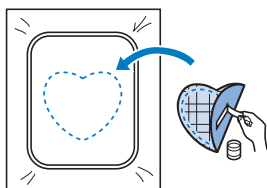

- 4 Sélectionnez un motif d'encadrement avec un point plumetis de forme identique à celle de l'appliqué. Brodez sur le tissu de la pièce d'appliqué et le tissu de base de l'étape 3 pour créer l'appliqué.

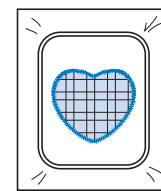
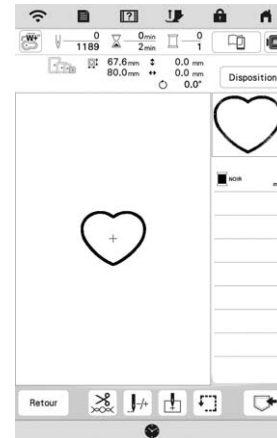

Méthode 2

- 1 Sélectionnez un motif d'encadrement avec un point droit et brodez-le sur le tissu de base.

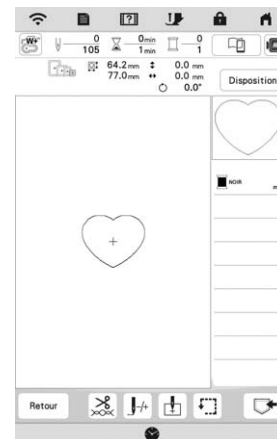

- 2 Placez le tissu de la pièce d'appliqué sur le motif brodé à l'étape 1 et brodez le même motif sur le tissu de la pièce d'appliqué.

* Vérifiez que le tissu de la pièce d'appliqué recouvre complètement la ligne de couture.

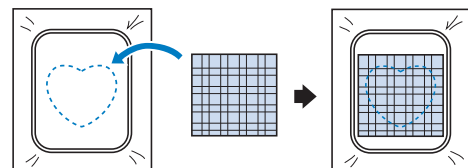

- 3** Retirez le cadre de broderie de l'unité de broderie et coupez le long de la couture extérieure du tissu de la pièce d'appliqué. Puis, remplacez le cadre de broderie sur l'unité de broderie.

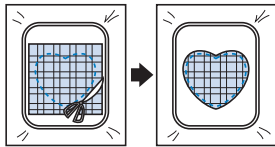

Remarque

- Ne retirez pas le tissu du cadre de broderie pour le couper. De même, veillez à ne pas tirer ni pousser sur le tissu. Sinon, il risque de se détendre dans le cadre.

- 4** Sélectionnez le motif d'encadrement au point plumetis de la même forme que l'appliqué et brodez le motif de points plumetis pour créer un appliqué.

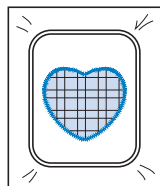
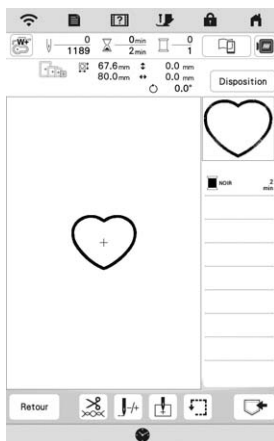

Broderie de motifs de broderie fractionnés

Il est possible de broder des motifs de broderie fractionnés avec PE-DESIGN version 7 ou ultérieure, ou PE-DESIGN NEXT. Les motifs de broderie fractionnés plus grands que le cadre de broderie sont divisés en plusieurs sections, qui se combinent pour former un motif entier une fois toutes les sections brodées.

Pour de plus amples détails relatifs à la création de motifs de broderie fractionnés et des instructions de broderie supplémentaires, reportez-vous au manuel d'instructions fourni avec PE-DESIGN version 7 ou ultérieure, ou PE-DESIGN NEXT.

- 1** Insérez le support USB contenant le motif de broderie fractionné créé, puis sélectionnez le motif de broderie. (page 150)

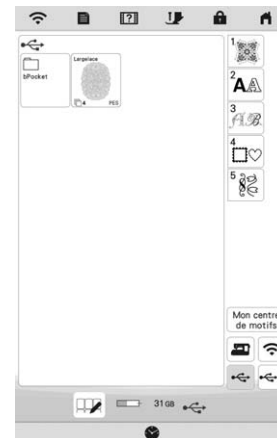

- 2** Sélectionnez la section à broder.

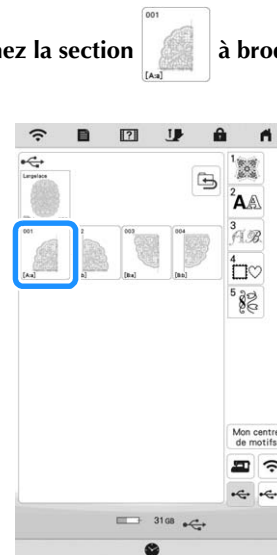

- 3** Appuyez sur **Régler**.

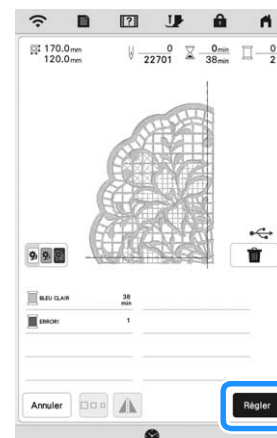

4 Au besoin, appuyez sur et modifiez le motif.

Appuyez sur pour afficher l'écran de broderie.

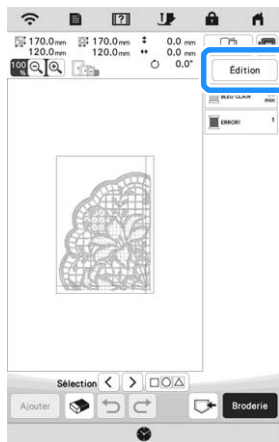

5 Brodez la section du motif.

6 Une fois la broderie terminée, l'écran suivant s'affiche.

Appuyez sur .

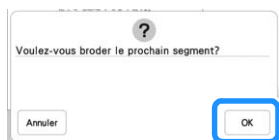

→ Un écran s'affiche, permettant de sélectionner une section du motif de broderie fractionné.

7 Répétez les étapes **2** à **6** pour broder les sections restantes du motif.



Chapitre **6**

Mon Centre de Motifs (My Design Center)





À PROPOS DE MON CENTRE DE MOTIFS (MY DESIGN CENTER)

Avec Mon Centre de Motifs (My Design Center), vous pouvez utiliser les fonctions énumérées ci-dessous :

- Fonctions dessinées à la main - création de motifs de broderie en dessinant sur l'écran à cristaux liquides
- Fonctions de chargement - création de motifs de broderie en transférant des données depuis une application ou un support USB.

Vous pouvez également combiner des motifs que vous avez créés à l'aide des motifs intégrés de la machine. Démarrez Mon Centre de Motifs (My Design Center) en

appuyant sur  dans l'écran d'accueil ou en appuyant sur  dans l'écran de sélection des motifs de broderie.

ÉCRAN DE TRACÉ DU MOTIF

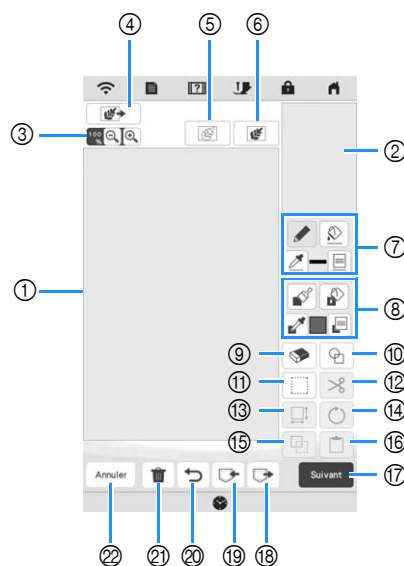

- ① Zone de tracé du motif
- ② Zone d'aperçu du motif

Mémo

- Les dimensions réelles de la zone du motif correspondent à la taille du cadre de broderie, qui est affiché dans la zone d'aperçu du motif. Il se peut que le motif que vous tracez soit plus grand que prévu. Redimensionnez-le après avoir converti le motif en motif de broderie.
- Lorsque le motif est agrandi de sorte que seule une partie apparaît dans la zone de tracé du motif, l'ensemble du motif s'affiche dans la zone d'aperçu du motif. Le cadre rouge dans la zone d'aperçu du motif indique la partie du motif affichée dans la zone de tracé du motif. Déplacez le cadre rouge dans la zone d'aperçu du motif à l'aide du stylet ou de votre doigt pour afficher la zone correspondante dans la zone de tracé du motif.

■ Fonction des touches



N°	Affichage	Description	Page
	Nom		
③		Permet d'agrandir le motif.	159
	Touche de loupe		
④		Permet de charger le tissu comme arrière-plan ou l'image comme référence lors de la création du motif. Vous pouvez charger le fichier image depuis l'application ou un support USB.	164
	Touche de chargement		
⑤		Permet de charger un dessin au trait puis de le modifier et de le convertir en données de broderie. Vous pouvez charger un dessin au trait depuis l'application ou un support USB pour créer le motif de broderie.	165
	Touche de dessin au trait		
⑥		Permet de charger une image puis de la modifier et de la convertir en données de broderie. Vous pouvez charger une image depuis l'application ou un support USB pour créer le motif de broderie.	167
	Touche de motif d'image		
⑦		Permet d'exécuter des traits et d'en définir la couleur. Vous pouvez sélectionner le type de trait, le type de point et la couleur dont vous avez besoin. Appuyez sur pour choisir la couleur, le type de trait et le type de point à partir d'un trait du motif dans la zone de tracé du motif. La couleur choisie apparaît comme la couleur de trait sélectionnée à cet instant à côté de la touche et comme la couleur sélectionnée dans l'écran des propriétés du trait.	158
	Touche de l'outil d'exécution de traits		
⑧		Permet de peindre au pinceau et de définir la couleur. Vous pouvez sélectionner le type de pinceau, le type de remplissage et la couleur dont vous avez besoin. Les traits et parties peint(e)s seront convertis en motif brodé avec des points de remplissage. Appuyez sur pour choisir la couleur, le type de pinceau et le type de remplissage à partir d'une région du motif dans la zone de tracé du motif. La couleur choisie apparaît comme la couleur de région sélectionnée à cet instant à côté de la touche et comme la couleur sélectionnée dans l'écran des propriétés de la région.	159
	Touche de l'outil de tracé de ligne à l'aide du pinceau		
⑨		Permet d'effacer les traits et les formes qui ont été dessinés. Vous pouvez sélectionner la taille/ forme de la gomme.	161
	Touche d'effacement		
⑩		Sélectionnez la forme d'estampille pour le tracé du motif.	160
	Touche d'estampille		

N°	Affichage	Description	Page
	Nom		
⑪		Sélectionnez une partie en vue de la déplacer avec votre doigt ou le stylet, de la copier, de la supprimer, de modifier la taille et de faire pivoter des traits et des formes qui ont été dessinés.	161
	Touche de sélection		
⑫		Permet de découper la partie sélectionnée.	—
	Touche Découpe		
⑬		Permet de modifier la taille de la partie sélectionnée.	169
	Touche de taille		
⑭		Permet de faire pivoter la partie sélectionnée.	—
	Touche de rotation		
⑮		Permet de copier la partie sélectionnée. La partie sélectionnée provisoirement peut être immédiatement tournée, agrandie, diminuée ou déplacée.	—
	Touche de copie		
⑯		Permet de coller dans la zone de tracé du motif une partie sélectionnée copiée à l'aide de la touche de copie ou une partie sélectionnée à l'aide de la touche Découpe.	—
	Touche Coller		
⑰		Permet de passer à l'écran de réglage des points.	—
	Touche Suivant		
⑱		Permet de rappeler les données d'images créées avec Mon Centre de Motifs (My Design Center) depuis la mémoire de la machine ou le support USB.	—
	Touche de rappel		
⑲		Permet d'enregistrer le motif en cours de création dans la mémoire de la machine ou sur le support USB.	—
	Touche de mémoire		
⑳		Permet d'annuler la dernière opération effectuée et de revenir à l'état précédent. Une opération est annulée chaque fois que vous appuyez sur cette touche.	—
	Touche d'annulation		
㉑		Permet d'effacer l'ensemble des traits et des formes et de commencer depuis le début. L'image d'arrière-plan aussi est effacée.	—
	Touche Effacer tout		
㉒		Permet de sortir de Mon Centre de Motifs (My Design Center). L'ensemble des traits et des formes est effacé lorsque vous appuyez sur cette touche.	—
	Touche d'annulation		

Avant de créer des motifs

L'aperçu fait paraître le motif plus petit qu'il n'est en réalité. Vous pouvez afficher la taille réelle du motif en définissant l'[Visualisation du cadre à broder].

À l'aide de l'[Visualisation du cadre à broder] dans l'écran de réglages, vous pouvez spécifier le cadre de broderie et le quadrillage séparément.

- 1 Appuyez sur .
→ L'écran de réglages apparaît.
- 2 Appuyez sur .
→ L'écran de réglages de broderie apparaît.
- 3 Affichez [Visualisation du cadre à broder] sur l'écran de réglages de broderie.
- 4 Sélectionnez l'affichage du cadre de broderie.

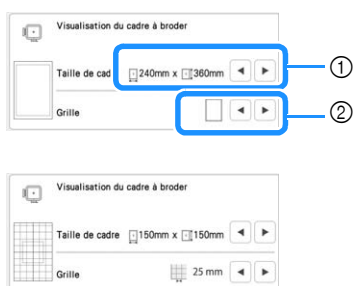

- ① Types de cadre de broderie
- ② Types de grilles

Exécution de traits

- 1 Appuyez sur  et exécutez des traits.

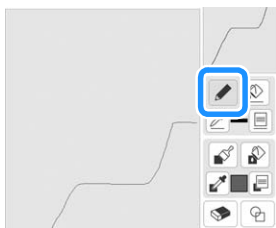

Mémo

- Lorsque vous appuyez sur , toutes les parties apparaissent dans l'arrière-plan pour augmenter la netteté des tracés à l'écran.

■ Définition des types de traits, de points et des couleurs

Vous pouvez définir ou modifier à tout moment les types de traits, les types de points et les couleurs. Vous pouvez également spécifier les types de traits, les types de points et les couleurs avant de les tracer.

- 1 Appuyez sur  pour définir les types de traits, les types de points et les couleurs.

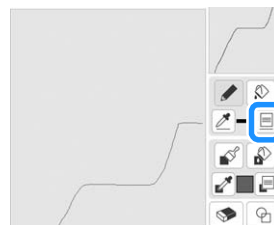





→ L'écran de réglages apparaît.









- ① Types de traits
- ② Types de points
- ③ Sélection de la couleur de trait : touchez la palette de couleurs pour activer la couleur du stylo.

Types de traits

	Trait à main levée avec l'extrémité ouverte.
	Trait à main levée avec fermeture automatique de l'extrémité.
	Trait droit avec une seule piqûre
	Trait droit changeant de sens en fonction du point sélectionné. Si le point final a été créé à proximité du point de départ, un objet fermé est créé.

Types de points

	Point zigzag
	Contour piqué
	Point triple
	Point de broderie à la mèche de bougie
	Point de chaînette
	Trait sans point en vue de la création d'une partie. La partie créée sera définie par le trait gris.

- 2 Appuyez sur  pour revenir à l'écran de tracé du motif.

→ La barre de couleur sur la touche de l'outil de tracé s'affiche dans la couleur sélectionnée.

* L'apparence du trait ne change pas même si vous avez modifié le type de trait. Le type de trait spécifié peut être contrôlé sur l'écran de réglage des points.

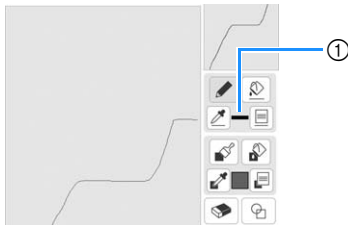



① Barre de couleur

- 3 Appuyez sur , puis sur le trait pour modifier sa couleur.

→ Le trait connecté s'affiche dans la couleur sélectionnée.

Mémo

- Appuyez sur  pour agrandir l'image lorsque vous ne parvenez pas à appuyer correctement sur le trait.
- Appuyez sur , puis sélectionnez une couleur dans la zone de tracé du motif pour appliquer la même couleur à d'autres lignes ou parties du motif.

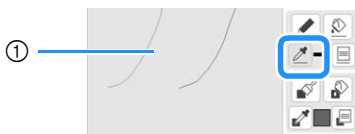

① Utilisez  pour sélectionner la couleur du trait.

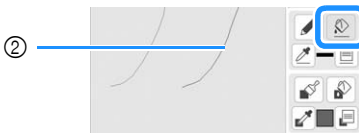

② Appuyez sur  pour changer la couleur du trait, puis sélectionnez le motif à modifier.

Tracé de parties

- 1 Appuyez sur  et dessinez à l'aide du pinceau.



■ Définition des types de pinceaux et des couleurs de remplissage



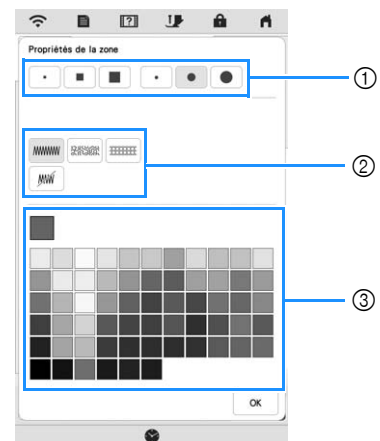



- 1 Appuyez sur  pour définir les types de pinceaux et les couleurs de remplissage.







- ① Types de pinceaux
 ② Types de points de remplissage
 ③ Sélection des couleurs de remplissage : touchez la palette de couleurs pour activer la couleur du pinceau.

Formes/tailles des pinceaux

	Carré	
	Arrondi	

	Petit	
	Moyen	
	Grand	

Types de points de remplissage

	Point de remplissage
	Pointillé
	Points des remplissage décoratifs Affiche un écran de sélection de point, où une pression sur  permet de sélectionner un point.



Sélectionnez  lorsque vous ne souhaitez pas de point de remplissage.

2 Appuyez sur  pour revenir à l'écran de tracé du motif.

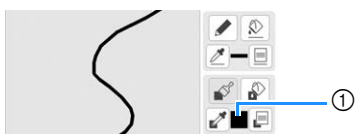

→ La barre de couleur de la touche du pinceau s'affiche dans la couleur sélectionnée. Si un pointillé ou un point de remplissage décoratif a été sélectionné, le point est affiché.





① Barre de couleur

3 Appuyez sur  et appuyez sur le trait exécuté à l'aide du pinceau pour modifier la couleur et le type de point de remplissage. Vous pouvez aussi régler la couleur, le type de point de remplissage d'une partie fermée créée avec le trait.

Mémo

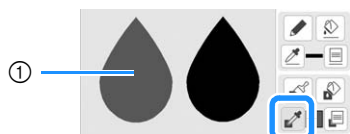
- Appuyez sur  pour agrandir l'image lorsque vous ne parvenez pas à appuyer correctement sur le remplissage.
- Appuyez sur , puis sélectionnez une couleur de motif dans la zone de tracé du motif pour appliquer cette couleur de remplissage à d'autres motifs.



① Utilisez  pour sélectionner la couleur de remplissage.



② Appuyez sur  pour changer la couleur de remplissage, puis sélectionnez le motif à modifier.

Utilisation de la touche d'estampille

1 Appuyez sur .

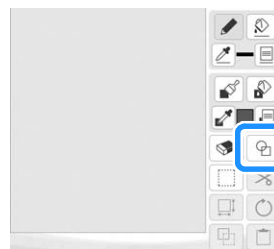

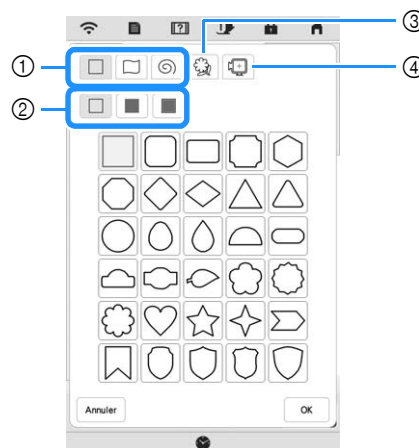

2 Sélectionnez un type et une forme d'estampille.









- ① Formes d'estampille
- ② Types d'estampilles
- ③ Contours mémorisés
- ④ Zones de broderie du cadre

Formes d'estampille

	Formes de base
	Formes fermées
	Formes ouvertes

Types d'estampille (pour les formes de base uniquement)

	Contour
	Point de remplissage
	Contour et point de remplissage

* Sélectionnez le contour () , le point de remplissage () ou le contour et le point de remplissage () d'une forme de base.

Contours mémorisés

	Des contours de motif de broderie peuvent être mémorisés comme formes d'estampille. Lorsque vous mémorisez des formes d'estampille, sélectionnez l'un des six derniers motifs de broderie utilisés. Si plus de six formes sont mémorisées, la plus ancienne est automatiquement effacée. Pour de plus amples détails relatifs à la mémorisation d'une forme d'estampille, reportez-vous à la section « Points décoratifs autour d'un motif de broderie (une fonction de quilting (courtepointe)) » à la page 171.
---	---



Zones de broderie du cadre

	Sélectionnez une zone de broderie afin de disposer le motif pour qu'il tienne dans un cadre de broderie.
---	--

* Appuyez sur **Annuler** pour revenir à l'écran de tracé du motif.

3 Appuyez sur **OK** pour définir l'estampille sélectionnée.

→ L'écran de tracé du motif s'affiche.

* Appuyez sur  ou  pour modifier la taille de la forme, la faire pivoter ou la déplacer vers la droite après l'avoir créée.

Utilisation de la touche d'effacement

1 Appuyez sur .

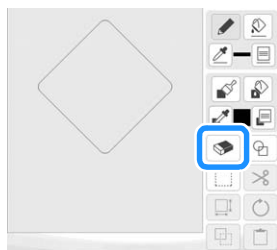

2 Sélectionnez la forme de la gomme.



→ L'écran de tracé du motif s'affiche.

3 Lorsque la touche apparaît sous la forme , faites-la glisser le long de la zone ou du trait.

Utilisation de la touche de sélection

Vous pouvez sélectionner la partie du motif à déplacer et/ou modifier. Certaines touches ne sont disponibles qu'une fois la partie sélectionnée.

1 Appuyez sur .

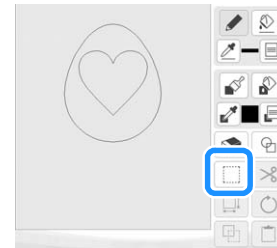

2 Sélectionnez la zone que vous souhaitez modifier.

* Pour sélectionner une zone à modifier, placez le stylet à un endroit dans l'écran et faites-le glisser pour créer un encadré rouge autour de la zone que vous souhaitez modifier.

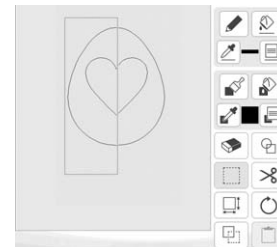

3 Modifiez le motif à l'aide des touches disponibles. (Reportez-vous à la section « Fonction des touches » à la page 157 pour des détails sur chaque fonction des touches.)

4 Appuyez sur **Suivant**, puis spécifiez le réglage du point.

ÉCRAN DE RÉGLAGE DES POINTS

Avant de créer le motif de broderie, spécifiez les réglages des points. Les traits du motif sont brodés avec divers points et les parties sont brodées avec des points de remplissage ou des pointillés. La couture des parties a déjà été sélectionnée dans « Tracé de parties » à la page 159, donc spécifiez les valeurs des réglages détaillés.

Une fois les réglages spécifiés, appuyez sur pour créer le motif de broderie.

Spécification de réglages de points individuels



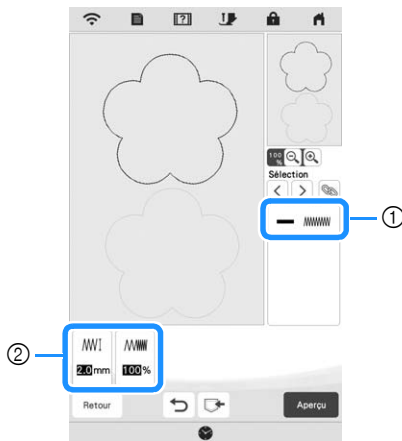

Dans l'écran de réglages des points, sélectionnez un motif pour spécifier ses réglages de points de trait et de partie. Si plusieurs motifs sont sélectionnés, les réglages sont appliqués à ces motifs.

■ Réglages de trait





- ① Indique le type de point et la couleur pour le trait sélectionné.
- ② Indique les réglages de point pour le trait sélectionné.

Réglages du point du trait

Sélectionnez le type de couture que vous souhaitez appliquer à votre dessin au trait, parmi le point zigzag (), le contour piqué (), le point triple (), le point de broderie à la mèche de bougie () et le point de chaînette ().

Point zigzag



 Largeur des points zigzag	Spécifie la largeur du point.
 Densité	Spécifie la densité du point.

Contour piqué /Point triple



* Ces deux points comprennent une réduction de l'étirement.

 Longueur des points	Spécifie la longueur du point.
---	--------------------------------

Point de broderie à la mèche de bougie

 Taille	Augmente/réduit la taille du point.
 Espacement	Spécifie l'espacement du point.

Point de chaînette



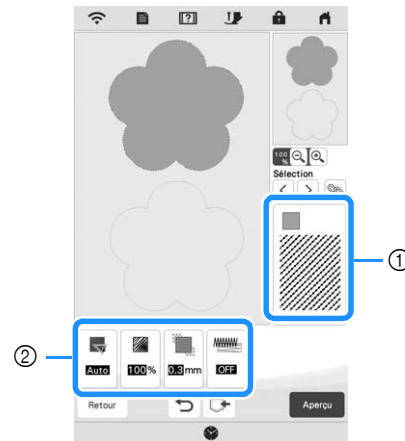

 Taille	Augmente/réduit la taille du point.
 Répétition	Définit une broderie répétée sur la même partie.

■ Réglages de la zone





- ① Indique le type de point et la couleur pour la partie sélectionnée.
- ② Indique les réglages de points pour la partie sélectionnée.



Réglages des points de remplissage



 Direction	Permet de spécifier le sens de broderie. Sélectionnez <input type="button" value="Man."/> pour modifier le sens des points de remplissage.
 Densité	Spécifie la densité des points de remplissage.
 Compensation d'étirement	Permet de corriger le rétrécissement du motif en raccourcissant ou en allongeant légèrement les points. Modifiez le réglage après avoir brodé le motif et vérifié le rétrécissement.
 Réduction des étirements	Indiquez si vous avez besoin ou non de la réduction des étirements pour le tissu renforcé.



Réglages du point en pointillé

 Longueur des points	Spécifie la longueur d'un point du pointillé.
 Espacement	Spécifie l'espacement entre les points lors de la broderie en pointillé.
 Distance	Spécifie l'écart par rapport au contour du motif.

Réglages du point de remplissage décoratif

 Taille	Augmente/réduit la taille du motif.
 Direction	Spécifie l'angle de rotation du motif.
 Contour	Indiquez avec les touches [ON] ou [OFF] si le contour doit aussi être converti en données de broderie. En sélectionnant [ON], l'excédent de fil peut se trouver réduit.

- 1 Utilisez   pour sélectionner le trait ou la partie à modifier.



→ À chaque pression de la touche   la mise en surbrillance du motif sélectionné se déplace dans l'ordre.

- 2 Sélectionnez le réglage à modifier, puis modifiez le réglage dans l'écran qui s'affiche. (Dans cet exemple, le sens de broderie sera modifié.)



→ L'écran de réglages apparaît.



- 3 Appuyez sur , puis utilisez   pour changer de sens.





- 4 Appuyez sur  pour appliquer le réglage.

- *  s'affiche dans l'onglet des réglages modifiés.
- * Modifiez les autres réglages en procédant de la même façon.

Spécification de réglages de points collectifs

Il est possible de modifier les mêmes réglages de points en même temps pour plusieurs motifs du même type.

- 1 Utilisez   pour sélectionner le point dont vous voulez modifier les réglages, puis appuyez sur .

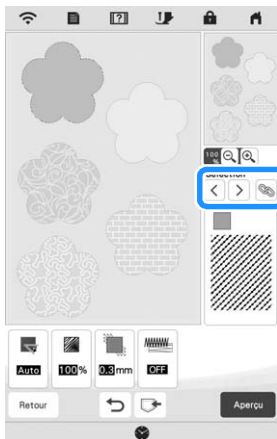



→ Les traits ou parties ayant le même type de point seront sélectionnés en même temps.

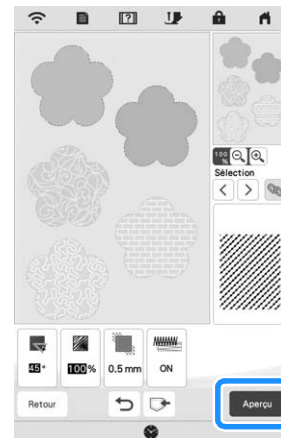

- 2 Exécutez les étapes 2 à 4 de « Spécification de réglages de points individuels » à la page 162 pour modifier les réglages.

- 3 Appuyez sur  pour créer le motif de broderie.



→ Lorsque le message suivant s'affiche, appuyez sur .



- 4 Appuyez sur **Régler** pour afficher l'écran de modification du motif.

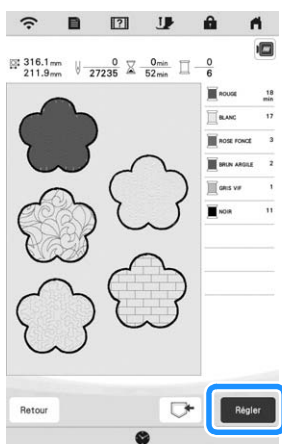

→ Lorsque le message suivant s'affiche, appuyez sur

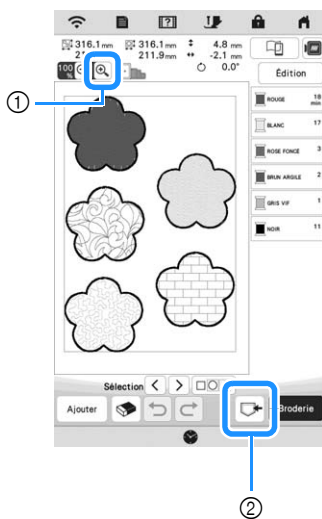
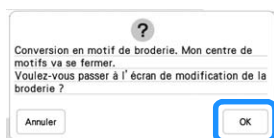

- ① : Permet de vérifier une vue agrandie du motif.
 ② : Permet d'enregistrer les données de broderie.

Chargement de l'image d'arrière-plan

Préparez le fichier de données de votre image préférée afin de pouvoir créer un motif de broderie. Chargez le fichier image depuis l'application ou un support USB.

- 1 Appuyez sur .



- 2 Sélectionnez le périphérique sur lequel sont enregistrées les données.



- 3 Sélectionnez ces données, puis appuyez sur **Régler** .



- 4 L'image sélectionnée apparaît en transparence dans la zone de tracé du motif.



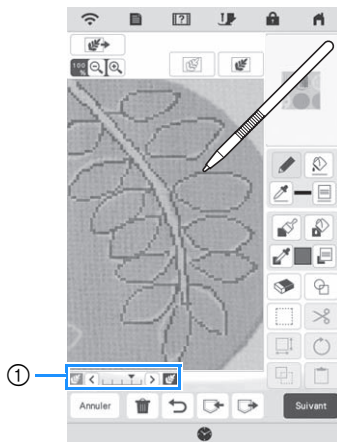

5 À l'aide du stylet fourni, appuyez sur , puis tracez des traits afin de dessiner l'image.

* Pour plus de détails sur le tracé de traits, reportez-vous à la section « Exécution de traits » à la page 158.



① Réglage de la transparence

* Appuyez sur  ou  pour régler la transparence de l'arrière-plan.

Chaque fois que vous appuyez sur , l'arrière-plan s'éclaircit et le trait s'assombrit. Chaque fois que vous appuyez sur , l'arrière-plan s'assombrit et le trait s'éclaircit.

6 Après avoir modifié le motif, appuyez sur  pour spécifier les réglages du motif.

7 Appuyez sur  pour créer le motif de broderie.

CONVERSION D'UN TRAIT

Vous pouvez créer des motifs personnalisés à partir de dessins. Vous pouvez créer des motifs en chargeant une image sur l'application ou un support USB.

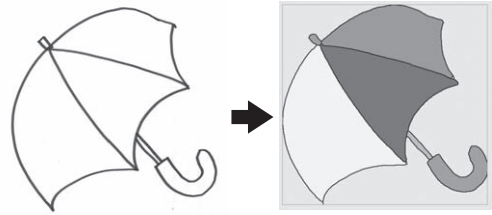

Dessins au trait recommandés pour la conversion d'un trait

- Utilisez des traits d'environ 1 mm d'épaisseur pour exécuter des dessins au trait nets.
- Les dessins au trait doivent être exécutés en respectant un contraste marqué.
- Si les traits sont trop courts ou trop rapprochés, ils ne seront pas chargés correctement.

Remarque

- Pour plus de détails sur la création de motifs à l'aide d'illustrations en couleur, reportez-vous à la section « CONVERSION D'ILLUSTRATIONS » à la page 167.
- Si la conversion des dessins ne correspond pas à vos attentes, vous pouvez modifier le motif dans Mon Centre de Motifs (My Design Center). Reportez-vous à la section « Écran de tracé du motif » à la page 156.
- Les dessins au trait ont été convertis sans reconnaissance de l'épaisseur des traits. Si vous souhaitez modifier l'épaisseur des traits, spécifiez-la dans l'écran de réglages. Reportez-vous à la section « ÉCRAN DE RÉGLAGE DES POINTS » à la page 162.
- Les dessins au trait sont convertis en traits noirs. Si vous souhaitez modifier les couleurs, spécifiez-les dans Mon Centre de Motifs (My Design Center). Reportez-vous à la section « Exécution de traits » à la page 158.

Créer un motif avec conversion en trait

1 Appuyez sur .

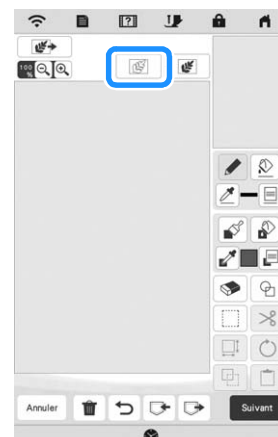

→ L'écran d'affichage de l'image apparaît.

2 Sélectionnez le périphérique sur lequel sont enregistrées les données.



3 Sélectionnez ces données, puis appuyez sur **Régler**.

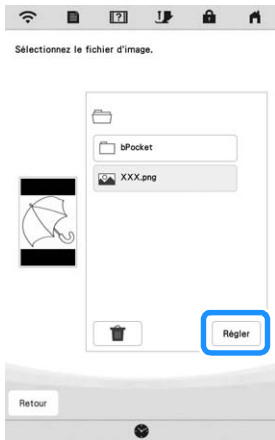

4 Une fois le chargement effectué, spécifiez le [Niveau de détection de l'échelle de gris] dans l'écran si nécessaire.

Le [Niveau de détection de l'échelle de gris] permet de modifier le seuil noir/blanc de l'image.



- * Si vous ignorez comment les réglages doivent être modifiés, poursuivez sans spécifier de réglages et vérifiez les résultats.
- * Pour arrêter le chargement et revenir à l'écran de l'étape **2**, appuyez sur **Annuler**. L'image chargée est supprimée lorsque vous revenez à l'écran précédent.

5 Déplacez  pour encadrer l'image du motif.

6 Appuyez sur **OK**.

→ L'écran de confirmation de l'image convertie s'affiche.

7 Dans l'écran de confirmation de l'image convertie, vous pouvez ajuster le [Niveau de détection de l'échelle de gris] au besoin.



① Les réglages pour les traits à broder s'affichent.

* Si vous ignorez comment les réglages doivent être modifiés, poursuivez sans spécifier de réglages et vérifiez les résultats.

*  : Permet d'agrandir l'image.

* **Aperçu de l'original** : Permet d'afficher l'image avant sa conversion. Comparez les images avant et après leur conversion, puis modifiez les réglages au besoin.

* **Retour** : Permet de retourner à l'écran précédent.

→ Une fois les modifications appliquées aux réglages de [Niveau de détection de l'échelle de gris], **Régler**

Réessayer. Appuyez sur **Réessayer** pour vérifier que l'image apparaît comme vous le souhaitez.

8 Appuyez sur **Régler**.

→ L'écran de tracé du motif s'affiche.

9 Au besoin, modifiez l'image chargée.

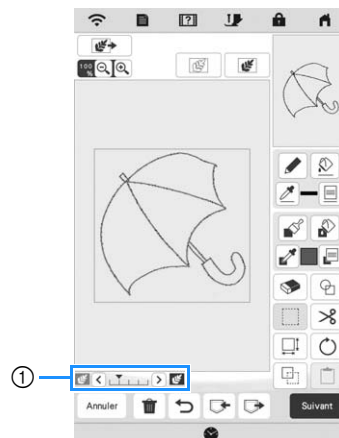

* Une fois l'image chargée convertie en points, elle apparaît en arrière-plan dans l'écran de tracé du motif. Utilisez l'indicateur ① pour régler la transparence de l'arrière-plan. Chaque fois que vous appuyez sur **<**, l'arrière-plan s'éclaircit et le trait s'assombrit. Chaque fois que vous appuyez sur **>**, l'arrière-plan s'assombrit et le trait s'éclaircit.

CONVERSION D'ILLUSTRATIONS

Vous pouvez créer des motifs personnalisés à partir d'illustrations de couleur. Vous pouvez créer des motifs en chargeant une image sur l'application ou un support USB.

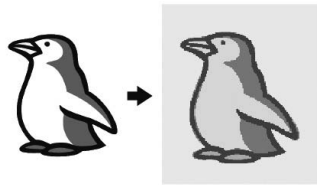

Illustrations recommandées pour la conversion d'illustrations

- Des illustrations dessinées de manière claire, sans dégradé, décoloration ni flou.
- Des illustrations correspondant à un carré de 5 mm de côté minimum
- Des illustrations correspondant à des images extrêmement simples

Créer un motif avec conversion d'une illustration

1 Appuyez sur .

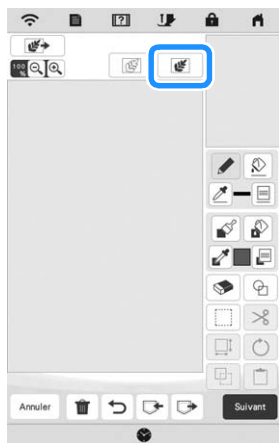

→ L'écran d'affichage de l'image apparaît.

2 Sélectionnez le périphérique sur lequel sont enregistrées les données.



3 Sélectionnez ces données, puis appuyez sur .



4 Une fois le chargement terminé, spécifiez les réglages nécessaires sur l'écran de confirmation de l'image chargée.

Modifiez les réglages pour ajuster l'image de façon à ce qu'elle puisse être facilement convertie en motif souhaité.

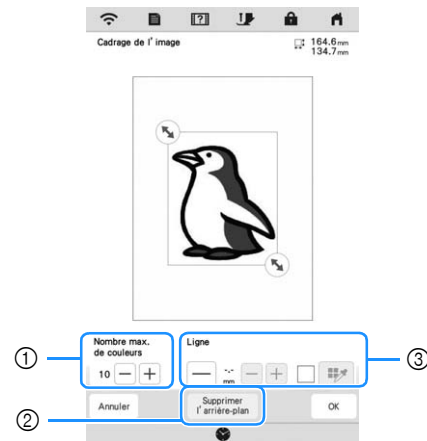



① [Nombre max. de couleurs]	Le nombre de couleurs dans une image est réduit à un nombre inférieur à celui spécifié ici, puis le contour est extrait.
② [Supprimer l'arrière-plan]	Permet d'indiquer si la couleur d'arrière-plan figure ou non parmi l'une des couleurs.
③ [Ligne]	Permet d'indiquer si le contour est détecté ou non comme trait. Un contour épais peut également être détecté comme partie. En cas de détection comme trait, son épaisseur et sa couleur peuvent être spécifiées.

* Pour arrêter le chargement et revenir à l'écran de l'étape 2, appuyez sur .

Mémo

- Appuyez sur  pour détecter le contour. L'épaisseur du trait peut être spécifiée entre 1,0 mm (1/16" / pouce) et 5,0 mm (3/16" / pouce).



- Appuyez sur  pour sélectionner la couleur du contour. Sélectionnez la couleur en la touchant ou en déplaçant l'icône  à l'aide de  dans l'écran de sélection des couleurs.





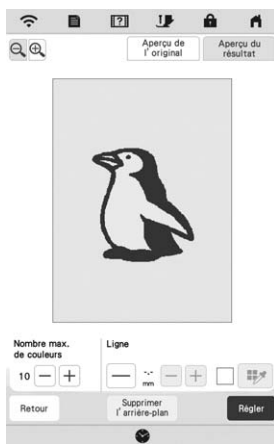

5 Déplacez  pour encadrer l'image du motif.

6 Appuyez sur .

→ L'écran de confirmation de l'image convertie s'affiche.

7 Sur l'écran de confirmation de l'image convertie, ajustez l'image au besoin comme à l'étape **4**.





- *  : Permet d'agrandir l'image.
 - *  : Permet d'afficher l'image avant sa conversion. Comparez les images avant et après leur conversion, puis modifiez les réglages au besoin.
 - *  : Permet de retourner à l'écran précédent.
- Une fois les modifications appliquées aux réglages décrits ci-dessus,  devient . Appuyez sur  pour vérifier que l'image apparaît comme vous le souhaitez.

8 Appuyez sur .

→ L'écran de tracé du motif s'affiche.

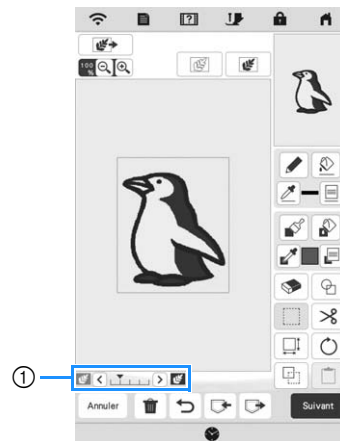
9 Au besoin, modifiez l'image chargée.



- * Une fois l'image chargée convertie en points, elle apparaît en arrière-plan dans l'écran de tracé du motif. Utilisez l'indicateur ① pour régler la transparence de l'arrière-plan. Chaque fois que vous appuyez sur , l'arrière-plan s'éclaircit et l'illustration s'assombrit. Chaque fois que vous appuyez sur , l'arrière-plan s'assombrit et l'illustration s'éclaircit.

POINTILLÉ

Notions élémentaires de piqué libre avec Mon Centre de Motifs (My Design Center)

Créez un dessin en pointillé avec la procédure de base.

Exemple :

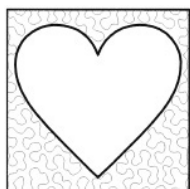

Remarque

- Vous pouvez charger un dessin pour créer un pointillé ou utiliser le motif du tissu pour coordonner avec le pointillé.

1 Appuyez sur .

- * Vous pouvez également lancer la fonction en appuyant sur  sur l'écran de sélection de motif de broderie.

2 Appuyez sur .

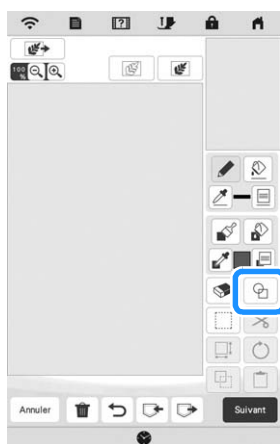

3 Sélectionnez la forme en carré, puis appuyez sur .

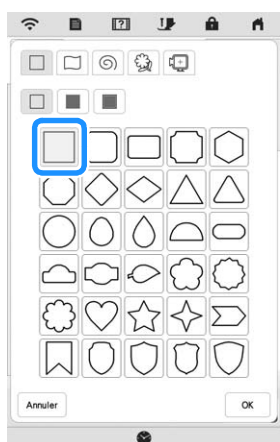

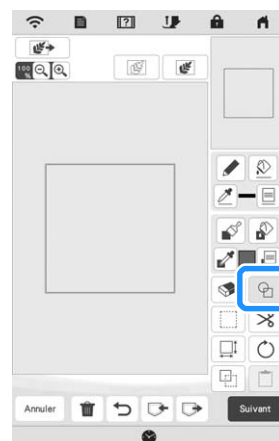

4 Appuyez sur .



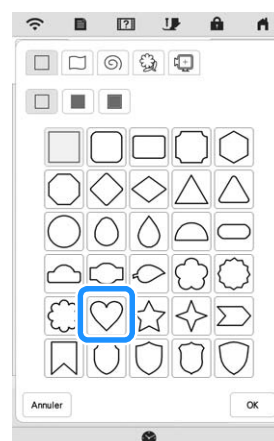

5 Sélectionnez la forme en cœur, puis appuyez sur

.

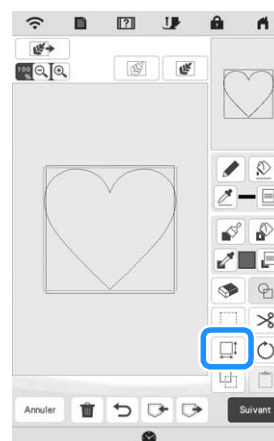

6 Appuyez sur .



7 Appuyez sur  jusqu'à ce que la forme en cœur tienne dans la forme en carré, puis appuyez sur .

8 Appuyez sur , puis sur .

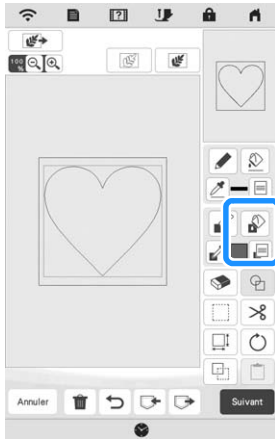

9 Appuyez sur , puis sélectionnez la couleur du point. Appuyez sur après avoir défini la couleur.

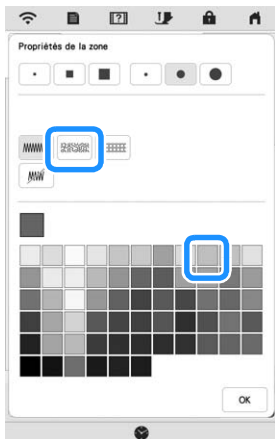

10 Sélectionnez la partie où vous souhaitez définir l'effet pointillé.

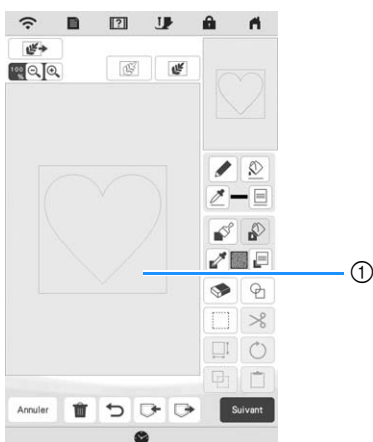

① Sélectionnez cette partie.

11 Appuyez sur .



12 Ajustez les réglages de pointillé pour créer l'effet voulu, puis appuyez sur .

* Pour de plus amples détails, reportez-vous à la « Spécification de réglages de points individuels » à la page 162.

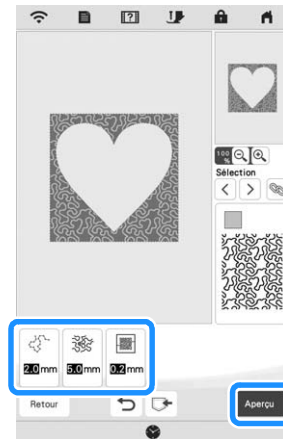

→ Lorsque le message suivant s'affiche, appuyez sur

.



- 13 Appuyez sur **Régler** pour convertir en broderie.

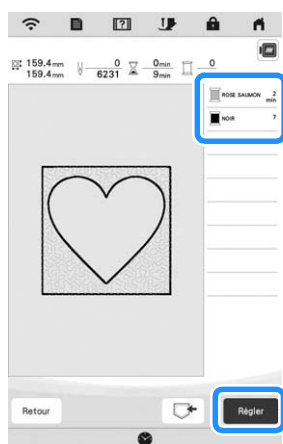

→ Lorsque le message suivant s'affiche, appuyez sur

OK .

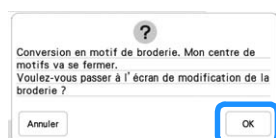



- 14 Exécutez la procédure décrite à la « MODIFICATION DES MOTIFS » à la page 114 pour modifier le motif comme vous le souhaitez.

Points décoratifs autour d'un motif de broderie (une fonction de quilting (courtepointe))

Mémo

- Pour obtenir un résultat optimal, réduisez la vitesse de broderie. (page 29)

Il est possible de créer une courtepointe avec un pointillé autour d'un motif de broderie.

- 1 Placez la partie supérieure du tissu dans le cadre de broderie, puis fixez le cadre à la machine.
- 2 Appuyez sur  sur l'écran d'accueil et sélectionnez le motif autour duquel les points décoratifs vont être placés, puis appuyez sur  sur l'écran de modification de la broderie.

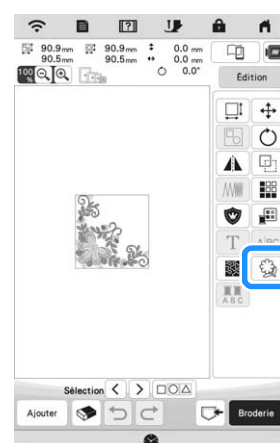





→ Le contour du motif s'affiche.

- 3 Définissez la distance et appuyez sur **Mémoire** .

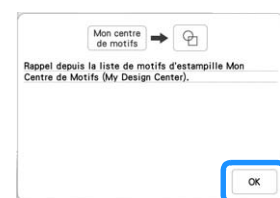



→ Un message s'affiche, et le contour du motif est enregistré comme forme d'estampille dans Mon Centre de Motifs (My Design Center). Appuyez sur **OK** .



- 4 Appuyez sur  pour aller à l'écran de broderie, puis brodez le motif au centre.
- 5 Retirez le cadre de broderie du chariot.
- 6 Prenez une photo du cadre de broderie à l'aide de l'application.
- 7 Fixez de nouveau le cadre de broderie au chariot.
- 8 Placez l'ouate et la partie inférieure du tissu en dessous du cadre de broderie.
- 9 Appuyez sur  dans l'écran d'accueil afin de lancer Mon Centre de Motifs (My Design Center).
- 10 Appuyez sur  pour charger le tissu brodé. Pour plus de détails, reportez-vous à la section « Chargement de l'image d'arrière-plan » à la page 164.



- 11 Appuyez sur , puis sur  pour rappeler la forme d'estampille enregistrée à l'étape 3, puis disposez-la sur le motif chargé.

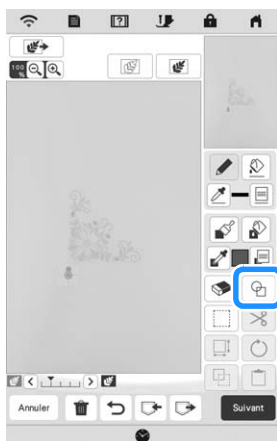

- 12 Utilisez une estampille ou un cadre rectangulaire pour déterminer la partie prévue pour la couture.

Remarque

- Si la partie va être tracée à la main, veillez à tracer une forme totalement fermée. Si la partie n'est pas fermée, elle ne pourra pas être correctement remplie de points décoratifs.



- 13 Utilisez les touches du pinceau pour sélectionner le point et la couleur des points décoratifs.



- 14 Remplissez la partie prévue pour la couture à l'extérieur du contour de la forme d'estampille.



15 Définissez le type de trait pour le cadre et le motif sur

, puis appuyez sur **Suivant**.

- * Les réglages de points peuvent être ajustés dans l'écran de réglages des points. Pour de plus amples détails, reportez-vous à la « ÉCRAN DE RÉGLAGE DES POINTS » à la page 162.



16 Spécifiez l'espacement et la longueur de point dans l'écran de réglages des points, puis appuyez sur

Aperçu.



→ Vérifiez le motif, puis appuyez sur **Régler**.



17 Brodez le pointillé autour du motif de broderie.



Chapitre **7**
Annexe



ENTRETIEN ET MAINTENANCE

⚠ ATTENTION

- **Veillez à débrancher le cordon d'alimentation de la machine avant de la nettoyer. Sinon, vous risquez une décharge électrique ou de vous blesser.**

Si l'extérieur de la machine est sale, humidifiez légèrement un chiffon avec un détergent neutre, tordez-le, puis essuyez la surface de la machine. Une fois nettoyée à l'aide d'un chiffon humide, essuyez-la de nouveau avec un chiffon sec.

Si l'écran est sale, nettoyez-le doucement avec un chiffon doux et sec. Ne passez pas de chiffon humide sur l'écran à cristaux liquides. N'utilisez pas de solvants organiques ou des détergents.

Restrictions concernant l'application d'huile

Pour éviter de l'endommager, la machine ne doit pas être huilée par l'utilisateur. Lors de la fabrication de cette machine, la quantité d'huile nécessaire a été appliquée afin de garantir un fonctionnement correct et éviter d'avoir à appliquer régulièrement de l'huile.

En cas de problème, par exemple des difficultés à tourner le volant ou un bruit inhabituel, cessez immédiatement d'utiliser la machine et contactez votre revendeur Brother agréé ou le centre de service Brother agréé le plus proche.

Précautions concernant le rangement de la machine

Ne rangez pas la machine dans l'un des endroits indiqués ci-dessous, car cela risquerait de l'endommager (par exemple, apparition de rouille suite à de la condensation).

- * Exposition à des températures très élevées
- * Exposition à des températures très basses
- * Exposition à de fortes variations de température
- * Exposition à une forte humidité ou beaucoup de vapeur
- * Rangement à proximité d'une flamme, d'un chauffage ou d'un climatiseur
- * Rangement à l'extérieur ou exposition aux rayons directs du soleil
- * Exposition à des environnements très poussiéreux ou huileux

💡 Remarque

- Pour prolonger la durée de vie de la machine, mettez-la sous tension et utilisez-la régulièrement. Le rangement de la machine pendant une durée prolongée sans l'utiliser risque de diminuer son efficacité.

Nettoyage de la coursière

- 1 Appuyez sur  (Touche Position de l'aiguille) pour relever l'aiguille.
- 2 Mettez la machine hors tension.
- 3 Retirez l'aiguille, le pied-de-biche et son support (page 48, page 50).
- 4 Retirez le capot du compartiment à canette.

- 5 Faites glisser le capot de la plaque à aiguille vers vous pour l'enlever.

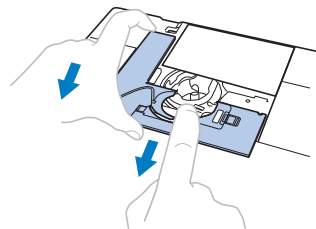

💡 Remarque

- Si le plateau et compartiment d'accessoires est fixé, la plaque à aiguille peut être retirée lorsque le compartiment d'accessoires est ouvert.

- 6 Saisissez le boîtier de la canette, puis soulevez-le légèrement vers l'extérieur.

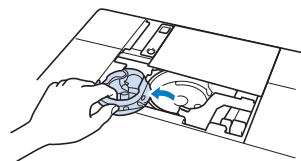

- 7 Utilisez la brosse de nettoyage ou un aspirateur pour retirer les peluches et la poussière du boîtier et du capteur de fil de la canette ainsi que de la zone environnante.

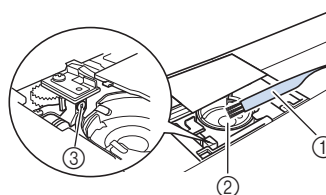

- ① Brosse de nettoyage
- ② Coursière
- ③ Capteur de fil de la canette

💡 Remarque

- N'appliquez pas d'huile sur le boîtier de la canette.
- Une accumulation de peluches et de poussière sur le capteur de fil de la canette risque d'empêcher le fonctionnement correct de ce dernier.

- 8 Insérez le boîtier de la canette de sorte que la marque ▲ du boîtier soit alignée avec la marque ● de la machine.

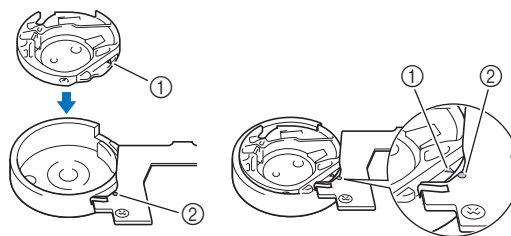

- * Aligned les marques ▲ et ●.

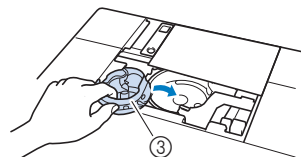

- ① Marque ▲
- ② Marque ●
- ③ Boîtier de la canette

* Veillez à ce que les points indiqués soient alignés avant d'installer le boîtier de la canette.

⚠ ATTENTION

- N'utilisez jamais de boîtier de la canette rayé, sinon le fil supérieur pourrait s'emmêler, l'aiguille pourrait se casser ou les performances de la machine pourrait être affectées. Pour un boîtier de la canette neuf, contactez votre centre de service Brother agréé le plus proche.
- Veillez à ce que le boîtier de la canette soit correctement installé, sinon l'aiguille risque de casser.

- 9 Insérez les taquets du capot de la plaque à aiguille dans la plaque à aiguille, puis remettez-le en place.

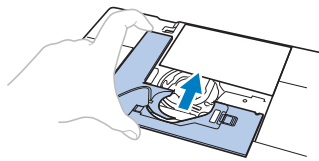

- 10 Remplacez le capot du compartiment à canette.

Nettoyage du coupe-fil dans la zone du boîtier de la canette

Le coupe-fil situé sous la plaque à aiguille doit être nettoyé. En cas d'accumulation de poussière ou de peluches sur le coupe-fil, il devient difficile de couper le fil en appuyant sur la touche  (Touche Coupe-fil) ou via la fonction de coupure automatique du fil. Nettoyez le coupe-fil s'il devient difficile de couper le fil.

- 1 Suivez les étapes 1 à 5 de « Nettoyage de la coursière » pour retirer le capot de la plaque à aiguille.
- 2 Utilisez le tournevis fourni avec la machine pour dévisser et retirer la plaque à aiguille.

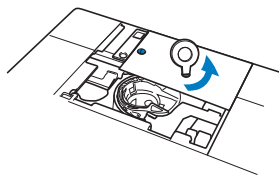

- 3 Utilisez la brosse de nettoyage ou un aspirateur pour éliminer les peluches et la poussière du coupe-fil à côté du boîtier de la canette.

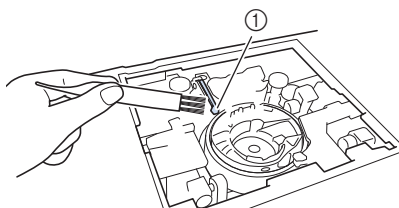

① Coupe-fil

⚠ ATTENTION

- Ne touchez pas le coupe-fil; vous risqueriez de vous blesser.

- 4 Aligned les deux trous de vis de la plaque à aiguille sur les deux trous du support de la plaque à aiguille, puis placez la plaque sur la machine.

- 5 Serrez légèrement au doigt la vis à droite de la plaque à aiguille. Utilisez ensuite le tournevis fourni pour serrer fermement la vis à gauche. Serrez enfin fermement la vis à droite.

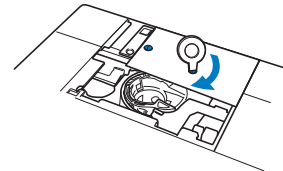

- 6 Remplacez le boîtier de la canette et le capot de la plaque à aiguille en suivant les étapes 8 à 10 dans la section « Nettoyage de la coursière ».

💡 Remarque

- Si la plaque à aiguille a été retirée, vérifiez le fonctionnement de la machine pour vous assurer que l'installation a été correctement réalisée. Reportez-vous à la section « Vérification du fonctionnement de la machine » à la page 181.

RÉGLAGE DE L'ÉCRAN

Le panneau tactile ne fonctionne pas correctement

Si l'écran ne répond pas correctement lorsque vous appuyez sur une touche (la machine n'effectue pas l'opération ou effectue une autre opération), suivez la procédure ci-dessous pour effectuer les réglages correspondants.

- 1 Maintenez votre doigt sur l'écran, mettez la machine hors tension, puis rallumez-la à l'aide de l'interrupteur d'alimentation principal.



→ L'écran de réglage du panneau tactile s'affiche.

- 2** À l'aide du stylet fourni, touchez légèrement le centre de chaque signe +, dans l'ordre de 1 à 13.

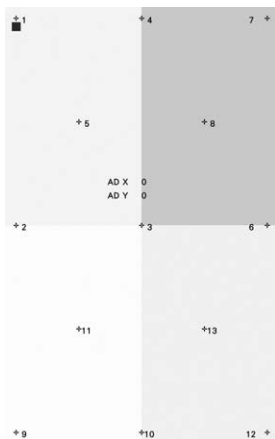

Remarque

- N'utilisez que le stylet fourni pour toucher l'écran. N'utilisez pas de crayon, d'aiguille ou tout autre objet pointu. N'appuyez pas trop fort sur l'écran. Sinon, vous risquez de l'endommager.

- 3** Mettez la machine hors tension, puis rallumez-la.

Remarque

- Si vous avez terminé le réglage de l'écran et si celui-ci ne répond toujours pas ou si vous ne parvenez pas à effectuer les réglages, contactez votre revendeur Brother agréé.

DÉPANNAGE

Si la machine ne fonctionne plus correctement, examinez les problèmes possibles suivants avant de l'envoyer en réparation.

Vous pouvez résoudre vous-même la plupart des problèmes. Pour une aide supplémentaire, le service d'aide en ligne Brother Solutions Center (Centre de solutions Brother) propose des réponses aux questions fréquemment posées et des conseils de dépannage régulièrement actualisés. Consultez notre site « <http://s.brother/cpeaa/> ».

Si le problème persiste, contactez votre revendeur Brother agréé ou le centre de service Brother agréé le plus proche.

Sujets fréquents de dépannage

Voici les causes et les solutions détaillées pour les sujets de dépannage les plus fréquents. Veillez à les consulter avant de contacter votre revendeur Brother agréé.

■ Le fil supérieur est trop tendu	page 178
■ Le fil est emmêlé sur l'envers du tissu	page 179
■ Tension du fil incorrecte	page 179
■ Le tissu est pris dans la machine et ne peut pas être retiré	page 180
■ Démêlage du fil par le dessous de la base du bobineur de canette	page 182

Le fil supérieur est trop tendu

■ Symptôme

- * Le fil supérieur apparaît sous la forme d'une ligne continue.
- * Le fil de la canette est visible sur l'endroit du tissu. (Reportez-vous à l'illustration ci-dessous.)
- * Le fil supérieur est tendu et se retire lorsque vous tirez dessus.
- * Le fil supérieur est tendu et des plis apparaissent sur le tissu.
- * La tension du fil supérieur est importante et le résultat ne change pas même si vous ajustez sa tension.

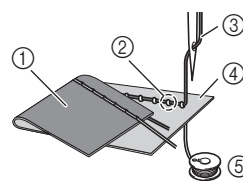

- ① Envers du tissu
- ② Le fil de la canette est visible sur l'endroit du tissu
- ③ Fil supérieur
- ④ Endroit du tissu
- ⑤ Fil de la canette

■ Cause

Enfilage de la canette incorrect

Si le fil de la canette n'est pas correctement enfilé, plutôt que d'appliquer la tension appropriée au fil de la canette, passez-le à travers le tissu lorsque le fil supérieur sort. Pour cette raison, le fil est visible sur l'endroit du tissu.

■ Solution

Réinstallez correctement le fil de la canette. (page 40)

Le fil est emmêlé sur l'envers du tissu

■ Symptôme

- * Le fil s'emmêle sur l'envers du tissu.

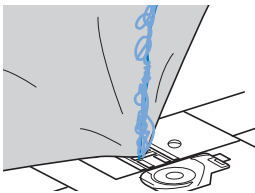

- * Une fois la couture commencée, un cliquetis est émis et la couture devient impossible.
- * Si vous regardez sous le tissu, le fil est emmêlé dans le boîtier de la canette.

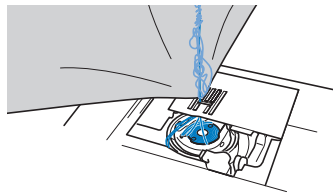

■ Cause

Enfilage supérieur incorrect

Si le fil supérieur est mal enfilé, il est impossible de tirer fermement sur le fil supérieur passant au travers du tissu; le fil supérieur s'emmêle dans le boîtier de la canette, produisant ainsi un cliquetis.

■ Solution

Retirez le fil emmêlé, puis corrigez l'enfilage supérieur.

- 1 Retirez le fil emmêlé. Si vous n'y parvenez pas, coupez le fil avec une paire de ciseaux.**
 - * Reportez-vous à la section « Nettoyage de la coursière » à la page 176.
- 2 Retirez le fil supérieur de la machine.**
- 3 Corrigez l'enfilage supérieur en suivant les instructions de la section « Enfilage supérieur » à la page 42.**
 - * Si la canette a été retirée de son boîtier, reportez-vous à la section « Réglage de la canette » à la page 40 pour installer correctement la canette.

Tension du fil incorrecte

■ Symptômes

- Symptôme 1 : Le fil de la canette est visible sur l'endroit du tissu.
- Symptôme 2 : Le fil supérieur apparaît sous la forme d'une ligne continue sur l'endroit du tissu.
- Symptôme 3 : Le fil supérieur est visible sur l'envers du tissu.
- Symptôme 4 : Le fil de la canette apparaît sous la forme d'une ligne continue sur l'envers du tissu.
- Symptôme 5 : La couture sur l'envers du tissu est relâchée.

□ Symptôme 1

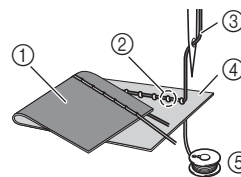

□ Symptôme 3

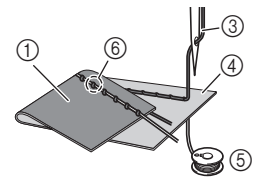

- ① Envers du tissu
- ② Le fil de la canette est visible sur l'endroit du tissu
- ③ Fil supérieur
- ④ Endroit du tissu
- ⑤ Fil de la canette
- ⑥ Le fil supérieur est visible sur l'envers du tissu

■ Cause/Solution

□ Cause 1

La machine n'est pas correctement enfilée.

<Avec les symptômes 1 et 2 décrits ci-dessus>
L'enfilage de la canette est incorrect.

Réglez la tension du fil supérieur, puis reportez-vous à la section « Le fil supérieur est trop tendu » à la page 178.

<Avec les symptômes 3 à 5 décrits ci-dessus>
L'enfilage supérieur n'est pas correct.

Réglez la tension du fil supérieur, puis reportez-vous à la section « Le fil est emmêlé sur l'envers du tissu » à la page 179 pour corriger l'enfilage supérieur.

□ Cause 2

L'aiguille et le fil utilisés ne sont pas appropriés au tissu.

L'aiguille de la machine à utiliser dépend du type de tissu cousu et de l'épaisseur du fil. Si vous n'utilisez pas l'aiguille et le fil appropriés au tissu, la tension du fil ne sera pas réglée correctement et le tissu risque de froncer ou des points peuvent être sautés.

- * Reportez-vous à la section « COMBINAISONS TISSU/FIL/AIGUILLE » à la page 49 pour vérifier que l'aiguille et le fil utilisés sont appropriés au tissu.

□ Cause 3

La tension supérieure sélectionnée n'est pas appropriée.

Sélectionnez une tension de fil appropriée. Reportez-vous à la section « Réglage de la tension du fil » à la page 62. La tension du fil appropriée diffère en fonction du type de tissu et du fil utilisés.

- * Réglez la tension du fil tout en cousant quelques points d'essai sur une chute du même tissu que celui utilisé dans votre projet.

Remarque

- Si l'enfilage supérieur et l'enfilage de la canette sont incorrects, il est impossible de régler correctement la tension du fil. Vérifiez tout d'abord l'enfilage supérieur et l'enfilage de la canette, puis réglez la tension du fil.

- * **Lorsque le fil de la canette est visible sur l'endroit du tissu.**

Réglez la tension du fil supérieur sur un chiffre inférieur. (Diminuez la tension du fil.)

- * **Lorsque le fil supérieur est visible sur l'envers du tissu.** Réglez la tension du fil supérieur sur un chiffre supérieur. (Augmentez la tension du fil.)



Le tissu est pris dans la machine et ne peut pas être retiré

Si le tissu est pris dans la machine et ne peut pas être retiré, il est possible que le fil soit emmêlé sous la plaque à aiguille. Suivez la procédure ci-dessous pour retirer le tissu de la machine. Si l'opération ne peut pas être effectuée selon la procédure, plutôt que d'essayer de forcer, contactez votre centre de service Brother agréé le plus proche.

Retrait du tissu de la machine

- 1 Arrêtez immédiatement la machine.**
- 2 Mettez la machine hors tension.**
- 3 Retirez l'aiguille.**
Si l'aiguille est abaissée dans le tissu, tournez le volant dans le sens des aiguilles d'une montre pour relever l'aiguille et la sortir du tissu, puis retirez l'aiguille.
* Reportez-vous à la section « CHANGEMENT DE L'AIGUILLE » à la page 48.
- 4 Retirez le pied-de-biche et son support.**
Si le fil est emmêlé sur le pied-de-biche, retirez le fil, puis relevez le levier du pied-de-biche pour retirer le pied-de-biche. Sinon, vous risquez d'endommager le pied-de-biche.
* Reportez-vous à la section « CHANGEMENT DU PIED-DE-BICHE » à la page 50.
- 5 Soulevez le tissu et coupez les fils en dessous.**
Si le tissu peut être retiré, retirez-le.
- 6 Retirez le capot de la plaque à aiguille.**
* Reportez-vous à la section « Nettoyage de la coursière » à la page 176.

- 7 Coupez le fil emmêlé, puis retirez la canette.**

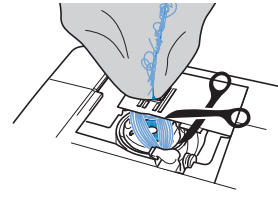

- 8 Retirez le boîtier de la canette.**

Si du fil reste dans le boîtier de la canette, retirez-le.

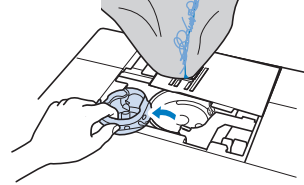

- 9 Utilisez la brosse de nettoyage ou un aspirateur pour éliminer les peluches et la poussière de la coursière et de la zone environnante.**

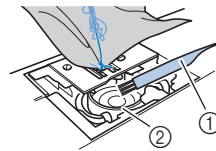

- ① Brosse de nettoyage
- ② Coursière

Si le tissu peut être retiré	Passez à l'étape 16 .
Si le tissu ne peut pas être retiré	Passez à l'étape 10 .

Remarque

- Il est déconseillé d'utiliser de l'air comprimé en bombe.

- 10 Utilisez le tournevis en forme de disque pour desserrer les deux vis de la plaque à aiguille.**

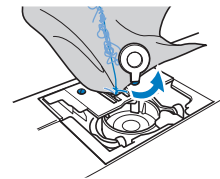

Remarque

- Veillez à ne pas laisser tomber les vis retirées dans la machine.

- 11** Soulevez légèrement la plaque à aiguille, coupez les fils emmêlés, puis retirez la plaque à aiguille.

Retirez le tissu et les fils de la plaque à aiguille.

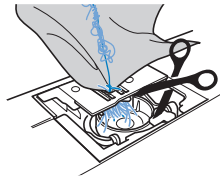

Remarque

- Si vous ne pouvez pas retirer le tissu, même une fois la procédure terminée, contactez votre centre de service Brother agréé le plus proche.

- 12** Retirez tous les fils de la coursière et autour des griffes d'entraînement.

- 13** Tournez le volant pour relever les griffes d'entraînement.

- 14** Alignez les deux trous de vis de la plaque à aiguille sur les deux trous du support de la plaque à aiguille, puis placez la plaque sur la machine.

- 15** Serrez légèrement au doigt la vis à droite de la plaque à aiguille. Utilisez ensuite le tournevis en forme de disque pour serrer fermement la vis à gauche. Serrez enfin fermement la vis à droite.

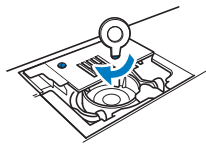

- 16** Remplacez le boîtier de la canette et le capot de la plaque à aiguille en suivant les étapes 8 à 10 dans la section « Nettoyage de la coursière ».

- 17** Vérifiez l'état de l'aiguille, puis installez-la.

Si l'aiguille est en mauvais état, par exemple si elle est tordue, veillez à installer une nouvelle aiguille.

* Reportez-vous à la section « CHANGEMENT DE L'AIGUILLE » à la page 48.

Mémo

- Étant donné que l'aiguille a peut-être été endommagée lorsque le tissu était coincé dans la machine, nous vous conseillons de la remplacer par une neuve.

■ Vérification du fonctionnement de la machine

Si la plaque à aiguille a été retirée, vérifiez le fonctionnement de la machine pour vous assurer que l'installation a été correctement réalisée.

- 1** Mettez la machine sous tension.

- 2** Sélectionnez .

Remarque

- N'installez pas le pied-de-biche et le fil tout de suite.

- 3** Tournez lentement le volant vers vous (dans le sens inverse des aiguilles d'une montre) et vérifiez bien que l'aiguille tombe au centre de l'ouverture de la plaque à aiguille.

Si l'aiguille touche la plaque à aiguille, retirez cette dernière puis réinstallez-la, en commençant par l'étape 13 de la section « Retrait du tissu de la machine » à la page 180.

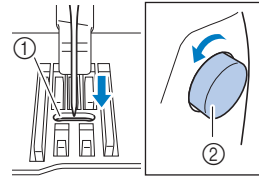

- ① Ouverture de la plaque à aiguille
② Volant

- 4** Sélectionnez le point zigzag . Augmentez alors la longueur et la largeur du point au maximum.

- 5** Tournez lentement le volant vers vous (sens inverse des aiguilles d'une montre) pour vérifier que la barre de l'aiguille et les griffes d'entraînement fonctionnent correctement.

Tournez le volant pour vérifier que les griffes d'entraînement se déplacent librement et n'entrent pas en contact avec les bords des fentes dans la plaque à aiguille.

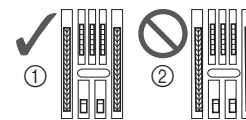

- ① Position correcte des griffes d'entraînement
② Position incorrecte des griffes d'entraînement

Mémo

- Si l'aiguille ou les griffes d'entraînement touchent la plaque à aiguille, la machine risque de ne pas fonctionner correctement; par conséquent, contactez votre centre de service Brother agréé le plus proche.

- 6** Mettez la machine hors tension, puis installez le support du pied-de-biche, le pied-de-biche et la canette.

N'utilisez jamais de pied-de-biche rayé ou endommagé. Sinon l'aiguille pourrait se casser ou les performances de la machine pourraient être affectées.

* Reportez-vous aux sections « Réglage de la canette » à la page 40 et « CHANGEMENT DU PIED-DE-BICHE » à la page 50.

- 7** Enfilez correctement la machine.

* Pour plus de détails sur la machine, reportez-vous à la section « ENFILAGE SUPÉRIEUR » à la page 42.

- 8** Faites des essais de couture avec un tissu normal.

Remarque

- Une couture incorrecte peut être due à un enfilage supérieur incorrect ou à la couture d'un tissu fin. Si l'essai n'est pas concluant, vérifiez l'enfilage supérieur ou le type de tissu utilisé.

Démêlage du fil par le dessous de la base du bobineur de canette

Si le bobinage de canette commence alors que le fil ne passe pas correctement par le disque de pré-tension, le fil risque de s'emmêler sous la base du bobineur de canette. Déroulez le fil en effectuant la procédure suivante.

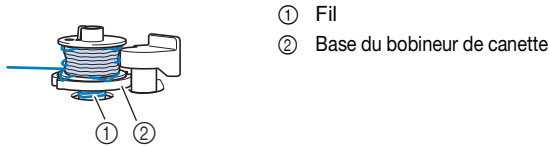

⚠ ATTENTION

- Ne retirez pas la base du bobineur de canette même si le fil s'emmêle dessous. Vous risqueriez de vous blesser.

- 1 Appuyez sur pour arrêter le bobinage de la canette.



- 2 Coupez le fil avec des ciseaux à côté du disque de pré-tension.

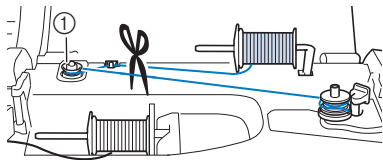

① Disque de pré-tension

- 3 Poussez la commande du bobineur de canette vers la droite, puis relevez la canette à au moins 10 cm (4" / pouces) de l'axe.

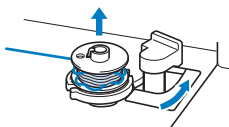

- 4 Coupez le fil à proximité de la canette pour retirer complètement la canette de l'axe. Tenez l'extrémité du fil de la main gauche et déroulez le fil dans le sens des aiguilles d'une montre en dessous de la base du bobineur de canette avec la main droite comme illustré ci-dessous.

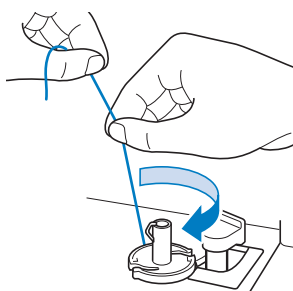

Liste des symptômes

Vérifiez les problèmes suivants avant de faire appel au service de dépannage. Si la page de référence est « * », contactez votre revendeur Brother agréé ou le centre de service Brother agréé le plus proche.

■ Préparatifs

Symptôme, Cause/solution	Référence
Impossible d'enfiler l'aiguille.	
L'aiguille ne se trouve pas dans la bonne position. <ul style="list-style-type: none"> • Appuyez sur (Touche Position de l'aiguille) pour relever l'aiguille. 	13
L'aiguille n'est pas installée correctement.	48
L'aiguille est de travers, tordue ou la pointe est émoussée.	48
L'enfilage supérieur n'est pas correct.	42
Le crochet de l'enfileur de l'aiguille est tordu et ne passe pas par le chas de l'aiguille.	*
Le levier d'enfilage de l'aiguille ne peut pas être déplacé ou rétabli dans sa position d'origine.	*
Une aiguille 65/9 est utilisée. <ul style="list-style-type: none"> • L'aiguille n'est pas compatible avec l'enfileur. Passez manuellement le fil par le chas de l'aiguille. 	43

Impossible de baisser le pied-de-biche avec le levier du pied-de-biche.

Vous avez levé le pied-de-biche à l'aide de la touche (Touche Relève pied-de-biche).	13
<ul style="list-style-type: none"> • Appuyez sur (Touche Abaisse pied-de-biche) pour abaisser le pied-de-biche. 	

Le fil de la canette ne se bobine pas correctement sur la canette.

Le fil ne passe pas correctement par le guide-fil de bobinage de la canette.	37
La canette tourne lentement.	38
Le fil sorti n'était pas correctement bobiné sur la canette.	37
La canette vide n'a pas été placée correctement sur la tige.	36

Lors du bobinage de la canette, le fil de la canette s'est enroulé sous la base du bobineur de canette.



Vous n'avez pas rembobiné correctement le fil de la canette lors du bobinage initial du fil sur la canette. Assurez-vous que le fil de la canette est convenablement placé dans les guides.	36
---	----

Symptôme, Cause/solution	Référence
Impossible de faire sortir le fil de la canette.	
L'aiguille est de travers, tordue ou la pointe est émoussée.	48
La canette n'est pas placée correctement.	40

La machine ne fonctionne pas.	
Toutes les touches et tous les boutons ont été verrouillés par le biais de  .	48, 50

Aucune information ne s'affiche sur l'écran à cristaux liquides.	
L'interrupteur d'alimentation principal n'est pas activé.	22
La fiche du cordon d'alimentation n'est pas insérée dans une prise électrique.	22

L'écran à cristaux liquides apparaît sombre.	
La luminosité de l'écran n'est pas réglée.	28

Rien ne se passe, même si vous appuyez sur l'écran à cristaux liquides	
Réglez l'écran.	177
L'écran a été verrouillé. • Appuyez sur l'une des touches suivantes pour déverrouiller l'écran.  	—

L'écran à cristaux liquides est embué.	
De la condensation s'est formée sur l'écran à cristaux liquides. • La buée se dissipe au bout d'un moment.	—

L'unité de broderie ne fonctionne pas.	
L'unité de broderie n'est pas installée correctement.	107
Le cadre de broderie a été installé avant l'initialisation de l'unité.	107

Le pointeur du pied de broderie « W+ » avec pointeur à voyant lumineux n'indique pas correctement la position	
Avec du tissu élastique épais, la position ne sera alignée de manière incorrecte qu'au niveau des parties relevées du tissu.	131
Avec un tissu dont la surface est très inégale, la position n'est pas correctement alignée. • L'indication du pointeur ne doit être utilisée qu'en référence.	—

■ En fonctionnement

Symptôme, Cause/solution	Référence
La machine ne fonctionne pas.	
La touche « Marche/Arrêt » n'a pas été enfoncée.	13
Le pied-de-biche n'a pas été abaissé.	13
La touche « Marche/Arrêt » a été enfoncée alors que la pédale était connectée.	58
La touche « Marche/Arrêt » a été enfoncée alors que la machine était réglée de sorte que le variateur de vitesse de couture contrôle la largeur du point zigzag.	27, 58

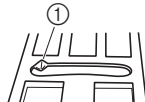
L'aiguille casse.	
L'aiguille n'est pas installée correctement.	48
La vis du support de l'aiguille n'est pas serrée.	48
L'aiguille est de travers ou tordue.	48
Vous utilisez la mauvaise aiguille ou le mauvais fil pour le tissu sélectionné.	49
Mauvais pied-de-biche.	194
Le fil supérieur est trop tendu.	62, 143
Vous avez tiré sur le tissu pendant la couture.	—
Le couvercle de bobine n'est pas installé correctement.	42
Des rayures sont présentes autour de l'ouverture de la plaque à aiguille. * Il y a une encoche du côté gauche de l'ouverture de la plaque à aiguille. Il ne s'agit pas d'un défaut.	*
 ① Encoche	
Des rayures sont présentes autour de l'ouverture du pied-de-biche.	*
Des rayures sont présentes sur le boîtier de la canette.	*
L'aiguille est défectueuse.	48
Vous n'utilisez pas une canette conçue spécialement pour cette machine.	36
L'enfilage supérieur n'est pas correct.	42
La canette n'est pas placée correctement.	40
Le pied-de-biche n'est pas fixé correctement.	50
La vis du support du pied-de-biche est desserrée.	50
Le tissu est trop épais.	69
Le tissu est entraîné par force lors de la couture sur tissus ou de coutures épaisses.	69
Le point est trop court.	62
Le renfort n'est pas fixé sur le tissu brodé.	127

Symptôme, Cause/solution	Référence
Le fil de la canette n'est pas bobiné correctement.	36

Le fil supérieur casse.

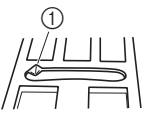
L'enfilage n'est pas correct sur la machine. (Vous n'avez pas utilisé le bon couvercle de bobine ou il n'est pas bien enfoncé, le fil n'a pas été pris dans l'enfileur de barre de l'aiguille, etc.)	42
Le fil utilisé est emmêlé ou comporte des nœuds.	—
L'aiguille choisie n'est pas appropriée au fil utilisé.	49
Le fil supérieur est trop tendu.	62, 143
Le fil est emmêlé.	—
L'aiguille est de travers, tordue ou la pointe est émoussée.	48
L'aiguille n'est pas installée correctement.	48
Des rayures sont présentes autour de l'ouverture de la plaque à aiguille. * Il y a une encoche du côté gauche de l'ouverture de la plaque à aiguille. Il ne s'agit pas d'un défaut.	*
① Encoche	
	
Des rayures sont présentes autour de l'ouverture du pied-de-biche.	*
Des rayures sont présentes sur le boîtier de la canette.	*
Vous utilisez la mauvaise aiguille ou le mauvais fil pour le tissu sélectionné.	49
Vous n'utilisez pas une canette conçue spécialement pour cette machine.	36
Le fil est fragilisé, pourri ou de mauvaise qualité.	—

Le fil est emmêlé sur l'envers du tissu.

L'enfilage supérieur n'est pas correct.	42
Vous utilisez la mauvaise aiguille ou le mauvais fil pour le tissu sélectionné.	49

Le fil supérieur est trop serré.

Le fil de la canette n'est pas installé correctement.	40
---	----

Le fil de la canette casse.

La canette n'est pas placée correctement.	40
Le fil de la canette n'est pas bobiné correctement.	36
Des rayures sont présentes sur la canette ou elle ne tourne pas correctement.	40
Le fil est emmêlé.	—
Vous n'utilisez pas une canette conçue spécialement pour cette machine.	36

Symptôme, Cause/solution	Référence
Le tissu fronce.	
L'enfilage du fil supérieur ou du fil de la canette est incorrect.	40, 42
Le couvercle de bobine n'est pas installé correctement.	42
Vous utilisez la mauvaise aiguille ou le mauvais fil pour le tissu sélectionné.	49
L'aiguille est de travers, tordue ou la pointe est émoussée.	48
Les points sont trop longs lorsque vous cousez sur des tissus fins.	62
La tension du fil n'est pas réglée correctement.	62, 143
Mauvais pied-de-biche.	194
Le tissu et le renfort ne sont pas tendus dans le cadre de broderie.	128
Vous utilisez un renfort inadéquat ou insuffisant.	127

Le point n'est pas cousu correctement.

Le pied-de-biche utilisé n'est pas approprié au type de point choisi.	194
La tension du fil n'est pas correcte.	62
Le fil est emmêlé, par exemple dans le boîtier de la canette.	176

Des points ont été sautés

L'enfilage est incorrect dans la machine.	42
Vous utilisez la mauvaise aiguille ou le mauvais fil pour le tissu sélectionné.	49
L'aiguille est de travers, tordue ou la pointe est émoussée.	48
L'aiguille n'est pas installée correctement.	48
L'aiguille est défectueuse.	48
De la poussière ou des peluches se sont accumulées sous la plaque à aiguille.	176
Vous utilisez des tissus fins ou élastiques.	70

Absence de point

L'aiguille est de travers, tordue ou la pointe est émoussée.	48
La canette n'est pas placée correctement.	40
L'enfilage supérieur n'est pas correct.	42

La machine émet un son aigu pendant la couture

L'aiguille est de travers, tordue ou la pointe est émoussée.	48
Il y a de la poussière ou des peluches dans les griffes d'entraînement.	176
Des bouts de fil sont pris dans le boîtier de la canette.	176
L'enfilage supérieur n'est pas correct.	42

Symptôme, Cause/solution	Référence
Vous n'utilisez pas une canette conçue spécialement pour cette machine.	36
Le boîtier de la canette présente des trous laissés par l'aiguille ou des rayures engendrées par les frottements.	176

Le tissu n'est pas entraîné dans la machine.

Les griffes d'entraînement sont en position basse.	80
<ul style="list-style-type: none"> Appuyez sur , puis tournez le volant pour relever les griffes d'entraînement. 	
Les points sont trop près les uns des autres.	62
Mauvais pied-de-biche.	194
L'aiguille est de travers, tordue ou la pointe est émoussée.	48
Le fil est emmêlé.	180
Le pied zigzag « J » est incliné sur un bord épais au début de la couture.	69

Le tissu est entraîné dans le mauvais sens.

Le mécanisme d'entraînement est endommagé.	*
--	---

L'aiguille touche la plaque à aiguille.

La vis du support de l'aiguille n'est pas suffisamment serrée.	48
L'aiguille est de travers, tordue ou la pointe est émoussée.	48

Impossible de retirer le tissu cousu avec la machine.

Le fil est emmêlé en dessous de la plaque à aiguille.	179
---	-----

Une aiguille cassée est tombée à l'intérieur de la machine.

<ul style="list-style-type: none"> Mettez la machine hors tension, puis retirez la plaque à aiguille. Si vous apercevez l'aiguille qui est tombée à l'intérieur de la machine, utilisez une pince pour l'en extraire. Après avoir retiré l'aiguille, remettez la plaque à aiguille dans sa position d'origine. Avant de mettre la machine sous tension, tournez lentement le volant vers vous afin de vérifier qu'il fonctionne correctement. Si le volant ne tourne pas correctement ou s'il est impossible de retirer l'aiguille tombée à l'intérieur de la machine, contactez votre revendeur Brother agréé. 	180
--	-----

Le volant est lent lorsque vous le tournez.

Le fil est emmêlé dans le boîtier de la canette.	179
--	-----

■ Après la fin d'une opération

Symptôme, Cause/solution	Référence
La tension du fil n'est pas correcte.	
L'enfilage supérieur n'est pas correct.	42
La canette n'est pas placée correctement.	40
Vous utilisez la mauvaise aiguille ou le mauvais fil pour le tissu sélectionné.	49
Le support du pied-de-biche n'est pas fixé correctement.	50
La tension du fil n'est pas réglée correctement.	62, 143
Le fil de la canette n'est pas bobiné correctement.	36
L'aiguille est de travers, tordue ou la pointe est émoussée.	48
Vous n'utilisez pas une canette conçue spécialement pour cette machine.	36

Les motifs de points décoratifs ou de caractères ne sont pas alignés correctement.

Les réglages du motif de points ont été mal entrés.	97
---	----

Le motif de points n'est pas correct.

Mauvais pied-de-biche.	194
Vous n'avez pas utilisé un renfort de broderie sur du tissu fin ou élastique.	70
La tension du fil n'est pas réglée correctement.	62, 143
Le tissu est tiré, poussé ou entraîné à un certain angle pendant la couture.	56
<ul style="list-style-type: none"> Lors de la couture, guidez le tissu manuellement pour qu'il soit entraîné en ligne droite. 	
Le fil est emmêlé, par exemple dans le boîtier de la canette.	179







Symptôme, Cause/solution	Référence
Le motif n'est pas brodé correctement.	
Le fil est emmêlé.	—
La tension du fil n'est pas réglée correctement.	62, 143
Le tissu n'a pas été inséré correctement dans le cadre (le tissu n'était pas tendu, etc.).	128
Vous n'avez pas utilisé de renfort de broderie. <ul style="list-style-type: none"> Lorsque vous brodez sur des tissus élastiques, légers, à grosse trame ou sur des tissus susceptibles de provoquer un rétrécissement des motifs, utilisez toujours un renfort de broderie. Pour savoir quel renfort utiliser, contactez votre revendeur Brother agréé. 	127
Un objet se trouvait près de la machine et a été touché par le chariot ou le cadre de broderie pendant la broderie.	107
Le tissu à l'extérieur des bords du cadre interfère avec le bras et empêche l'unité de broderie de se déplacer. <ul style="list-style-type: none"> Fixez de nouveau le tissu dans le cadre de broderie de sorte que l'excédent se trouve de l'autre côté du bras et faites pivoter le motif de 180 degrés. 	128
Le tissu est trop lourd et l'unité de broderie ne peut pas se déplacer librement. <ul style="list-style-type: none"> Placez un livre épais ou un objet similaire sous la tête du bras pour soulever légèrement le côté le plus lourd et le maintenir horizontal. 	—
Le tissu pend sur le bord de la table. <ul style="list-style-type: none"> Si le tissu pend sur le bord de la table pendant la broderie, l'unité de broderie ne pourra pas se déplacer librement. Placez le tissu de façon à ce qu'il ne pende pas sur le bord de la table ou tenez-le pour éviter qu'il traîne. 	135
Le tissu est accroché quelque part. <ul style="list-style-type: none"> Arrêtez la machine et positionnez le tissu de sorte qu'il ne puisse pas être accroché. 	—
Le cadre de broderie a été retiré pendant le travail de broderie (par exemple, pour changer la canette). Le pied-de-biche a été heurté ou déplacé pendant le retrait ou la fixation du cadre de broderie ou l'unité de broderie a été déplacée.	138
Le renfort est mal fixé. Par exemple, il est plus petit que le cadre de broderie.	127















Des boucles apparaissent à la surface du tissu lors de la broderie



La tension du fil n'est pas réglée correctement.	143
La tension du fil supérieur n'est pas réglée correctement pour la combinaison tissu/fil/motif utilisée. <ul style="list-style-type: none"> Utilisez le capot de la plaque à aiguille pour broderie. 	135
La combinaison boîtier de la canette/fil de la canette est incorrecte.	134

MESSAGES D'ERREUR

Vous trouverez ci-dessous des explications relatives aux messages d'erreur. Consultez-les au besoin (si vous appuyez sur  ou si vous refaites l'opération correctement après l'affichage du message, il disparaît).

	Messages d'erreur	Cause/solution
1	Fixez le cadre de broderie.	Ce message s'affiche lorsque la machine est prête à broder un motif, que la touche « Marche/Arrêt » est enfoncée et que le cadre de broderie n'est pas installé.
2	Impossible de changer la configuration des caractères.	Ce message s'affiche en cas de nombre excessif de caractères et lorsque la configuration de caractères courbes est impossible.
3	Impossible de broder car l'unité de broderie n'est pas installée. Mettez la machine hors tension, puis installez l'unité de broderie.	Ce message s'affiche lorsque vous appuyez sur la touche « Marche/Arrêt » et que la machine est en mode de broderie mais que l'unité de broderie n'est pas installée.
4	Impossible de reconnaître les données du motif sélectionné. Les données sont peut-être corrompues.	Ce message s'affiche lorsque les données du motif de broderie sélectionné risquent d'être corrompues.
5	Utilisez un cadre de broderie plus grand.	Ce message s'affiche lorsque la machine est en mode broderie, que le petit cadre est installé et que le motif sélectionné ne tient pas dedans.
6	Vérifiez l'enfilage supérieur et procédez de nouveau à l'enfilage.	Ce message s'affiche lorsque le fil supérieur est cassé ou mal enfilé et que vous appuyez la touche « Marche/Arrêt »,  (Touche Point inverse) ou  (Touche Point de renfort).
7	Volume de données trop important pour ce motif.	Ce message s'affiche lorsque les motifs de points que vous modifiez prennent trop de place dans la mémoire ou que vous modifiez trop de motifs de points pour la mémoire.
8	Échec de sauvegarde du fichier.	Ce message s'affiche lorsque vous tentez d'enregistrer plus de 100 fichiers image de l'écran de réglages sur le support USB. Dans ce cas, supprimez un fichier du support USB ou utilisez un autre support USB.
9	En mode aiguille jumelée, vous ne pouvez pas utiliser la touche d'enfilage automatique de l'aiguille.	Ce message s'affiche lorsque vous appuyez sur la touche d'enfilage automatique de l'aiguille alors que le mode Aiguille jumelée est sélectionné.
10	Inclut un motif spécial qui ne peut pas être enregistré dans la mémoire externe. Enregistrez le motif dans la mémoire de la machine.	Ce message s'affiche lorsque vous essayez d'enregistrer sur un support USB un motif protégé par des droits d'auteur. Conformément aux lois sur les droits d'auteur, les motifs soumis à une interdiction de reproduction ou de modification ne peuvent pas être enregistrés sur un support USB. Si ce message s'affiche, enregistrez le motif dans la mémoire de la machine.
11	Abaissez le levier boutonnières.	Ce message s'affiche lorsque le levier boutonnières est relevé, qu'un point de boutonnière est sélectionné et que vous appuyez sur la touche « Marche/Arrêt »,  (Touche Point inverse) ou  (Touche Point de renfort).
12	Abaissez le levier du pied-de-biche.	Ce message s'affiche lorsque vous appuyez sur la touche  (Touche Releveur du pied-de-biche) tout en relevant le levier du pied-de-biche/abaissant l'aiguille.
13	Veillez à ce que le cadre de broderie soit positionné le plus en arrière possible. VERROUILLEZ LE LEVIER DE SÉCURITÉ DU CADRE.	Ce message s'affiche lorsque le cadre de broderie est fixé.
14	Impossible d'ajouter d'autres motifs à cette combinaison.	Ce message s'affiche lorsque vous ne pouvez pas associer des motifs.
15	Aucun autre point ne peut être combiné.	Ce message s'affiche lorsque vous essayez d'associer plus de 71 motifs.
16	Espace mémoire insuffisant pour enregistrer le motif. Supprimez certains motifs ou utilisez un autre support.	Ce message s'affiche lorsque la mémoire est saturée et que le motif de points ou le motif de broderie ne peut pas être mémorisé.
17	Espace mémoire insuffisant pour enregistrer le motif. Supprimer un autre motif?	Ce message s'affiche lorsque la mémoire est saturée et que le motif de points ou le motif de broderie ne peut pas être mémorisé.
18	Voulez-vous annuler la sélection du motif en cours ?	Ce message s'affiche lorsque vous appuyez sur la touche  après avoir sélectionné un motif et que ce motif est sur le point d'être effacé.

	Messages d'erreur	Cause/solution
19	Voulez-vous annuler la sélection du point en cours ?	Ce message s'affiche lorsque vous appuyez sur les touches  ,  ou  après avoir sélectionné un motif de points et que ce motif de points est sur le point d'être effacé.
20	Supprimer l'image sélectionnée?	Ce message s'affiche lorsque l'image est supprimée.
21	Souhaitez-vous supprimer le réglage?	Ce message s'affiche lorsque vous appuyez sur  ou  pour supprimer les réglages d'un point de couture courant. Pour supprimer les réglages sélectionnés, appuyez sur  .
22	Souhaitez-vous remettre le chariot de broderie dans sa position précédente?	Ce message s'affiche lorsque vous remplacez le fil de la canette utilisé pour la broderie.
23	Souhaitez-vous rappeler et réutiliser la mémoire précédente?	Ce message s'affiche si la machine est mise hors tension en cours de broderie, puis remise sous tension. Appuyez sur  pour remettre la machine dans l'état dans lequel elle se trouvait avant sa mise hors tension (emplacement du motif et nombre de points). Suivez la procédure décrite sous « Si le fil casse ou que la canette n'a plus de fil pendant la broderie » à la page 138 pour aligner la position de l'aiguille et broder le reste du motif.
24	Souhaitez-vous revenir aux changements de couleur précédents?	Ce message s'affiche lorsque vous appuyez sur  lors de la modification des couleurs de fils.
25	Souhaitez-vous séparer le motif d'encadrement combiné?	Ce message s'affiche lorsque vous faites tourner un motif combiné enregistré sur l'écran de broderie.
26	Le motif dépasse du cadre de broderie.	Ce message s'affiche lorsque la machine est en mode broderie et que la combinaison de motifs de caractères est trop grande pour tenir dans le cadre de broderie.
27	Le motif dépasse le cadre de broderie. Si vous souhaitez ajouter d'autres motifs, faites pivoter la combinaison de motifs.	Ce message s'affiche lorsque la machine est en mode broderie et que le motif de caractères combinés est trop grand pour le cadre de broderie. Vous pouvez faire pivoter le motif de 90 degrés et continuer à combiner des caractères.
28	Une maintenance préventive est recommandée.	Ce message s'affiche lorsque la machine a besoin d'une maintenance. Lorsque ce message s'affiche, il est recommandé de confier votre machine à un revendeur Brother agréé ou au centre de service Brother agréé le plus proche pour un contrôle de maintenance de routine. Ce message disparaît et la machine continue de fonctionner une fois que vous appuyez sur  . Mais il s'affichera encore plusieurs fois, jusqu'à ce que l'opération de maintenance appropriée soit effectuée.
29	Relevez le levier boutons.	Ce message s'affiche lorsque le levier boutons est abaissé, qu'un point autre qu'un point de boutonnière est sélectionné, et que vous appuyez sur la touche « Marche/Arrêt »,  (Touche Point inverse) ou  (Touche Point de renfort).
30	Retirez le pied à double entraînement de la machine.	Ce message apparaît lorsque vous essayez de commencer à broder, le pied à double entraînement fixé à la machine. Retirez le pied à double entraînement avant d'activer le mode de broderie.
31	Retirez le pied de broderie avec pointeur lumineux de la machine.	Ce message apparaît lorsque vous essayez de commencer à coudre des points utilitaires ou des points décoratifs/de caractères à l'aide du pied de broderie avec pointeur à voyant lumineux fixé à la machine. Retirez le pied de broderie avec pointeur à voyant lumineux avant d'activer le mode de couture.
32	Sélectionnez un motif.	Ce message s'affiche lorsque vous n'avez sélectionné aucun motif de broderie et que vous appuyez sur la touche « Marche/Arrêt », sur  (Touche Point inverse) ou sur  (Touche Point de renfort).
33	Sélectionnez un point.	Ce message s'affiche lorsque vous n'avez sélectionné aucun motif de points et que vous appuyez sur la touche « Marche/Arrêt », sur  (Touche Point inverse) ou sur  (Touche Point de renfort).
34	Réglez l'heure.	Ce message apparaît lorsque l'heure/la date n'a pas été définie. Réglez l'heure/la date. (page 22)
35	La touche "Marche/arrêt" ne fonctionne pas lorsque la pédale est installée. Retirez la pédale.	Ce message s'affiche lorsque vous appuyez sur la touche « Marche/Arrêt » pour coudre des points utilitaires, de caractères ou décoratifs alors que la pédale est installée. (Ce message ne s'affiche pas pendant la broderie.)

	Messages d'erreur	Cause/solution
36	La canette est presque vide.	Ce message s'affiche lorsque le fil de la canette est presque épuisé. Bien qu'il soit possible de coudre quelques points lorsque la touche « Marche/ Arrêt » est enfoncée, remplacez immédiatement la canette par une canette pleine. Lorsque vous brodez, appuyez sur  sur <input type="button" value="OK"/> , retirez le cadre de broderie, puis remplacez la canette par une autre remplie de fil de canette à broder. Si [Capteur de fil supérieur et de canette] dans l'écran de réglages généraux de la machine est défini sur [OFF], ce message ne s'affiche pas.
37	Le système de sécurité du bobineur de canette a été activé. Le fil est-il emmêlé?	Ce message s'affiche lorsque la canette est en cours de bobinage et que le moteur se bloque car le fil est emmêlé, etc.
38	Le chariot de l'unité de broderie va se déplacer. Éloignez vos mains, etc. du chariot.	Ce message s'affiche lorsque l'unité de broderie est en cours d'initialisation.
39	Le système de sécurité a été activé, car le moteur de l'axe principal a surchauffé. Le fil est-il emmêlé ?	Ce message s'affiche quand la température du moteur augmente, ce qui active le dispositif de sécurité. Attendez que la température descende. Si l'erreur persiste, veuillez consulter votre revendeur Brother agréé le plus proche.
40	Le système de sécurité a été activé, car le moteur de l'axe principal est grippé. Le fil est-il emmêlé ?	Ce message s'affiche lorsque le moteur se bloque car le fil est emmêlé ou pour d'autres raisons en rapport avec l'alimentation en fil.
41	Le système de sécurité a été activé en raison d'un dysfonctionnement du capteur de position de l'aiguille.	Ce message s'affiche quand une erreur est détectée au niveau du capteur de position de l'aiguille, ce qui active le dispositif de sécurité. Éteignez la machine, puis rallumez-la. Si le message persiste, il est possible que la machine soit endommagée. Veuillez contacter votre revendeur Brother agréé le plus proche.
42	L'enfilage du fil supérieur est peut-être incorrect. Recommencez l'enfilage de celui-ci.	Ce message s'affiche lorsque le fil supérieur n'a pas été enfilé correctement.
43	Le support USB a été changé. Ne le changez pas en cours de lecture.	Ce message s'affiche lorsque vous essayez de sélectionner un motif de points après modification du support USB dans lequel il est enregistré.
44	Pas de capot de plaque à aiguille. Fixez un capot de plaque à aiguille.	Ce message s'affiche lorsque le capot de la plaque à aiguille n'est pas fixé.
45	Cette fonction d'édition ne peut être utilisée lorsque le motif est en dehors de la ligne rouge. Utilisez cette fonction après avoir déplacé le motif.	Ce message s'affiche lorsque la machine est en mode de modification de la broderie et que vous essayez d'utiliser une fonction de modification alors que le motif n'est pas entièrement encadré en rouge.
46	Impossible d'utiliser ce fichier.	Ce message s'affiche lorsque le format du fichier n'est pas compatible avec cette machine. Vérifiez la liste des formats de fichier compatibles. (page 192)
47	Impossible d'utiliser ce fichier car il dépasse les capacités de données. Utilisez un fichier de taille adaptée.	Ce message s'affiche lorsque la taille du fichier dépasse la capacité de la mémoire de la machine. Vérifiez la taille et le format du fichier. (page 192)
48	Touche non disponible actuellement.	Ce message s'affiche lorsque vous appuyez sur  Guide de couture sur un écran autre que celui de points de couture courants, ou sur  Explication des motifs sur un écran autre que celui de points de couture courants ou points décoratifs/de caractères.
49	Cette touche ne fonctionne pas lorsque l'aiguille est abaissée. Soulevez l'aiguille et appuyez de nouveau sur la touche.	Ce message s'affiche lorsqu'une touche de l'écran à cristaux liquides est enfoncée alors que l'aiguille est en position basse.
50	Ce point n'est pas compatible avec le mode à double entraînement.	Ce message apparaît lorsque le pied à double entraînement ne peut être utilisé avec le point actuel. Sélectionnez un autre point.
51	Impossible d'utiliser ce support USB.	Ce message s'affiche lorsque vous essayez d'utiliser un support incompatible.
52	Ce support USB n'est pas compatible.	Ce message s'affiche lorsque vous essayez d'utiliser un support USB incompatible. Pour une liste des supports USB compatibles, consultez le site Web « http://s.brother/cpeaa/ ».
53	Mettez la machine hors tension avant de fixer ou de retirer la plaque d'aiguille.	Ce message s'affiche lorsque la plaque à aiguille normale est remplacée par la plaque à aiguille pour point droit alors que la machine est sous tension.
54	Mettez la machine hors tension et remplacez la plaque à aiguille.	<ul style="list-style-type: none"> Ce message s'affiche lorsque la machine est réglée sur le mode de broderie ou sur le mode de points décoratifs courants depuis l'écran d'accueil alors que la plaque à aiguille pour point droit est installée ou en l'absence de plaque à aiguille. Ce message s'affiche lorsque la plaque à aiguille pour point droit est installée alors qu'un motif de points incompatible avec cette plaque à aiguille est sélectionné.

	Messages d'erreur	Cause/solution
55	Erreur de support USB	Ce message s'affiche lorsqu'une erreur se produit sur le support USB.
56	Utilisez le releveur du pied-de-biche pour abaisser ce dernier.	Ce message s'affiche lorsque vous appuyez sur une touche, p. ex. la touche « Marche/Arrêt » alors que le pied-de-biche est relevé.
57	Utilisez le releveur du pied-de-biche pour relever ce dernier.	Ce message s'affiche lorsque l'unité de broderie est installée, que la machine est mise sous tension et que l'aiguille est en position basse.
58	Lorsque la commande de vitesse est réglée pour contrôler la largeur du point zigzag, la touche "Marche/arrêt" ne fonctionne pas.	Ce message s'affiche lorsque le levier de contrôle de la vitesse est réglé pour contrôler la largeur de point zigzag et que la touche « Marche/Arrêt » est enfoncée. Utilisez la pédale pour activer la machine.

■ Le signal d'alarme retentit

Si l'opération est mal effectuée, une alarme retentit pour indiquer une erreur. Si l'opération est effectuée correctement, la machine émet un bip de confirmation.

Mémo

- Pour désactiver le bip de fonctionnement ou en modifier le volume, appuyez sur  puis modifiez le réglage de l'option [Volume du haut-parleur de la machine]. Pour plus de détails, reportez-vous à la page 28.

SPÉCIFICATIONS

		Élément	Spécification
Taille et poids	Machine (Boîte 1 sur 2)	Dimensions de la machine	Env. 662 mm (L) × 348 mm (H) × 321 mm (P) (env. 26-1/16" / pouces (L) × 13-11/16" / pouces (H) × 12-5/8" / pouces (P))
		Dimensions de la boîte	Env. 740 mm (L) × 620 mm (H) × 405 mm (P) (env. 29-1/8" / pouces (L) × 24-13/32" / pouces (H) × 15-15/16" / pouces (D))
		Poids de la machine	Env. 17 kg (env. 37,5 lb)
		Poids de la boîte (pour la livraison)	Env. 26,5 kg (env. 58,4 lb)
		Vitesse de couture	70 à 1050 points par minute
		Aiguilles	Aiguilles pour machine à coudre à usage personnel (HA × 130)
	Unité de broderie (Boîte 2 sur 2)	Dimensions de l'unité de broderie	Env. 595 mm (L) × 139 mm (H) × 524 mm (P) (env. 23-7/16" / pouces (L) × 5-15/32" / pouces (H) × 20-5/8" / pouces (P))
		Dimensions de la machine lorsque l'unité de broderie est installée	Env. 916 mm (L) × 348 mm (H) × 524 mm (P) (env. 36-1/16" / pouces (L) × 13-11/16" / pouces (H) × 20-5/8" / pouces (P))
		Dimensions de la boîte	Env. 735 mm (L) × 620 mm (H) × 190 mm (P) (env. 28-15/16" / pouces (L) × 24-13/32" / pouces (H) × 7-15/32" / pouces (P))
		Poids de l'unité de broderie	Env. 4,6 kg (env. 10,1 lb)
		Poids de la boîte (pour la livraison)	Env. 7,1 kg (env. 15,7 lb)
Poids de livraison total (combinaison des 2 boîtes complètes)		Env. 34,5 kg (env. 76,1 lb)	
Précautions relatives aux données	Mémoire	Motifs de points	1 Mo
		Motifs de broderie	10 Mo
		Les images peuvent être importées sur la machine (Mon Centre de Motifs (My Design Center))	100 Mo
	Types de données	Motifs de points ^{*1}	.pmv .pmx .pmu .pmi
		Motifs de broderie ^{*2}	.pes .phc .phx .dst .pen
		Données pouvant être chargées en utilisant Mon Centre de Motifs (My Design Center)	.jpg .png .bmp
	Types de périphériques/supports USB pris en charge ^{*3}	Motifs de points	Vous pouvez mémoriser ou rappeler des données de points avec un support externe USB. Utilisez un support externe répondant aux caractéristiques suivantes. <ul style="list-style-type: none"> • Lecteur Flash USB (support USB Flash) • Lecteur de disquettes USB Les données de points peuvent uniquement être rappelées depuis : <ul style="list-style-type: none"> • Supports USB CD-ROM, CD-R, CD-RW Vous pouvez également utiliser les types de supports USB suivants avec le lecteur de cartes mémoire USB/module USB d'écriture sur carte <ul style="list-style-type: none"> • Carte Secure Digital (SD) • CompactFlash • Memory Stick • Smart Media • Carte Multi Media (MMC) • xD-Picture Card
Motifs de broderie		Vous pouvez mémoriser ou rappeler des données de broderie avec un support USB. Utilisez un support répondant aux caractéristiques suivantes. <ul style="list-style-type: none"> • Lecteur Flash USB (support USB Flash) Les données de broderie peuvent uniquement être rappelées. <ul style="list-style-type: none"> • Supports USB CD-ROM, CD-R, CD-RW Vous pouvez également utiliser les types de supports USB suivants avec le lecteur de cartes mémoire USB/module USB d'écriture sur carte. <ul style="list-style-type: none"> • Carte Secure Digital (SD) • CompactFlash • Memory Stick • Smart Media • Carte Multi Media (MMC) • xD-Picture Card 	

		Élément		Spécification
Conditions du [Mode Éco] et du [Mode de prise en charge de l'arrêt]	[Mode Éco]	Temps disponible	OFF, 10 - 120 (minute)	
		Touche « Marche/ Arrêt »	Clignote en vert	
		Fonction suspendue	Éclairage de la machine, écran, pointeur à voyant lumineux, traçage de la ligne de guidage	
		Après la récupération	La machine commence par l'opération précédente.	
	[Mode de prise en charge de l'arrêt]	Temps disponible	OFF, 1 - 12 (heure)	
		Touche « Marche/ Arrêt »	Clignote lentement en vert	
		Fonction suspendue	Toutes les fonctions	
		Après la récupération	Un message d'erreur s'affiche. Vous devez mettre la machine hors tension puis la remettre sous tension pour redémarrer.	
Fichiers images compatibles pour l'image d'économiseur d'écran	Format		Format JPEG (.jpg)	
	Taille du fichier		150 Ko maximum pour chaque image	
	Dimensions du fichier		1280 × 1280 pixels maximum (si la largeur est comprise entre 800 et 1279 pixels, l'image s'affiche à 800 pixels.)	
	Quantité prise en charge		5 maximum	
Vidéos pouvant être visionnées	Format de fichier MP4		vidéo - H.264/MPEG-4 AVC, audio – AAC	
	Taille		450 (H) × 800 (L)	
	Taille maximale du fichier		1 Go	

- *1 Il est possible de récupérer les fichiers de données de points « .pmu ». Toutefois, lorsque vous utilisez la machine pour enregistrer le fichier, celui-ci est enregistré au format de fichier de données de points « .pmv ». L'utilisation de données autres que celles créées à l'aide de cette machine ou la machine créant des fichiers de données « .pmu » risque d'entraîner un dysfonctionnement de la machine.
- *2
- L'utilisation de données autres que celles mémorisées avec nos systèmes de conception de données ou cette machine peut entraîner un dysfonctionnement de cette machine. Lorsque la machine est utilisée pour enregistrer un fichier avec une extension quelconque, il est enregistré sous la forme d'un fichier de données « .phx ».
 - Les données .dst s'affichent dans l'écran de liste de motifs par nom de fichier (l'image ne peut être affichée). Il se peut que le nom du fichier ne soit pas affiché en totalité selon le nombre de caractères qu'il possède. Les données Tajima (.dst) ne contenant pas d'informations de couleur de fil spécifiques, elles s'affichent avec notre séquence de couleurs de fils par défaut. Vérifiez l'aperçu et modifiez les couleurs de fil comme vous le souhaitez.
- *3
- Certains supports USB disponibles sur le marché risquent de ne pas être pris en charge par cette machine. Consultez notre site Web « <http://s.brother/cpeaa/> » pour plus de détails.
 - Selon le type de périphérique/support USB utilisé, branchez-le directement dans le port USB de la machine ou branchez le lecteur/enregistreur de supports USB dans le port USB de la machine.
 - * Certaines spécifications peuvent être modifiées sans avis préalable.

ATTENTION

- Lorsque vous utilisez des données de broderie différentes de nos motifs originaux, le fil ou l'aiguille risque de se casser si vous brodez avec une densité de point trop fine ou si vous brodez trois points superposés ou plus. Dans ce cas, utilisez l'un de nos systèmes de conception de données d'origine pour modifier les données de broderie.

MISE À NIVEAU DU LOGICIEL DE VOTRE MACHINE

Vous pouvez utiliser un support USB pour mettre à niveau le logiciel de votre machine.

Lorsqu'une mise à jour est disponible sur le site « <http://s.brother/cpeaa/> », téléchargez les fichiers en suivant les instructions du site Web et les étapes ci-dessous.

Remarque

- Lors d'une mise à jour logicielle à l'aide d'un support USB, assurez-vous que le support USB contient uniquement le fichier de mise à jour avant de commencer l'opération.

1 Mettez la machine sous tension tout en appuyant sur la touche  (Touche d'enfilage automatique).

2 Appuyez sur .



3 Insérez le support USB dans le port USB principal (supérieur) de la machine.

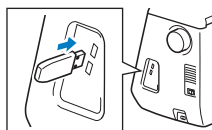

4 Appuyez sur .

→ Une fois la mise à niveau terminée, un message de confirmation s'affiche.

5 Mettez la machine hors tension, retirez le support USB puis remettez la machine sous tension.

TABLEAU DE RÉGLAGE DES POINTS

Mémo

- Lorsque l'un des points suivants (motifs de points inverses et motifs de points de renfort) est sélectionné, si vous appuyez sur  (Touche Point inverse), des points inverses sont cousus.

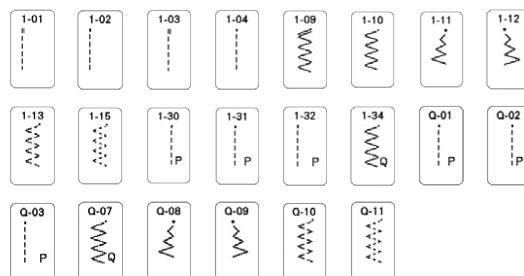

Lorsqu'un autre point est sélectionné, si vous

appuyez sur  (Touche Point inverse), des points de renfort sont cousus.



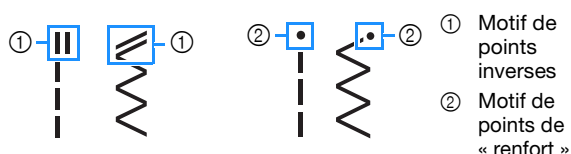

- Les symboles de motif de points indiquent ce qui suit.

































Remarque

















- Lorsque le mode en mouvement libre est défini sur OFF/ON, le pied-de-biche affiché sur chaque écran est indiqué dans le tableau sous « Pied-de-biche ».



















* Vous pouvez utiliser l'aiguille jumelée avec le pied zigzag « J ».



















Point	Pied-de-biche	Nom du point/ Applications	Largeur du point (mm (" / pouce))	
			Auto. Manuel	Auto. Manuel
	J*/O	Point droit (gauche) Couture générale, fronces, plis, etc.	0,0 (0) 0,0 - 7,0 (0 - 1/4)	2,5 (3/32) 0,2 - 5,0 (1/64 - 3/16)
	J*/O	Point droit (gauche) Couture générale, fronces, plis, etc.	0,0 (0) 0,0 - 7,0 (0 - 1/4)	2,5 (3/32) 0,2 - 5,0 (1/64 - 3/16)
	J*/O	Point droit (milieu) Couture générale, fronces, plis, etc.	3,5 (1/8) 0,0 - 7,0 (0 - 1/4)	2,5 (3/32) 0,2 - 5,0 (1/64 - 3/16)
	J*/O	Point droit (milieu) Couture générale, fronces, plis, etc.	3,5 (1/8) 0,0 - 7,0 (0 - 1/4)	2,5 (3/32) 0,2 - 5,0 (1/64 - 3/16)
	J*/O	Triple point élastique Couture générale pour les surpiqures de renfort et décoratives	0,0 (0) 0,0 - 7,0 (0 - 1/4)	2,5 (3/32) 0,4 - 5,0 (1/64 - 3/16)















Point	Pied-de-biche	Nom du point/ Applications	Largeur du point (mm (" / pouce))	Longueur du point (mm (" / pouce))
			Auto. Manuel	Auto. Manuel
	J*/O	Point élastique Points de renfort, couture et applications décoratives	1,0 (1/16) 0,0 - 7,0 (0 - 1/4)	2,5 (3/32) 0,4 - 5,0 (1/64 - 3/16)
	N*/O	Point décoratif Points décoratifs, surpiqûre	0,0 (0) 0,0 - 7,0 (0 - 1/4)	2,5 (3/32) 0,4 - 5,0 (1/64 - 3/16)
	J/O	Point faufilage Pour le faufilage.	0,0 (0) 0,0 - 7,0 (0 - 1/4)	20 (3/4) 5 - 30 (3/16 - 1-1/4)
	J*/O	Point zigzag Pour le surfilage et le reprisage.	3,5 (1/8) 0,0 - 7,0 (0 - 1/4)	1,4 (1/16) 0,0 - 5,0 (0 - 3/16)
	J*/O	Point zigzag Pour le surfilage et le reprisage.	3,5 (1/8) 0,0 - 7,0 (0 - 1/4)	1,4 (1/16) 0,0 - 5,0 (0 - 3/16)
	J*/O	Point zigzag (droite) Commencez à partir de la position droite de l'aiguille, cousez en zigzag à gauche.	3,5 (1/8) 2,5 - 5,0 (3/32 - 3/16)	1,4 (1/16) 0,3 - 5,0 (1/64 - 3/16)
	J*/O	Point zigzag (gauche) Commencez à partir de la position gauche de l'aiguille, cousez en zigzag à droite.	3,5 (1/8) 2,5 - 5,0 (3/32 - 3/16)	1,4 (1/16) 0,3 - 5,0 (1/64 - 3/16)
	J*/O	Zigzag élastique 2 étapes Surfilage (tissus moyens et élastiques), ruban et élastique	5,0 (3/16) 0,0 - 7,0 (0 - 1/4)	1,0 (1/16) 0,2 - 5,0 (1/64 - 3/16)
	J*/O	Zigzag élastique 2 étapes Surfilage (tissus moyens et élastiques), ruban et élastique	5,0 (3/16) 0,0 - 7,0 (0 - 1/4)	1,0 (1/16) 0,2 - 5,0 (1/64 - 3/16)
	J*/O	Zigzag élastique 3 étapes Surfilage (tissus moyens, lourds et élastiques), ruban et élastique	5,0 (3/16) 0,0 - 7,0 (0 - 1/4)	1,0 (1/16) 0,2 - 5,0 (1/64 - 3/16)
	G	Point surfilage Renfort de tissus légers et moyens	3,5 (1/8) 2,5 - 5,0 (3/32 - 3/16)	2,0 (1/16) 0,4 - 5,0 (1/64 - 3/16)
	G	Point surfilage Renfort de tissus lourds	5,0 (3/16) 2,5 - 5,0 (3/32 - 3/16)	2,5 (3/32) 0,4 - 5,0 (1/64 - 3/16)
	G	Point surfilage Renfort de tissus moyens, lourds ou facilement effilochables ou points décoratifs.	5,0 (3/16) 3,5 - 5,0 (1/8 - 3/16)	2,5 (3/32) 0,4 - 5,0 (1/64 - 3/16)
	J*/O	Point surfilage Couture de renfort de tissus élastiques	5,0 (3/16) 0,0 - 7,0 (0 - 1/4)	2,5 (3/32) 0,4 - 5,0 (1/64 - 3/16)
	J*/O	Point surfilage Renfort de tissus élastiques moyens et de tissus épais, points décoratifs	5,0 (3/16) 0,0 - 7,0 (0 - 1/4)	2,5 (3/32) 0,4 - 5,0 (1/64 - 3/16)
	J*/O	Point surfilage Renfort de tissus élastiques ou de points décoratifs	4,0 (3/16) 0,0 - 7,0 (0 - 1/4)	4,0 (3/16) 0,4 - 5,0 (1/64 - 3/16)
	J/O	Point surfilage Couture de tricot élastique	5,0 (3/16) 0,0 - 7,0 (0 - 1/4)	4,0 (3/16) 0,4 - 5,0 (1/64 - 3/16)

Point	Pied-de-biche	Nom du point/ Applications	Largeur du point (mm (" / pouce))	Longueur du point (mm (" / pouce))
			Auto. Manuel	Auto. Manuel
	J*/O	Faufilage diamant simple Renfort et couture de tissus élastiques	6,0 (15/64) 0,0 - 7,0 (0 - 1/4)	3,0 (1/8) 0,4 - 5,0 (1/64 - 3/16)
	J*/O	Faufilage diamant simple Renfort de tissus élastiques	6,0 (15/64) 0,0 - 7,0 (0 - 1/4)	1,8 (1/16) 0,4 - 5,0 (1/64 - 3/16)
	S	Avec couteau raseur Point droit tout en coupant des tissus	0,0 (0) 0,0 - 2,5 (0 - 3/32)	2,5 (3/32) 0,2 - 5,0 (1/64 - 3/16)
	S	Avec couteau raseur Point zigzag tout en coupant des tissus	3,5 (1/8) 3,5 - 5,0 (1/8 - 3/16)	1,4 (1/16) 0,0 - 5,0 (0 - 3/16)
	S	Avec couteau raseur Surfilage tout en coupant des tissus	3,5 (1/8) 3,5 - 5,0 (1/8 - 3/16)	2,0 (1/16) 0,4 - 5,0 (1/64 - 3/16)
	S	Avec couteau raseur Surfilage tout en coupant des tissus	5,0 (3/16) 3,5 - 5,0 (1/8 - 3/16)	2,5 (3/32) 0,4 - 5,0 (1/64 - 3/16)
	S	Avec couteau raseur Surfilage tout en coupant des tissus	5,0 (3/16) 3,5 - 5,0 (1/8 - 3/16)	2,5 (3/32) 0,4 - 5,0 (1/64 - 3/16)
	J/O	Point d'assemblage (droite) Assemblage/patchwork - rabat à droite de 6,5 mm (env. 1/4" / pouce)	5,5 (7/32) 0,0 - 7,0 (0 - 1/4)	2,0 (1/16) 0,2 - 5,0 (1/64 - 3/16)
	J/C	Point d'assemblage (milieu) Assemblage/patchwork	—	2,0 (1/16) 0,2 - 5,0 (1/64 - 3/16)
	J/O	Point d'assemblage (gauche) Assemblage/patchwork - rabat à gauche de 6,5 mm (env. 1/4" / pouce)	1,5 (1/16) 0,0 - 7,0 (0 - 1/4)	2,0 (1/16) 0,2 - 5,0 (1/64 - 3/16)
	J/O	Quilting (courtepointe) style « à la main » Point quilting (courtepointe) élaboré pour paraître cousu main lorsque vous utilisez du nylon transparent pour le fil supérieur et une couleur de fil de la canette correspondant au quilting (courtepointe). Couture avec une tension de fil élevée pour que le fil de la canette soit visible sur l'endroit du tissu. Utilisez une aiguille dont la taille est comprise entre 90/14 et 100/16.	0,0 (0) 0,0 - 7,0 (0 - 1/4)	2,5 (3/32) 0,4 - 5,0 (1/64 - 3/16)
	J/O	Point zigzag quilting (courtepointe) appliqué Point zigzag pour le quilting (courtepointe) et la couture de pièces d'appliques.	3,5 (1/8) 0,0 - 7,0 (0 - 1/4)	1,4 (1/16) 0,0 - 5,0 (0 - 3/16)
	J/O	Point quilting (courtepointe) appliqué Point quilting (courtepointe) pour les appliqués invisibles ou la fixation de bordures	1,5 (1/16) 0,0 - 7,0 (0 - 1/4)	1,8 (1/16) 0,4 - 5,0 (1/64 - 3/16)















Point	Pied-de-biche	Nom du point/ Applications	Largeur du point (mm / pouce))	Longueur du point (mm / pouce))
			Auto. Manuel	Auto. Manuel
	J/O	Quilting (courtepointe) pointillé Quilting (courtepointe) arrière-plan	7,0 (1/4) 0,0 - 7,0 (0 - 1/4)	1,6 (1/16) 0,4 - 5,0 (1/64 - 3/16)
	R	Point invisible Point d'ourlet pour les tissus à fils entrelacés * Le réglage de la largeur de point n'est ni en millimètres ni en " / pouces.	0,0 (0) +3,0 - -3,0 (+1/8 - -1/8)	2,0 (1/16) 0,4 - 5,0 (1/64 - 3/16)
	R	Point invisible élastique Point d'ourlet pour les tissus élastiques * Le réglage de la largeur de point n'est ni en millimètres ni en " / pouces.	0,0 (0) +3,0 - -3,0 (+1/8 - -1/8)	2,0 (1/16) 0,4 - 5,0 (1/64 - 3/16)
	J*O	Point couverture Appliqués, point de languette décoratif	3,5 (1/8) 0,0 - 7,0 (0 - 1/4)	2,5 (3/32) 0,4 - 5,0 (1/64 - 3/16)
	J*O	Point couverture Appliqués, point de languette décoratif	2,5 (3/32) 0,0 - 7,0 (0 - 1/4)	2,5 (3/32) 0,4 - 5,0 (1/64 - 3/16)
	J*O	Point bordure repliée Finition de point bordure repliée sur les tissus	4,0 (3/16) 0,0 - 7,0 (0 - 1/4)	2,5 (3/32) 0,2 - 5,0 (1/64 - 3/16)
	N*O	Point feston satin Décorer le col d'un chemisier ou le bord d'un mouchoir	5,0 (3/16) 0,0 - 7,0 (0 - 1/4)	0,5 (1/32) 0,1 - 5,0 (1/64 - 3/16)
	N/O	Point feston Décorer le col d'un chemisier ou le bord d'un mouchoir	7,0 (1/4) 0,0 - 7,0 (0 - 1/4)	1,4 (1/16) 0,4 - 5,0 (1/64 - 3/16)
	J*O	Point patchwork Points patchwork, points décoratifs	4,0 (3/16) 0,0 - 7,0 (0 - 1/4)	1,2 (1/16) 0,2 - 5,0 (1/64 - 3/16)
	J*O	Point patchwork double Points patchwork, points décoratifs	5,0 (3/16) 0,0 - 7,0 (0 - 1/4)	2,5 (3/32) 0,4 - 5,0 (1/64 - 3/16)
	J*O	Point couché Points décoratifs, fixation de ganses et broderie sur fils couchés	5,0 (3/16) 0,0 - 7,0 (0 - 1/4)	1,2 (1/16) 0,2 - 5,0 (1/64 - 3/16)
	J*O	Point smock Points smock, points décoratifs	5,0 (3/16) 0,0 - 7,0 (0 - 1/4)	1,6 (1/16) 0,4 - 5,0 (1/64 - 3/16)
	J*O	Point plume Points fagot, points décoratifs	5,0 (3/16) 0,0 - 7,0 (0 - 1/4)	2,5 (3/32) 0,4 - 5,0 (1/64 - 3/16)
	J*O	Point de croix fagot Points fagot, d'assemblage et décoratifs	5,0 (3/16) 0,0 - 7,0 (0 - 1/4)	2,5 (3/32) 0,4 - 5,0 (1/64 - 3/16)
	J*O	Fixation passepoil Fixation du ruban à la couture du tissu élastique	4,0 (3/16) 0,0 - 7,0 (0 - 1/4)	1,0 (1/16) 0,2 - 5,0 (1/64 - 3/16)
	J/O	Point échelle Points décoratifs	4,0 (3/16) 0,0 - 7,0 (0 - 1/4)	3,0 (1/8) 0,4 - 5,0 (1/64 - 3/16)















Point	Pied-de-biche	Nom du point/ Applications	Largeur du point (mm / pouce))	Longueur du point (mm / pouce))
			Auto. Manuel	Auto. Manuel
	J*O	Point Rick-Rack Surpiqûre décorative	4,0 (3/16) 0,0 - 7,0 (0 - 1/4)	2,5 (3/32) 0,4 - 5,0 (1/64 - 3/16)
	J*O	Point décoratif Points décoratifs	1,0 (1/16) 0,0 - 7,0 (0 - 1/4)	2,5 (3/32) 0,4 - 5,0 (1/64 - 3/16)
	J*O	Point décoratif Points décoratifs	5,5 (7/32) 0,0 - 7,0 (0 - 1/4)	1,6 (1/16) 0,4 - 5,0 (1/64 - 3/16)
	N*O	Point serpent Points décoratifs et fixation de l'élastique	5,0 (3/16) 0,0 - 7,0 (0 - 1/4)	1,0 (1/16) 0,2 - 5,0 (1/64 - 3/16)
	N*O	Point décoratif Points décoratifs et appliqué	6,0 (15/64) 0,0 - 7,0 (0 - 1/4)	1,0 (1/16) 0,2 - 5,0 (1/64 - 3/16)
	N/O	Point décoratif pointillé Points décoratifs	7,0 (1/4) 0,0 - 7,0 (0 - 1/4)	1,6 (1/16) 0,4 - 5,0 (1/64 - 3/16)
	N*O	Couture ourlet Ourlets décoratifs, point droit triple à gauche	1,0 (1/16) 0,0 - 7,0 (0 - 1/4)	2,5 (3/32) 0,4 - 5,0 (1/64 - 3/16)
	N*O	Couture ourlet Ourlets décoratifs, point droit triple au centre	3,5 (1/8) 0,0 - 7,0 (0 - 1/4)	2,5 (3/32) 0,4 - 5,0 (1/64 - 3/16)
	N*O	Couture ourlet zigzag Ourlets décoratifs, surpiqûre	6,0 (15/64) 0,0 - 7,0 (0 - 1/4)	3,0 (1/8) 0,4 - 5,0 (1/64 - 3/16)
	N/O	Couture ourlet Ourlets décoratifs, point turc pour fixation de la dentelle	3,5 (1/8) 0,0 - 7,0 (0 - 1/4)	2,5 (3/32) 0,4 - 5,0 (1/64 - 3/16)
	N/O	Couture ourlet Ourlets décoratifs	3,0 (1/8) 0,0 - 7,0 (0 - 1/4)	3,5 (1/8) 0,4 - 5,0 (1/64 - 3/16)
	N/O	Couture ourlet Point marguerite pour ourlets décoratifs	6,0 (15/64) 0,0 - 7,0 (0 - 1/4)	3,0 (1/8) 0,4 - 5,0 (1/64 - 3/16)
	N/O	Couture ourlet Ourlets décoratifs à l'ancienne	5,0 (3/16) 0,0 - 7,0 (0 - 1/4)	3,5 (1/8) 0,4 - 5,0 (1/64 - 3/16)
	N/O	Couture ourlet Ourlets décoratifs à l'ancienne	5,0 (3/16) 0,0 - 7,0 (0 - 1/4)	3,5 (1/8) 0,4 - 5,0 (1/64 - 3/16)
	N*O	Couture ourlet Ourlets décoratifs à l'ancienne	5,0 (3/16) 0,0 - 7,0 (0 - 1/4)	3,5 (1/8) 0,4 - 5,0 (1/64 - 3/16)
	N*O	Couture ourlet Ourlets décoratifs à l'ancienne	5,0 (3/16) 0,0 - 7,0 (0 - 1/4)	4,0 (3/16) 0,4 - 5,0 (1/64 - 3/16)
	N*O	Couture ourlet Ourlets décoratifs à l'ancienne	4,0 (3/16) 0,0 - 7,0 (0 - 1/4)	2,5 (3/32) 0,4 - 5,0 (1/64 - 3/16)
	N*O	Point nid d'abeilles Ourlets décoratifs à l'ancienne	5,0 (3/16) 0,0 - 7,0 (0 - 1/4)	2,5 (3/32) 0,4 - 5,0 (1/64 - 3/16)

















Point	Pied-de-biche	Nom du point/ Applications	Largeur du point (mm (" / pouce))	
			Auto. Manuel	Auto. Manuel
	N*/O	Point nid d'abeilles Ourlets décoratifs à l'ancienne	6,0 (15/64) 0,0 - 7,0 (0 - 1/4)	3,5 (1/8) 0,4 - 5,0 (1/64 - 3/16)
	N*/O	Couture ourlet Ourlets décoratifs à l'ancienne	6,0 (15/64) 0,0 - 7,0 (0 - 1/4)	1,6 (1/16) 0,4 - 5,0 (1/64 - 3/16)
	N/O	Couture ourlet Ourlets décoratifs à l'ancienne	6,0 (15/64) 0,0 - 7,0 (0 - 1/4)	3,0 (1/8) 0,4 - 5,0 (1/64 - 3/16)
	N*/O	Couture ourlet Ourlets décoratifs à l'ancienne	6,0 (15/64) 0,0 - 7,0 (0 - 1/4)	4,0 (3/16) 0,4 - 5,0 (1/64 - 3/16)
	N/O	Couture ourlet Ourlets décoratifs à l'ancienne	4,0 (3/16) 0,0 - 7,0 (0 - 1/4)	2,5 (3/32) 0,4 - 5,0 (1/64 - 3/16)
	N*/O	Couture ourlet Ourlets décoratifs à l'ancienne	5,0 (3/16) 0,0 - 7,0 (0 - 1/4)	2,0 (1/16) 0,4 - 5,0 (1/64 - 3/16)
	N*/O	Couture ourlet Ourlets décoratifs et point d'assemblage	6,0 (15/64) 0,0 - 7,0 (0 - 1/4)	2,0 (1/16) 0,4 - 5,0 (1/64 - 3/16)
	N*/O	Couture ourlet Ourlets décoratifs. Points fagot, fixation d'un ruban	5,0 (3/16) 0,0 - 7,0 (0 - 1/4)	3,0 (1/8) 0,4 - 5,0 (1/64 - 3/16)
	N/O	Couture ourlet Ourlets décoratifs, points smock	6,0 (15/64) 0,0 - 7,0 (0 - 1/4)	1,6 (1/16) 0,4 - 5,0 (1/64 - 3/16)
	N/O	Couture ourlet Ourlets décoratifs, points smock	5,0 (3/16) 0,0 - 7,0 (0 - 1/4)	1,6 (1/16) 0,4 - 5,0 (1/16 - 3/16)
	N/O	Couture ourlet Ourlets décoratifs, points smock	5,0 (3/16) 0,0 - 7,0 (0 - 1/4)	1,6 (1/16) 0,4 - 5,0 (1/64 - 3/16)
	N/O	Couture ourlet Ourlets décoratifs	5,0 (3/16) 0,0 - 7,0 (0 - 1/4)	1,6 (1/16) 0,4 - 5,0 (1/64 - 3/16)
	N/O	Point échelle Ourlets décoratifs. Points fagot, fixation d'un ruban	7,0 (1/4) 0,0 - 7,0 (0 - 1/4)	1,6 (1/16) 0,4 - 2,5 (1/64 - 3/32)
	A	Boutonnière étroite ronde Boutonnière sur tissus légers ou moyens	5,0 (3/16) 3,0 - 6,0 (1/8 - 15/64)	0,4 (1/64) 0,2 - 1,0 (1/64 - 1/16)
	A	Boutonnière large à bout rond Boutonnières plus larges pour les gros boutons	5,5 (7/32) 3,5 - 6,0 (1/8 - 15/64)	0,4 (1/64) 0,2 - 1,0 (1/64 - 1/16)
	A	Boutonnière en pointe à bouts ronds Boutonnières en pointe à taille renforcée	5,0 (3/16) 3,0 - 6,0 (1/8 - 15/64)	0,4 (1/64) 0,2 - 1,0 (1/64 - 1/16)
	A	Boutonnière à bout rond Boutonnières avec points d'arrêt verticaux sur tissus lourds	5,0 (3/16) 3,0 - 6,0 (1/8 - 15/64)	0,4 (1/64) 0,2 - 1,0 (1/64 - 1/16)
	A	Boutonnière à bout rond Boutonnières avec points d'arrêt	5,0 (3/16) 3,0 - 6,0 (1/8 - 15/64)	0,4 (1/64) 0,2 - 1,0 (1/64 - 1/16)

Point	Pied-de-biche	Nom du point/ Applications	Largeur du point (mm (" / pouce))	
			Auto. Manuel	Auto. Manuel
	A	Boutonnières à double bout rond Boutonnières pour tissus fins, moyens et lourds	5,0 (3/16) 3,0 - 6,0 (1/8 - 15/64)	0,4 (1/64) 0,2 - 1,0 (1/64 - 1/16)
	A	Boutonnière rectangulaire étroite Boutonnières pour tissus légers et moyens	5,0 (3/16) 3,0 - 6,0 (1/8 - 15/64)	0,4 (1/64) 0,2 - 1,0 (1/64 - 1/16)
	A	Boutonnière rectangulaire large Boutonnières plus larges pour des boutons décoratifs plus gros	5,5 (7/32) 3,5 - 6,0 (1/8 - 15/64)	0,4 (1/64) 0,2 - 1,0 (1/64 - 1/16)
	A	Boutonnière rectangulaire Boutonnières renforcées avec points d'arrêt verticaux	5,0 (3/16) 3,0 - 6,0 (1/8 - 15/64)	0,4 (1/64) 0,2 - 1,0 (1/64 - 1/16)
	A	Boutonnière élastique Boutonnières pour tissus élastiques ou à fils entrelacés	6,0 (15/64) 3,0 - 6,0 (1/8 - 15/64)	1,0 (1/16) 0,5 - 2,0 (1/32 - 1/16)
	A	Boutonnière à l'ancienne Boutonnières pour tissus à l'ancienne et élastiques	6,0 (15/64) 3,0 - 6,0 (1/8 - 15/64)	1,5 (1/16) 1,0 - 3,0 (1/16 - 1/8)
	A	Boutonnière cousue Première étape lors de l'exécution de boutonnières cousues	5,0 (3/16) 0,0 - 6,0 (0 - 15/64)	2,0 (1/16) 0,2 - 4,0 (1/64 - 3/16)
	A	Boutonnière Trou de serrure Boutonnières dans des tissus lourds ou épais pour des boutons plats et larges	7,0 (1/4) 3,0 - 7,0 (1/8 - 1/4)	0,5 (1/32) 0,3 - 1,0 (1/64 - 1/16)
	A	Boutonnière Trou de serrure en pointe Boutonnières dans des tissus moyens ou lourds pour des boutons plats et larges	7,0 (1/4) 3,0 - 7,0 (1/8 - 1/4)	0,5 (1/32) 0,3 - 1,0 (1/64 - 1/16)
	A	Boutonnière Trou de serrure Boutonnières avec points d'arrêt verticaux en guise de renfort dans les tissus lourds ou épais	7,0 (1/4) 3,0 - 7,0 (1/8 - 1/4)	0,5 (1/32) 0,3 - 1,0 (1/64 - 1/16)
	N/O	Boutonnière 4 étapes 1 Côté gauche de la boutonnière 4 étapes	5,0 (3/16) 1,5 - 7,0 (1/16 - 1/4)	0,4 (1/64) 0,2 - 1,0 (1/64 - 1/16)
	N/O	Boutonnière 4 étapes 2 Points d'arrêt de la boutonnière 4 étapes	5,0 (3/16) 1,5 - 7,0 (1/16 - 1/4)	0,4 (1/64) 0,2 - 1,0 (1/64 - 1/16)
	N/O	Boutonnière 4 étapes 3 Côté droit de la boutonnière 4 étapes	5,0 (3/16) 1,5 - 7,0 (1/16 - 1/4)	0,4 (1/64) 0,2 - 1,0 (1/64 - 1/16)
	N/O	Boutonnière 4 étapes 4 Points d'arrêt de la boutonnière 4 étapes	5,0 (3/16) 1,5 - 7,0 (1/16 - 1/4)	0,4 (1/64) 0,2 - 1,0 (1/64 - 1/16)
	A	Reprisage Reprisage de tissus moyens	7,0 (1/4) 2,5 - 7,0 (3/32 - 1/4)	2,0 (1/16) 0,4 - 2,5 (1/64 - 3/32)



Point	Pied-de-biche	Nom du point/ Applications	Largeur du point (mm / pouce)	Longueur du point (mm / pouce)
			Auto. Manuel	Auto. Manuel
	A	Reprisage Reprisage de tissus lourds	7,0 (1/4) 2,5 - 7,0 (3/32 - 1/4)	2,0 (1/16) 0,4 - 2,5 (1/64 - 3/32)
	A	Points d'arrêt Renfort de l'ouverture d'une poche, etc.	2,0 (1/16) 1,0 - 3,0 (1/16 - 1/8)	0,4 (1/64) 0,3 - 1,0 (1/64 - 1/16)
	M	Couture bouton Fixation de boutons	3,5 (1/8) 2,5 - 4,5 (3/32 - 3/16)	—
	N/O	Œillet Pour la création d'œillets, de trous dans une ceinture, etc.	7,0 (1/4) 7,0 6,0 5,0 (1/4 15/64 3/16)	7,0 (1/4) 7,0 6,0 5,0 (1/4 15/64 3/16)
	N/O	Œillet en forme d'étoile Pour la création d'œillets ou de trous en forme d'étoiles.	—	—
	N/O	Diagonale gauche haut (droit) Pour la fixation d'un appliqué sur les parties tubulaires d'un tissu et biseauter des coins	—	—
	N/O	En arrière (droit) Pour la fixation d'un appliqué sur les parties tubulaires d'un tissu et biseauter des coins	—	—
	N/O	Diagonale droite haut (droit) Pour la fixation d'un appliqué sur les parties tubulaires d'un tissu et biseauter des coins	—	—
	N/O	Latéral vers la gauche (droit) Pour la fixation d'un appliqué sur les parties tubulaires d'un tissu	—	—
	N/O	Latéral vers la droite (droit) Pour la fixation d'un appliqué sur les parties tubulaires d'un tissu	—	—
	N/O	Diagonale gauche bas (droit) Pour la fixation d'un appliqué sur les parties tubulaires d'un tissu et biseauter des coins	—	—
	N/O	En avant (droit) Pour la fixation d'un appliqué sur les parties tubulaires d'un tissu et biseauter des coins	—	—
	N/O	Diagonale droite bas (droit) Pour la fixation d'un appliqué sur les parties tubulaires d'un tissu et biseauter des coins	—	—
	N/O	Latéral vers la gauche (zigzag) Pour la fixation d'un appliqué sur les parties tubulaires d'un tissu	—	—
	N/O	Latéral vers la droite (zigzag) Pour la fixation d'un appliqué sur les parties tubulaires d'un tissu	—	—

Point	Pied-de-biche	Nom du point/ Applications	Largeur du point (mm / pouce)	Longueur du point (mm / pouce)
			Auto. Manuel	Auto. Manuel
	N/O	En avant (zigzag) Pour la fixation d'un appliqué sur les parties tubulaires d'un tissu et biseauter des coins	—	—
	N/O	En arrière (zigzag) Pour la fixation d'un appliqué sur les parties tubulaires d'un tissu et biseauter des coins	—	—
	J/C	Point d'assemblage (milieu) Assemblage/patchwork	—	2,0 (1/16) 0,2 - 5,0 (1/64 - 3/16)
	J/O	Point d'assemblage (droite) Assemblage/patchwork - rabat à droite de 6,5 mm (env. 1/4" / pouce)	5,50 (7/32) 0,00 - 7,00 (0 - 1/4)	2,0 (1/16) 0,2 - 5,0 (1/64 - 3/16)
	J/O	Point d'assemblage (gauche) Assemblage/patchwork - rabat à gauche de 6,5 mm (env. 1/4" / pouce)	1,50 (1/16) 0,00 - 7,00 (0 - 1/4)	2,0 (1/16) 0,2 - 5,0 (1/64 - 3/16)
	J/O	Quilting (courtepointe) style « à la main » Point quilting (courtepointe) style « point à la main »	3,50 (1/8) 0,00 - 7,00 (0 - 1/4)	2,5 (3/32) 0,4 - 5,0 (1/64 - 3/16)
	J/O	Point faufilage Faufilage	3,50 (1/8) 0,00 - 7,00 (0 - 1/4)	20 (3/4) 5 - 30 (3/16 - 1-1/4)
	J/O	Point élastique Points de renfort, couture et applications décoratives	1,00 (1/16) 0,00 - 7,00 (0 - 1/4)	2,5 (3/32) 0,4 - 5,0 (1/64 - 3/16)
	J/O	Point zigzag quilting (courtepointe) appliqué Point zigzag pour le quilting (courtepointe) et la couture de pièces d'appliques.	3,50 (1/8) 0,00 - 7,00 (0 - 1/4)	1,6 (1/16) 0,0 - 5,0 (0 - 3/16)
	J/O	Point zigzag (droite) Commencez à partir de la position droite de l'aiguille, cousez en zigzag à gauche	3,50 (1/8) 2,50 - 5,00 (3/32 - 3/16)	1,6 (1/16) 0,3 - 5,0 (1/64 - 3/16)
	J/O	Point zigzag (gauche) Commencez à partir de la position gauche de l'aiguille, cousez en zigzag à droite	3,50 (1/8) 2,50 - 5,00 (3/32 - 3/16)	1,6 (1/16) 0,3 - 5,0 (1/64 - 3/16)
	J/O	Zigzag élastique 2 étapes Surfilage (tissus moyens et élastiques), ruban et élastique	5,00 (3/16) 0,00 - 7,00 (0 - 1/4)	1,0 (1/16) 0,2 - 5,0 (1/64 - 3/16)
	J/O	Zigzag élastique 3 étapes Surfilage (tissus moyens, lourds et élastiques), ruban et élastique	5,00 (3/16) 0,00 - 7,00 (0 - 1/4)	1,0 (1/16) 0,2 - 5,0 (1/64 - 3/16)
	J/O	Point quilting (courtepointe) appliqué Point quilting (courtepointe) pour les appliques invisibles ou la fixation de bordures	2,00 (1/16) 0,00 - 7,00 (0 - 1/4)	2,0 (1/16) 0,4 - 5,0 (1/64 - 3/16)
	J/O	Point bordure repliée Finition de point bordure repliée sur les tissus	4,00 (3/16) 0,00 - 7,00 (0 - 1/4)	2,5 (3/32) 0,2 - 5,0 (1/64 - 3/16)

Point	Pied-de-biche	Nom du point/ Applications	Largeur du point (mm (" / pouce))	
			Auto. Manuel	Auto. Manuel
	J/O	Point couverture Appliqués, point de languette décoratif	3,50 (1/8) 0,00 - 7,00 (0 - 1/4)	2,5 (3/32) 0,4 - 5,0 (1/64 - 3/16)
	J/O	Quilting (courtepointe) pointillé Quilting (courtepointe) arrière-plan	7,00 (1/4) 0,00 - 7,00 (0 - 1/4)	1,6 (1/16) 0,4 - 5,0 (1/64 - 3/16)
	J/O	Point surfilage Couture de tricot élastique	5,00 (3/16) 0,00 - 7,00 (0 - 1/4)	4,0 (3/16) 0,4 - 5,0 (1/64 - 3/16)
	J/O	Fixation passepoil Fixation du ruban à la couture du tissu élastique	5,50 (7/32) 0,00 - 7,00 (0 - 1/4)	1,4 (1/16) 0,2 - 5,0 (1/64 - 3/16)
	N/O	Point serpent Points décoratifs et fixation de l'élastique	5,00 (3/16) 0,00 - 7,00 (0 - 1/4)	2,0 (1/16) 0,2 - 5,0 (1/64 - 3/16)
	J/O	Point plume Points fagot, points décoratifs	5,00 (3/16) 0,00 - 7,00 (0 - 1/4)	2,5 (3/32) 0,4 - 5,0 (1/64 - 3/16)
	J/O	Point de croix fagot Points fagot, d'assemblage et décoratifs	5,00 (3/16) 0,00 - 7,00 (0 - 1/4)	2,5 (3/32) 0,4 - 5,0 (1/64 - 3/16)
	J/O	Point couché Points décoratifs, fixation de ganses et broderie sur fils couchés	5,00 (3/16) 0,00 - 7,00 (0 - 1/4)	1,2 (1/16) 0,2 - 5,0 (1/64 - 3/16)
	J/O	Point patchwork double Points patchwork, points décoratifs	5,00 (3/16) 0,00 - 7,00 (0 - 1/4)	2,5 (3/32) 0,4 - 5,0 (1/64 - 3/16)
	J/O	Point smock Points smock, points décoratifs	5,00 (3/16) 0,00 - 7,00 (0 - 1/4)	1,6 (1/16) 0,4 - 5,0 (1/64 - 3/16)
	J/O	Point Rick-Rack Surpiqûre décorative	4,00 (3/16) 0,00 - 7,00 (0 - 1/4)	2,5 (3/32) 0,4 - 5,0 (1/64 - 3/16)
	N/O	Point décoratif Points décoratifs et appliqué	6,00 (15/64) 0,00 - 7,00 (0 - 1/4)	1,0 (1/16) 0,2 - 5,0 (1/64 - 3/16)
	J/O	Point décoratif Points décoratifs	5,50 (7/32) 0,00 - 7,00 (0 - 1/4)	1,6 (1/16) 0,4 - 5,0 (1/64 - 3/16)
	N/O	Couture ourlet Ourlets décoratifs à l'ancienne	5,00 (3/16) 0,00 - 7,00 (0 - 1/4)	2,0 (1/16) 0,4 - 5,0 (1/64 - 3/16)
	N/O	Couture ourlet Ourlets décoratifs et point d'assemblage	6,00 (15/64) 0,00 - 7,00 (0 - 1/4)	2,0 (1/16) 0,4 - 5,0 (1/64 - 3/16)
	J/O	Faufilage diamant simple Renfort et couture de tissus élastiques	6,00 (15/64) 0,00 - 7,00 (0 - 1/4)	3,0 (1/8) 0,4 - 5,0 (1/64 - 3/16)
	J/O	Point surfilage Renfort de tissus élastiques ou de points décoratifs	4,00 (3/16) 0,00 - 7,00 (0 - 1/4)	4,0 (3/16) 0,4 - 5,0 (1/64 - 3/16)

Point	Pied-de-biche	Nom du point/ Applications	Largeur du point (mm (" / pouce))	
			Auto. Manuel	Auto. Manuel
	X	Point couché en mouvement libre Point couché en mouvement libre	3,50 (1/8) 2,75 - 3,75 (3/32 - 1/8)	-

INDEX

A

Accessoires	
accessoires inclus	15
options	18
Affichage des couleurs de fils	147
Aiguille	49
aiguille jumelée	45
modification de la position de l'aiguille	72
remplacement de l'aiguille	48
Aiguille à pointe boule	49
Aiguille jumelée	45
Appliqué	
quilting (courtepointe)	79
utilisation d'un motif d'encadrement de broderie	151
Appliqué de broderie	136
Assemblage	77
Pied 1/4" avec guide pour Quilting (courtepointe)	78

B

Bobineur de canette	12
Boîtier de la canette	
nettoyage	176
Boutonniers	
boutons à forme spéciale ou qui n'entrent pas dans la plaque du support de bouton	90
quatre étapes	90
une étape	88
Broderie	
affichage des couleurs de fils	147
fonction de coupure automatique de fil (coupure de couleur d'extrémité)	146
fonction de coupure de fil (excédent de fil à couper)	146
fonction des touches	126
réglage de la vitesse	147
reprise de la broderie après une mise hors tension	138
sélection des motifs	108

C

Cadres de broderie	
fixation	130
mise en place du tissu	128
retrait	130
types	128
utilisation du gabarit	129
Canette	
bobinage	36
réglage	40
sortie du fil de la canette	41
Capot de la plaque à aiguille pour broderie	135
Capot du compartiment à canette	12
Capot du compartiment à canette avec guide cordon	76
Caractères alphabétiques	
broderie	110
Clips de canette	14
Code du pied-de-biche	125
Combinaisons de couleurs préférées	124
Commande de bobinage de canette	38
Compartiment des accessoires	14
Conditions d'utilisation	6
Connecteur de cordon d'alimentation	12
Cordon d'alimentation	22
Coupe-fil	12, 58
Coursière	176
Couture bouton	93
boutons à 4 trous	93
talon	93
Couture directions multiples	94

Couture ourlet	
point marguerite	87
Couture rabattue	74
Couvercle de bobine	12
Création de fronces	74
Création de pinces	73
Cuir	70

D

Dépannage	178
Didacticiel vidéo	31
Disque de pré-tension	12, 37, 39

E

Économiseur d'écran	30
Écran à cristaux liquides	12, 23
luminosité	28
Écran d'accueil	23
Enfilage du fil de la canette	
bobinage de la canette	36
réglage de la canette	40
sortie du fil de la canette	41
Enfilage supérieur	
mode Aiguille jumelée	45
utilisation de la touche « Enfilage automatique »	42
Enregistrement	
points utilitaires	63
réglages du point	63

F

Fil	49
tension du fil	62, 143
Fil de nylon transparent	37, 38, 49
Fil métallique	37
Fil supérieur	49
Filet de la bobine	37
Fixation d'une fermeture à glissière	
centrée	95
sur le côté	95
Fixation de rubans ou d'élastiques	86
Fonction Color Shuffling (Couleurs aléatoires)	123
Fonction des touches	
broderie	126
Modification de la broderie	114
Fonctions des touches	
MY CUSTOM STITCH (MON POINT PERSONNALISÉ)	101
points utilitaires	25

G

Gabarit	129
Genouillère	12, 66
Griffes d'entraînement	12, 80
Grille d'aération	12
Guide-fil	12, 37, 39, 45
Guide-fil de la barre de l'aiguille	12, 45

H

Haut-parleur	28
Horloge	22

I

Interrupteur d'alimentation principal	12
---	----

L

Le signal d'alarme retentit	190
Levier boutonnères	12
Levier du pied-de-biche	12, 69

M

Mémorisation	
mémoire de la machine	99, 150
motifs de broderie	150
points décoratifs/de caractères	99
Messages d'erreur	187
Mise à jour	194
Mode	
Aiguille	24
Mode de couture en mouvement libre	80
Mode de prise en charge de l'arrêt	29
Mode Éco	29
Modification	
modification de la broderie	114
Modification de la broderie	
Fonction des touches	114
modification de la couleur des fils	122
motifs répétés	117
Mon Centre de Motifs (My Design Center)	156
Motifs de broderie	
broderie	134
caractères liés	148
mémorisation	150
modification	114
récupération	150
sélection	108
utilisation d'un motif d'encadrement pour créer un appliqué	151
vérification de l'emplacement	133
Motifs de points en dégradé	98
Motifs répétés	117
MY CUSTOM STITCH (MON POINT PERSONNALISÉ)	100
récupération	103

N

Nettoyage	
coursière	176

O

Œillet	94
--------------	----

P

Palette de couleurs des fils	122
Pédale	12, 58
Pied à double entraînement	50, 51
Pied de broderie « W+ » avec pointeur à voyant lumineux	106
Pied pour point droit	67
Pied-de-biche	
pression	67
retrait	50
types	194
Pivotement	65
Plaque à aiguille	12
Plaque à aiguille pour point droit	67
Plaque du guide-fil	12, 39, 42
Plateau et compartiment d'accessoires	12, 107
Plis	75
Poignée de transport	12
Point de renfort	59
Point feston	85
Points à l'ancienne	87
Points bordure repliée	85
Points d'arrêt	92
Points décoratifs/de caractères	
mémorisation	99

récupération	99
réglages	97
Points droits	72
Points fagot	86
Points inverses/de renfort	59
Points invisibles	83
Points plumetis	79
Points smock	85
Points utilitaires	
enregistrement	63
fonctions des touches	25
récupération	63
tableau de réglage des points	194
touche d'explication des motifs	32
touche de sélection du type de couture	31
Points zigzag	76
Port USB	12
Porte-bobine	12
Porte-bobine supplémentaire	12, 36, 45
Position de l'aiguille	67, 72

Q

Quilting (courtepointe)	77
avec points plumetis	79
mouvement libre	80
Quilting (courtepointe) en écho	82
Quilting (courtepointe) en mouvement libre	
pied pour quilting (courtepointe) en écho en mouvement libre « E »	82
pied pour quilting (courtepointe) en mouvement libre « C »	80
pied pour quilting (courtepointe) ouvert en mouvement libre « O »	81

R

Récupération	
Conceptions MY CUSTOM STITCH (MON POINT PERSONNALISÉ)	103
mémoire de la machine	99, 150
motifs de broderie	150
motifs de points décoratifs/de caractères	99
points utilitaires	63
réglages du point	63
Réglages	
coupure de fil	146
coupure de fil automatique	64, 146
écran	177
largeur du point	62
longueur du point	62
réglages de broderie	29
réglages de couture	27
réglages généraux	28
tension du fil	62, 143
touche de réglages de la machine	27
Renfort	127
Repères de fils	119
Reprisage	91

S

Sélecteur C/D	62
Souris USB	35
Spécifications	192
Styler	23, 178
Support du pied-de-biche	12, 50
Support pour porte-bobines	39, 46
Surfilage	76
Système automatique de capteur d'épaisseur du tissu	67

T

Tableau de réglage des points	194
Tissu	49
couture de tissus élastiques	70, 89

couture de tissus légers	70
couture de tissus lourds	69
Toile de jean	49
Touche Coupe-fil	13
Touche d'enfilage automatique	13
Touche d'aide de la machine	31
Touche d'enfilage automatique	42
Touche d'essai	133
Touche d'image	116
Touche d'insertion	102
Touche de bordure	117, 119
Touche de déplacement de bloc	102
Touche de points uniques/triples	102
Touche de réglage	101
Touche de remplacement du pied-de-biche/ de l'aiguille	45, 48, 50
Touche de sélection de mode d'aiguille	45
Touche de sélection du type de couture	31
Touche de sens de la grille	101
Touche du coupe-fil automatique	64
Touche Marche/Arrêt	13
Touche Point de renfort	13
Touche Point inverse	13
Touche position de démarrage	148
Touche Position de l'aiguille	13
Touche Releveur du pied-de-biche	13
Touches de commande	12, 13
Touches flèches	101
Traçage de la ligne de guidage	64

U

Unité de broderie	107
-------------------------	-----

V

Variateur de vitesse de couture (curseur de contrôle de vitesse)	12, 13, 56
Vidéos MPEG-4 (MP4)	32
Vinyle	70
Vis du support du pied-de-biche	12
Volant	12













Visitez notre site au <http://s.brother/cpeaa/> pour obtenir du soutien et consulter la Foire aux questions (FAQ).



Assurez-vous d'avoir installé la dernière version du logiciel.
La dernière version inclut un certain nombre d'améliorations fonctionnelles.



Brother SupportCenter est une application mobile qui fournit les informations de support concernant votre produit Brother.

L'utilisation de cette machine n'est homologuée que dans le pays d'achat. Les entreprises Brother locales et leurs revendeurs ne prennent en charge que les appareils achetés dans leur propre pays.