

brother®

- **1** PREPARATIFS
- **A lire avant utilisation.** ● **2** NOTIONS ELEMENTAIRES DE COUTURE
- **3** POINTS DE COUTURE COURANTS
- **A lire pour toute information supplémentaire.** ● **4** ANNEXE

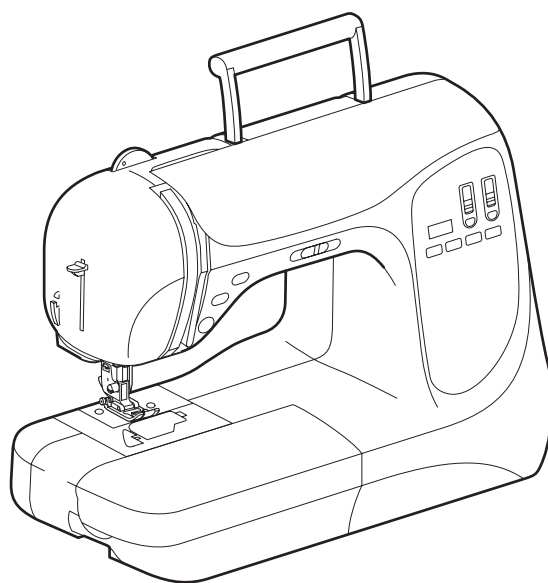

Machine à coudre informatisée

Manuel d'instructions

Accessoires fournis

Lorsque vous ouvrez l'emballage, vérifiez que les accessoires suivants s'y trouvent. Si un élément manque ou est endommagé, contactez votre détaillant.

Accessoires

Les éléments suivants doivent également se trouver dans l'emballage.

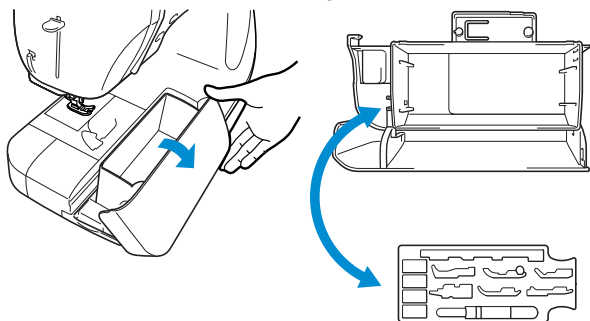

Remarque

- La vis du support du pied-de-biche est disponible auprès de votre revendeur autorisé. (réf. : XA4813-051)
- Le plateau d'accessoires organisé est disponible auprès de votre revendeur autorisé. (réf. : XC4489-051)

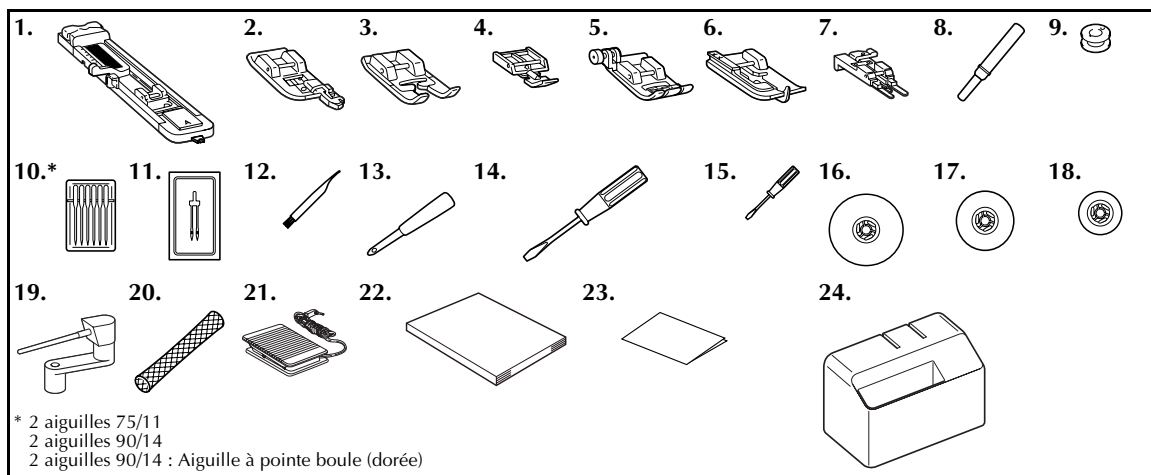

| N° | Nom de la pièce | Réf. | N° | Nom de la pièce | Réf. |
|----|--------------------------------------|------------|----|--|------------|
| 1 | Pied pour boutons "A" | XC2691-051 | 13 | Perce-œillet | 135793-001 |
| 2 | Pied pour surjet "G" | XC3098-051 | 14 | Tournevis (gros) | X55467-051 |
| 3 | Pied pour monogrammes "N" | X53840-351 | 15 | Tournevis (petit) | X55468-051 |
| 4 | Pied pour fermetures à glissière "I" | X59370-051 | 16 | Couvercle de bobine (grand) | 130012-054 |
| 5 | Pied zigzag "J" (sur la machine) | XC3021-051 | 17 | Couvercle de bobine (moyen) (2) | X55260-153 |
| 6 | Pied pour ourlets invisibles "R" | X56409-051 | 18 | Couvercle de bobine (petit) | 130013-154 |
| 7 | Pied pour boutons "M" | 130489-001 | 19 | Porte-bobine supplémentaire (horizontal) | XC4654-051 |
| 8 | Découd-vite | X54243-001 | 20 | Filet à bobine | XA5523-050 |
| 9 | Canette (4) | XA5539-151 | 21 | Pédale de commande | XC1154-051 |
| 10 | Jeu d'aiguilles | X58358-051 | 22 | Manuel d'instructions | XC4666-051 |
| 11 | Aiguille jumelée | X59296-051 | 23 | Guide de référence rapide | XC4546-051 |
| 12 | Brosse de nettoyage | X59476-051 | 24 | Boîtier solide | XC2360-152 |

Noms des pièces de la machine et leur fonction

Cette section donne le nom de diverses pièces de la machine à coudre, ainsi que leur fonction. Avant d'utiliser la machine, lisez attentivement ces descriptions pour apprendre le nom des pièces.

Vue avant

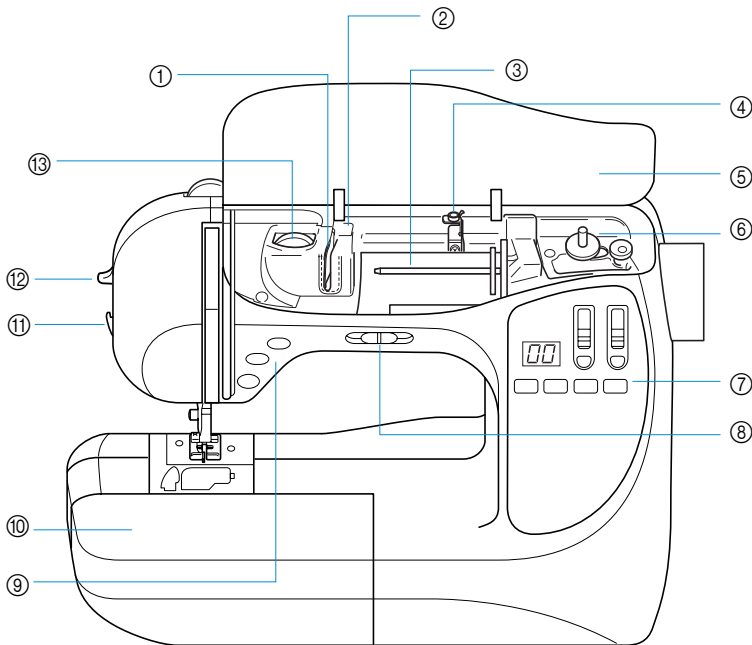

- ① **Plaque du guide-fil / ② Couvercle du guide-fil**
Faites passer le fil autour de la plaque du guide-fil lors de l'enfilage supérieur.
- ③ **Porte-bobine**
Placez la bobine sur le porte-bobine.
- ④ **Guide-fil pour le bobinage de la canette**
Faites passer le fil autour du guide-fil lors du bobinage de la canette.
- ⑤ **Capot supérieur**
Ouvrez le capot supérieur pour placer la bobine de fil sur le porte-bobine.
- ⑥ **Bobineur de canette**
Utilisez le bobineur lorsque vous bobinez la canette.
- ⑦ **Panneau de commande**
Sélectionnez un point parmi les points qui s'affichent sur le panneau de commande. (page Couverture E)

- ⑧ **Sélecteur de vitesse de couture**
Utilisez le sélecteur pour régler la vitesse de couture.
- ⑨ **Touches de fonctionnement**
Utilisez les touches de fonctionnement pour démarrer la machine à coudre et relever ou abaisser l'aiguille. (page Couverture D)
- ⑩ **Plateau et compartiment des accessoires**
Rangez les pieds-de-biche et les canettes dans le compartiment des accessoires du plateau. Lorsque vous cousez des pièces de tissu cylindriques, retirez le plateau.
- ⑪ **Coupe-fil**
Faites passer les fils par le coupe-fil pour les couper.
- ⑫ **Levier de l'enfileur d'aiguille**
Enfilez l'aiguille à l'aide de l'enfileur d'aiguille.
- ⑬ **Bouton de tension des fils**
Tournez le bouton de tension des fils pour régler la tension du fil supérieur.

Partie aiguille et pied-de-biche

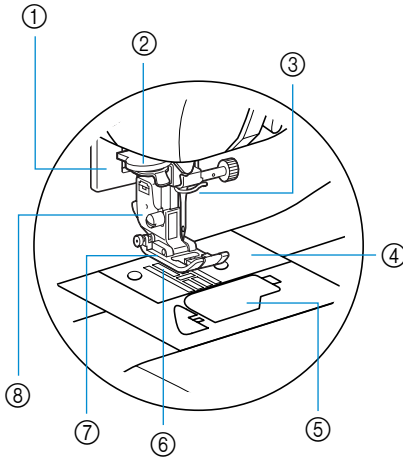

- ① **Levier de boutonnière**
Abaissez le levier de boutonnière lorsque vous cousez des boutonnières et des points d'arrêt.
- ② **Disques du guide-fil**
Faites passer le fil par les disques du guide-fil lorsque vous utilisez l'enfileur d'aiguille.
- ③ **Crochet d'enfilage de la barre de l'aiguille**
Faites passer le fil supérieur par le crochet d'enfilage de la barre de l'aiguille.
- ④ **Plaque d'aiguille**
Des guides pour les coutures droites sont marqués sur la plaque d'aiguille.
- ⑤ **Couvercle du compartiment à canette/logement**
Otez le couvercle du compartiment à canette, puis insérez la canette dans le logement.
- ⑥ **Griffes d'entraînement**
Les griffes d'entraînement font avancer le tissu dans le sens de couture.
- ⑦ **Pied-de-biche**
Le pied-de-biche applique une pression constante sur le tissu pendant la couture. Fixez le pied-de-biche approprié au point sélectionné.
- ⑧ **Support de pied-de-biche**
Le pied-de-biche est installé sur le support.

Vue latérale droite/arrière

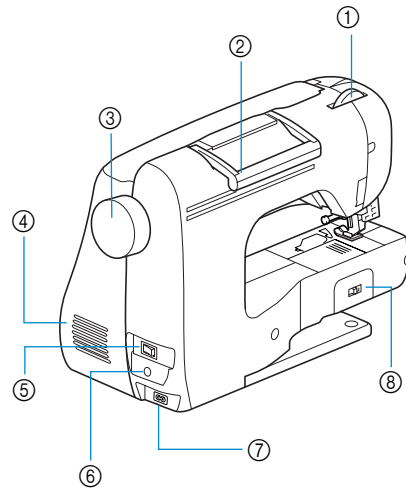

- ① **Disque du pied-de-biche**
Utilisez le disque du pied-de-biche pour régler la pression exercée par le pied-de-biche sur le tissu.
- ② **Poignée**
Transportez la machine à coudre par sa poignée.
- ③ **Volant**
Faites tourner le volant vers vous pour relever et abaisser l'aiguille pour la couture d'un point.
- ④ **Grille d'aération**
La grille d'aération permet de faire circuler l'air au niveau du moteur. Ne couvrez pas la grille d'aération lorsque vous utilisez la machine à coudre.
- ⑤ **Interrupteur d'alimentation principal**
Mettez la machine sous et hors tension à l'aide de l'interrupteur d'alimentation principal.
- ⑥ **Prise de la pédale de commande**
Insérez la fiche de l'extrémité du câble de la pédale de commande dans la prise correspondante.
- ⑦ **Prise d'alimentation électrique**
Insérez la fiche du cordon d'alimentation électrique dans la prise correspondante.
- ⑧ **Curseur de réglage des griffes d'entraînement**
Utilisez le curseur de réglage des griffes d'entraînement pour les abaisser.



Mémorandum

- Reportez-vous aux pages Couverture B, D ou E pour apprendre à utiliser votre machine.

Touches de fonctionnement

Les touches de fonctionnement vous permettent d'effectuer facilement plusieurs opérations de base avec la machine à coudre.

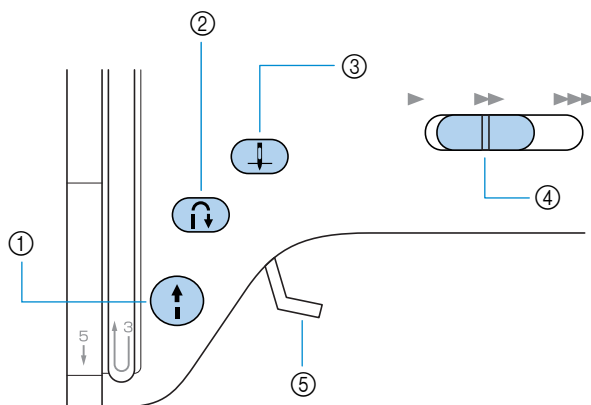

① Touche Marche/arrêt

Appuyez sur cette touche pour démarrer ou arrêter la couture. La machine coud à vitesse réduite au début de la couture lorsque cette touche est enfoncée. Lorsque vous cessez de coudre, l'aiguille est abaissée dans le tissu. Pour plus de détails, reportez-vous à la section "Démarrage du travail de couture" (page 37).

La touche devient verte, rouge ou orange, selon le fonctionnement de la machine à coudre.

- Verte : la machine est prête à commencer la couture ou est en cours de couture
- Rouge : la machine n'est pas prête à commencer la couture
- Orange : l'axe du bobineur de canette est déplacé vers la droite pour le bobinage de la canette

② Touche Point inverse/renfort

Appuyez sur la touche Point inverse/renfort pour coudre des points inverses ou de renfort. Les points inverses sont réalisés en maintenant la touche enfoncée pour coudre dans le sens opposé. Les points de renfort sont réalisés en cousant 3 à 5 points les uns sur les autres. Pour plus de détails, reportez-vous à la section "Arrêt des points" (page 39).

③ Touche Positionnement aiguille

Appuyez sur cette touche pour relever ou abaisser l'aiguille. Appuyez deux fois sur cette touche pour coudre un point.

④ Sélecteur de vitesse de couture

Faites coulisser le sélecteur pour régler la vitesse de couture.

⑤ Levier du pied-de-biche

Soulevez et abaissez le levier pour actionner le pied-de-biche.

Panneau de commande

Le panneau de commande, situé sur la partie avant droite de la machine, comporte divers curseurs et touches pour déterminer le type de point à coudre.

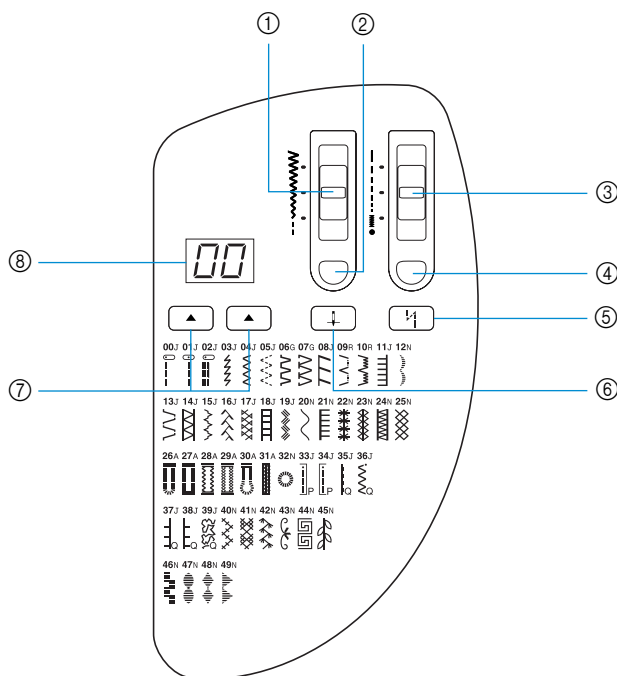

- ① **Curseur de réglage de la largeur du point / ② Touche de réglage de la largeur du point**
Ces éléments sont utilisés pour régler la largeur du point ou la position de l'aiguille. Après avoir appuyé sur la touche de réglage de la largeur du point, utilisez le curseur correspondant pour définir la largeur adéquate.
- ③ **Curseur de réglage de la longueur du point / ④ Touche de réglage de la longueur du point**
Ces éléments sont utilisés pour régler la longueur du point. Après avoir appuyé sur la touche de réglage de la longueur du point, utilisez le curseur correspondant pour définir la longueur adéquate.
- ⑤ **Touche Point inverse/renfort automatique**
Appuyez sur la touche Point inverse/renfort automatique pour coudre automatiquement des points inverses ou de renfort au début et à la fin de la couture.
- ⑥ **Touche de positionnement d'arrêt de l'aiguille**
Cette touche est utilisée pour modifier la position de l'aiguille lorsque la machine à coudre est arrêtée. Si cette touche est allumée, la machine s'arrête avec l'aiguille abaissée. Si cette touche n'est pas allumée, la machine s'arrête avec l'aiguille relevée.
- ⑦ **Touche de sélection de point / ⑧ Affichage du point**
Appuyez sur la touche de sélection du point, puis sélectionnez le numéro du point que vous souhaitez utiliser. 50 points sont disponibles. Pour plus de détails, reportez-vous à la section "Sélection des points" (page 52).
- ⑨ **Points**
50 points sont disponibles. Sélectionnez un point compris entre 00 et 49.
Une lettre (A, G, J, N ou R) indiquant le pied-de-biche à utiliser est mentionnée à droite du numéro du point.

Accessoires en option

Les accessoires suivants sont disponibles en option.

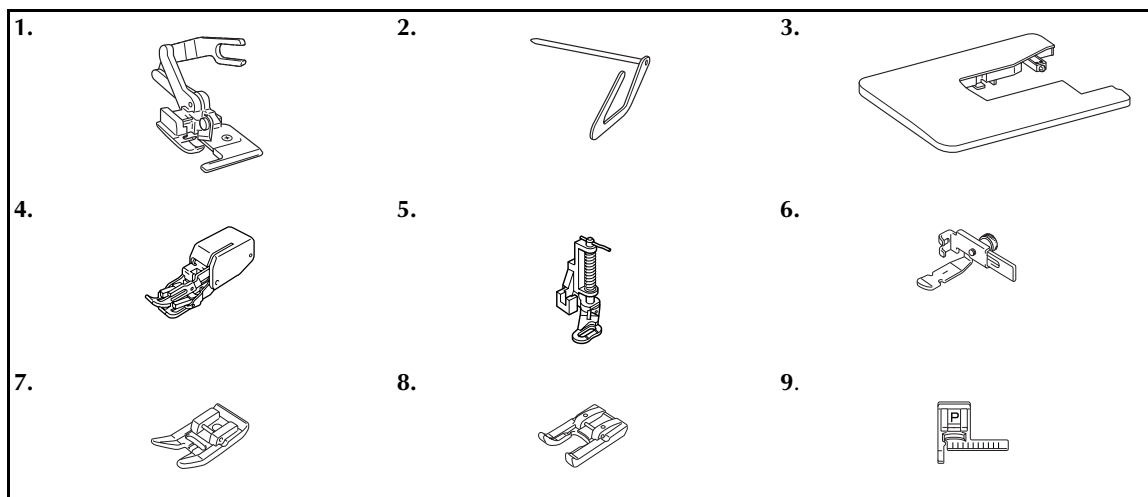

1. **Couteau raseur**
Réf. : XC3879-002
2. **Guide de capitonnage**
Réf. : XC2215-002
3. **Table large**
Réf. : XC4541-051
4. **Pied à double entraînement**
Réf. : XC2214-002
5. **Pied-de-biche pour capitonnage**
Réf. : XC1948-002
6. **Pied réglable pour fermetures à glissière/passepoils**
Réf. :XC1970-002
7. **Pied-de-biche non adhérent**
Réf. : XC1949-002
8. **Pied-de-biche ouvert**
Réf. : XC1964-002
9. **Pied-de-biche de guidage de points "P"**
Réf. : XA8839-002



Mémemorandum

- Pour obtenir des pièces ou accessoires en option, contactez votre revendeur ou le centre de service agréé le plus proche.

Introduction

Merci d'avoir acheté cette machine à coudre.

Avant de l'utiliser, consultez ce manuel pour connaître le fonctionnement correct des diverses fonctions. Une fois que vous aurez lu ce manuel, rangez-le dans un endroit aisément accessible pour pouvoir vous y référer ultérieurement.

Fonctions de la machine à coudre

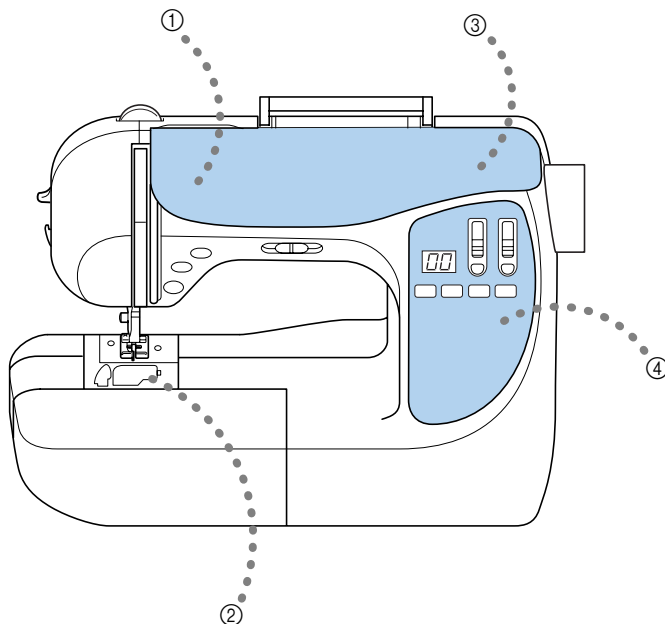

① **Enfilage supérieur aisé**

La bobine pouvant être installée à l'avant de la machine à coudre, le fil supérieur peut être aisément enfilé. Il est également possible d'enfiler l'aiguille à l'aide d'une opération simple. (page 16)

② **Enfilage inférieur à l'aide d'une seule touche**

Vous pouvez commencer à coudre sans sortir le fil de la canette. (page 14)

③ **Bobinage simple de la canette**

Vous pouvez bobiner la canette aisément et rapidement avec du fil. (page 10)

④ **Points intégrés**

Vous pouvez choisir parmi les points intégrés disponibles, notamment des points courants et décoratifs. (page 52)

Matières

| | |
|---|---------------------|
| Accessoires fournis | Couverture A |
| Accessoires | Couverture A |
| Noms des pièces de la machine et leur fonction | Couverture B |
| Vue avant | Couverture B |
| Partie aiguille et pied-de-biche | Couverture C |
| Vue latérale droite/arrière | Couverture C |
| Touches de fonctionnement | Couverture D |
| Panneau de commande | Couverture E |
| Accessoires en option | 1 |
| Introduction | 2 |
| Fonctions de la machine à coudre | 2 |
| Matières | 3 |

PREPARATIFS7

| | |
|--|-----------|
| Mise sous/hors tension de la machine | 8 |
| Précautions relatives à l'alimentation électrique | 8 |
| Mise sous tension de la machine | 9 |
| Mise hors tension de la machine | 9 |
| Bobinage/installation de la canette | 10 |
| Précautions relatives à la canette | 10 |
| Bobinage de la canette | 10 |
| Installation de la canette | 14 |
| Enfilage supérieur | 16 |
| Enfilage supérieur | 16 |
| Enfilage de l'aiguille | 19 |
| Utilisation de l'aiguille jumelée | 20 |
| Utilisation de fil se déroulant rapidement | 22 |
| Sortie du fil de la canette | 23 |
| Remplacement de l'aiguille | 24 |
| Précautions relatives à l'aiguille | 24 |
| Types d'aiguilles et utilisation | 24 |
| Vérification de l'aiguille | 25 |
| Remplacement de l'aiguille | 26 |
| Remplacement du pied-de-biche | 27 |
| Précautions relatives au pied-de-biche | 27 |
| Remplacement du pied-de-biche | 27 |
| Réglage de la pression du pied-de-biche | 28 |
| Retrait du support de pied-de-biche | 29 |
| Utilisation du pied à double entraînement (en option) | 29 |
| Couture de pièces de tissu cylindriques ou de grande taille | 31 |
| Couture de pièces cylindriques | 31 |
| Couture de pièces de tissu de grande taille | 31 |

NOTIONS ELEMENTAIRES DE COUTURE33

| | |
|---|-----------|
| Couture | 34 |
| Procédure de couture générale | 35 |
| Positionnement du tissu | 36 |
| Démarrage du travail de couture | 37 |
| Arrêt des points | 39 |
| Coupure du fil | 41 |
| Réglage de la tension des fils | 42 |
| Changement de la tension du fil supérieur | 42 |

| | |
|---|-----------|
| Réglage de la longueur et de la largeur du point | 43 |
| Réglage de la largeur du point | 43 |
| Réglage de la longueur du point | 44 |
| Fonctions utiles | 45 |
| Changement du positionnement d'arrêt de l'aiguille | 45 |
| Couture automatique de points inverses/renfort | 45 |
| Conseils utiles de couture | 47 |
| Echantillon | 47 |
| Modification du sens de couture | 47 |
| Couture de lignes courbes | 47 |
| Couture de tissus épais | 48 |
| Couture de tissus fins | 49 |
| Couture de tissus élastiques | 49 |
| Couture d'un rabat régulier | 49 |

POINTS DE COUTURE COURANTS51

| | |
|---|-----------|
| Sélection des points | 52 |
| Sélection des points | 52 |
| Points de surfilage | 54 |
| Couture de points de surfilage avec le pied pour surjet "G" | 54 |
| Couture de points de surfilage avec le pied zigzag "J" | 55 |
| Couture de points de surfilage avec le couteau raseur en option | 56 |
| Points simples | 58 |
| Points simples | 58 |
| Points invisibles | 59 |
| Points de boutonnière | 61 |
| Couture de boutonnières | 62 |
| Couture de boutons | 65 |
| Fixation d'une fermeture à glissière | 68 |
| Fixation d'une fermeture à glissière centrée | 68 |
| Fixation d'une fermeture à glissière latérale | 69 |
| Couture de tissus et rubans élastiques | 72 |
| Points élastiques | 72 |
| Fixation d'un élastique | 72 |
| Points d'appliqué, patchwork et de capitonnage | 74 |
| Points d'appliqué | 75 |
| Points patchwork (piqué fantaisie) | 76 |
| Assemblage | 76 |
| Capitonnage | 77 |
| Capitonnage en mouvement libre | 78 |
| Points de renfort | 80 |
| Points élastiques triples | 80 |
| Points d'arrêt | 80 |
| Points à œillet | 82 |
| Points décoratifs | 83 |
| Points de chausson | 84 |
| Points feston | 85 |
| Point smock | 85 |
| Point d'assemblage | 86 |
| Points Héritage | 87 |

| | |
|---|------------|
| ANNEXE | 89 |
| Réglages de points | 90 |
| Points courants | 90 |
| Maintenance | 94 |
| Nettoyage de la surface de la machine | 94 |
| Nettoyage du logement de la canette | 94 |
| Dépannage | 96 |
| Messages d'erreur | 99 |
| Bip de fonctionnement | 100 |
| Retrait du capot supérieur | 100 |
| Indice | 101 |

NOUS VOUS FELICITONS D'AVOIR CHOISI NOTRE MACHINE

Votre machine est l'une des machines à coudre domestiques automatisées les plus avancées. Pour profiter au maximum de toutes ses fonctions, nous vous suggérons de lire le manuel avant de l'utiliser.

VEUILLEZ LIRE CES INFORMATIONS AVANT D'UTILISER LA MACHINE

Pour une utilisation en toute sécurité

1. Surveillez toujours l'aiguille en cousant. Ne touchez pas le volant, le levier de remontée du fil, l'aiguille ou d'autres pièces mobiles.
2. N'oubliez pas de mettre la machine hors tension et de la débrancher lorsque :
 - vous cessez de l'utiliser ;
 - vous remplacez ou retirez l'aiguille ou toute autre pièce ;
 - une coupure de courant survient pendant l'utilisation ;
 - vous effectuez l'entretien de la machine ;
 - vous laissez la machine sans surveillance.
3. Ne posez rien sur la pédale de commande.
4. Branchez la machine directement à la prise murale. N'utilisez pas de rallonge.

Pour assurer un usage de longue durée

1. Ne rangez pas cette machine dans des endroits exposés directement à la lumière du soleil ou très humides. N'utilisez pas et ne rangez pas la machine près d'un chauffage, d'un fer à repasser, d'une lampe à halogène ou d'autres objets chauds.
2. Utilisez uniquement des savons ou détergents neutres pour nettoyer le boîtier. Le benzène, les solvants et les poudres à récurer peuvent endommager le boîtier et la machine et ne doivent donc jamais être utilisés.
3. Ne faites pas tomber et ne cognez jamais la machine.
4. Pour une installation correcte, consultez toujours le manuel d'instruction lors du remplacement ou de l'installation de tout assemblage, des pieds-de-biche, de l'aiguille ou de toute autre pièce.

Lors de réparations ou de réglages

Lors d'un mauvais fonctionnement ou d'un réglage, suivez en premier le tableau de dépannage à l'arrière du manuel d'instruction pour inspecter et régler la machine vous-même. Si le problème persiste, consultez votre revendeur Brother local agréé.

Pour plus d'informations sur le produit et des mises à jour, visitez notre site Web à l'adresse www.brother.com

1

PREPARATIFS

Ce chapitre décrit les différents préparatifs nécessaires avant de commencer la couture.

| | |
|--|-----------|
| Mise sous/hors tension de la machine | 8 |
| Bobinage/installation de la canette | 10 |
| Enfilage supérieur..... | 16 |
| Remplacement de l'aiguille | 24 |
| Remplacement dupied-de-biche..... | 27 |
| Couture de pièces de tissu cylindriques ou de grande taille | 31 |

Mise sous/hors tension de la machine

Cette section explique comment mettre la machine à coudre sous tension puis hors tension.

Précautions relatives à l'alimentation électrique

Veillez à respecter les précautions suivantes relatives à l'alimentation électrique.



AVERTISSEMENT

- **Utilisez uniquement l'alimentation domestique normale pour alimenter votre machine.** L'utilisation d'autres sources d'alimentation pourrait causer des incendies et des électrocutions ou endommager la machine.
- **Mettez la machine hors tension et débranchez-la de la prise murale dans les cas suivants :**
 - lorsque vous n'êtes pas à proximité de la machine ;
 - lorsque vous cessez d'utiliser la machine ;
 - en cas de coupure de courant pendant l'utilisation de la machine ;
 - lorsque la machine ne fonctionne pas correctement à cause d'une mauvaise connexion ou d'un débranchement ;
 - pendant un orage.



ATTENTION

- **N'utilisez pas de rallonge ni d'adaptateurs multiples pour brancher cette machine avec d'autres appareils.** Vous risqueriez de vous électrocuter ou de provoquer un incendie.
- **Ne touchez pas la fiche si vous avez les mains mouillées.** Vous risqueriez de vous électrocuter.
- **Lorsque vous débranchez la machine, veillez à la mettre d'abord hors tension.** Pour la déconnecter de la prise murale, saisissez toujours la fiche. Si vous tirez sur le cordon, celui-ci pourrait être endommagé et vous risqueriez de vous électrocuter ou de provoquer un incendie.
- **Veillez à ne pas couper, endommager, modifier, plier avec force, tordre ou lier le cordon d'alimentation, ni tirer dessus.** Ne placez jamais d'objets lourds sur le cordon. Ne placez jamais le cordon près d'une source de chaleur. Toutes ces actions pourraient endommager le cordon et vous risqueriez de vous électrocuter ou de provoquer un incendie. Si le cordon ou la fiche est endommagée, apportez la machine à votre revendeur agréé pour la faire réparer avant de continuer à l'utiliser.
- **Débranchez le cordon d'alimentation si la machine n'est pas utilisée pendant une longue période.** Un incendie risque de se produire.

Mise sous tension de la machine

- 1 Vérifiez que la machine à coudre est hors tension (interrupteur d'alimentation principal en position "O"), puis connectez le cordon à la prise d'alimentation située à droite de la machine.
- 2 Insérez la fiche du cordon d'alimentation dans une prise murale traditionnelle.

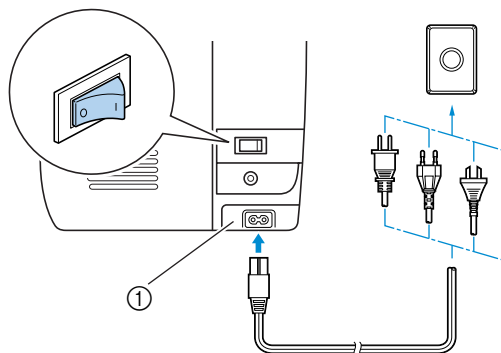

① Prise d'alimentation électrique

- 3 Appuyez sur le côté droit de l'interrupteur d'alimentation principal à droite de la machine (position "I").

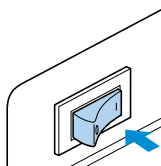

► La lampe de couture s'allume lorsque la machine est mise sous tension.

Mise hors tension de la machine

Une fois que vous n'utilisez plus la machine à coudre, éteignez-la. Avant de déplacer la machine, veillez à la mettre hors tension.

- 1 Vérifiez que la machine n'est pas en train de coudre.
- 2 Appuyez sur le côté gauche de l'interrupteur d'alimentation principal à droite de la machine (position "O").

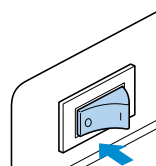

► La lampe de couture s'éteint lorsque la machine est mise hors tension.

- 3 Débranchez le cordon d'alimentation électrique de la prise.
Pour débrancher le cordon d'alimentation, saisissez-le au niveau de la fiche.
- 4 Débranchez le cordon d'alimentation électrique de la prise d'alimentation.

Remarque

- Lorsque la machine à coudre est hors tension, tous les réglages de point sont annulés.
- Si une panne d'électricité se produit en cours d'utilisation de la machine à coudre, mettez-la hors tension et débranchez le cordon d'alimentation. Pour une utilisation correcte, respectez la procédure nécessaire lorsque vous redémarrez la machine à coudre.

Bobinage/installation de la canette

Cette section décrit comment bobiner le fil sur la canette, puis l'insérer.

Précautions relatives à la canette

Veillez à respecter les précautions suivantes en ce qui concerne la canette.

⚠ ATTENTION

- N'utilisez que la canette (réf. : XA5539-151) conçue spécialement pour cette machine à coudre. Si vous utilisez un autre type de canette, vous risquez de vous blesser ou d'endommager la machine.
- La canette fournie a été spécialement conçue pour cette machine à coudre. Si vous utilisez des canettes d'anciens modèles, la machine ne fonctionnera pas correctement. N'utilisez que la canette fournie ou une canette du même type (réf. : XA5539-151).

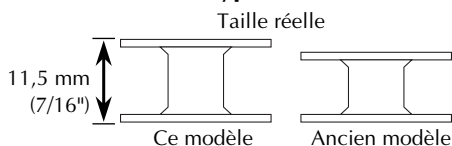

Bobinage de la canette

Enroulez le fil autour de la canette pour le préparer.

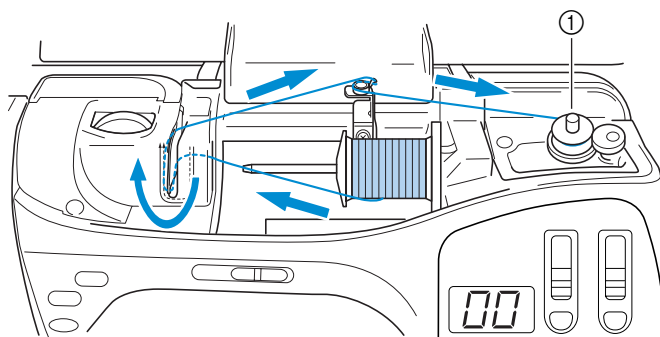

① Bobineur de canette



Mémorandum

- Le sens d'enfilage de la machine pour le bobinage de la canette est indiqué par une ligne discontinue. Veillez à enfiler la machine comme indiqué.

- 1 Mettez la machine à coudre sous tension.**

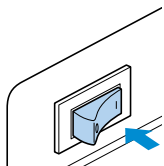

- 2 Ouvrez le capot supérieur.**

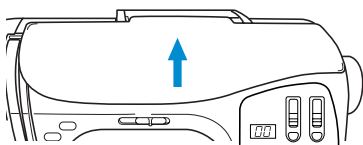

- 3 Placez la canette sur l'axe du bobineur pour que le ressort de l'axe se place dans l'encoche de la canette.**

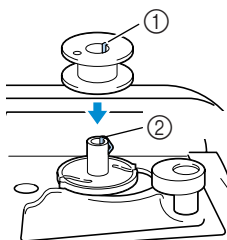

- ① Encoche
② Ressort de l'axe du bobineur de canette

- 4 Faites glisser l'axe du bobineur vers la droite.**

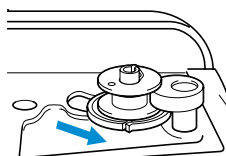

- 5 Otez le couvercle de bobine inséré sur le porte-bobine.**

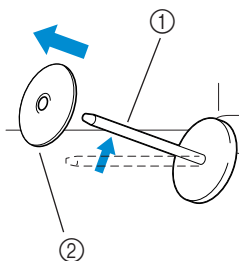

- ① Porte-bobine
② Couvercle de bobine

- 6 Placez la bobine de fil pour la canette sur le porte-bobine.**

Faites glisser la bobine sur le porte-bobine de sorte qu'elle soit horizontale et que le fil se déroule à partir de la partie avant inférieure de la bobine.

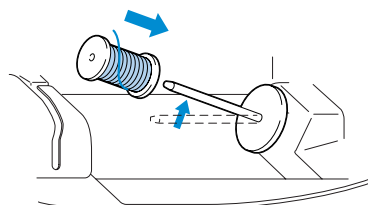

- Si la position de la bobine ne permet pas au fil de se dérouler correctement, celui-ci risque de s'emmêler autour du porte-bobine.

- 7 Placez le couvercle sur le porte-bobine.**

Le côté arrondi du couvercle de bobine tourné vers la gauche, faites glisser au maximum le couvercle sur le porte-bobine jusqu'à ce que le côté droit de la bobine touche l'extrémité droite du porte-bobine.

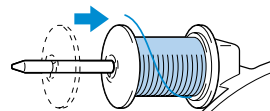

- Trois tailles de couvercles sont disponibles (grande, moyenne et petite). Utilisez un couvercle dont le diamètre est légèrement supérieur à celui de la bobine. Le couvercle de bobine de taille moyenne se trouve déjà sur le porte-bobine lorsque vous achetez la machine à coudre.

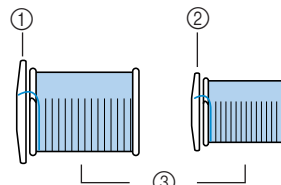

- ① Couvercle de bobine (grand)
② Couvercle de bobine (moyen)
③ Bobine

- Lorsque vous utilisez une bobine de fil bobiné de façon croisée, installez le petit couvercle en laissant un écart entre celui-ci et la bobine.

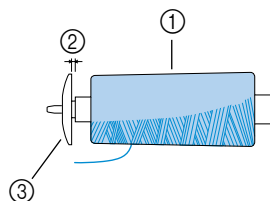

- ① Bobine
② Ecart
③ Couvercle de bobine (petit)

! ATTENTION

- Si la bobine ou le couvercle de bobine n'est pas positionné correctement, le fil risque de s'emmêler autour du porte-bobine ou l'aiguille risque de casser.
- Trois tailles de couvercles sont disponibles (grande, moyenne et petite), vous pouvez ainsi choisir le couvercle le mieux adapté à la taille de la bobine utilisée. Si le couvercle est trop petit pour la bobine utilisée, le fil risque de se bloquer dans la fente de la bobine ou l'aiguille risque de casser.

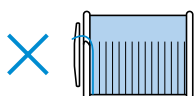

- 8** Tout en maintenant la bobine de la main droite, tirez sur le fil de la main gauche, puis faites-le passer derrière le couvercle du guide-fil vers l'avant.

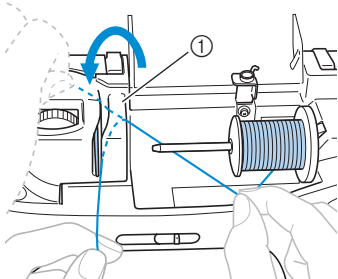

① Couvercle du guide-fil

- 9** Faites passer le fil sous la plaque du guide-fil par la droite.

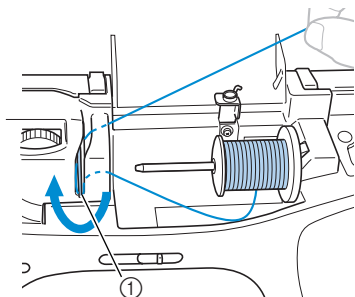

① Plaque du guide-fil

- 10** Tirez le fil vers la droite, passez-le sous le crochet du guide-fil pour le bobinage de la canette, puis enroulez-le dans le sens inverse des aiguilles d'une montre entre les disques.

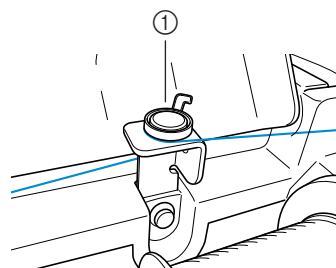
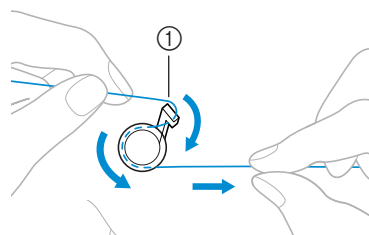

① Guide-fil pour le bobinage de la canette

- 11** Tout en maintenant de la main gauche l'extrémité du fil qui s'enroule autour du guide-fil pour le bobinage de la canette, à l'aide de votre main droite, enroulez quatre ou cinq fois, dans le sens des aiguilles d'une montre, l'extrémité libre du fil autour de la canette.

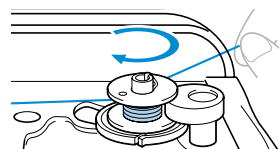

- 12** Tirez le fil vers la droite et passez-le dans la fente de la base du bobineur.

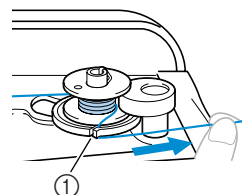

① Fente dans la base du bobineur (avec coupe-fil intégré)

- Le fil est coupé à la longueur adéquate.

! ATTENTION

- Veillez à couper le fil comme décrit à la page précédente. Si la canette est bobinée sans couper le fil à l'aide du coupe-fil intégré dans la fente de la base du bobineur, le fil risque de s'emmêler dans la canette, ou l'aiguille risque de se tordre ou de casser lorsque la canette tombera à court de fil.

- 13 Faites glisser le sélecteur de vitesse de couture vers la droite (pour augmenter la vitesse).

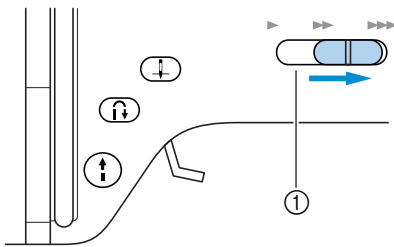

① Sélecteur de vitesse de couture

- 14 Appuyez une fois sur (↑) (touche Marche/arrêt).

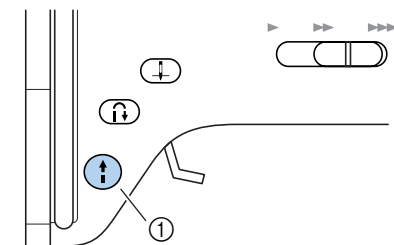

① Touche Marche/arrêt

- ▶ La canette commence à tourner et le fil s'enroule autour.
- ▶ La canette s'arrête de tourner lorsqu'elle est pleine.

- 15 Appuyez une fois sur (↑) (touche Marche/arrêt).

- ▶ La machine à coudre s'arrête.

- 16 Coupez, à l'aide d'une paire de ciseaux, l'extrémité du fil enroulé autour de la canette.

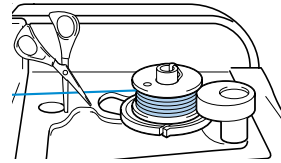

- 17 Faites glisser l'axe du bobineur vers la gauche.

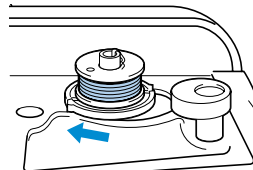

- 18 Retirez la canette de l'axe.

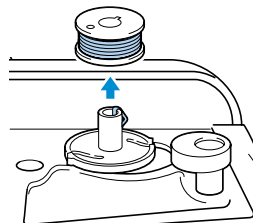

- 19 Remettez le sélecteur de vitesse de couture dans sa position d'origine.

! ATTENTION

- Le fil de la canette doit être correctement bobiné, sinon, l'aiguille risque de casser ou la tension du fil risque d'être incorrecte.

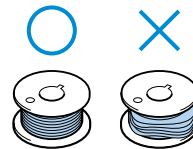

📌 Mémo

- Lorsque vous mettez en marche la machine à coudre ou lorsque vous tournez le volant après avoir bobiné le fil autour de la canette, vous entendez un cliquetis ; il ne s'agit pas d'un dysfonctionnement.

Installation de la canette

Installez une canette pleine.

ATTENTION

- Le fil de la canette doit être correctement bobiné, sinon, l'aiguille risque de casser ou la tension du fil risque d'être incorrecte.

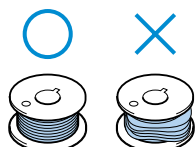

- La canette a été spécialement conçue pour cette machine à coudre. Si vous utilisez des canettes d'anciens modèles, la machine ne fonctionnera pas correctement. N'utilisez que la canette fournie ou une canette du même type (réf. : XA5539-151).

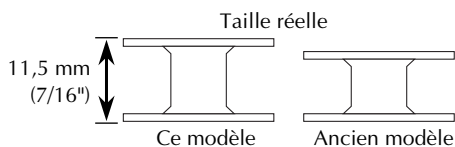

Mémorandum

- Le sens de passage du fil dans le logement de la canette est indiqué par des repères figurant autour du logement. Veillez à enfiler la machine comme indiqué.

- Faites glisser le bouton d'ouverture du compartiment à canette vers la droite.

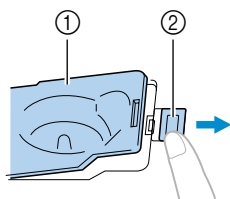

- Couvercle du compartiment à canette
- Bouton d'ouverture

- Le couvercle du compartiment à canette s'ouvre.

- Otez le couvercle du compartiment à canette.
- Maintenez la canette à l'aide de votre main droite et tenez de la main gauche l'extrémité du fil.

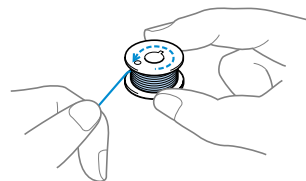

- Veillez à ne pas lâcher la canette.

- Insérez la canette dans le logement de façon à ce que le fil se déroule vers la gauche.

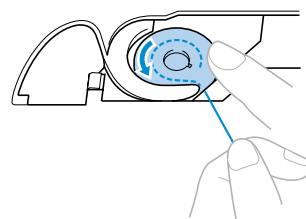

- Veillez à insérer correctement la canette.

- Maintenez légèrement la canette vers le bas à l'aide de votre main droite et guidez de la main gauche le fil comme indiqué.

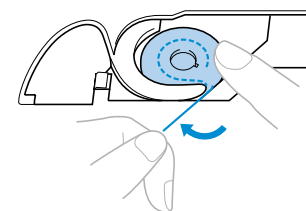

- Faites passer le fil par la fente comme indiqué, puis sortez le fil en le tirant vers l'avant.

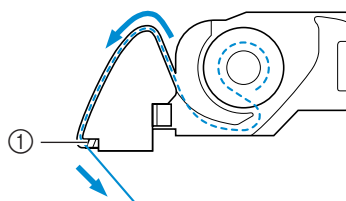

- Coupe-fil

- Le coupe-fil coupe le fil.

! ATTENTION

- **Veillez à maintenir d'un doigt la canette vers le bas et déroulez correctement le fil de la canette, sinon le fil risque de casser ou de présenter une tension incorrecte.**

7 Remplacez le couvercle du compartiment à canette.

Insérez l'onglet dans l'angle inférieur gauche du couvercle du compartiment à canette, puis appuyez légèrement sur le côté droit.

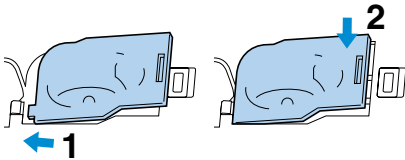

- ▶ L'enfilage inférieur est terminé.

Enfilez ensuite le fil supérieur. Poursuivez la procédure "Enfilage supérieur" (décrite à la page suivante).

**Mémemorandum**

- Vous pouvez commencer à coudre sans sortir le fil de la canette. Pour le sortir avant de commencer à coudre, respectez la procédure "Sortie du fil de la canette" (page 23).

Enfilage supérieur

Cette section décrit les procédures pour positionner la bobine du fil supérieur et enfiler l'aiguille.

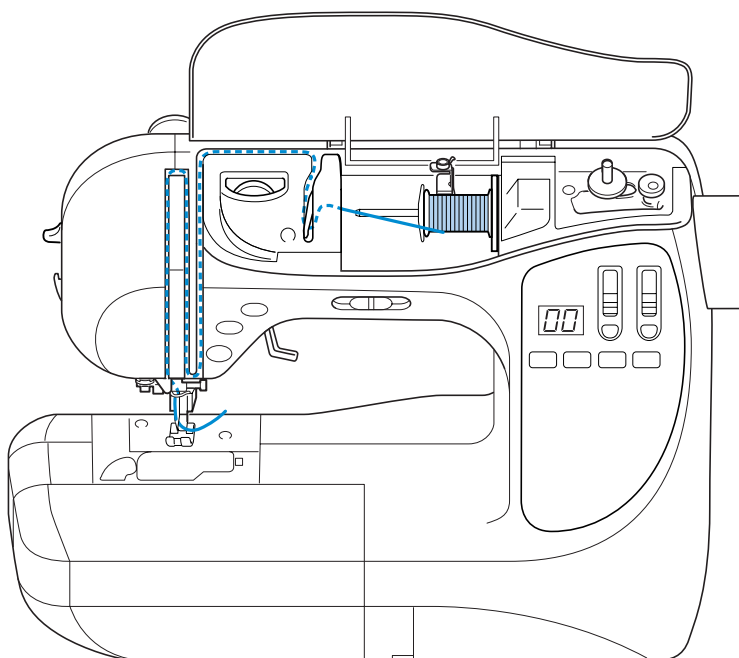

! ATTENTION

- Lorsque vous enfiler le fil supérieur, respectez attentivement les instructions. Si l'enfilage supérieur n'est pas correct, le fil risque de s'emmêler ou l'aiguille risque de se tordre ou de casser.



Mémemorandum

- Le sens d'enfilage de la machine est indiqué par une ligne continue. Veillez à enfiler la machine comme indiqué.

Enfilage supérieur

- 1 Mettez la machine à coudre sous tension.

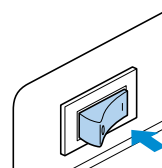

- 2 Relevez le levier du pied-de-biche.

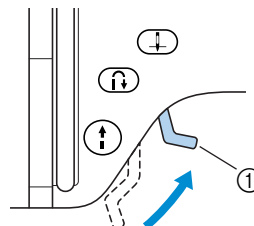

① Levier du pied-de-biche

► Le pied-de-biche est relevé.

- S'il n'est pas relevé, la machine à coudre ne peut être enfilée correctement.

3 Appuyez une ou deux fois sur (touche Positionnement aiguille) pour relever l'aiguille.

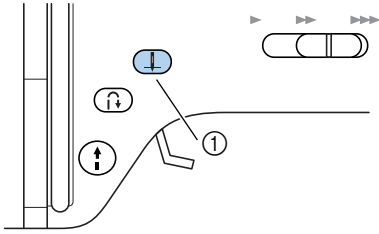

① Touche Positionnement aiguille

- Si l'aiguille n'est pas correctement relevée, la machine à coudre ne peut être enfilée. Vérifiez que le repère sur le volant est tourné vers le haut, comme illustré ci-dessous. Si le volant ne se trouve pas dans cette position, appuyez sur la touche Positionnement aiguille pour relever l'aiguille avant d'utiliser l'enfileur.

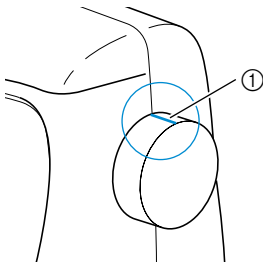

① Repère sur le volant

4 Ouvrez le capot supérieur.

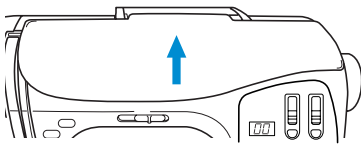

5 Otez le couvercle de bobine inséré sur le porte-bobine.

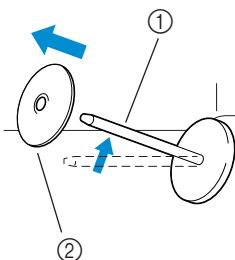

① Porte-bobine
② Couvercle de bobine

6 Placez la bobine du fil supérieur sur le porte-bobine.

Faites glisser la bobine sur le porte-bobine de sorte qu'elle soit horizontale et que le fil se déroule à partir de la partie avant inférieure de la bobine.

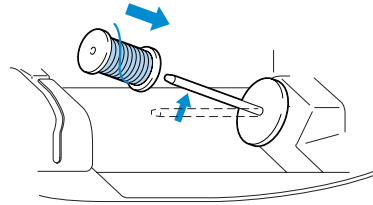

- Si la position de la bobine ne permet pas au fil de se dérouler correctement, celui-ci risque de s'emmêler autour du porte-bobine.

7 Placez le couvercle sur le porte-bobine.

Le côté arrondi du couvercle de bobine tourné vers la gauche, faites glisser au maximum le couvercle sur le porte-bobine jusqu'à ce que le côté droit de la bobine touche l'extrémité droite du porte-bobine.

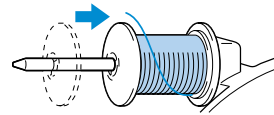

- Trois tailles de couvercles sont disponibles (grande, moyenne et petite). Utilisez un couvercle dont le diamètre est légèrement supérieur à celui de la bobine. Le couvercle de bobine de taille moyenne se trouve déjà sur le porte-bobine lorsque vous achetez la machine à coudre.

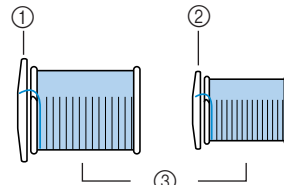

① Couvercle de bobine (grand)
② Couvercle de bobine (moyen)
③ Bobine

- Lorsque vous utilisez une bobine de fil bobiné de façon croisée, installez le petit couvercle en laissant un écart entre le couvercle et la bobine.

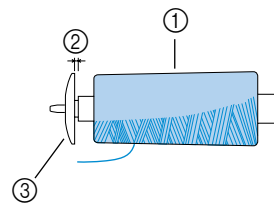

① Bobine
② Ecart
③ Couvercle de bobine (petit)

! ATTENTION

- Si la bobine ou le couvercle de bobine n'est pas positionné correctement, le fil risque de s'emmêler autour du porte-bobine ou l'aiguille risque de casser.
- Trois tailles de couvercles sont disponibles (grande, moyenne et petite), vous pouvez ainsi choisir le couvercle le mieux adapté à la taille de la bobine utilisée. Si le couvercle est trop petit pour la bobine utilisée, le fil risque de se bloquer dans la fente de la bobine ou l'aiguille risque de casser.

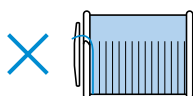

- 8** Tout en maintenant la bobine de la main droite, tirez sur le fil de la main gauche, puis faites-le passer derrière le couvercle du guide-fil vers l'avant.

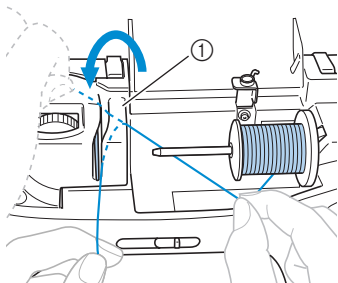

① Couvercle du guide-fil

- 9** Faites passer le fil sous la plaque du guide-fil par la droite.

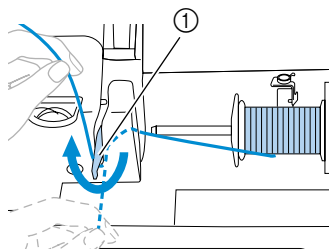

① Plaque du guide-fil

- 10** Tout en maintenant de la main droite le fil passant sous le tenseur de la plaque du guide-fil, faites passer le fil par les guides dans le sens (haut → gauche → bas → haut → bas) indiqué.

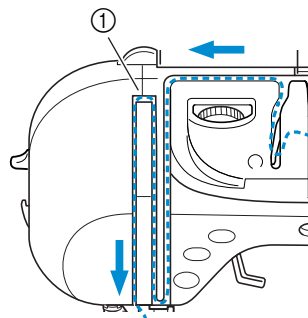

① Verrou

Le schéma suivant montre la position du verrou lorsque le pied-de-biche est abaissé. Le verrou étant fermé lorsque le pied-de-biche est abaissé, la machine ne peut être enfilée. Veillez à relever le pied-de-biche pour que le verrou soit ouvert et que vous puissiez enfiler la machine.

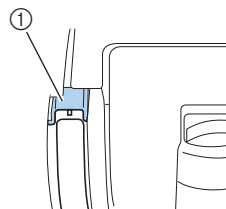

① Verrou

- 11** Faites passer le fil par le crochet d'enfilage à la base de la barre de l'aiguille.

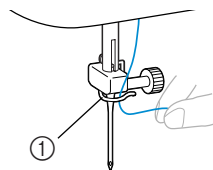

① Crochet d'enfilage

Enfilez ensuite l'aiguille à l'aide de l'enfileur d'aiguille. Poursuivez avec la procédure "Enfilage de l'aiguille" (décrite à la page suivante).

Enfilage de l'aiguille

Vous pouvez utiliser l'enfileur d'aiguille avec des tailles d'aiguille allant de 75/11 à 100/16. Pour plus de détails sur l'aiguille, reportez-vous à la section "Types d'aiguilles et utilisation" (page 24).

- 1** De la main gauche, maintenez l'extrémité du fil passant par le crochet d'enfilage de la barre de l'aiguille, puis faites passer le fil par les disques du guide-fil par l'avant.

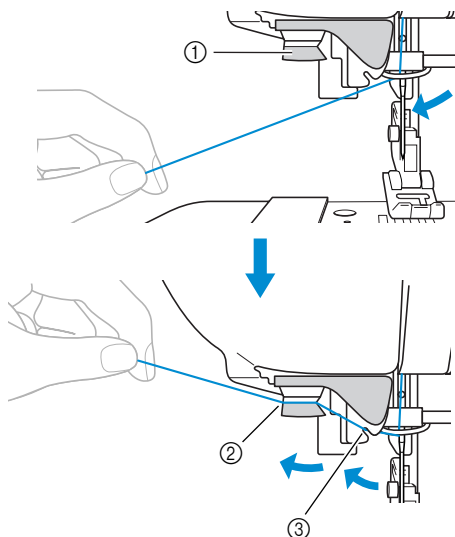

- ① Disques du guide-fil
- ② Passez le fil à l'arrière.
- ③ Passez le fil dans la fente.

- 2** Coupez le fil à l'aide du coupe-fil situé sur le côté gauche de la machine.

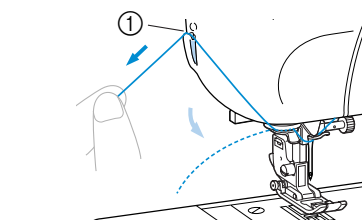

- ① Coupe-fil

- 3** Abaissez le levier du pied-de-biche.

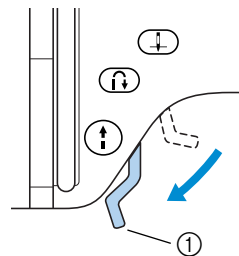

- ① Levier du pied-de-biche
- Le pied-de-biche est abaissé.

- 4** Abaissez le levier de l'enfileur d'aiguille jusqu'à ce qu'il soit en place (vous devez entendre un déclic).

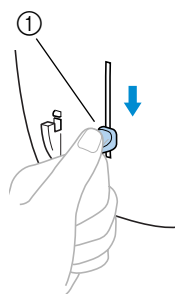

- ① Levier de l'enfileur d'aiguille
- Le fil passe à travers le chas de l'aiguille.

- 5** Relâchez le levier de l'enfileur d'aiguille.

- 6** Tirez doucement sur la boucle formée par le fil introduit dans le chas de l'aiguille pour sortir l'extrémité du fil.

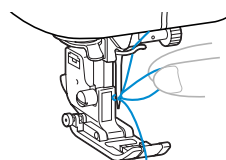

- 7** Relevez le levier du pied-de-biche, faites passer le fil par le pied-de-biche, puis sortez environ 5 cm (2") de fil vers l'arrière de la machine.

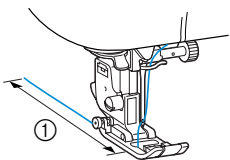

① 5 cm (2")

- L'enfilage supérieur est terminé.

Maintenant que les enfilages supérieur et inférieur sont terminés, vous êtes prêt à commencer la couture.



Remarque

- Si l'aiguille n'est pas relevée, l'enfileur d'aiguille ne peut être efficace. Veillez à appuyer sur la touche Positionnement aiguille pour relever l'aiguille avant d'utiliser l'enfileur.
- Si l'aiguille jumelée est installée, vous ne pouvez pas utiliser l'enfileur d'aiguille. Pour plus de détails, reportez-vous à la section "Utilisation de l'aiguille jumelée" (à droite).

Utilisation de l'aiguille jumelée

Avec l'aiguille jumelée, vous pouvez coudre deux lignes parallèles du même point avec deux fils différents. L'épaisseur et la qualité des deux fils supérieurs doivent toutefois être identiques. Veillez à utiliser l'aiguille jumelée, le porte-bobine supplémentaire et le couvercle de bobine. Pour plus de détails sur les points pouvant être cousus avec l'aiguille jumelée, reportez-vous à la section "Réglages de points" (page 90).

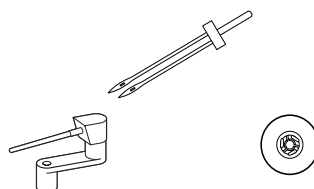

ATTENTION

- **N'utilisez que l'aiguille jumelée (réf. : X59296-051). N'utilisez pas d'autre aiguille, elle risquerait de se tordre ou la machine pourrait être endommagée.**
- **N'utilisez jamais d'aiguilles tordues. Elles peuvent facilement casser et vous blesser.**

- 1** Installez l'aiguille jumelée.
 - Pour plus de détails sur l'installation d'une aiguille, reportez-vous à la section "Remplacement de l'aiguille" (page 26).
- 2** Faites passer le fil supérieur par le chas gauche de l'aiguille.
 - Pour plus de détails, reportez-vous aux étapes ① à ⑪ de la section "Enfilage supérieur" (page 16).
- 3** Faites passer manuellement le fil supérieur par l'aiguille gauche. Introduisez le fil dans le chas de l'aiguille par l'avant.

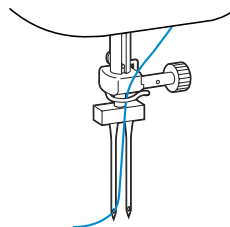

- Vous ne pouvez pas utiliser l'enfileur d'aiguille avec l'aiguille jumelée. Si vous l'utilisez, la machine à coudre risque d'être endommagée.

- 4** Placez le porte-bobine supplémentaire sur l'axe du bobineur de canette.
Placez le porte-bobine supplémentaire de sorte qu'il soit perpendiculaire à l'axe du bobineur de canette.

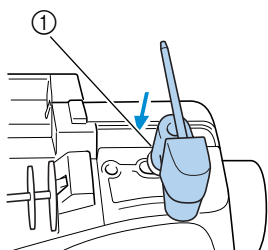

① Axe du bobineur de canette

- 5** Faites pivoter le porte-bobine pour qu'il soit horizontal.

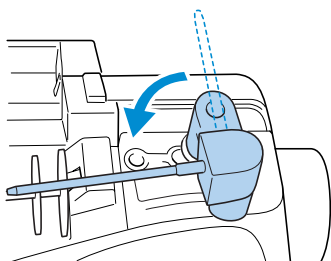

- 6** Placez la bobine de fil supérieur pour l'aiguille du côté droit sur le porte-bobine supplémentaire, puis maintenez-la avec le couvercle de bobine.
Le fil doit se dérouler à partir de la partie avant supérieure de la bobine.

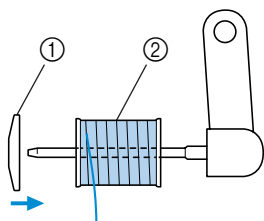

① Couvercle de bobine
② Bobine

- 7** Enfilez le fil supérieur de la même façon que pour celui du côté gauche.

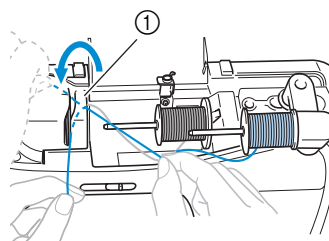

① Couvercle du guide-fil

- Pour plus de détails, reportez-vous à l'étape 8 à 10 de la section "Enfilage supérieur" (page 18).

- 8** Sans passer le fil par le crochet d'enfilage de la barre de l'aiguille, enfiler manuellement l'aiguille droite.

Introduisez le fil dans le chas de l'aiguille par l'avant.

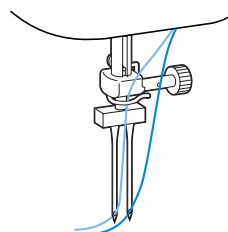

- Vous ne pouvez pas utiliser l'enfileur d'aiguille avec l'aiguille jumelée. Si vous l'utilisez, la machine à coudre risque d'être endommagée.

- 9** Installez le pied zigzag "J".
- Pour plus de détails sur le remplacement du pied-de-biche, reportez-vous à la section "Remplacement du pied-de-biche" (page 27).

! ATTENTION

- Lorsque vous utilisez l'aiguille jumelée, veillez à installer le pied zigzag "J", sinon l'aiguille risque de casser ou la machine pourrait être endommagée.

- 10** Mettez la machine à coudre sous tension.

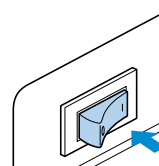

11 Sélectionnez un point.

- Pour plus de détails sur la sélection d'un point, reportez-vous à la section "Sélection des points" (page 52).
- Pour plus de détails sur les points pouvant être cousus avec l'aiguille jumelée, reportez-vous à la section "Réglages de points" (page 90).
- Sélectionnez une largeur de point de 5 mm (3/16") maximum.

! ATTENTION

- Lorsque vous utilisez l'aiguille jumelée, veillez à sélectionner un point approprié, sinon l'aiguille risque de casser ou la machine pourrait être endommagée.
- Sélectionnez une largeur de point de 5 mm (3/16") maximum, sinon vous risquez de casser l'aiguille ou d'endommager la machine.
- Une fois la largeur du point réglée, tournez lentement le volant vers vous et vérifiez que l'aiguille ne touche pas le pied-de-biche. Si c'est le cas, vous risquez de casser ou de tordre l'aiguille.

12 Commencez à coudre.

- Pour plus de détails sur le démarrage du travail de couture, reportez-vous à la section "Démarrage du travail de couture" (page 37).
- ▶ Deux lignes de points sont cousues en parallèle.

**! ATTENTION**

- Si vous changez le sens de la couture, appuyez sur  (touche Positionnement aiguille) pour soulever l'aiguille, puis relevez le levier du pied-de-biche et tournez le tissu.

Utilisation de fil se déroulant rapidement

Lorsque vous utilisez du fil se déroulant rapidement, tel que du fil nylon transparent ou métallique, placez le filet à bobine fourni sur la bobine avant d'installer la bobine sur le porte-bobine.

Si le filet est trop long, pliez-le pour l'ajuster à la taille de la bobine.

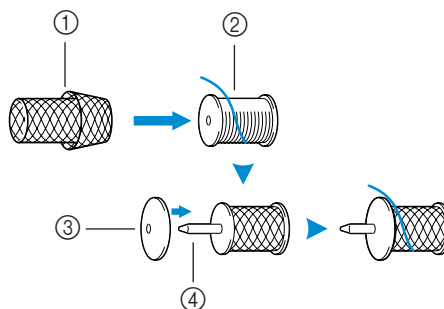

- ① Filet à bobine
- ② Bobine
- ③ Couvercle de bobine
- ④ Porte-bobine

Sortie du fil de la canette

Lorsque vous cousez des fronces ou avant le capitonnage en mouvement libre, insérez au préalable le fil de la canette comme décrit ci-dessous.

- ① **Insérez la canette dans le logement.**
- Reportez-vous aux étapes ① à ⑤ de la section "Installation de la canette" (page 14).

- ② **Faites passer le fil de la canette par la fente.**
Ne coupez pas le fil avec le coupe-fil.

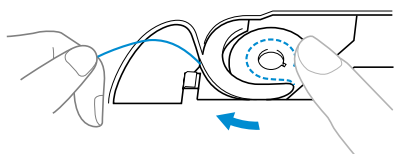

- ③ **Tout en tenant légèrement le fil supérieur de la main gauche, appuyez deux fois sur**  **(touche Positionnement aiguille) pour relever l'aiguille.**

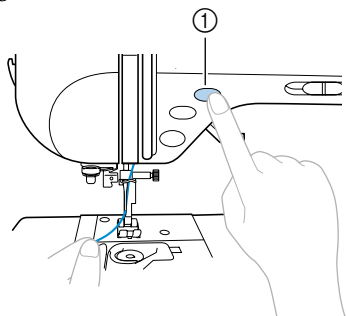

① Touche Positionnement aiguille

- Le fil de la canette fait une boucle autour du fil supérieur et vous pouvez tirer dessus.

- ④ **Pour extraire le fil de la canette, tirez doucement le fil supérieur vers le haut.**

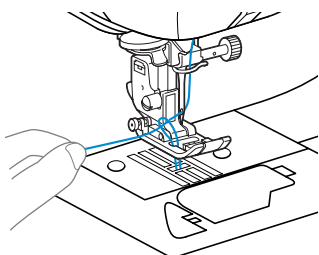

- ⑤ **Tirez environ 5 cm (2") de fil de la canette en le faisant passer sous le pied-de-biche vers l'arrière de la machine.**

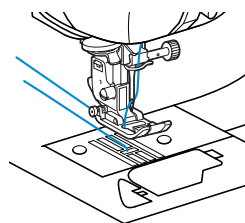

- ⑥ **Remplacez le couvercle du compartiment à canette.**

Insérez l'onglet dans l'angle inférieur gauche du couvercle du compartiment à canette, puis appuyez légèrement sur le côté droit.

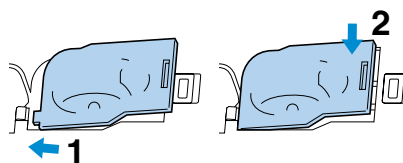

Remplacement de l'aiguille

Cette section donne des informations sur les aiguilles de la machine à coudre.

Précautions relatives à l'aiguille

Veillez à respecter les précautions suivantes relatives à la manipulation de l'aiguille. Le non-respect de ces précautions présente un grand danger ; l'aiguille risque notamment de se casser et des fragments peuvent s'éparpiller. Lisez attentivement et respectez scrupuleusement les instructions ci-dessous.

ATTENTION

- **N'utilisez que des aiguilles à coudre pour machine à usage domestique. N'utilisez pas d'autre aiguille : elle risquerait de se tordre ou la machine pourrait être endommagée.**
- **N'utilisez jamais d'aiguilles tordues. Elles peuvent facilement casser et vous blesser.**

Types d'aiguilles et utilisation

L'aiguille à utiliser dépend du tissu et de l'épaisseur du fil. Consultez le tableau suivant pour choisir le fil et l'aiguille appropriés au tissu à coudre.

| Type de tissu/application | | Fil | | Taille de l'aiguille |
|---------------------------------|---------------------|-----------------|--------|--|
| | | Type | Taille | |
| Tissu de poids moyen | Drap fin | Fil de coton | 60–80 | 75/11–90/14 |
| | Taffetas | Fil synthétique | | |
| | Flanelle, gabardine | Fil de soie | 50–80 | |
| Tissu fin | Linon | Fil de coton | 60–80 | 65/9–75/11 |
| | Crêpe georgette | Fil synthétique | | |
| | Challis, Satin | Fil de soie | 50–80 | |
| Tissu épais | Toile de jean | Fil de coton | 30–50 | 90/14–100/16 |
| | Velours côtelé | Fil synthétique | 50 | |
| | Tweed | Fil de soie | | |
| Tissu élastique | Jersey | Fil pour tricot | 50–60 | Aiguille à pointe boule (dorée) 75/11–90/14 |
| | Tricot | | | |
| Tissus s'effilochant facilement | | Fil de coton | 50–80 | 65/9–90/14 |
| | | Fil synthétique | | |
| | | Fil de soie | | |
| Pour couture supérieure | | Fil synthétique | 30 | 90/14–100/16 |
| | | Fil de soie | | |



Mémemorandum

- Plus le numéro du fil est petit, plus le fil est épais, et plus le numéro de l'aiguille est grand, plus l'aiguille est grosse.
- Lorsque vous cousez des tissus élastiques ou des tissus pour lesquels des points sautent fréquemment, utilisez l'aiguille à pointe boule.
- Utilisez une aiguille 90/14 à 100/16 avec les fils en nylon transparent, quel que soit le type de tissu.
- Une aiguille 75/11 est installée lorsque vous achetez la machine à coudre.



ATTENTION

- Les combinaisons tissu/fil/aiguille appropriées figurent dans le tableau de la page précédente. Si la combinaison n'est pas correcte, l'aiguille risque de se tordre ou de casser, en particulier lorsque vous utilisez des tissus épais (comme de la toile de jean) avec des aiguilles fines (comme les numéros 65/9 à 75/11). En outre, la couture risque d'être irrégulière ou de faire des plis et la machine peut sauter des points.

Vérification de l'aiguille

Il est extrêmement dangereux de coudre avec une aiguille tordue, elle risque en effet de casser en cours d'utilisation.

Avant d'utiliser l'aiguille, placez le côté plat de l'aiguille sur une surface plane et vérifiez que la distance entre les deux est régulière.

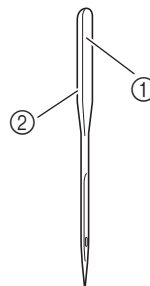

- ① Côté plat
- ② Identification du type d'aiguille

■ Aiguille correcte

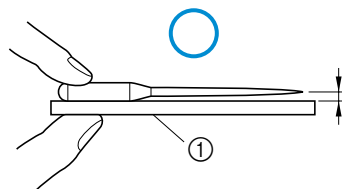

- ① Surface plane

■ Aiguille incorrecte

Si la distance entre l'aiguille et la surface plane n'est pas régulière, l'aiguille est tordue. N'utilisez pas d'aiguille tordue.

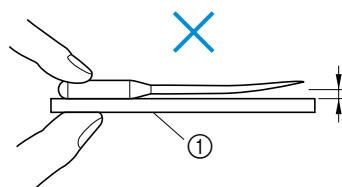

- ① Surface plane

Remplacement de l'aiguille

Remplacez l'aiguille comme décrit ci-dessous. Utilisez le tournevis et une aiguille droite (selon les instructions de la section "Vérification de l'aiguille").

- 1** Appuyez une ou deux fois sur  (touche Positionnement aiguille) pour relever l'aiguille.

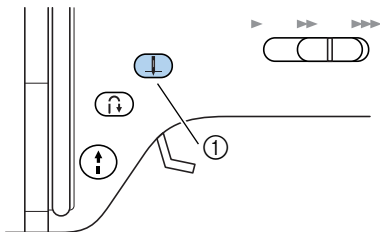

① Touche Positionnement aiguille

- 2** Mettez la machine à coudre hors tension.

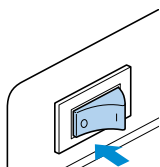

ATTENTION

- Avant de remplacer l'aiguille, veillez à mettre la machine à coudre hors tension ; vous risquez en effet de vous blesser si vous appuyez malencontreusement sur la touche Marche/arrêt et que la machine commence à coudre.

- 3** Abaissez le levier du pied-de-biche.

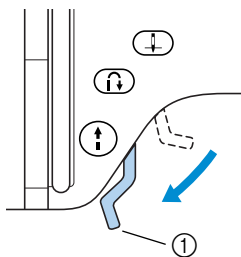

① Levier du pied-de-biche

- 4** Tenez l'aiguille de la main gauche, puis, à l'aide d'un tournevis, tournez la vis du support d'aiguille dans le sens inverse des aiguilles d'une montre pour retirer l'aiguille.

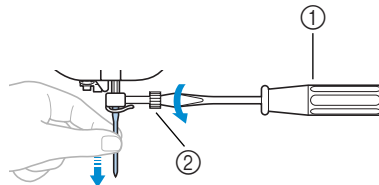

- ① Tournevis
② Vis du support d'aiguille
- Ne forcez pas lorsque vous serrez ou desserrez la vis du support d'aiguille, sinon, certaines pièces de la machine à coudre risquent d'être endommagées.

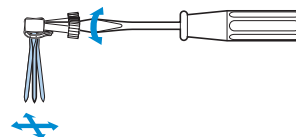

- 5** Le côté plat de l'aiguille orienté vers l'arrière de la machine, insérez l'aiguille jusqu'à ce qu'elle touche la butée.

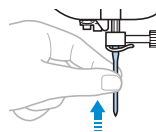

- 6** Tout en maintenant l'aiguille de votre main gauche, utilisez le tournevis pour serrer la vis du support d'aiguille.

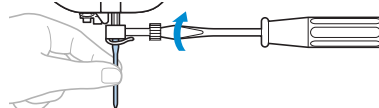

Installez l'aiguille jumelée de la même façon.

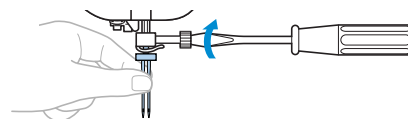

ATTENTION

- Veillez à insérer l'aiguille jusqu'à ce qu'elle touche la butée et serrez soigneusement la vis de support de l'aiguille à l'aide du tournevis, sinon, l'aiguille risque de casser ou d'être endommagée.

Remplacement du pied-de-biche

Le pied-de-biche appuie sur le tissu.

Précautions relatives au pied-de-biche

Veillez à respecter les précautions suivantes relatives au pied-de-biche.

! ATTENTION

- Utilisez le pied-de-biche adapté au type de point que vous souhaitez coudre, sinon, l'aiguille risque de heurter le pied-de-biche et de se tordre ou de casser.
- N'utilisez que des pieds-de-biche conçus pour cette machine à coudre. Si vous utilisez un autre type de pied-de-biche, vous risquez de vous blesser ou d'endommager la machine.

Remplacement du pied-de-biche

Remplacez le pied-de-biche comme décrit ci-dessous.

- 1** Appuyez une ou deux fois sur  (touche Positionnement aiguille) pour relever l'aiguille.

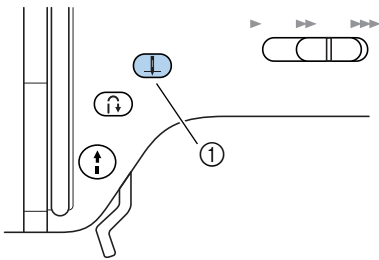

- ① Touche Positionnement aiguille
▶ L'aiguille est relevée.

- 2** Mettez la machine à coudre hors tension.

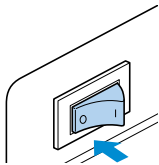

! ATTENTION

- Avant de remplacer le pied-de-biche, veillez à mettre la machine à coudre hors tension ; vous risquez en effet de vous blesser si vous appuyez malencontreusement sur la touche Marche/arrêt et que la machine commence à coudre.

- 3** Relevez le levier du pied-de-biche.

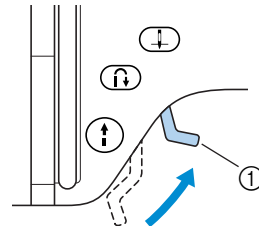

- ① Levier du pied-de-biche
▶ Le pied-de-biche est relevé.

- 4** Appuyez sur le bouton noir situé à l'arrière du support de pied-de-biche.

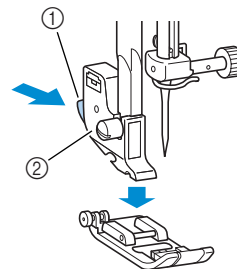

- ① Bouton noir
② Support de pied-de-biche

- ▶ Le support de pied-de-biche libère le pied-de-biche.

- 5** Placez un autre pied-de-biche sous le support de sorte que le crochet du pied-de-biche soit aligné sur l'encoche du support.

Placez le pied-de-biche de sorte que la lettre indiquant le type de pied-de-biche (A, G, I, J, M, N ou R) puisse être lue.

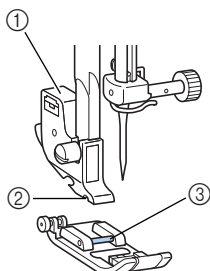

- ① Support de pied-de-biche
② Encoche
③ Crochet

- 6** Abaissez doucement le levier du pied-de-biche afin que le crochet s'enclenche dans l'encoche du support.

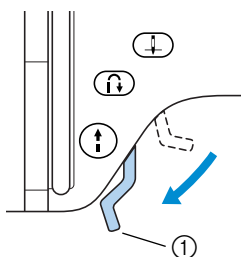

- ① Levier du pied-de-biche
► Le pied-de-biche est fixé.

- 7** Relevez le levier du pied-de-biche pour vérifier que le pied-de-biche est bien fixé.



Remarque

- Pour plus de détails sur le pied-de-biche à utiliser avec le point sélectionné, reportez-vous à la section "Réglages de points" (page 90).

Réglage de la pression du pied-de-biche

Vous pouvez régler la pression appliquée au tissu par le pied-de-biche.

- 1** Abaissez le levier du pied-de-biche.

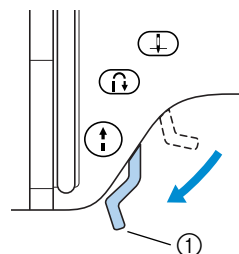

- ① Levier du pied-de-biche

- 2** Tournez le disque du pied-de-biche à l'arrière de la machine à coudre.

La graduation du disque est comprise entre 1 (faible pression) et 4 (forte pression). Tournez le disque vers la droite (numéro plus petit) pour diminuer la pression. Tournez le disque vers la gauche (numéro plus grand) pour augmenter la pression.

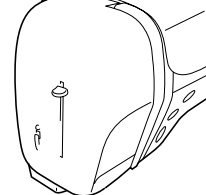
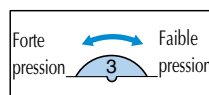

- 3** Une fois la couture terminée, remettez le disque sur 3 (standard).

Retrait du support de pied-de-biche

Retirez le support de pied-de-biche lorsque vous nettoyez la machine à coudre ou installez un pied-de-biche qui n'utilise pas le support, comme le pied-de-biche pour capitonnage. À l'aide du tournevis, retirez le support de pied-de-biche.

■ Retrait du support de pied-de-biche

- 1 Retirez le pied-de-biche.
 - Pour plus de détails, reportez-vous à la section "Remplacement du pied-de-biche" (page 27).

- 2 Desserrez la vis du support de pied-de-biche à l'aide du tournevis.

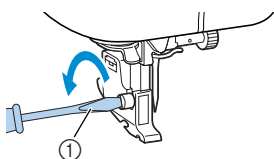

① Tournevis

■ Fixation du support de pied-de-biche

- 1 Alignez le support avec la partie inférieure gauche de la barre du pied-de-biche.

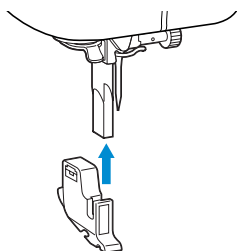

- 2 Maintenez le support de pied-de-biche de la main droite, puis serrez la vis à l'aide du tournevis de votre main gauche.

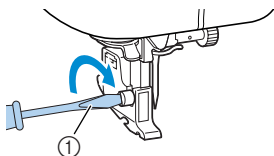

① Tournevis



Remarque

- Si le support de pied-de-biche n'est pas correctement installé, la tension du fil ne sera pas correcte.

Utilisation du pied à double entraînement (en option)

Avec le pied à double entraînement, les deux pièces de tissu sont entraînées de façon égale par les griffes d'entraînement et les dents du pied-de-biche. Ceci est utile lorsque vous cousez des tissus difficiles à faire avancer, tels que le vinyle et le cuir, ou glissant facilement, tels que le velours, ou encore lorsque vous réalisez un capitonnage.

À l'aide du tournevis, fixez le pied à double entraînement.

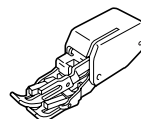

■ Fixation du pied à double entraînement

- 1 Retirez le support de pied-de-biche.
 - Pour plus de détails, reportez-vous à la section "Retrait du support de pied-de-biche" (à gauche).

- 2 Accrochez la fourche de connexion du pied à double entraînement à la vis du support d'aiguille.

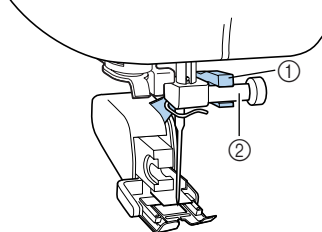

① Fourche de connexion
② Vis du support d'aiguille

- 3 Abaissez le levier du pied-de-biche, insérez la vis du support de pied-de-biche, puis serrez-la à l'aide du tournevis.

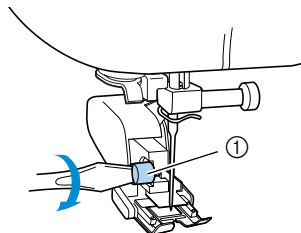

① Vis du support de pied-de-biche

! ATTENTION

- Veillez à bien serrer la vis à l'aide du tournevis, sinon, l'aiguille risque de toucher le pied-de-biche et de se tordre ou de casser.
- Avant de commencer la couture, tournez lentement le volant vers vous et vérifiez que l'aiguille ne touche pas le pied-de-biche. Si c'est le cas, vous risquez de casser ou de tordre l'aiguille.

**Remarque**

- Lorsque vous cousez à l'aide du pied à double entraînement, utilisez une vitesse moyenne ou basse.

■ Retrait du pied à double entraînement

- 1** Appuyez une ou deux fois sur  (touche Positionnement aiguille) pour relever l'aiguille.

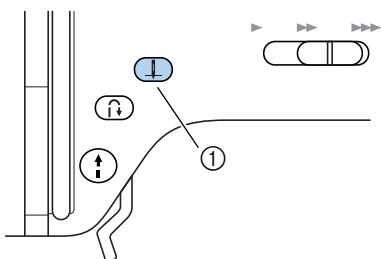

- ① Touche Positionnement aiguille
▶ L'aiguille est relevée.

- 2** Mettez la machine à coudre hors tension.

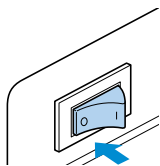

- 3** Relevez le levier du pied-de-biche.

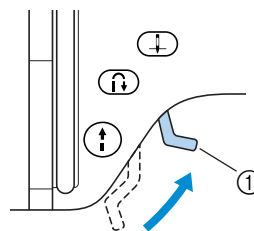

- ① Levier du pied-de-biche
▶ Le pied-de-biche est relevé.

- 4** A l'aide d'un tournevis, desserrez la vis du support de pied-de-biche, puis retirez le pied à double entraînement.

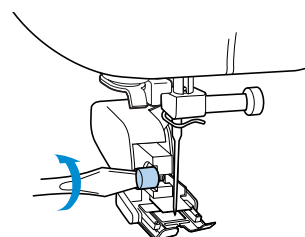

- 5** Fixez le support de pied-de-biche.
- Pour plus de détails, reportez-vous à la section "Retrait du support de pied-de-biche" (page 29).

**Mémorandum**

- Avec le pied à double entraînement, vous ne pouvez utiliser que le point droit (avec points de renfort) et le point zigzag. Pour plus de détails sur les points, reportez-vous à la section "Réglages de points" (page 90).

**Remarque**

- Le pied à double entraînement en option est disponible auprès de votre détaillant Brother.

Couture de pièces de tissu cylindriques ou de grande taille

Lorsque vous cousez des pièces de tissu cylindriques ou de grande taille, retirez le plateau.

Couture de pièces cylindriques

Il est plus facile de coudre des pièces cylindriques, telles que des manchettes et jambes de pantalon, lorsque vous retirez le plateau.

- 1 Retirez le plateau en le faisant coulisser vers la gauche.

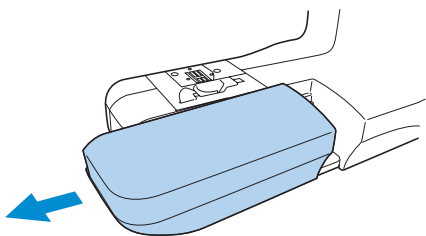

► Le plateau retiré, vous pouvez travailler en mode "bras libre".

- 2 Faites glisser la partie à coudre sur le bras, puis commencez à coudre.

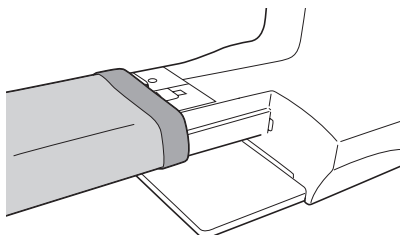

- 3 Une fois la couture en mode "bras libre" terminée, remplacez le plateau dans sa position d'origine.

Couture de pièces de tissu de grande taille

La table large en option facilite la couture de grandes pièces de tissu.

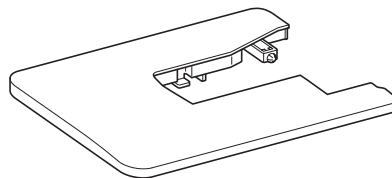

- 1 Dépliez les pieds en dessous de la table large. Dépliez les quatre pieds jusqu'à ce qu'ils se mettent en place.

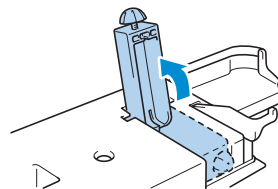

- 2 Retirez le plateau en le faisant coulisser vers la gauche.

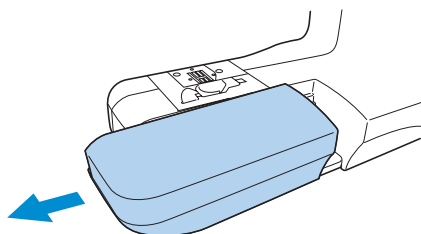

► Le plateau retiré, vous pouvez travailler en mode "bras libre".

- 3** **Installez la table large.**
Faites glisser la table large pour la mettre en place en la maintenant à l'horizontale.

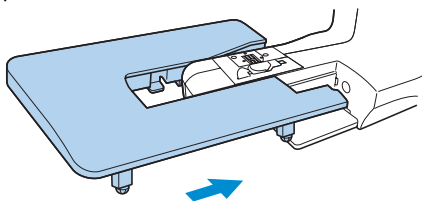

Remarque

- La table large en option est disponible auprès de votre détaillant Brother.

- 4** **Serrez la vis en dessous des pieds pour régler leur hauteur.**

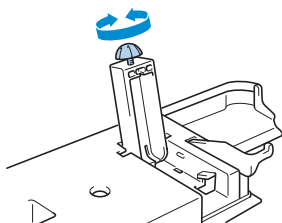

ATTENTION

- **Ne déplacez pas la machine à coudre lorsque la table large est installée : vous risqueriez de vous blesser ou d'endommager le matériel.**

- 5** **Lorsque vous avez fini d'utiliser la table large, retirez-la.**
Tirez la table large vers la gauche en la soulevant légèrement.

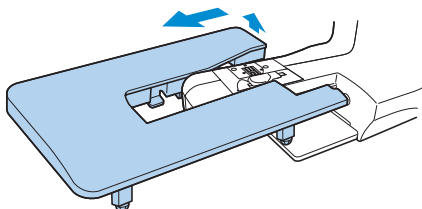

- 6** **Remplacez le plateau dans sa position d'origine.**

Mémorandum

- Une fois les pieds repliés, la table large peut être rangée, fixée au boîtier solide.

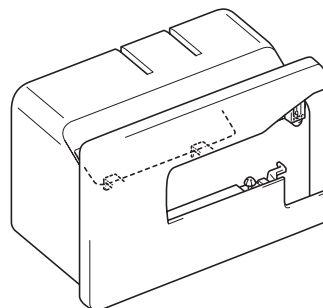

2

NOTIONS ELEMENTAIRES DE COUTURE

Ce chapitre décrit les préparatifs nécessaires à la couture.

| | |
|---|-----------|
| Couture | 34 |
| Réglage de la tension des fils..... | 42 |
| Réglage de la longueur et de la largeur du point | 43 |
| Fonctions utiles | 45 |
| Conseils utiles de couture | 47 |

Couture

Cette section décrit les fonctionnements de base de la machine à coudre.
Avant d'utiliser la machine à coudre, lisez les précautions suivantes.



ATTENTION

- Lorsque la machine est en marche, faites particulièrement attention à l'emplacement de l'aiguille. En outre, ne laissez pas les mains près des pièces mobiles, telles que l'aiguille et le volant, sinon vous risquez de vous blesser.
- Ne tirez pas ou ne poussez pas le tissu trop fort pendant la couture, sinon vous risquez de vous blesser ou de casser l'aiguille.
- N'utilisez jamais d'aiguilles tordues. Elles peuvent facilement casser et vous blesser.
- Veillez à ce que l'aiguille ne touche pas d'épingles de faufilage, sinon elle risque de casser ou de se tordre.

Procédure de couture générale

Respectez les procédures de base ci-dessous pour coudre.

| | |
|--|--|
| 1 Mettez la machine sous tension. | Mettez la machine à coudre sous tension. Pour plus de détails sur la mise sous tension de la machine, reportez-vous à la section "Mise sous tension de la machine" (page 9). |
| ↓ | |
| 2 Sélectionnez le point. | Sélectionnez le point approprié pour la zone à coudre. Pour plus de détails sur la sélection d'un point, reportez-vous à la section "Sélection des points" (page 52). |
| ↓ | |
| 3 Fixez le pied-de-biche. | Fixez le pied-de-biche approprié pour le point. Pour plus de détails sur le remplacement du pied-de-biche, reportez-vous à la section "Remplacement du pied-de-biche" (page 27). |
| ↓ | |
| 4 Positionnez le tissu. | Placez la zone à coudre sous le pied-de-biche. Veillez à respecter l'ordre de couture des pièces de tissu et à aligner correctement l'endroit et l'envers. Pour plus de détails sur le positionnement du tissu, reportez-vous à la section "Positionnement du tissu" (page 36). |
| ↓ | |
| 5 Commencez à coudre. | Commencez à coudre. Pour plus de détails sur le démarrage du travail de couture, reportez-vous à la section "Démarrage du travail de couture" (page 37). |
| ↓ | |
| 6 Coupez le fil. | Coupez le fil à la fin de la couture. Pour plus de détails sur la coupure du fil, reportez-vous à la section "Coupure du fil" (page 41). |

Positionnement du tissu

Veillez à respecter l'ordre de couture des pièces de tissu et à aligner correctement l'endroit et l'envers.

1 Mettez la machine à coudre sous tension.

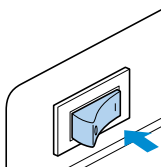

Le point droit (aiguille à gauche) est automatiquement sélectionné.

2 Appuyez une ou deux fois sur (touche Positionnement aiguille) pour relever l'aiguille.

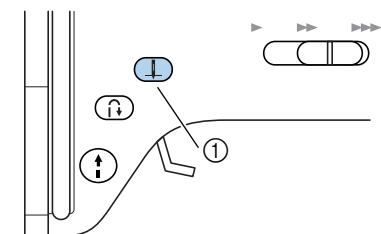

① Touche Positionnement aiguille

3 Placez le tissu sous le pied-de-biche.

- Si le rabat est positionné à droite, il est plus facile de coudre en ligne droite et le reste du tissu ne gêne pas.

4 Tout en maintenant le fil et le tissu de la main gauche, tournez le volant vers vous avec la main droite pour abaisser l'aiguille au point de départ de la couture.

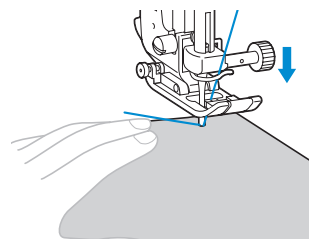
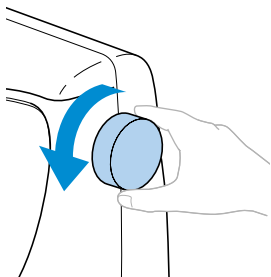

5 Abaissez le levier du pied-de-biche.

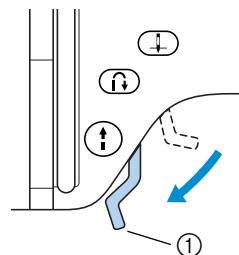

① Levier du pied-de-biche

- ▶ Le tissu est maintenant positionné pour être cousu.

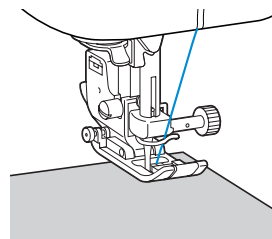

Mémorandum

- Pour régler la pression appliquée au tissu par le pied-de-biche, reportez-vous à la section "Réglage de la pression du pied-de-biche" (page 28).

Démarrage du travail de couture

Dès que vous êtes prêt à coudre, vous pouvez démarrer la machine. Vous pouvez régler la vitesse de couture à l'aide des touches de fonctionnement ou de la pédale de commande.

■ Utilisation des touches de fonctionnement

Vous pouvez démarrer et arrêter le travail de couture à l'aide de la touche de fonctionnement

 (touche Marche/arrêt).

1 Faites glisser le sélecteur de vitesse de couture vers la gauche ou vers la droite pour sélectionner la vitesse de couture souhaitée.

Faites glisser le sélecteur de vitesse de couture vers la gauche pour coudre à vitesse réduite ou vers la droite pour coudre à vitesse élevée.

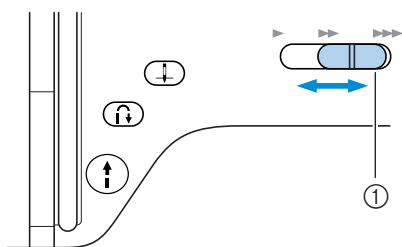

① Sélecteur de vitesse de couture

2 Appuyez une fois sur (touche Marche/arrêt).

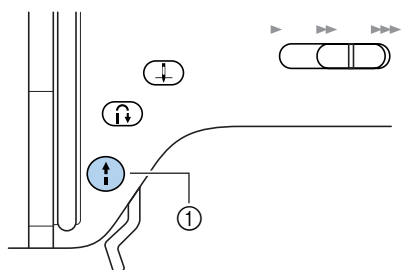

① Touche Marche/arrêt

► La machine commence à coudre.

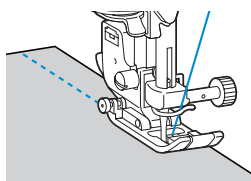

- Si vous continuez à maintenir la touche Marche/arrêt enfoncée immédiatement après le début du travail de couture, la machine coudra à vitesse réduite.

3 A la fin de la couture, appuyez une fois sur (touche Marche/arrêt).

► La machine s'arrête de coudre, aiguille abaissée (dans le tissu).

4 Une fois la couture terminée, relevez l'aiguille, puis coupez les fils.

• Pour plus de détails, reportez-vous à la section "Coupure du fil" (page 41).

■ Utilisation de la pédale de commande

Vous pouvez démarrer et arrêter le travail de couture à l'aide de la pédale de commande.

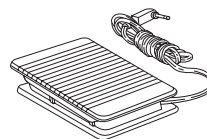

1 Mettez la machine à coudre hors tension.

Lorsque vous connectez la pédale de commande, veillez à mettre la machine à coudre hors tension pour éviter qu'elle ne démarre accidentellement.

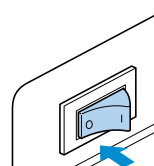

2 Insérez la fiche de la pédale de commande dans la prise latérale de la machine à coudre.

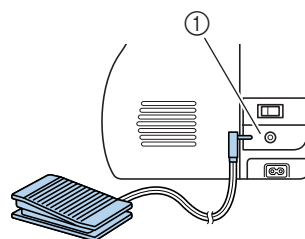

① Prise de la pédale de commande

3 Mettez la machine à coudre sous tension.

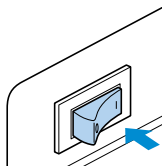

4 Faites glisser le sélecteur de vitesse de couture vers la gauche ou vers la droite pour sélectionner la vitesse de couture souhaitée.

Faites glisser le sélecteur de vitesse de couture vers la gauche pour coudre à vitesse réduite ou vers la droite pour coudre à vitesse élevée.

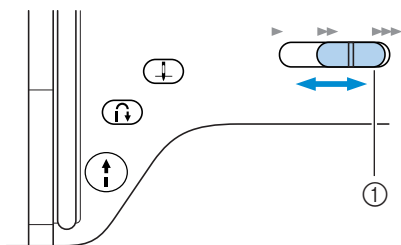

① Sélecteur de vitesse de couture

- La vitesse réglée à l'aide du sélecteur de vitesse de couture correspond à la vitesse maximale de la pédale de commande.

5 Dès que vous êtes prêt à coudre, appuyez doucement sur la pédale de commande.

Plus vous appuyez sur la pédale, plus la vitesse de couture augmente et, inversement, plus vous réduisez la pression sur la pédale, plus la vitesse de couture est faible.

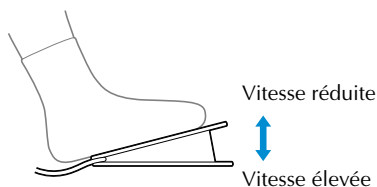

- Appuyez doucement sur la pédale de commande. Si vous appuyez trop fort, la couture démarre trop rapidement.

► La machine commence à coudre.

6 A la fin de la couture, relâchez complètement la pédale de commande.

- La machine s'arrête de coudre, aiguille abaissée (dans le tissu).

7 Une fois la couture terminée, relevez l'aiguille, puis coupez les fils.

- Pour plus de détails, reportez-vous à la section "Coupure du fil" (page 41).



Mémemorandum

- Si la touche  (touche de positionnement d'arrêt de l'aiguille) est allumée, la machine à coudre s'arrête avec l'aiguille abaissée. Si cette touche n'est pas allumée, la machine s'arrête avec l'aiguille relevée. Le réglage du positionnement de l'aiguille sélectionné à l'aide de la touche de positionnement d'arrêt de l'aiguille ne change pas lorsque la machine est mise hors tension.
- Si la pédale de commande est branchée, vous ne pouvez pas utiliser la touche Marche/arrêt pour démarrer ou arrêter le travail de couture.



ATTENTION

- Ne laissez pas des bouts de fils ou de la poussière s'accumuler dans la pédale de commande, sinon vous risquez de provoquer un incendie ou un choc électrique.
- Ne posez pas d'objets sur la pédale de commande, sinon vous risquez d'endommager la machine ou de vous blesser.
- Si vous n'utilisez pas la machine pendant une longue période, débranchez la pédale de commande, sinon vous risquez de provoquer un incendie ou un choc électrique.

Arrêt des points

Lorsque vous utilisez le point droit, par exemple, à l'extrémité d'une ouverture ou à un endroit sans superposition de coutures, choisissez les points inverses ou les points de renfort pour arrêter le fil.

- 1 **Abaissez l'aiguille sur le tissu au début de la couture, puis faites de même avec le levier du pied-de-biche.**

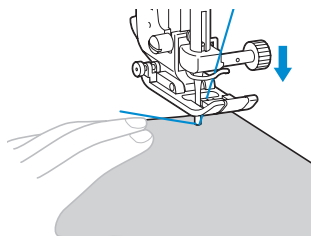

- 2 **Appuyez sur  (touche Marche/arrêt) ou appuyez doucement sur la pédale de commande.**

A ce stade, si vous maintenez la touche Marche/arrêt enfoncée, la machine coud à vitesse réduite.

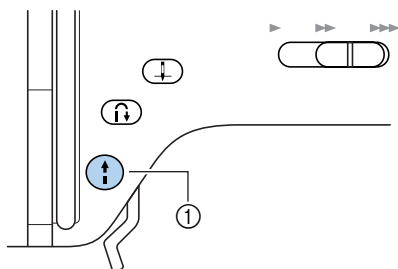

① Touche Marche/arrêt

- Pour plus de détails, reportez-vous à la section "Démarrage du travail de couture" (page 37).

► La machine commence à coudre.

- 3 **Après avoir cousu 3 à 5 points, appuyez sur  (touche Point inverse/renfort).** Maintenez la touche Point inverse/renfort enfoncée jusqu'à atteindre le début de la couture.

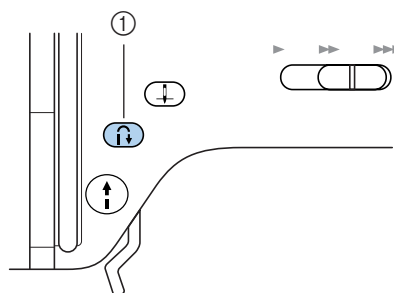

① Touche Point inverse/renfort

- Tant que vous maintenez la touche Point inverse/renfort enfoncée, des points inverses sont cousus.

- 4 **Lorsque vous atteignez le début de la couture, relâchez la touche Point inverse/renfort.**

► La machine s'arrête de coudre.

- 5 **Appuyez sur  (touche Marche/arrêt) ou sur la pédale de commande.**

► La machine commence à coudre dans le sens de couture normal.

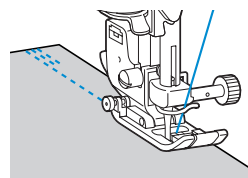

- 6 **A la fin de la couture, appuyez sur  (touche Point inverse/renfort).**

Maintenez la touche Point inverse/renfort enfoncée jusqu'à ce que 3 à 5 points inverses soient cousus.

- Tant que vous maintenez la touche Point inverse/renfort enfoncée, des points inverses sont cousus.

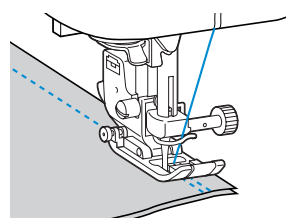

- 7** Une fois les 3 à 5 points inverses cousus, relâchez la touche  (touche Point inverse/renfort).

► La machine s'arrête de coudre.

- 8** Appuyez sur  (touche Marche/arrêt) ou sur la pédale de commande.

A ce stade, si vous maintenez la touche Marche/arrêt enfoncée, la machine coud à vitesse réduite.

► La machine commence à coudre dans le sens de couture normal.

- 9** A la fin de la couture, la machine s'arrête. Relâchez la touche Marche/arrêt ou la pédale de commande.

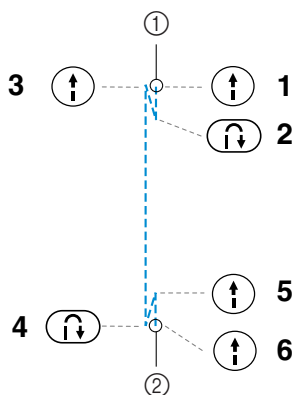

- ① Début de la couture
② Fin de la couture

■ Couture de points de renfort

Si vous cousez des points autres que des points droits ou zigzag arrêtés par des points inverses, en appuyant sur  (touche Point inverse/renfort), vous cousez des points de renfort, 3 à 5 points superposés.

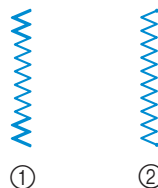

- ① Points inverses
② Points de renfort



Mémorandum

- La couture de points inverses ou de points de renfort dépend du point sélectionné. Pour plus de détails, reportez-vous à la section "Réglages de points" (page 90).

Coupure du fil

Une fois la couture terminée, coupez les fils.

- 1 Si vous souhaitez terminer la couture et si la machine à coudre est arrêtée, appuyez une fois sur  (touche Positionnement aiguille) pour relever l'aiguille.

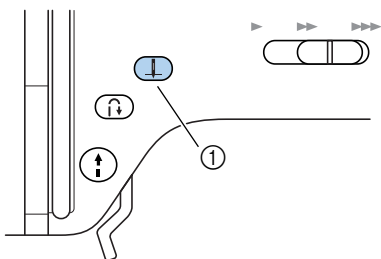

- 1 Touche Positionnement aiguille
 - L'aiguille est relevée.

- 2 Relevez le levier du pied-de-biche.

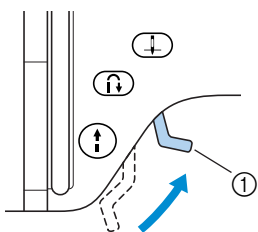

- 1 Levier du pied-de-biche

- 3 Tirez le tissu vers le côté gauche de la machine, puis faites passer les fils dans le coupe-fil pour les couper.

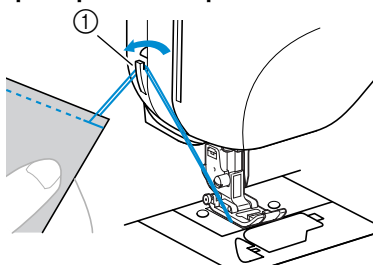

- 1 Coupe-fil

Réglage de la tension des fils

Vous devez régler les tensions du fil supérieur et du fil de la canette (tension des fils) pour qu'elles soient identiques.

Changement de la tension du fil supérieur

Si la combinaison fil/aiguille est correcte pour le type de tissu à coudre (d'après le tableau de la section "Types d'aiguilles et utilisation" à la page 24), la tension des fils correspondra automatiquement au réglage approprié. Toutefois, si la tension des fils prédéfinie ne donne pas le résultat souhaité ou si vous utilisez du fil ou du tissu spécial, servez-vous du bouton de tension des fils situé sous le capot supérieur pour régler la tension du fil supérieur.

■ Tension des fils correcte

Le fil supérieur et le fil de la canette doivent se croiser du centre du tissu. Seul le fil supérieur doit être visible sur l'endroit du tissu et seul le fil de la canette doit être visible sur l'envers du tissu.

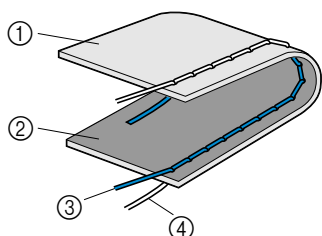

- ① Envers du tissu
- ② Endroit du tissu
- ③ Fil supérieur
- ④ Fil de la canette

■ Le fil supérieur est trop tendu

Si le fil de la canette est visible sur l'endroit du tissu, le fil supérieur est trop tendu.

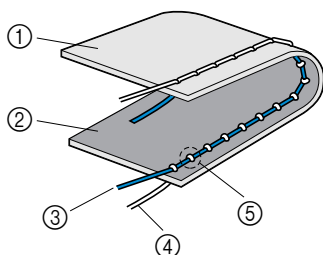

- ① Envers du tissu
- ② Endroit du tissu
- ③ Fil supérieur
- ④ Fil de la canette
- ⑤ Le fil de la canette est visible sur l'endroit du tissu.

Tournez le bouton de tension des fils vers la gauche pour détendre le fil supérieur.

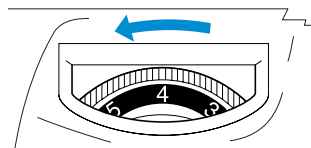

■ Le fil supérieur est trop lâche

Si le fil supérieur est visible sur l'envers du tissu, il est trop lâche.

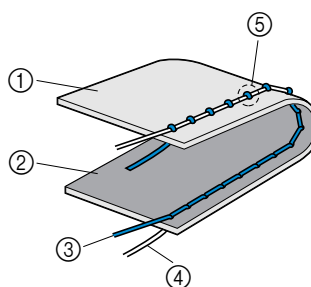

- ① Envers du tissu
- ② Endroit du tissu
- ③ Fil supérieur
- ④ Fil de la canette
- ⑤ Le fil supérieur est visible sur l'envers du tissu.

Tournez le bouton de tension des fils vers la droite pour tendre le fil supérieur.

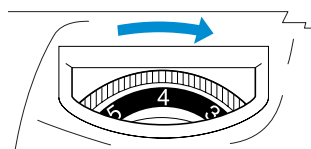

Réglage de la longueur et de la largeur du point

Vous pouvez régler la largeur de zigzag (largeur du motif) et la longueur de point pour les points de couture courants. En général, lorsqu'un point est sélectionné, la longueur et la largeur appropriées sont automatiquement sélectionnées. Pour plus de détails sur la plage des valeurs dans laquelle vous devez définir la longueur et la largeur, reportez-vous à la section "Réglages de points" (page 90).

Réglage de la largeur du point

Vous pouvez régler la largeur du point à l'aide des touches fléchées.

- 1 Appuyez sur la touche de réglage de la largeur du point sur le panneau de commande.

► La touche s'allume.

- 2 Faites glisser le curseur de réglage de la largeur du point vers le haut ou le bas.
Glisser le curseur vers le haut augmente la largeur du point ; le glisser vers le bas réduit la largeur du point.

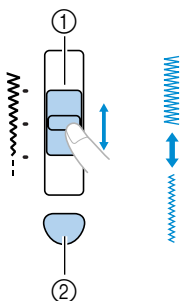

- ① Curseur de réglage de la largeur du point
- ② Touche de réglage de la largeur du point

■ Changement du positionnement de l'aiguille

Avec le point droit (aiguille à gauche) et le point élastique triple, il est possible de régler le positionnement de l'aiguille. Faites glisser le curseur de réglage de la largeur du point vers le haut pour déplacer l'aiguille vers la droite ou vers le bas pour la déplacer vers la gauche.

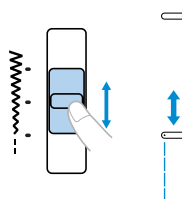

- Pour choisir automatiquement la largeur de point la mieux appropriée au point sélectionné, appuyez de nouveau sur la touche de réglage de la largeur du point.

! ATTENTION

- Une fois la largeur du point réglée, tournez lentement le volant vers vous et vérifiez que l'aiguille ne touche pas le pied-de-biche. Si c'est le cas, vous risquez de casser ou de tordre l'aiguille.

Réglage de la longueur du point

Vous pouvez régler la longueur du point à l'aide des touches fléchées.

- 1 Appuyez sur la touche de réglage de la longueur du point sur le panneau de commande.

► La touche s'allume.

- 2 Faites glisser le curseur de réglage de la longueur du point vers le haut ou le bas. Glissez le curseur vers le haut pour un point plus grossier et vers le bas pour un point plus fin.

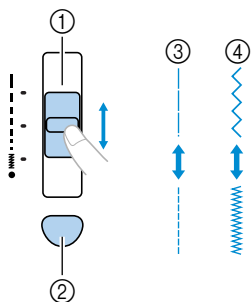

- ① Curseur de réglage de la longueur du point
- ② Touche de réglage de la longueur du point
- ③ Point droit
- ④ Point zigzag

- Pour choisir automatiquement la longueur de point la mieux appropriée au point sélectionné, appuyez de nouveau sur la touche de réglage de la longueur du point.

! ATTENTION

- Si les points se tassent, augmentez la longueur du point. Si vous continuez à coudre avec des points qui se tassent, vous risquez de tordre ou de casser l'aiguille.

Fonctions utiles

Cette section décrit les fonctions visant à améliorer l'efficacité de la couture.

Changement du positionnement d'arrêt de l'aiguille

Vous pouvez régler la machine à coudre pour que l'aiguille reste dans le tissu (arrêt de l'aiguille en position abaissée) ou relevée (arrêt de l'aiguille en position relevée) lorsque vous arrêtez de coudre. Appuyez sur  (touche de positionnement d'arrêt de l'aiguille) dans le panneau de commande pour passer d'un réglage à l'autre.

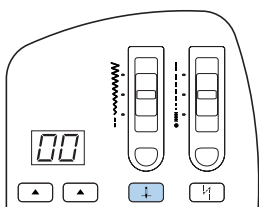

■ Pour l'arrêt de l'aiguille en position abaissée

 (touche de positionnement d'arrêt de l'aiguille) est allumé.

- Lorsque vous achetez la machine à coudre, elle est réglée pour s'arrêter avec l'aiguille abaissée.

■ Pour l'arrêt de l'aiguille en position relevée

 (touche de positionnement d'arrêt de l'aiguille) n'est pas allumé.



Mémorandum

- Le réglage du positionnement d'arrêt de l'aiguille ne change pas lorsque la machine est mise hors tension.

Couture automatique de points inverses/renfort

Vous pouvez régler la machine pour pouvoir coudre automatiquement des points inverses ou de renfort au début et à la fin de la couture.

La couture de points inverses ou de points de renfort dépend du point sélectionné. Pour plus de détails, reportez-vous à la section "Réglages de points" (page 90).

1 Sélectionnez un point.

- Pour plus de détails sur la sélection d'un point, reportez-vous à la section "Sélection des points" (page 52).

2 Appuyez sur (touche Point inverse/renfort automatique) sur le panneau de commande.

Cette étape est inutile si vous avez sélectionné un point, tel que celui utilisé pour coudre des boutons, pour lequel des points de renfort sont automatiquement cousus.

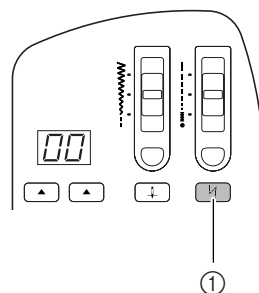

① Touche Point inverse/renfort automatique

- ▶ La touche Point inverse/renfort automatique s'allume.

- Pour annuler la couture automatique de points inverses/renfort, appuyez de nouveau sur la touche Point inverse/renfort automatique.

- 3** Placez le tissu sous le pied-de-biche, puis appuyez une fois sur  (touche Marche/arrêt).

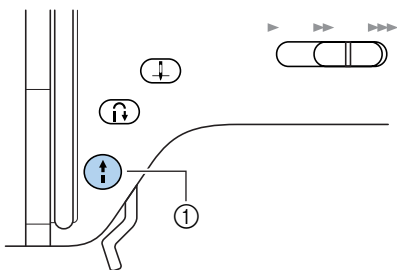

① Touche Marche/arrêt

- Une fois les points inverses/renfort cousus, la machine commence à coudre.

- 4** A la fin de la couture, appuyez une fois sur  (touche Point inverse/renfort).

Cette étape est inutile si vous avez sélectionné un point, tel que ceux utilisés pour coudre des boutonsnières et des barres d'arrêt, pour lesquels des points de renfort sont automatiquement cousus.

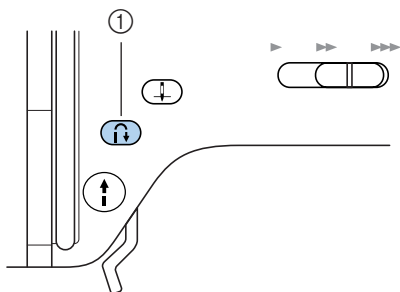

① Touche Point inverse/renfort

- Une fois les points inverses/renfort cousus, la machine à coudre s'arrête.

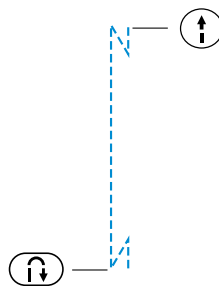

Mémemorandum

- Les points inverses/renfort ne sont pas cousus si vous appuyez sur la touche Marche/arrêt à la fin de la couture. Veillez à appuyer sur la touche Point inverse/renfort à la fin de la couture.

Conseils utiles de couture

Cette section décrit plusieurs moyens d'obtenir des résultats optimaux pour vos projets de couture. Reportez-vous à ces conseils lors de la couture d'un projet.

Echantillon

Après avoir configuré la machine en y installant le fil et l'aiguille appropriés au type de tissu à coudre, la machine définit automatiquement la tension du fil, ainsi que la longueur et la largeur du point pour le point sélectionné. Il convient toutefois de coudre un échantillon puisque, en fonction du type de tissu et des points, vous risquez de ne pas obtenir les résultats souhaités.

Pour ce faire, utilisez une pièce de tissu et du fil identiques à ceux de votre projet, et vérifiez la tension du fil, ainsi que la longueur et la largeur du point. Les résultats diffèrent en fonction du type de points et du nombre d'épaisseurs de tissu cousues, cousez l'échantillon dans les mêmes conditions que celles de votre projet.

Modification du sens de couture

1 Lorsque la couture atteint un bord, arrêtez la machine à coudre.

Laissez l'aiguille abaissée (dans le tissu). Si l'aiguille est relevée lorsque la machine s'arrête, appuyez sur  (touche Positionnement aiguille) pour abaisser l'aiguille.

2 Relevez le levier du pied-de-biche, puis tournez le tissu.

Tournez le tissu en utilisant l'aiguille comme pivot.

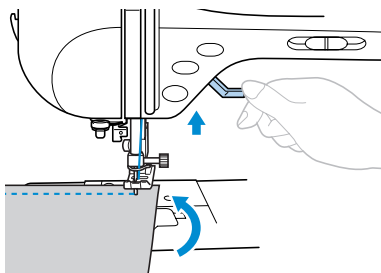

3 Abaissez le levier du pied-de-biche et continuez à coudre.

Couture de lignes courbes

Arrêtez de coudre, puis modifiez légèrement le sens de couture pour coudre le long de la ligne courbe. Pour plus de détails sur la couture d'un rabat régulier, reportez-vous à la section "Couture d'un rabat régulier" (page 49).

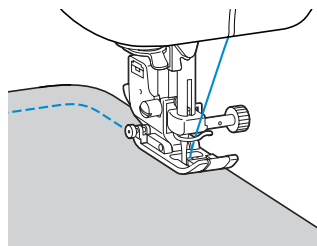

Si vous cousez le long d'une ligne courbe en utilisant un point zigzag, sélectionnez une longueur de point moindre pour obtenir un point plus fin.

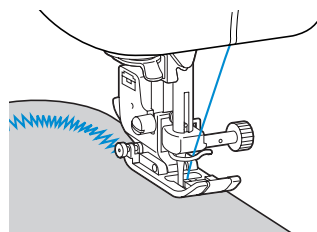

Couture de tissus épais

■ Si le tissu ne passe pas sous le pied-de-biche

Si le tissu passe difficilement sous le pied-de-biche, relevez au maximum le levier pour que le pied-de-biche se trouve dans sa position la plus haute.

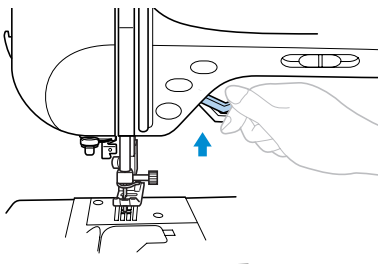

■ Si vous devez coudre des rabats épais et si le tissu n'est pas entraîné au début de la couture

Le pied zigzag "J" est équipé d'une fonction permettant de garder le niveau du pied-de-biche.

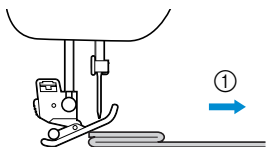

① Sens de couture

① Si le rabat est trop épais pour passer sous le pied-de-biche, relevez le levier du pied-de-biche.

② Appuyez sur le bouton noir situé sur le côté gauche du pied-de-biche. Maintenez le bouton enfoncé et abaissez le pied-de-biche.

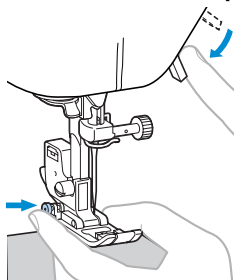

③ Relâchez le bouton. Le pied-de-biche se met à plat au niveau du rabat, permettant ainsi au tissu de passer dessous.

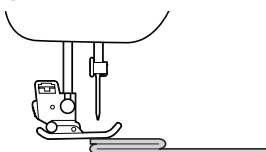

► Une fois l'endroit problématique passé, le pied-de-biche reprend sa position normale.

! ATTENTION

- Si vous cousez du tissu de plus de 6 mm (15/64") d'épaisseur ou si vous poussez le tissu trop fort, vous risquez de tordre ou de casser l'aiguille.

Couture de tissus fins

Lorsque vous cousez des tissus fins, la couture peut ne pas être droite ou le tissu peut ne pas être entraîné correctement. Si c'est le cas, placez du papier fin ou un matériau stabilisateur sous le tissu et cousez l'ensemble. Une fois le travail de couture terminé, déchirez l'excédent de papier.

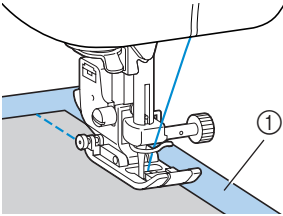

① Papier ou matériau stabilisateur

Couture de tissus élastiques

Faufilez ensemble les pièces de tissus, puis cousez sans étirer le tissu.

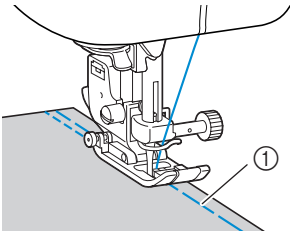

① Faufilage

Couture d'un rabat régulier

Pour coudre un rabat régulier, commencez à coudre de façon à ce que le rabat se trouve à droite du pied-de-biche et que le bord du tissu soit aligné sur le bord droit du pied-de-biche ou sur un repère de la plaque d'aiguille.

■ Alignement du tissu sur le pied-de-biche

Cousez tout en maintenant le bord droit du pied-de-biche à une distance constante du bord du tissu.

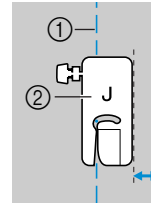

- ① Couture
- ② Pied-de-biche

■ Alignement du tissu sur un repère de la plaque d'aiguille

Les repères sur la plaque d'aiguille indiquent la distance depuis le positionnement de l'aiguille d'un rabat cousu avec le point droit (aiguille à gauche). Cousez tout en maintenant le bord du tissu aligné sur un repère de la plaque d'aiguille. La distance entre les repères sur la réglette supérieure est de 1/8" (3 mm) et celle sur la grille est de 5 mm (3/16").

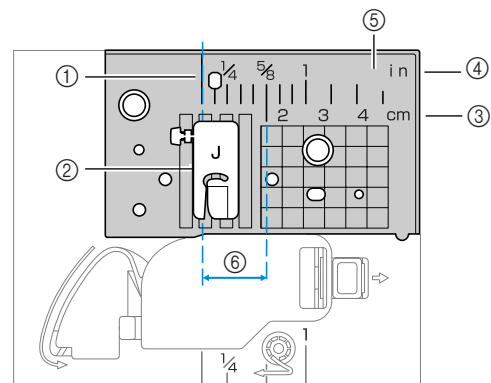

- ① Couture
- ② Pied-de-biche
- ③ Centimètres
- ④ Pouces
- ⑤ Plaque d'aiguille
- ⑥ 16 mm (5/8")

3

POINTS DE COUTURE COURANTS

Ce chapitre décrit les différents points et leurs applications.

| | |
|---|----|
| Sélection des points..... | 52 |
| Points de surfilage..... | 54 |
| Points simples..... | 58 |
| Points invisibles..... | 59 |
| Points de boutonnère..... | 61 |
| Fixation d'une fermeture à glissière..... | 68 |
| Couture de tissus et rubans élastiques..... | 72 |
| Points d'appliqué, patchwork et de capitonnage..... | 74 |
| Points de renfort..... | 80 |
| Points à œillet..... | 82 |
| Points décoratifs..... | 83 |

Sélection des points

Vous pouvez sélectionner l'un des différents types de points disponibles.

Sélection des points

A l'aide des touches du panneau de commande, sélectionnez le point souhaité.

Lorsque la machine à coudre est mise sous tension, le point droit (00J aiguille à gauche) est sélectionné.

Une lettre (A, G, J, M, N ou R) indiquant le pied-de-biche à utiliser est mentionnée à droite du numéro du point.

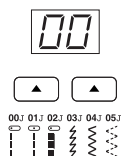

1 Déterminez le point que vous souhaitez utiliser.

2 Déterminez le pied-de-biche à utiliser avec le point sélectionné.

Les pieds-de-biche sont stockés dans le compartiment des accessoires.

- Pour plus de détails sur les points pouvant être cousus avec l'aiguille jumelée, reportez-vous à la section "Réglages de points" (page 90).

3 Fixez le pied-de-biche.

- Pour plus de détails, reportez-vous à la section "Remplacement du pied-de-biche" (page 27).

4 Mettez la machine à coudre sous tension.

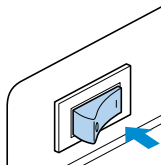

- ▶ Lorsque la machine vient d'être mise sous tension, elle affiche "00".

5 Appuyez sur (touche de sélection de point). Le numéro du point sélectionné est affiché.

Chaque pression sur augmente le chiffre de un. Après avoir atteint le chiffre 9 (4 pour le chiffre de gauche), l'affichage revient sur 0. Appuyer sur la touche de droite modifie le second chiffre (unités) et appuyer sur la touche de gauche modifie le premier chiffre (dizaines).

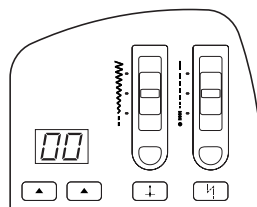

- ▶ Le point est sélectionné.

6 Au besoin, spécifiez la couture automatique de points inverses/renfort et réglez la longueur du point, etc.

- Pour plus de détails sur l'utilisation des points de couture courants, reportez-vous aux pages suivantes.

■ [Exemple] Sélection du point 04J

1 Appuyez sur les touches de sélection de point pour sélectionner le point 04.

Avec la touche de droite, sélectionnez "4", et avec la touche de gauche, sélectionnez "0".

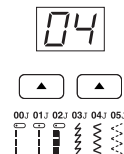

2 Pour régler la largeur du point, faites glisser le curseur de réglage de la largeur du point vers le haut ou le bas.

Appuyez sur la touche de réglage de la largeur du point, puis faites glisser le curseur de réglage de la largeur du point pour adapter la largeur.

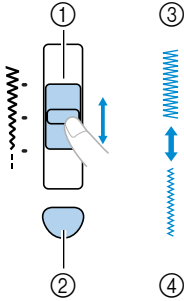

- ① Curseur de réglage de la largeur du point
- ② Touche de réglage de la largeur du point
- ③ Large
- ④ Etroit

3 Pour adapter la longueur du point, faites glisser le curseur de réglage de la longueur du point vers le haut ou le bas.

Appuyez sur la touche de réglage de la longueur du point, puis faites glisser le curseur de réglage de la longueur du point pour adapter la longueur.

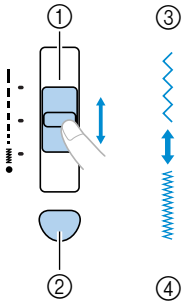

- ① Curseur de réglage de la longueur du point
- ② Touche de réglage de la longueur du point
- ③ Long
- ④ Court



Mémorandum



- Pour plus de détails sur le réglage de la longueur et de la largeur du point, reportez-vous à la section "Réglage de la longueur et de la largeur du point" (page 43).

Points de surfilage

Cousez des points de surfilage le long des bords du tissu coupé pour éviter qu'ils ne s'effilochent. Vous disposez de sept types de point de surfilage. La procédure de couture de points de surfilage est décrite en fonction du pied-de-biche utilisé.

Couture de points de surfilage avec le pied pour surjet "G"

Vous pouvez utiliser deux types de point pour réaliser des surfilages avec le pied pour surjet "G".

| Nom du point | Motif | Application | Largeur du point [mm (pouce)] | | Longueur du point [mm (pouce)] | | Pied-de-biche |
|--------------------|--|---|-------------------------------|------------------------|--------------------------------|------------------------|---------------|
| | | | Auto | Manuel | Auto | Manuel | |
| Point de surfilage | 06G  | Evite l'effilochage des tissus fins et moyens | 3.5 (1/8) | 2.5-5.0 (3/32-3/16) | 2.0 (1/16) | 1.0-4.0 (1/16-3/16) | G |
| | 07G  | Evite l'effilochage des tissus épais et des tissus qui s'effilochent facilement | 5.0 (3/16) | 2.5-5.0 (3/32-3/16) | 2.5 (3/32) | 1.0-4.0 (1/16-3/16) | |

1 Fixez le pied pour surjet "G".

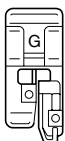

- Pour plus de détails, reportez-vous à la section "Remplacement du pied-de-biche" (page 27).

2 Sélectionnez un point.

- Pour plus de détails, reportez-vous à la section "Sélection des points" (page 52).

3 Positionnez le tissu en plaçant son bord contre le guide du pied-de-biche, puis abaissez le levier du pied-de-biche.

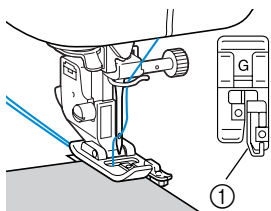

① Guide

4 Cousez en plaçant le bord du tissu contre le guide du pied-de-biche.

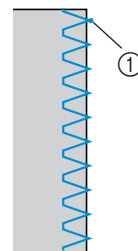



① Point de chute de l'aiguille

ATTENTION

- Une fois la largeur du point réglée, tournez lentement le volant vers vous et vérifiez que l'aiguille ne touche pas le pied-de-biche. Si c'est le cas, vous risquez de casser ou de tordre l'aiguille.

Couture de points de surfilage avec le pied zigzag “J”

Vous pouvez utiliser trois types de point pour réaliser des surfilages avec le pied zigzag “J”.

| Nom du point | Motif | Application | Largeur du point [mm (pouce)] | | Longueur du point [mm (pouce)] | | Pied-de-biche |
|---------------------|--|--|-------------------------------|--------------------|--------------------------------|---------------------|---------------|
| | | | Auto | Manuel | Auto | Manuel | |
| Point zigzag | 04 ^J  | Evite l'effilochage (ligne de base centrale/points inverses) | 3.5 (1/8) | 0.0–7.0 (0–1/4) | 1.4 (1/16) | 0.0–4.0 (0–3/16) | J |
| Point zigzag triple | 05 ^J  | Evite l'effilochage des tissus épais et élastiques | 5.0 (3/16) | 1.5–7.0 (1/16–1/4) | 1.0 (1/16) | 0.2–4.0 (1/64–3/16) | |
| Point de surfilage | 08 ^J  | Evite l'effilochage des tissus élastiques | 5.0 (3/16) | 0.0–7.0 (0–1/4) | 2.5 (3/32) | 0.5–4.0 (1/32–3/16) | |

1 Fixez le pied zigzag “J”.

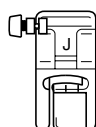

- Pour plus de détails, reportez-vous à la section “Remplacement du pied-de-biche” (page 27).

2 Sélectionnez un point.

- Pour plus de détails, reportez-vous à la section “Sélection des points” (page 52).

3 Cousez le long du bord du tissu avec l'aiguille dépassant du bord à droite.

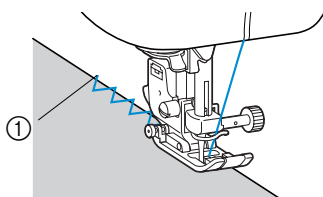

- ① Point de chute de l'aiguille

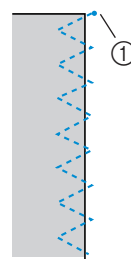

- ① Point de chute de l'aiguille





🔔 Mémorandum

- Pour des résultats optimaux lors de la couture de tissus élastiques, diminuez la pression du pied-de-biche. Pour plus de détails, reportez-vous à la section “Réglage de la pression du pied-de-biche” (page 28).

Couture de points de surfilage avec le couteau raseur en option

Grâce au couteau raseur, vous pouvez terminer les rabats tout en coupant le bord du tissu. Vous pouvez utiliser les quatre points suivants pour surfiler.

Lorsque le couteau raseur est fixé, veillez à utiliser des réglages prévus dans le tableau ci-dessous.

| Nom du point | Motif | Application | Largeur du point [mm (pouce)] | | Longueur du point [mm (pouce)] | | Pied-de-biche |
|--------------------|---|--|-------------------------------|-----------------------|--------------------------------|------------------------|---------------|
| | | | Auto | Manuel | Auto | Manuel | |
| Point de surfilage | 00.J  | Couture de points droits tout en coupant le tissu | 0.0 (0) | 0.0–2.5 (0–3/32) | 2.5 (3/32) | 0.2–5.0 (1/64–3/16) | S |
| | 06.G  | Evite l'effilochage des tissus fins et moyens tout en coupant le tissu | 3.5 (1/8) | 3.5–5.0 (1/8–3/16) | 2.0 (1/16) | 1.0–4.0 (1/16–3/16) | |
| | 07.G  | Evite l'effilochage des tissus épais tout en coupant le tissu | 5.0 (3/16) | 3.5–5.0 (1/8–3/16) | 2.5 (3/32) | 1.0–4.0 (1/16–3/16) | |
| | 36.J  | Couture de points zigzag tout en coupant le tissu | 3.5 (1/8) | 3.5–5.0 (1/8–3/16) | 1.4 (1/16) | 0.0–4.0 (0–3/16) | |

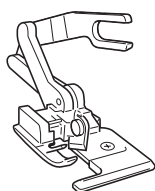

- 1 Retirez le pied-de-biche.**
 - Pour plus de détails, reportez-vous à la section "Remplacement du pied-de-biche" (page 27).
- 2 Abaissez le levier du pied-de-biche, puis enfitez l'aiguille manuellement.**
 - Vous ne pouvez pas utiliser l'enfileur d'aiguille. Si vous l'utilisez avec le couteau raseur, vous risquez d'endommager la machine à coudre.
- 3 Relevez le levier du pied-de-biche.**

- 4 Accrochez la fourche de connexion du couteau raseur à la vis du support d'aiguille.**

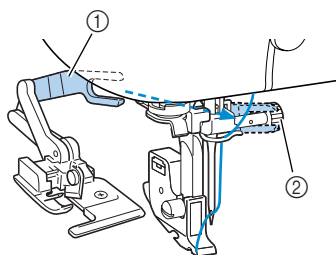

- ① Fourche de connexion
- ② Vis du support d'aiguille

- 5 Positionnez le couteau raseur de façon à aligner son crochet sur l'encoche du support du pied-de-biche, puis abaissez lentement le levier du pied-de-biche.**

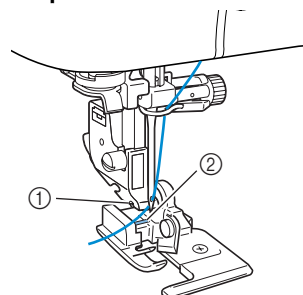

- ① Encoche du support du pied-de-biche
- ② Crochet

► Le couteau raseur est fixé.

- 6** Relevez le levier du pied-de-biche pour vérifier que le couteau raseur est correctement fixé.

- 7** Faites passer le fil supérieur sous le couteau raseur, puis tirez-le vers l'arrière de la machine à coudre.

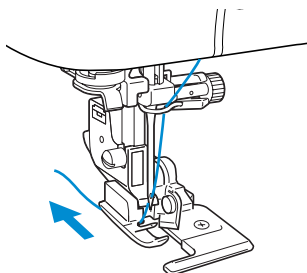

- 8** Sélectionnez un point.
- Pour plus de détails, reportez-vous à la section "Sélection des points" (page 52).

! ATTENTION

- Une fois la largeur du point réglée, tournez lentement le volant vers vous et vérifiez que l'aiguille ne touche pas le pied-de-biche. Si c'est le cas, vous risquez de casser ou de tordre l'aiguille.

- 9** Faites une entaille d'environ 2 cm (1/16") dans le tissu au début de la couture.

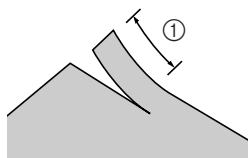

① 2 cm (1/16")

- 10** Placez le tissu dans le couteau raseur. L'entaille dans le tissu doit être positionnée sur la plaque du guide du couteau raseur.

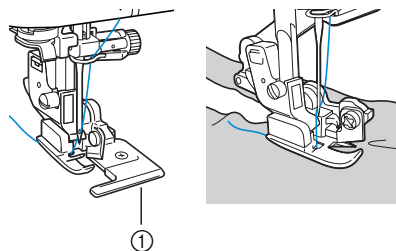

① Plaque du guide

- Si le tissu n'est pas correctement positionné, il ne sera pas coupé.

- 11** Abaissez le levier du pied-de-biche, puis commencez à coudre.

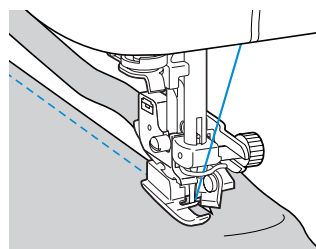

- ▶ Un rabat est coupé alors que vous cousez.
- Si vous cousez en ligne droite, le rabat sera d'environ 5 mm (3/16").

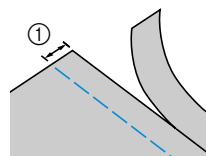



① 5 mm (3/16")

! Mémorandum

- Le couteau raseur peut couper jusqu'à une épaisseur de jean d'environ 350 g (13 oz).
- Après avoir utilisé le couteau raseur, nettoyez-le en retirant les peluches et la poussière.
- Si le couteau raseur ne coupe plus, appliquez un peu d'huile sur le bord tranchant à l'aide d'un chiffon.
- Le couteau raseur en option est disponible auprès de votre détaillant Brother.

Points simples

Vous pouvez utiliser des points droits pour les coutures standard. Trois types de point sont disponibles pour des coutures simples.

| Nom du point | Motif | Application | Largeur du point [mm (pouce)] | | Longueur du point [mm (pouce)] | | Pied-de-biche |
|---|---|--|-------------------------------|-----------------|--------------------------------|---------------------|---------------|
| | | | Auto | Manuel | Auto | Manuel | |
| Point droit (aiguille à gauche) | 00.J  | Points simples et couture de fronces ou de plis (ligne de base gauche/points inverses) | 0.0 (0) | 0.0–7.0 (0–1/4) | 2.5 (3/32) | 0.2–5.0 (1/64–3/16) | J |
| Point droit (aiguille au centre) | 01.J  | Points simples et couture de fronces ou de plis (ligne de base centrale/points inverses) | – | – | 2.5 (3/32) | 0.2–5.0 (1/64–3/16) | |
| Point élastique triple | 02.J  | Renforcement des coutures et couture de tissus élastiques | 0.0 (0) | 0.0–7.0 (0–1/4) | 2.5 (3/32) | 1.5–4.0 (1/16–3/16) | |

Points simples

1 Faufilez ou épinglez ensemble les pièces de tissu.

2 Fixez le pied zigzag “J”.

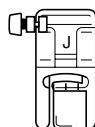

- Pour plus de détails, reportez-vous à la section “Remplacement du pied-de-biche” (page 27).

3 Sélectionnez un point.

- Pour plus de détails, reportez-vous à la section “Sélection des points” (page 52).

4 Abaissez l’aiguille dans le tissu au début de la couture.

5 Commencez à coudre.

- Pour plus de détails, reportez-vous à la section “Démarrage du travail de couture” (page 37).
- Pour plus de détails sur la couture de points inverses/renfort, reportez-vous à la section “Arrêt des points” (page 39).

6 A la fin de la couture, coupez le fil.

- Pour plus de détails, reportez-vous à la section “Coupure du fil” (page 41).



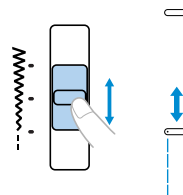

■ Changement du positionnement de l’aiguille

Avec le point droit (aiguille à gauche) et le point élastique triple, il est possible de régler le positionnement de l’aiguille. Faites glisser le curseur de réglage de la largeur du point vers le haut pour déplacer l’aiguille vers la droite ou vers le bas pour la déplacer vers la gauche.



Points invisibles

Maintenez les ourlets des jupes et des pantalons avec un point invisible. Deux points sont disponibles pour coudre des ourlets invisibles.

| Nom du point | Motif | Application | Largeur du point [mm (pouce)] | | Longueur du point [mm (pouce)] | | Pied-de-biche |
|-----------------|--|---|-------------------------------|---------|--------------------------------|-----------------------|---------------|
| | | | Auto | Manuel | Auto | Manuel | |
| Point invisible | 09R  | Points invisibles sur tissus moyens | 0.0 (0) | +3 -- 3 | 2.0 (1/16) | 1.0-3.5 (1/16-1/8) | R |
| | 10R  | Points invisibles sur tissus élastiques | | | | | |

Cousez un ourlet invisible en respectant la procédure suivante.

- 1 Pliez le tissu le long du bord souhaité de l'ourlet, puis faufilez-le à environ 5 mm (3/16") du bord du tissu.

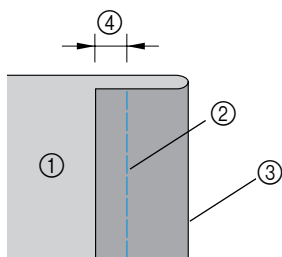

- ① Envers du tissu
- ② Point de faufilage
- ③ Bord souhaité de l'ourlet
- ④ 5 mm (3/16")

- 2 Repliez le tissu le long du faufilage, puis positionnez le tissu, l'envers vers le haut.

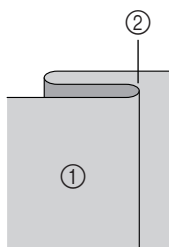

- ① Envers du tissu
- ② Faufilage

- 3 Fixez le pied pour point invisible "R".

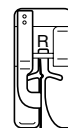

- Pour plus de détails, reportez-vous à la section "Remplacement du pied-de-biche" (page 27).

- 4 Sélectionnez un point.

- Pour plus de détails, reportez-vous à la section "Sélection des points" (page 52).

- 5 Positionnez le tissu en plaçant le bord de l'ourlet plié contre le guide du pied-de-biche, puis abaissez le levier du pied-de-biche.

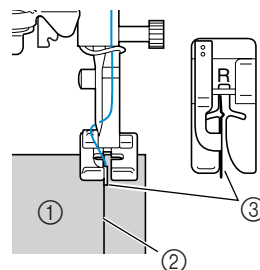

- ① Envers du tissu
- ② Pli de l'ourlet
- ③ Guide

6 Réglez la largeur du point jusqu'à ce que l'aiguille tombe juste au bord du pli.

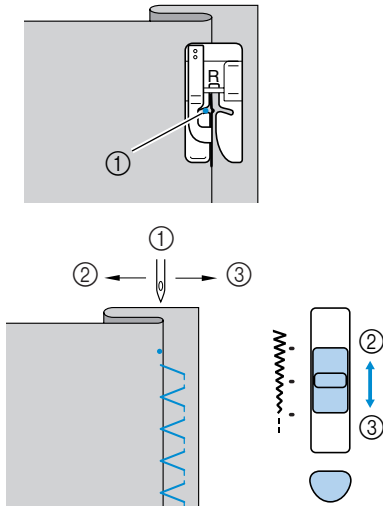

- ① Point de chute de l'aiguille
- ② Point plus large
- ③ Point plus étroit

■ Si l'aiguille coud une partie trop importante du pli de l'ourlet

Si l'aiguille coud une partie trop importante du pli de l'ourlet, abaissez le curseur de réglage de la largeur du point. Le point devient ainsi plus étroit, ce qui rapproche l'aiguille du bord du pli.

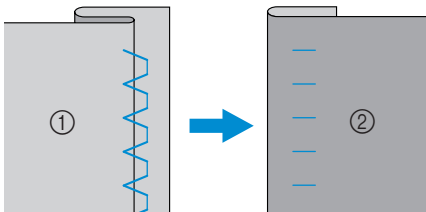

- ① Envers du tissu
- ② Endroit du tissu

■ Si l'aiguille ne coud pas assez le pli de l'ourlet

Si l'aiguille ne coud pas assez le pli de l'ourlet, relevez le curseur de réglage de la largeur du point. Cela élargit le point, de sorte que l'aiguille se rapproche du pli.

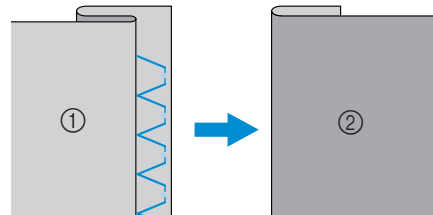

- ① Envers du tissu
- ② Endroit du tissu

- Pour plus de détails sur la modification de la largeur du point, reportez-vous à la section "Réglage de la longueur et de la largeur du point" (page 43).

7 Cousez en plaçant le pli de l'ourlet contre le guide du pied-de-biche.

8 Retirez le point de faufilage.

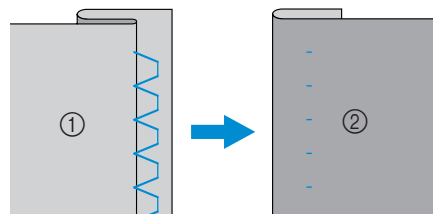

- ① Envers du tissu
- ② Endroit du tissu









Mémo

- Pour des résultats optimaux lors de la couture de tissus élastiques, diminuez la pression du pied-de-biche. Pour plus de détails, reportez-vous à la section "Réglage de la pression du pied-de-biche" (page 28).

Points de boutonnière

Vous pouvez coudre des boutonnières et des boutons. Vous disposez de cinq types de point pour coudre des boutonnières en une seule étape.

| Nom du point | Motif | Application | Largeur du point [mm (pouce)] | | Longueur du point [mm (pouce)] | | Pied-de-biche |
|-----------------------------|--|---|-------------------------------|------------------------|--------------------------------|------------------------|---------------|
| | | | Auto | Manuel | Auto | Manuel | |
| Points de boutonnière | 26A  | Boutonnières horizontales sur tissus fins et moyens | 5.0 (3/16) | 3.0–5.0 (1/8–3/16) | 0.4 (1/64) | 0.2–1.0 (1/64–1/16) | A |
| | 27A  | Boutonnières avec points d'arrêt aux deux extrémités pour tissus stabilisés | 5.0 (3/16) | 3.0–5.0 (1/8–3/16) | 0.4 (1/64) | 0.2–1.0 (1/64–1/16) | |
| | 28A  | Boutonnières pour tissus élastiques ou tricots | 6.0 (15/64) | 3.0–6.0 (1/8–15/64) | 1.0 (1/16) | 0.5–2.0 (1/32–1/16) | |
| | 29A  | Boutonnières pour tissus élastiques | 6.0 (15/64) | 3.0–6.0 (1/8–15/64) | 1.5 (1/16) | 1.0–3.0 (1/16–1/8) | |
| | 30A  | Boutonnières "trou de serrure" pour tissus épais ou peluchés | 7.0 (1/4) | 3.0–7.0 (1/8–1/4) | 0.5 (1/32) | 0.3–1.0 (1/64–1/16) | |
| Point de couture de boutons | 36J  | Couture de boutons | 3.5 (1/8) | 0.0–7.0 (0–1/4) | 1.4 (1/16) | 0.0–4.0 (0–3/16) | M |

Couture de boutonnières

La longueur maximale de la boutonnière est d'environ 28 mm (1-1/8") (diamètre + épaisseur du bouton). Les boutonnières sont cousues de l'avant du pied-de-biche vers l'arrière, comme illustré ci-dessous.

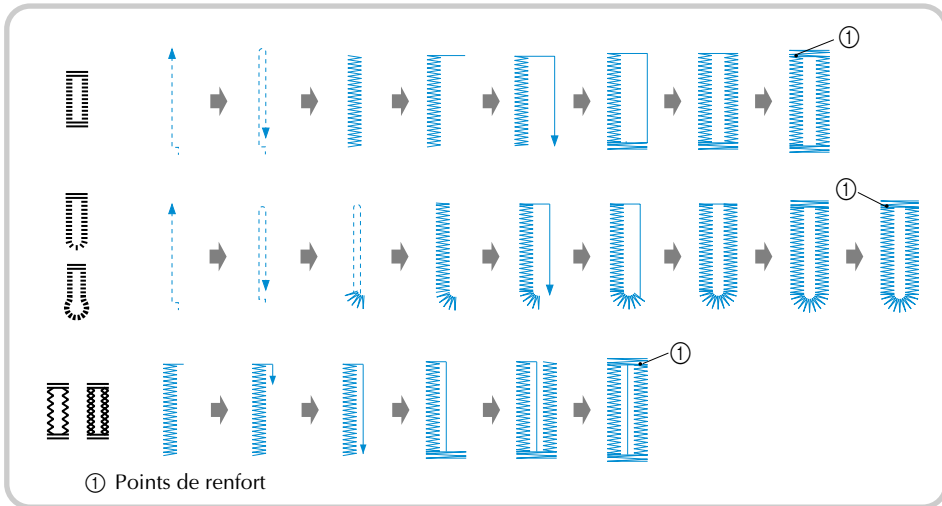

Les noms des parties du pied pour boutonnière "A", utilisé pour coudre des boutonnières, sont indiqués ci-dessous.

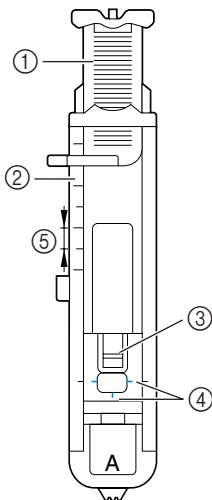

- ① Plaque du guide-bouton
- ② Réglette du pied-de-biche
- ③ Crochet
- ④ Repères sur le pied pour boutonnière
- ⑤ 5 mm (3/16")

- 1** Utilisez une craie pour marquer l'emplacement et la longueur de la boutonnière sur le tissu.

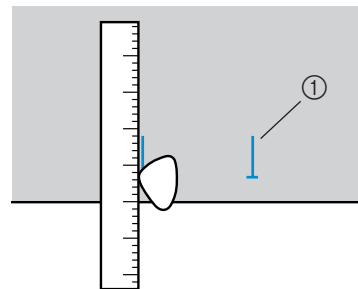

- ① Repères sur le tissu

- 2** Tirez sur la plaque du guide-bouton du pied pour boutonnière "A", puis insérez le bouton qui devra passer par la boutonnière.

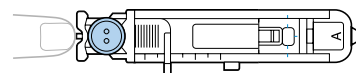

■ **Si le bouton n'entre pas dans la plaque du guide-bouton**

Additionnez le diamètre et l'épaisseur du bouton, puis réglez la plaque du guide-bouton sur la longueur ainsi obtenue. (La distance entre les repères de la réglette du pied-de-biche correspond à 5 mm (3/16").)

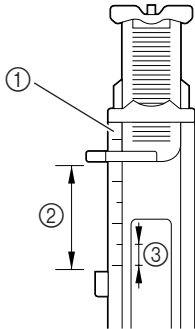

- ① Réglette du pied-de-biche
- ② Longueur de la boutonnière (diamètre + épaisseur du bouton)
- ③ 5 mm (3/16")

Exemple : Pour un bouton de 15 mm (9/16") de diamètre et de 10 mm (3/8") d'épaisseur, la plaque du guide-bouton doit être réglée sur 25 mm (1") sur la réglette.

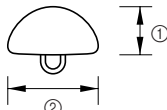

- ① 10 mm (3/8")
- ② 15 mm (9/16")

► La taille de la boutonnière est réglée.

3 Fixez le pied pour boutonnière "A".

- Pour plus de détails, reportez-vous à la section "Remplacement du pied-de-biche" (page 27).

4 Sélectionnez un point.

- Pour plus de détails, reportez-vous à la section "Sélection des points" (page 52).

5 Placez le tissu en alignant la partie avant du repère de la boutonnière sur les repères rouges situés sur les côtés du pied pour boutonnière, puis abaissez le levier du pied-de-biche.

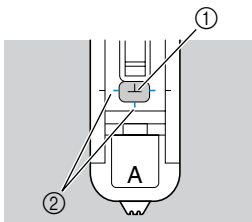

- ① Repère sur le tissu
- ② Repères rouges sur le pied pour boutonnière

Abaissez le fil supérieur pour le faire passer dans l'orifice du pied-de-biche.

- Lorsque vous abaissez le pied-de-biche, n'exercez pas de pression à l'avant du pied-de-biche, sinon, la taille de la boutonnière risque de ne pas être correcte.

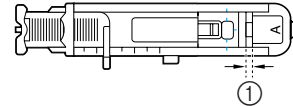
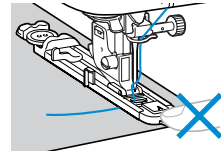

- ① Ne réduisez pas l'écart.

6 Abaissez au maximum le levier de boutonnière.

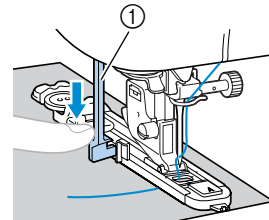

- ① Levier de boutonnière

Le levier de boutonnière est situé derrière le support du pied pour boutonnière.

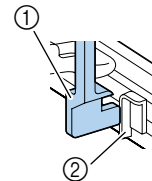

- ① Levier de boutonnière
- ② Support

7 Tenez légèrement l'extrémité du fil supérieur de votre main gauche et commencez à coudre.

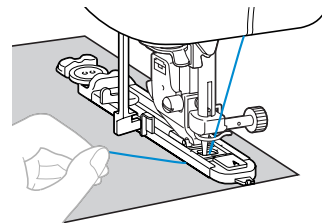

- Une fois le travail de couture terminé, la machine coud automatiquement des points de renfort puis s'arrête.

8 Relevez le levier du pied-de-biche, retirez le tissu, puis coupez les fils.

9 Relevez le levier de boutonnière dans sa position d'origine.

10 Placez une épingle avant le point d'arrêt à l'une des extrémités de la boutonnière pour éviter de couper le point.

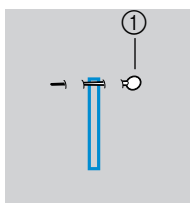

① Epingle

11 Utilisez le découd-vite pour couper en direction de l'épingle et ouvrir la boutonnière.

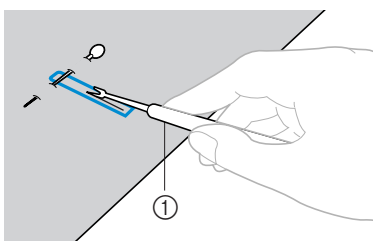

① Découd-vite

Pour les boutonnières "trou de serrure", utilisez le perce-œillet pour faire un trou dans la partie ronde de la boutonnière, puis utilisez le découd-vite pour ouvrir la boutonnière.

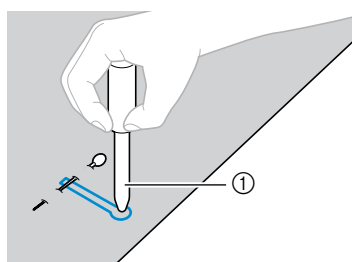

① Perce-œillet

- Lorsque vous utilisez le perce-œillet, placez un papier épais ou une autre feuille de protection sous le tissu avant de percer le trou.

⚠ ATTENTION

- Lorsque vous ouvrez la boutonnière avec le découd-vite, ne placez pas vos mains dans le sens de la découpe, sinon vous risquez de vous blesser si le découd-vite glisse.

■ Modification de la densité de la couture

Appuyez sur la touche de réglage de la longueur du point, puis faites glisser le curseur de réglage de la longueur du point pour adapter la longueur.

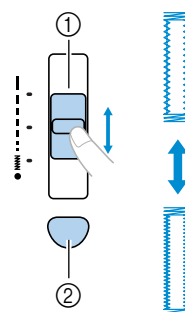

- ① Curseur de réglage de la longueur du point
② Touche de réglage de la longueur du point

- Pour plus de détails, reportez-vous à la section "Réglage de la longueur du point" (page 44).
- Si le tissu n'avance pas (par exemple, s'il est trop épais), diminuez la densité de la couture.

■ Modification de la largeur du point

Appuyez sur la touche de réglage de la largeur du point, puis faites glisser le curseur de réglage de la largeur du point pour adapter la largeur.

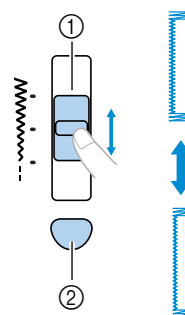

- ① Curseur de réglage de la largeur du point
② Touche de réglage de la largeur du point

- Pour plus de détails, reportez-vous à la section "Réglage de la largeur du point" (page 43).

🔔 Mémo

- Avant de coudre des boutonnières, vérifiez la longueur et la largeur du point en cousant une boutonnière d'essai sur une chute de tissu.

■ Couture de boutonnières sur des tissus élastiques

Lorsque vous cousez des boutonnières sur des tissus élastiques, utilisez un fil de guipage.

- 1 Accrochez le fil de guipage au pied pour boutonnière "A" comme indiqué sur l'illustration, pour qu'il se place dans les rainures, puis nouez-le de manière lâche.

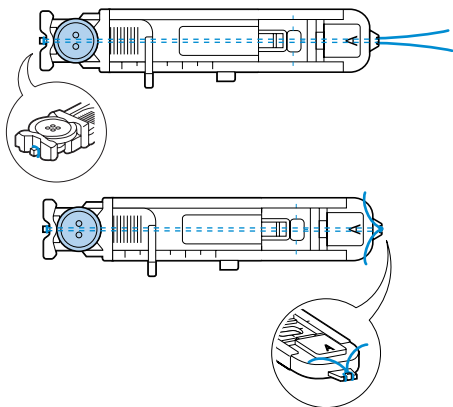

- 2 Fixez le pied pour boutonnière "A".
 - Pour plus de détails, reportez-vous à la section "Remplacement du pied-de-biche" (page 27).

- 3 Sélectionnez le point **28A** ou **29A**.

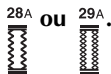

- 4 Réglez la largeur du point en fonction de l'épaisseur du fil de guipage.
- 5 Abaissez le levier du pied-de-biche et celui du pied pour boutonnière, puis commencez à coudre.
- 6 A la fin de la couture, tirez doucement sur le fil de guipage pour le tendre.

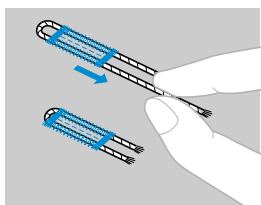

- 7 Utilisez une aiguille à coudre à la main pour tirer le fil de guipage vers l'envers du tissu, puis nouez-le.
- 8 A l'aide d'un découd-vite, coupez la partie centrale du fil de guipage restant à l'extrémité supérieure de la boutonnière.
Coupez l'excédent de fil de guipage.

Couture de boutons

Vous pouvez coudre des boutons avec la machine à coudre. Vous pouvez fixer des boutons à 2 ou 4 trous.

- 1 Mesurez la distance entre les trous du bouton à coudre.

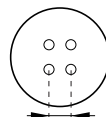

- 2 Relevez le levier du pied-de-biche, puis faites glisser le levier d'entraînement par griffe, situé à l'arrière de la machine, en bas, pour le placer sur **▲▲** (vers la droite, vu depuis l'avant de la machine).

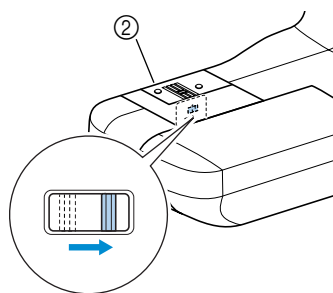
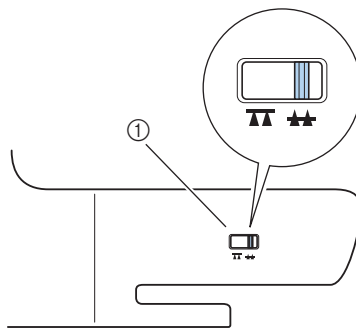

- 1 Levier d'entraînement par griffe (vu depuis l'arrière de la machine)
 - 2 Arrière
- Les griffes d'entraînement sont abaissées.

- 3 Fixez le pied pour boutons "M".

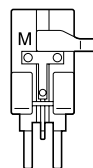

- Pour plus de détails, reportez-vous à la section "Remplacement du pied-de-biche" (page 27).

4 Placez le bouton sur le pied pour boutons "M".

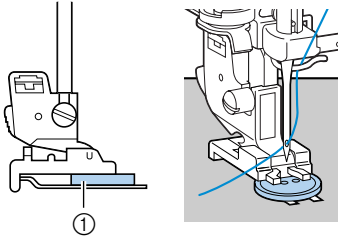

① Bouton

- Pour fixer des boutons à 4 trous, cousez tout d'abord les deux trous les plus proches de vous. Puis, faites glisser le bouton pour que l'aiguille passe dans les deux trous vers l'arrière de la machine à coudre et cousez-les de la même manière.

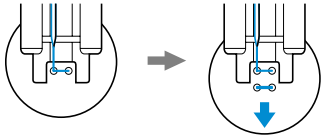

5 Sélectionnez le point ^{36.7.}

- Pour plus de détails, reportez-vous à la section "Sélection des points" (page 52).

6 Réglez la largeur du point pour qu'elle soit identique à la distance séparant les deux trous du bouton.

7 Faites glisser le curseur de réglage de la longueur du point pour que la longueur soit minimale.

8 Tournez le volant vers vous pour vérifier que l'aiguille passe correctement dans les deux trous du bouton.

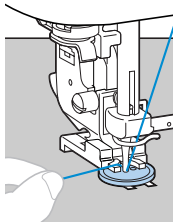
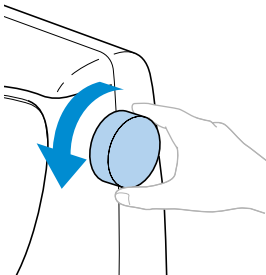

! ATTENTION

- Lorsque vous cousez, vérifiez que l'aiguille ne touche pas le bouton, sinon elle risque de se tordre ou de casser.

9 Commencez à coudre.

- Après avoir cousu pendant environ 10 secondes à faible vitesse, appuyez sur  (touche Point inverse/reinfort) pour coudre des points de renfort.

10 Tirez le fil supérieur à la fin de la couture vers l'envers du tissu, puis nouez-le avec le fil de la canette.

- A l'aide d'une paire de ciseaux, coupez le fil supérieur et le fil de la canette au début de la couture.

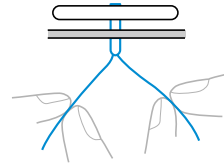

11 Une fois le bouton fixé, faites glisser le levier d'entraînement par griffe pour le placer sur (vers la gauche, vu depuis l'avant de la machine) pour relever les griffes d'entraînement.

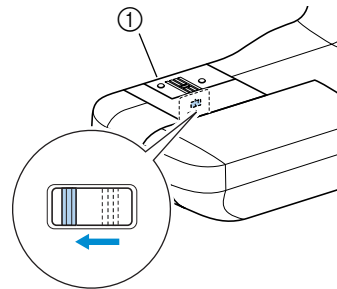

① Arrière

■ Fixation d'un bouton à queue

Pour coudre le bouton à queue, fixez le bouton en laissant un espace entre ce dernier et le tissu, puis enroulez le fil manuellement. Cette opération permet de renforcer la couture du bouton.

- ① Placez le bouton sur le pied pour boutons "M", puis tirez le levier pour bouton à queue vers vous.

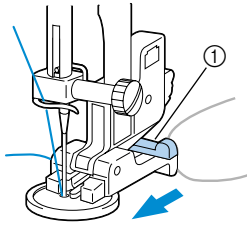

① Levier pour bouton à queue

- ② A la fin de la couture, coupez le fil supérieur en laissant une longueur suffisante pour pouvoir l'enrouler autour du fil entre le bouton et le tissu, puis nouez-le au fil supérieur au début de la couture.

Nouez ensemble les extrémités du fil de la canette à la fin et au début de la couture sur l'envers du tissu.

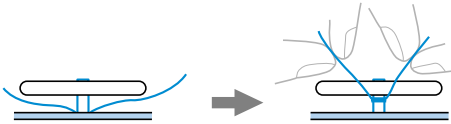

- ③ Coupez l'excédent de fil.

Fixation d'une fermeture à glissière

Vous pouvez coudre une fermeture à glissière.

| Nom du point | Motif | Application | Largeur du point [mm (pouce)] | | Longueur du point [mm (pouce)] | | Pied-de-biche |
|----------------------------------|-------------------|--|-------------------------------|--------|--------------------------------|------------------------|---------------|
| | | | Auto | Manuel | Auto | Manuel | |
| Point droit (aiguille au centre) | 01J | Fixation de fermetures à glissière Coutures cachées et plis | - | - | 2.5 (3/32) | 0.2-5.0 (1/64-3/16) | I |

Il existe de nombreux moyens de fixer des fermetures à glissière. Cette section décrit les procédures de fixation d'une fermeture à glissière centrée et d'une fermeture à glissière latérale.

Fixation d'une fermeture à glissière centrée

Les points sont cousus sur les deux pièces de tissu placées l'une contre l'autre.

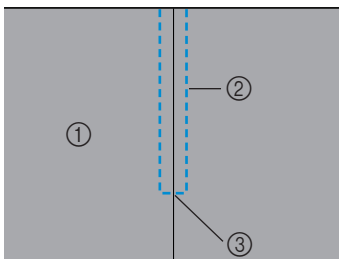

- ① Endroit du tissu
- ② Couture
- ③ Extrémité de l'ouverture de la fermeture à glissière

1 Fixez le pied zigzag "J" et cousez des points droits jusqu'à l'ouverture de la fermeture à glissière.

L'endroit des deux pièces de tissu se faisant face, cousez des points inverses après avoir atteint l'ouverture de la fermeture à glissière.

- Pour plus de détails, reportez-vous à la section "Points simples" (page 58).

2 A l'aide d'un point de faufilage, continuez à coudre jusqu'au bord du tissu.

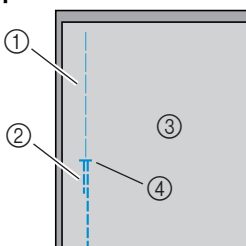

- ① Point de faufilage
- ② Points inverses
- ③ Endroit du tissu
- ④ Extrémité de l'ouverture de la fermeture à glissière

3 Maintenez le rabat ouvert à l'envers du tissu.

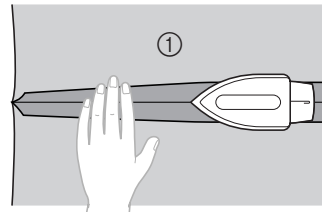

- ① Envers du tissu

4 Alignez la couture sur le centre de la fermeture à glissière et faufilez cette dernière en place.

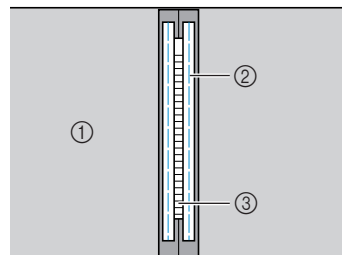

- ① Envers du tissu
- ② Point de faufilage
- ③ Fermeture à glissière

5 Fixez le support du pied-de-biche au crochet droit du pied pour fermeture à glissière "I".

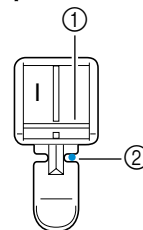

- ① Crochet droit
- ② Point de chute de l'aiguille

- Pour plus de détails, reportez-vous à la section "Remplacement du pied-de-biche" (page 27).

6 Sélectionnez le point ⁰¹⁷.

- Pour plus de détails, reportez-vous à la section "Sélection des points" (page 52).

! ATTENTION

- Lorsque vous utilisez le pied pour fermeture à glissière "I", veillez à sélectionner le point droit (aiguille au centre) et tournez lentement le volant vers vous pour vérifier que l'aiguille ne touche pas le pied-de-biche. Si vous sélectionnez un autre point ou si l'aiguille touche le pied-de-biche, vous risquez de casser ou de tordre celle-ci.

7 Surpiqûre autour de la fermeture à glissière.

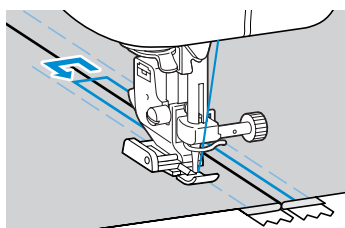
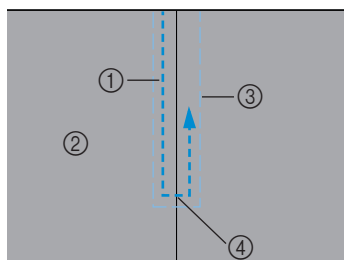

- ① Couture
- ② Endroit du tissu
- ③ Point de faufilage
- ④ Extrémité de l'ouverture de la fermeture à glissière

! ATTENTION

- Lorsque vous cousez, vérifiez que l'aiguille ne touche pas la fermeture à glissière, sinon elle pourrait se tordre ou casser.

8 Retirez le point de faufilage.

Fixation d'une fermeture à glissière latérale

Les points ne sont cousus que sur une seule pièce de tissu. Utilisez ce type de fermeture à glissière pour les ouvertures latérales et arrière.

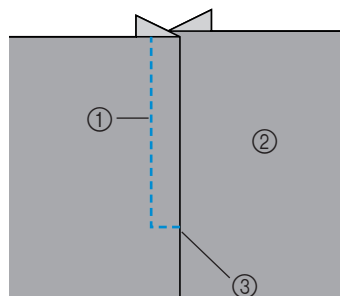

- ① Couture
- ② Endroit du tissu
- ③ Extrémité de l'ouverture de la fermeture à glissière

La procédure suivante indique comment coudre à gauche, comme illustré.

1 Fixez le pied zigzag "J" et cousez des points droits jusqu'à l'ouverture de la fermeture à glissière.

L'endroit des deux pièces de tissu se faisant face, cousez des points inverses après avoir atteint l'ouverture de la fermeture à glissière.

- Pour plus de détails, reportez-vous à la section "Points simples" (page 58).

2 A l'aide d'un point de faufilage, continuez à coudre jusqu'au bord du tissu.

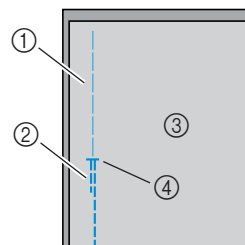

- ① Point de faufilage
- ② Points inverses
- ③ Endroit du tissu
- ④ Extrémité de l'ouverture de la fermeture à glissière

- 3** Maintenez le rabat ouvert à l'envers du tissu.

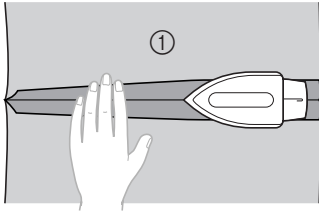

① Envers du tissu

- 4** Appuyez sur le rabat pour que le côté droit (celui qui ne sera pas cousu) dispose de 3 mm (1/8") supplémentaires.

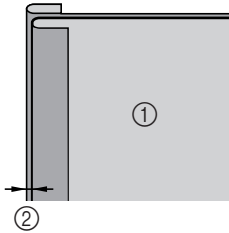

① Envers du tissu
② 3 mm (1/8")

- 5** Alignez les mailles de la fermeture à glissière sur le bord du tissu qui présente 3 mm supplémentaires (1/8"), puis maintenez la fermeture à glissière en place à l'aide d'un faufilage ou d'une épingle.

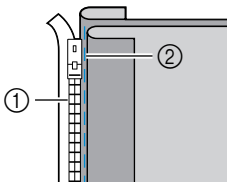

① Mailles de la fermeture à glissière
② Point de faufilage

- 6** Fixez le support du pied-de-biche au crochet droit du pied pour fermeture à glissière "1". Si les points sont cousus à droite, fixez le support du pied-de-biche au crochet gauche du pied pour fermeture à glissière.

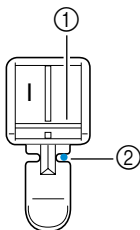

① Crochet droit
② Point de chute de l'aiguille

- Pour plus de détails, reportez-vous à la section "Remplacement du pied-de-biche" (page 27).

- 7** Sélectionnez le point .

- Pour plus de détails, reportez-vous à la section "Sélection des points" (page 52).

! ATTENTION

- Lorsque vous utilisez le pied pour fermeture à glissière "1", veillez à sélectionner le point droit (aiguille au centre) et tournez lentement le volant vers vous pour vérifier que l'aiguille ne touche pas le pied-de-biche. Si vous sélectionnez un autre point ou si l'aiguille touche le pied-de-biche, vous risquez de casser ou de tordre celle-ci.

- 8** Cousez la fermeture à glissière à la pièce de tissu présentant les 3 mm supplémentaires (1/8"), en commençant à la base de la fermeture à glissière.

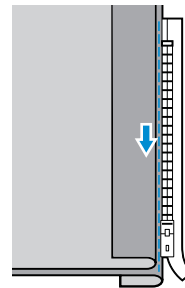

! ATTENTION

- Lorsque vous cousez, vérifiez que l'aiguille ne touche pas la fermeture à glissière, sinon elle pourrait se tordre ou casser.

- 9** Lorsque vous arrivez à environ 5 cm (2") de l'extrémité de la fermeture à glissière, arrêtez la machine à coudre avec l'aiguille abaissée (dans le tissu), relevez le levier du pied-de-biche, puis ouvrez la fermeture à glissière et continuez à coudre.

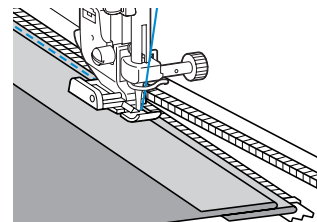

- 10** Fermez la fermeture à glissière, retournez le tissu et faufilez l'autre côté de la fermeture sur le tissu.

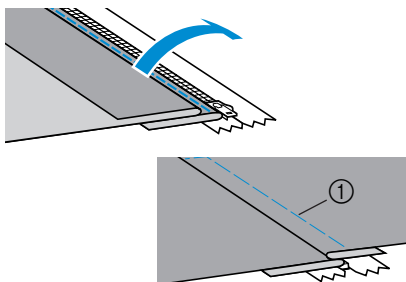

① Point de faufilage

- 11** Fixez le support du pied-de-biche à l'autre crochet du pied pour fermeture à glissière "1". Si le support du pied-de-biche était fixé au crochet droit à l'étape 6, passez au crochet gauche.

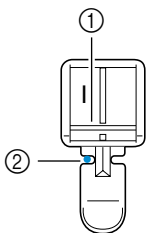

① Crochet gauche
② Point de chute de l'aiguille

- 12** Surpiqûre autour de la fermeture à glissière. Cousez des points inverses à l'extrémité de l'ouverture de la fermeture à glissière et alignez les mailles de cette dernière sur le côté du pied-de-biche.

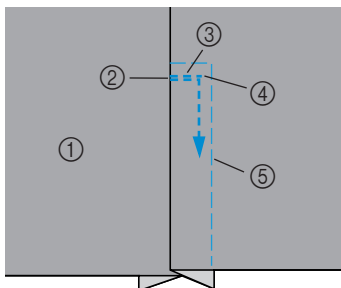

① Endroit du tissu
② Extrémité de l'ouverture de la fermeture à glissière
③ Points inverses
④ Début de la couture
⑤ Point de faufilage

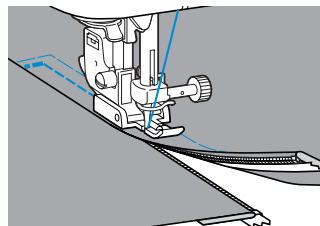

- 13** Lorsque vous arrivez à environ 5 cm (2") de l'extrémité de la fermeture à glissière, arrêtez la machine à coudre avec l'aiguille abaissée (dans le tissu) et relevez le levier du pied-de-biche.

- 14** Retirez le point de faufilage, ouvrez la fermeture à glissière et continuez à coudre.



Couture de tissus et rubans élastiques

Vous pouvez coudre des tissus élastiques et fixer du ruban élastique.

| Nom du point | Motif | Application | Largeur du point [mm (pouce)] | | Longueur du point [mm (pouce)] | | Pied-de-biche |
|---------------------|---|-------------------------|-------------------------------|-----------------------|--------------------------------|------------------------|---------------|
| | | | Auto | Manuel | Auto | Manuel | |
| Point élastique | 03.J  | Tissus élastiques | 1.0 (1/16) | 1.0–3.0 (1/16–1/8) | 2.5 (3/32) | 1.0–4.0 (1/16–3/16) | J |
| Point zigzag triple | 05.J  | Fixation d'un élastique | 5.0 (3/16) | 1.5–7.0 (1/16–1/4) | 1.0 (1/16) | 0.2–4.0 (1/64–3/16) | |

Respectez les précautions correspondantes lorsque vous effectuez les opérations de couture suivantes.

Points élastiques

1 Fixez le pied zigzag "J".

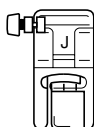

- Pour plus de détails, reportez-vous à la section "Remplacement du pied-de-biche" (page 27).

2 Sélectionnez le point .

- Pour plus de détails, reportez-vous à la section "Sélection des points" (page 52).

3 Cousez le tissu sans l'étirer.

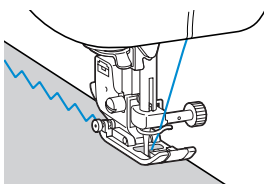

Fixation d'un élastique

Lorsque vous fixez un ruban élastique à la manchette ou à la taille d'un vêtement, les dimensions finales seront celles du ruban élastique tendu. Il est donc nécessaire d'utiliser un ruban élastique suffisamment long.

1 Epinglez le ruban élastique à l'envers du tissu. Epinglez le ruban élastique sur le tissu en plusieurs points pour qu'il soit positionné de manière uniforme.

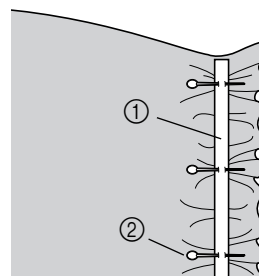

- ① Ruban élastique
- ② Epingle

2 Fixez le pied zigzag "J".

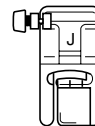

- Pour plus de détails, reportez-vous à la section "Remplacement du pied-de-biche" (page 27).

3 Sélectionnez le point ^{05J} .



- Pour plus de détails, reportez-vous à la section “Sélection des points” (page 52).

4 Cousez le ruban élastique en l'étirant pour qu'il ait la même longueur que le tissu.

Tout en étendant le tissu de la main gauche derrière le pied-de-biche, tirez dessus au niveau de l'épingle la plus proche de l'avant du pied-de-biche avec la main droite.

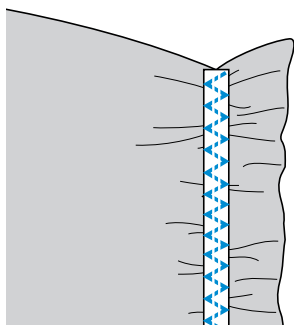
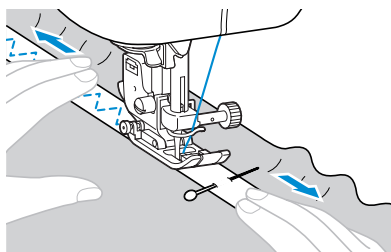













! ATTENTION

- Lorsque vous cousez, vérifiez que l'aiguille ne touche aucune épingle, sinon elle pourrait se tordre ou casser.

Points d'appliqué, patchwork et de capitonnage

Cette section décrit les points pouvant être utilisés pour la couture d'appliqués, de patchworks et de capitonnage.

| Nom du point | Motif | Application | Largeur du point [mm (pouce)] | | Longueur du point [mm (pouce)] | | Pied-de-biche |
|--|---|---|----------------------------------|------------------------|-----------------------------------|------------------------|---------------|
| | | | Auto | Manuel | Auto | Manuel | |
| Point zigzag | 04.J  | Attache d'appliqués (ligne de base centrale/points inverses) | 3.5 (1/8) | 0.0–7.0 (0–1/4) | 1.4 (1/16) | 0.0–4.0 (0–3/16) | J |
| | 36.J  | Capitonnage appliqué et en mouvement libre, points plumetis | 3.5 (1/8) | 0.0–7.0 (0–1/4) | 1.4 (1/16) | 0.0–4.0 (0–3/16) | |
| Point d'appliqué | 11.J  | Attache d'appliqués | 3.5 (1/8) | 2.5–5.0 (3/32–3/16) | 2.5 (3/32) | 1.6–4.0 (1/16–3/16) | |
| | 37.J  | Attache d'appliqués et de bordures | 1.5 (1/16) | 0.5–5.0 (1/32–3/16) | 1.2 (1/16) | 1.0–4.0 (1/16–3/16) | |
| | 38.J  | Attache d'appliqués et de bordures | 1.5 (1/16) | 0.5–5.0 (1/32–3/16) | 1.2 (1/16) | 1.0–4.0 (1/16–3/16) | |
| Point droit d'assemblage | 33.J  | Point droit d'assemblage (avec un rabat de 6,5 mm à partir du bord droit du pied-de-biche) | 5.5 (7/32) | 0.0–7.0 (0–1/4) | 1.6 (1/16) | 0.2–5.0 (1/64–3/16) | |
| | 34.J  | Point droit d'assemblage (avec un rabat de 6,5 mm à partir du bord gauche du pied-de-biche) | 1.5 (1/16) | 0.0–7.0 (0–1/4) | 1.6 (1/16) | 0.2–5.0 (1/64–3/16) | |
| Point d'assemblage | 13.J  | Points patchwork | 4.0 (3/16) | 0.0–7.0 (0–1/4) | 1.2 (1/16) | 0.2–4.0 (1/64–3/16) | |
| | 14.J  | | 5.0 (3/16) | 2.5–7.0 (3/32–1/4) | 2.5 (3/32) | 1.0–4.0 (1/16–3/16) | |
| | 15.J  | | 5.0 (3/16) | 0.0–7.0 (0–1/4) | 1.2 (1/16) | 0.2–4.0 (1/64–3/16) | |
| Point de capitonnage style "à la main" | 35.J  | Capitonnage à point droit qui paraît cousu main | 0.0 (0) | 0.0–7.0 (0–1/4) | 2.5 (3/32) | 1.0–4.0 (1/16–3/16) | |
| Capitonnage pointillé | 39.J  | Pointillé | 7.0 (1/4) | 1.0–7.0 (1/16–1/4) | 1.6 (1/16) | 1.0–4.0 (1/16–3/16) | |

Points d'appliqué

- 1** Découpez l'appliqué, en laissant un rabat compris entre 3 et 5 mm (1/8 et 3/16").

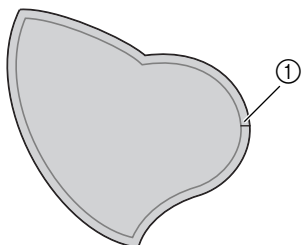

① Rabat

- 2** Placez un motif de papier épais au dos de l'appliqué, puis pliez le rabat à l'aide d'un fer à repasser.

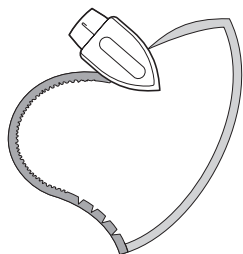

- Retirez le papier après avoir fait pression sur le rabat.

- 3** Retournez le tissu, puis faufilez-le ou fixez-le avec des épingles sur le tissu principal.

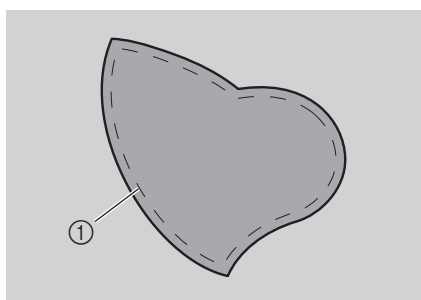

① Point de faufilage

- 4** Fixez le pied zigzag "J".

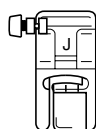

- Pour plus de détails, reportez-vous à la section "Remplacement du pied-de-biche" (page 27).

- 5** Sélectionnez un point.

- Pour plus de détails, reportez-vous à la section "Sélection des points" (page 52).

- 6** Tournez le volant vers vous, puis commencez à coudre le bord de l'appliqué, en veillant à ce que l'aiguille se place juste en dehors de l'appliqué.

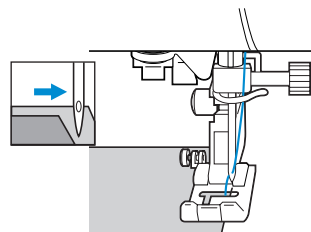

Lorsque vous atteignez un angle, arrêtez la machine ; l'aiguille se trouvant dans le tissu principal, juste en dehors de l'appliqué, relevez le levier du pied-de-biche, puis tournez le tissu afin de modifier le sens de couture.

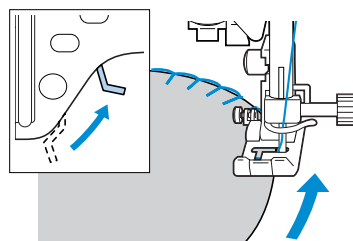

Points patchwork (piqué fantaisie)

- 1 Pliez le bord de la pièce de tissu supérieure et placez-la sur la pièce inférieure.
- 2 Cousez les deux pièces de tissu ensemble de sorte que le motif du point s'étende sur les deux pièces.

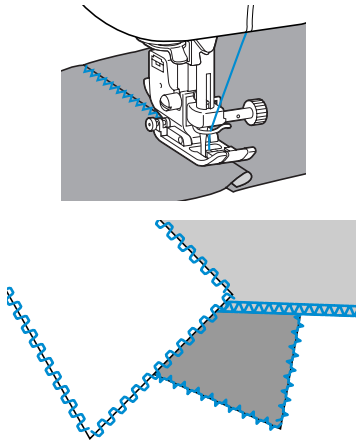

Assemblage

On appelle "assemblage" le fait de coudre deux pièces de tissu ensemble. Vous devez couper les pièces de tissu en laissant un rabat de 6,5 mm (1/4"). Cousez un point droit d'assemblage avec un rabat de 6,5 mm (1/4") à partir du bord droit ou gauche du pied-de-biche.

- 1 Faufilez ou placez des épingles le long du rabat des tissus à assembler.
- 2 Fixez le pied zigzag "J".

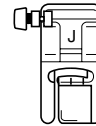

- Pour plus de détails, reportez-vous à la section "Remplacement du pied-de-biche" (page 27).

- 3 Sélectionnez le point $\begin{matrix} 33.J \\ | \\ P \end{matrix}$ ou $\begin{matrix} 34.J \\ | \\ L.P \end{matrix}$.

- Pour plus de détails, reportez-vous à la section "Sélection des points" (page 52).

- 4 Effectuez la couture, le bord du pied-de-biche étant aligné sur le bord du tissu.

■ Pour un rabat du côté droit

Alignez le côté droit du pied-de-biche sur le bord du tissu et effectuez la couture en utilisant le point $\begin{matrix} 33.J \\ | \\ P \end{matrix}$.

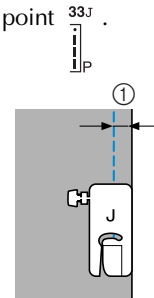

① 6,5 mm (1/4")

■ Pour un rabat du côté gauche

Alignez le côté gauche du pied-de-biche sur le bord du tissu et effectuez la couture en utilisant le point .

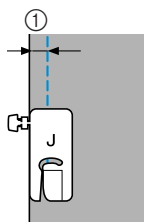

① 6,5 mm (1/4")



Mémorandum

- Pour modifier la largeur du rabat (positionnement de l'aiguille), réglez la largeur du point.



Capitonnage

On appelle "capitonnage" le placement d'ouate entre les parties inférieure et supérieure du tissu. Vous pouvez facilement réaliser des couvertures piquées à l'aide du pied à double entraînement et du guide de capitonnage proposés en option.

- 1 **Fafilez le tissu pour lequel vous souhaitez réaliser le capitonnage.**

- 2 **Fixez le pied à double entraînement.**

- Pour plus de détails, reportez-vous à la section "Utilisation du pied à double entraînement (en option)" (page 29).

- 3 **Sélectionnez le point  ou .**

- Pour plus de détails, reportez-vous à la section "Sélection des points" (page 52).

- 4 **Placez une main de chaque côté du pied-de-biche, puis tirez uniformément sur le tissu lors de la couture.**

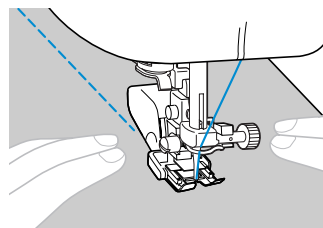

Remarque

- Lorsque vous cousez à l'aide du pied à double entraînement, utilisez une vitesse moyenne ou basse.
- Le pied à double entraînement en option est disponible auprès de votre détaillant Brother.

■ Utilisation du guide de capitonnage en option

Utilisez le guide de capitonnage pour coudre des points parallèles espacés de manière égale.

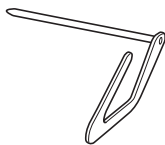

- ① Insérez la tige du guide ouateur dans l'orifice se trouvant à l'arrière du support de pied-de-biche ou du pied à double entraînement.

Pied à double entraînement

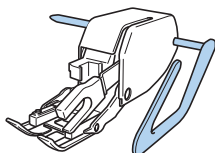

Support de pied-de-biche

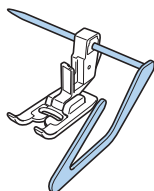

- ② Réglez la tige du guide ouateur pour que le guide de capitonnage s'aligne sur les points déjà cousus.

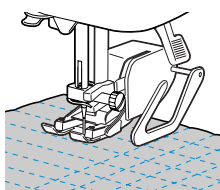

Remarque

- Le guide de capitonnage en option est disponible auprès de votre détaillant Brother.

Capitonnage en mouvement libre

Avec le capitonnage en mouvement libre, les griffes d'entraînement peuvent être abaissées (à l'aide du levier d'entraînement par griffe) de façon à pouvoir déplacer le tissu librement dans n'importe quelle direction.

Le pied-de-biche pour capitonnage en option est nécessaire au capitonnage en mouvement libre.

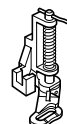

- ① Retirez le pied-de-biche et son support.
- Reportez-vous à la section "Retrait du support de pied-de-biche" (page 29).
- ② Alignez le pied-de-biche pour capitonnage sur la partie inférieure gauche de la barre du pied-de-biche.
- Le crochet du pied-de-biche pour capitonnage doit se trouver au-dessus de la vis du support d'aiguille.
- ③ Maintenez le pied-de-biche pour capitonnage de la main droite, puis serrez la vis du support de pied-de-biche à l'aide du tournevis de votre main gauche.

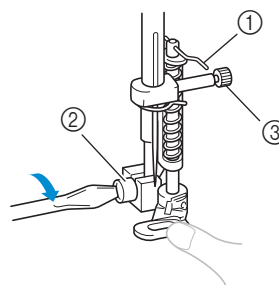

- ① Crochet du pied-de-biche pour capitonnage
 ② Vis du support de pied-de-biche
 ③ Vis du support d'aiguille



ATTENTION

- Veillez à bien serrer les vis à l'aide du tournevis, sinon, l'aiguille risque de toucher le pied-de-biche et de se tordre ou de casser.

- 4** Faites glisser le levier d'entraînement par griffe, situé à l'arrière de la machine, en bas, pour le placer sur  (vers la droite, vu depuis l'avant de la machine).

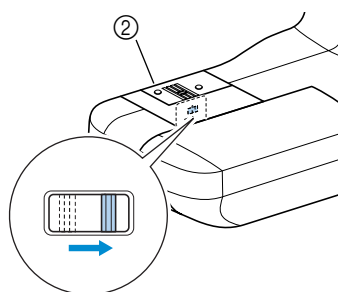
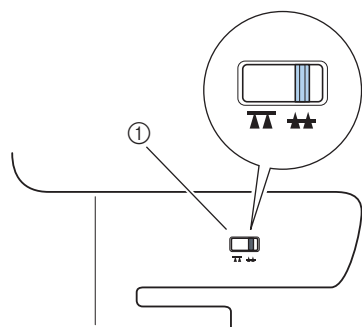

- ① Curseur de réglage des griffes d'entraînement (vu depuis l'arrière de la machine)
 ② Arrière
 ▶ Les griffes d'entraînement sont abaissées.

- 5** Mettez la machine à coudre sous tension, puis sélectionnez un point.
 • Pour plus de détails, reportez-vous à la section "Sélection des points" (page 52).

- 6** Étendez le tissu des deux mains, puis déplacez-le pour suivre le motif.
 Des points de renfort sont cousus au début et à la fin de la couture.

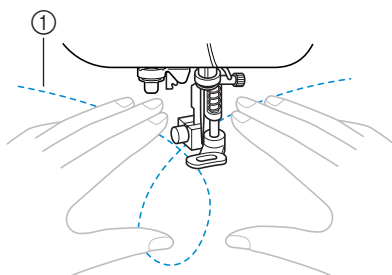

- ① Motif

- 7** A la fin de la couture, faites glisser le levier d'entraînement par griffe pour le placer sur  (vers la gauche, vu depuis l'avant de la machine) pour relever les griffes d'entraînement.

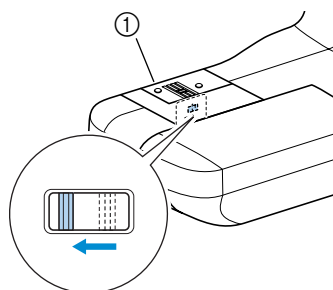



- ① Arrière
 • En général, le levier d'entraînement par griffe se trouve à gauche.

Remarque

- Le pied-de-biche pour capitonnage en option est disponible auprès de votre détaillant Brother.

Points de renfort

Renforcez les points soumis à d'importantes tractions, comme les boutonnères des manches, les coutures d'entrejambes et les coins des poches.

| Nom du point | Motif | Application | Largeur du point [mm (pouce)] | | Longueur du point [mm (pouce)] | | Pied-de-biche |
|-------------------------------|--|---|-------------------------------|-----------------------|--------------------------------|------------------------|---------------|
| | | | Auto | Manuel | Auto | Manuel | |
| Point élastique triple | 02J  | Renforcement des coutures des manches et des entrejambes | 0.0 (0) | 0.0–7.0 (0–1/4) | 2.5 (3/32) | 1.5–4.0 (1/16–3/16) | J |
| Point d'arrêt | 31A  | Renforcement de l'extrémité des ouvertures, telles que les coins des poches | 2.0 (1/16) | 1.0–3.0 (1/16–1/8) | 0.4 (1/64) | 0.3–1.0 (1/64–1/16) | A |

Points élastiques triples

Utilisez le point élastique triple pour renforcer les boutonnères des manches et les coutures d'entrejambes.

1 Fixez le pied zigzag "J".

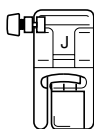

- Pour plus de détails, reportez-vous à la section "Remplacement du pied-de-biche" (page 27).

2 Sélectionnez le point .

- Pour plus de détails, reportez-vous à la section "Sélection des points" (page 52).

3 Commencez à coudre.

- Pour plus de détails, reportez-vous à la section "Démarrage du travail de couture" (page 37).

Points d'arrêt

Les points d'arrêt permettent de renforcer les points soumis à d'importantes tractions, comme les coins des poches et les ouvertures.

Vous trouverez ci-dessous l'exemple de la procédure de couture des points d'arrêt aux coins des poches.

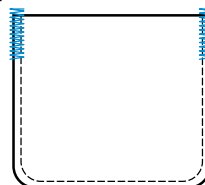

1 Déterminez la longueur souhaitée du point d'arrêt.

Réglez la plaque du guide-bouton du pied pour boutonnière "A" à la longueur voulue. (La distance entre les repères de la règle du pied-de-biche correspond à 5 mm (3/16").)

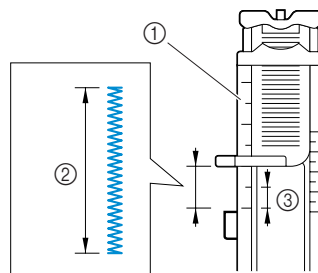

- ① Règlette du pied-de-biche
- ② Longueur du point d'arrêt
- ③ 5 mm (1/8")

- Vous pouvez coudre un point d'arrêt d'une longueur maximale de 28 mm (1-1/8").

- 2 Fixez le pied pour boutonnière "A".**
- Pour plus de détails, reportez-vous à la section "Remplacement du pied-de-biche" (page 27).

- 3 Sélectionnez le point 31A.**
- Pour plus de détails, reportez-vous à la section "Sélection des points" (page 52).

- 4 Placez le tissu pour que l'ouverture de la poche soit tournée vers vous, puis abaissez le levier du pied-de-biche de façon à ce que l'aiguille tombe 2 mm (1/16") devant l'ouverture de la poche.**

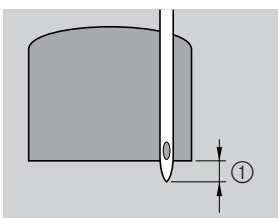

① 2 mm (1/16")

Abaissez le fil supérieur pour le faire passer dans l'orifice du pied-de-biche.

- Lorsque vous abaissez le pied-de-biche, n'exercez pas de pression à l'avant du pied-de-biche, sinon, la taille du point d'arrêt risque de ne pas être correcte.

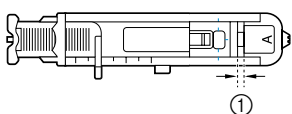
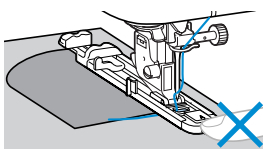

① Ne réduisez pas l'écart.

- 5 Abaissez au maximum le levier de boutonnière.**

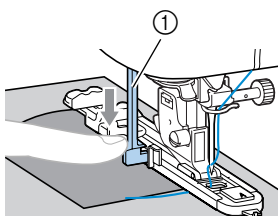

① Levier de boutonnière

Le levier de boutonnière est placé derrière le support du pied pour boutonnière.

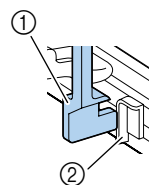

① Levier de boutonnière
② Support

- 6 Tenez légèrement l'extrémité du fil supérieur de votre main gauche et commencez à coudre.**

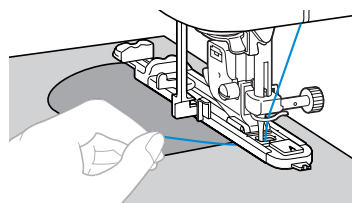

- Une fois le travail de couture terminé, la machine coud automatiquement des points de renfort puis s'arrête.

- 7 Relevez le levier du pied-de-biche, retirez le tissu et coupez les fils.**

- 8 Remplacez le levier de boutonnière dans sa position d'origine.**

Mémemorandum

- Si le tissu n'avance pas, parce qu'il est trop épais, par exemple, augmentez la longueur du point. Pour plus de détails, reportez-vous à la section "Réglage de la longueur du point" (page 44).

Points à œillet

Vous pouvez coudre des œillets, comme les œillets se trouvant sur des ceintures. Trois tailles d'œillets sont disponibles : 7 mm, 6 mm et 5 mm (1/4, 15/64 et 3/16").

| Nom du point | Motif | Application | Largeur du point [mm (pouce)] | | Longueur du point [mm (pouce)] | | Pied-de-biche |
|----------------|--|--|-------------------------------|--------------------------------------|--------------------------------|--------|---------------|
| | | | Auto | Manuel | Auto | Manuel | |
| Point à œillet | 32N  | Couture d'œillets, notamment sur des ceintures | 7.0 (1/4) | 7.0, 6.0 ou 5.0 (1/4, 15/64 ou 3/16) | - | - | N |

1 Fixez le pied pour monogrammes "N".

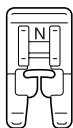

- Pour plus de détails, reportez-vous à la section "Remplacement du pied-de-biche" (page 27).

2 Sélectionnez le point

- Pour plus de détails, reportez-vous à la section "Sélection des points" (page 52).

3 Réglez la largeur du point pour sélectionner la taille d'œillet voulue.



7 mm
(1/4")



6 mm
(15/64")



5 mm
(3/16")

- Pour plus de détails, reportez-vous à la section "Réglage de la longueur et de la largeur du point" (page 43).

4 Abaissez l'aiguille sur le tissu au début de la couture, puis faites de même avec le levier du pied-de-biche.

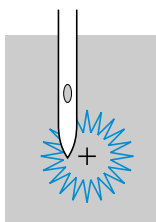

5 Commencez à coudre.

- ▶ Une fois le travail de couture terminé, la machine coud automatiquement des points de renfort puis s'arrête.

6 Utilisez le perce-œillet pour effectuer un trou au centre de l'œillet.

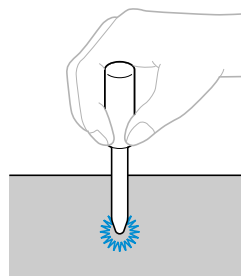

- Lorsque vous utilisez le perce-œillet, placez un papier épais ou une autre feuille de protection sous le tissu avant de percer le trou.



















Mémorandum

- Si vous utilisez un fil fin, la couture risque d'être grossière. Dans ce cas, cousez deux fois l'œillet, en superposant les coutures, avant de retirer le tissu.

Points décoratifs

Cette machine permet de coudre plusieurs points décoratifs.

| Nom du point | Motif | Application | Largeur du point [mm (pouce)] | | Longueur du point [mm (pouce)] | | Pied-de-biche | |
|--------------------|--|--|-------------------------------|--------------------|--------------------------------|---------------------|---------------|---|
| | | | Auto | Manuel | Auto | Manuel | | |
| Point de chausson | 16J  | Couture de deux pièces de tissu assemblées avec une couture ouverte | 5.0 (3/16) | 0.0–7.0 (0–1/4) | 2.5 (3/32) | 1.0–4.0 (1/16–3/16) | J | |
| | 17J  | | 5.0 (3/16) | 2.5–7.0 (3/25–1/4) | 2.5 (3/32) | 1.0–4.0 (1/16–3/16) | | |
| Point d'assemblage | 13J  | Points d'assemblage décoratifs | 4.0 (3/16) | 0.0–7.0 (0–1/4) | 1.2 (1/16) | 0.2–4.0 (1/64–3/16) | | |
| | 14J  | | 5.0 (3/16) | 2.5–7.0 (3/32–1/4) | 2.5 (3/32) | 1.0–4.0 (1/16–3/16) | | |
| | 15J  | | 5.0 (3/16) | 0.0–7.0 (0–1/4) | 1.2 (1/16) | 0.2–4.0 (1/64–3/16) | | |
| Point smock | 16J  | Couture de fronces sur des tissus pour leur conférer texture et élasticité | 5.0 (3/16) | 0.0–7.0 (0–1/4) | 2.5 (3/32) | 1.0–4.0 (1/16–3/16) | | |
| | 17J  | | 5.0 (3/16) | 2.5–7.0 (3/32–1/4) | 2.5 (3/32) | 1.0–4.0 (1/16–3/16) | | |
| Point feston | 12N  | Couture de points feston satin | 5.0 (3/16) | 2.5–7.0 (3/32–1/4) | 0.5 (1/32) | 0.1–1.0 (1/64–1/16) | | N |
| Point décoratif | 21N  | Couture de dentelle, ourlets décoratifs, points Héritage, etc. | 3.5 (1/8) | 1.5–7.0 (1/16–1/4) | 2.5 (3/32) | 1.6–4.0 (1/16–3/16) | | |
| | 22N  | | 6.0 (15/64) | 1.5–7.0 (1/16–1/4) | 3.0 (1/8) | 1.5–4.0 (1/16–3/16) | | |
| | 23N  | Couture d'ourlets décoratifs et points Héritage, etc., sur tissus fins, moyens et à armure toile | 5.0 (3/16) | 1.5–7.0 (1/16–1/4) | 3.5 (1/8) | 1.5–4.0 (1/16–3/16) | | |
| | 24N  | | 5.0 (3/16) | 1.5–7.0 (1/16–1/4) | 4.0 (3/16) | 1.5–4.0 (1/16–3/16) | | |
| | 25N  | | 5.0 (3/16) | 1.5–7.0 (1/16–1/4) | 2.5 (3/32) | 1.5–4.0 (1/16–3/16) | | |
| Point décoratif | 18J  | Couture de points décoratifs | 4.0 (3/16) | 0.0–7.0 (0–1/4) | 3.0 (1/8) | 2.0–4.0 (1/16–3/16) | J | |
| | 19J  | | 4.0 (3/16) | 0.0–7.0 (0–1/4) | 2.5 (3/32) | 1.0–4.0 (1/16–3/16) | N | |
| | 20N  | | 5.0 (3/16) | 1.5–7.0 (1/16–1/4) | 1.0 (1/16) | 0.2–4.0 (1/64–3/16) | | |

Points de chausson

On utilise le "point de chausson" pour l'assemblage de tissus avec une couture ouverte. Utilisez ce point pour coudre des chemisiers et des vêtements d'enfants. Ce point est plus décoratif lorsque vous utilisez du fil épais.

- 1 Pliez les deux pièces de tissu le long de leur couture à l'aide d'un fer à repasser.
- 2 Faufilez les deux pièces de tissu, séparées d'environ 4 mm (3/16"), sur du papier fin ou sur une feuille de matériau stabilisateur soluble.

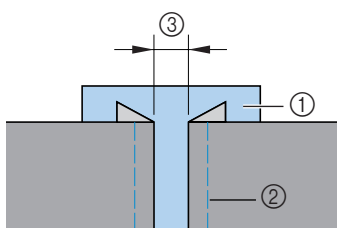

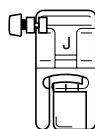

- ① Papier fin ou matériau stabilisateur soluble
- ② Point de faufilage
- ③ 4 mm (3/16")

- 3 Fixez le pied zigzag "J".



- Pour plus de détails, reportez-vous à la section "Remplacement du pied-de-biche" (page 27).

- 4 Sélectionnez le point  ou .

- Pour plus de détails, reportez-vous à la section "Sélection des points" (page 52).

- 5 Définissez la largeur du point sur 7,0 mm (1/4").

- Pour plus de détails, reportez-vous à la section "Réglage de la largeur du point" (page 43).

- 6 Effectuez la couture, le centre du pied-de-biche étant aligné sur le milieu de l'espace séparant les deux pièces de tissu.

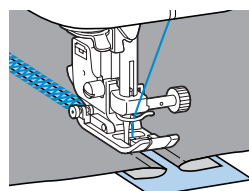
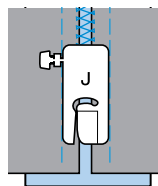

- 7 A la fin de la couture, retirez le papier.

Points feston

Le motif répétitif en forme de vagues, ressemblant à des coquillages, s'appelle "point feston". Utilisez ce point sur les cols de chemisiers et pour décorer les bords des mouchoirs.

1 Fixez le pied pour monogrammes "N".

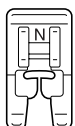

- Pour plus de détails, reportez-vous à la section "Remplacement du pied-de-biche" (page 27).

2 Sélectionnez le point .

- Pour plus de détails, reportez-vous à la section "Sélection des points" (page 52).

3 Cousez le long du bord du tissu en veillant à ne pas coudre directement sur le bord du tissu.

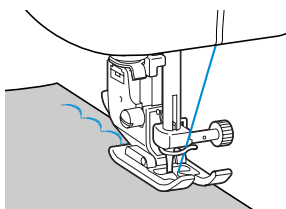

- Pour des résultats optimaux, pulvérisez de l'amidon sur le tissu et appliquez un fer chaud avant de coudre.

4 Coupez le long des points.

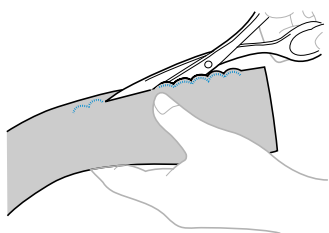

- Veillez à ne pas couper les points.

Point smock

On appelle "point smock" le point décoratif créé en cousant ou en brodant sur des fronces. Il permet de décorer le devant des chemisiers ou des manchettes. Le point smock confère au tissu texture et élasticité.

1 Fixez le pied zigzag "J".

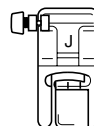

- Pour plus de détails, reportez-vous à la section "Remplacement du pied-de-biche" (page 27).

2 Sélectionnez le point droit, puis réglez sa longueur sur 4,0 mm (3/16") et relâchez la tension du fil.

- Pour plus de détails, reportez-vous aux sections "Réglage de la longueur du point" (page 44) et "Changement de la tension du fil supérieur" (page 42).

3 Cousez des points parallèles à intervalles de 1 cm (3/8").

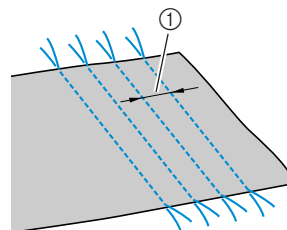

① 1 cm (3/8")

- Il n'est pas nécessaire de coudre des points inverses/renfort.

4 Tirez sur les fils de canette pour créer des fronces.

Repassez les fronces pour les aplanir.

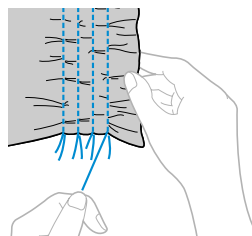

5 Sélectionnez le point ou .

- Pour plus de détails, reportez-vous à la section “Sélection des points” (page 52).

6 Cousez entre les points droits.

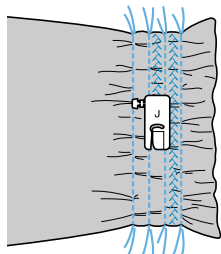

7 Tirez les fils des points droits.

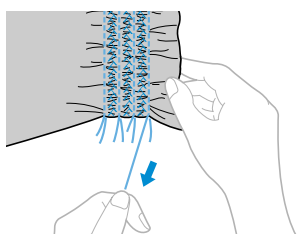

Point d'assemblage

Vous pouvez coudre des points d'assemblage décoratifs sur le rabat de tissus assemblés. Ce point est utilisé lorsque vous réalisez un piqué fantaisie.

1 Fixez le pied zigzag “J”.

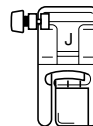

- Pour plus de détails, reportez-vous à la section “Remplacement du pied-de-biche” (page 27).

2 Cousez ensemble l'endroit des deux pièces de tissu, puis ouvrez les rabats.

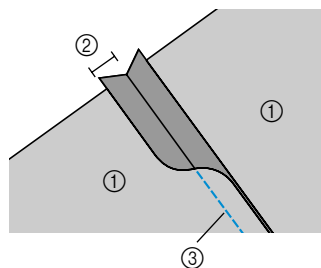

- ① Envers du tissu
- ② Rabat de 6,5 mm (1/4")
- ③ Point droit

3 Sélectionnez le point , ou .

- Pour plus de détails, reportez-vous à la section “Sélection des points” (page 52).

4 Retournez le tissu pour que l'endroit soit tourné vers le haut, puis cousez sur la jonction, le centre du pied-de-biche aligné sur celle-ci.

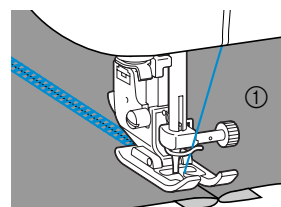

- ① Endroit du tissu

Points Héritage

Lorsque vous cousez avec l'aiguille à oreilles, les trous laissés par l'aiguille sont élargis, créant un point décoratif de type dentelle. Ce point permet de décorer des ourlets et des nappes sur des tissus fins ou moyens, ainsi que sur des tissus à armure toile.

1 Installez l'aiguille à oreilles.

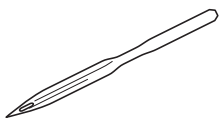

- Utilisez une aiguille à oreilles 130/705H, 100/16.
- Pour plus de détails sur l'installation d'une aiguille, reportez-vous à la section "Remplacement de l'aiguille" (page 26).
- Vous ne pouvez pas utiliser l'enfileur d'aiguille avec l'aiguille à oreilles, sinon, la machine à coudre risque d'être endommagée. Introduisez manuellement le fil dans le chas de l'aiguille par l'avant.

2 Fixez le pied pour monogrammes "N".

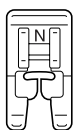

- Pour plus de détails, reportez-vous à la section "Remplacement du pied-de-biche" (page 27).

3 Sélectionnez un point.

Les points pouvant être utilisés sont ,



- Pour plus de détails, reportez-vous à la section "Sélection des points" (page 52).
- Sélectionnez une largeur de point de 6,0 mm (15/64") maximum.

4 Commencez à coudre.

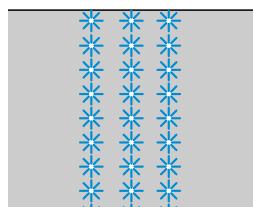

! ATTENTION

- Sélectionnez une largeur de point de 6,0 mm (15/64") maximum, sinon, l'aiguille risque de se tordre ou de casser.
- Une fois la largeur du point réglée, tournez lentement le volant vers vous et vérifiez que l'aiguille ne touche pas le pied-de-biche. Si c'est le cas, vous risquez de casser ou de tordre l'aiguille.

Le retrait partiel de fils est appelé "jours à fils tirés". Le résultat est optimal avec des tissus dont la trame est lâche.

Vous trouverez ci-dessous deux exemples de création de jours à fils tirés.

■ Jours à fils tirés (exemple 1)

Le tissu est tourné et cousu deux fois.

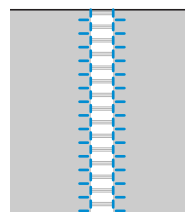

1 Tirez plusieurs fils du tissu.

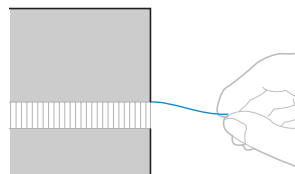

2 Fixez le pied pour monogrammes "N".

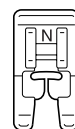

- Pour plus de détails, reportez-vous à la section "Remplacement du pied-de-biche" (page 27).

③ Sélectionnez le point ^{21N} .

- Pour plus de détails, reportez-vous à la section "Sélection des points" (page 52).

④ L'endroit du tissu vers le haut, cousez le long du bord droit de la zone effilochée.

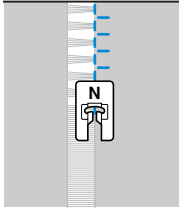

⑤ Tournez le tissu pour coudre le côté opposé.

⑥ Cousez le long de l'autre bord de la zone effilochée pour qu'il ressemble à la couture précédente.

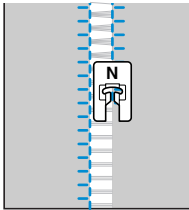

■ Jours à fils tirés (exemple 2)

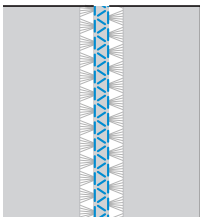

① Tirez plusieurs fils à deux endroits du tissu, séparés par une zone non effilochée d'environ 4 mm (3/16").

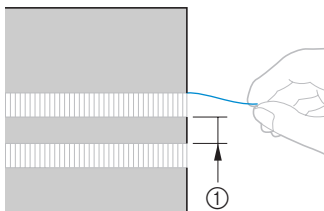

① 4 mm (3/16")

② Fixez le pied pour monogrammes "N".

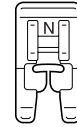

- Pour plus de détails, reportez-vous à la section "Remplacement du pied-de-biche" (page 27).

③ Sélectionnez le point ^{24N} .

- Pour plus de détails, reportez-vous à la section "Sélection des points" (page 52).

④ Cousez le long du centre de la zone non effilochée.

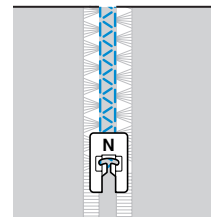

4**ANNEXE**













Les différentes procédures de maintenance et de dépannage sont décrites dans ce chapitre.













| | |
|---------------------------------|------------|
| Réglages de points | 90 |
| Maintenance | 94 |
| Dépannage | 96 |
| Indice | 101 |

















Réglages de points









Le tableau suivant indique les applications, les longueurs et largeurs de points et la possibilité d'utilisation de l'aiguille jumelée pour les points courants.

Points courants

| Nom du point | Motif | Pied-de-biche | Application | Largeur du point [mm (pouce)] | | Longueur du point [mm (pouce)] | | Aiguille jumelée | Points inverses/renfort | Pied à double entraînement | Couteau raseur |
|------------------------|--|---------------|--|-------------------------------|------------------------|--------------------------------|------------------------|------------------|-------------------------|----------------------------|----------------|
| | | | | Auto | Manuel | Auto | Manuel | | | | |
| Point droit | Gauche  | J | Points simples, couture de fronces ou plis, etc. | 0.0 (0) | 0.0–7.0 (0–1/4) | 2.5 (3/32) | 0.2–5.0 (1/64–3/16) | Non | Inverse | Non | Oui |
| | Central  | J/l | Fixation de fermetures à glissière, points simples, couture de fronces ou plis, etc. | – | – | 2.5 (3/32) | 0.2–5.0 (1/64–3/16) | Oui | Inverse | Non | Non |
| Point élastique triple |  | J | Fixation de manches, coutures d'entrejambes, couture de tissus élastiques et points décoratifs | 0.0 (0) | 0.0–7.0 (0–1/4) | 2.5 (3/32) | 1.5–4.0 (1/16–3/16) | Non | Renfort | Non | Non |
| Point élastique |  | J | Couture de tissus élastiques et points décoratifs | 1.0 (1/16) | 1.0–3.0 (1/16–1/8) | 2.5 (3/32) | 1.0–4.0 (1/16–3/16) | Oui | Renfort | Non | Non |
| Point zigzag |  | J | Surfilage et attache d'appliqués | 3.5 (1/8) | 0.0–7.0 (0–1/4) | 1.4 (1/16) | 0.0–4.0 (0–3/16) | Oui | Inverse | Non | Non |
| Point zigzag triple |  | J | Surfilage sur les tissus moyens ou élastiques, fixation d'élastiques, reprisage, etc. | 5.0 (3/16) | 1.5–7.0 (1/16–1/4) | 1.0 (1/16) | 0.2–4.0 (1/64–3/16) | Oui | Renfort | Non | Non |
| Point de surfilage |  | G | Surfilage sur tissus fins ou moyens | 3.5 (1/8) | 2.5–5.0 (3/32–3/16) | 2.0 (1/16) | 1.0–4.0 (1/16–3/16) | Non | Renfort | Non | Oui |
| |  | G | Surfilage sur tissus épais | 5.0 (3/16) | 2.5–5.0 (3/32–3/16) | 2.5 (3/32) | 1.0–4.0 (1/16–3/16) | Non | Renfort | Non | Oui |
| |  | J | Surfilage sur tissus élastiques | 5.0 (3/16) | 0.0–7.0 (0–1/4) | 2.5 (3/32) | 0.5–4.0 (1/32–3/16) | Oui | Renfort | Non | Non |
| Point invisible |  | R | Points invisibles sur tissus moyens | 0.0 (0) | +3––3 | 2.0 (1/16) | 1.0–3.5 (1/16–1/8) | Non | Renfort | Non | Non |
| |  | R | Points invisibles sur tissus élastiques | 0.0 (0) | +3––3 | 2.0 (1/16) | 1.0–3.5 (1/16–1/8) | Non | Renfort | Non | Non |
| Point d'appliqué |  | J | Points d'appliqué | 3.5 (1/8) | 2.5–5.0 (3/32–3/16) | 2.5 (3/32) | 1.6–4.0 (1/16–3/16) | Oui | Renfort | Non | Non |
| Point feston satin |  | N | Points feston | 5.0 (3/16) | 2.5–7.0 (3/32–1/4) | 0.5 (1/32) | 0.1–1.0 (1/64–1/16) | Oui | Renfort | Non | Non |

| Nom du point | Motif | Pied-de-biche | Application | Largeur du point [mm (pouce)] | | Longueur du point [mm (pouce)] | | Aiguille jumelée | Points inverses/ renfort | Pied à double entraînement | Couteau raseur |
|--------------------|---|---------------|--|----------------------------------|-----------------------|-----------------------------------|------------------------|------------------|-----------------------------|----------------------------|----------------|
| | | | | Auto | Manuel | Auto | Manuel | | | | |
| Point d'assemblage |  | J | Points patchwork et décoratifs | 4.0 (3/16) | 0.0–7.0 (0–1/4) | 1.2 (1/16) | 0.2–4.0 (1/64–3/16) | Oui | Renfort | Non | Non |
| |  | J | Points patchwork, décoratifs et surfilage sur deux pièces de tissu, comme avec le tricot | 5.0 (3/16) | 2.5–7.0 (3/32–1/4) | 2.5 (3/32) | 1.0–4.0 (1/16–3/16) | Oui | Renfort | Non | Non |
| |  | J | Points patchwork et décoratifs | 5.0 (3/16) | 0.0–7.0 (0–1/4) | 1.2 (1/16) | 0.2–4.0 (1/64–3/16) | Oui | Renfort | Non | Non |
| Point de chausson |  | J | Points de chausson et décoratifs | 5.0 (3/16) | 0.0–7.0 (0–1/4) | 2.5 (3/32) | 1.0–4.0 (1/16–3/16) | Oui | Renfort | Non | Non |
| |  | J | Points de chausson et décoratifs | 5.0 (3/16) | 2.5–7.0 (3/32–1/4) | 2.5 (3/32) | 1.0–4.0 (1/16–3/16) | Oui | Renfort | Non | Non |
| Point décoratif |  | J | Couture de points décoratifs | 4.0 (3/16) | 0.0–7.0 (0–1/4) | 3.0 (1/8) | 2.0–4.0 (1/16–3/16) | Non | Renfort | Non | Non |
| |  | J | Couture de points décoratifs | 4.0 (3/16) | 0.0–7.0 (0–1/4) | 2.5 (3/32) | 1.0–4.0 (1/16–3/16) | Oui | Renfort | Non | Non |
| |  | N | Points décoratifs et fixation d'élastiques | 5.0 (3/16) | 1.5–7.0 (1/16–1/4) | 1.0 (1/16) | 0.2–4.0 (1/64–3/16) | Oui | Renfort | Non | Non |
| |  | N | Couture de dentelle, ourlets décoratifs, points Héritage, etc. | 3.5 (1/8) | 1.5–7.0 (1/16–1/4) | 2.5 (3/32) | 1.6–4.0 (1/16–3/16) | Non | Renfort | Non | Non |
| |  | N | Ourlets décoratifs, points Héritage, etc. | 6.0 (15/64) | 1.5–7.0 (1/16–1/4) | 3.0 (1/8) | 1.5–4.0 (1/16–3/16) | Non | Renfort | Non | Non |
| |  | N | Ourlets décoratifs sur tissus fins, moyens et à armure toile, points Héritage, etc. | 5.0 (3/16) | 1.5–7.0 (1/16–1/4) | 3.5 (1/8) | 1.5–4.0 (1/16–3/16) | Non | Renfort | Non | Non |
| |  | N | Ourlets décoratifs sur tissus fins, moyens et à armure toile, points Héritage, etc. | 5.0 (3/16) | 1.5–7.0 (1/16–1/4) | 4.0 (3/16) | 1.5–4.0 (1/16–3/16) | Oui | Renfort | Non | Non |
| |  | N | Ourlets décoratifs sur tissus fins, moyens et à armure toile, points Héritage, etc. | 5.0 (3/16) | 1.5–7.0 (1/16–1/4) | 2.5 (3/32) | 1.5–4.0 (1/16–3/16) | Oui | Renfort | Non | Non |

| Nom du point | Motif | Pied-de-biche | Application | Largeur du point [mm (pouce)] | | Longueur du point [mm (pouce)] | | Aiguille jumelée | Points inverses/ renfort | Pied à double entraînement | Couteau raseur |
|---|---|---------------|---|----------------------------------|---|-----------------------------------|------------------------|------------------|-----------------------------|----------------------------|----------------|
| | | | | Auto | Manuel | Auto | Manuel | | | | |
| Point de boutonnière |  | A | Boutonnères horizontales sur tissus fins et moyens | 5,0 (3/16) | 3,0–5,0 (1/8–3/16) | 0,4 (1/64) | 0,2–1,0 (1/64–1/16) | Non | Renfort automatique | Non | Non |
| |  | A | Boutonnères renforcées pour tissus avec support | 5,0 (3/16) | 3,0–5,0 (1/8–3/16) | 0,4 (1/64) | 0,2–1,0 (1/64–1/16) | Non | Renfort automatique | Non | Non |
| |  | A | Boutonnères pour tissus élastiques ou tricotés | 6,0 (15/54) | 3,0–6,0 (1/8–15/64) | 1,0 (1/16) | 0,5–2,0 (1/32–1/16) | Non | Renfort automatique | Non | Non |
| |  | A | Boutonnères pour tissus élastiques | 6,0 (15/54) | 3,0–6,0 (1/8–15/64) | 1,5 (1/16) | 1,0–3,0 (1/16–1/8) | Non | Renfort automatique | Non | Non |
| |  | A | Boutonnères "trou de serrure" pour tissus épais ou fourrure synthétique | 7,0 (1/4) | 3,0–7,0 (1/8–1/4) | 0,5 (1/32) | 0,3–1,0 (1/64–1/16) | Non | Renfort automatique | Non | Non |
| Point d'arrêt |  | A | Renforcement des ouvertures et des zones dont les coutures se défont facilement | 2,0 (1/16) | 1,0–3,0 (1/16–1/8) | 0,4 (1/64) | 0,3–1,0 (1/64–1/16) | Non | Renfort automatique | Non | Non |
| Point à œillet |  | N | Couture d'œillets, notamment sur des ceintures | 7,0 (1/4) | 7,0, 6,0, 5,0 (1/4, 15/64, 3/16) | – | – | Non | Renfort automatique | Non | Non |
| Point droit d'assemblage |  | J | Point droit d'assemblage (avec un rabat de 6,5 mm à partir du bord droit du pied-de-biche) | 5,5 (7/32) | 0,0–7,0 (0–1/4) | 1,6 (1/16) | 0,2–5,0 (1/64–3/16) | Non | Renfort | Non | Non |
| |  | J | Points droits d'assemblage (avec un rabat de 6,5 mm à partir du bord gauche du pied-de-biche) | 1,5 (1/16) | 0,0–7,0 (0–1/4) | 1,6 (1/16) | 0,2–5,0 (1/64–3/16) | Non | Renfort | Oui | Non |
| Point droit qui paraît cousu main (pour le capitonnage) |  | J | Capitonnage à point droit qui paraît cousu main | 0,0 (0) | 0,0–7,0 (0–1/4) | 2,5 (3/32) | 1,0–4,0 (1/16–3/16) | Non | Renfort | Non | Non |
| Point zigzag (pour le capitonnage) |  | J | Capitonnage appliqué et en mouvement libre, points plumetis | 3,5 (1/8) | 0,0–7,0 (0–1/4) | 1,4 (1/16) | 0,0–4,0 (0–3/16) | Non | Renfort | Oui | Oui |
| Point d'appliqué (pour le capitonnage) |  | J | Attache d'appliqués et de bordures | 1,5 (1/16) | 0,5–5,0 (1/32–3/16) | 1,2 (1/16) | 1,0–4,0 (1/16–3/16) | Non | Renfort | Non | Non |
| |  | J | Attache d'appliqués et de bordures | 1,5 (1/16) | 0,5–5,0 (1/32–3/16) | 1,2 (1/16) | 1,0–4,0 (1/16–3/16) | Non | Renfort | Non | Non |
| Point de capitonnage (pour le pointillé) |  | J | Points d'arrière-plan de capitonnage (pointillé) | 7,0 (1/4) | 1,0–7,0 (1/16–1/4) | 1,6 (1/16) | 1,0–4,0 (1/16–3/16) | Non | Renfort | Non | Non |
| Points croisés |  | N | Décorations, etc. | 6,0 (15/64) | 0,0–7,0 (0–1/4) | 2,5 (3/32) | 0,2–4,0 (1/64–3/16) | Non | Renfort | Non | Non |
| |  | N | Décorations, etc. | 6,0 (15/64) | 0,0–7,0 (0–1/4) | 1,4 (1/16) | 0,2–4,0 (1/64–3/16) | Non | Renfort | Non | Non |

| Nom du point | Motif | Pied-de-biche | Application | Largeur du point [mm (pouce)] | | Longueur du point [mm (pouce)] | | Aiguille jumelée | Points inverses/ renfort | Pied à double entraînement | Couteau raseur |
|-------------------|---|---------------|-------------------|----------------------------------|-----------------------|-----------------------------------|------------------------|------------------|-----------------------------|----------------------------|----------------|
| | | | | Auto | Manuel | Auto | Manuel | | | | |
| Points décoratifs | 42 ^N  | N | Décorations, etc. | 7.0 (1/4) | 0.0–7.0 (0–1/4) | 2.5 (3/32) | 0.2–4.0 (1/64–3/16) | Non | Renfort | Non | Non |
| | 43 ^N  | N | Décorations, etc. | 7.0 (1/4) | 0.0–7.0 (0–1/4) | 2.0 (1/16) | 0.2–4.0 (1/64–3/16) | Non | Renfort | Non | Non |
| | 44 ^N  | N | Décorations, etc. | 7.0 (1/4) | 0.0–7.0 (0–1/4) | 2.5 (3/32) | 0.2–4.0 (1/64–3/16) | Non | Renfort | Non | Non |
| | 45 ^N  | N | Décorations, etc. | 7.0 (1/4) | 0.0–7.0 (0–1/4) | 2.5 (3/32) | 0.2–4.0 (1/64–3/16) | Non | Renfort | Non | Non |
| Points plumetis | 46 ^N  | N | Décorations, etc. | 7.0 (1/4) | 2.5–7.0 (3/32–1/4) | 0.4 (1/64) | 0.1–1.0 (1/64–1/16) | Non | Renfort | Non | Non |
| | 47 ^N  | N | Décorations, etc. | 7.0 (1/4) | 2.5–7.0 (3/32–1/4) | 0.4 (1/64) | 0.1–1.0 (1/64–1/16) | Non | Renfort | Non | Non |
| | 48 ^N  | N | Décorations, etc. | 7.0 (1/4) | 2.5–7.0 (3/32–1/4) | 0.4 (1/64) | 0.1–1.0 (1/64–1/16) | Non | Renfort | Non | Non |
| | 49 ^N  | N | Décorations, etc. | 7.0 (1/4) | 2.5–7.0 (3/32–1/4) | 0.4 (1/64) | 0.1–1.0 (1/64–1/16) | Non | Renfort | Non | Non |

Maintenance

Des opérations simples de maintenance de la machine à coudre sont décrites ci-dessous.

Nettoyage de la surface de la machine

Si la surface de la machine est sale, humidifiez légèrement un chiffon avec un détergent neutre, tordez-le bien et essuyez la surface de la machine. Essuyez-la ensuite avec un chiffon sec.

! ATTENTION

- Débranchez le cordon d'alimentation avant de nettoyer la machine afin d'éviter les risques de blessure ou d'électrocution.

Nettoyage du logement de la canette

Les performances de couture diminueront en cas d'accumulation de poussière dans le logement de la canette ; il doit donc être régulièrement nettoyé.

- 1 Mettez la machine à coudre hors tension.

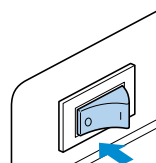

! ATTENTION

- Débranchez le cordon d'alimentation avant de nettoyer la machine afin d'éviter les risques de blessure ou d'électrocution.

- 2 Saisissez les deux côtés du couvercle de la plaque d'aiguille, puis faites-le glisser vers vous.

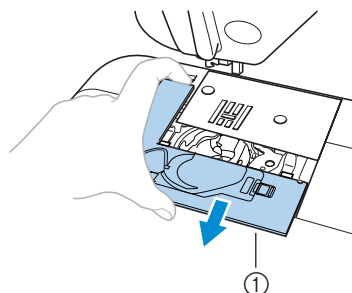

- ① Couvercle de la plaque d'aiguille
- Le couvercle de la plaque d'aiguille est retiré.

- 3** Tournez le volant vers vous jusqu'à ce que la pointe du crochet du logement de la canette soit alignée avec le bord de la saillie du boîtier.

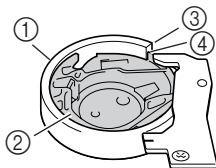

- ① Boîtier du logement
- ② Logement
- ③ Bord du boîtier du logement
- ④ Pointe du crochet du logement

- Veillez à tourner le volant vers vous. Si vous le tournez dans le mauvais sens, vous risquez d'endommager la machine.

- 4** Retirez le logement. Saisissez le logement et retirez-le.

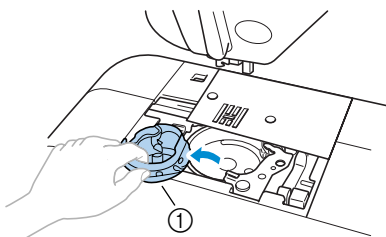

- ① Logement

- 5** Utilisez la brosse de nettoyage ou un aspirateur pour retirer les peluches et la poussière du boîtier et des environs.

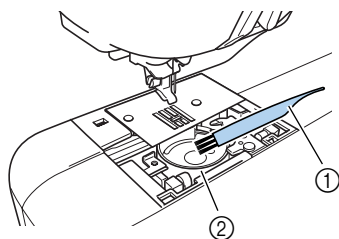

- ① Brosse de nettoyage
- ② Boîtier du logement

- N'utilisez pas d'huile pour le logement.

- 6** Vérifiez que le bord de la saillie du boîtier est positionné comme à l'étape 3 et insérez le logement de façon à ce que la saillie de ce dernier soit alignée avec le ressort.

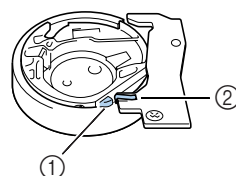
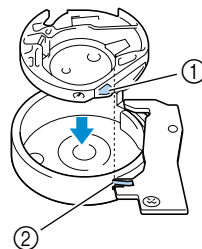

- ① Saillie
- ② Ressort

- 7** Insérez les ergots du couvercle de la plaque d'aiguille dans la plaque d'aiguille et remplacez le couvercle.

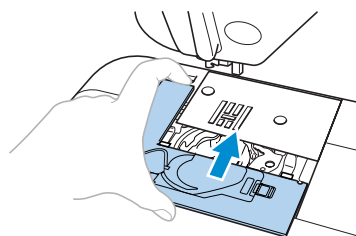

! ATTENTION

- N'utilisez jamais un logement rayé, sinon le fil supérieur pourrait s'emmêler, l'aiguille casser ou les performances de couture diminuer. Pour obtenir un nouveau logement (réf. : XC3153-051), contactez le centre de service agréé le plus proche.
- Assurez-vous que le logement est correctement installé pour éviter toute cassure de l'aiguille.

Dépannage

Si la machine ne fonctionne plus correctement, vérifiez les éléments suivants avant de faire appel au service de dépannage.

Si le problème persiste, contactez le détaillant ou le centre de service agréé le plus proche.

| Symptôme | Cause probable | Solution | Référence |
|---|---|--|-----------|
| La machine à coudre ne fonctionne pas. | La machine n'est pas mise sous tension. | Mettez la machine sous tension. | page 9 |
| | La touche Marche/arrêt n'a pas été enfoncée. | Appuyez sur la touche Marche/arrêt. | page 37 |
| | Le levier du pied-de-biche est relevé. | Abaissez le levier du pied-de-biche. | – |
| | La touche Marche/arrêt a été enfoncée, bien que la pédale de commande soit raccordée. | N'utilisez pas la touche Marche/arrêt lorsque la pédale de commande est raccordée. Pour utiliser cette touche, débranchez la pédale de commande. | page 37 |
| L'aiguille casse. | L'aiguille n'est pas installée correctement. | Installez l'aiguille correctement. | page 26 |
| | La vis du support d'aiguille est desserrée. | Utilisez le tournevis pour bien serrer la vis. | |
| | L'aiguille est tordue ou émoussée. | Remplacez l'aiguille. | |
| | L'association de tissu, fil et aiguille est incorrecte. | Choisissez un fil et une aiguille appropriés au type de tissu à coudre. | page 24 |
| | Le pied-de-biche utilisé n'est pas approprié au type de point choisi. | Utilisez le pied-de-biche approprié au type de point choisi. | page 90 |
| | La tension du fil supérieur est trop élevée. | Réduisez la tension du fil supérieur. | page 42 |
| | Le tissu est trop tendu. | Guidez le tissu légèrement. | – |
| | La bobine n'est pas installée correctement. | Installez la bobine correctement. | page 16 |
| | La zone entourant l'orifice de la plaque d'aiguille est rayée ou présente une bavure. | Remplacez la plaque d'aiguille. Contactez le détaillant ou le centre de service agréé le plus proche. | – |
| | La zone entourant l'orifice du pied-de-biche est rayée ou présente une bavure. | Remplacez le pied-de-biche. Contactez le détaillant ou le centre de service agréé le plus proche. | – |
| | Le logement est rayé ou présente une bavure. | Remplacez le logement. Contactez le détaillant ou le centre de service agréé le plus proche. | – |
| | Vous n'utilisez pas une canette conçue spécialement pour cette machine. | Les canettes inadéquates ne fonctionnent pas correctement. N'utilisez qu'une canette spécialement conçue pour cette machine à coudre. | page 10 |

| Symptôme | Cause probable | Solution | Référence |
|---|--|---|-----------|
| Le fil supérieur se casse. | Le fil supérieur n'a pas été correctement enfilé (par exemple, la bobine n'est pas correctement installée, le couvercle est trop grand pour la bobine utilisée ou le fil est sorti du crochet d'enfilage de la barre de l'aiguille). | Corrigez l'enfilage supérieur. | page 16 |
| | Le fil est emmêlé ou présente des nœuds. | Démêlez le fil et défaites les nœuds. | – |
| | L'aiguille choisie ne correspond pas au fil utilisé. | Choisissez une aiguille appropriée au type de point utilisé. | page 24 |
| | La tension du fil supérieur est trop élevée. | Réduisez la tension du fil supérieur. | page 42 |
| | Le fil est emmêlé, par exemple dans le logement de la canette. | Retirez le fil emmêlé. Si le fil est emmêlé dans le logement, nettoyez ce dernier. | page 94 |
| | L'aiguille est tordue ou émoussée. | Remplacez l'aiguille. | page 25 |
| | L'aiguille n'est pas installée correctement. | Installez l'aiguille correctement. | |
| | La zone entourant l'orifice de la plaque d'aiguille est rayée ou présente une bavure. | Remplacez la plaque d'aiguille. Contactez le détaillant ou le centre de service agréé le plus proche. | – |
| | La zone entourant l'orifice du pied-de-biche est rayée ou présente une bavure. | Remplacez le pied-de-biche. Contactez le détaillant ou le centre de service agréé le plus proche. | – |
| | Le logement est rayé ou présente une bavure. | Remplacez le logement. Contactez le détaillant ou le centre de service agréé le plus proche. | – |
| | Vous n'utilisez pas une canette conçue spécialement pour cette machine. | Les canettes inadéquates ne fonctionnent pas correctement. N'utilisez qu'une canette spécialement conçue pour cette machine à coudre. | page 10 |
| Le fil inférieur est emmêlé ou se casse. | Le fil de la canette n'est pas installé correctement. | Installez correctement le fil de la canette. | page 14 |
| | La canette est rayée, ne pivote pas librement ou présente une bavure. | Remplacez la canette. | – |
| | Le fil est emmêlé. | Retirez le fil emmêlé et nettoyez le logement. | page 94 |
| | Vous n'utilisez pas une canette conçue spécialement pour cette machine. | Les canettes inadéquates ne fonctionnent pas correctement. N'utilisez qu'une canette spécialement conçue pour cette machine à coudre. | page 10 |

| Symptôme | Cause probable | Solution | Référence |
|---|--|---|-------------|
| La tension du fil n'est pas correcte. | Le fil supérieur n'a pas été correctement enfilé. | Corrigez l'enfilage supérieur. | page 16 |
| | Le fil de la canette n'est pas installé correctement. | Installez correctement le fil de la canette. | page 14 |
| | L'association de tissu, fil et aiguille est incorrecte. | Choisissez un fil et une aiguille appropriés au type de tissu à coudre. | page 24 |
| | Le support du pied-de-biche n'est pas correctement installé. | Installez correctement le support du pied-de-biche. | page 29 |
| | La tension du fil n'est pas correcte. | Réglez la tension du fil supérieur. | page 42 |
| | Vous n'utilisez pas une canette conçue spécialement pour cette machine. | Les canettes inadéquates ne fonctionnent pas correctement. N'utilisez qu'une canette spécialement conçue pour cette machine à coudre. | page 10 |
| Le tissu est froissé. | Le fil supérieur n'a pas été enfilé correctement ou la canette n'est pas correctement installée. | Enfilez correctement le fil supérieur et installez correctement le fil de la canette. | page 14, 16 |
| | La bobine n'est pas installée correctement. | Installez la bobine correctement. | page 16 |
| | L'association de tissu, fil et aiguille est incorrecte. | Choisissez un fil et une aiguille appropriés au type de tissu à coudre. | page 24 |
| | L'aiguille est tordue ou émoussée. | Remplacez l'aiguille. | page 25 |
| | Si vous cousez des tissus fins, le point est trop grossier. | Réduisez la longueur du point ou cousez un matériau stabilisateur sous le tissu | page 44 |
| | La tension du fil n'est pas correcte. | Réglez la tension du fil supérieur. | page 42 |
| Des points ont été sautés. | Le fil supérieur n'a pas été correctement enfilé. | Corrigez l'enfilage supérieur. | page 16 |
| | L'association de tissu, fil et aiguille est incorrecte. | Choisissez un fil et une aiguille appropriés au type de tissu à coudre. | page 24 |
| | L'aiguille est tordue ou émoussée. | Remplacez l'aiguille. | page 25 |
| | L'aiguille n'est pas installée correctement. | Installez l'aiguille correctement. | page 26 |
| | De la poussière s'est accumulée sous la plaque d'aiguille ou dans le logement. | Retirez le couvercle de la plaque d'aiguille et nettoyez le logement. | page 94 |
| Un son aigu retentit pendant la couture. | De la poussière s'est accumulée dans les griffes d'entraînement ou le logement de la canette. | Nettoyez le logement. | page 94 |
| | Le fil supérieur n'a pas été correctement enfilé. | Corrigez l'enfilage supérieur. | page 16 |
| | Le logement de la canette est rayé ou présente une bavure. | Remplacez le logement. Contactez le détaillant ou le centre de service agréé le plus proche. | – |
| | Vous n'utilisez pas une canette conçue spécialement pour cette machine. | Les canettes inadéquates ne fonctionnent pas correctement. N'utilisez qu'une canette spécialement conçue pour cette machine à coudre. | page 10 |

| Symptôme | Cause probable | Solution | Référence |
|--|---|---|-------------|
| Vous ne pouvez pas utiliser l'enfileur d'aiguille. | L'aiguille n'a pas été relevée. | Appuyez sur la touche de positionnement de l'aiguille pour mettre l'aiguille en position haute. | page 19 |
| | L'aiguille n'est pas installée correctement. | Installez l'aiguille correctement. | page 26 |
| Le point n'est pas cousu correctement. | Le pied-de-biche utilisé n'est pas approprié au type de point choisi. | Utilisez le pied-de-biche approprié au type de point choisi. | page 90 |
| | La tension du fil n'est pas correcte. | Réglez la tension du fil supérieur. | page 42 |
| | Le fil est emmêlé, par exemple dans le logement de la canette. | Retirez le fil emmêlé. Si le fil est emmêlé dans le logement, nettoyez ce dernier. | page 94 |
| Le tissu n'est pas entraîné. | Les griffes d'entraînement sont abaissées. | Faites glisser le levier d'entraînement par griffe vers la gauche. | page 65, 79 |
| | Le point est trop fin. | Augmentez la longueur du point. | page 44 |
| | Le pied-de-biche utilisé n'est pas approprié au type de point choisi. | Utilisez le pied-de-biche approprié au type de point choisi. | page 90 |
| | La pression du pied-de-biche est faible. | Tournez le disque du pied-de-biche vers la droite pour augmenter sa pression. | page 28 |
| | Le fil est emmêlé, par exemple dans le logement de la canette. | Retirez le fil emmêlé. Si le fil est emmêlé dans le logement, nettoyez ce dernier. | page 94 |
| La lampe de couture ne s'allume pas. | La lampe de couture est endommagée. | Contactez le détaillant ou le centre de service agréé le plus proche. | — |

Messages d'erreur

Si vous appuyez sur la touche Marche/arrêt avant que la machine à coudre soit configurée correctement ou si une opération n'est pas effectuée correctement, un message d'erreur apparaît au niveau de l'affichage du point. Respectez les instructions à l'écran.

Si vous appuyez sur  (touche de sélection de point) ou si vous effectuez l'opération correctement après l'apparition du message d'erreur, ce dernier disparaît.

| Message d'erreur | Cause probable |
|------------------|--|
| E1 | La touche Marche/arrêt ou Point inverse/renfort a été enfoncée alors que le pied-de-biche était relevé. |
| E2 | Un point autre que le point de boutonnière ou d'arrêt a été sélectionné et la touche Marche/arrêt a été enfoncée alors que le levier de boutonnière était abaissé. |
| E3 | Le point de boutonnière ou d'arrêt a été sélectionné et la touche Marche/arrêt a été enfoncée alors que le levier de boutonnière était relevé. |
| E4 | La touche Point inverse/renfort ou Positionnement aiguille a été enfoncée alors que l'axe du bobineur était déplacé vers la droite. |
| E5 | La touche Marche/arrêt a été enfoncée alors que la pédale de commande était raccordée. |
| E6 | Le moteur s'est bloqué car le fil s'est emmêlé. |

Bip de fonctionnement

Un bip retentit à chaque fois que vous appuyez sur une touche ou que vous effectuez une opération incorrecte.

■ Pour une opération correcte

Un bip est émis.

■ Si une opération incorrecte est effectuée

Deux ou quatre bips retentissent.

■ Si la machine se bloque, par exemple parce que le fil est emmêlé

La machine à coudre continue à émettre des bips pendant quatre secondes. Le machine s'arrête automatiquement.

Vérifiez la cause de l'erreur et corrigez-la avant de continuer à coudre.

Retrait du capot supérieur

Si vous avez retiré le capot supérieur de la machine à coudre, remplacez-le comme décrit dans la procédure suivante.

1 Maintenez le capot supérieur à l'horizontale.

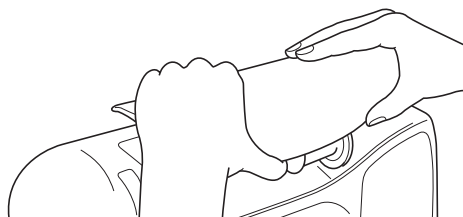

2 Poussez-le vers le bas pour le replacer sur la machine.

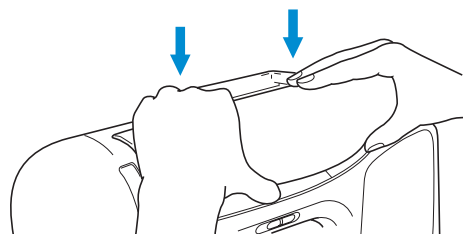

Indice

| | |
|---|----------------------|
| A | |
| accessoires | Couverture A |
| accessoires en option | 1 |
| affichage du point | Couverture E |
| aiguille | 24 |
| aiguille à oreilles | 87 |
| aiguille jumelée | Couverture A, 20, 26 |
| aiguilles de la machine à coudre | 24 |
| appliqués | 75 |
| assemblage | 76 |
| B | |
| base du bobineur de canette | 12 |
| bip de fonctionnement | 100 |
| bobinage de la canette | 10 |
| bobineur de canette | Couverture B, 11 |
| boîtier solide | Couverture A |
| bouton de tension des fils | Couverture B, 42 |
| brosse de nettoyage | Couverture A, 95 |
| C | |
| canette | Couverture A, 14 |
| capitonnage | 77 |
| capitonnage en mouvement libre | 78 |
| capot supérieur | Couverture B, 11, 17 |
| coins de poches | 80 |
| coupe-fil | Couverture B |
| couteau raseur | 1, 56 |
| couture automatique de points de renfort | 45 |
| couture automatique de points inverses | 45 |
| couture d'une fermeture à glissière | 68 |
| couture de boutons | 65 |
| couture en mode "bras libre" | 31 |
| couvercle de bobine | Couverture A, 11, 17 |
| couvercle de la plaque d'aiguille | 94 |
| couvercle du compartiment à canette | Couverture C, 14 |
| couvercle du guide-fil | Couverture B, 12, 18 |
| crochet d'enfilage de la barre de l'aiguille | Couverture C, 18 |
| crochet du logement | 95 |
| curseur de réglage de la largeur du point | Couverture E |
| curseur de réglage de la longueur du point | Couverture E |
| curseur de réglage des griffes d'entraînement | Couverture C, 79 |
| D | |
| découd-vite | Couverture A, 64 |
| démarrage du travail de couture | 37 |
| dépannage | 96 |
| disque du pied-de-biche | Couverture C, 28 |
| disques du guide-fil | Couverture C, 19 |
| E | |
| échantillon | 47 |
| enfilage inférieur | 14 |
| F | |
| fil bobiné de façon croisée | 11 |
| fil de canette | 14 |
| sortie | 23 |
| fil se déroulant rapidement | 22 |
| fil supérieur | 16 |
| filet à bobine | Couverture A, 22 |
| fonctions | 2 |
| G | |
| griffes d'entraînement | Couverture C, 78 |
| grille d'aération | Couverture C |
| guide de capitonnage | 1, 77, 78 |
| guide de référence rapide | Couverture A |
| guide-fil pour le bobinage de la canette | Couverture B, 12 |
| I | |
| interrupteur d'alimentation principal | Couverture C, 9 |
| J | |
| jeu d'aiguilles | Couverture A |
| L | |
| largeur du point | 43 |
| levier de boutonnière | Couverture C, 63, 81 |
| levier de l'enfileur d'aiguille | Couverture B, 19 |
| levier du pied-de-biche | Couverture D |
| lignes courbes | 47 |
| logement | 14, 94 |
| longueur du point | 44 |
| M | |
| maintenance | 94, 99 |
| manches | 80 |
| manuel d'instructions | Couverture A |
| messages d'erreur | 99 |
| modification du sens de couture | 47 |
| N | |
| nettoyage | 94, 99 |
| O | |
| œillet | 82 |
| ouvertures | 80 |

P

| | |
|--|----------------------------|
| panneau de commande | Couverture B, Couverture E |
| pédale de commande | Couverture A, 37 |
| perce-œillet | Couverture A, 64, 82 |
| pièces cylindriques | 31 |
| pied à double entraînement | 1, 29, 77 |
| pied pour boutonnière | 63 |
| pied pour boutonniers | Couverture A |
| pied pour boutons | Couverture A |
| pied pour fermetures à glissière | Couverture A |
| pied pour monogrammes | Couverture A |
| pied pour ourlets invisibles | Couverture A |
| pied pour surjet | Couverture A |
| Pied réglable pour fermetures à glissière/passepoils | 1 |
| pied zigzag | Couverture A |
| pied-de-biche | Couverture C, 27 |
| pied-de-biche de guidage de points | 1 |
| pied-de-biche non adhérent | 1 |
| pied-de-biche ouvert | 1 |
| pied-de-biche pour capitonage | 1, 78 |
| piqué fantaisie | 76 |
| plaque d'aiguille | Couverture C, 49 |
| plaque du guide-fil | Couverture B, 12, 18 |
| poignée | Couverture C |
| point d'arrêt | 80 |
| point d'assemblage | 74, 86 |
| point droit | 58 |
| point élastique triple | 80 |
| point invisible | 59 |
| point smock | 85 |
| Point zigzag triple | 55 |
| points | Couverture E |
| points de boutonnière | 61 |
| points de chausson | 84 |
| points de renfort | 39, 80 |
| points de surfilage | 54 |
| points feston | 85 |
| points Héritage | 87 |
| points patchwork | 76 |
| points simples | 58 |
| porte-bobine | Couverture B, 11, 17 |
| porte-bobine supplémentaire | 21 |
| porte-bobine vertical | Couverture A |
| positionnement de l'aiguille | 58 |
| positionnement du tissu | 36 |
| pression du pied-de-biche | 28 |
| prise de la pédale de commande | Couverture C |
| prise électrique | 9 |

R

| | |
|---|----|
| rabat régulier | 49 |
| réglages de points | 90 |
| remplacement de l'aiguille | 26 |
| ressort de l'axe du bobineur de canette | 11 |
| ruban élastique | 72 |

S

| | |
|---------------------------------------|----------------------------|
| sélecteur de vitesse de couture | Couverture B, Couverture D |
| sélection des points | 52 |
| support de pied-de-biche | Couverture C, 29 |

T

| | |
|--|----------------------------|
| table large | 1, 31 |
| tension des fils | 42 |
| tension du fil supérieur | 42 |
| tissus élastiques | 49 |
| tissus épais | 48 |
| tissus fins | 49 |
| touche de positionnement d'arrêt de l'aiguille | Couverture E |
| touche de réglage de la largeur du point | Couverture E |
| touche de réglage de la longueur du point | Couverture E |
| touche Marche/arrêt | Couverture D, 37 |
| touche Point inverse/renfort | Couverture D |
| touche Point inverse/renfort automatique | Couverture E |
| touche Positionnement aiguille | Couverture D |
| touches de fonctionnement ... | Couverture B, Couverture D |
| tournevis | Couverture A, 26 |

V

| | |
|---------------------------------|------------------|
| verrou | 18 |
| vis du support d'aiguille | 26 |
| vitesse de couture | 37 |
| volant | Couverture C, 36 |
| vue arrière | Couverture C |
| vue avant | Couverture B |
| vue latérale | Couverture C |

