



Lire toutes les instructions avant de monter le lit et s'en servir.
CONSERVER LES INSTRUCTIONS POUR RÉFÉRENCE ULTÉRIEURE.

▲ MONTAGE À EFFECTUER PAR UN ADULTE

En raison de la petite taille des pièces, tenir les enfants éloignés jusqu'à la fin du montage.

Mini lit de bébé en maille perméable à l'air Breathable™

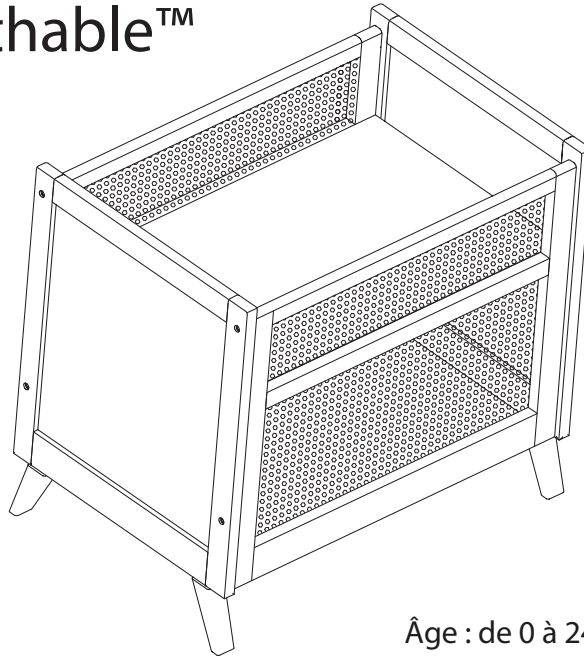

Âge : de 0 à 24 mois
(ou taille de 90 cm [35 po])

Service à la clientèle :

Adresse électronique : CustomerCare@breathablebaby.com

BreathableBaby, LLC.
600 Highway 169 South, Suite 800
St. Louis Park, MN 55426
Téléphone : 877-827-4442

**Ce produit n'est pas destiné à un usage institutionnel
ou commercial.**

Style #:	50118
Lot:	PO #
Date:	MM/YYYY

Pour recevoir des alertes de sécurité importantes et des mises à jour de votre produit,
veuillez l'enregistrer à : breathablebaby.com/registration

Veuillez ne pas retourner cet article au magasin avant de nous avoir contactés au sujet des pièces manquantes ou pour toute question.

Entretien et nettoyage :

Ne pas rayer ou abîmer la finition. Ne pas utiliser de produits chimiques abrasifs pour le nettoyage. Nettoyer le bois ou les mailles avec du savon doux sur un chiffon. Essuyer à l'eau claire et laisser sécher complètement. Si la finition du meuble devait être refaite, n'utiliser qu'un fini non toxique recommandé pour les produits pour enfants. Comme pour tous les meubles de qualité, éponger immédiatement les éclaboussures.

Si les pieds en option ne sont pas utilisés, placer des patins sous le lit pour éviter les rayures au sol.

AVERTISSEMENT :

NE PAS RESPECTER CES AVERTISSEMENTS ET CES INSTRUCTIONS POURRAIT ENTRAÎNER DES BLESSURES GRAVES OU LA MORT. NE PAS UTILISER CE PRODUIT SI LES INSTRUCTIONS QUI L'ACCOMPAGNENT NE PEUVENT ÊTRE SUIVIES À LA LETTRE. CE PRODUIT DOIT ÊTRE ENTIÈREMENT ASSEMBLÉ AVANT D'ÊTRE UTILISÉ.

RISQUE D'ÉTOUFFEMENT – Des enfants se sont étouffés :

- Dans les espaces entre le matelassage supplémentaire et le côté du lit.
- Sur une literie moelleuse.
- Se servir **UNIQUEMENT** d'un matelas ou d'un sur-matelas provenant de BreathableBaby, LLC (d'au moins 95,25 cm [37,5 po] de long, 59,7 cm [23,5 po] de large et d'une épaisseur maximale de 3,80 cm [1,5 po]). Appeler BreathableBaby pour un remplacement.
- **Ne JAMAIS** ajouter un oreiller, une couette ou un autre matelas pour capitonner le lit.
- Si un drap est utilisé avec le matelas, n'utiliser qu'un drap provenant de BreathableBaby, LLC. Appeler BreathableBaby pour des draps supplémentaires.
- Pour réduire le risque de SMSN, les pédiatres recommandent de coucher les nourrissons en bonne santé sur le dos, sauf avis contraire du pédiatre de l'enfant.

AVERTISSEMENT :

RISQUE DE CHUTE

- Ne plus utiliser ce produit lorsque l'enfant peut grimper hors du lit ou atteint une taille de 890 mm (35 po).
- Lorsque l'enfant est capable de se mettre debout, placer le matelas/sommier à la position de réglage la plus basse et retirer le tour de lit, les gros jouets et tout autre objet qui pourrait servir de marchepied pour grimper hors du lit.
- Le produit, y compris les barrières latérales, doit être entièrement monté avant d'être utilisé.
- L'enfant peut se retrouver coincé et mourir lorsque des filets improvisés ou des couvertures sont placés sur le dessus d'un lit. **Ne JAMAIS** ajouter de tels objets pour confiner l'enfant au lit.
- Toujours utiliser toutes les pièces nécessaires.
- **Ne JAMAIS** utiliser ce produit si des attaches sont desserrées ou manquantes, des joints desserrés, des pièces cassées ou des mailles/tissus déchirés. Consulter le manuel d'instructions pour une liste des pièces nécessaires. Le consulter avant le montage, puis régulièrement pendant le montage. **NE PAS** substituer de pièces. Contacter BreathableBaby, LLC pour obtenir des pièces de rechange ou des instructions, si nécessaire.
- Des cordons présentent un risque de strangulation! **Ne JAMAIS** placer d'objets avec un ruban, comme les cordons de capuche ou de suce, autour du cou d'un enfant. **Ne JAMAIS** suspendre des cordons au-dessus du produit ou attacher des ficelles aux jouets.
- Vérifier que les loquets sont bien fermés.
- **Ne JAMAIS** placer le lit près d'une fenêtre où les cordons des stores ou des rideaux peuvent étrangler un enfant.
- **Ne JAMAIS** utiliser de sacs d'expédition en plastique ou d'autres films plastiques comme couvre-matelas qui ne sont pas vendus et destinés à cet usage. Ils peuvent provoquer la suffocation.
- **Ne JAMAIS** utiliser de matelas d'eau avec ce produit.
- Si la finition du meuble doit être refaite, n'utiliser qu'un fini non toxique recommandé pour les produits pour enfants.
- **Ne JAMAIS** placer le produit près de portes patio munies d'un cordon qu'un enfant pourrait saisir et avec lequel il pourrait s'étrangler, suspendre des fils au-dessus du lit, placer des objets avec un ruban autour du cou d'un enfant ou encore attacher des ficelles à des jouets.
- **NE PAS** placer de cordon, de sangle ou d'article similaire qui pourrait s'enrouler autour du cou d'un enfant dans ou près du lit.
- Vérifier que le sommier est solidement fixé aux supports à l'aide des vis fournies.

Instructions de montage

Niveau supérieur :

Matelas au niveau supérieur.
Déplacer le matelas au niveau inférieur lorsque bébé commence à s'appuyer sur les mains et les genoux, peut se retourner ou pèse 9 kg (20 lb), selon la première éventualité.

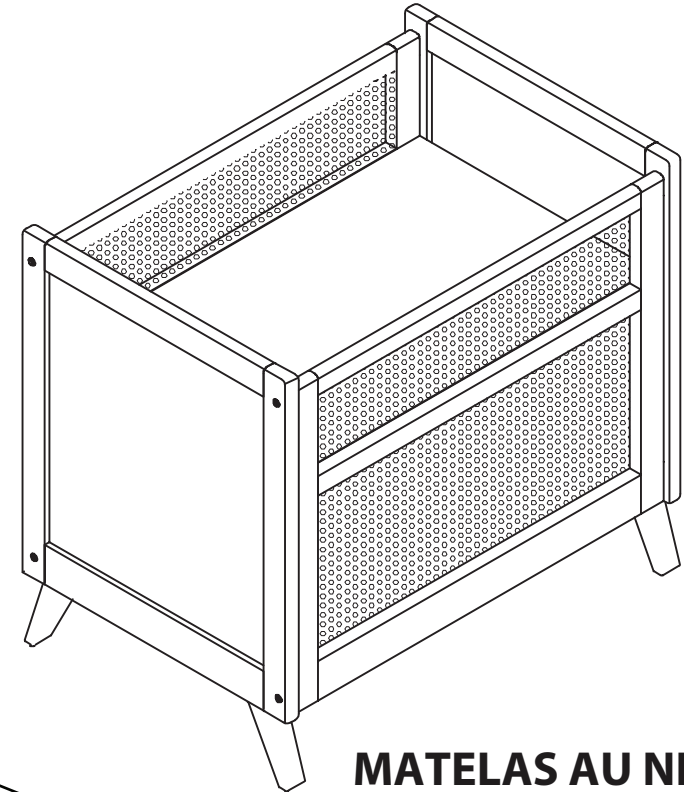

MATELAS AU NIVEAU SUPÉRIEUR – MINI LIT

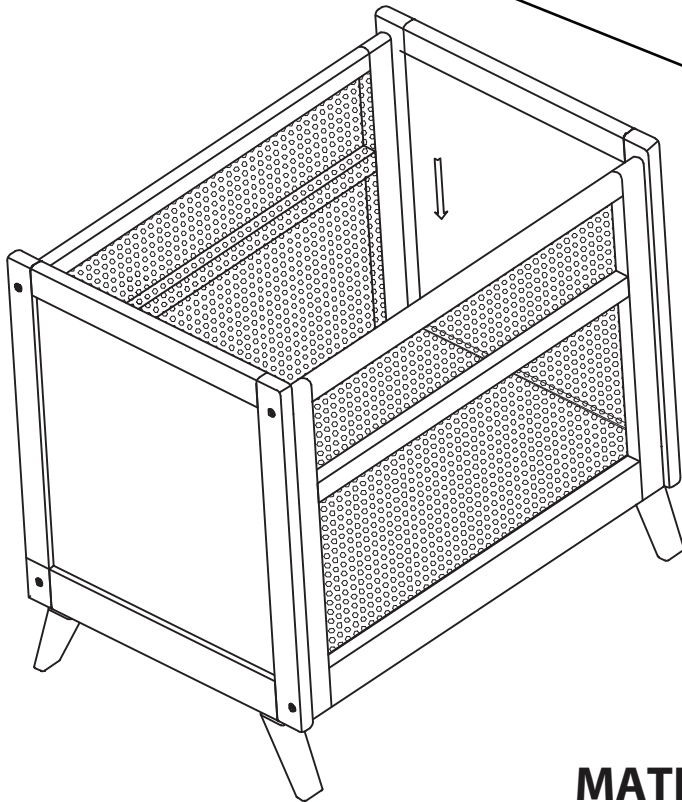

Niveau inférieur :

Matelas au niveau inférieur.
Ne plus utiliser ce produit lorsque l'enfant peut grimper hors du lit ou atteint une taille de 90 cm (35 po).

MATELAS AU NIVEAU INFÉRIEUR – MINI LIT

Liste des pièces 1 sur 2

**NE PAS UTILISER SI UNE PIÈCE EST CASSÉE, DÉCHIRÉE OU MANQUANTE.
SI C'EST LE CAS, CONTACTER LE SERVICE À LA CLIENTÈLE DE
BREATHABLEBABY.**

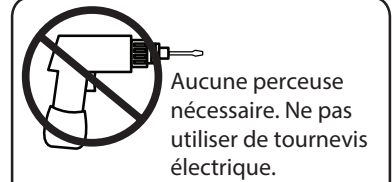
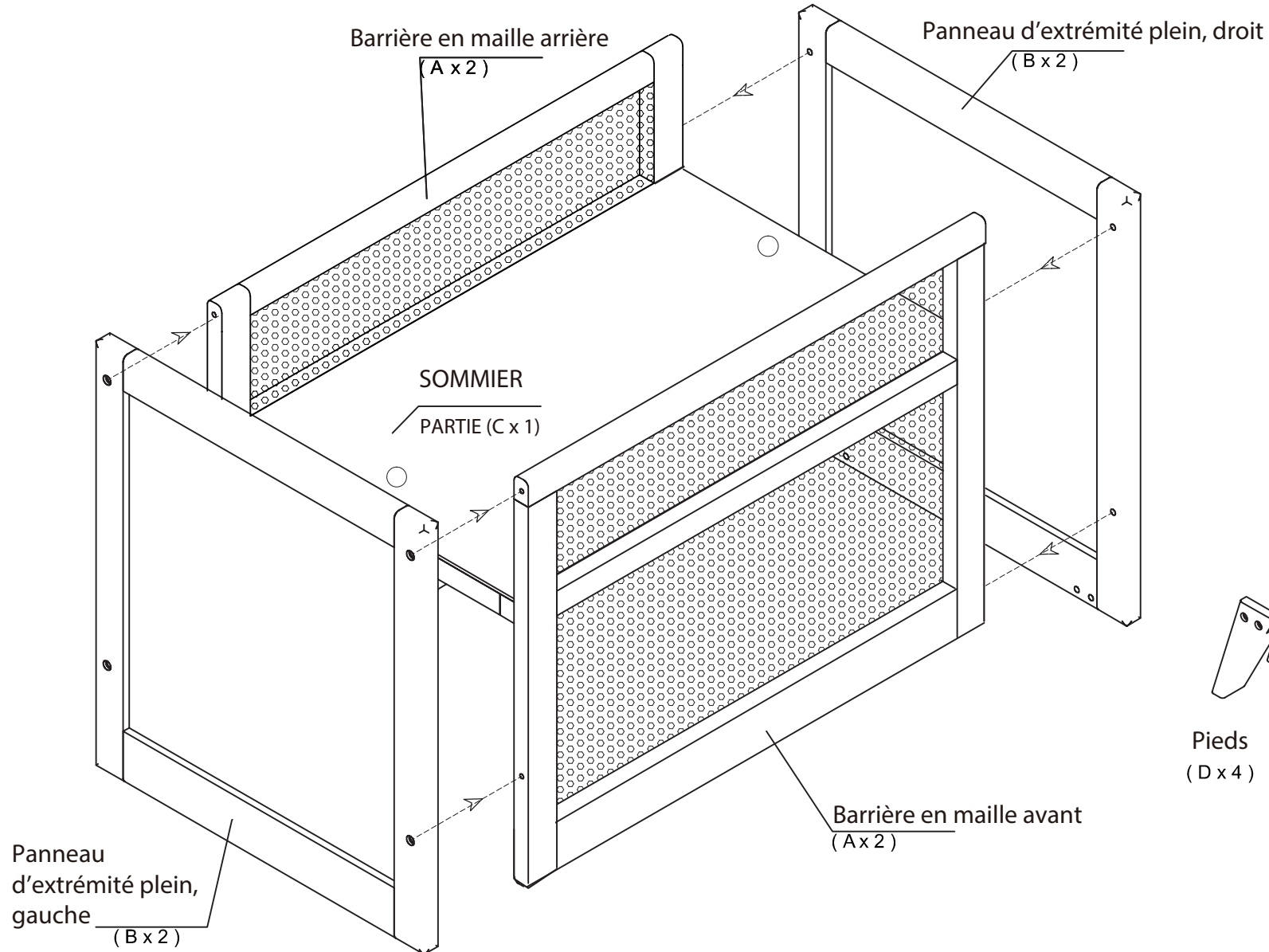

Outils nécessaires :



Clé Allen fournie

Pour chaque boulon, bien le serrer à la main, mais PAS trop fort.

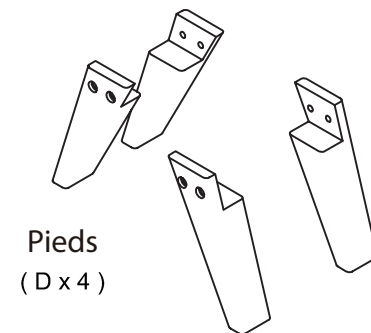

Liste des pièces 2 sur 2

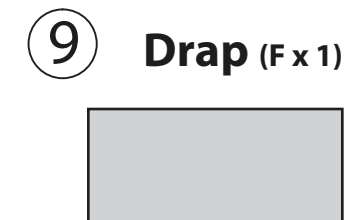
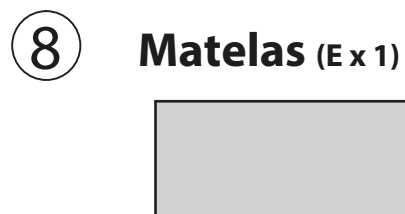
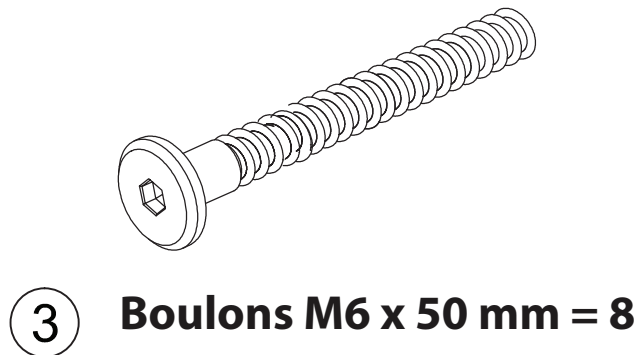
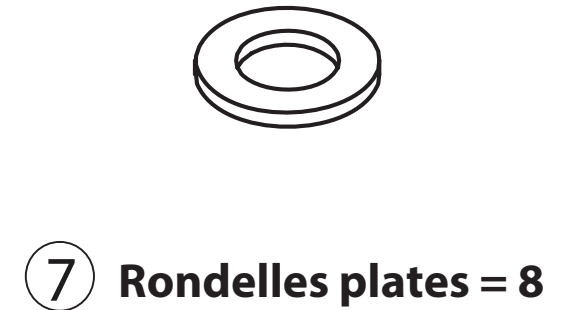
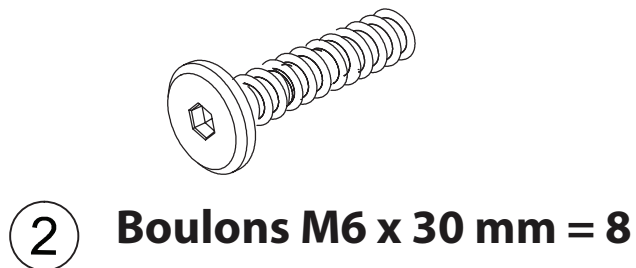

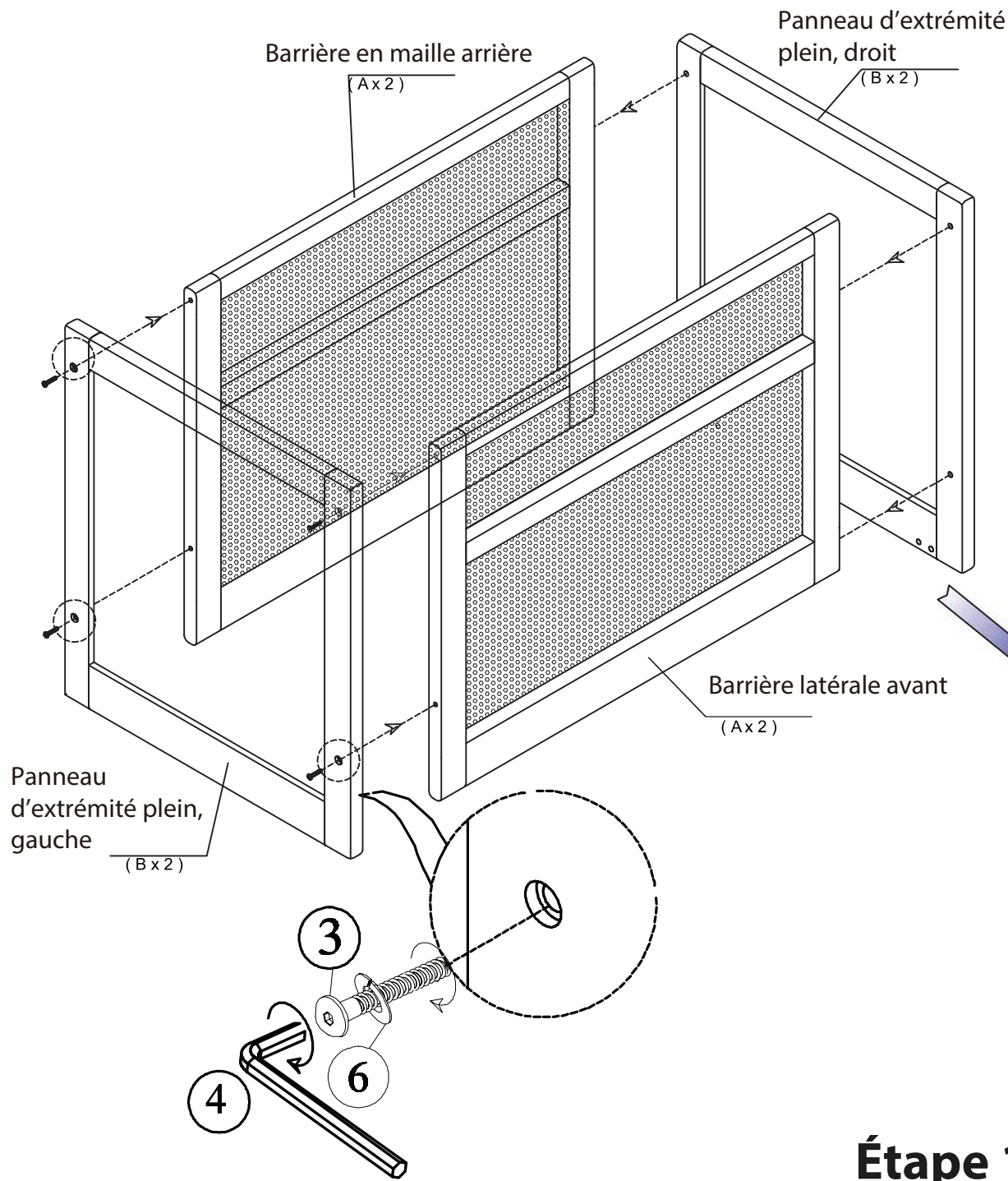

Fixer (partie A) la barrière en maille arrière et (partie B) l'extrémité du panneau plein gauche à l'aide de 2 (pièce 3) boulons et (pièce 6) rondelles de blocage. Fixer (partie A) la barrière latérale avant en maille également à l'aide de 2 boulons (pièce 3) et rondelles de blocage (pièce 6). Fixer (partie B) l'extrémité du panneau plein droit aux deux (A) à l'aide de 4 (pièce 3) boulons et (pièce 6) rondelles de blocage.

AVERTISSEMENT : Pour les panneaux en maille, vérifier que le côté muni de barres de soutien est installé face à l'extérieur et à l'extérieur du lit. Seul le côté à mailles plates doit être à l'intérieur, orienté vers l'enfant.

Pour les panneaux d'extrémité pleins, vérifier que le côté avec un renforcement est tourné vers l'extérieur et que le côté lisse est orienté vers l'intérieur, en direction de l'enfant.

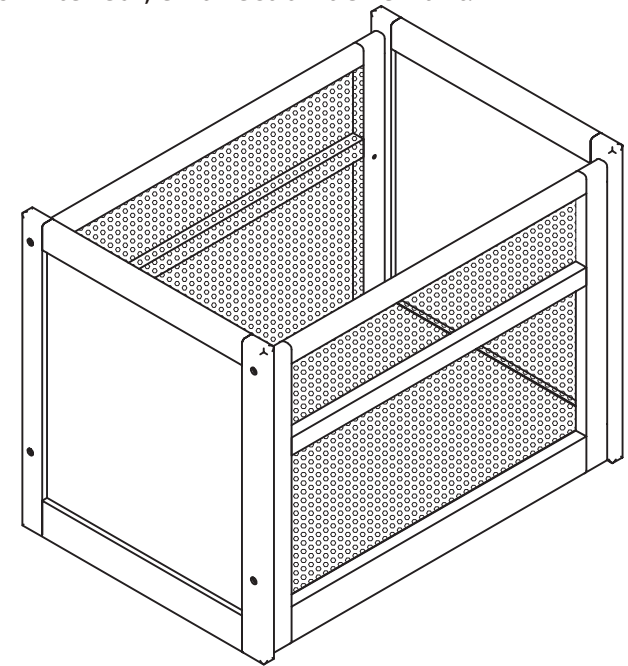

Étape 1

Option n° 1 – Position du sommier au niveau supérieur

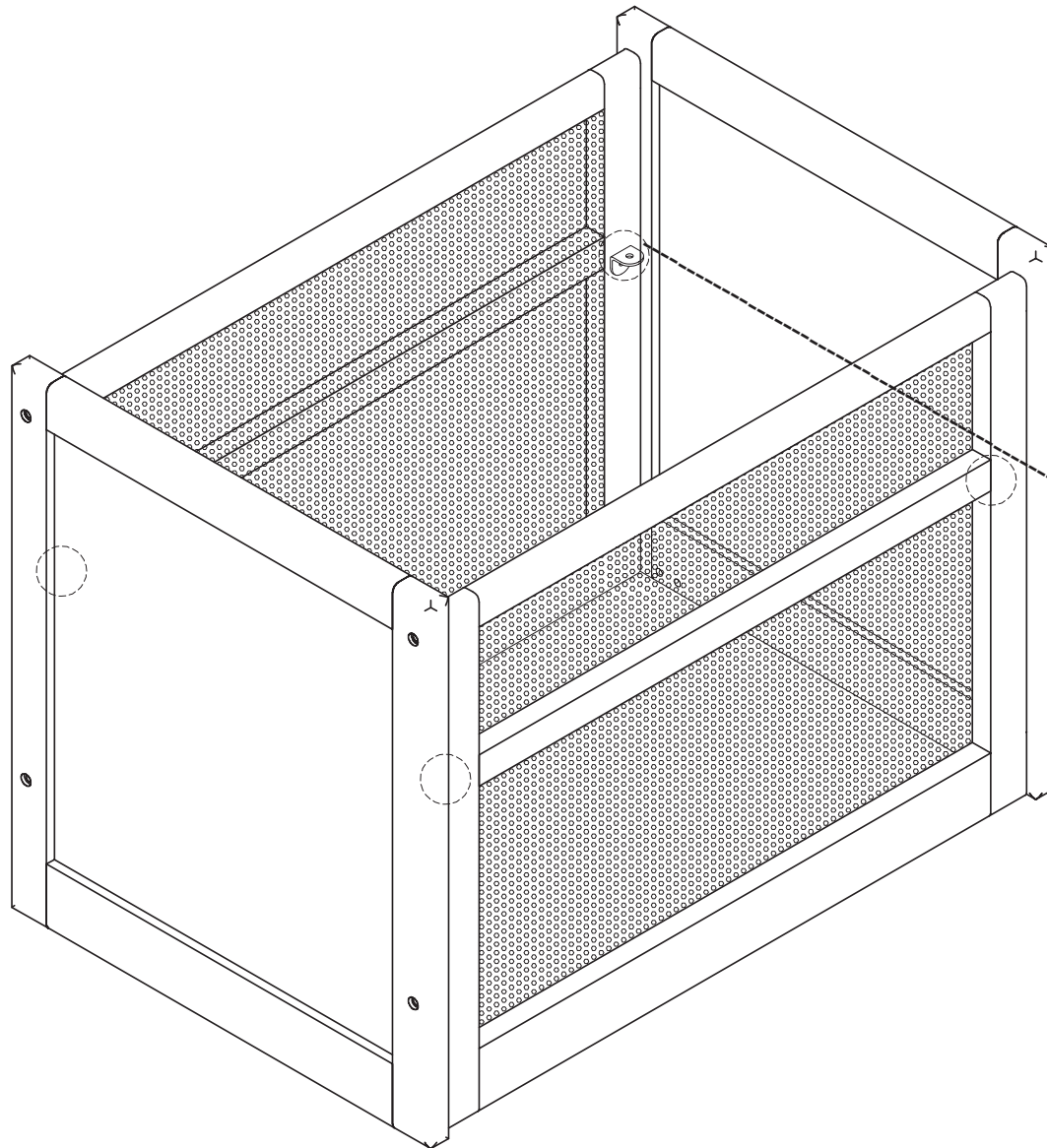

Pour le matelas au niveau supérieur seulement : Fixer les 4 (pièce 5) supports en L aux 4 trous situés à l'intérieur des barrières en maille, près du bas, sur les deux côtés intérieurs du lit d'enfant, à l'aide de boulons (pièce 1), et d'une rondelle de blocage (partie 6) et d'une rondelle plate (pièce 7) par boulon. Vérifier que le côté plat des supports en L est dirigé vers le haut et qu'il est à niveau afin que le sommier puisse reposer sur le dessus. Voir les « cercles » sur cette image pour la position approximative des 4 supports en L.

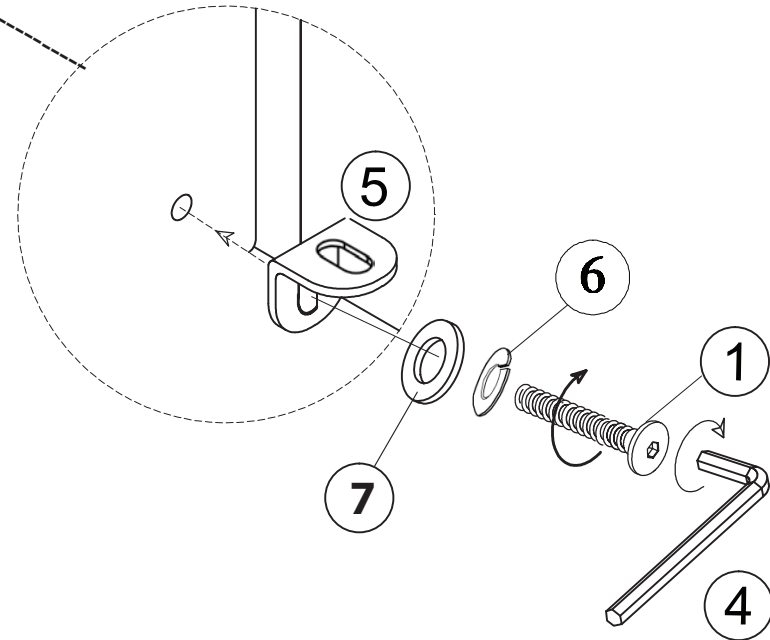

AVERTISSEMENT : Déplacer le matelas au niveau inférieur lorsque bébé commence à s'appuyer sur les mains et les genoux, peut se retourner ou pèse 9 kg (20 lb), selon la première éventualité.

Étape 2A

Pour le sommier au niveau supérieur

Option n° 2 – Position du sommier au niveau inférieur

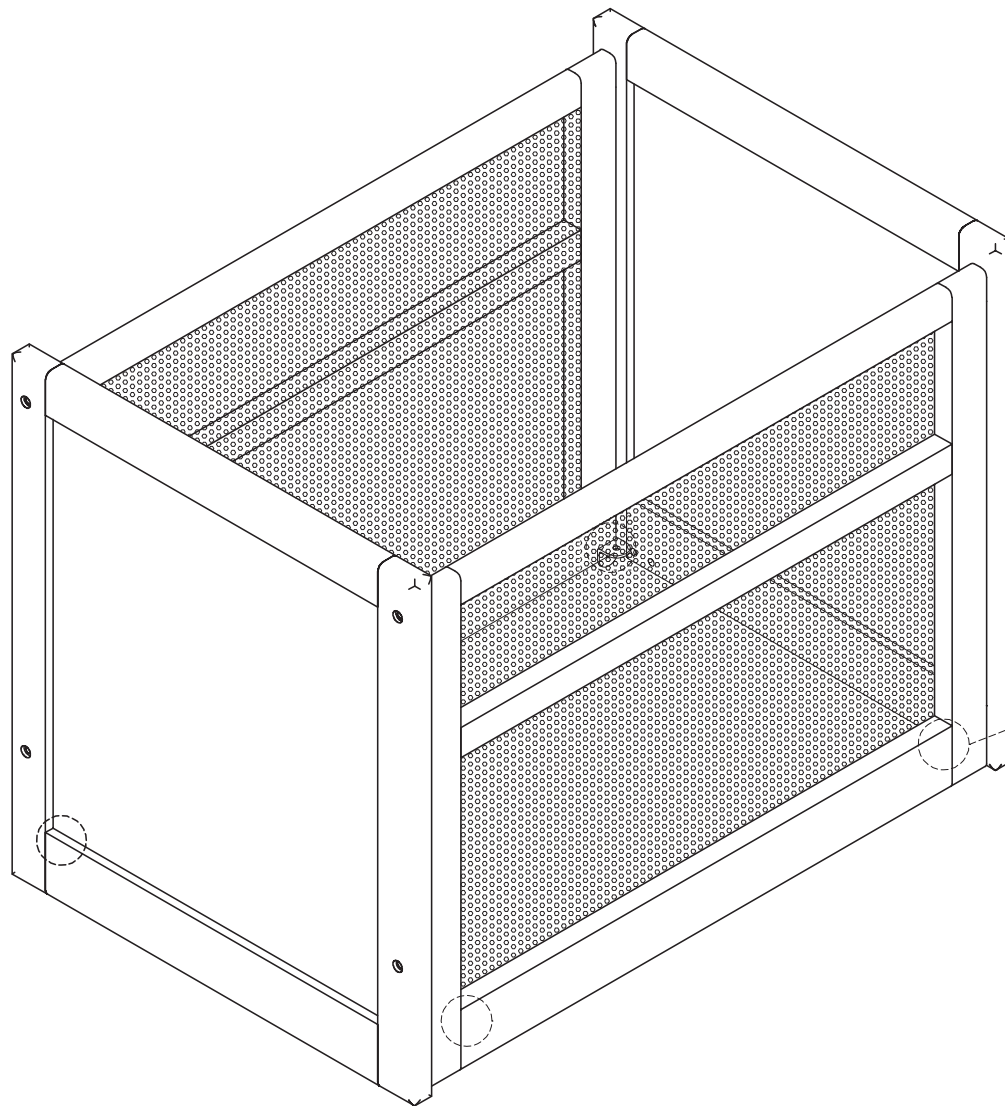

Pour le matelas au niveau inférieur seulement : Fixer les 4 (pièce 5) supports en L aux 4 trous situés à l'intérieur des barrières en maille, près du bas, sur les deux côtés intérieurs du lit d'enfant, à l'aide de boulons (pièce 1), et d'une rondelle de blocage (pièce 6) et d'une rondelle plate (pièce 7) pour chaque boulon. Vérifier que le côté plat des supports en L est dirigé vers le haut et qu'il est à niveau afin que le sommier puisse reposer sur le dessus. Voir les « cercles » sur cette image pour la position approximative des 4 supports en L.

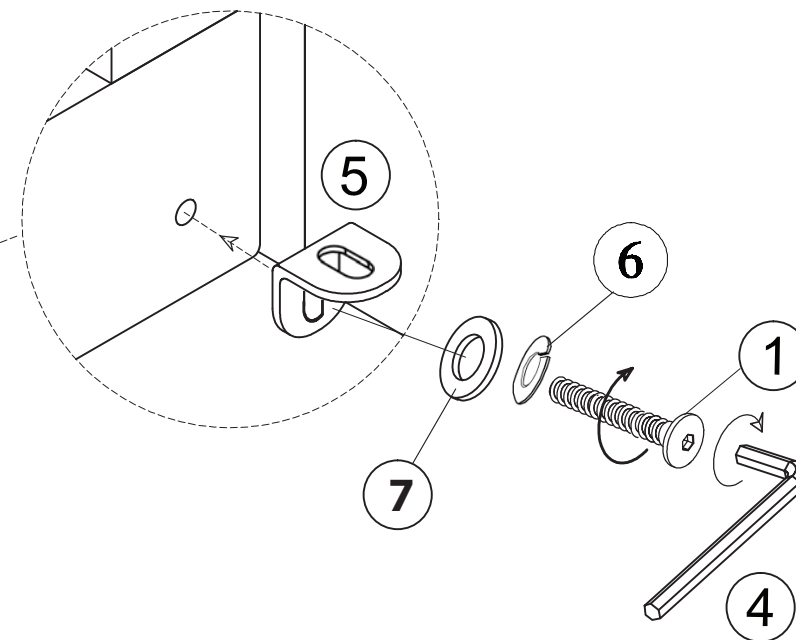

AVERTISSEMENT : Ne plus utiliser ce produit lorsque l'enfant peut grimper hors du lit ou atteint une taille de 90 cm (35 po).

Étape 2B (seulement si le montage s'effectue directement au niveau inférieur)

Pour le sommier au niveau inférieur

Pour cette étape, deux personnes sont préférables. Tourner le lit sur le côté et insérer le sommier (partie C) par l'ouverture au haut du lit. Maintenir le sommier à plat contre le haut des supports en L installés à l'étape 2A ou 2B. Agripper les deux trous du sommier pour mieux le manipuler. Ensuite, au-dessous du lit, fixer les boulons (pièce 1), avec une rondelle de blocage (partie 6) et une rondelle plate (partie 7) pour chaque boulon à la partie inférieure du support en L et dans les trous correspondants de chacun des quatre coins du sommier.

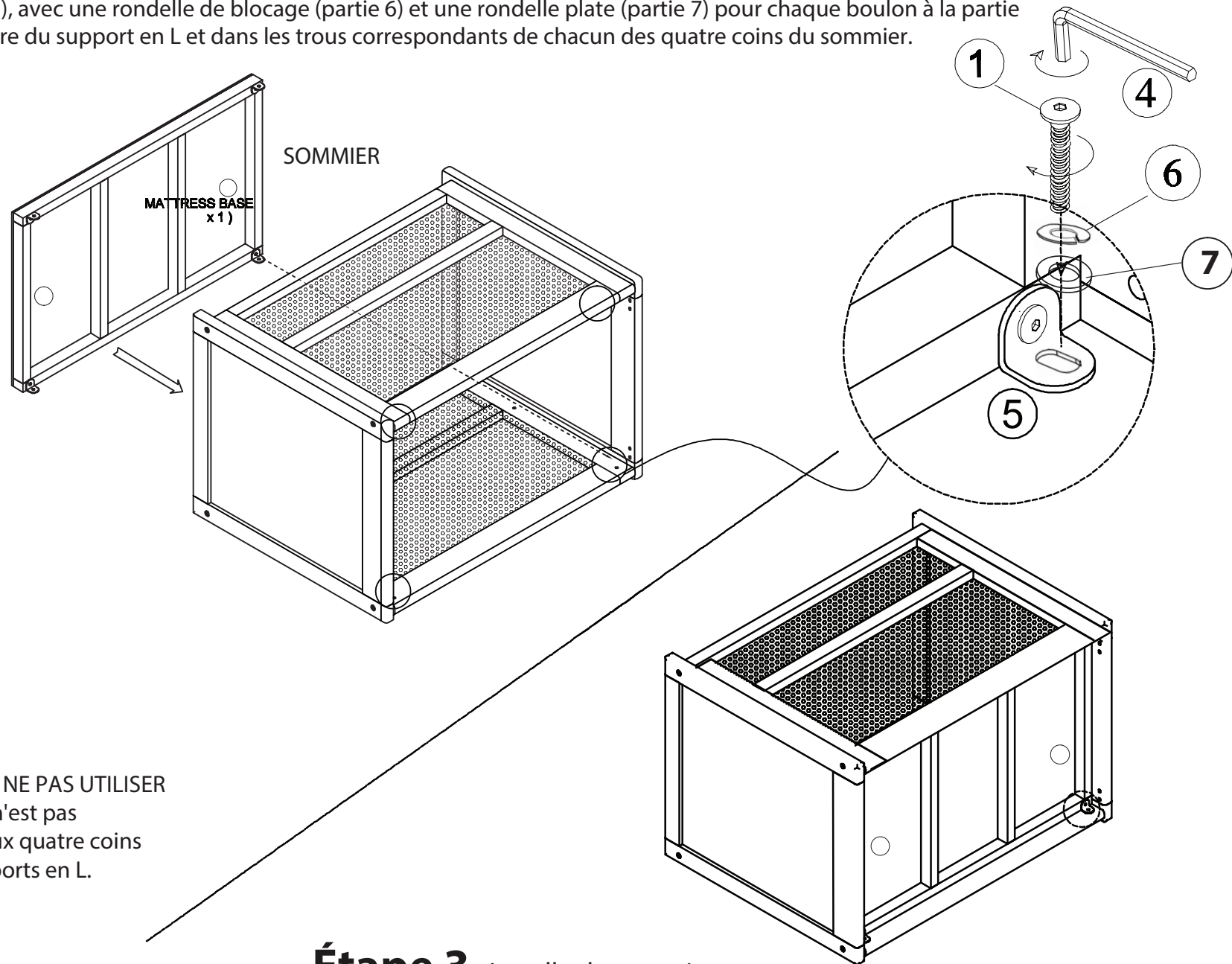

AVERTISSEMENT : NE PAS UTILISER
le lit si le sommier n'est pas
solidement vissé aux quatre coins
au moyen des supports en L.

Étape 3 Installer le sommier

Fixation des pieds – Facultatif

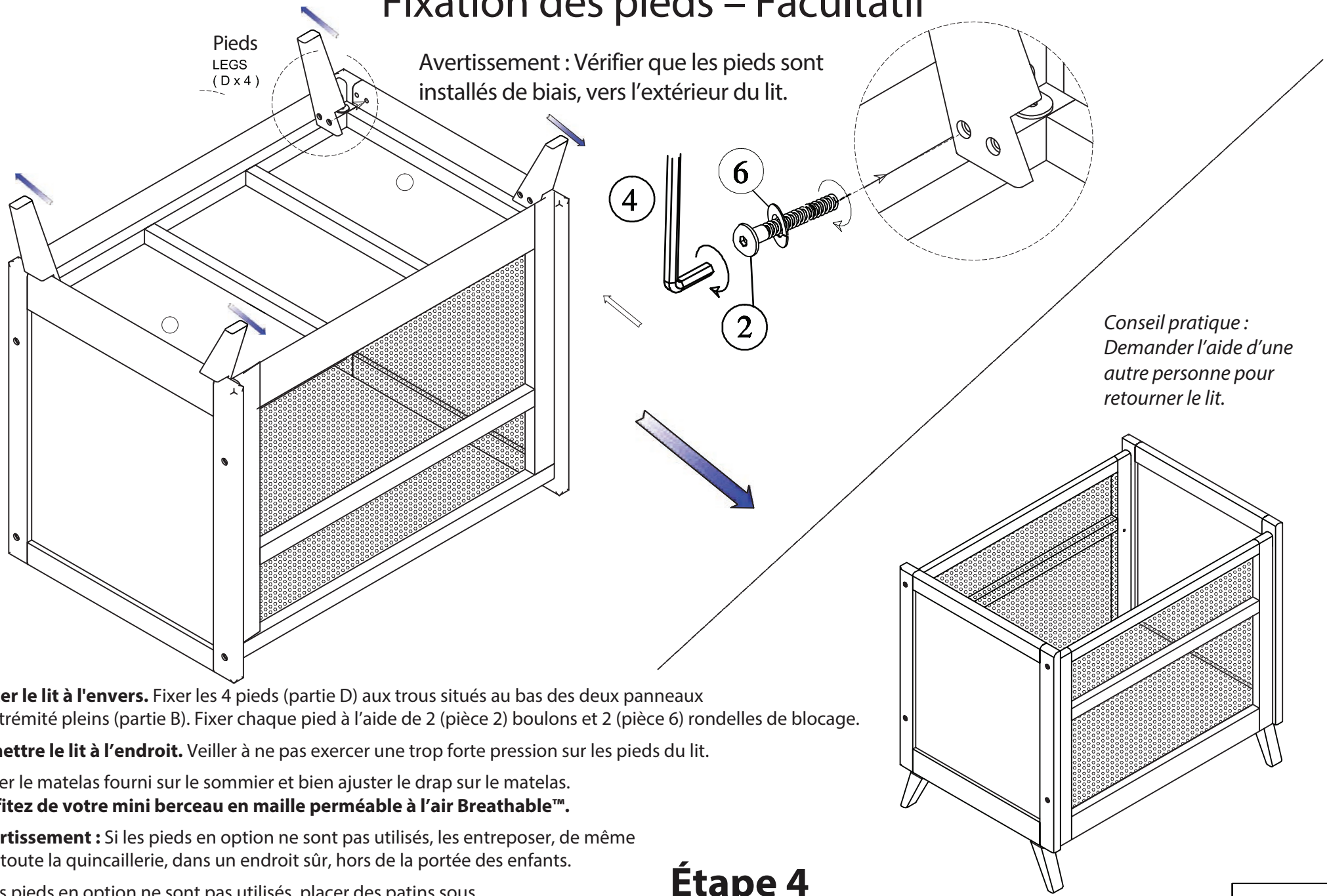

Placer le lit à l'envers. Fixer les 4 pieds (partie D) aux trous situés au bas des deux panneaux d'extrémité pleins (partie B). Fixer chaque pied à l'aide de 2 (pièce 2) boulons et 2 (pièce 6) rondelles de blocage.

Remettre le lit à l'endroit. Veiller à ne pas exercer une trop forte pression sur les pieds du lit.

Placer le matelas fourni sur le sommier et bien ajuster le drap sur le matelas.

Profitez de votre mini berceau en maille perméable à l'air Breathable™.

Avertissement : Si les pieds en option ne sont pas utilisés, les entreposer, de même que toute la quincaillerie, dans un endroit sûr, hors de la portée des enfants.

Si les pieds en option ne sont pas utilisés, placer des patins sous le lit pour protéger le plancher contre tout dommage.

Étape 4

Fixation des pieds (facultatif)

Instructions pour baisser le sommier

Déplacer le matelas et le sommier au niveau inférieur lorsque bébé commence à s'appuyer sur les mains et les genoux, peut se retourner ou pèse 9 kg (20 lb), selon la première éventualité.

Fixer les supports en L aux barrières en maille

Fixer les supports en L au sommier

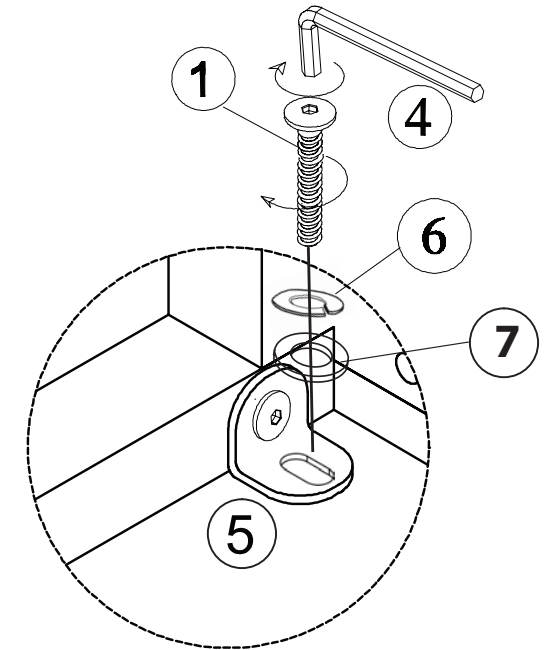
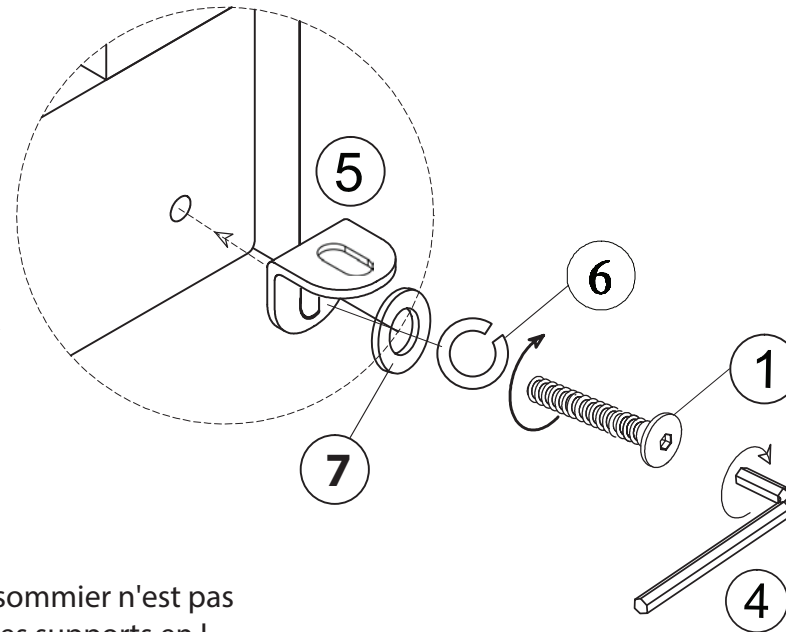
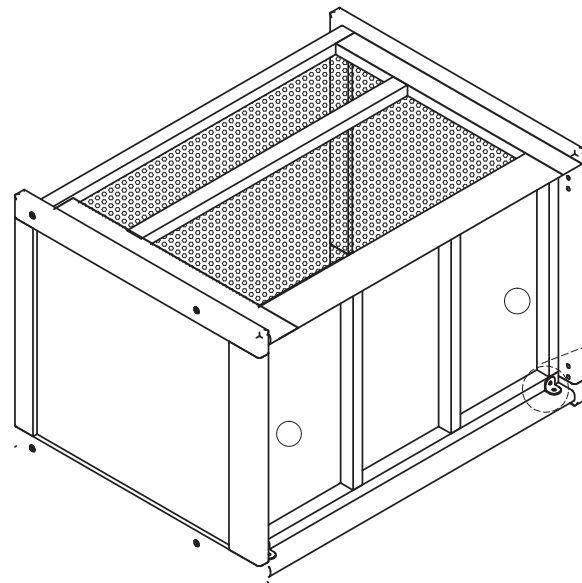

AVERTISSEMENT : NE PAS UTILISER le lit si le sommier n'est pas solidement vissé aux quatre coins au moyen des supports en L.

Tourner le lit sur le côté et dévisser les supports en L du sommier à l'aide de la clé Allen (M6). Mettre le sommier de côté pour l'instant. Retirer les supports en L du niveau inférieur en dévissant les 4 derniers boulons.

Retirer les 4 boulons à tête plate (pièce 10), installés à l'étape 2A, des quatre trous situés sur la barrière latérale pour l'emplacement inférieur du sommier. Se servir de ces quatre boulons pour les réinstaller dans les trous situés plus haut sur les barrières latérales, créés lorsque le sommier a été retiré, de manière à éviter la présence de trous vides pour des raisons de sécurité.

Fixer de nouveau la partie inférieure des 4 (pièce 5) supports en L aux 4 trous situés à l'intérieur des barrières en maille, près du bas, sur les deux côtés intérieurs du lit d'enfant, à l'aide de boulons (pièce 1), de rondelles de blocages (pièce 6) et de rondelles plates (pièce 7). Vérifier que le côté plat des supports en L est dirigé vers le haut et qu'il est à niveau afin que le sommier puisse reposer dessus. Voir les « cercles » sur cette image pour la position approximative des 4 supports en L.

Réinsérer (partie C) le sommier par l'ouverture au-dessus du lit à l'aide des deux trous, pour une manipulation plus facile, et le maintenir à plat contre la partie supérieure des supports en L. Ensuite, au-dessous du lit, fixer les boulons (pièce 1) à la partie inférieure du support en L et dans les trous correspondants de chacun des quatre coins du sommier.

Conseil pratique : Si les pieds du lit sont installés, les retirer avant de mettre le sommier, puis les réinstaller.



BreathableBaby®

**CONSERVER LES INSTRUCTIONS POUR RÉFÉRENCE ULTÉRIEURE.
PLACER LE LIT DANS SON ENVELOPPE DE RANGEMENT, SUR LE SOMMIER,
LORSQU'IL N'EST PAS UTILISÉ.**