



BreathableBaby®

Lire toutes les instructions avant de monter le lit et de s'en servir.
CONSERVER LES INSTRUCTIONS POUR RÉFÉRENCE ULTÉRIEURE.

⚠ MONTAGE À EFFECTUER PAR UN ADULTE

En raison de la présence de petites pièces lors du montage, tenir les enfants éloignés jusqu'à ce que le lit soit installé.

Lit de bébé en maille perméable à l'air convertible Breathable™

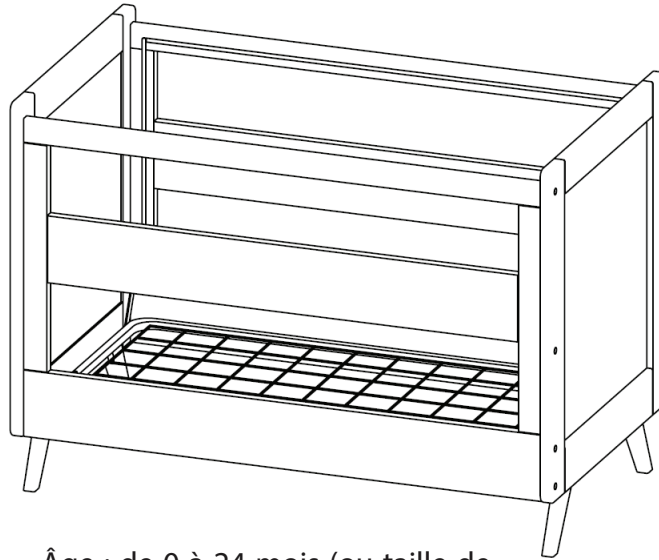

Âge : de 0 à 24 mois (ou taille de 90 cm pour le lit de bébé.

Service à la clientèle :

Adresse :

customercare@breathablebaby.com

BreathableBaby, LLC.

600 Highway 169 South, Suite 800

St. Louis Park, MN 55426

Téléphone 877-827-4442

Peut être converti en lit pour tout-petits à l'achat de l'ensemble de conversion de lit pour tout-petits en maille perméable à l'air Breathable™.

Contactez BreathableBaby pour toute information sur le produit.

Ce produit n'est pas destiné à un usage institutionnel ou commercial.

Pour recevoir des alertes de sécurité importantes et des mises à jour de votre produit, veuillez l'enregistrer à : **breathablebaby.com/registration**

Veillez ne pas retourner cet article au magasin avant de nous avoir contactés au sujet des pièces manquantes ou pour toute question.

Entretien et nettoyage :

Ne pas rayer ou abîmer la finition. Ne pas utiliser de produits chimiques abrasifs pour le nettoyage. Nettoyer le bois ou les mailles avec du savon doux sur un chiffon. Essuyer à nouveau à l'eau claire et laisser sécher complètement.

Si le meuble doit être retouché, veiller à n'utiliser qu'un fini non toxique recommandé pour les produits pour enfants. Comme pour tous les meubles de qualité, éponger immédiatement les déversements.

Si les pieds en option ne sont pas utilisés, installer des patins pour meubles sous le lit de bébé afin d'éviter d'égratigner le plancher.

© 2022 BreathableBaby, LLC

⚠ ATTENTION

LE MATELAS UTILISÉ AVEC CE LIT D'ENFANT DOIT AVOIR UNE TAILLE MINIMALE DE 69 CM PAR 131 CM, ET SON ÉPAISSEUR NE DOIT PAS DÉPASSER 15 CM.

⚠ AVERTISSEMENT

- Les nourrissons peuvent s'étouffer sur une literie moelleuse. Ne jamais ajouter d'oreiller ou de couette. Ne pas ajouter d'épaisseur supplémentaire sous un nourrisson.
- Ne pas tenir compte de ces avertissements et des instructions d'assemblage pourrait se traduire par des blessures graves ou un décès.
- Pour réduire le risque du SMSN, les pédiatres recommandent de coucher les nourrissons en bonne santé sur le dos, sauf avis contraire du pédiatre.
- **Risque d'étranglement** : Les cordons présentent un risque d'étranglement! Ne PAS placer d'objets avec un ruban, comme les cordons de capuche ou de suce, autour du cou d'un enfant. Ne PAS suspendre des cordons au-dessus d'un lit de bébé ou attacher des ficelles aux jouets.
- **Risque d'étranglement** : Pour prévenir le risque d'étranglement, serrer toutes les attaches. Un enfant peut coincer des parties de son corps ou ses vêtements dans des attaches desserrées.
- **Risque d'étranglement** : NE PAS placer le lit de bébé près d'une fenêtre ou d'une porte patio ou un enfant pourrait s'étrangler avec les cordons de stores ou de rideaux.
- **Risque de chute** : Lorsqu'un enfant est capable de se mettre debout, placer le matelas/sommier à la position de réglage la plus basse et retirer le tour de lit, les gros jouets et tout autre objet qui pourrait servir de marchepied pour grimper hors du lit. Ce lit de bébé est doté d'un sommier ajustable.
- **Risque de chute** : Cesser d'utiliser le lit de bébé lorsque l'enfant commence à en sortir ou atteint 89 cm (35 po).
- Avant et après le montage, puis fréquemment pendant l'utilisation, vérifier que les éléments de fixation ne sont pas endommagés, que les joints ne sont pas lâches, que les boulons ou les autres éléments de fixation ne sont pas desserrés, qu'il ne manque pas de pièces, que la maille ou le tissu ne sont pas déchirés ou qu'aucune arête vive n'est exposée. Serrer fermement les boulons et autres éléments de fixation desserrés. NE PAS utiliser ce lit si des pièces manquent, sont abîmées ou cassées. Contacter le service à la clientèle de BreathableBaby pour obtenir des pièces de rechange et des manuels d'instruction, si nécessaire. NE PAS substituer de pièces.
- Tenir compte des avertissements pour tous les articles dans un lit de bébé.
- Si le meuble doit être retouché, n'utiliser qu'un fini non toxique recommandé pour les produits pour enfants.
- Ne jamais utiliser de sacs d'expédition en plastique ou d'autres films plastiques comme couvre-matelas, car il peuvent provoquer une suffocation.
- Les nourrissons peuvent s'étouffer entre les bords du lit et un matelas trop petit.
- Lire toutes les instructions avant d'assembler le lit de bébé. Conserver les instructions pour consultation ultérieure.

Instructions de montage

Niveau supérieur :

Matelas au niveau supérieur.
Déplacer le matelas au niveau inférieur lorsque bébé commence à s'appuyer sur les mains et les genoux, peut se retourner ou pèse 9 kg (20 lb), selon la première éventualité.

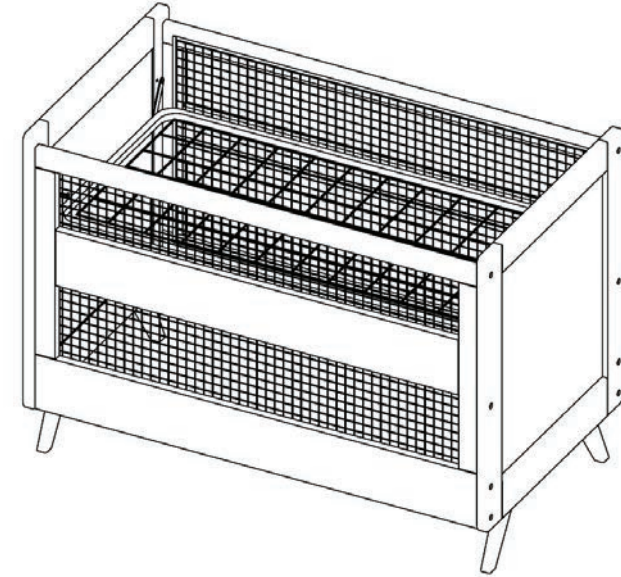

**MATELAS AU
NIVEAU SUPÉRIEUR**

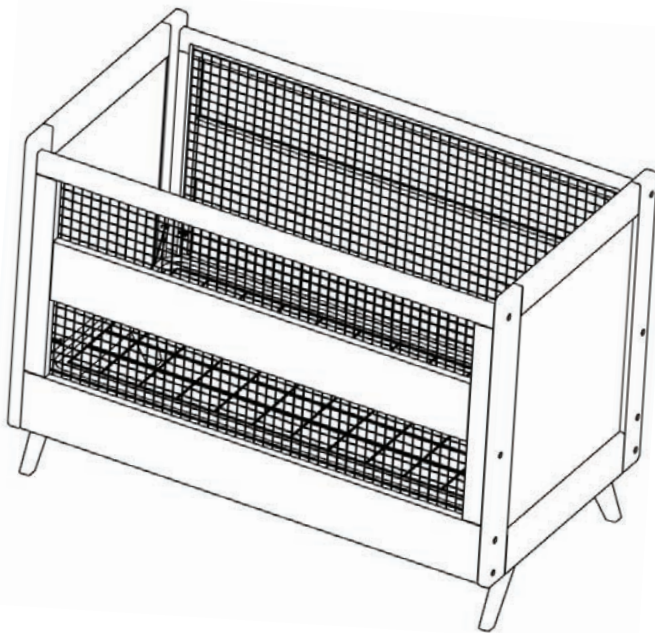

Niveau inférieur :

Matelas au niveau inférieur.
Cesser d'utiliser le produit lorsque l'enfant atteint l'âge de 24 mois, mesure 89 cm (35 po) ou peut grimper hors du lit, selon la première éventualité.
Poids maximal 22,7 kg (50 lb)

MATELAS AU NIVEAU INFÉRIEUR

Liste des pièces 1 sur 2

NE PAS UTILISER SI UNE PIÈCE EST CASSÉE, DÉCHIRÉE OU MANQUANTE.
SI C'EST LE CAS, CONTACTER LE SERVICE À LA CLIENTÈLE DE BREATHABLEBABY.

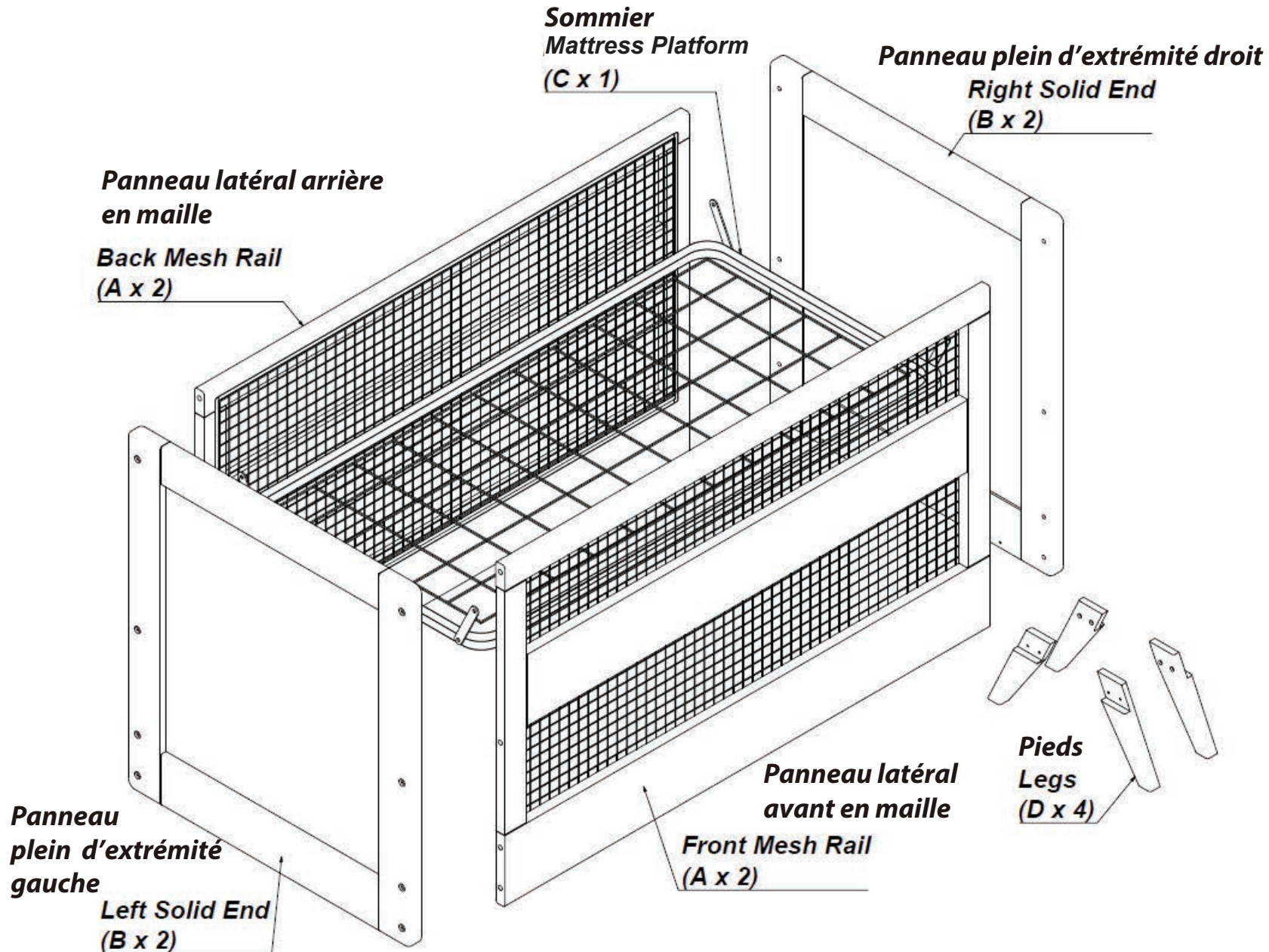

Aucune perceuse nécessaire. Ne pas utiliser de tournevis électrique.

Outils nécessaires :

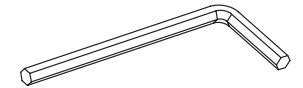

Clé Allen fournie

Pour chaque boulon, bien le serrer à la main, mais PAS trop fort.

Liste des pièces 2 sur 2

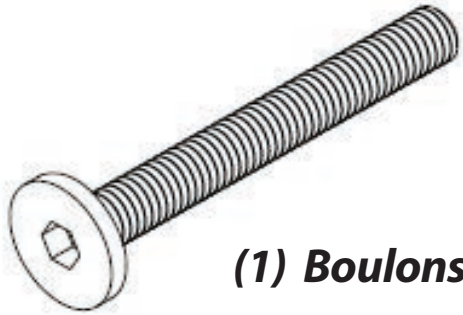

(1) Boulons M6x50 = 16

(1) Bolts M6x50 = 16 pcs

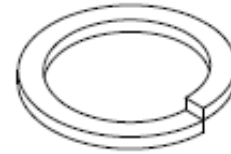

(4) Rondelles de blocage = 32

(4) Lock washer = 32 pcs

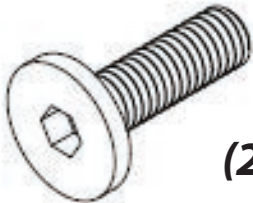

(2) Boulons M6x20 = 4

(2) Bolts M6x20 = 4 pcs

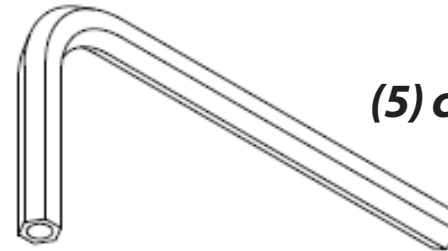

(5) clé Allen = 1

(5) Allen Wrench = 1 pcs

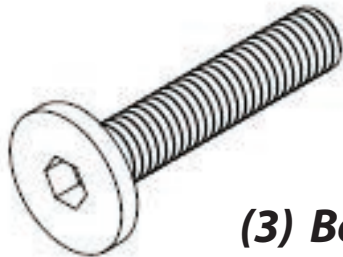

(3) Boulons M6x30 = 12

(3) Bolts M6x30 = 12 pcs

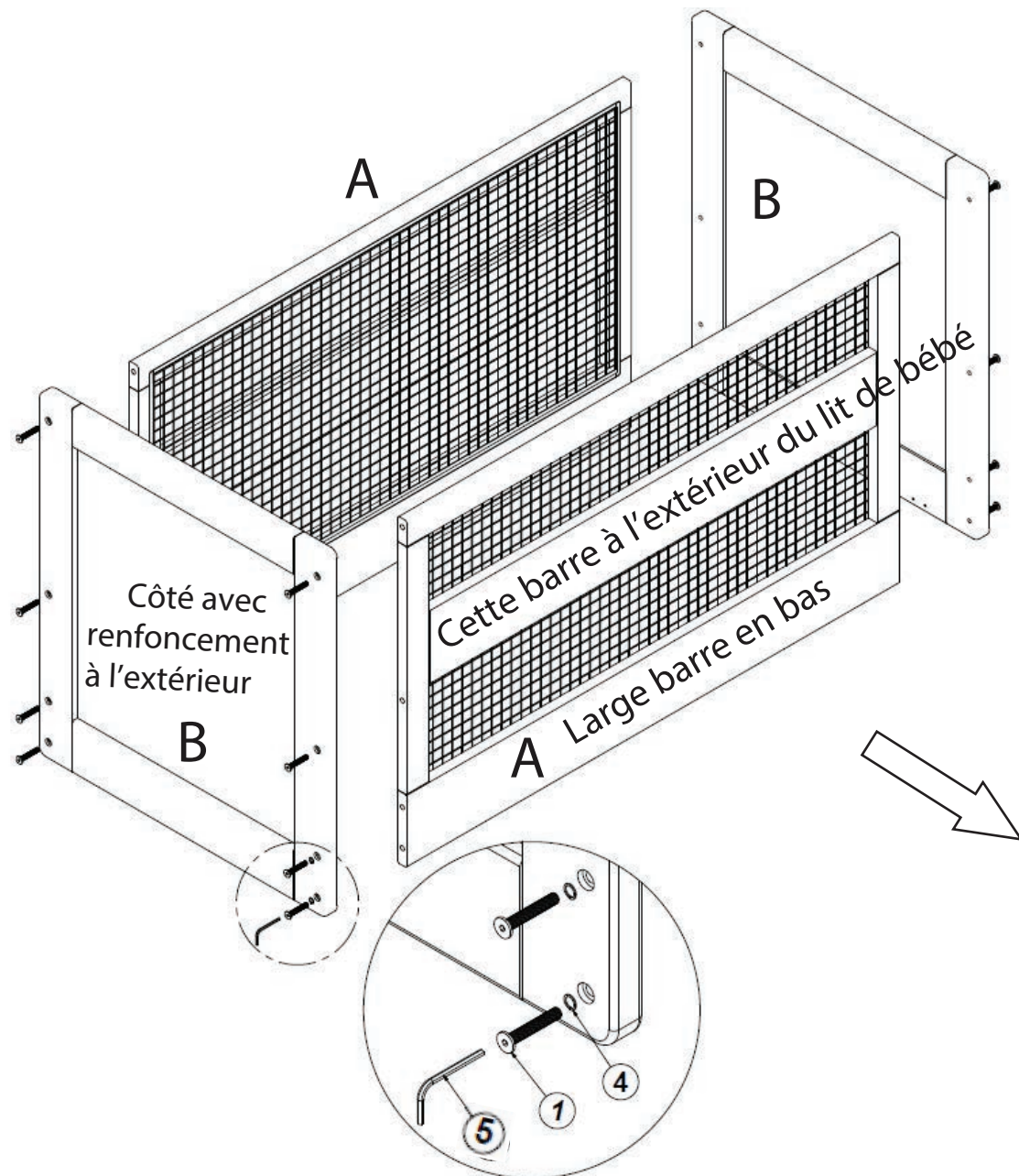

Fixer (partie A) le panneau latéral arrière en maille et (partie B) l'extrémité du panneau plein gauche à l'aide de 4 (pièces 1) boulons longs et de 4 (pièces 4) rondelles de blocage. Fixer (partie A) le panneau latéral avant en maille également à l'aide de 4 boulons longs (pièces 1) et de 4 rondelles de blocage (pièces 4). Fixer (partie B) l'extrémité du panneau plein droit aux deux (pièces A) à l'aide de 8 (pièces 1) boulons longs et de 8 (pièces 4) rondelles de blocage. Serrer tous les boulons avec la clé Allen (pièce 5).

AVERTISSEMENT : Pour les panneaux en maille, vérifier que le côté muni d'une barre de soutien centrale est installé face à l'extérieur et à l'extérieur du lit. Seul le côté à mailles plates doit être à l'intérieur, orienté vers l'enfant.

Pour les panneaux d'extrémité pleins, vérifier que le côté avec renforcement est tourné vers l'extérieur et que le côté lisse est orienté vers l'intérieur, en direction de l'enfant.

Étape 1

Option n° 1 – Position du sommier au niveau supérieur

Les AVERTISSEMENTS imprimés sur l'enveloppe fixée au sommier doivent être orientés vers le haut, tout comme les ressorts. La position au niveau supérieur peut être utilisée jusqu'à ce que l'enfant puisse se mettre debout. Placer le matelas à la position inférieure à ce moment-là.

Niveau supérieur

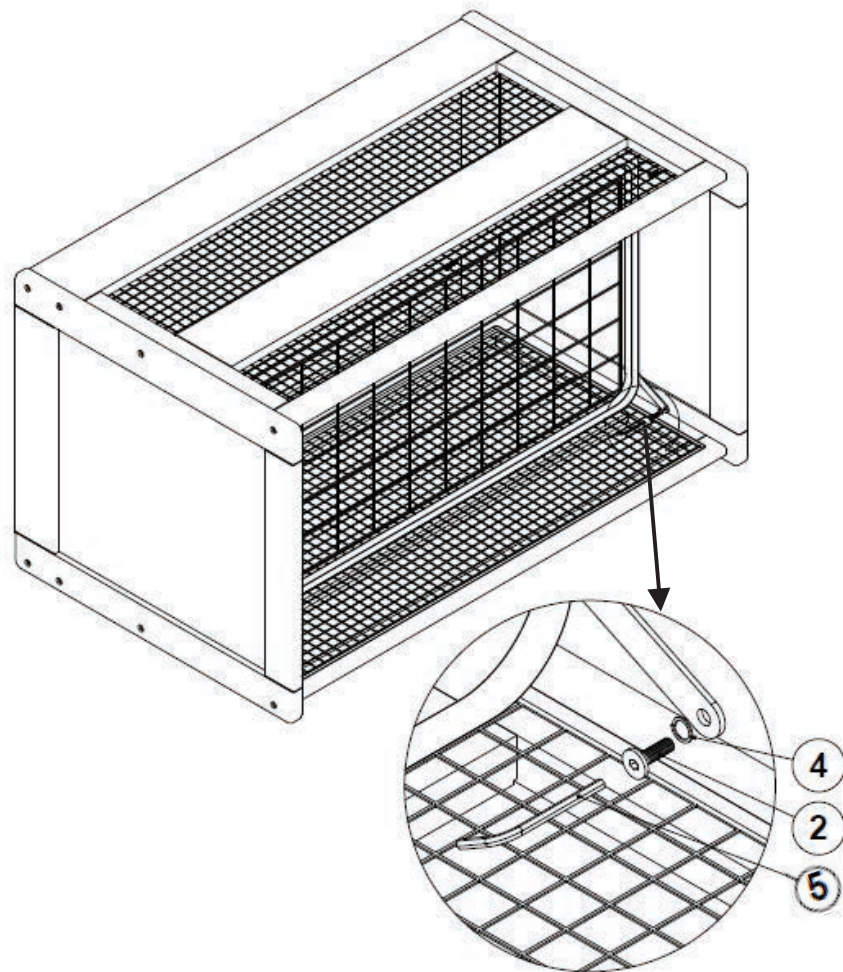

Pour le matelas au niveau supérieur seulement :

Fixer le sommier métallique (partie C) aux 4 trous du haut alignés sur l'intérieur des panneaux d'extrémité. Fixer le sommier (partie C) dans tous les coins à l'aide d'un boulon court (pièces 2) et d'une rondelle de blocage (pièces 4) dans chaque coin. Serrer les 4 boulons avec la clé Allen (pièce 5).

AVERTISSEMENT :

Déplacer le matelas au niveau inférieur lorsque bébé commence à s'appuyer sur les mains et les genoux, peut se retourner ou pèse 9,1 kg (20 lb), selon la première éventualité.

Étape 2A

Pour le sommier au niveau supérieur

Option n° 2 – Position du sommier au niveau inférieur

Les AVERTISSEMENTS imprimés sur l'enveloppe fixée au sommier doivent être orientés vers le haut, tout comme les ressorts. La position au niveau supérieur peut être utilisée jusqu'à ce que l'enfant puisse se mettre debout. À ce moment-là, placer le matelas à la position inférieure.

Niveau inférieur

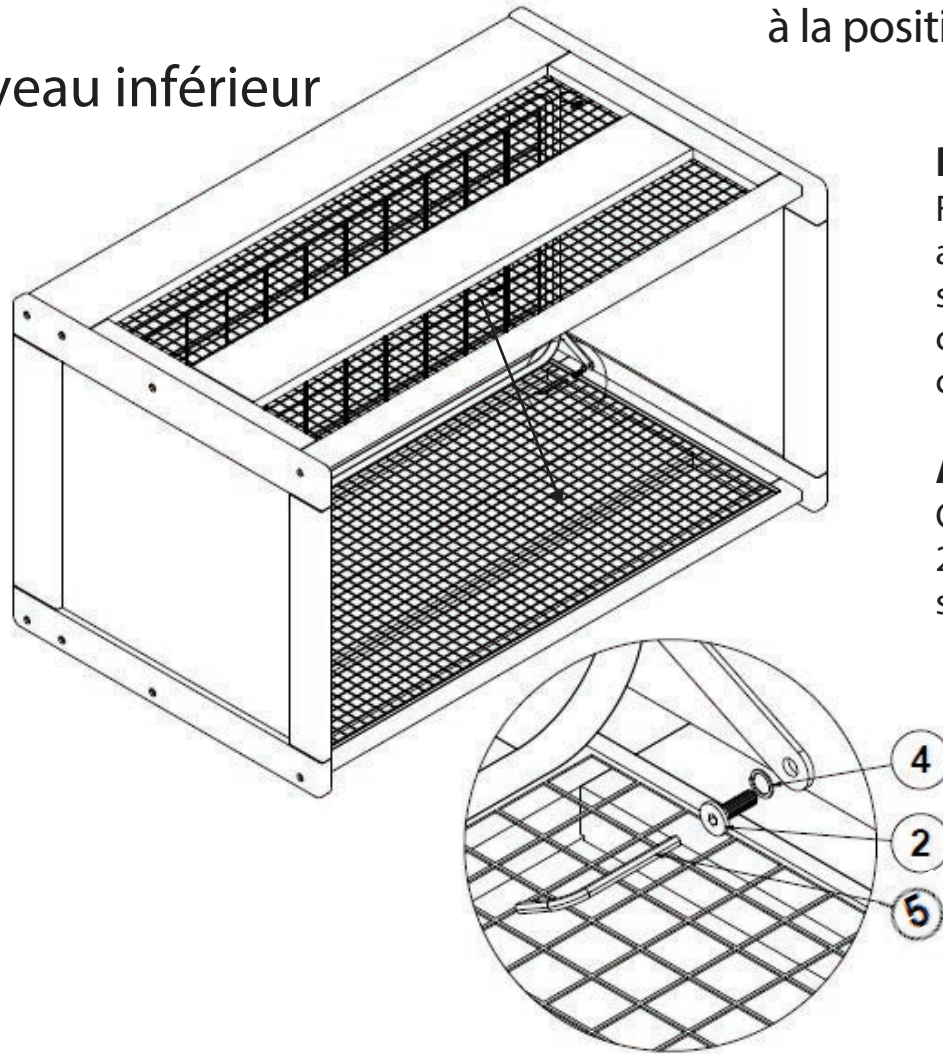

Pour le matelas au niveau inférieur seulement :

Fixer le sommier métallique (partie C) aux 4 trous du bas alignés sur l'intérieur des panneaux d'extrémité. Fixer le sommier (partie C) dans tous les coins à l'aide d'un boulon court (pièces 2) et d'une rondelle de blocage (pièces 4) dans chaque coin. Serrer les 4 boulons avec la clé Allen (pièce 5).

AVERTISSEMENT :

Cesser d'utiliser le produit lorsque l'enfant atteint l'âge de 24 mois, mesure 89 cm (35 po) ou peut grimper hors du lit, selon la première éventualité. Poids maximal 22,7 kg (50 lb)

Étape 2B (Seulement si le montage s'effectue directement au niveau inférieur)
Pour le sommier au niveau inférieur

Fixation des pieds – Facultatif

AVERTISSEMENT : Vérifier que les pieds sont installés de biais, vers l'extérieur du lit.

Pieds orientés de biais vers l'extérieur du lit

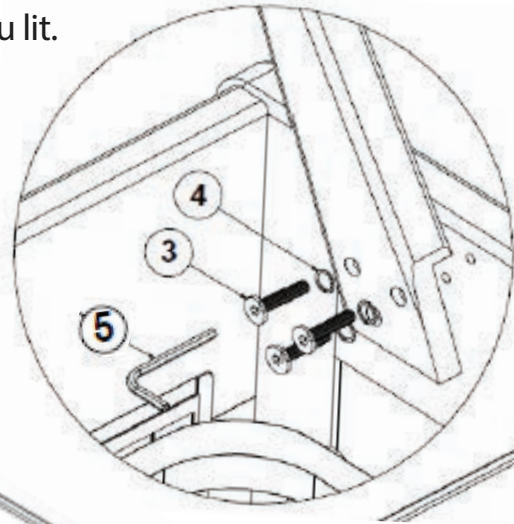
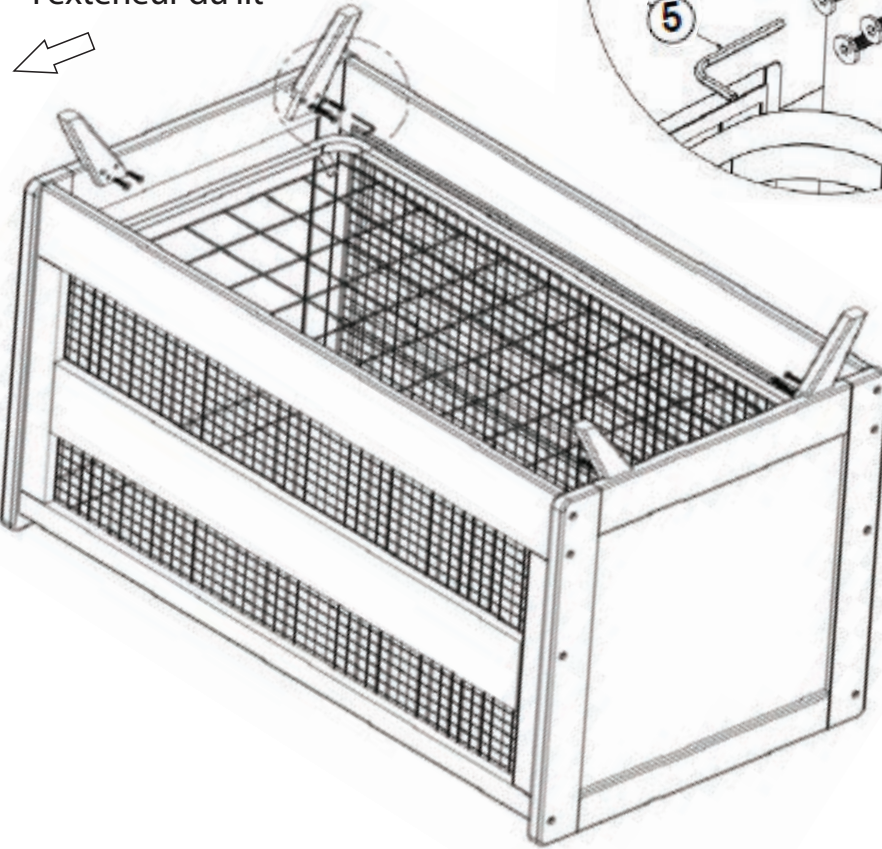

Placer le lit de bébé à l'envers. Fixer les 4 pieds (partie D) aux trous situés au bas des deux panneaux d'extrémité pleins (partie B). Fixer chaque pied à l'aide de 2 (pièce 3) boulons moyens et 2 (pièces 4) rondelles de blocage. Serrer les 8 boulons à l'aide d'une clé Allen (partie 5).

Remettre le lit à l'endroit. Veiller à ne pas exercer une trop forte pression sur les pieds du lit.

Profitez de votre lit de bébé convertible en maille perméable à l'air Breathable™.

AVERTISSEMENT : Si les pieds en option ne sont pas utilisés, les entreposer, de même que toute la quincaillerie, dans un endroit sûr, hors de portée des enfants.

*Conseil pratique :
Demander l'aide d'une autre personne pour retourner le lit.*

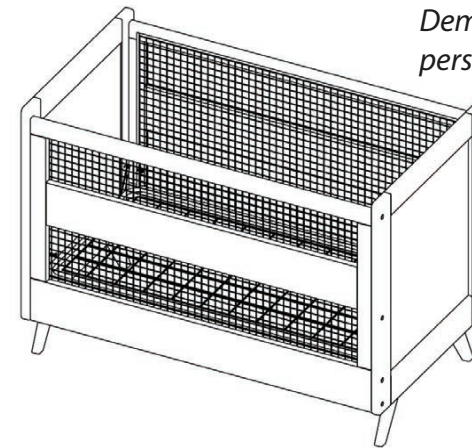

Si les pieds en option ne sont pas utilisés, installer des patins pour meubles sous le lit de bébé pour protéger le plancher.

Étape 3



BreathableBaby®

**CONSERVER LES INSTRUCTIONS POUR RÉFÉRENCE ULTÉRIEURE.
REPLACER LE MATELAS, DANS SON ENVELOPPE DE RANGEMENT,
SUR LE SOMMIER, LORSQU'IL N'EST PAS UTILISÉ.**