

# EL AGUA ES SALUD

## UNA NUEVA GENERACIÓN DE ÓSMOSIS INVERSA

RO CELER es el último y más moderno equipo de ósmosis inversa. Su cuidado diseño y su versatilidad están pensados para adaptarse a cualquier hogar.

## AUTÉNTICA AGUA PURA, SEGURA Y DE ALTA CALIDAD

El agua es buena para tu cuerpo y para tu salud. Siempre desearías que el agua estuviera libre de sustancias dañinas.

## EL VALOR DE LA SOSTENIBILIDAD

El agua purificada saldrá del grifo inteligente ininterrumpidamente en cantidad y calidad. De esta manera, no se generan residuos ni se utilizan plásticos que contaminan el planeta. La mayoría de nuestro mundo es agua. Grandes océanos, ríos, lagos, icebergs y acuíferos.



UN EQUIPO 100% RESPETUOSO CON EL MEDIO AMBIENTE

RO CELER reduce en casi el 100% sustancias como microorganismos, metales pesados, pesticidas, etc. Permanecerá únicamente aquello que deseas.



**CELER**  
DIRECT FLOW  
RO SYSTEM

**CELER**  
DIRECT FLOW  
RO SYSTEM



**VENTAJAS DE LA NUEVA GENERACIÓN DE ÓSMOSIS INVERSA**



**LA ALTA EFICACIA DEL FLUJO DIRECTO AUTÉNTICA AGUA PURA, SEGURA Y DE ALTA CALIDAD.**

**ALTA PRODUCCIÓN + BAJO RECHAZO = MÁXIMO AHORRO**

FLUJO DIRECTO DE AGUA PURA.  
SIN DEPÓSITO DE AGUA ESTANCADA.  
DISEÑO VERSÁTIL, MODERNO Y COMPACTO.  
BAJO COSTE DE MANTENIMIENTO.  
LARGA DURACIÓN DE FILTROS Y MEMBRANA.  
GRIFO CON DISPLAY INTELIGENTE.



# LLENA TU VASO DE AGUA EN SOLO 12 SEGUNDOS

## GRIFO INTELIGENTE

Comprueba fácilmente el estado de los filtros gracias al **led multicolor**.

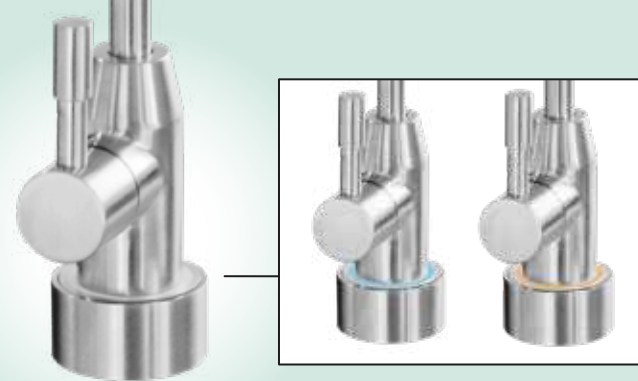

El led cambia de color, azul y naranja en función de la urgencia con la que haya que reemplazar los filtros.

# EL PLACER DE COCINAR

Agua recién purificada para cocinar y realizar los sabores de las infusiones y del café y mantener la transparencia cristalina de los cubitos de hielo.

Agua pura para acompañar tus comidas. Explora nuevas dimensiones en tu cocina con **RO CELER**.



VERSATILITY



HIGH EFFICIENCY



SMART FAUCET



FILTER CONTROL



SOUND WARNINGS



QUALITY CONTROL



LED STATUS



AQUASTOP SYSTEM

ULTRA COMPACTA Y ADAPTABLE A CUALQUIER ESPACIO



# FILTROS MUY DURADEROS ÁBRELE LA PUERTA AL AHORRO

- Eliminación del 99,9% de metales pesados, cloro, bacterias, óxido, materia orgánica.
- Elimina olores, sabores y equilibra el ph.
- Sistema de limpieza automática.
- Cambio de filtros en solo 3 minutos.



## DISPLAY INTELIGENTE

El display luminoso frontal indica la vida útil y el cambio recomendado de los filtros y de la membrana.

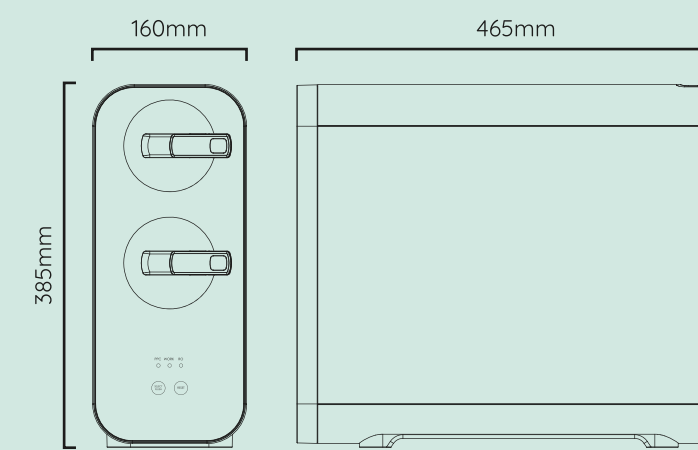

### ESPECIFICACIONES TÉCNICAS

Tecnología de purificación: Ósmosis inversa  
 Prefiltro: Filtro combinado sedimentos + carbón BLOCK  
 Membrana de ósmosis inversa: Membrana de alto rendimiento.  
 Caudal: 1,6 LPM.  
 Eficiencia del agua/Relación de recuperación: Hasta el 60%. (dependiendo de la calidad del agua)  
 Potencia de consumo: 95W. 24V x 5A  
 Peso (incluyendo todos los accesorios): 13 kg

### REQUISITOS DEL AGUA DE ENTRADA

Temperatura de entrada (máx. / mín.): 38 °C / 5 °C  
 TDS de entrada (máx.): 1500 ppm  
 Presión de entrada (máx. / mín.): 4 / 1 bares (400-100KPa)  
 Dureza máx.: 20 °