

**SeaLife®**

**SportDiver™**



# Manuel de instrucciones

Carcasa submarina SeaLife SportDiver *(Item SL400-U)*

## Importante – Lea esto primero

- Hay videos instructivos disponibles en: [www.sealife-cameras.com/great-pictures-made-easy](http://www.sealife-cameras.com/great-pictures-made-easy).
- Las actualizaciones de este manual y la solución de problemas están disponibles en: [www.sealife-cameras.com/manuals](http://www.sealife-cameras.com/manuals).
- Registre su producto SeaLife en línea en: [www.sealife-cameras.com/warranty](http://www.sealife-cameras.com/warranty).
- El contenido y las especificaciones del manual están sujetos a cambios sin previo aviso.
- La garantía limitada se aplica únicamente a la carcasa submarina SeaLife SportDiver (el "Producto"). Esta garantía limitada no cubre ni proporciona ningún remedio por daños a teléfonos inteligentes, otros dispositivos electrónicos u otros productos que se utilicen en relación con el Producto. El Comprador comprende y acepta que, si bien SeaLife ha realizado esfuerzos comercialmente razonables para garantizar que el Producto funcione de acuerdo con las especificaciones publicadas aplicables de SeaLife, existe cierto riesgo de entrada de agua u otra falla cuando se utiliza el Producto, riesgo que asume el Comprador. Consulte la página 57 para obtener más detalles. Le recomendamos que asegure su teléfono inteligente contra pérdidas y daños accidentales a través de su operador móvil. También le recomendamos que utilice el almacenamiento de respaldo en la nube (es decir iCloud® o Google Drive®) para preservar los datos de su teléfono en caso de una pérdida total.
- No exponga directa o indirectamente la carcasa subacuática a protectores solares en aerosol. La mayoría de los protectores solares en aerosol contienen sustancias químicas que pueden reaccionar con el policarbonato y otros plásticos, provocando grietas y posibles entradas de agua. Lea y siga las instrucciones adicionales de cuidado y mantenimiento en la página 50.

## Marcas registradas

- iPhone®, Apple App Store® e iCloud® son una marca registrada de Apple Inc
- Google Drive®, Google Play® y la plataforma Android® son una marca registrada de Google LLC
- Bluetooth® es una marca registrada de Bluetooth Special Interest Group
- SeaLife® y SportDiver® son marcas comerciales registradas de Pioneer Research

I.	Contenido del paquete.....	3
II.	Accesorios Opcionales.....	5
III.	Conocer la carcasa .....	6
IV.	Montar la carcasa .....	9
V.	Preparar la carcasa para uso bajo el agua .....	16
VI.	Después de usar la carcasa bajo el agua .....	27
VII.	Operación de la carcasa.....	28
VIII.	Acerca del menú de Configuración.....	33
IX.	Tomar fácilmente grandes fotos.....	45
X.	Reemplazar las juntas tóricas.....	47
XI.	Cuidado y mantenimiento.....	49
XII.	Especificaciones.....	52
XIII.	Solución de problemas.....	54
XIV.	Repuestos y Servicio.....	54
XV.	Declaración FCC.....	54
XVI.	Declaración de garantía.....	56

## I. Contenido del paquete



Carcasa subacuática SportDiver (SL4001)



Filtro de corrección de color (SL40007)



Bomba de vacío (SL40006)



Lengüetas de goma (12 de cada una pequeñas, medianas y grandes) (SL40008)  
(10 pestañas medianas preinstaladas en carcasa UW)



Juntas tóricas de repuesto (1 junta tórica principal y 1 junta tórica del puerto de comprobación de vacío - SL40010)



Lubricante para juntas tóricas (SL9807)

SeaLife

o-ring removal tool  
SL9808

Herramienta de extracción de juntas tóricas  
(SL9808)



Cordón de muñeca acolchado de lujo  
con clip BCD (SL72070)



Muestreador Moisture Muncher (1 cápsula)  
(SL2523)

SeaLife SportDiver



Instruction Manual

SeaLife SportDiver Underwater Housing for iPhone www.sealife.com

Manual de instrucciones (inglés) (SL40024)



Pilas alcalinas AAA (2) (SL40011)



Estuche de transporte EVA (SL40009)

Nota: Los accesorios más pequeños están empaquetados en una bolsa de tela, que no se muestra en el contenido del paquete anterior.

## II. Accesorios opcionales (se venden por separado)



Luz de foto-video Sea Dragon  
(Mejor color y calidad de  
imagen)



Mochila SeaLife Photo  
Pro (SL940)

Visite a su distribuidor SeaLife autorizado local o  
[www.sealife-cameras.com](http://www.sealife-cameras.com) para obtener una lista completa de accesorios.



Desecante Moisture Muncher  
paquete de 10 cápsulas  
(SL911)



Protector de pantalla (SL4005)  
Protector de pantalla impermeable para SportDiver

### III. Conocer la carcasa

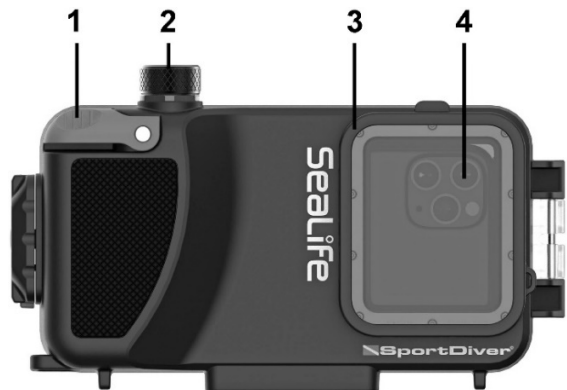

- 1 - Palanca del obturador
- 2 - Puerto de comprobación de vacío
- 3 - Filtro de corrección de color subacuático (extraíble)
- 4 - Puerto de lente de vidrio óptico (que muestra el teléfono dentro)



- 5 - Ventana de visualización (que muestra el teléfono dentro)
- 6 - Botón de modo (foto, video, configuración, reproducción)
- 7 - Botón arriba (desplazarse hacia arriba o aumentar el zoom/enfoque)
- 8 - Botón Abajo (Desplazarse hacia abajo o disminuir el zoom/enfoque)
- 9 - Botón OK (Confirmar selección)



- 10 - Junta tórica principal
- 11 - Lengüetas de goma (tamaño mediano preinstaladas)
- 12 - Resorte de sujeción con almohadilla de goma
- 13 - Cavidad de la cápsula Moisture Muncher
- 14 - Compartimento para pilas (cabén 2 pilas AAA)

- 15 - LED de estado de alarma de fuga
- 16 - LED de estado de conexión de alimentación/Bluetooth
- 17 - Interruptor de encendido/apagado
- 18 - Sensor de agua  
(Activa la alarma de fuga cuando el agua toca el sensor)



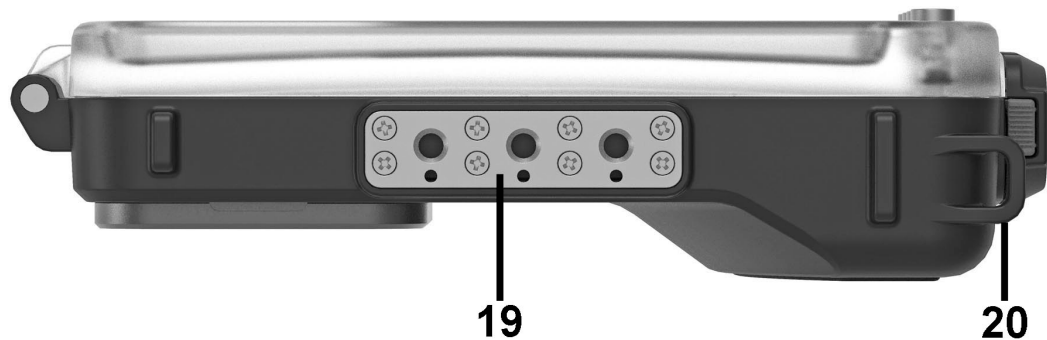

19 - Soportes triples para trípode ¼-20  
20 - Punto de conexión de cordón  
21 - Bloqueo de leva (abre/cierra la carcasa)

#### IV. Montar la carcasa

1. Abra la carcasa subacuática. Pulse y mantenga presionado el botón de liberación (A) y gire el bloqueo de leva (B) en sentido antihorario.

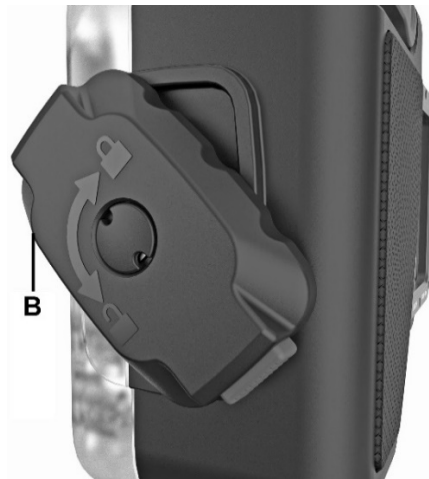
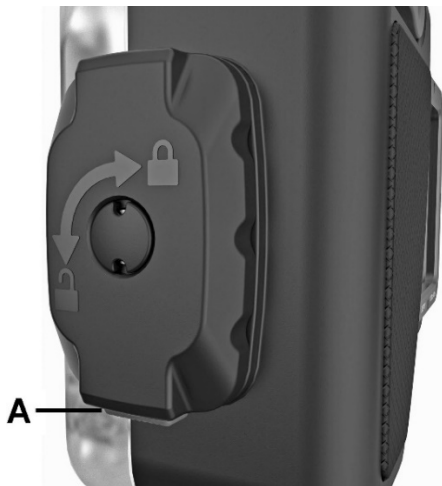

**Importante:** No intente abrir la carcasa cuando haya presión de vacío interna. Para liberar la presión de vacío, desenrosque la tapa del puerto de control de vacío y use la yema del dedo para mover hacia los lados la válvula unidireccional de goma amarilla. Escuchará cómo se libera la presión. Libere la presión únicamente cuando usted y la válvula interior estén secos.

2. Abra el compartimento de pilas tirando hacia abajo de la pestaña de bloqueo (A) y levantando la tapa de pilas (B). Inserte dos pilas AAA alcalinas en el compartimento de las pilas. Asegúrese de que las baterías estén insertadas correctamente de acuerdo con las marcas de polaridad +/-.

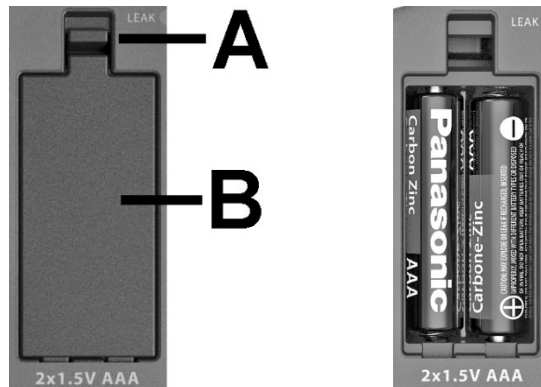

### Notas

- También se pueden utilizar pilas AAA recargables de NiMH. Con baterías de NiMH completamente cargadas el indicador de carga de batería de la carcasa en la parte superior derecha de la pantalla de la aplicación solo mostrará 3 barras.
- Las baterías de un solo uso durarán aproximadamente 50 horas de uso continuo.

3. Inserte la cápsula desecante Moisture Muncher™ en la cavidad. Moisture Muncher absorbe la humedad dentro de la carcasa sellada y evita el empañamiento. Una cápsula nueva y fresca es de color azul. Reemplace la cápsula cuando los gránulos se vuelvan de color rosa. Se incluye una cápsula de muestra con el SportDiver. Se pueden comprar 10 paquetes de Moisture Muncher en una bolsa de aluminio resellable en su distribuidor SeaLife local.



*Inserte un Moisture Muncher*



*Pack de 10 Moisture Muncher (SL911)*

4. Fije un cordón de muñeca acolchado a la carcasa subacuática como se muestra a continuación. Pase el extremo del cordón a través del orificio del cordón (A). El clip (B) se utiliza para sujetar la carcasa a su anillo D BCD. NO acople el clip a la carcasa. También puede sujetar el cordón alrededor de su muñeca, usando el seguro antideslizante (C) para apretar el cordón.

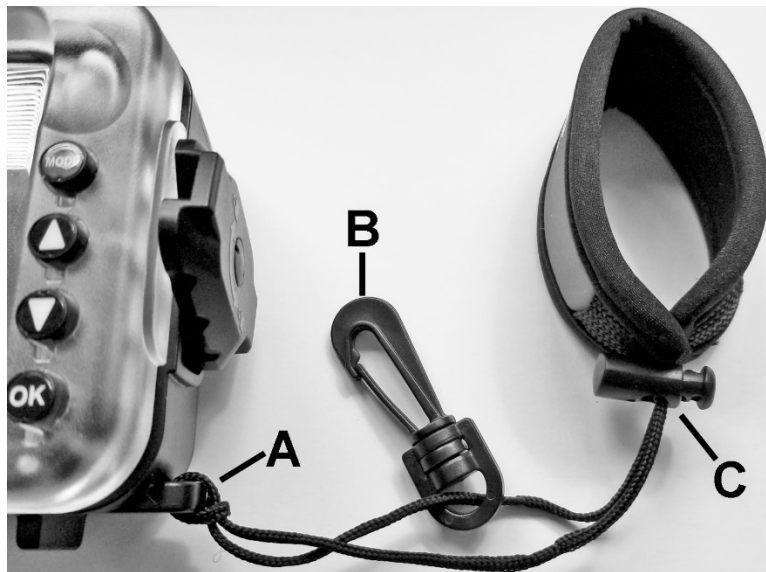

5. Descargue la aplicación SeaLife " SportDiver" de la Apple App Store™ o de Google Play™. Busque "SportDiver". Después de instalar la aplicación, acepte todos los permisos, que incluyen acceso a Fotos, Cámara, Micrófono y Bluetooth. SeaLife no recopila datos, rastrea la ubicación ni recopila información personal de la aplicación SportDiver.

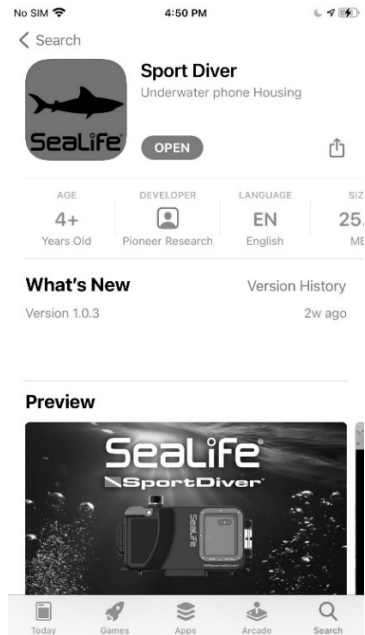

6. Se han preinstalado diez lengüetas de goma de tamaño mediano (A) en la carcasa, como se muestra a continuación. Las lengüetas de goma y el resorte en forma de arco mantienen el teléfono en posición y evitan que el teléfono se mueva cuando la carcasa está sellada.

Importante: No instale lengüetas en áreas donde se encuentran los botones laterales del teléfono.

Cambie las lengüetas medianas por lengüetas pequeñas o grandes dependiendo del tamaño de su teléfono. Para teléfonos más grandes, también puede quitar las lengüetas del lado izquierdo y solo usar lengüetas inferiores pequeñas.

El extremo de la lengüeta de agarre es cónico. Asegúrese de instalar las lengüetas con el lado más largo hacia arriba y el lado más corto hacia abajo, para mantener al teléfono presionado.

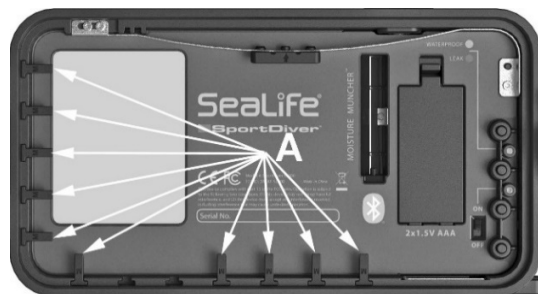

Lengüetas de goma medianas preinstaladas (A)

7. Si su teléfono tiene una funda protectora, se recomienda quitarla. Inserte el teléfono en la carcasa para comprobar el ajuste. Empuje el teléfono hacia arriba contra el resorte en forma de arco hasta que la parte inferior del teléfono pueda empujarse hacia abajo y sujetarse con las lengüetas de goma. Luego deslice el teléfono hacia la izquierda tanto como sea posible. Sobre una superficie suave, como una toalla, verifique que el teléfono esté sujeto firmemente en su posición y que ninguna lengüeta toque los botones en el costado del teléfono. Retire el teléfono empujando hacia arriba el resorte de arco y levantando el teléfono.



*Teléfono pequeño con lengüetas de goma grandes instaladas*      *Teléfono grande con lengüetas de goma pequeñas instaladas*

### Nota

- Algunos teléfonos con funda protectora pueden ser lo suficientemente pequeños como para caber de forma segura dentro de la carcasa sin quitar la funda protectora. En ese caso, puede probar dejando la funda protectora.
- Cuando la carcasa está encendida, tocar el sensor de agua dorado (ubicado en la parte inferior derecha interior de la carcasa) hará que se active la alarma de fugas. Si eso sucede, apague la carcasa y vuelva a encenderla.



## V. Preparar la carcasa para uso bajo el agua

1. Antes de usar bajo el agua, es importante cambiar la configuración del teléfono a: Modo Avión ACTIVADO, Bluetooth, ACTIVADO y No Molestar ACTIVADO. Solo para iPhones, apagar “True Tone” hace que la pantalla sea más fácil de ver bajo el agua. Esto asegura que la aplicación de la cámara SportDiver funcione con una batería mínima y sin interrupciones mientras el teléfono está sellado dentro de la carcasa subacuática.

Vaya a Configuración  
y **active**

- > Modo avión
- > Bluetooth
- > No molestar

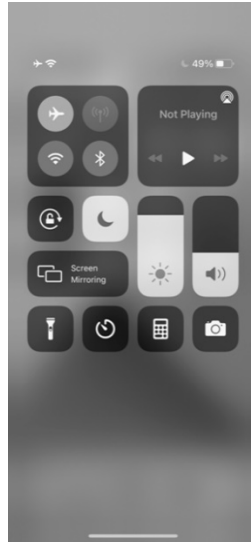

iPhone

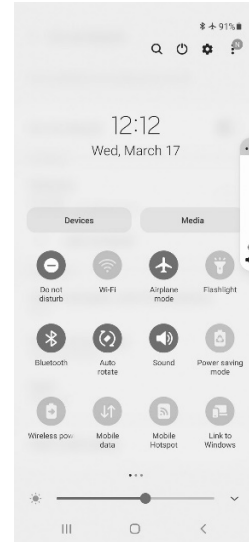

Android

2. Cargue completamente su teléfono antes de cada uso. Considere usar un cargador de batería (cargador portátil de 5V) para cargar su teléfono entre inmersiones si no hay un cargador de pared disponible.



*Cargue completamente su teléfono antes de cada uso para evitar el mensaje emergente de batería baja*

### Nota

Cuando su teléfono alcance <20% de carga de la batería, aparecerá una advertencia de "Batería baja". Este mensaje es generado por el sistema operativo del teléfono- no por la aplicación SportDiver. El sistema operativo del teléfono no permite desactivar el mensaje de batería baja. Considere reducir el brillo de la pantalla de su teléfono para conservar la energía de la batería. La aplicación SportDiver tiene una configuración de ahorro de energía que atenuará la pantalla después de 1, 3 o 5 minutos, según su configuración. En Ahorro de Energía, la vista en vivo de la cámara se apagará. Presione cualquier botón para salir del modo de ahorro de energía.

3. Para optimizar la calidad de la imagen, utilice un paño de microfibra o algodón sin pelusa para limpiar las lentes del teléfono y el puerto de vidrio de la carcasa subacuática.

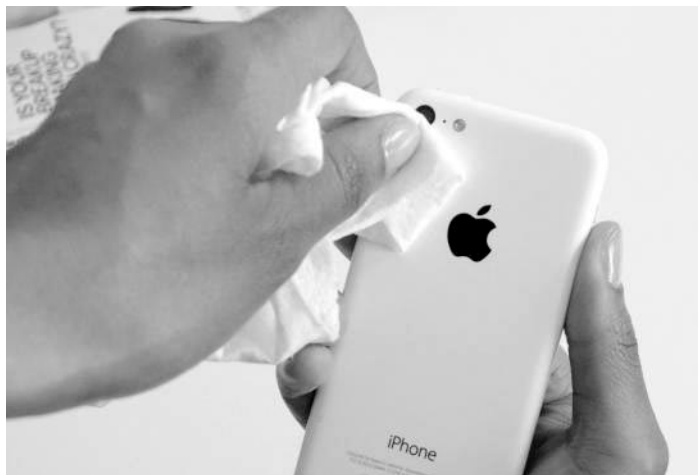

4. Inspeccione la junta tórica principal (A) y la junta tórica del puerto de comprobación de vacío (B) en busca de cortes u otros daños. Retire la tapa del puerto de comprobación de vacío (C) para exponer la junta tórica. Limpie las juntas tóricas y las superficies de contacto opuestas con un paño sin pelusa ligeramente humedecido. Reemplace las juntas tóricas si están dañadas o cada año. El juego de juntas tóricas de repuesto SportDiver (artículo SL40010) incluye la junta tórica principal y la junta tórica del puerto de comprobación de vacío.

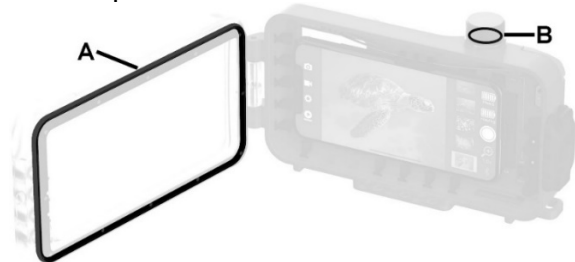

5. Ponga un poco de silicona para junta tórica en la yema del dedo. Aplique una capa delgada de lubricante de silicona a la superficie expuesta de la junta tórica principal y de la junta tórica del puerto de comprobación de vacío. Use la yema del dedo para esparcir uniformemente el lubricante sobre las superficies expuestas de las juntas tóricas. Solo es necesaria una capa fina de lubricante.

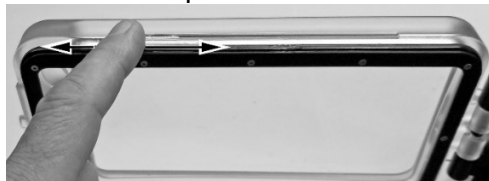

6. Encender la carcasa subacuática (A). La carcasa tiene dos LED de estado para indicar la conectividad de alimentación/Bluetooth (B) y el estado de la alarma de fuga (C). El LED azul de encendido/Bluetooth y el LED rojo de alarma de fuga parpadearán. Si no es así, compruebe que las baterías estén instaladas correctamente.

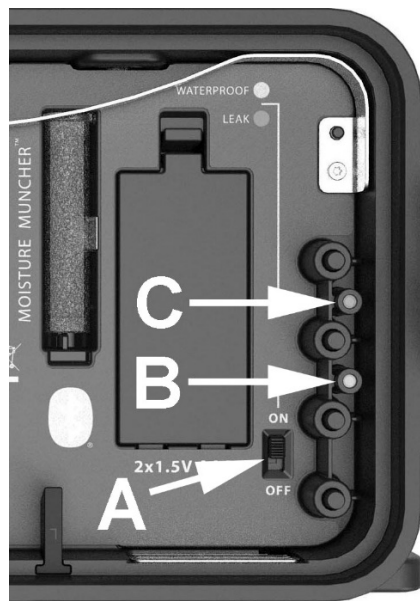

7. Encienda su teléfono y abra la aplicación SportDiver. La aplicación mostrará "Esperando conexión". El teléfono con la aplicación SportDiver abierta más cercana a la carcasa se conectará automáticamente en aproximadamente 1 minuto. Una vez conectado, el LED azul de encendido/Bluetooth dejará de parpadear y se volverá azul fijo, y el icono de Bluetooth en la parte inferior derecha de la pantalla cambiará de blanco a azul. Una vez que la carcasa se haya conectado, la aplicación mostrará un manómetro. Si es así, continúe con el siguiente paso. Si el teléfono no se conecta automáticamente, apague la carcasa y repita el paso 6. Asegúrese de que su teléfono esté cerca de la carcasa y de que la aplicación esté abierta.

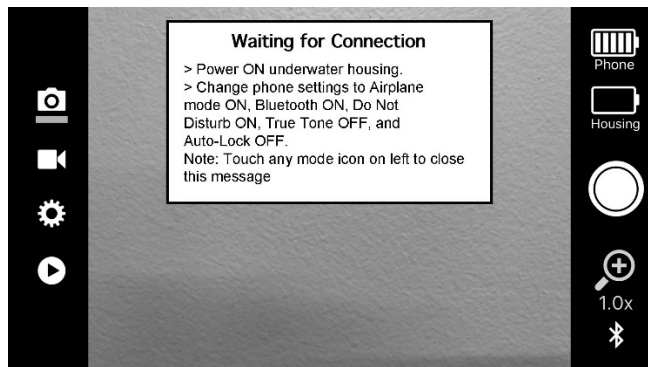

*Esperando mensaje de conexión*

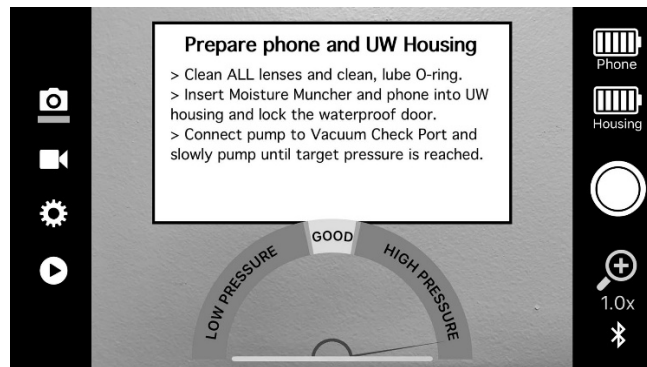

*Una vez conectado, se muestra un manómetro*

### Nota

- No toque el sensor de agua dorado ubicado en la parte inferior derecha interior de la carcasa. Eso hará que se active la alarma de fuga y muestre un mensaje de "Fuga detectada". Si eso sucede, apague la carcasa y repita los pasos 6 a 8.

8. Inserte el teléfono en la carcasa, cierre la puerta impermeable y gire el bloqueo de leva en sentido horario hasta que se detenga y bloquee en su lugar. Cuando cierre la puerta impermeable asegúrese de no atrapar nada en el área de sellado.



### Nota

- No toque el sensor de agua dorado ubicado en la parte inferior derecha interior de la carcasa. Eso hará que se active la alarma de fuga y muestre un mensaje de "Fuga detectada". Si eso sucede, apague la carcasa y repita los pasos 6 a 8.
- Es normal que haya un pequeño espacio entre la puerta impermeable y la carcasa frontal después de cerrar la puerta. La aplicación de presión de vacío en el paso 10 cerrará el espacio.

9. Desenrosque la tapa del puerto de comprobación de vacío. Verá una válvula unidireccional de goma amarilla (A), que permite eliminar el aire del interior de la carcasa usando la bomba de vacío manual.

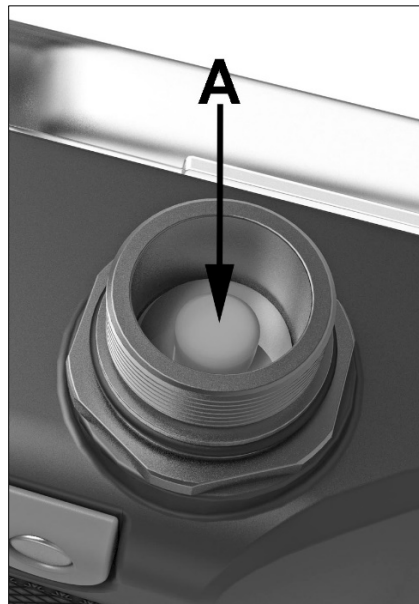



10. Presione la punta de goma de la bomba manual contra el puerto de comprobación de vacío abierto y bombee hasta que la aguja del indicador en pantalla llegue a "BUENO" □. Se necesitan de 2 a 3 bombeos completos. Enrosque la tapa del puerto de comprobación de vacío.



*Bomba manual presionada contra el puerto de comprobación de vacío*

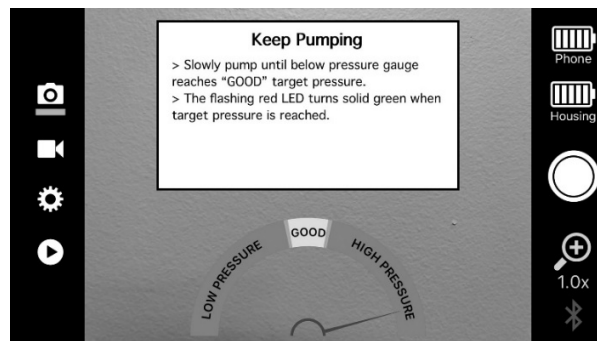

*Bombee hasta que la aguja del medidor llegue a "BUENO"*

#### Nota

- Si bombeó demasiado, use la yema del dedo para mover la válvula unidireccional amarilla de goma hacia un lado y libere algo de presión de aire. Luego, vuelva a bombear hasta que la presión sea "BUENO".
- Si la aguja del medidor no se mueve al bombear, aplique una delgada capa de lubricante a la junta tórica y vuelva a intentarlo.

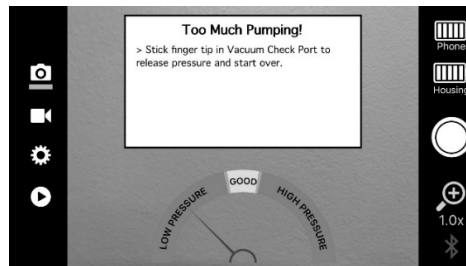

11. Cuando la presión de vacío sea buena, la carcasa iniciará un análisis de fugas de 3,5 minutos para garantizar que la presión de vacío interna se mantenga y que la carcasa sea hermética. Una vez finalizado el análisis de fugas, se muestra el mensaje "El sello impermeable es bueno".

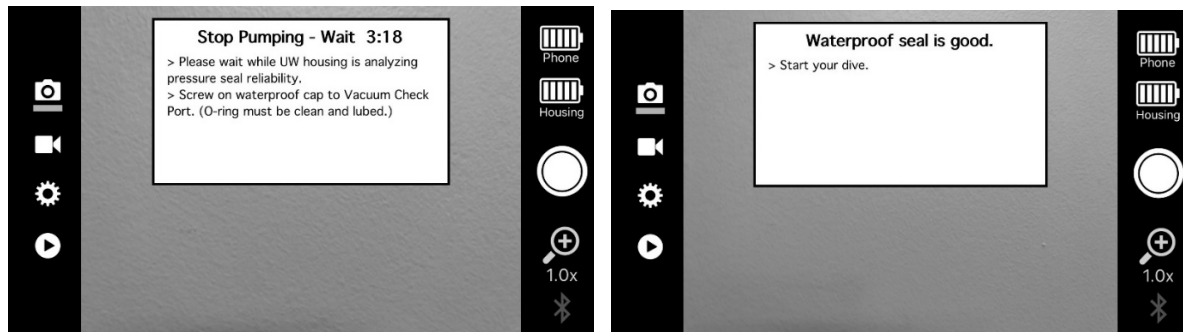

### Importante

- No exponga la carcasa a la luz solar directa durante el análisis de fugas. Eso puede causar que se acumule calor dentro de la carcasa, aumentando la presión del aire interno y provocando una falla en la alarma de fuga.
- Asegúrese de atornillar la tapa del puerto de comprobación de vacío. El puerto de comprobación de vacío sin la tapa NO es impermeable y hará que la carcasa filtre.
- Es necesario liberar la presión de vacío interna antes de abrir la carcasa. Use la yema del dedo para mover la válvula unidireccional amarilla de goma hacia un lado para liberar la presión de vacío. ¡Usted y la válvula deben estar secos!

12. Si aparece el mensaje "Fuga detectada...> Cambio de presión interna..." durante el análisis de fugas, vuelva al paso 6. Inspeccione las juntas tóricas en busca de daños; reemplace las juntas tóricas si están dañadas. Limpie las juntas tóricas y repita los pasos 6 a 11.



### Nota

- Puede desactivar la alarma de fugas en la configuración de la aplicación. Desactivar la alarma de fuga evitará que la carcasa le avise si se detecta una fuga de agua o de presión de aire. Si desactiva la alarma de fuga, es importante aplicar presión de vacío interna, lo que ayuda al sellado impermeable.

## VI. Después de usar la carcasa bajo el agua

Siga estos pasos importantes después de cada uso bajo el agua:

1. Remoje la carcasa sellada en agua dulce durante unos 20 minutos. Presione cada botón 20 veces para eliminar el agua salada, la arena o la suciedad atrapadas debajo de los botones.
2. Seque la carcasa con una toalla. Asegúrese de que usted y la carcasa impermeable estén completamente secos antes de abrir la tapa del puerto de control de vacío y la puerta impermeable.
3. Libere la presión de vacío interna antes de abrir la carcasa. Desenrosque la tapa del puerto de comprobación de vacío y use la yema del dedo para mover la válvula unidireccional amarilla de goma hacia un lado para liberar la presión de vacío. ¡Usted y la válvula del puerto de comprobación deben estar completamente secos cuando libere la presión o entrará agua en la carcasa!
4. Asegúrese de que las gotas de agua alrededor de las áreas de sellado de la junta tórica no entren en la carcasa. Utilice una toalla limpia y seca para secar las gotas de agua que hayan entrado en la carcasa.
5. La alarma de fuga puede activarse (bip) al abrir la puerta impermeable. Apague la carcasa para apagar la alarma de fuga.
6. Siga las demás instrucciones de cuidado y mantenimiento de la página 49.

## VII. Operación de la carcasa

El SportDiver tiene cuatro modos principales: Foto, Video, Configuración y Reproducción. Presione el botón

Modo  para cambiar de modo. Aparece una línea azul debajo del icono del modo seleccionado.



Modo Foto para tomar fotografías

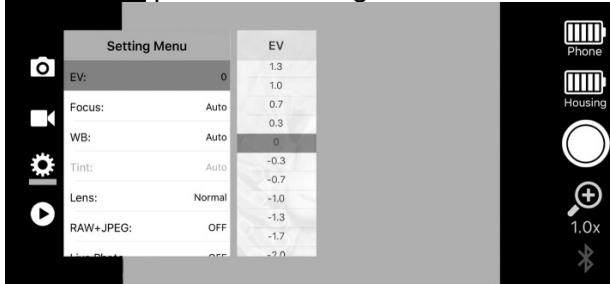

Modo de Menú de Configuración para ajustar la configuración de la cámara

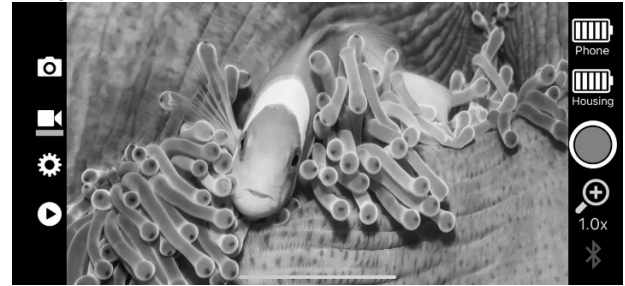

Modo Video para grabar video







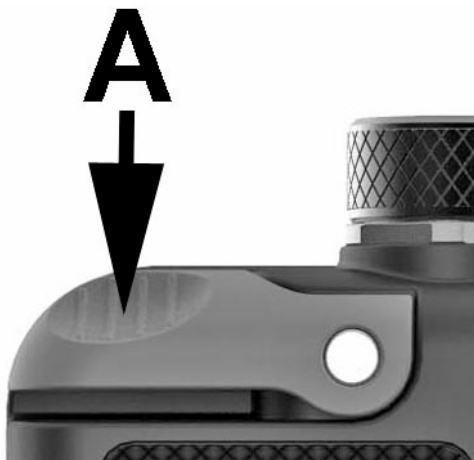

Modo de reproducción para revisar fotos y videos

1. Tomar una foto - Fije el modo en Foto y presione la palanca del obturador (A).
2. Grabación de video - Fije el modo en Video y presione la palanca del obturador (A) para iniciar la grabación de video. Vuelva a presionar la palanca del obturador para detener la grabación. El tiempo transcurrido aparecerá en rojo en la parte superior de la pantalla cuando se esté grabando el video.



*Presione el obturador «A» para tomar una foto o iniciar/detener la grabación de video*

3. Cambio de configuración - Fije el modo en Menú de Configuración. Use los botones Arriba  y Abajo  para desplazarse por el menú principal de configuración y presione  para ingresar a un submenú de configuración. En el submenú de configuración, use los botones Arriba  y Abajo  para desplazarse por las opciones de configuración y presione  para confirmar la configuración.

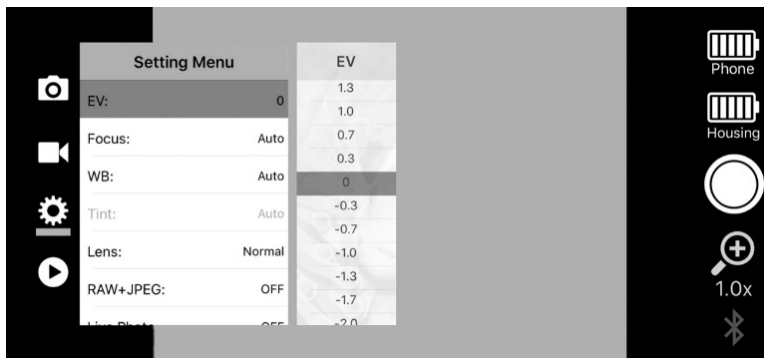



*Ejemplo de configuración principal con el submenú de configuración "EV".*

### Nota

Para obtener información sobre cada ajuste en el menú de configuración, consulte el capítulo VIII, página 33.

4. Reproducción de imágenes y videos - Fije el modo en Reproducción. Se muestra la última foto o video tomados. Una tira de miniaturas en el lado derecho resalta la imagen de vista única que se muestra.

Utilice los botones Arriba  y Abajo  para desplazarse por las imágenes. Los videoclips tendrán un ícono de cámara de video en la miniatura. Los videos comenzarán a reproducirse automáticamente cuando se seleccionen. Puede eliminar cualquier archivo presionando el botón OK, seleccionando Sí y presionando OK para confirmar.



*Foto de vista única con banda de miniaturas a la derecha*





*Pulse el botón Ok para abrir la opción "¿Eliminar este archivo?"*

### Nota

Los archivos también se guardan en la aplicación Fotos de su teléfono en una carpeta llamada SportDiver. Eliminar un archivo en la aplicación SportDiver también eliminará el archivo en la aplicación Fotos. Eliminar un archivo en la aplicación Fotos también eliminará el archivo en la aplicación SportDiver.



5. Zoom - en los modos Foto o Video, presionar el botón Arriba  aumenta el zoom. Al presionar el botón Abajo , se reduce el zoom.



*Ejemplo de zoom 1X (sin zoom)*



*Ejemplo de zoom 4X*

### Nota

- Puede hacer zoom de 1X (sin zoom) a 10X en incrementos de 1,0x - 0,5x.
- El zoom está deshabilitado cuando los ajustes de Lente doble, RAW+JPEG o Modo retrato están habilitados.
- Cuando el Enfoque está configurado en "Manual", el presionar el botón OK alterna entre zoom y enfoque manual (MF).

## VIII. Acerca del Menú de Configuración

El menú de configuración de la aplicación SportDiver incluye la mayoría de las configuraciones de cámara de uso común disponibles en su teléfono, brindándole control creativo. Los siguientes ajustes pueden estar disponibles o no, según la marca/modelo del teléfono y el sistema operativo que se utilice. El menú de configuración cambiará a medida que se publiquen las actualizaciones de la aplicación y que estén disponibles nuevos modelos y funciones de teléfono. Visite la tienda de aplicaciones o sealife-cameras.com para obtener las últimas actualizaciones.

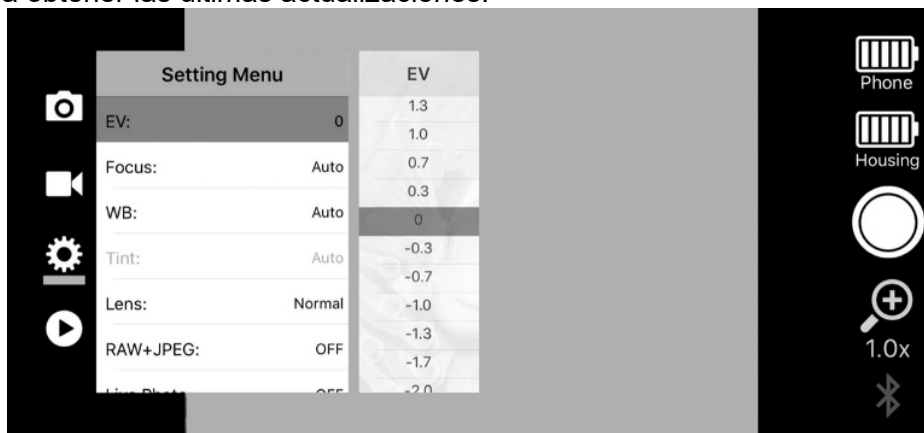

La siguiente descripción del Menú de configuración se divide en dos secciones: configuración de iPhone y configuración de Android:

## **Configuración de iPhone** (los usuarios de teléfonos Android pueden omitir esta sección)

### EV (valor de exposición)

Esta configuración ajusta el programa de exposición automática de la cámara. Aumentar el valor (+) resulta en una exposición de imagen más brillante. Disminuir el valor (-) resulta en una exposición de imagen más oscura. La configuración de EV se puede ajustar de +3,0 a -3,0 en incrementos de 0,3 pasos. Cada paso equivale aproximadamente a 1 parada de exposición.

### Enfoque

Hay dos opciones - enfoque automático o enfoque manual. Seleccionar Manual le permite ajustar manualmente el enfoque usando los botones arriba/abajo. Cuando esté seleccionado Manual, presione el botón OK en los modos Foto y Video para alternar entre la función de zoom y la función de enfoque manual (MF). El enfoque manual se puede ajustar de 0,00 (enfoque más cercano) a 1,00 (enfoque infinito) en incrementos de 0,05.

Esta configuración es útil al fotografiar sujetos más pequeños en primer plano, pero la cámara intenta enfocar el área de fondo más grande.

### WB (balance de blancos)

La configuración del balance de blancos ajusta la temperatura de color de la luz con la que está disparando, para que se puedan restaurar los colores naturales. Por ejemplo, fotografiar un objeto blanco bajo el agua [sin iluminación de foto-vídeo] aparecerá azul/verde en lugar de blanco. El ajuste de la configuración del balance de blancos puede compensar este efecto de cambio de color y hacer que este objeto vuelva a aparecer blanco.

El ajuste de balance de blancos predeterminado es Automático, que funciona bien en la mayoría de entornos de iluminación ambiental y cuando se usa una luz de foto-video y/o el filtro de corrección de color incluido. Puede ajustar manualmente la temperatura de color de balance de blancos de 3000 K (Kelvin) a 8000 K para lograr el efecto

de color deseado. Cuando se selecciona un valor de balance de blancos manual, el efecto de color se puede afinar con los ajustes de Tinte que se describen a continuación.

SeaLife está probando diferentes configuraciones manuales de WB y Tinte en diferentes condiciones y profundidades de iluminación bajo el agua y publicará las configuraciones recomendadas en [sealife-cameras.com](http://sealife-cameras.com) cuando estén disponibles.

Para obtener los mejores colores bajo el agua, use una luz de foto-video subacuática con al menos 2000 lúmenes. Más lúmenes es mejor. Configure el balance de blancos en Automático cuando use una luz de foto-video. También puede usar el filtro de corrección de color subacuático incluido en combinación con la luz de foto-video para mejorar aún más los colores.

### Tinte

La configuración Tinte solo está disponible cuando se selecciona un ajuste de balance de blancos manual. No puede ajustar el tinte si WB está configurado en Auto. Tinte le permite ajustar con precisión la configuración de color de WB manual. La escala de color del tinte varía de -150 (verde/amarillo) a +150 (magenta) en incrementos de 10 pasos. El uso de valores positivos (+) es más adecuado para foto subacuática.

### Lente

Si su iPhone tiene varias lentes de cámara, puede seleccionar la lente que prefiera según lo que esté disparando. Para la mayoría de las fotografías, la lente normal (ancha) produce excelentes resultados. La lente ultra-ancha es ideal para fotografiar sujetos más grandes manteniendo una distancia de disparo corta. El teleobjetivo es mejor para sujetos que no le permiten acercarse.

El rango de enfoque para cada lente varía según el modelo de su iPhone. Los lentes normal y ancho normalmente permiten una distancia de disparo de aproximadamente 2" (5 cm), mientras que el teleobjetivo tiene una distancia mínima de disparo de aproximadamente 10" (25 cm).

Si su iPhone tiene 2 o más lentes, verá una opción de lente dual. Seleccione la configuración de lente doble y active el modo Retrato (Bokeh) para crear un efecto de desenfoque de fondo. Visite el sitio web de SeaLife para obtener tutoriales acerca de cómo usar la configuración de lente dual y retrato para crear efectos de luz de estudio y desenfoque de fondo.

Los iPhones de 3 lentes incluirán una opción de lente triple. La lente triple le permite cambiar rápidamente las lentes ópticas haciendo zoom. 1.0X es la lente ultra ancha, 2.0X es la lente ancha (normal) y 4.0X es el telefoto. Todos los demás valores de zoom son ópticos más algo de zoom digital.

### RAW+JPEG

Cuando está activado RAW+JPEG, cada foto tomada se guardará como una imagen .jpg estándar y como una imagen.dng RAW sin procesar. Los archivos RAW no se comprimen ni procesan, y el tamaño del archivo tiende a ser aproximadamente 4 veces mayor que el de una imagen JPEG comprimida.

Las imágenes RAW requieren una edición posterior con Adobe Photoshop o Lightroom. Esta configuración es mejor utilizada por fotógrafos con experiencia en la edición de imágenes RAW: se necesitan tiempo y experiencia para adquirir las habilidades necesarias para convertir un archivo de imagen RAW en una imagen de buena calidad que sea mejor que un archivo de imagen JPEG procesado estándar.

### Resolución de vídeo

Use esta configuración para seleccionar la calidad de video y la velocidad de fotogramas deseadas. 1080p-30fps es alta calidad y adecuado para la mayoría de las aplicaciones. 4K es el video de calidad más alta, pero la disponibilidad depende de la especificación del iPhone. Disparar en 4K o en una velocidad de fotogramas superior creará archivos de video muy grandes que pueden llenar rápidamente la memoria de su teléfono. Se recomienda utilizar 60 fotogramas por segundo (fps) para sujetos que se mueven más rápido. El uso de 120 o 240 fps reproducirá en cámara lenta a 30 fps. Cuanto más rápida sea la velocidad de fotogramas, mayor será el tamaño del archivo de vídeo.

### Foto + 3 seg. Video

Cuando está activado Foto + 3 seg. Video, la aplicación capturará un videoclip de 3 segundos con cada imagen fija. El videoclip se captura 1,5 segundos antes y 1,5 segundos después de capturar la imagen fija. La aplicación guardará dos archivos - una imagen fija y un videoclip.

### Retrato

Esta configuración funciona igual que el modo Retrato de la aplicación de cámara nativa de su iPhone y es útil para crear efectos de desenfoque de fondo (Bokeh) e iluminación de estudio. Solo iPhones con dos o más lentes pueden usar esta configuración, porque se necesitan dos lentes para crear un desenfoque de fondo o un efecto Bokeh. Configure la lente a lente doble y luego active el modo retrato.

Para ajustar la cantidad de desenfoque de fondo deseada, abra la foto en su aplicación nativa de Fotos de iPhone y seleccione Editar. Luego seleccione el ajuste de apertura ( $f$ ). Aparecerá una barra deslizante PROFUNDIDAD debajo de la imagen mostrada. Deslice hacia la izquierda para una apertura más baja y más desenfoque de fondo y hacia la derecha para una apertura más alta y menos desenfoque de fondo. Luego, seleccione Listo para guardar la foto.

### Ahorro de Energía

El ahorro de energía atenúa la pantalla después de una cierta cantidad de inactividad para ahorrar energía de la batería. Presione cualquier botón para salir del ahorro de energía. Puede seleccionar Apagado, 1, 3 o 5 minutos. El tiempo predeterminado de ahorro de energía es de 3 minutos.

### Brillo de Pantalla

Esta configuración ajusta el brillo de la pantalla. Va desde 1,0 (más brillante) a 0,0 (más oscuro) en incrementos de 0,1 pasos. 0,8 es el brillo de pantalla predeterminado. El uso de un brillo de pantalla más alto hace que sea más fácil ver la pantalla en condiciones de sol brillante, pero también consume más energía de la batería.

### Alarma de Fuga

La alarma de fuga se puede apagar si desea omitir el análisis de fuga de 3,5 minutos descrito en la sección 5. La configuración predeterminada es Activado.

La carcasa subacuática SportDiver cuenta con dos alarmas de fugas. Uno es el análisis de presión de vacío previo a la inmersión, que se describe en la sección 5. La aplicación mostrará una alerta de alarma de fuga si detecta un cambio de presión interna durante el análisis de fuga de 3,5 minutos. Esta alarma de fuga puede desactivarse.

La otra alarma de fuga es un sensor de agua dorado ubicado en la parte inferior derecha interior de la carcasa subacuática. La aplicación mostrará una alerta de alarma de fuga si el agua o cualquier objeto conductor, como su dedo, toca el sensor. Esta alarma de fuga no se puede desactivar.

### Configuraciones bloqueadas

La siguiente tabla muestra qué configuraciones se bloquearán (no estarán disponibles) dependiendo de otras configuraciones. Por ejemplo, es posible que no se seleccione Lente Dual cuando Enfoque está configurado en Manual.

Setting	Zoom adjust	EV adjust	Focus manual	WB adjust	Tint adjust	Lens Normal	Lens Dual	Lens Telephoto	RAW+JPEG	Photo+3sec Video	Background Blur	Power Save	Display Brightness	Leak Alarm
Zoom adjust							x		x		x			
EV adjust														
Focus manual							x				x			
WB adjust							x				x			
Tint adjust							x				x			
Lens Normal											x			
Lens Dual	x		x	x	x				x	x				
Lens Telephoto											x			
RAW+JPEG	x						x			x	x			
Photo+3sec Video							x		x		x			
Background Blur	x		x	x	x	x		x	x	x				
Power Save														
Display Brightness														
Leak Alarm														

x	= Setting not available
	= Setting available
	= Does not apply

## **Configuración de teléfono Android** (los usuarios de iPhone deben consultar la sección anterior)

### Lente

Si su teléfono tiene varias lentes de cámara, puede seleccionar la lente que prefiera según lo que esté disparando. Para la mayoría de las fotografías, la lente ancha produce excelentes resultados. La lente Ultra-ancha es ideal para fotografiar sujetos más grandes manteniendo una distancia de disparo corta. El Teleobjetivo es mejor para sujetos que no le permiten acercarse.

### Importante:

- Es posible que no pueda acceder a algunas lentes, lo cual es una limitación establecida por el fabricante del teléfono. Por ejemplo, los teléfonos Samsung Galaxy no dan acceso al teleobjetivo; eso puede cambiar en el futuro.



- Algunas lentes bloquean otras configuraciones. Por ejemplo, la lente ultra ancha no permite el enfoque manual con teléfonos Android.

### Velocidad de obturación

Seleccione Automático para la exposición automática de la velocidad del obturador o uno de los valores de velocidad del obturador manual para crear el efecto de exposición deseado. Cuando se usa la velocidad de obturación manual, la configuración ISO también debe ajustarse manualmente.

### ISO

Seleccione Automático para la exposición ISO automática o uno de los valores ISO manuales para crear el efecto de exposición deseado. Cuando se utiliza ISO manual, la configuración de la velocidad del obturador también debe ajustarse manualmente.

### Valor de exposición (EV)

Esta configuración ajusta el programa de exposición automática de la cámara. Aumentar el valor (+) resulta en una exposición de imagen más brillante. Disminuir el valor (-) resulta en una exposición de imagen más oscura. Cada paso equivale aproximadamente a 1 parada de exposición. El ajuste EV se bloquea cuando se utilizan la velocidad de obturación manual y la ISO manual.

### Enfoque

Hay dos opciones - enfoque automático o enfoque manual (MF). Seleccionar MF le permite ajustar manualmente el enfoque usando los botones arriba/abajo. Cuando esté seleccionado Manual, presione el botón OK en los modos Foto y Video para alternar entre Zoom y MF. El enfoque manual se puede ajustar de 0,00 (enfoque más cercano) a 1,00 (enfoque infinito) en incrementos de 0,05. Esta configuración es útil al fotografiar sujetos más pequeños en primer plano, pero la cámara intenta enfocar el área de fondo más grande.

### WB (balance de blancos)

El ajuste de balance de blancos se utiliza para compensar la temperatura de color del entorno de iluminación en el que usted está filmando, de modo que se restauran los colores naturales. Por ejemplo, las fotos y videos bajo el agua de un objeto blanco aparecerán en azul porque el agua absorbe los colores rojo y amarillo. El filtro de corrección de color rojo incluido funciona bien para compensar este efecto de color azul. Puede afinar el balance de blancos para crear el efecto de color deseado.

Para obtener los mejores colores subacuáticos, use una luz de foto-video y configure el balance de blancos en Automático. Está bien mantener conectado el filtro de corrección de color rojo cuando se usa una luz de foto-video para ayudar a realzar los colores.

Hay dos menús de configuración de balance de blancos. La configuración de Balance de blancos (WB) incluye ajustes preestablecidos, como Automático, Manual, Submarino profundo, Submarino poco profundo, Luz de día y Nublado. El "Balance de blancos manual" incluye todos los valores de balance de blancos manuales que van desde 2000K a 10000K en incrementos de 100K. Seleccione el preajuste de balance de blancos apropiado según su entorno. A continuación, se muestra una descripción de cada uno de los ajustes preestablecidos de balance de blancos (WB):

Auto: el ajuste Auto WB funciona bien en la mayoría de entornos de iluminación subacuática cuando se usa en combinación con el filtro de corrección de color o la luz de foto y video subacuática.

Manual: seleccionar "Manual" le permitirá ajustar manualmente la temperatura de color del balance de blancos (K) en la configuración "Manual WB". Puede ajustar manualmente el balance de blancos para lograr el efecto de color deseado. Seleccione el valor kelvin (K) igual a su entorno de iluminación. Por ejemplo, si la temperatura de color real de su entorno es 6500K, configure el WB manual en 6500K para compensar el ambiente de iluminación más frío y azul.

Submarino profundo y Submarino poco profundo: estos ajustes preestablecidos están diseñados para funcionar con el filtro de corrección de color rojo incluido. Si el ajuste Auto WB [con filtro rojo] no obtiene los colores deseados, intente utilizar submarino profundo para profundidades superiores a 3 m/10 pies o submarino poco profundo para profundidades menores.

Luz de día y nublado: estos ajustes preestablecidos están diseñados para disparar en tierra sin el filtro de corrección de color rojo. Si el ajuste Auto WB [sin filtro rojo] no obtiene los colores deseados, intente utilizar uno de estos ajustes preestablecidos de acuerdo con su entorno.

#### Efecto de color

La configuración de Efecto de color incluye Mono (blanco y negro), Negativo y Sepia. Desactive el efecto de color para obtener todo color.

#### Ráfaga de 3 disparos

Cuando está encendida, al presionar el obturador se capturarán 3 fotos en 1 segundo.

#### Resolución de foto

Utilice esta configuración para ajustar el tamaño o los megapíxeles de la imagen. Las opciones del menú variarán según la marca y el modelo del teléfono. La configuración predeterminada suele ser el tamaño de megapíxeles más alto disponible en el teléfono.

#### Resolución de vídeo

Seleccione entre resolución de video HD720, HD1080 o UHD 4K, siendo UHD 4K el video de mejor y más alta calidad. 4K solo está disponible si la marca/modelo de su teléfono lo admite. Algunos modelos de teléfonos también incluirán selección de velocidad de cuadros, como 30 cuadros por segundo (fps), 60 fps o más. 1080p-30fps es alta calidad y adecuado para la mayoría de las aplicaciones. Disparar a 4K o a una velocidad de fotogramas superior creará archivos de video muy grandes que pueden llenar rápidamente la memoria de su teléfono.

### RAW+JPEG

Cuando está activado RAW+JPEG, cada foto tomada se guardará como una imagen .jpg estándar y como una imagen .dng RAW sin procesar. Los archivos RAW no se comprimen ni procesan, y el tamaño del archivo tiende a ser aproximadamente 4 veces mayor que el de una imagen JPEG comprimida.

Las imágenes RAW requieren una edición posterior con Adobe Photoshop o Lightroom. Esta configuración es mejor utilizada por fotógrafos con experiencia en la edición de imágenes RAW: se necesitan tiempo y experiencia para adquirir las habilidades necesarias para convertir un archivo de imagen RAW en una imagen de buena calidad que sea mejor que un archivo de imagen JPEG procesado estándar.

Activar RAW + JPEG puede desactivar otras configuraciones o funciones, dependiendo de la marca y modelo de su teléfono.

### Ahorro de Energía

El ahorro de energía atenúa la pantalla después de una cierta cantidad de inactividad para ahorrar energía de la batería. Presione cualquier botón para salir del ahorro de energía. Puede seleccionar Apagado, 1, 3 o 5 minutos. El tiempo predeterminado de ahorro de energía es de 3 minutos.

### Brillo de Pantalla

Esta configuración ajusta el brillo de la pantalla. Va desde 1,0 (más brillante) a 0,0 (más oscuro) en incrementos de 0,1 pasos. 0,8 es el brillo de pantalla predeterminado. El uso de un brillo de pantalla más alto hace que sea más fácil ver la pantalla en condiciones de sol brillante, pero también consume más energía de la batería.

### Alarma de Fuga

La alarma de fuga se puede apagar si desea omitir el análisis de fuga de 3,5 minutos descrito en la sección 5. La configuración predeterminada es Activado.

La carcasa subacuática SportDiver cuenta con dos alarmas de fugas. Uno es el análisis de presión de vacío previo a la inmersión, que se describe en la sección 5. La aplicación mostrará una alerta de alarma de fuga si detecta un cambio de presión interna durante el análisis de fuga de 3,5 minutos. Esta alarma de fuga puede desactivarse.

La otra alarma de fuga es un sensor de agua dorado ubicado en la parte inferior derecha interior de la carcasa subacuática. La aplicación mostrará una alerta de alarma de fuga si el agua o cualquier objeto conductor, como su dedo, toca el sensor. Esta alarma de fuga no se puede desactivar.

#### Configuraciones en pantalla

Cuando está encendida, esto mostrará en la parte superior o inferior de la pantalla de su teléfono la configuración de la cámara y la exposición que se están utilizando. Para iPhone, vaya a Configuración y desplácese hacia abajo hasta la aplicación SportDiver. Allí verá la opción para habilitar la configuración en pantalla.

## **IX. Tomar fácilmente grandes fotos**

### Visibilidad de agua clara

El agua clara es esencial para obtener buenos resultados. Las pequeñas partículas que flotan en el agua causan poca visibilidad y mala calidad de imagen. Evite remover el fondo del mar con sus aletas. Limite su distancia de disparo a 1/10 de la visibilidad del agua. Por ejemplo, si la visibilidad es de 40 pies (12 m), debe mantener la distancia de disparo a menos de 4 pies (1,2 m).

### Mantenga una distancia de disparo cercana

La distancia de disparo ideal es de 1,8 m (6 pies) y cuanto más cerca, mejor. El rango de enfoque mínimo del teléfono varía según el modelo y el objetivo seleccionados, pero normalmente es de aproximadamente 2" (5 cm). El teléfono puede tomar excelentes fotografías y videos macro, así que aproveche esa función.

### Muévase con calma y controle su flotabilidad

Es muy difícil tomar buenas fotos o videos cuando se está moviendo o si no controla su flotabilidad. Busque oportunidades para tomar excelentes fotografías. Colóquese en el mejor ángulo y neutralice su flotabilidad. Utilice el monitor LCD para encuadrar perfectamente al sujeto, verifique la distancia de disparo y mantenga la carcasa estable. Conserve la calma y la paciencia - a veces debe esperar un poco para que regresen los peces que se habían asustado. No persiga a los peces, deje que los peces vengan hacia usted. Observe siempre las reglas de buceo seguro.

### Tome varias fotos de cada sujeto

Siempre puede eliminar las malas tomas más tarde.

### Evite fotos y video azules

El agua reduce la luz y filtra los colores rojo/amarillo, resultando en una iluminación ambiental más oscura y azul. Hay dos formas de restaurar los colores perdidos:

- 1) Utilice una o dos luces subacuáticas de foto y vídeo SeaLife Sea Dragon (accesorio opcional) para mejorar los colores y la calidad de fotos/vídeos. Esto dará como resultado los mejores colores, brillo y nitidez.
- 2) Utilice el filtro de corrección de color incluido. El filtro es más eficaz en condiciones de agua azul a una profundidad inferior a 50 pies (15 m). Está bien utilizar el filtro cuando dispare con una luz de foto y video Sea Dragon.

### Visite el sitio web de SeaLife para obtener actualizaciones y tutoriales prácticos

Cualquier actualización del manual o consejos adicionales pueden encontrarse en el sitio web de SeaLife en [www.sealife-cameras.com](http://www.sealife-cameras.com).

Pregúntele a su distribuidor local de buceo SeaLife acerca de cursos de fotografía submarina. La mayoría de distribuidores de buceo SeaLife ofrecen cursos de fotografía submarina que incluyen formación práctica, así como muchos consejos y técnicas útiles para la fotografía submarina.

## X. Reemplazando las juntas tóricas

La carcasa subacuática SportDiver tiene dos juntas tóricas accesibles que mantienen un sello impermeable: la junta tórica principal (A) y la junta tórica del puerto de comprobación de vacío (B). Reemplace las juntas tóricas si están dañadas o cada año. Se incluye un juego de juntas tóricas de repuesto. Consulte a su distribuidor autorizado SeaLife para comprar juegos de juntas tóricas adicionales (artículo SL40010)



Retirar las juntas tóricas - utilice la herramienta de extracción de juntas tóricas para levantar y quitar la junta tórica de su ranura.





Lubricar las juntas tóricas - antes de instalar las juntas tóricas, límpielas con un paño sin pelusa ligeramente humedecido. Aplique una fina capa de lubricante de silicona a cada junta tórica. Use las yemas de los dedos para esparcir uniformemente el lubricante. No estire las juntas tóricas.

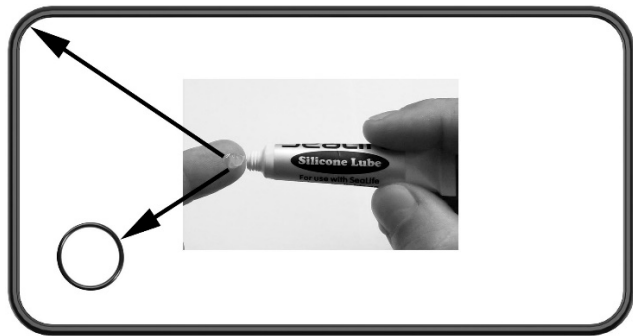

*Aplique una fina capa de lubricante a las juntas tóricas*

Instalar las juntas tóricas - limpie las ranuras de las juntas tóricas con un paño sin pelusa ligeramente humedecido. Instale las juntas tóricas con cuidado, asegurándose de no torcerlas.

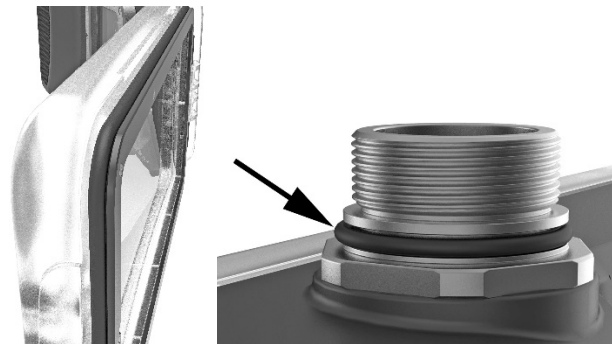

*Tenga cuidado de no torcer la junta tórica al instalarla*

## **XI. Cuidado y mantenimiento**

Cada carcasa submarina SeaLife SportDiver es inspeccionada para verificar su calidad, incluida una prueba de cámara de presión de 130 pies (40 m) para garantizar un sello impermeable. Es su responsabilidad cuidar adecuadamente la carcasa y dar mantenimiento al área de sellado de la junta tórica. Siga cuidadosamente estas importantes instrucciones de cuidado de la junta tórica. Si no sigue estas instrucciones de cuidado, la carcasa impermeable puede tener fugas y anular la garantía.

- NO abra el puerto de control de vacío ni libere la presión de vacío a menos que usted y la válvula interior estén secos. Cuando se libera el vacío, las gotas de agua en el área de la válvula entrarán en la carcasa, causando daños a los componentes electrónicos internos.

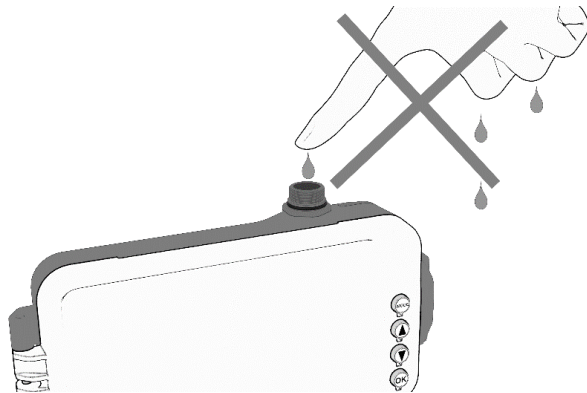

- Evite abrir la carcasa en ambientes mojados, arenosos o húmedos. Se recomienda abrir y cargar la carcasa en aire seco y frío, por ejemplo, dentro de una habitación con aire acondicionado. Esto evitará que agua o humedad queden atrapados dentro de la carcasa, lo que puede causar empañamiento durante su uso bajo el agua.
- La carcasa subacuática está probada hasta una profundidad de 130 pies (40 m). Exceder esta profundidad puede hacer que la carcasa se inunde y dañar la carcasa submarina y el teléfono.
- No exponga directa o indirectamente la carcasa subacuática a protectores solares en aerosol. La mayoría de protectores solares en aerosol contienen productos químicos que pueden reaccionar con el policarbonato y otros plásticos, causando grietas que comprometen el sello impermeable. Si la carcasa se mancha con protector solar, límpiela con un paño suave humedecido.
- Después de bucear, remoje la carcasa sellada en agua dulce durante unos 20 minutos. Presione cada botón 20 veces para eliminar el agua salada, la arena o la suciedad atrapadas debajo de los botones.
- Utilice un paño limpio y suave para secar la carcasa. Asegúrese de que usted y la carcasa impermeable estén completamente secos antes de abrir la puerta impermeable.
- Guarde la cámara y la carcasa solo después de una limpieza cuidadosa y cuando estén totalmente secas. Mantenga la puerta impermeable de la carcasa ligeramente abierta cuando la almacene durante más de 3 meses.

- No utilice limpiadores domésticos, jabones, detergentes o productos químicos para limpiar la carcasa subacuática. Los productos químicos pueden provocar una reacción negativa con los materiales plásticos.
- Reemplace la junta tórica cada año para garantizar un sellado adecuado. Utilice únicamente las juntas tóricas oficiales SeaLife diseñadas para la carcasa subacuática del SportDiver (artículo N.º SL40010). Hay juntas tóricas de repuesto disponibles en su distribuidor local autorizado de SeaLife o en línea en [www.sealifepartsdirect.com](http://www.sealifepartsdirect.com) (solo EE. UU.).
- No exponga la carcasa a la luz solar directa durante períodos prolongados. Conserve la carcasa en un área sombreada o debajo de una toalla para evitar que se sobrecaliente.
- No desarme ni intente reparar la carcasa, ya que esto anulará la garantía. Comuníquese con su distribuidor SeaLife autorizado local o con el Centro de servicio SeaLife de su país para realizar reparaciones.
- Use el cordón incluido para sujetar la carcasa subacuática a su muñeca o sujete la carcasa a su BCD (dispositivo de control de flotabilidad).
- No permita que entre humedad o suciedad en el interior de la carcasa al abrirla. Esto puede resultar en empañamiento al usar la cámara bajo el agua.
- Almacene la carcasa a temperatura ambiente en un lugar limpio y seco.

## XII. Especificaciones

Para obtener las especificaciones completas del producto, visite [www.sealife-cameras.com](http://www.sealife-cameras.com)

<b>Modelo</b>	Carcasa submarina para smartphone SeaLife SportDiver
<b>Artículo #</b>	SL400 / SL400-U (Misma carcasa, pero diferente embalaje y manual)
<b>Certificaciones</b>	CE, FCC, Listado SIG de Bluetooth, ROHS
<b>Profundidad límite</b>	130 pies / 40m
<b>Flotabilidad (en agua de mar)</b>	Positiva + 2,8 oz. (80g) Carcasa subacuática solo con baterías, filtro rojo y Moisture Muncher; sin teléfono. Reste el peso del teléfono para la flotabilidad subacuática total
<b>Controles</b>	Parte superior: Palanca del obturador Posterior: Modo, Arriba, Abajo y OK
<b>Temperatura de operación</b>	Subacuático: 33°F a 110°F (1°C a 43°C) Tierra: 0°F a 120°F (-17°C a 49°C)
<b>Junta tórica</b>	Material Rabalon™ TPE (artículo # SL40010)
<b>Puerto de lente</b>	Puerto de lente de vidrio óptico con revestimiento antirreflectante en la superficie interna

<b>Montaje de trípode</b>	Roscas triples de trípode de ¼-20 para colocar accesorios.
<b>Material de la carcasa</b>	Cuerpo de policarbonato, caucho TPE, marco de lente anodizado duro T6061 y HERRAJES METÁLICOS DE ACERO INOXIDABLE DE GRADO MARINO SERIE 304 - 316.
<b>Frecuencia de radio</b>	Bluetooth® de baja energía (LE) Banda de frecuencia: 2402-2480 MHz; Potencia RF: -1,95 dBm
<b>Batería</b>	2x AAA alcalinas (o pila recargable NiMH)
<b>Duración de la pila</b>	Aprox. 50 horas
<b>Peso</b>	24,0 oz. (680g) Solo carcasa subacuática - con pilas, filtro, Moisture Muncher
<b>Dimensiones</b>	Externas: 8,4" x 4,9" x 2,2" (213,1mm x 125,7mm x 54,8mm) Internas: 6,3" x 3,1" x 0,6" (160 mm x 79 mm x 15 mm)
<b>Garantía</b>	Garantía limitada de 1 año.

### **XIII. Resolución de Problemas**

Visite el sitio web de SeaLife en [www.sealife-cameras.com](http://www.sealife-cameras.com). Vaya a la sección "Actualizaciones técnicas" y seleccione "SportDiver". Allí encontrará los más recientes consejos y sugerencias para la resolución de problemas. Si aún necesita servicio de reparación, comuníquese con su distribuidor local autorizado de SeaLife para obtener servicio.

### **XIV. Repuestos y Servicio**

Si su producto SeaLife necesita servicio o si necesita piezas de repuesto, comuníquese con su distribuidor local autorizado de SeaLife o visite el sitio web de SeaLife para obtener instrucciones en [www.sealife-cameras.com/parts-and-service/](http://www.sealife-cameras.com/parts-and-service/).

### **XV. Declaración FCC**

Este dispositivo cumple con la Parte 15 del Reglamento de la FCC. Su operación está sujeta a las siguientes dos condiciones: (1) este dispositivo no puede causar interferencias nocivas y (2) este dispositivo debe aceptar cualquier interferencia recibida, incluyendo interferencias que puedan causar un funcionamiento no deseado.

NOTA: El fabricante no es responsable de ninguna interferencia de radio o televisión causada por modificaciones o cambios no autorizados en este equipo. Tales modificaciones o cambios podrían anular la autoridad del usuario para operar el equipo.

NOTA: Las pruebas a las que ha sido sometido este equipo comprobaron que cumple con las limitaciones establecidas para dispositivos digitales Clase B, conforme a lo estipulado en el apartado 15 de las Normas de la FCC. El propósito de estas limitaciones es brindar una protección razonable contra interferencias perjudiciales en el hogar. Este producto genera, usa y puede irradiar energía de frecuencia radioeléctrica y, si no se le instala y emplea según las instrucciones pertinentes, puede provocar interferencias en las comunicaciones por radio. No obstante, no existe garantía alguna de que no vayan a producirse interferencias en alguna instalación en particular. Si este equipo causa interferencias molestas en la recepción de radio o televisión, lo cual puede determinarse apagando y encendiendo el equipo, se recomienda intentar corregir la interferencia por medio de una o más de las siguientes medidas:

- Reorientar o reubicar la antena receptora.

- Aumentar la separación entre el equipo y el receptor.
- Conectar el equipo a un tomacorriente en un circuito diferente a aquel al que está conectado el receptor.
- Consultar al distribuidor o a un técnico de radio/televisión para obtener ayuda.

## **Declaración IC**

### **(RSS-Gen sección 7.1.3)**

#### **Canadá, Avisos Industry Canada (IC)**

Este dispositivo cumple con los estándares RSS exentos de licencia de Canadá.

Su operación está sujeta a las siguientes dos condiciones: (1) este dispositivo no puede causar interferencias y (2) este dispositivo debe aceptar cualquier interferencia, incluyendo interferencias que puedan causar un funcionamiento no deseado del dispositivo.

#### **Canada, avis d'Industry Canada (IC)**

Le présent appareil est conforme aux CNR d'Industrie Canada applicables aux appareils radio exempts de licence.

L'exploitation est autorisée aux deux conditions suivantes :

- (1) l'appareil ne doit pas produire de brouillage, et
- (2) l'utilisateur de l'appareil doit accepter tout brouillage radioélectrique subi, même si le brouillage est susceptible d'en compromettre le fonctionnement.

#### **Información sobre exposición a Radio Frecuencia (RF)**

La potencia de salida radiada del dispositivo Wireless está por debajo de los límites de exposición a radiofrecuencia de Canada Industry (IC). El dispositivo Wireless se debe utilizar

de tal manera tal que la posibilidad de contacto humano durante el funcionamiento normal se reduzca al mínimo.

Este dispositivo ha sido evaluado para y se muestra conforme con los límites de Tasa de Absorción Específica ("SAR") IC cuando se opera en condiciones de exposición portátiles.

#### **Informations concernant l'exposition aux fréquences radio (RF)**

La puissance de sortie émise par l'appareil de sans fil est inférieure à la limite d'exposition aux fréquences radio d'Industry Canada (IC). Utilisez l'appareil de sans fil de façon à minimiser les contacts humains lors du fonctionnement normal.

Ce dispositif a été évalué pour et démontré conforme à la Taux IC d'absorption spécifique ("SAR") des limites lorsqu'il est utilisé dans des conditions d'exposition portatifs.

#### **CE**

El SeaLife SportDiver SL400 cumple con los requisitos esenciales y otras disposiciones relevantes de la Directiva 2014/53/UE.





## **XVI. Garantía Limitada**

El fabricante garantiza al comprador original (el "Comprador") de este producto (el "Producto"), siempre que en el momento de la compra el Producto estuviera nuevo, sin usar y en su embalaje original, por un período de un (1) año desde la fecha de compra (el "Período de garantía"), que el Producto está libre de defectos de mano de obra y materiales cuando se usa de acuerdo con las especificaciones publicadas por el Fabricante. En caso de que el Comprador crea que el Producto contiene un defecto, el Comprador debe buscar asesoramiento para la resolución de problemas en el sitio web de SeaLife en [www.sealife-cameras.com](http://www.sealife-cameras.com) o en el importador del Producto en el país en el que el Comprador compró el Producto. El Distribuidor SeaLife autorizado local también puede ayudar con el servicio del Producto y, en caso de que se determine que el producto requiere servicio, puede emitir al Comprador un número de autorización de devolución. Para tener derecho a cualquier recurso en virtud del presente, el Comprador debe devolver el Producto al Fabricante dentro del Período de garantía, a riesgo del remitente, acompañado de lo siguiente (los "Requisitos de reclamación"): (a) un número de autorización de devolución emitido por el fabricante, (b) una carta que describa el defecto con un detalle razonable; (c) una dirección válida para el Comprador; y (d) una copia del recibo de compra o comprobante de compra original que especifique la fecha de compra del Producto. Para obtener más información sobre el servicio de reparación o para localizar un centro de servicio en su país, visite el sitio web de SeaLife en [www.sealife-cameras.com](http://www.sealife-cameras.com).

**Importante: La garantía limitada anterior se aplica únicamente al Producto vendido por el Fabricante. Esta garantía limitada no cubre ni proporciona ningún remedio por daños a teléfonos inteligentes, otros dispositivos electrónicos u otros productos que se utilicen en relación con el Producto. El Comprador comprende y acepta que, si bien el Fabricante ha realizado esfuerzos comercialmente razonables para garantizar que el Producto funcione de acuerdo con las especificaciones publicadas aplicables del Fabricante, existe cierto riesgo de entrada de agua u otra falla cuando se utiliza el Producto, riesgo que asume el Comprador.**

En el caso de que el Comprador devuelva el Producto al Fabricante con los Requisitos de Reclamo, y el Fabricante pueda replicar los supuestos defectos o fugas, y determine a su discreción razonable que el Producto contiene un defecto en mano de obra o en materiales, el Fabricante, a su absoluta y entera discreción, reparará o reemplazará este Producto y lo devolverá al Comprador sin cargo. En el caso de que el Fabricante no pueda replicar los supuestos defectos o fugas, o determine que el producto no contiene un defecto en mano de obra o en materiales, el Fabricante notificará al Comprador y, a solicitud del Comprador, el Fabricante devolverá el Producto al Comprador a costo del Comprador.

Quedan excluidos de esta garantía los daños causados por no usar el Producto de acuerdo con las especificaciones publicadas por el Fabricante, daños cosméticos, daños causados por abuso, mal uso, desgaste, rotura, daños por agua causados por juntas tóricas o superficies de contacto de juntas tóricas dañadas, o por residuos atrapados entre la carcasa del producto y la junta tórica, daños causados por la exposición a filtros solares u otros productos químicos, reparación o intento de reparación por personas no autorizadas, almacenamiento inadecuado, incumplimiento del mantenimiento programado y fugas de pilas.

LO ANTERIOR ES EL ÚNICO Y EXCLUSIVO REMEDIO DEL COMPRADOR, Y LA ÚNICA Y EXCLUSIVA OBLIGACIÓN DEL FABRICANTE, CON RESPECTO A UNA RECLAMACIÓN DE QUE UN PRODUCTO ES DEFECTUOSO. EXCEPTO POR LA GARANTÍA LIMITADA ESTABLECIDA ANTERIORMENTE, EL FABRICANTE RENUNCIA A TODAS LAS GARANTÍAS, EXPRESAS O IMPLÍCITAS, CON RESPECTO AL PRODUCTO, INCLUYENDO, SIN LIMITACIÓN, LAS GARANTÍAS IMPLÍCITAS DE COMERCIABILIDAD, IDONEIDAD PARA UN PROPÓSITO PARTICULAR Y NO INFRACCIÓN. BAJO NINGUNA CIRCUNSTANCIA, EL FABRICANTE SERÁ RESPONSABLE ANTE EL COMPRADOR O CUALQUIER TERCERO POR CUALQUIER DAÑO ESPECIAL, INCIDENTAL, INDIRECTO, CONSECUENTE O PUNITIVO, INCLUYENDO, SIN LIMITACIÓN, PÉRDIDA DE BENEFICIOS, LESIONES A PERSONAS O DAÑOS A PROPIEDAD, O DAÑOS DE LOS CUALES EL COMPRADOR PUEDA SER RESPONSABLE ANTE OTRAS A PERSONAS O ENTIDADES, INCLUSO SI EL FABRICANTE HA SIDO ADVERTIDO DE LA POSIBILIDAD DE DICHOS DAÑOS, Y YA SEA QUE EL RECLAMO SEA POR INCUMPLIMIENTO DEL O RENUNCIA ARBITRARIA AL CONTRATO, INCUMPLIMIENTO DE LA GARANTÍA, AGRAVIO, NEGLIGENCIA O DE OTRO MODO. ALGUNAS JURISDICCIONES NO PERMITEN LA EXCLUSIÓN O LIMITACIÓN DE DAÑOS INCIDENTALES O CONSECUENTES O PERMITEN LIMITACIONES SOBRE LA DURACIÓN DE UNA GARANTÍA IMPLÍCITA, POR LO QUE LAS LIMITACIONES ANTERIORES PUEDEN NO APLICARSE. NO OBSTANTE CUALQUIERA DE LO ANTERIOR, EN NINGÚN CASO LA RESPONSABILIDAD MÁXIMA AGREGADA DEL FABRICANTE QUE SURJA O ESTÉ RELACIONADA CON LA VENTA DEL PRODUCTO EXCEDERÁ EL PRECIO DE COMPRA PAGADO AL FABRICANTE POR EL PRODUCTO.

Esta garantía limitada se rige por las leyes del estado de Nueva Jersey, EE. UU. Cualquier reclamo de garantía u otra disputa que surja de o esté relacionada con esta garantía limitada o con el Producto, se presentará exclusivamente en los tribunales estatales o federales ubicados en el estado de Nueva Jersey, EE. UU., a cuya jurisdicción y lugar exclusivos el Comprador y cualquier parte a la que el Comprador compró el Producto, directa o indirectamente, dan su consentimiento irrevocable para este propósito.

# SeaLife®

# SportDiver™

SL40024 | Mayo 2021



***¡Comparta sus fotos y videos con nosotros en la web!***

[sealife-cameras.com](http://sealife-cameras.com)



SeaLifeCameras



SeaLifeCameras

Visite [sealife-cameras.com/manuals](http://sealife-cameras.com/manuals) para Español, Deutsch, Français, Italiano y Nederlands