

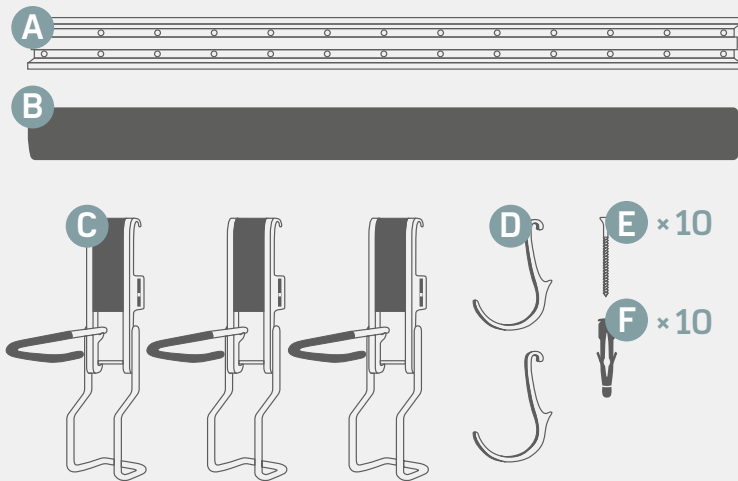

INSTRUKCJA UCHWYT ŚCIENNY NA ROWER

w wersji na 3 rowery

Lista części



A: Stalowa szyna
B: Plastikowa osłona
C: Hak na rower

D: Mniejszy hak na akcesoria
E: Śruby
F: Kołek

Narzędzia

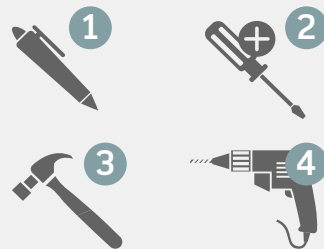

1: Pen
2: Śrubokręt
3: Młotek
4: Wiertarka

Istotne wskazówki dotyczące montażu

Prosimy o przestrzeganie podanych poniżej wskazówek, aby gwarancja nie została anulowana.

UWAGA

NIE WOLNO instalować uchwytu ściennego na rower na powierzchniach pozbawionych wymaganego podparcia, np. na ścianach z płyt gipsowo-kartonowych.

UWAGA

Należy wyłącznie stosować dołączone w zestawie mocowania do ściany, śruby i kołki, które są

odpowiednie dla danego typu ściany.

Należy się upewnić, że w miejscu planowanego montażu na ścianie lub w murze nie znajdują się żadne instalacje elektryczne, kanalizacyjne lub hydrauliczne.

Zamocowanie uchwytu ściennego na rower w sposób prawidłowy i bezpieczny wymaga odpowiedniej wiedzy. Jeśli potrzebujesz profesjonalnej pomocy, skorzystaj z niej.

OSTRZEŻENIE

Uchwyt ścienny na rower należy

montować WYŁĄCZNIE na słupku, belce, ścianie lub ścianie betonowej zapewniającej solidne podparcie.

Uchwyt ścienny na rower jest przewidziany

do zamocowania i korzystania z niego

na ścianie o konstrukcji w dobrym stanie, wystarczająco wytrzymałej, aby utrzymać ciężar roweru, który ma być na niej zawieszony.



W razie jakichkolwiek pytań prosimy o kontakt pod adresem: support@salelab.de

Krok 1: Montaż szyn stalowych (A)

OSTRZEŻENIE

Stalową szynę należy zamontować za pomocą odpowiednich mocowań i kołków na odpowiednio wytrzymałym słupku, ścianie z belek lub z betonu.

Najpierw należy określić prawidłową wysokość, na jakiej rowery zostaną zawieszane. Rowery powinny wisieć co najmniej 10 cm nad ziemią.

OSTRZEŻENIE

Szyna stalowa musi być zamontowana w położeniu horyzontalnym. Posługując się poziomnicą zwykłą lub laserową należy zaznaczyć na podłożu miejsca pod otwory, które mają zostać nawiercone.

przy czym odległości pomiędzy odpowiednimi parami otworów musi wynosić od 356 mm do 457 mm:

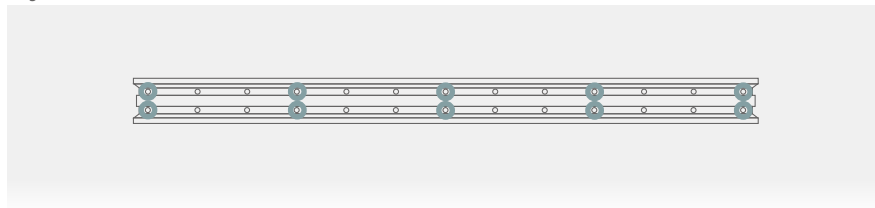

1. Do wywiercenia otworów w ścianie należy użyć wiertła 5/16" (8 mm).
2. W wywierconych otworach należy osadzić kołki (F) i wkręcić śruby (E). Kołki i śruby należy wkręcić do końca w celu zapewnienia bezpieczeństwa.

Krok 2: Mocowanie plastikowej osłony (B)

Nasuwanie plastikowej osłony z boku

Plastikową osłonę należy nasunąć na stalową szynę:

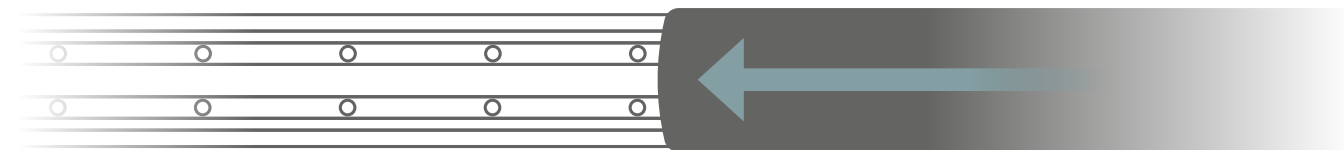

Jeśli brak jest przestrzeni, aby wsunąć plastikową osłonę z boku: należy ją wcisnąć na szynę od góry, jak pokazano na następnej stronie.

Mocowanie osłony na szynie

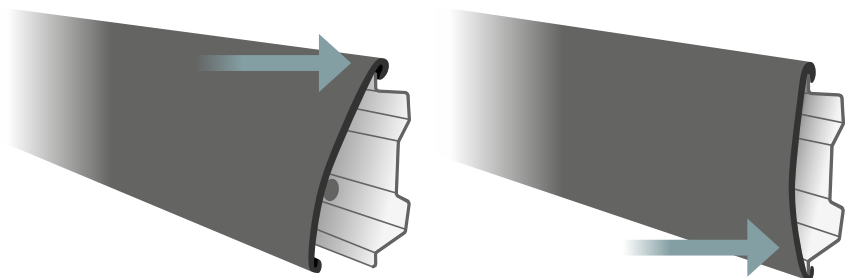

1. Dopasuj szczelinę w górnej części osłony do górnej krawędzi szyny.
2. Naciśnij dolną krawędź osłony, aż wskoczy i zaklinuje się we właściwej pozycji.
3. Należy zacząć od jednej strony i

przejsć na drugą stronę, aż osłona na całej swojej długości zaklinuje się w szynie.

UWAGA

Niebezpieczeństwo przytrzaśnięcia palców. Ręce należy trzymać z dala od ruchomych części.

Mocowanie zaślepek

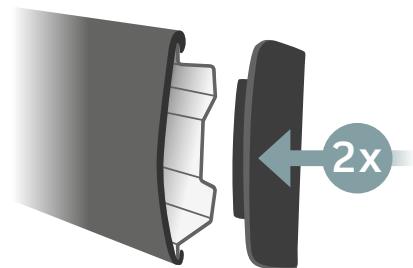

Krok 3: Montaż zaczepów (C/D)

UWAGA

Niebezpieczeństwo przytrzaśnięcia palców. Ręce należy trzymać z dala od ruchomych części.

1. Ustal właściwe położenie haków na rowerowy (C) i na akcesoria (D).
2. Wczepiając haki w szynę należy najpierw zacząć od ich górnej części, a następnie docisnąć ich dolną część do szyny aż do zatrzaśnięcia.
3. Aby zdjąć hak rowerowy, należy nacisnąć zatrzask zwalniający po prawej stronie haka rowerowego i delikatnie pociągnąć.

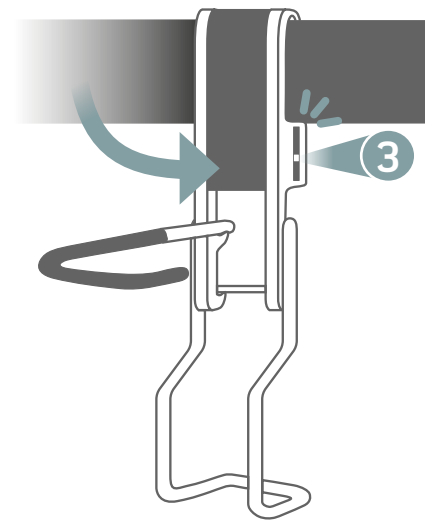

OSTRZEŻENIE



Maksymalne obciążenie szyny: 60 kg



Maksymalne obciążenie jednego haka rowerowego: (30 kg)

OSTRZEŻENIE

Maksymalne obciążenie uchwytu ściennego na rowery jest określone w niniejszej instrukcji obsługi i zależy od powierzchni montażowej.

NIE WOLNO przekraczać maksymalnego dopuszczalnego obciążenia, jakie może utrzymać uchwyt ścienny na rowery.

Podczas korzystania z uchwytu ściennego należy upewnić się, że zawieszany rower jest zamontowany w płaszczyźnie poziomej, a jego ciężar

jest równomiernie i proporcjonalnie rozłożony pomiędzy punktami styku.

Podczas przebywania pod obciążonym uchwytem ściennym na rowery należy zachować ostrożność, aby uniknąć obrażeń.

OSTRZEŻENIE

Jest niezmiernie istotne, aby uchwyt ścienny na rowery i akcesoria rowerowe był przymocowany do ściany w sposób prawidłowy, zapewniający bezpieczeństwo, zgodnie z załączoną instrukcją montażu, a także używany wyłącznie w sposób zgodny z jego przeznaczeniem. Przed zawieszeniem roweru w uchwycie, należy upewnić się, że został on prawidłowo zamontowany. Nieprawidłowe zamocowanie uch-

wytu na rowery może spowodować obrażenia ciała lub uszkodzenie jednego lub obydwu rowerów.

Prawidłowość zamocowania uchwytu ściennego na rowery i akcesoria rowerowe należy co miesiąc sprawdzać pod kątem ewentualnych obluzowań.

Jeśli którykolwiek z powyższych wymogów nie zostanie spełniony podczas montażu uchwytu ściennego na rowery, SaleLab GmbH nie będzie ponosić żadnej odpowiedzialności za szkody materialne lub obrażenia ciała wynikające z zamontowania uchwytu ściennego na rowery w sposób wadliwy, nieprawidłowy lub niezgodny z przeznaczeniem.

W razie jakichkolwiek pytań prosimy o kontakt:



support@salelab.de



+49(0) 751 95877024



www.forriders.de



borgen.for.riders

