

# YDMLED-1508/30/S

NADI

## CARACTERÍSTICAS

Modelo (s):	YDMLED-1508/30/S
Nombre (s):	Nadi
Aplicación:	Empotrado en Techo
Material de la carcasa:	Plástico
Terminado:	Satinado
Pantalla:	Cristal
Índice de Protección [IP]:	20
Base (portalámpara):	Base media E27
Tipo de lámpara:	LEDM

## PARÁMETROS ELÉCTRICOS

Tensión Nominal [V~]:	100 V ~-240 V ~
Consumo de potencia [W]:	9 W
Frecuencia Nominal [Hz]:	50 Hz/60 Hz
Consumo de Corriente [A]:	0.09 A-0.04 A
Factor de Potencia [f.p.]:	0.5
Flujo luminoso [lm]:	700 lm
Temperatura de color [K]:	3 000 K
Color de luz:	Luz cálida suave
Ángulo de apertura [°]:	110 °
IRC:	80
Temperatura de Operación:	-40 - 40 °C

## BENEFICIOS

Horas de vida [h]:	20 000 h
Atenuable:	No
Garantía:	5 años
Certificación:	NOM-003

## OBSERVACIONES:

Lámpara incluida: LEDM-001/30



Bote 8cm

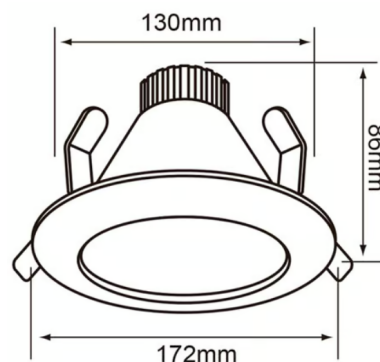

Lada sin costo 01 800 777 LITE



*Iluminación Especializada de Occidente S.A. de C.V.*

*Av. Dr. Ángel Leaño No.401, Nave 2 Interior B, Fracc. Los Robles C.P. 45134 Zapopan Jal. México*