

## HLED-530/7.5WRGB

CHICAGO I

### CARACTERÍSTICA

|                        |                     |
|------------------------|---------------------|
| Modelo (s)             | HLED-530_7.5WRGB    |
| Aplicación             | Piso                |
| Material de la carcasa | Lámina de acero     |
| Terminado              | Satinado            |
| Índice de protección   | 68                  |
| Tipo de lámpara        | Integrado LED 7.5 W |

### PARÁMETROS ELÉCTRICOS

|                         |               |
|-------------------------|---------------|
| Tensión nominal [V~]    | 100 - 240 V ~ |
| Consumo de potencia [W] | 7.5 W         |
| Frecuencia nominal [Hz] | 50 Hz/60 Hz   |
| Consumo de corriente    | 0.08 - 0.03 A |
| Factor de potencia [f.  | 0.7           |
| Temperatura de color    | RGB           |
| Color de luz            | RGB           |
| Temperatura de          | 0 - 40 °C     |

### BENEFICIOS

|                   |          |
|-------------------|----------|
| Horas de vida [h] | 30000 hr |
| Atenuable         | NO       |
| Garantía          | 5 años   |
| Certificación     | NOM-003  |

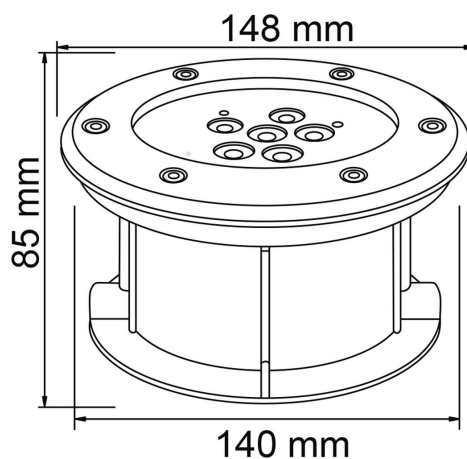

### Observaciones

No utilice fuera del agua

Lada sin costo 01 800 777 LITE



*Iluminación Especializada de Occidente S.A. de C.V*

*Av. Dr. Angel Leaño No.401, Nave 2 B, Fracc. Los Robles C.P. 45134 Zapopan Jal. México*