

13HLED374MV30G

STELLA

CARACTERÍSTICA

Modelo (s)	13HLED374MV30G
Aplicación	Sobreponer Muro
Material de la carcasa	Aluminio / Plástico
Terminado	Gris
Índice de protección	65

PARÁMETROS ELÉCTRICOS

Tensión nominal [V~]	100 - 240 V
Consumo de potencia [W]	13 W
Consumo de corriente	0.05 - 0.13 A
Factor de potencia [f.	0.9859999999999999
Flujo luminoso [lm]	340 lm
Temperatura de color	3 000 K
Color de luz	Luz cálida brillante
IRC	80
Temperatura de	-20 - 50°

BENEFICIOS

Horas de vida [h]	20000 h
Atenuable	NO
Garantía	5 años

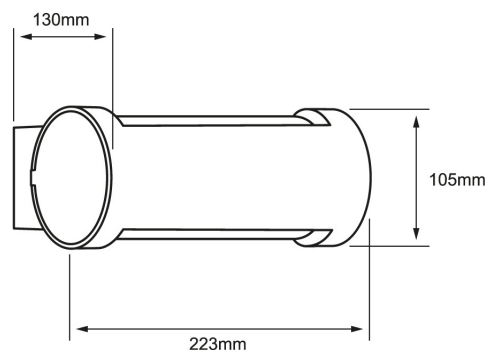

Observaciones

Empty box for observations.

Lada sin costo 01 800 777 LITE



Iluminación Especializada de Occidente S.A. de C.V

Av. Dr. Angel Leaño No.401, Nave 2 B, Fracc. Los Robles C.P. 45134 Zapopan Jal. México