

coco go™

3-in-1 bouncer

user guide

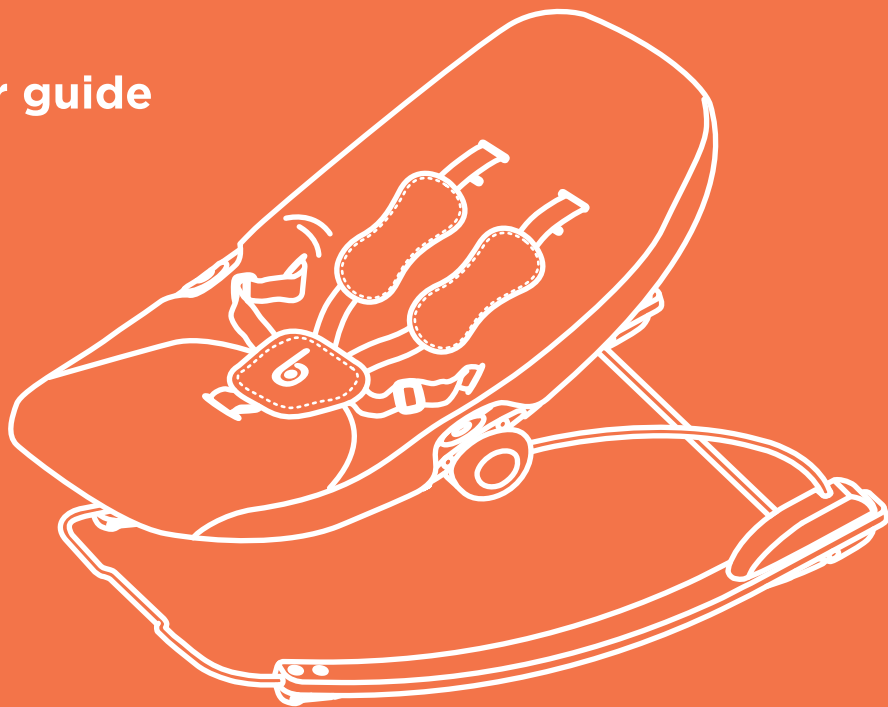

ready • sit • go

bloom
bloombaby.com

COCO go™

3-in-1 bouncer

Contents

Part List & Illustrations	3-10
Liste des pièces & Illustrations	
Lista de piezas & Ilustraciones	
Mitgeliefertes Zubehör & Abbildungen	
Lista delle componenti & Illustrazioni	
Onderdelenlijst & Illustraties	
Instructions – eng	11-16
Instructions – fr	17-22
Instrucciones – es	23-28
Gebrauchsanweisung – de	29-34
Istruzioni – it	35-40
Instructies – ned	41-46

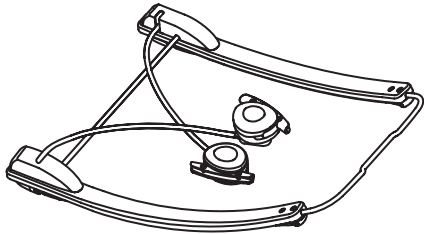

#01 – base

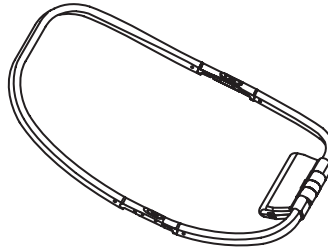

#02 – seat frame

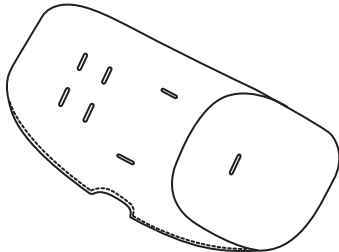

#03 – seat pad

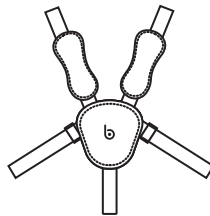

#04 – safety harness

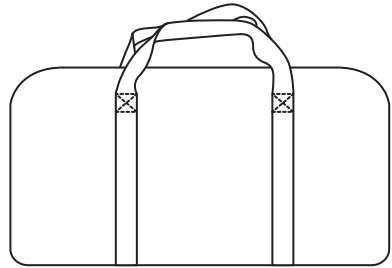

#05 – carry bag

3 modes & 6 seat positions

rocker mode (0 - 6 months)

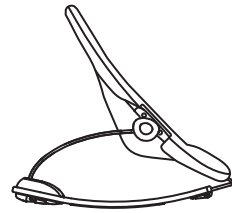
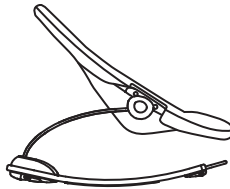
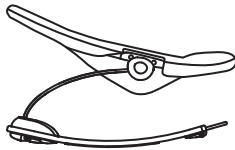

bouncer mode (0 - 6 months)

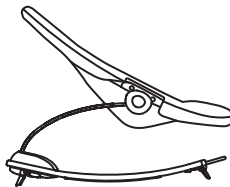
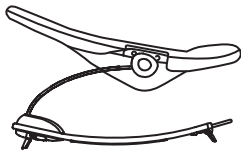

sitting mode (6 - 12 months)

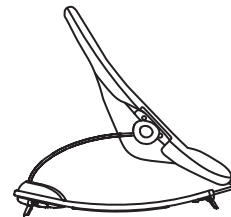

basic assembly

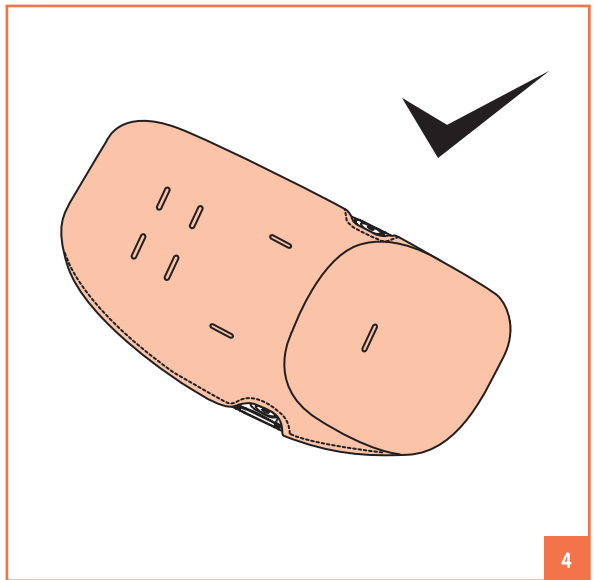
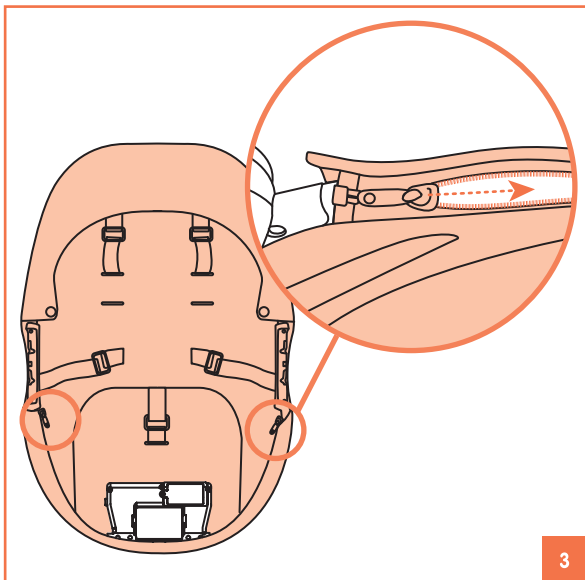
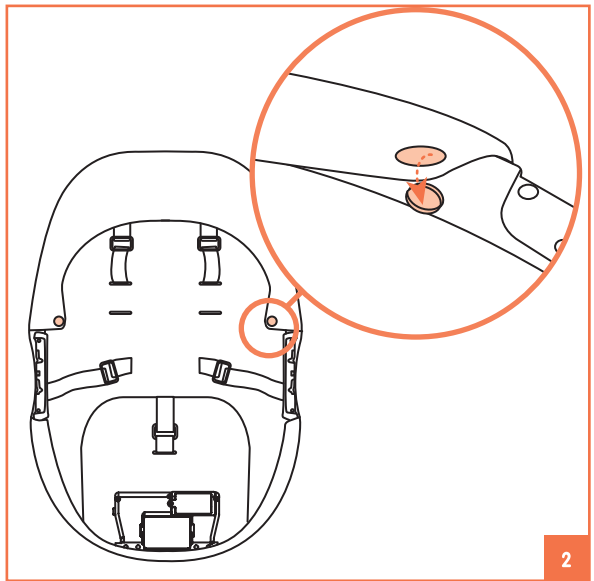
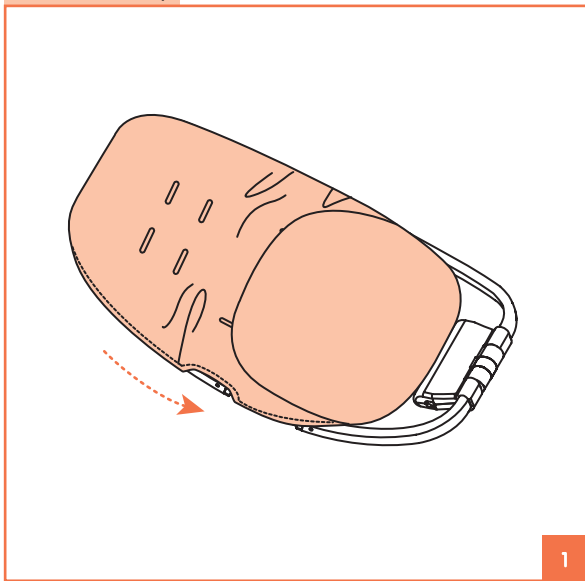

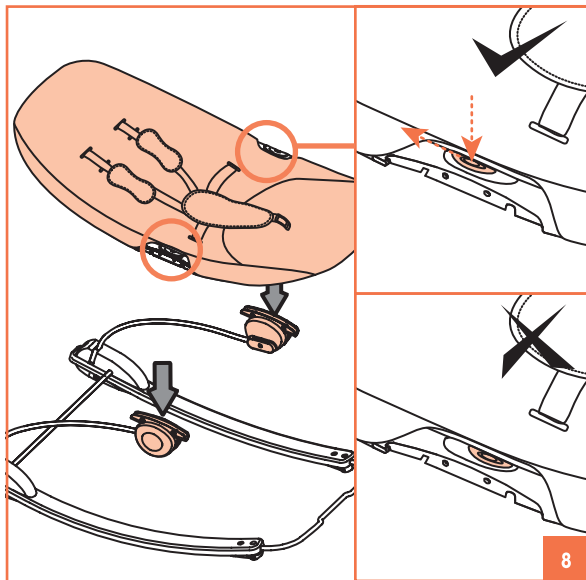
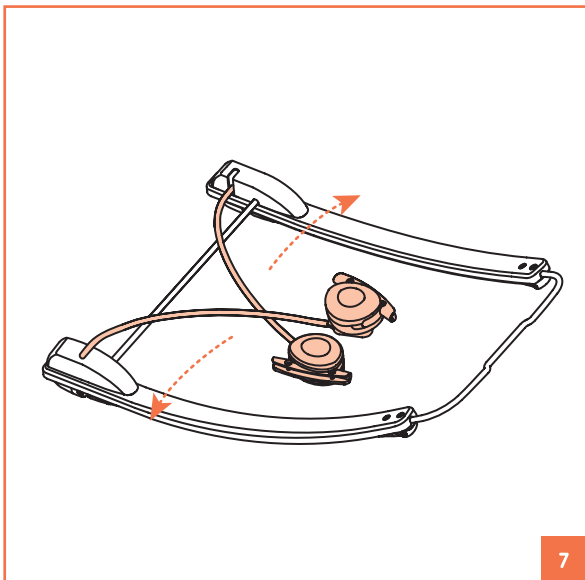
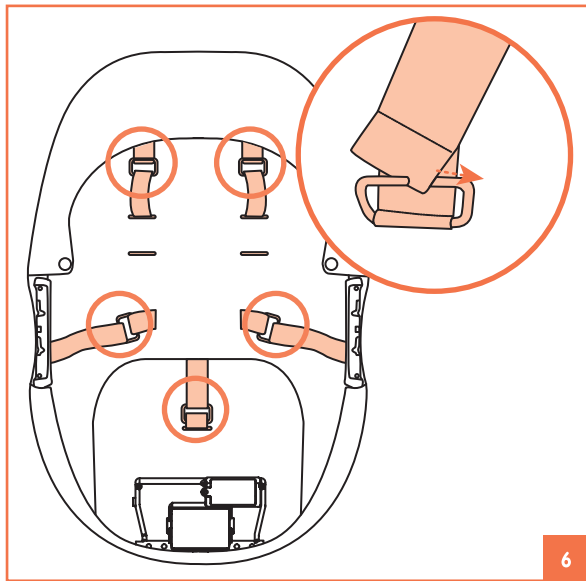
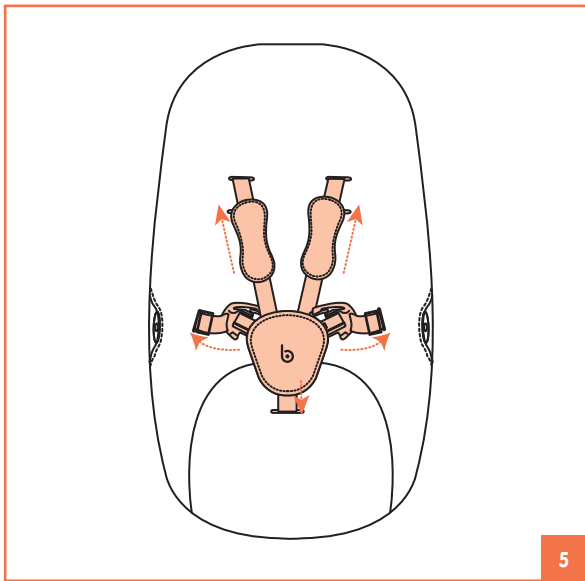

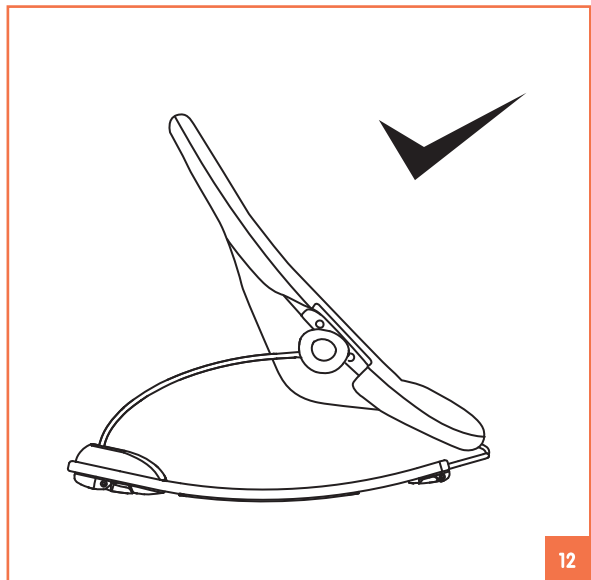
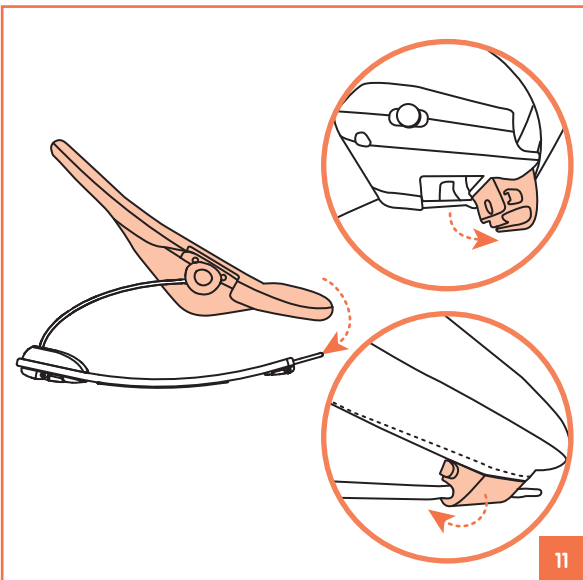
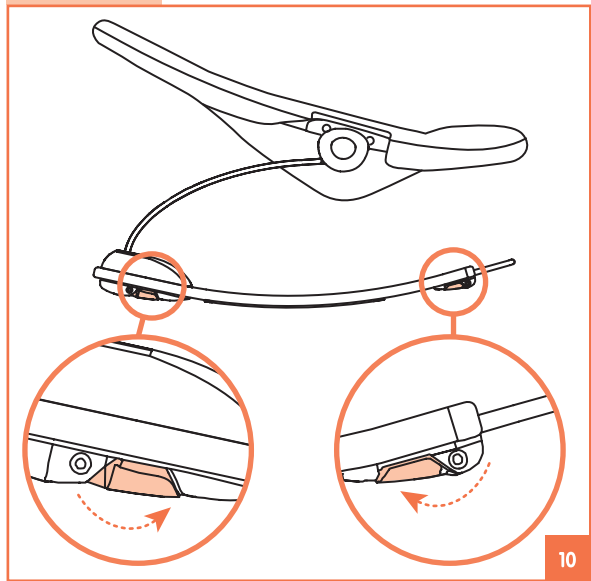
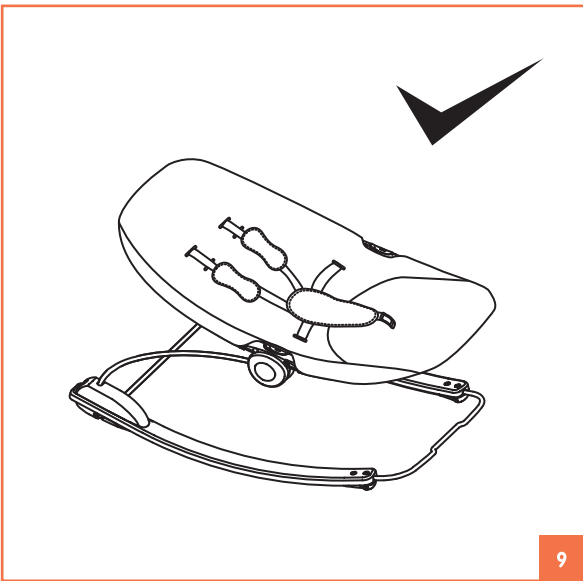

bouncer mode

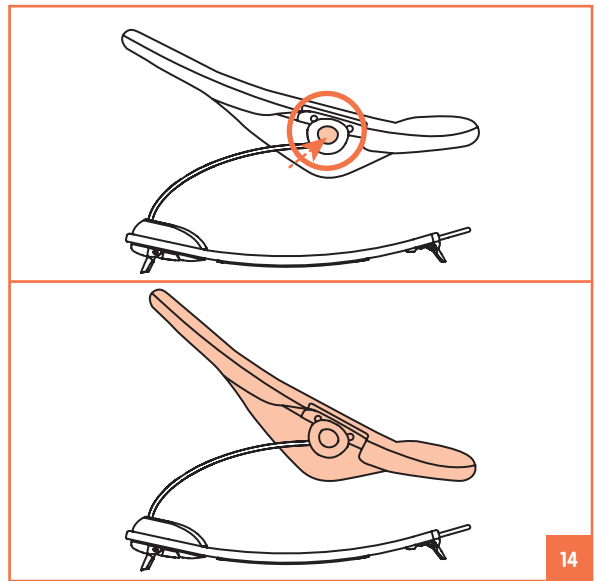
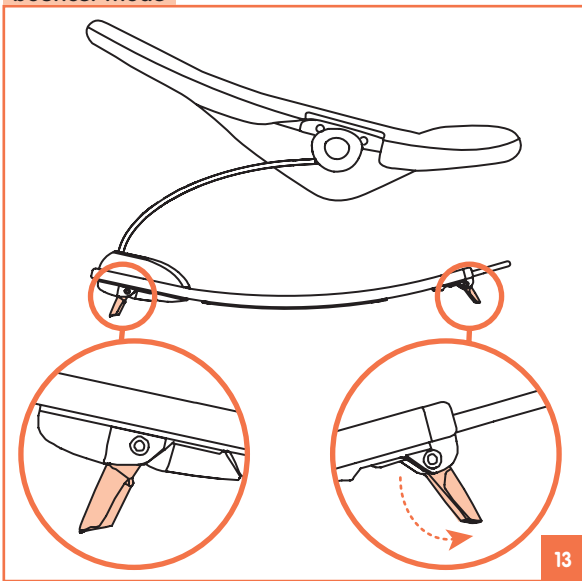

sitting mode

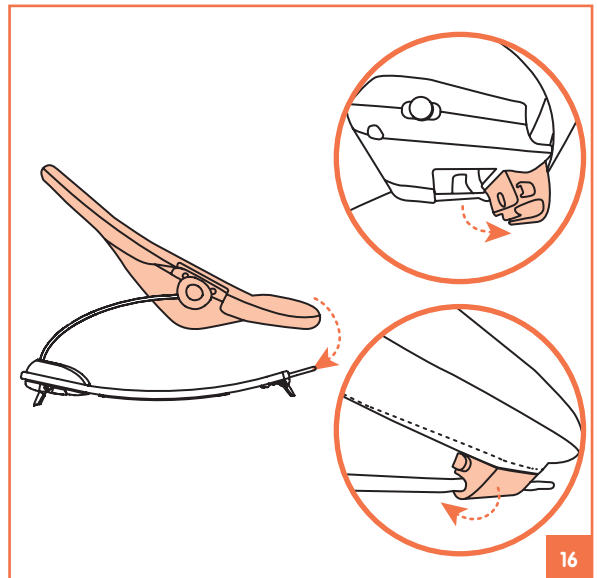
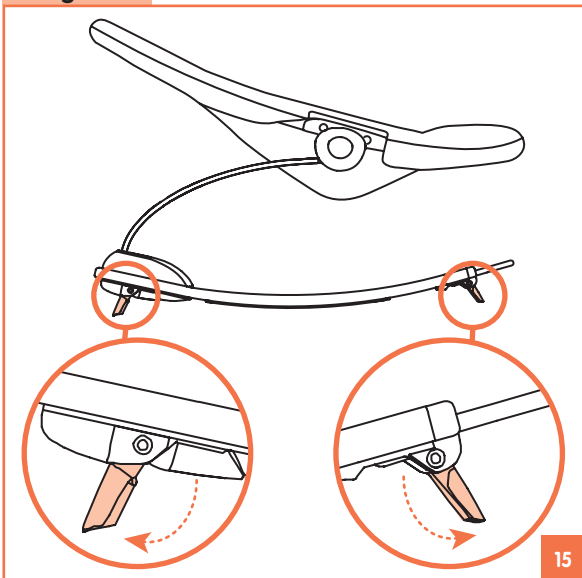

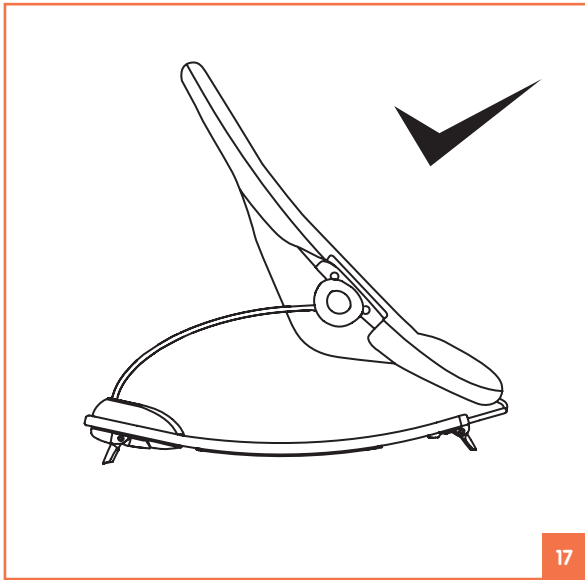

to use vibrator

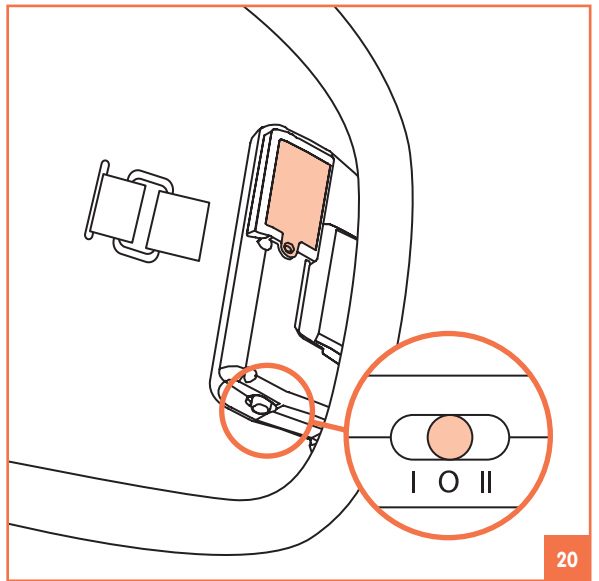
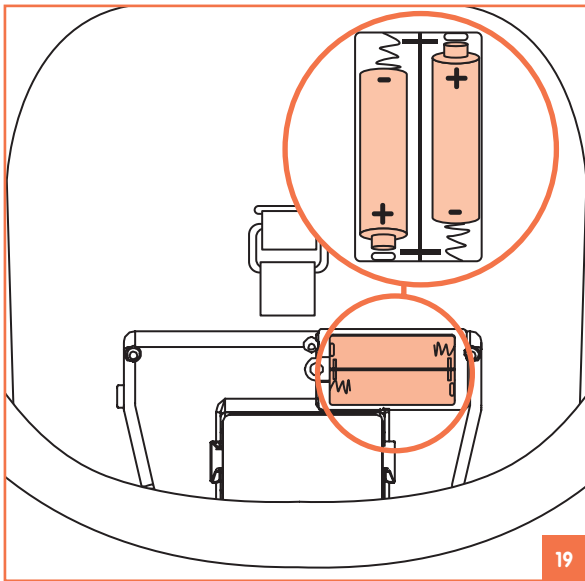
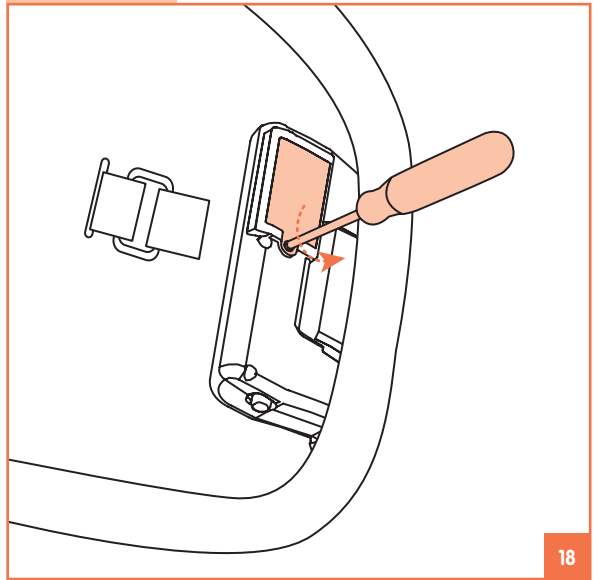

to fold

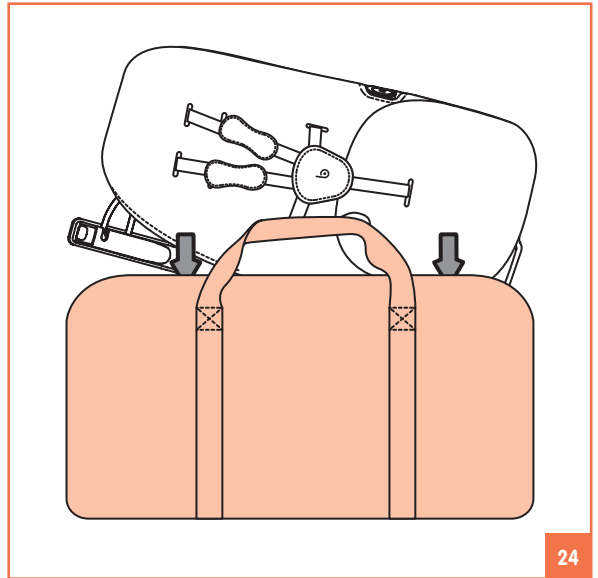
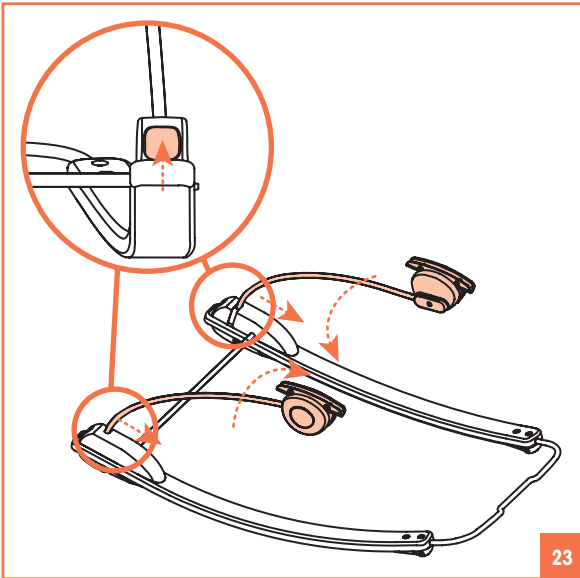
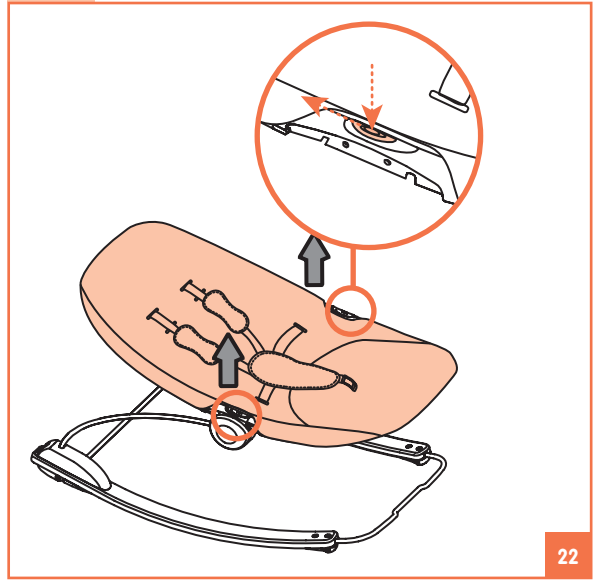
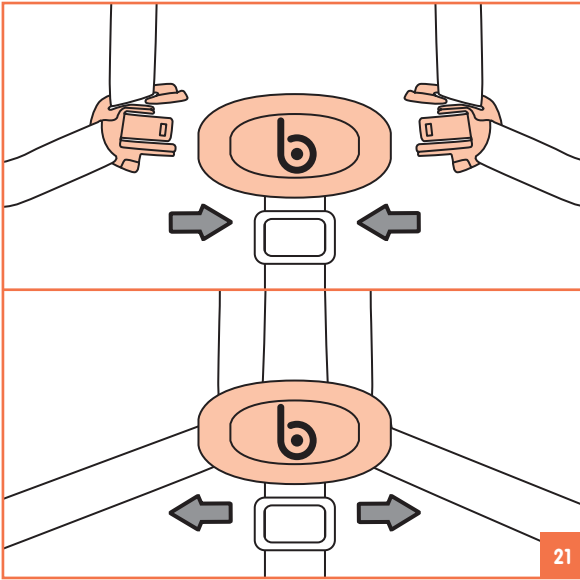

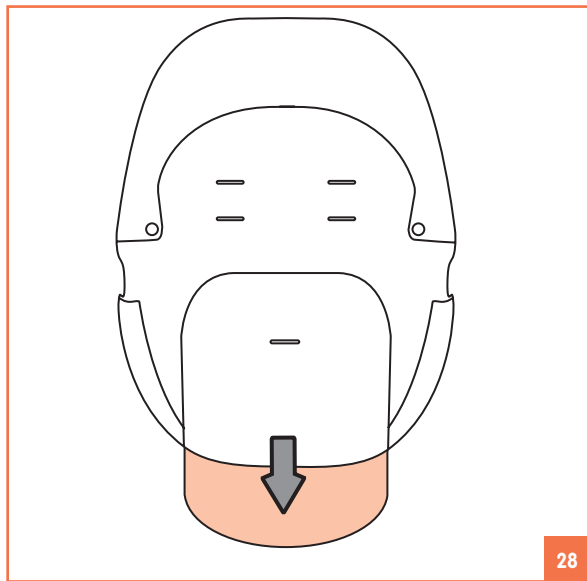
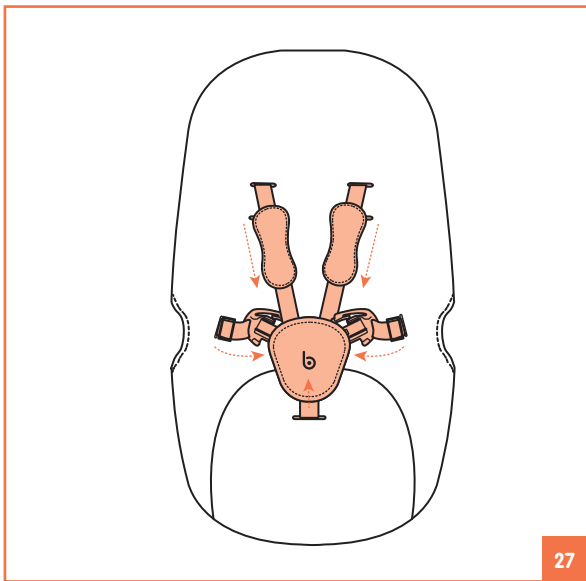
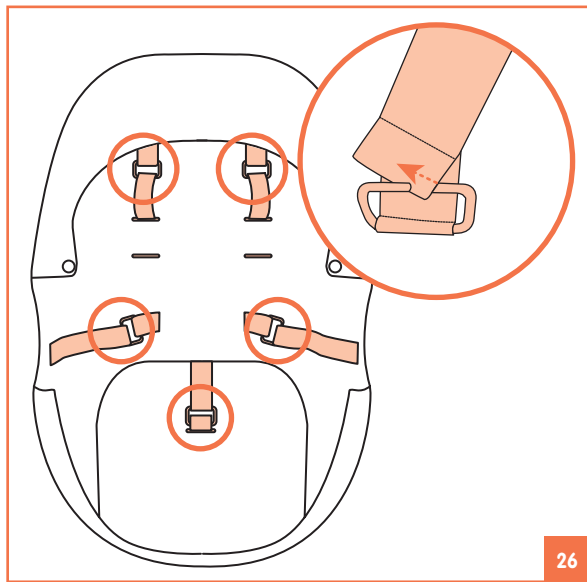
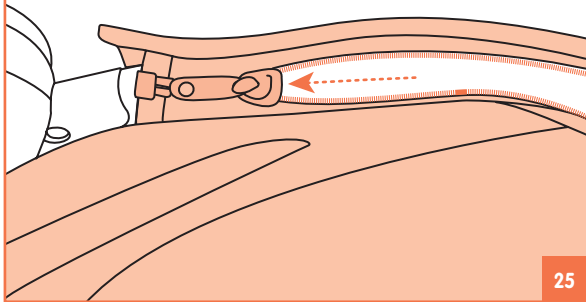

thank you for choosing the coco go bloom lounger. coco go is a bouncer, rocker and baby seat that features 3 recline positions. with its light-weight flat-fold design, coco go is perfect for travel using our customized bloom carry-bag. the padded and machine-washable seat with 5-point safety harness and concealed vibration unit provides snug and luxurious comfort for baby.

**IMPORTANT!
RETAIN FOR FUTURE
REFERENCE: READ
CAREFULLY BEFORE
ASSEMBLY AND USE
OF PRODUCT.**

**Please remove all packaging materials
before use.**

Age Recommendation

Recommended for children aged between
newborn to 12 months.

Product Information

This lounger has been designed and tested to ensure compliance with the latest relevant safety standards.

- designed for children from newborn to 9kg / 20lbs
- bouncer, rocker and sitting mode with 3 seat recline positions
- flat-fold for easy travel using custom bloom carry bag
- concealed vibrating unit with 2 frequencies
- padded machine-washable baby nest seat available in a range of colours
- carry bag included for on-the-go
- bloom universal snug available as an accessory to provide full head support & superior comfort

Model No.: 10608

Patents Pending

Colour & contents may vary

Instructions For Safe Use – Please read carefully and keep for future reference

Instructions For Safe Use – Please read carefully and keep for future reference

The correct use and maintenance of your baby lounger will ensure it gives long and trouble-free use. When somebody else is using your lounger please ensure they also know how to use it, how to adjust it and the necessary safety precautions. The safety of your child is your responsibility.

NOTE: Adult assembly required.

Section A: Installation

To install seat pad

- Wrap the head section of seat pad over upper part of seat frame. Make sure the front end of seat pad is on same side as the vibration unit. (refer to illustration 1)
- Locate two buttons on the upper part of seat frame and firmly press the snap buttons on the seat pad onto the frame. (refer to illustration 2)
- On the back of seat frame, on either side of vibration unit, fasten the two zippers around frame. (refer to illustration 3)

To install safety harness

- Thread the shoulder, waist and crotch harness straps through the corresponding slots on the seat pad. (refer to illustration 5)
- On the back of seat pad, connect each harness strap end to the corresponding anchor strap by fastening the metal ring to the fabric loop of each anchor strap. (refer to illustration 6)

To assemble

- Press button on the base of each support arm and rotate the two support arms on the base outwards until each is locked in its vertical position. You will hear an audible click on each side. (refer to illustration 7)
- Position seat frame over the base aligning the frame's locking mechanisms with the support arm connectors. On the base, the side with support arms is the rear end of coco go. Press the frame's locking mechanisms into the connector's receptacles. You will hear an audible click on each side. (refer to illustration 8)

Remark: Before attaching the seat frame, make sure the slide button on both side of seat frame is pushed forward.

- Check the locks are securely engaged by lifting the seat frame.

The coco go lounger offer three different configuration: feeding, bouncer and rocker mode.

Rocker mode – suitable for newborn to 6 months

- In rocker mode, the seat frame can be adjusted in three different recline positions.
- Make sure all four stoppers located underneath the ends of the wooden slate are folded in. (refer to illustration 10)
- On the underside of vibrating unit, pull out clasp and hook onto the front rod of base. (refer to illustration 11)

Bouncer mode – suitable for newborn to 6 months

- In bouncer mode, the seat frame can be adjusted in 2 different recline positions.
- Located underneath the ends of the wooden slate, rotate all four stoppers outwards. (refer to illustration 13)
- Press the two buttons on the connector simultaneously and rotate seat frame to your desired angle. You will hear audible clicks as the seat locks into position. (refer to illustration 14)

Sitting mode – suitable for 6-12 months of age

- Located underneath the ends of the wooden slate, rotate all four stoppers outwards. (refer to illustration 15)
- Press the two buttons on the connector simultaneously and rotate seat frame to the first upright position.
- On the underside of vibrating unit, pull out clasp and hook onto the front rod of base. (refer to illustration 16)

Remark: To release the clasp from the front rod of base, press the two buttons on both side of the clasp simultaneously and then pull out.

To install batteries

- On the vibration unit, remove the battery cover by loosening the screws with a philips head screwdriver. (refer to illustration 18)
- Install two AA batteries (not included) into the unit. Make sure the batteries are in correct orientation, following the markings in the

- battery compartment. (refer to illustration 19)
- Attach battery cover by fastening the screws.

To operate vibration unit

- Locate the switch button is on the side of the vibration unit. (refer to illustration 20)
- Slide the button to 'I' for low or to 'II' for moderate vibrating frequency.
- Slide button to center 'O' to turn off vibration unit.

WARNING:

- Do not mix old and new batteries.
- Do not mix alkaline, standard (carbon-zinc), or rechargeable (nickel-cadmium) batteries.
- Remove batteries before putting infant bouncer seat into storage for a prolonged period of time.

To use and adjust safety harness

- To lock harness, push the tongues on ends of waist straps, connected with the ends of shoulder straps, into the buckle on crotch strap. (refer to illustration 21)
- To unlock harness, press the central button.

NOTE: Every time you place your child in the lounge or whenever you alter the position of the seat, always check that the harness is correctly fitted. Tighten harness until it fits snugly around your child.

To fold

- Press the button on both sides of seat frame simultaneously and slide buttons forward to disengage locking mechanism, then lift

upwards to remove seat frame from base. (refer to illustration 22)

- Press the button on the base of each support arm, while rotate the support arm inwards. (refer to illustration 23)
- Place seat frame on top of base in the same relative orientations as how coco go is used. Stow away in carry bag. (refer to illustration 24)

Care and Maintenance

Removing seat pad, safety harness and plastic board

1. On the back of seat frame, on either side of vibration unit, unzip the two zippers around frame. (refer to illustration 25)
2. Unhook the metal rings of the five straps from the fabric loop of corresponding anchor strap. (refer to illustration 26)
3. To remove the shoulder, waist and crotch straps from seat pad, pull the straps through the seat slits until they are free of the seat pad. (refer to illustration 27)
4. From the opening at rear bottom of the seat pad, remove the plastic board. (refer to illustration 28)
5. The seat pad can now be cleaned following the instruction on care label of seat pad.

Note:

- Before cleaning your seat pad, please take out the plastic board from the seat pad.
- When cleaning your lounge, use a non-toxic, nonabrasive cleaner. Mix a solution of water with a small amount of a mild, non-toxic detergent. Apply to frame surface with a

damp cloth. Never use strong detergents or solvents for cleaning.

- Keep the lounger away from heat sources.
- If you need to put your lounger in storage for any period of time do not store them in a damp or hot environment. Allow air flow around the lounger and do not stack anything on it.

⚠ WARNING:

- **Failure to follow these warnings and the instructions could result in serious injury or death.**
 - **Do not use this lounger if fail to follow the accompanying instruction exactly.**
 - **This product is designed for one child only.**
 - **Never leave the child unattended.**
 - **Do not use the reclined cradle once your child can sit unaided.**
 - **This reclined cradle is not intended for prolonged periods of sleeping.**
 - **It is dangerous to use this reclined cradle on an elevated surface, e.g. a table.**
 - **Always use the restraint system.**
 - **This product is suitable for children up to 9kg / 20lbs**
 - **This reclined cradle does not replace a cot or a bed. Should your child need to sleep, then it should be placed in a suitable cot or bed.**
 - **Do not use the reclined cradle if any components are broken or missing.**
 - **Do not use accessories or replacement parts other than those approved by the manufacturer. Do not substitute parts.**
- **Contact bloom if replacement parts or additional instructions are needed.**
 - **Fall hazard: Babies have suffered skull fractures falling while in and from bouncers.**
 - **Use bouncer ONLY on floor.**
 - **NEVER lift or carry baby in bouncer**
 - **Suffocation hazard: Babies have suffocated when bouncers tipped over on soft surfaces.**
 - **NEVER use on a bed, sofa, cushion, or other soft surface.**
 - **NEVER leave baby unattended.**
 - **To prevent falls and suffocation:**
 - **ALWAYS use restraints and adjust to fit snugly, even if baby falls asleep.**
 - **STOP using bouncer when baby starts trying to sit up or has reached 9 kg / 20 lb, whichever comes first.**
 - **Keep the cradle clear of curtains, blinds or heaters.**
 - **Never use this lounger as a means to transport an infant in a motor vehicle.**
 - **To prevent leakage of the batteries, always remove the batteries when the unit is not in use for 3 months or more, or during shipping or long distance travel.**
 - **Never use the toy bar to carry the product**

Check List

- Always check the frame, seat pad and harness system is free from damage and all locking device function properly before use. Do not use product if any part is damaged or broken.
- The lounger is ready for use only when the locking mechanisms are engaged. Please check carefully that they are fully engaged before using the lounger.

After Sales Service

When you receive your bloom product, if you need assistance, spare parts or if you have any comments with respect to any aspect of the goods please contact bloom by email at service@bloombaby.com. Our trained advisors will be able to help. You can also visit our website at bloombaby.com for latest product information.

Your feedback and input enables bloom to continue to make improvements. Please send your comments regarding this product to service@bloombaby.com.

nous vous remercions d'avoir choisi le transat coco go[®] de bloom. coco go[®] est à la fois un transat, relax et siège qui s'incline sur 3 positions. avec son pliage à plat et son sac de transport, il est parfait pour l'emporter dans tous vos déplacements. Son assise rembourrée (lavable en machine et munie d'un harnais avec 5 points de sécurité), ainsi que son système de vibration, offriront confort et bien-être à votre bébé.

**IMPORTANT – CONSERVEZ
CE MANUEL POUR
CONSULTATIONS
FUTURES: LISEZ CE
MANUEL ATTENTIVEMENT
AVANT ASSEMBLAGE ET
UTILISATION DE CE PRODUIT.**

Retirez tous les éléments de packaging avant utilisation.

Recommandation d'âge et de poids

Recommandé pour des enfants de la naissance jusqu'à 12 mois.

Informations produit

Ce transat a été développé et testé afin de répondre aux normes de sécurité les plus strictes.

- Adapté pour un enfant de la naissance jusqu'à 9kg / 20lbs
- Modes transat, balancelle ou siège avec 3 positions d'inclinaison
- Pliage à plat pour un transport facile dans son sac de transport spécifique
- Système de vibration invisible avec 2 intensités
- Assise rembourrée, lavable en machine, disponible en plusieurs couleurs
- Sac de transport inclus
- Réducteur universel; bloom disponible en option pour un meilleur soutien de la tête et un confort supplémentaire

Modèle No.: 10608

Modèle Déposé

Couleur et contenu non contractuels

Liste des pièces:

- #01 – Châssis
- #02 – Structure de l'assise
- #03 – Assise
- #04 – Harnais de sécurité
- #05 – Sac de transport

Conseils de sécurité – Lire attentivement et garder pour une consultation future.

Une utilisation correcte et un entretien régulier vous permettront de profiter longtemps de votre article. Si quelqu'un d'autre est susceptible d'utiliser ce transat, assurez-vous qu'il sache bien comment l'utiliser, le régler et les précautions de sécurité nécessaires. La sécurité de votre enfant est de votre responsabilité.

NOTE: Montage par un adulte nécessaire.

Partie A: Installation

Pour installer l'assise

- Envelopper la partie supérieure de l'assise autour de la structure métallique. Assurez-vous que l'assise est dans le bon sens. (voir illustrations 1)
- Repérez les deux boutons pression sur la partie supérieure de la structure de l'assise. (voir illustration 2)
- Pressez les boutons autour de la structure. Fermez les 2 fermetures éclair, situées sur l'envers de l'assise, de part et d'autre du système de vibration. (voir illustration 3)

Installation du harnais de sécurité

- Passez les embouts des sangles d'épaules, latérales et d'entrejambe à travers les orifices de l'assise prévus à cet effet. (voir illustration 5)
- A l'arrière de l'assise, connectez chacun des embouts des sangles au point d'ancrage

correspondant, en serrant l'embout métallique. (voir illustration 6)

crochetez la base du châssis. (voir illustration 11)

Montage

- Pressez le bouton situé à la base de chaque bras et faites pivoter les 2 bras vers l'extérieur jusqu'à ce qu'ils soient verrouiller en position verticale. Vous entendrez un clic de chaque côté. (voir illustration 7)
- Positionnez l'assise sur les bras du châssis en alignant les connecteurs des 2 côtés. Pressez les mécanismes de verrouillage situés sur l'assise et engagez-les dans les connecteurs situés sur les bras du châssis. Vous entendrez un clic audible de chaque côté. (voir illustration 8)

Remarque: Avant de fixer l'assise sur la structure, assurez-vous que les boutons de chaque côté de l'assise soient poussés vers l'avant.

- Assurez-vous que l'assise est bien fixée sur le châssis en soulevant le transat par l'assise.

Le transat Coco Go propose 3 configurations différentes: transat, balancelle ou siège.

Mode balancelle – de la naissance à 6 mois

- En mode balancelle, l'assise peut être ajustée sur 3 positions d'inclinaison.
- Assurez-vous que les butées d'arrêt situées aux extrémités des deux patins du transat sont repliées. (voir illustration 10)
- Déployez le crochet situé sur le côté du boîtier du mécanisme de vibration, sous l'assise, et

Mode transat – de la naissance à 6 mois

- En mode transat, l'assise peut être ajustée sur 2 positions d'inclinaison.
- Situées aux extrémités des deux patins du transat, déployez les 4 butées d'arrêt. (voir illustration 13)
- Pressez simultanément les deux boutons situés à la jonction des bras et de l'assise puis inclinez l'assise dans la position voulue. Vous entendrez un clic quand l'assise sera verrouillée en position. (voir illustration 14)

Mode siège – de 6 mois à 12 mois

- Situées aux extrémités des deux patins du transat, déployez les 4 butées d'arrêt. (voir illustration 15)
- Pressez simultanément les deux boutons situés à la jonction des bras et de l'assise puis redressez l'assise en position la plus droite.
- Déployez le crochet situé sur le côté du boîtier du mécanisme de vibration, sous l'assise, et crochetez la base du châssis. (voir illustration 16)

Remarque: Pour ouvrir le fermoir au niveau de la barre, pressez simultanément les deux boutons de chaque côté du fermoir et tirez vers l'extérieur.

Installation des piles

- Au niveau du mécanisme de vibration, dévissez le couvercle (voir illustration 18).

- Insérez deux piles LR6 (ne pas incluses). Assurez-vous que les piles sont installées dans le bon sens, conformément aux indications figurant sur le boîtier. (voir illustration 19)
- Revissez le couvercle.

Mécanisme de vibration

- Le bouton marche/arrêt est situé sur le côté du boîtier du mécanisme de vibration. (voir illustration 20)
- Glissez le bouton sur la position « I » pour des vibrations faibles ou sur « II » pour des vibrations modérés.
- Glissez le bouton en position « O » pour éteindre le mécanisme de vibrations.

Utilisation et réglage du harnais de sécurité

- Pour attacher le harnais, insérer les languettes (situées à l'extrémité des sangles de ceinture et reliées aux extrémités des sangles d'épaule) à l'intérieur de la boucle fixée à l'entrejambe.
- Pour déverrouiller le harnais, appuyer sur le bouton central. (cf. illustration 21)

NOTE: A chaque fois que vous placez votre enfant dans la produit, ou dès que vous modifiez l'inclinaison du dossier, vérifiez que le harnais est correctement ajusté. Resserrez le harnais si nécessaire.

Pliage

- Pressez le bouton des 2 côtés de l'assise et simultanément faites glisser ce bouton pour désenclencher le mécanisme de verrouillage.

Soulevez l'assise pour la décrocher du châssis. (voir illustration 22)

- Pressez le bouton à la base de chacun des deux bras du châssis. Faites pivoter ces bras vers l'intérieur pour les replier. (voir illustration 23)
- Replacez l'assise sur le châssis plié et insérez le tout dans le sac de transport. (voir illustration 24)

Soin et entretien

Pour retirer l'assise, le harnais, le support plastique

1. Au dos de l'assise, de chaque côté du mécanisme de vibration, défaites les deux fermetures éclair. (voir illustration 25)
2. Décrochez les anneaux métalliques situés aux extrémités de chacune des cinq sangles du harnais. (voir illustration 26)
3. Passez les cinq sangles du harnais à travers les trous de l'assise prévus à cet effet pour le libérer totalement. (voir illustration 27)
4. A partir de l'ouverture située à la base de l'assise, retirez le support plastique. (voir illustration 28)
5. L'assise peut à présent être nettoyée en suivant les recommandations figurant sur l'étiquette de l'assise.

Note:

- Avant de nettoyer l'assise, pensez à bien retirer au préalable le support plastique situé dans l'assise.
- Lorsque vous nettoyez votre transat, utilisez un nettoyant non toxique et non abrasif, idéalement une solution diluée d'un détergent

doux. Appliquez votre produit nettoyant à l'aide d'un chiffon humide. N'employez jamais de solvants ou de détergents puissants.

- Tenez votre transat éloigné des sources de chaleur
- Si vous devez stocker votre transat pour une période prolongée, ne le rangez pas dans un endroit humide ou trop chaud. Mettez-le dans un endroit aéré et n'entreposez rien dessus.

⚠ AVERTISSEMENT:

- **Le non-respect de ces avertissements et instructions peut engendrer des blessures sérieuses voir mortelles.**
- **Ne pas utiliser ce transat si vous n'avez pas compris exactement les instructions.**
- **Ce produit a été développé pour un seul enfant.**
- **Ce produit est utilisable pour un enfant jusqu'à 9kg / 20lbs.**
- **Évitez toute blessure grave résultant d'une chute ou d'une glissade: Mettez toujours le harnais de sécurité à votre enfant.**
- **Ne plus utiliser lorsque l'enfant est en mesure de s'asseoir seul.**
- **RISQUE DE CHUTE**
 - afin d'éviter toute chute, ne jamais utiliser ce produit dès lors que l'enfant commence à se tenir à quatre pattes, ou au-delà de 9kg / 20lbs.
 - les mouvements de l'enfant peuvent faire bouger le transat. Utilisez le transat uniquement posé au sol. Ne jamais poser le transat avec l'enfant dedans sur une surface en hauteur.
- **Ne pas porter ou déplacer le transat lorsque l'enfant y est installé.**
- **Afin d'éviter tout risque de pincement, une attention particulière doit être portée lors u pliage ou dépliage du transat.**
- **Ne laissez jamais votre enfant sans surveillance.**
- **RISQUE D'ETOUFFEMENT**
 - Un enfant pourrait s'étouffer dans les espaces entre le transat et un coussin ou un drap rajouté.
 - NE JAMAIS rajouter de matelas, oreiller, couverture ou autre couette. Utilisez UNIQUEMENT les éléments fournis par bloom
 - Ne jamais placer le transat sur une surface molle (lit, coussin, canapé). Le transat pourrait se retourner et provoquer un risque d'étouffement.
- **RISQUE D'ETRANGLEMENT:** L'enfant peut s'étrangler avec des cordes ou des ficelles! Ne placer jamais d'objets avec des ficelles autour du cou de l'enfant, par exemple une ficelle pour accrocher une tétine. Ne suspendez pas d'objets avec une corde au-dessus du lit. N'attachez pas les jouets avec une corde.
- Pour réduire le risqué de Mot Subite du Nourrisson, les pédiatres recommandent de faire dormir les enfants sur le dos, sauf information contraire de votre médecin.
- Si vous utilisez un drap, utilisez uniquement celui fourni par bloom ou du moins, un drap dont les dimensions correspondent à celui du lit ou du berceau.

- **Ce transat n'est pas prévu pour faire dormir votre bébé pour une durée prolongée.**
- **Ne jamais utiliser ce transport comme moyen de transport d'un enfant dans un véhicule motorisé.**
- **Vérifiez régulièrement l'état de votre transat avant utilisation. Ne pas l'utiliser si vous constatez une pièce manquante, cassée ou un quelconque signe de dégradation.**
- **Pour éviter tout risque de fuite des piles, retirez toujours les piles du compartiment quand vous n'utilisez pas votre transat pendant plus de 3 mois, ou pendant un long voyage.**
- **Ce transat ne remplace pas un berceau ou un lit. Si votre enfant a besoin de dormir, placez le dans un lit ou un berceau approprié.**
- **Ne jamais utiliser l'arceau de jeu pour porter le transat**

Vérifications

- Assurez-vous toujours que la structure, l'assise et le harnais sont en parfait état de fonctionnement et que les systèmes de fermeture fonctionnent parfaitement. N'utilisez pas ce produit si une partie est cassée ou endommagée.
- Ce transat est prêt à être utilisé uniquement une fois que les mécanismes de verrouillage sont engagés.

Service après-vente

Lors de l'acquisition d'un produit bloom, si vous avez besoin d'assistance ou de pièces détachées, ou si vous souhaitez faire des commentaires sur un quelconque aspect du produit, vous pouvez contacter bloom par messagerie à l'adresse service@bloombaby.com. Nos conseillers spécialisés pourront vous aider. Vous pouvez également consulter le site bloombaby.com pour obtenir les dernières informations sur nos produits. Vos retours d'informations et vos contributions permettent à bloom de continuer à améliorer ses produits. Nous vous invitons à envoyer vos commentaires sur ce produit à l'adresse service@bloombaby.com.

gracias por elegir la hamaquita coco go[™] de bloom. coco go[™] es una hamaquita, balancín y sillita para bebé con 3 posiciones de reclinado. con su diseño compacto y su ligereza, coco go[™] es perfecta para viajar gracias a la bolsa de transporte a medida de bloom. el asiento acolchado y lavable a máquina con arnés de 5 puntos y su vibrador integrado proporciona un confort de lujo al bebé.

**IMPORTANTE! CONSERVE
ESTE MANUAL
PARA FUTURAS
CONSULTAS: LEER
ATENTAMENTE ANTES DE
MONTAR Y UTILIZAR.**

Retire el embalaje antes de usar.

Edad y peso recomendados

Recomendado para niños entre recién nacido y 12 meses.

Información del producto

Esta hamaquita está diseñada y probada para cumplir con las últimas y más exigentes normas de seguridad.

- Diseñada para niños desde recién nacido hasta 9 kg / 20lbs
- Hamaquita y mecedor con 3 posiciones de reclinado de asiento
- Plegado plano para viajar cómodamente guardada en la bolsa
- Vibración con 2 frecuencias ajustables.
- Asiento acolchado disponible en varios colores y lavable a máquina.
- Bolsa de transporte incluida
- Existe como accesorio un reposacabezas ajustable que proporciona un apoyo confortable para el cuello y cabeza del niño

Model No.: 10608

Patente pendiente

El color y el contenido pueden variar

Lista de partes

- #01 – Base
- #02 – Marco del asiento
- #03 – Tapizado del asiento
- #04 – Arnés de seguridad
- #05 – Bolsa de transporte

Instrucciones para un uso seguro – Por favor léalas cuidadosamente y guárdelas para futura referencia.

El correcto uso y mantenimiento de su hamaquita le asegura un uso prolongado y sin problemas. Cuando alguna otra persona esté utilizando o manipulando la hamaquita asegúrese de que sabe cómo usarla, como ajustarla y que conoce las precauciones de seguridad necesarias. La seguridad de su hijo es su responsabilidad.

NOTA: El montaje lo debe hacer un adulto.

Sección A: Instalación

Para instalar el tapizado del asiento

- Ajuste la sección de la cabeza en la parte superior del marco del asiento. Asegúrese de que la parte delantera del cojín del asiento esté en el mismo lado que el mecanismo de vibración. (imagen 1)
- Localice dos botones en la parte superior de la estructura del asiento y una los corchetes del tapizado con éstos presionando con fuerza. (imagen 2)
- Cerrar las dos cremalleras traseras que rodean el marco del asiento a los lados del mecanismo de vibración. (imagen 3)

Para colocar el arnés de seguridad

- Pase las cintas de los hombros, de la cintura y de la entrepierna a través de los ojales previstos en el asiento. (ver imagen 5)
- En la parte trasera del asiento, conecte cada

cinta del arnés a su correspondiente anclaje sujetando el bucle de tejido con la pieza metálica. (ver imagen 6)

Montaje:

- Presione los botones de la base de cada brazo y gírelos hacia fuera hasta que queden fijos en posición vertical. Al fijarlos oírá un clic. (imagen 7)
- Coloque el marco del asiento sobre los mecanismos situados al final se los soportes metálicos. Observe que la parte de la cabeza de la hamaquita va situada hacia el lado de donde surgen los soportes metálicos. Apriete sobre los mecanismos de cierre y oírá un click a cada lado. (imagen 8)

Nota: Antes de fijar la estructura del asiento, asegúrese de que los botones de ambos lados del cuadro están presionados hacia delante.

- Compruebe que la fijación es segura levantando la hamaquita tomándola desde la estructura del asiento.

La hamaquita coco go ofrece 3 diferentes configuraciones: alimentación, mecedor y hamaquita.

Mecedora – adecuada desde recién nacido hasta 6 meses

- En el modo mecedora, el asiento se puede regular en 3 diferentes posiciones de reclinado.
- Asegúrese de que los cuatro bloqueadores situados en la parte inferior están plegados

hacia adentro. (imagen 10)

- En el lado inferior del mecanismo vibrador tire hacia afuera del cierre y engánchelo en la varilla de la base. (imagen 11)

Hamaquita balancín – adecuada desde recién nacido hasta 6 meses

- En el modo hamaquita, el asiento se puede regular en 2 diferentes posiciones de reclinado.
- Rotar hacia afuera los bloqueadores que se encuentran en los extremos de las patas curvadas de madera. (imagen 13)
- Apretar simultáneamente los dos botones del conector del asiento y hacer girar el asiento hasta el ángulo deseado. Oírá 2 clicks cuando el asiento se fije en su posición. (imagen 14)

Modo de asiento – adecuado para edades de 6 a 12 meses.

- Rotar hacia afuera los bloqueadores que se encuentran en los extremos de las patas curvadas de madera. (imagen 15)
- Apretar simultáneamente los 2 botones del conector del asiento y girar el asiento hasta la posición más vertical.
- En el lado inferior del mecanismo vibrador tire hacia afuera del cierre y engánchelo en la varilla de la base. (imagen 16)

Nota: Para liberar el cierre de la parte delantera de la base, presione los dos botones de ambos lados del cierre simultáneamente y estire.

Instalar las baterías

- En el mecanismo vibrador, sacar la tapa de las baterías aflojando los tornillos. (imagen 18)
- Colocar 2 baterías tipo AA (no incluidas). Asegurarse de que están correctamente orientadas siguiendo la orientación marcada en el compartimento. (imagen 19)
- Volver a colocar la tapa de las baterías y apretar de nuevo los tornillos.

Manejo del mecanismo de vibración

- Localizar el botón de puesta en marcha situado en el lateral del mecanismo de vibración. (imagen 20)
- Deslizar el botón a la posición 'I' o 'II' para ajustar la frecuencia de vibración.
- Para apagar deslizar el botón a la posición 'O'

Para use y ajuste del arnés de seguridad

- Para asegurar el arnés, empujar las lengüetas en las terminales de los cinturones de la cintura, conectados con las terminales de los cinturones de los hombros, en la hebilla con el cinturón de entrepiernas.
- Para desasegurar el arnés, presionar el botón central. (imagen 21)

NOTA: cada vez que se coloca al niño en el producto o cuando se ajusta la posición del asiento, siempre revisar que el arnés este correctamente posicionado. Ajustar el arnés hasta que quede ajustado cómodamente alrededor del niño.

Para plegar

- Apretar el botón situado en los dos lados del marco del asiento simultáneamente y

deslizar los botones hacia adelante para desenganchar el mecanismo, después tire hacia arriba del asiento para separarlo de la base. (imagen 22)

- Apriete el botón situado en la base de cada brazo mientras rotamos el soporte hacia adentro. (imagen 23)
- Colocar el asiento ya desmontado sobre la base con la misma orientación respecto de la base como cuando está montada para su uso. Introducir en la bolsa. (imagen 24)

Cuidado y mantenimiento

Desmontar el tapizado del asiento, el arnés y la placa de plástico

1. En la parte trasera del marco del asiento, en cada lado del mecanismo vibrador, abrir las dos cremalleras alrededor del marco. (imagen 25)
2. Descolgar los anillos de metal de las cinco cintas del enganche correspondiente. (imagen 26)
3. Para quitar las correas de hombro, la cintura y la entrepierna de la almohadilla del asiento, tire de las correas por las ranuras del asiento hasta que estén libres de la almohadilla del asiento. (imagen 27)
4. Desde la apertura en la parte inferior trasera de la almohadilla del asiento, retire la placa de plástico. (imagen 28)
5. El asiento se puede lavar ahora siguiendo las instrucciones que hay en la etiqueta.

Nota:

- Antes de lavar el tapizado del asiento, saque la placa de plástico del interior.
- Lave la hamaquita con un limpiador no tóxico

ni abrasivo. Haga una solución de agua con una pequeña cantidad de un detergente suave y no tóxico. Frote suavemente en con un paño la superficie del asiento.

Nunca utilice detergentes muy potentes ni disolventes para la limpieza.

- Mantenga la hamaquita lejos de fuentes de calor.
- Si necesita guardar la hamaquita por un largo período de tiempo no la almacene en un ambiente húmedo o caliente. Permita que el aire fluya alrededor y no apile nada sobre ella.

⚠ ADVERTENCIA

- **No seguir estas instrucciones y advertencias puede ocasionar daños graves o la muerte.**
- **No utilice esta hamaquita si no sigue exactamente estas instrucciones.**
- **Este producto está diseñado para un solo niño.**
- **Este producto es adecuado para niños hasta 9kg / 20lbs. de peso.**
- **Evite serios daños por caídas o deslizamiento. Asegure siempre el niño con el arnés de retención.**
- **Nunca la utilice para un niño capaz de sentarse sin ayuda.**
- **RIESGO DE CAÍDA**
 - Para prevenir caídas, no utilice este producto cuando el niño empiece a gatear o haya alcanzado los 9kg / 20lbs. de peso.
 - La actividad del niño puede mover la hamaquita. Utilicela solamente en el suelo. Nunca en una superficie elevada.

- **Nunca levante o transporte la hamaquita con el niño dentro.**
- **Para prevenir no atraparse los dedos hay que tener cuidado al plegar y desplegar la hamaquita.**
- **Nunca deje al niño desatendido.**
- **PELIGRO DE ASFIXIA**
 - Los niños se pueden asfixiar si permanecen en espacios interiores de acolchados y ropa de cama
 - **NUNCA añada un colchón, almohada, confortable o acolchados. Utilice SOLO el tapizado proporcionado por bloom.**
 - No utilizar sobre superficies blandas (cama, sofá, almohadones), ya que son bases inestables y la hamaquita podría volcar con riesgo de asfixia.
- **RIESGO DE ESTRANGULAMIENTO:** Los cordones, cables o cintas pueden causar estrangulamiento. No coloque alrededor del cuello del niño cosas como medallas o sujeta chupetes. Tampoco suspenda juguetes u otros objetos con cordones o cintas sobre la hamaquita o sobre la cuna del niño. Nunca deje solo al niño en la hamaquita sin abrochar los arneses.
- Para reducir el riesgo de SIDS (siglas en inglés del “Síntoma de muerte súbita infantil”), los pediatras recomiendan que los niños duerman boca arriba. Siga este consejo a menos que su médico le indique lo contrario por cualquier otro motivo.
- Si usa una almohada extra, utilice solamente la proporcionada por bloom o una específicamente diseñada para las

dimensiones de la hamaquita, moisés o cuna y adecuada a las características del colchón.

- **Esta hamaquita no es adecuada para largos periodos de sueño.**
- **Nunca utilice la hamaquita como medio de transporte del niño en un automóvil o vehículo similar.**
- **Compruebe la hamaquita regularmente antes de usarla y no la utilice si algunas piezas están perdidas o tiene algunas señales de daños. No sustituya ninguna pieza. Contacte con bloom si necesita piezas o instrucciones adicionales.**
- **Para evitar fuga del líquido de las pilas, sáquelas del mecanismo de vibración si no lo utiliza durante 3 meses o más. También durante el transporte o viajes de larga distancia.**
- **Esta hamaquita en posición reclinada no sustituye a una cuna o cama. Si su bebé necesita dormir, debería colocarlo en una cuna o cama.**
- **Nunca usar la barra de juguetes para llevar la hamaquita**

Lista de comprobaciones

- Compruebe siempre si el chasis, el asiento y el sistema de arnés no tienen ningún daño antes de utilizar la hamaquita. No utilice este producto si alguna pieza está dañada o rota.
- La hamaquita está lista para su uso cuando todos los mecanismos están correctamente ensamblados. Por favor compruebe cuidadosamente si todo es correcto antes de su utilización.

Servicio post venta

Cuando usted obtenga su product bloom y necesite asistencia, repuestos o si tiene algún comentario acerca de cualquier aspecto del producto, por favor contacte con bloom a través del email: service@bloombaby.com. Nuestros asesores están capacitados para ayudarlo. También puede visitar nuestra web: www.bloombaby.com para la más actual información del producto. Su opinión y comentarios nos permitirá y ayudará a mejorar. Por favor envíe sus comentarios respecto de este producto a service@bloombaby.com

Vielen Dank, dass Sie sich für den coco go® lounger von bloom entschieden haben. coco go® ist eine Wippe, Wiege und Kindersitz mit 3 facher verstellbarer Rückenlehne. Mit seinem leichten Gewicht und Zusammenfaltbarem Design und der Tasche ist der coco go® perfekt für Reise geeignet. Der gepolsterte und in der Maschine waschbarer Sitz mit 5 Punkt Sicherheitsgurt und versteckter Vibrationseinheit bietet behaglichen und luxuriösen Komfort für Babys.

**WICHTIG! Heben Sie diese
Gebrauchsinformationen
auf. Lesen Sie die
Anleitung sorgfältig
vor der Montage und
der Verwendung des
Produkts!**

Vor Gebrauch alle
Verpackungsmaterialien entfernen

Alter und Gewichtsempfehlung

Geeignet für Neugeborene und Kinder bis zum
12 Monat.

Produktinformation

Dieser Lounger ist konstruiert und getestet nach den neusten Sicherheitsbestimmungen

- Konstruiert für Neugeborene und Kinder bis zu 9kg / 20 lbs
- 3 Einstellungsmöglichkeiten als Wippe, Schaukel und zum Sitzen
- Zusammenklappbar für einfaches Reisen, mit Verwendung der Reisetasche
- Verdeck eingebaute Vibration mit 2 unterschiedlichen Stärkenstufen
- Waschmaschinentaugliche, gepolsterte Sitzbezüge in verschiedenen Farbvarianten
- Reisetasche inbegriffen für Unterwegs
- bloom universal snug als zusätzliches Zubehör und noch mehr Komfort des Neugeborenen

Modell Nr. 10608

Patent angemeldet

Farbe & Inhalt können abweichen

Teile - Liste

- #01 – Bodengestell
- #02 – Sitzrahmen
- #03 – Sitzkissen
- #04 – Sicherheitsgurt
- #05 – Reisetasche

Informationen zur sicheren Nutzung – Bitte lesen Sie die Beschreibung gründlich und bewahren Sie für die Zukunft auf.

Die richtige Verwendung und Handhabung gewährleistet Ihnen eine lange sorglose Lebensdauer. Falls eine andere Person den Lounger verwendet, stellen Sie sicher, dass er mit der Handhabung vertraut ist. Wie man Ihne verwendet und sehr wichtig mit den Sicherheitsaspekten. Die Sicherheit Ihres Kindes ist davon abhängig.

Hinweis: Aufbauanleitung

Schritt A: Aufbau Einbau des Sitzkissen

- Überziehen Sie das Sitzkissen über den Rahmen. Vergewisseren Sie sich, dass die Vorderseite (Verstärkung) mit der Vibration auf der gleichen Seite übereinstimmt. (Vergleich Abbildung 1)
- Unterhalb den Knöpfen des Rahmens befinden sich Druckknöpfe, diese bitte fest drücken und den Schnappverschluss am Rahmen zu betätigen. (Verleiche Abbildung 2)
- Auf der Rückseite des Sitzkissens befinden sich 2 Reissverschlüsse. Schließen Sie diese komplett um den Rahmen. (Verleiche Abbildung 3)

Einfügen der Sicherheitsgurte

- Führen Sie die Befestigungsgurte für Schulter, Bauch und Beine durch die dafür

vorgesehene Schlitze im Sitzkissen durch.
(Abbildung 5)

- Befestigen Sie jedes einzelne Gurtband auf der Rückseite mit dem dafür vorgesehenen Band und Mittellöse. Kontrollieren Sie jedes Band einzeln auf Ihre Festigkeit. (Abbildung 6)

Aufbau:

- Drücken Sie die Tasten jedes Tragarms an der Base und klappen Sie die beiden Arme von der Base in Vertikale Richtung nach oben, bis Sie ein Einrasten (klick) hören. (Abbildung 7)
- Führen Sie nun das Sitzkissen inkl. Rahmen auf die Base auf. Am Rahmen des Sitzkissen befinden sich 2 Verschlüsse. Diese müssen auf die Vorsichtungen der beiden Arme gesteckt werden.
- Drücken Sie auch hier das Sitzkissen in die Vorrichtungen der Arme, bis Sie ein Click auf beiden seiten hören. (Vergleich Abbildung 8)

Bemerkung: Vor dem anbringen des Sitzgestells, stellen Sie sicher, dass die Schiebeknöpfe auf beiden Seiten nach vorne gedrückt werden.

- Prüfen Sie die Verriegelung durch anheben nur am Rahmen des Sitzkissens.

Der coco go lounger ermöglicht ihnen unterschiedliche Einstellungen: Wippe, Schaukel und als Sitz.

Schaukelmodus – geeignet für Neugeborene bis zu 6 Monate

- Im Schaukelmodus haben Sie die Möglichkeit

die Liegeposition in 3 unterschiedlichen Positionen einzustellen.

- Stellen Sie sicher, dass alle Stopper auf der Unterseite des Holzrahmens eingeklappt sind. (Vergleich Abbildung 10)
- Auf der Unterseite der Vibrationseinheit befindet sich eine Befestigungsklappe. Befestigen Sie diese am Metallrahmen. (Vergleich Abbildung 11)

Einstellung als Wippe- geeignet für Neugeborene bis zu 6 Monaten

- Im Wippenmodus haben Sie die Möglichkeit die Liegeposition in 2 unterschiedlichen Positionen einzustellen.
- Unter dem Holzrahmen befinden sich 4 ausklappbare Stützen, die alle ausgeklappt werden müssen. (Vergleich Abbildung 13)
- Um die Liegeposition nun zu verändern, müssen Sie auf beiden Seiten die Sicherheitknöpfe gleichzeitig betätigen. Somit können Sie die gewünschte Position einstellen. (Vergleich Abbildung 14)

Sitzmodus – geeignet für Kinder zwischen 6-12 Monaten

- Stellen Sie sicher, dass alle Stopper auf der Unterseite des Holzrahmens eingeklappt sind. (Vergleich Abbildung 15)
- Betätigen Sie beide Sicherheitsknöpfe und stellen Sie die Sitzfläche auf die erste Position.
- Auf der Unterseite der Vibrationseinheit befindet sich eine Befestigungsklappe. Befestigen Sie diese am Metallrahmen. (Vergleich Abbildung 16)

Hinweis: Um die Frontklappe vom Rahmen zu entfernen, drücken Sie die Knöpfe, die sich an jeder Seite befinden gleichzeitig und entfernen Sie diese vom Rahmen.

Einführen der Batterien

- Öffnen Sie an der Vibrationseinheit den Deckel durch aufdrehen der Schrauben. (Vergleich Abbildung 18)
- Führen Sie 2 Standard AA Batterien ein (nicht enthalten). Stellen Sie sicher, das die Batterien wie abgebildet eingeführt werden. (Vergleich Abbildung 19)
- Verschließen Sie den Deckel durch festdrehen der Schrauben.

Bedienung der Vibration

- Der Bedienungshebel der Vibrationseinheit befindet sich auf der Seite. (Vergleich Abbildung 20)
- Schieben Sie den Hebel auf "I" für leichtes oder "II" für moderate Vibration.
- Schieben Sie den Hebel auf die Mitte "O" zum ausschalten.

Benutzung und Einstellung der Sicherheitsgurte

- Legen Sie den Gurt an, indem Sie die Zungen an den Enden der Taillenriemen, welche mit den Enden der Schulterriemen verbunden sind, in die Schnalle des Schrittriemens drücken.
 - Zum öffnen der Gurte, drücken Sie den Zentralknopf. (Vergleich Abbildung 21)
- HINWEIS:** Prüfen Sie jedes Mal, wenn Sie Ihr Kind in den Sitz legen oder die Position

des Sitzes verstellen, ob das Gurtzeug richtig sitzt und mittels Schulter- und Taillenriemen eingestellt ist. Ziehen Sie die Gurte fest bis sie Ihr Kind behaglich umschließen.

Zusammenklappen

- Beätigen Sie beide Sicherheitsköpfe und schieben Sie den Rahmen mit dem Sitzkissen zu sich nach unten heraus. (Vergleich Abbildung 22)
- Beätigen Sie an den Armen am Rahmen die Köpfe, dadurch können Sie die Arme nach innen einklappen. (Vergleich Abbildung 23)
- Legen Sie den Rahmen mit dem Sitzkissen über den Rahmen der Arme. Fügen Sie nun beides in die Tasche. (Vergleich Abbildung 24)

Behandlung und Pflege

Abnehmen des Sitzkissen, Sicherheitsgurte und Plastikboard

1. An der Rückseite des Sitzrahmens und auf der Seite der Vibration die Zipper um den Rahmen herum aufmachen. (Vergleich Abbildung 25)
2. Entfernen Sie die Metallringe von den fünf Sicherheitsgurten und Bänderen. (Vergleich Abbildung 26)
3. Zum bewegen des Seat Pad Rahmens, entfernen Sie das Mittelstück und Bebänderung. Führen Sie die Bebänderung durch die dafür vorgesehenen Schlitze. (Vergleich Abbildung 27)
4. Entfernen Sie das Plastikboard von Sitzkissen von der Front her gesehen. (Vergleich Abbildung 28)

5. Das Sitzkissen kann nun nach den nachfolgenden Regeln gereinigt werden

Beachten Sie:

- Bevor Sie das Sitzkissen reinigen, müssen Sie das Plastikstück entfernen.
- Bei der Reinigung des Loungers verwenden Sie nur Non Toxic und keine aggressiven Reiniger. Zum reinigen einfach Wasser mit einen nicht toxischen Mittel verwenden. So können Sie auch den Rahmen von Schmutz befreien. Verwenden Sie niemals Chemische oder Stoffe mit Chlor oder Lösungsmittel.
- Platzieren Sie den Lounger nicht an Wärmequellen (Heizung etc.)
- Wenn Sie Ihren Lounger eine Zeit lang nicht verwenden, stellen Sie ihn nicht an einen Feuchten oder Hitzereichen Platz. Stellen Sie sicher, dass der Lounger genügend Zirkulationsluft erhält und stellen Sie keine Gegenstände auf ihn.

⚠️ WARUNUNG

- **Bei Nichtbeachtung der folgenden Warnungen und Instruktionen können schwere Verletzungen oder Tod zur Folge haben.**
- **Verwenden Sie den Lounger nicht, wenn er Schäden oder Mängel aufweist und nicht exact der aufgeführten Beschreibung entspricht.**
- **Dieses Produkt ist konzipiert für ein Kind.**
- **Diese Produkrt ist geeignet für Kinder bis zu 9kg / 20lbs.**
- **Verhindern Sie Herausrutschen und Herausfallen des Kindes durch Verwendung des Sicherheitssystems und Gurte.**

- **Verwenden Sie den Lounger nie, wenn Ihr Kind sich selbst aufrecht hinsetzen kann.**
- **ABSTURZGEFAHR**
 - **Verwenden Sie das Produkt nicht, wenn das Kind beginnt sich mit Händen oder den Knien aufzurichten oder die 9kg / 20lbs Grenze erreicht hat. Welches auch zuerst eintritt.**
 - **Als Wippfunktion bewegen Sie den Lounger. Verwenden Sie diesen nur am Boden und niemals auf Erhöhungen (Sofa, Tisch etc.)**
- **Heben Sie den Lounger niemals an um Ihnen zu bewegen, während sich ein Kind darin befindet**
- **Um Fingerquetschungen zu vermeiden, geben Sie besonderst acht beim Zusammenklappen oder Aufklappen des Loungers.**
- **WARNUNG: Lassen Sie ihr Kind nie unbeaufsichtigt**
- **ERSTICKUNGSGEFAHR**
 - **Kinder können Ersticken: zwischen Lücken einer zusätzlichen Auflage und des Produktrahmens sowie mit weichen Bettwaren**
 - **Verwenden Sie NIEMALS zusätzlich eine Matratze, Kissen, Bettdecke oder Polsterung. Verwenden Sie ausschließlich das Sitzkissen von bloom.**
 - **Verwenden Sie den Lounger NIEMALS auf einer weichen Auflage (Bett, Sofa, Kissen etc.) dieser könnte umkippen und zum Ersticken führen.**
- **STRANGULATIONSGEFAHR: Fäden, Bänder können Strangulieren ! Platzieren Sie keine**

Gegenstände mit Fäden oder Bändern in der Nähe des Nacken des Kindes. Verwenden Sie keine Schnuller oder sonstige Gegenstände mit Befestigungen. Lassen Sie das Kind nicht unbeaufsichtigt, falls Bänder, Befestigung etc. verlorengegangen oder nicht auffindbar sind.

- **Um das Risiko von plötzlichem Kindstod zu reduzieren wird von Kinderärzten empfohlen Säuglinge auf dem Rücken schlafen zu legen sofern Sie dies nicht anders mit Ihrem Kinderarzt besprochen haben.**
- **Wenn Sie eine Tuch für die Auflage verwenden möchten, dann verwenden Sie nur die speziell hergestellten von bloom. Diese sind passgenau dafür konzipiert.**
- **Der Lounger ist nicht geeignet als Schlafplatz und das Liegen für längere Zeiten.**
- **Verwenden Sie den Lounger nicht als Transpormittel oder im Motorisierten Fahrzeugen.**
- **Prüfen Sie den Lounger in regelmäßigen Abständen bevor Sie ihn verwenden. Verwenden Sie den Lounger nicht, wenn Ihnen Teile fehlen oder irgendeine Beschädigung aufgefallen ist. Für Ersatzteile wenn Sie sich bitte an bloom.**
- **Um das Auslaufen der Batterien zu vermeiden, entfernen Sie diese bitte, wenn Sie den Lounger für einen längeren Zeitraum ab 3 Monaten nicht mehr verwenden oder Sie den Lounger versenden oder auf eine längere Reise mitnehmen.**

- **Die Wippe ersetzt kein Kinderbett. Zum schlafen ist das Kind in ein Kinderbett zu legen.**
- **Verwenden Sie den Spielzeughalter nie zum Tragen der Produkt**

Checkliste

- Prüfen Sie immer wieder den Rahmen, Sitzkissen und Sicherheitssystem ob diese Frei von Beschädigungen sind und die Klickfunktionen funktionieren, bevor Sie ihn verwenden. Verwenden Sie den Lounger nicht, wenn nur ein Teil Beschädigung aufweist oder gebrochen ist.
- Der Lounger kann verwendet werden, wenn sichergestellt ist, dass der Klickmechanismus eingerastet ist. Prüfen Sie vorsichtig den Kippmechanismus, auch dazu muss der Klichmechanismus eingerastet sein.

Kundendienst

Wenn Sie nach Erhalt Ihres bloom Produkts Hilfe oder Ersatzteile benötigen oder wenn Sie irgendwelche Anmerkungen hinsichtlich der Ware haben, wenden Sie sich bitte per E-Mail an bloom.service@bloombaby.com. Unsere kompetenten Mitarbeiter werden Ihnen gerne weiterhelfen. Die neusten Produktinformationen entnehmen sie bitte unserer Internetseite bloombaby.com. Ihre Anregungen und Eindrücke ermöglichen bloom seine Produkte regelmäßig zu optimieren. Bitte senden Sie Ihre Erfahrung in Bezug auf dieses Produkt an service@bloombaby.com.

grazie per aver scelto la coco go® la sdraietta di bloom, coco go® è un bouncer, dondolo e una seduta per bambini con 3 diverse posizioni di reclinazione. con il suo peso leggero, ed il suo design ripieghevole coco go® è perfetta per viaggiare usando la ns borsa da trasporto/ viaggio personalizzata bloom. La seduta imbottita e la cintura di sicurezza a 5 punti sono lavabili in lavatrice, e l'unità di vibrazione, sapientemente nascosta, assicura un comodo e lussuoso comfort per il bambino.

**Importante –
istruzioni da
tenere: leggere
attentamente prima
dell'assemblaggio
e dell'utilizzo del
prodotto**

**Si prega di rimuovere tutto il materiale
d'imballaggio prima dell'utilizzo**

Raccomandazioni per peso ed età

Raccomandazioni per bambini di età compresa tra 0 e 12 mesi.

Informazioni sul prodotto.

Questa sdraietta è stata disegnata e testata per assicurarne la conformità con le più recenti standard di sicurezza.

- Disegnata per bambini dalla nascita ai 9kg / 20lbs
- Tre posizioni reclinabili per le modalità di bouncer, dondolio e seduta.
- Ripiegabile piatta per un facile trasporto con l'adeguata custodia bloom.
- Unità vibrante nascosta con 2 frequenze.
- Imbottitura lavabile in lavatrice, la seduta è disponibile in una gamma di colori.
- La custodia permette una facile trasporto
- Il riduttore universale bloom è disponibile come accessorio per un pieno supporto della testa e un comfort superiore

Model No.: 10608

In attesa di brevetto.

Colori e caratteristiche potrebbero subire variazioni.

Contenuto

- #01 – Base
- #02 – telaio della seduta
- #03 – imbottitura
- #04 – cinghie di sicurezza
- #05 – borsa da trasporto

Istruzioni per un uso in sicurezza – Si prega di leggere attentamente e conservare per successive consultazioni.

Il corretto uso e manutenzione della vostra seduta per bambini assicurerà una durata lunga e priva di problemi. Quando un'altra persona utilizza la vostra seduta, assicurarsi che ne conosca il funzionamento e le necessarie misure di precauzione. La sicurezza di vostro figlio è sotto la vostra responsabilità.

NOTA: Richiede il montaggio da parte di un adulto.

Sezione A: Installazione

Come applicare l'imbottitura

- infilare la parte superiore dell'imbottitura del sedile sopra la parte superiore del telaio. Assicuratevi che la parte anteriore dell'imbottitura sia dalla stessa parte dell'unità di vibrazione. (Vedere figura 1).
- individuate i due pulsanti sulla parte superiore del telaio della seduta e premete con decisione i bottoni automatici dell'imbottitura sul telaio. (Vedere figura 2)
- Sul retro del telaio del sedile, su entrambi i lati dell'unità di vibrazione, allacciare le due zip attorno al telaio. (Vedere figura 3)

Installare le cinture di sicurezza

- Infilare le spalle, la vita e il cavallo delle cinghie di sicurezza attraverso i corrispondenti fessure dell'imbottitura. (Vedere figura 5)
- Sul retro dell'imbottitura, collegare ogni

terminazione della cinghia di sicurezza al corrispondente gancio, fissando l'anello di metallo all'occhiello del tessuto per ognuno dei ganci. (Vedere figura 6)

Montaggio

- Premere il bottone alla base di ogni braccio di supporto e ruotate esternamente i due bracci mobile del telaio fino a che ognuna si blocca nella posizione verticale. Sentirete uno scatto preciso su ogni lato. (Vedere figura 7)
- Posizionare il telaio sulla base allineando il meccanismo di bloccaggio con il supporto dei connettori dei bracci mobili. Sulla base, il lato con il braccio di supporto è sulla parte posteriore di coco. Premere il meccanismo di bloccaggio nel connettore. Sentirete uno scatto preciso su entrambi i lati (Vedere figura 8)

ATTENZIONE: prima di agganciare la seduta fate attenzione che i bottoni scorrevoli da entrambe le parti della struttura siano spinti in avanti.

- Controllate che il bloccaggio sia ben assicurato sollevando il telaio.

La sdraietta coco go offre tre diverse configurazioni: alimentazione, bouncer e dondolio.

Dondolio – dagli 0 ai 6 mesi

- Nella modalità dondolio, il telaio può essere reclinato in tre diverse posizioni.
- Assicuratevi che tutti i quattro tasselli collocati al di sotto della stecca di legno e siano piegati

all'interno. (Vedere figura 10)

- Sul lato inferiore dell'unità di vibrazione, estraete la fibbia e agganciatela all'asta frontale della base. (Vedere figura 11)

Bouncer – dalla nascita ai 6 mesi

- Nella modalità bouncer, il telaio può essere sistemato in due diverse posizioni di reclinabilità.
- Collocate sotto la fine della stecca di legno, ruotate all'esterno tutti i quattro tasselli. (Vedere figura 13)
- Premere i due bottoni sul connettore simultaneamente e ruotate il telaio nell'angolazione desiderata. Sentirete chiaramente uno scatto non appena il telaio si blocca nella posizione richiesta. (Vedere figura 14)

Seduto – da 6-12 mesi

- Bloccate al di sotto della fine della stecca di legno e ruotate tutti e quattro tasselli all'esterno. (Vedere figura 15)
- Premere i due bottoni sul connettore simultaneamente e ruotate il telaio fino alla prima posizione in verticale.
- Sul lato inferiore dell'unità di vibrazione, estraete la fibbia e agganciatela all'asta frontale. (Vedere figura 16)

Attenzione: per sganciare i ganci dal barra frontale della base, premere i due pulsanti sul entrambi i lati della barra simultaneamente e quindi estrarre.

Installazione delle batterie

- Sull'unità di vibrazione, rimuovere il coperchio dell'alloggio delle batterie con l'ausilio di un cacciavite. (Vedere figura 18)
- Installare due batterie AA nell'unità (non incluse). Assicuratevi che le batterie abbiano il corretto orientamento, seguendo i segni nel comparto delle batterie. (Vedere la figura 19)
- Riavvitare il coperchio fissando le viti

Mettere in funzione l'unità di vibrazione

- Posizionate l'interruttore su "on" sul lato dell'unità di vibrazione. (Vedere la figura 20)
- Fate scorrere l'interruttore per stabilire la velocità di vibrazione: "I" per lenta, "II" per moderata
- Fate scorrere l'interruttore al centro "O" per spegnere l'unità di vibrazione.

Usare e Aggiustare le Cinture di Sicurezza

- Assicurare le linguette nella parte finale delle bretelle e quelle nella parte finale del cinturino-girovita alla fibbia posta nella bretella in basso, all'altezza del cavallo pantalone.
 - Per sbloccare l'imbracatura, premere il bottone centrale. (Vedere la figura 21)
- NOTE:** Ogni volta che mettete vostro figlio dentro il seggiolone o ogni qualvolta che ne alterate la posizione di seduta, controllate sempre che le imbragature siano correttamente fissate ed posizionate usando le cinture delle spalle e del girovita. Stringete la cinghia fino a che non sarà comodamente serrata intorno a vostro figlio.

Chiusura

- Premere il pulsante su entrambi i lati del telaio simultaneamente e spostarlo avanti in modo da sganciare il meccanismo di bloccaggio, quindi sollevare l'imbottitura per rimuoverla dalla base. (Vedere figura 22)
- Premere il pulsante sulla base di entrambi i bracci di supporto, mentre ruotate le suddette verso l'interno. (Vedere figura 23)
- Mettete il telaio sull'apice della base nello stesso verso in cui Coco go è usato. Riponetela nella custodia. (Vedere figura 24)

Cura e mantenimento

Rimuovere l'imbottitura, l'imbracatura di sicurezza e il bordo di plastica.

1. Sul retro del telaio, in entrambi i lati dell'unità di vibrazione, slacciare le due zip introno al telaio. (Vedere figura 25)
2. Sbloccare gli anelli di metallo delle cinque cinghie dall'anello di tessuto corrispondente ad ogni cinghia. (Vedere figura 26)
3. Rimuovere le cinghie delle spalle, della vita e del cavallo dall'imbottitura, fate passare le cinghie attraverso le fessure del sedile finché siano libere dall'imbottitura. (Vedere figura 27)
4. Dall'apertura posteriore della parte inferiore dell'imbottitura, rimuovete il bordo di plastica. (Vedere figura 28)
5. L'imbottitura del sedile può essere ora pulita seguendo le istruzioni sull'etichetta dell'imbottitura stessa.

Nota:

- Prima di pulire l'imbottitura del sedile, si prega di estrarre il bordo di plastica dalla stessa.

- Quando pulite la vostra sdraietta, usate un detersivo atossico e non abrasivo. Usate una soluzione di acqua con una piccola quantità di detergente neutro e atossico. Applicatelo sulla superficie del telaio con un panno umido.
- Tenere la sdraietta lontano da fonti di calore.
- Se necessitate di riporre la sdraietta per un periodo di tempo, non riponetela in un luogo umido o molto caldo. Consentite il passaggio dell'aria nella sdraietta e non accatastate nulla sopra di essa.

⚠ AVVERTENZE

- **Non seguire le seguenti avvertenze e istruzioni può produrre seri danni o la morte.**
- **Non usare la sdraietta se non avete seguito attentamente le istruzioni qui riportate.**
- **Questo prodotto è disegnato per un bambino solo.**
- **Questo prodotto è pensato per bambini fino ai 9kg / 20lbs**
- **Per evitare seri Danni da caduta o scivolamento, assicurarsi sempre che il bambino sia assicurato al sistema di sicurezza.**
- **Non usare mai per bambini in grado di stare seduti autonomamente.**
- **PERICOLO DI CADUTA**
 - Per aiutare a prevenire cadute, non usare questo prodotto quando il bambino comincia a spingersi con mani e ginocchia o che abbia raggiunto i 9kg / 20lbs, a prescindere da quale situazione avvenga per prima.
- **– L'attività del bambino potrebbe amplificare il bouncer. Utilizzare solo in piano. Non usare mai su superfici sopraelevate.**
- **Mai sollevare o spostare la sdraietta con il bambino su di esso.**
- **Per evitare danni alle dita, occorre avere molta attenzione quando piegate ed aprite la sdraietta**
- **Non lasciare mai il bambino incustodito.**
- **RISCHIO DI SOFFOCAMENTO**
 - I bambini possono soffocare: tra lo spazio tra un ulteriore imbottitura e i lati del prodotto e sulla biancheria.
 - MAI aggiungere materassi, cuscini, piumoni o imbottiture. Usare SOLO con l'imbottitura provvista dalla Bloom
 - Mai usare su una superficie morbida (letti, divani, cuscini), come sedute potrebbe rovesciarsi e causare soffocamento.
- **RISCHIO DI STRANGOLAMENTO:** le corde possono causare strangolamento! Non apporre oggetti con lacci intorno al collo del bambino, come cappucci con lacci o ciucci con cordoncini. Non sospendere cordicelle sopra culle o lettini o attaccare giocattoli a cordicelle. Non lasciare mai il bambino sul supporto quando le cinghie sono sciolte o slacciate.
- Per ridurre rischi di SIDS, i pediatri raccomandano che è sicuro porre gli infanti a dormire supini, a meno che il vostro medico vi abbia suggerito diversamente.
- Se una lenzuolo viene utilizzato

con l'imbottitura, usate solo quello provvisto dalla Bloom o uno disegnato specificatamente per la forma e dimensioni del materasso di culla o lettino.

- Questa sdraietta non è stata pensata per periodi di sonno prolungati.
- Non usare mai questa sdraietta come alloggiamento per il bambino su un veicolo a motore.
- Controllare questa sdraietta regolarmente prima di usarla e non usarla se alcuna delle sue parti fossero mancanti, perse o presenti qualsiasi segno di danneggiamento. Non sostituire alcuna delle sue parti. Contattare Bloom se si necessita di cambiare delle parti o per istruzioni ulteriori.
- Per prevenire la dispersione della batterie, rimuoverle sempre quando l'unità non viene usata per più di 3 mesi, o se dovesse essere spedita o per viaggi di lunghe distanze.
- Questa culla reclinabile non può sostituire una culla o un lettino. Quando vostro figlio necessita di dormire, dovrete porlo in un letto o una culla dedicati.
- Non utilizzare mai la barra giochi per trasportare la sdraietta

Lista di controllo

- Controllare sempre che il telaio, l'imbottitura del sedile e il sistema di sicurezza sia libero da danni e tutti i sistemi di bloccaggio siano perfettamente funzionanti prima di usarlo. Non usare il prodotto se qualsiasi delle sue parti sia danneggiata o rotta.
- La sdraietta è pronta per l'uso solo quando

il meccanismo di chiusura è fissato. Si prega di controllare attentamente che siano completamente fissate prima di usare il bouncer.

Assistenza post vendita

Quando ricevete il vostro prodotto bloom, qualora aveste bisogno di assistenza, parti di ricambio o aveste qualsiasi commento in riferimento a qualunque aspetto delle merci, si prega di contattare bloom tramite email al service@bloombaby.com. I nostri addetti alla vendita saranno in grado di aiutarvi. Potete anche visitare il nostro sito web bloombaby.com per le informazioni sui nostri ultimi prodotti. Il vostro riscontro e consiglio consente alla bloom di continuare a migliorarsi. Vi preghiamo di inviare i vostri commenti riguardo i nostri prodotti a service@bloombaby.com

bedankt voor uw keuze voor de coco go bloom lounger. coco go is een wipstoel, lounger en babystoeltje dat in 3 standen verstelbaar is. door zijn lichte gewicht en platte opvouwbaarheid is coco go perfect voor op reis. hiervoor kunt u de apart leverbare draagtas gebruiken. de zacht gevulde, machine wasbare zitting met 5 punts veiligheidsgordel en verborgen trilfunctie zorgt voor zacht en luxe comfort voor uw baby.

Belangrijk. Bewaar voor toekomstig gebruik. Lees aandachtig voor gebruik en installatie.
Verwijder alle verpakking voor gebruik.

Aanbevolen leeftijd en gewicht

Aanbevolen voor kinderen van 0-12 maanden.

Product informatie

Deze lounge is ontworpen en getest om te voldoen aan de laatste relevante veiligheidsstandaarden

- Ontworpen voor kinderen van 0-9kg / 20lbs
- Wipstoel, schommelstoel en zitmodus met 3 kantelposities
- Plat opvouwbaar voor makkelijk meenemen in de bloom draagtas
- Verborgen trilfunctie met 2 standen
- Gevulde, machine wasbare zitting, verkrijgbaar in een reeks kleuren
- Inclusief draagtas voor onderweg
- Bloom snug comfort verkleiner los verkrijgbaar voor goede ondersteuning van het hoofdje en extra comfort.

Model nr : 10608

Patenten in aanvraag

Kleur en inhoud kan afwijken

Onderdelenlijst

- #01 – basis
- #02 – wipstoel frame
- #03 – zitting
- #04 – veiligheids gordel
- #05 – draagtas

Instructies voor veilig gebruik- lees deze zorgvuldig en bewaar deze voor toekomstig gebruik

Het juiste gebruik en onderhoud van uw wipstoel verzekert u van een lang en zorgeloos gebruik ervan. Als iemand anders uw wipstoel gebruikt zorgt u er dan voor dat deze weet hoe deze te gebruiken, hoe deze te verstellen en de noodzakelijke veiligheidsvoorschriften. De veiligheid van uw kind is uw verantwoordelijkheid.

Let op: installatie door een volwassene

Sectie A: installatie

Het installeren van de zitting

- Sla het hoofdeinde van de zitting over het bovenste gedeelte van het frame. Zorg ervoor dat de voorkant van de zitting aan dezelfde kant is als de trilunit. (zie illustratie 1)
- Plaats de twee drukknoppen aan de bovenzijde van het frame en druk daarmee de zitting vast op het frame. (zie illustratie 2)
- Maak aan de achterkant van het frame, aan elke zijde van de trilunit, de ritsten vast. (zie illustratie 3)

Installeren van de veiligheidsgordel

- Steek de schouder, heup en kruisgordel riemen door de juiste gleufjes (zie illustratie 5)
- Maak aan de achterkant van de zitting de veiligheidsriemen vast aan de bijbehorende clips. (zie illustratie 6)

In elkaar zetten

- Druk de knop achterop elke steun in en kantel de steunen naar buiten tot elke steun vastklikt in de verticale positie. U hoort een duidelijke klik aan elke kant. (zie illustratie 7)
- Plaats de zitting boven het frame zodat de twee sluitpunten precies boven de aansluitpunten van de steunen zitten. De kant met de steunen is de achterkant van de coco go Druk het sluitmechanisme van het frame in het kliksysteem. U hoort een duidelijke klik. (zie illustratie 8)
- **Let op:** schuif de button aan de zijkant van de zitting naar voren, voordat u de zitting aan het frame bevestigt.
- Controleer of de sloten goed vastzitten door het frame op te tillen.

De coco go wipstoel heeft drie verschillende posities: eten, wippen en schommelen

Schommelmodus – geschikt voor 0-6 maanden

- In de schommelmodus kan de zitting in 3 verschillende posities versteld worden
- Klap alle 4 de stoppers in die zich bevinden aan de uiteinden van de houten dragers. (zie illustratie 10)
- Trek onderaan de trilunit de clip open en haak deze aan de de voorste stand van het frame. (zie illustratie 11)

Wipstoelmodus – geschikt voor 0-6 maanden

- In de wipstoelmodus kan de zitting in 2

verschillende posities worden ingesteld.

- Klap alle 4 de stoppers uit die zich bevinden aan de uiteinden van de houten dragers (zie illustratie 12)
- Druk de twee knoppen op het sluitsysteem gelijktijdig in en kantel de zitting naar de gewenste positie. U hoort een duidelijke klik als de zitting in positie klikt. (zie illustratie 13)

Zitmodus – geschikt voor 6-12 maanden

- Klap alle 4 de stoppers uit die zich bevinden aan de uiteinden van de houten dragers. (zie illustratie 15)
- Druk de twee knoppen op het sluitsysteem gelijktijdig in en kantel de zitting naar de gewenste positie. U hoort een duidelijke klik als de zitting in positie klikt.
- Trek onderaan de trilunit de clip open en haak deze aan de de voorste stand van het frame. (zie illustratie 16)

Opmerking: voor het verwijderen van de klem aan de voorkant: druk de twee knoppen aan beide zijden van de klem tegelijk in en trek de klem los.

Installeren van de batterijen

- Verwijder de batterijdeksel op de trilunit door de schroeven los te maken. (zie illustratie 18)
- Installeer twee AA batterijen (niet inbegrepen). Zorg ervoor dat de batterijen in de juiste richting zijn geïnstalleerd (zie illustratie 19)
- Sluit de batterijdeksel door de schroeven vast te maken.

Gebruik van de trilunit

- De switch zit aan de zijkant van de trilunit. (zie illustratie 20)
- Schuif de switch op I voor zacht en op II voor medium trillen.
- Schuif de switch op O om de trilfunctie uit te zetten.

Gebruik en verstellen van de veiligheidsgordel

- Sluit de gordels door de clips aan het einde van de heupgordels samen met de clips van de schoudergordels in de sluiting middenvoor te clicken. Als deze goed sluit hoort u een duidelijke click.
- Druk om de gesp te openen op de middelste knop. (zie illustratie 21)

LET OP: Check elke keer dat u uw kind in de stoel zet of de positie van de zitting verandert of de veiligheidsgordels nog goed aansluiten bij uw kind.

Opvouwen

- Druk de twee knopjes aan de zijkant van de zitting tegelijk in en schuif de knopjes aan de zijkant van de zitting naar boven. Til de zitting van het frame af. (zie illustratie 22)
- Druk de button in aan de uiteindes van de steunen. Draai de steunen naar binnen. (zie illustratie 23)
- Leg de zitting op het frame in dezelfde richting als de zitting op de coco zit. Stop de set in de draagtas. (zie illustratie 24)

Onderhoud en reiniging

Verwijderen van de zitting, veiligheidsgordel en plastic plaat.

1. Aan de achterzijde van de zitting opent u de ritsen. (zie illustratie 25)
2. Maak de metalen ringen van de 5 gordels los van de clip. (zie illustratie 26)
3. Schuif de riemen uit de gleuven van de zitting. (zie illustratie 27)
4. Schuif de plastic plaat uit de onderkant van de zitting. (zie illustratie 28)
5. De zitting kan nu gereinigd worden conform de wasinstructie op het label van de zitting.

Let op:

- Verwijder eerst de plastic bodemplaat voor u de zitting reinigt.
- Gebruik bij het reinigen van de zitting een niet aggressief, mild schoonmaakmiddel. Meng water met een kleine hoeveelheid milde zeep. Breng deze aan op het frame met een vochtige doek. Gebruik nooit sterke reinigingsmiddelen of oplosmiddelen voor het reinigen.
- Houd de lounge verwijderd van warmtebronnen
- Als u de lounge opbergt voor langere tijd, berg deze dan niet op in een vochtige of warme omgeving. Zorg ervoor dat luchtcirculatie mogelijk is rondom de lounge en stapel niets bovenop de lounge.

WAARSCHUWING

- **Het niet volgen van deze waarschuwingen en aanwijzingen kan leiden tot serieuze verwondingen of dood.**
- **Gebruik de lounge niet als u de bijgevoegde instructies niet volgt.**

- Dit product is ontworpen voor gebruik voor max. 1 kind
- Dit product is geschikt voor kinderen tot 9kg / 20lbs.
- Voorkom serieuze ongevallen door vallen of uit de lounge glijden. Zet het kind altijd vast in de veiligheidsgordels
- Gebruik dit product nooit voor een kind dat zelfstandig kan gaan zitten
- val risico
 - Om vallen te voorkomen: gebruik dit product niet als een kind zichzelf opdrukt op handen en voeten of als deze 9kg / 20lbs weegt, afhankelijk van wat het eerste voorkomt.
 - een bewegend kind kan de wipstoel bewegen. Gebruik deze wipstoel alleen op de grond. Plaats deze nooit op een verhoogde ondergrond.
- Til nooit de wipstoel op met het kind er in.
- Om beknellen van vingers te voorkomen: wees voorzichtig bij het vouwen en openvouwen van de wipstoel
- Laat uw kind niet alleen
- verstikkingsgevaar
 - Kinderen kunnen stikken: in ruimtes tussen een extra zitting en product zijanten en op zachte vulling
 - voeg nooit een extra matras of kussen, zitting of vulstuk toe aan de lounge. Gebruik alleen de door bloom geleverde zitting.
 - Gebruik nooit op een zachte ondergrond (bed, bank, kussen), omdat de wipstoel kan omvallen en verstikking kan veroorzaken.
- Waarschuwing: touwen en draden kunnen verstriking veroorzaken! Plaats geen dingen met touwtjes om een kinds nek zoals mutstouwtjes of speenkoorden. Plaats geen touwen of linten over een wieg op wipstoel en bind geen touwen vast aan speelgoed.
- To reduce the risk of SIDS, pediatricians recommend healthy infants be placed on their backs to sleep, unless otherwise advised by your physician.
- If a sheet is used with the pad, use only the one provided by bloom or one specifically designed to fit the dimension of the bassinet or cradle mattress.
- Deze wipstoel is niet bedoeld om langdurig in te slapen
- Gebruik deze wipstoel nooit om uw kind mee te vervoeren in een gemotoriseerd voertuig
- Controleer voor installatie en periodiek tijdens gebruik. Gebruik dit product nooit als er losse of ontbrekende bevestigingsonderdelen zijn of gebroken onderdelen. Neem contact op met bloom voor reserveonderdelen. Vervang nooit andere vervangende onderdelen
- Om lekken van de batterijen te voorkomen, verwijder de batterijen als de wipstoel langer dan 3 maanden niet in gebruik is of tijdens transport of lange reizen.
- Deze lounge vervangt niet een wieg of bed. Als uw kind moet slapen leg deze dan in een geschikte wieg of bedje.
- Gebruik de speelgoedbeugel nooit om het wipstoel aan op te tillen

check list

- Controleer altijd voor gebruik of het frame, de zitting en de veiligheidsgordel niet beschadigd zijn. Gebruik dit product nooit als er losse of ontbrekende bevestigingsonderdelen zijn of gebroken onderdelen.
- De wipstoel is alleen gereed voor gebruik als alle sluitmechanismen gesloten zijn. Controleert u alstublieft of deze allen gesloten zijn voor u de wipstoel gebruikt.

Consumentenservice

Als u vragen heeft of assistentie nodig hebt of niet tevreden bent met het product, neem dan contact op met bloom via benelux@bloombaby.com. U kunt ook onze website bloombaby.com bezoeken voor de meest recente productinformatie. Uw opmerkingen en feedback zorgen ervoor dat Bloom steeds verbeteringen kan aanbrengen in haar producten.

bloom

bloombaby.com

designed by bloom in san francisco, made in china / designé par bloom à san francisco, fabriqué au chine / diseñado por bloom en san francisco, hecho en china / entworfen bei bloom in san francisco, hergestellt in china / design bloom di san francisco, fatto in china / ontworpen door bloom in san francisco, geproduceerd in china

bloom, 231 west 19th street, new york, ny 10011, usa
toll free +1 800 399 9331

bloom, milner house, 14 manchester square, london, w1u 3pp
bloom, 31/328 reserve road, cheltenham, vic, 3192 australia
bloom (vt bv), willem arntszlaan 115, 3734ee den dolder, nederland

copyright © bloom 2020, all rights reserved