

# ASSEMBLY, MAINTENANCE, & **USER MANUAL**

MODEL #SWAC100

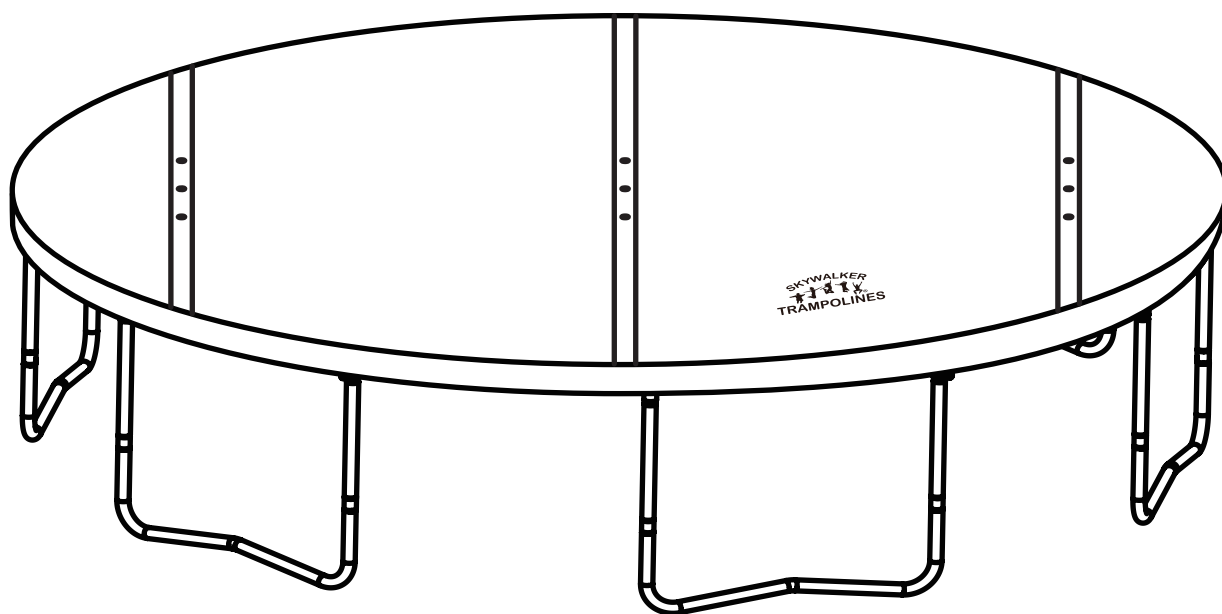

## **WARNING**

Read all precautions and instructions in this manual before using this equipment. Save this manual for future reference. Adult use only.

**SKYWALKER**  
  
**TRAMPOLINES**  
Skywalker Holdings LLC  
P.O. Box 574, Brigham City, UT 84302

# TABLE OF CONTENTS

---

Part List.....	3
Part Identification.....	3
Assembly.....	4-5
Maintenance and Care Information.....	6
Limited Warranty.....	7



## STOP EVERYTHING YOU'RE DOING AND REGISTER YOUR PRODUCT

Find our warranty registration online by typing in: [www.skywalkertrampolines.com/registration/](http://www.skywalkertrampolines.com/registration/)

You'll need to have the following information handy:

- Name
- Address
- Phone number
- Date of purchase
- Email address
- Model number
- Serial number
- Retailer the product was purchased from

## BEFORE YOU BEGIN

Thanks for choosing Skywalker Trampolines! We're just as excited as you are to help your family live an active (but most importantly **FUN**) lifestyle. This model is one of our favorites, and we're confident you'll love it too. To make things easier for you, we've listed important information that you (and your little outdoor adventurers) need to know. Make sure you brush up on the warnings, instructions, assembly, maintenance, and use of your new product... because there will be a pop quiz at the end! (Okay, not **REALLY**, but if you're still reading this, props to you! You're awesome).

## TRAMPOLINE MODELS COMPATIBLE WITH THIS PRODUCT:

- 15' round trampoline models



### IMPORTANT

Trampoline/enclosures and game attachments are susceptible to winds.



### WARNING

CHOKING HAZARD- Small parts not for children under 3 years.



### WARNING

Adult assembly required.

# PART LIST

Key No.	Qty.	Description
1	1	Weather Cover
2	12	32 mm. Cap (compatible with T-sockets measuring 32 mm. in. diameter)
3	12	35 mm. Cap (compatible with T-sockets measuring 35 mm. in. diameter)

## PART IDENTIFICATION

Before you begin, take a look at the drawings below to make sure you have all the parts! The numbers in the squares to the left (key numbers) will help you identify the parts during assembly.

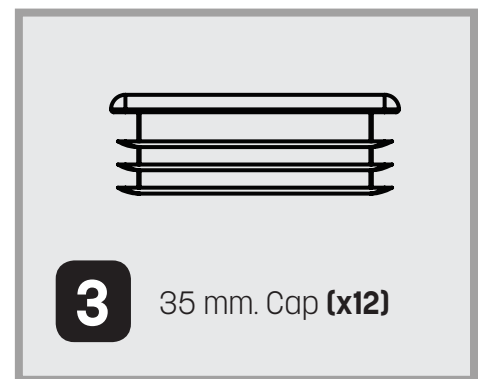
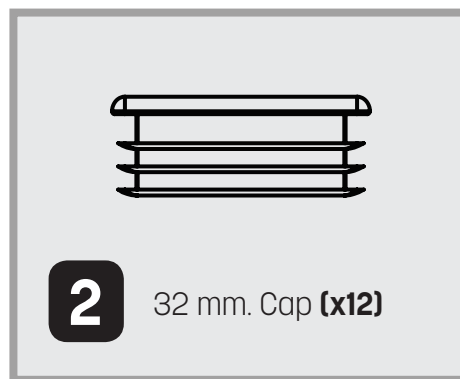
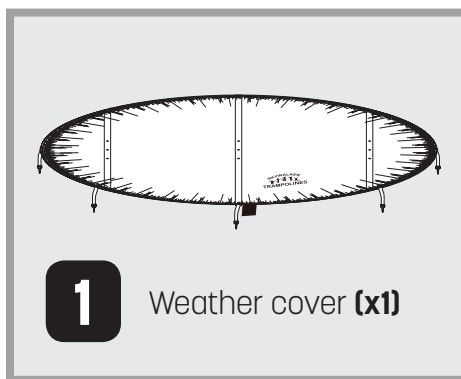

### ORDERING REPLACEMENT PARTS

We get it... sometimes things happen. But the fun shouldn't stop just because you need a new bolt or screw! To order replacement parts, check out our website at: [www.skywalkertrampolines.com](http://www.skywalkertrampolines.com) or call our toll-free Customer Care Hot-line at **1-866-603-Jump (5867)**, Monday - Friday, 8 a.m. until 5 p.m. Mountain Time (excluding holidays).

Our customer service team will ask you a few questions in order to get the replacement part sent out as soon as possible. We're not trying to complicate your life, we promise.

When calling, make sure to have the following information ready:

- The model # of the product (see the front cover of this manual)
- The key # and description of the part (see the part list above)
- The quantity needed (only you know the answer to that one!)

# ASSEMBLY

## STEP 1

When you start to see a storm a brewin', it's probably a good time to pull all of the enclosure poles out of their sockets. If you have a Skywalker Trampoline, you'll notice that the end caps will fall out as you pull the enclosure poles out. Place the end caps back onto enclosure poles before you lay all of the poles on top of the jump mat. (That way you won't scratch your mat and you'll be able to keep track of all the end caps!)

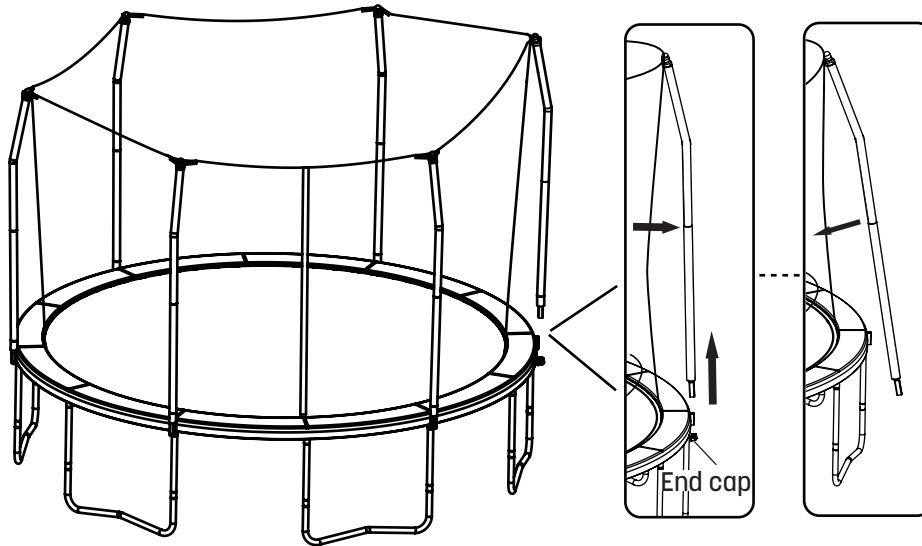

## STEP 2



**2** 32 mm.  
Cap (x12)

**3** 35 mm.  
Cap (x12)

**Please disregard this step if you DO NOT have a Skywalker Trampoline.** Take the 32 mm. caps **(2)** and the 35 mm. caps **(3)** out of the bag which is sewn on the cover. Pick the cap size that fits your trampoline best, and insert that size into the top and bottom of all the sockets. **Note: Do NOT insert the caps into the sockets all the way because they're difficult to remove!** The caps will protect the cover from being damaged by the sockets.

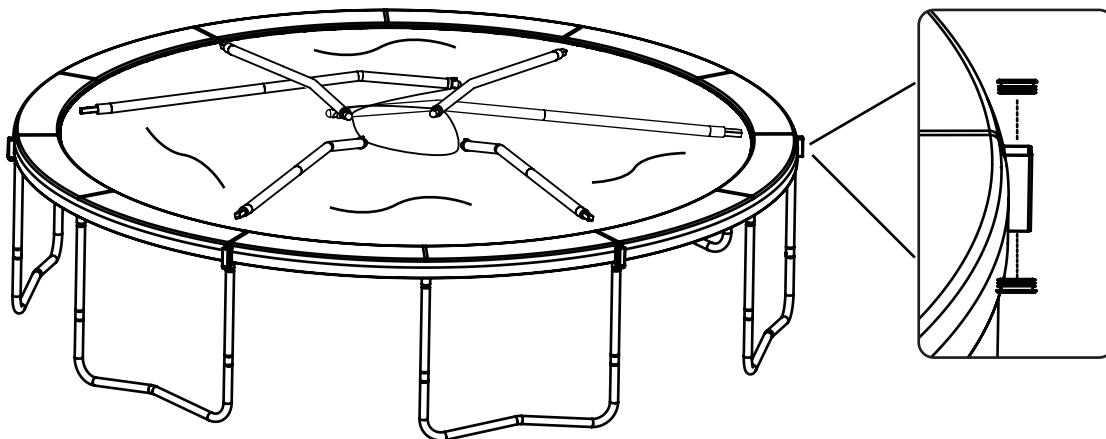

### STEP 3

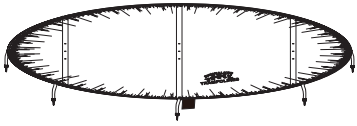

**1** Weather Cover (x1)

Now, place the weather cover **(1)** on trampoline. (Seems easy enough, right?)

**Note:** You'll probably want at least two people to help with this step!

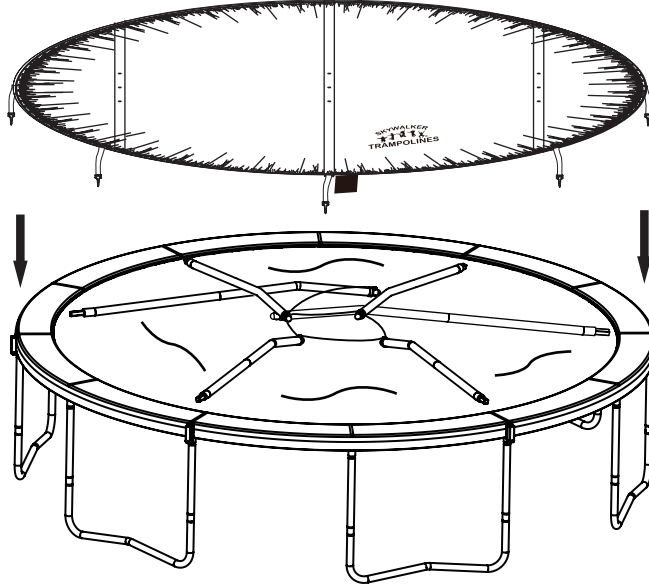

### STEP 4

Once the weather cover is positioned correctly, you'll find hooks placed on the underside of the cover. Stretch the hooks over the trampoline frame and clip the hooks to the nearest V-ring underneath the trampoline. Ta-da! You have now correctly installed your weather cover. Congratulations!

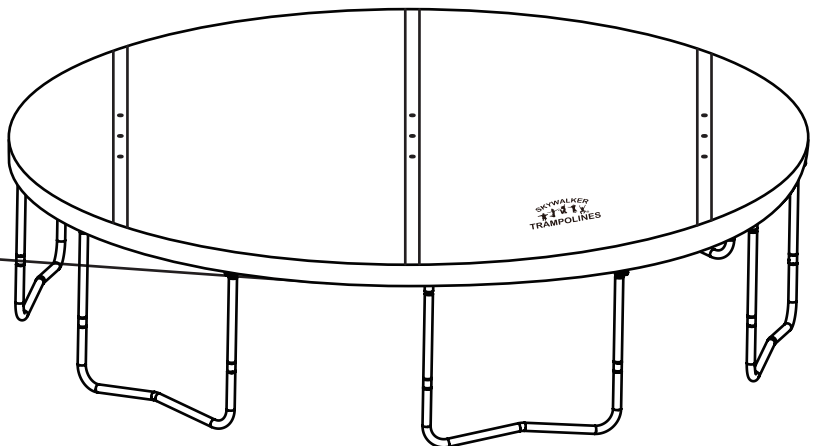
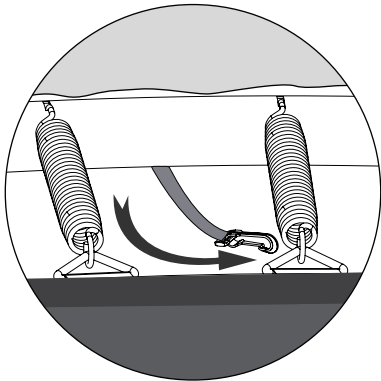

# MAINTENANCE & CARE INFORMATION

---

**Congratulations** and **high five** on successfully installing your new Skywalker Trampolines Weather Cover! Now, the best way to keep your new weather cover in tip top shape, is to periodically check for:

- Punctures, frays, tears, or holes worn in the cover
- Deterioration in the stitching or fabric of the cover
- Tension cord that is overly stretched, ripped, or frayed

## Helpful Tips for Weather Cover Care:

- The weather cover is **NOT** covered under damage that may occur during severe weather (see warranty info on next page).
- The weather cover may be used during any season to help protect against harsh elements. If used during winter months and snow accumulates, regularly clear the snow as it can exceed the weight limit and damage the trampoline jump mat, springs, and other materials.
- Use a soft bristle broom to remove excess snow. Do not use other tools like a shovel as they can damage the weather cover or trampoline.
- For cleaning the weather cover, do not use harsh chemicals as they can damage the cover material. We recommend using warm soapy water for cleaning purposes.
- Ensure the weather cover is completely dry and clean before storing.

Do **NOT** attempt to jump on the trampoline when the weather cover is installed. For your safety, do **NOT** attempt to install a weather cover during extreme weather conditions such as a lightning storm. We recommend a preventative approach such as installing the weather cover well in advance before harsh conditions or seasons.

Don't forget to check us out online! **We'd love to hear from you.**

**Website:** [skywalkertrampolines.com](http://skywalkertrampolines.com)

**Facebook:** [facebook.com/skywalkertrampolines](https://facebook.com/skywalkertrampolines)

**YouTube:** [youtube.com/channel/UCUty7EqwIGouK5ovzGpHGrw/feed](https://youtube.com/channel/UCUty7EqwIGouK5ovzGpHGrw/feed)

**Pinterest:** [pinterest.com/swtrampolines](https://pinterest.com/swtrampolines)

**Twitter:** [twitter.com/swtrampolines?lang=en](https://twitter.com/swtrampolines?lang=en)

**Instagram:** [instagram.com/skywalker\\_trampolines/?hl=en](https://instagram.com/skywalker_trampolines/?hl=en)

# LIMITED WARRANTY

---

Skywalker Holdings, LLC warrants its products to be free from defects in material and workmanship under normal use and service conditions. **The steel frame is warranted for three (3) years after the date of purchase. All other parts are warranted for one (1) year after the date of purchase.** Warranty coverage extends only to the original retail purchaser from the date of original purchase. This warranty is only valid concerning products used for residential use. Products used for commercial use, such as schools and daycares, will not be covered.

## WHAT IS NOT COVERED?



**Weather Damage:** The warranty does not cover damage due to the effects or acts of nature, such as earthquakes, wind, hurricanes, tornadoes, lightning, rain, fire, snow, excessive heat and cold conditions and/or sun damage. During the winter months the trampoline soft materials will need to be removed and stored in a dry place out of the snow. If left unprotected in the winter months, some components such as springs, jump mat, spring pad and enclosure, may become damaged, voiding this warranty.



**Fading and Rust:** Our products are fully galvanized. Skywalker does not warranty against rust or corrosion. Some areas may have higher air salt content, higher humidity, heavier rain and heavier snow. Skywalker does not warranty against fading. We suggests customers use a UV protectant on the frame pad to extend the life of the product.



**Loss or damage to Product Due to:** **Loss or damage caused during** shipping or caused by abuse, misuse, improper or abnormal usage or authorized repair are not covered by this warranty and may also void the warranty.



**Unauthorized Replacement Parts:** The warranty will become void if any defects or damages are associated with the use of unauthorized replacement parts. All replacement parts must be obtained from an authorized agent.



**Assembly Service:** The warranty does not cover acts or omissions provided by a third-party assembly service. It is the customer's responsibility to check all boxes and confirm all components are included and in their proper condition before installation occurs.

## INSPECTION AND REPLACEMENT PARTS:

1. Your trampoline SHOULD BE INSPECTED UPON UNPACKING AND SET UP AND THEREAFTER ON A REGULAR BASIS. WORN, DAMAGED OR BROKEN PARTS SHOULD BE REPLACED IMMEDIATELY AND BEFORE USE.
2. Call the Skywalker Trampoline Customer Service Department at 1-866-603-5867 to file a warranty claim. Be prepared to provide the following information: name, shipping address, a copy of your original sales receipt, a brief description of the problem and cause, trampoline model number and serial number. We may also ask for photos of the damaged/defective parts.
3. After reviewing your information and examining your photos, Skywalker Trampolines will make the determination if this part is covered by this warranty. If so, a replacement part will be sent to you.

**NOTE:** All requested information must be provided in order to review your warranty claim.

To order replacement parts for your product please visit [www.skywalkertrampolines.com](http://www.skywalkertrampolines.com)

Skywalker Holdings, LLC, PO Box 574, Brigham City, UT 84302 USA.

Printed in China © 2017 Skywalker Holdings, LLC

**NOTE:** SKYWALKER HOLDINGS, LLC IS NOT RESPONSIBLE OR LIABLE FOR INDIRECT, SPECIAL OR CONSEQUENTIAL DAMAGES ARISING OUT OF OR IN CONNECTION WITH THE USE OR PERFORMANCE OF THE PRODUCT OR OTHER DAMAGES WITH RESPECT TO ANY ECONOMIC LOSS, LOSS OF PROPERTY, LOSS OF REVENUE OR PROFITS, LOSS OF ENJOYMENT OR USE, COST OF REMOVAL, INSTALLATION OR OTHER CONSEQUENTIAL DAMAGES. SOME STATES DO NOT ALLOW THE EXCLUSION OR LIMITATION OF INCIDENTAL OR CONSEQUENTIAL DAMAGES. ACCORDINGLY, THE ABOVE LIMITATION MAY NOT APPLY TO YOU.

THE WARRANTY EXTENDED HEREUNDER IS IN LIEU OF ALL OTHER WARRANTIES AND ANY IMPLIED WARRANTY OF MERCHANTABILITY OR FITNESS FOR A PARTICULAR PURPOSE IS LIMITED IN ITS SCOPE AND DURATION TO THE TERMS SET FORTH HEREIN. SOME STATES OR COUNTRIES DO NOT ALLOW LIMITATIONS ON HOW LONG AN IMPLIED WARRANTY LASTS. ACCORDINGLY, THE ABOVE LIMITATION MAY NOT APPLY TO YOU. THIS WARRANTY GIVES YOU SPECIFIC LEGAL RIGHTS. YOU MAY ALSO HAVE OTHER RIGHTS WHICH VARY STATE TO STATE OR COUNTRY TO COUNTRY.

THIS WARRANTY IS VALID ONLY IN THE COUNTRY THE PRODUCT WAS PURCHASED.



# MONTAJE, MANTENIMIENTO Y **MANUAL DEL USUARIO**

MODELO N.º SWAC100

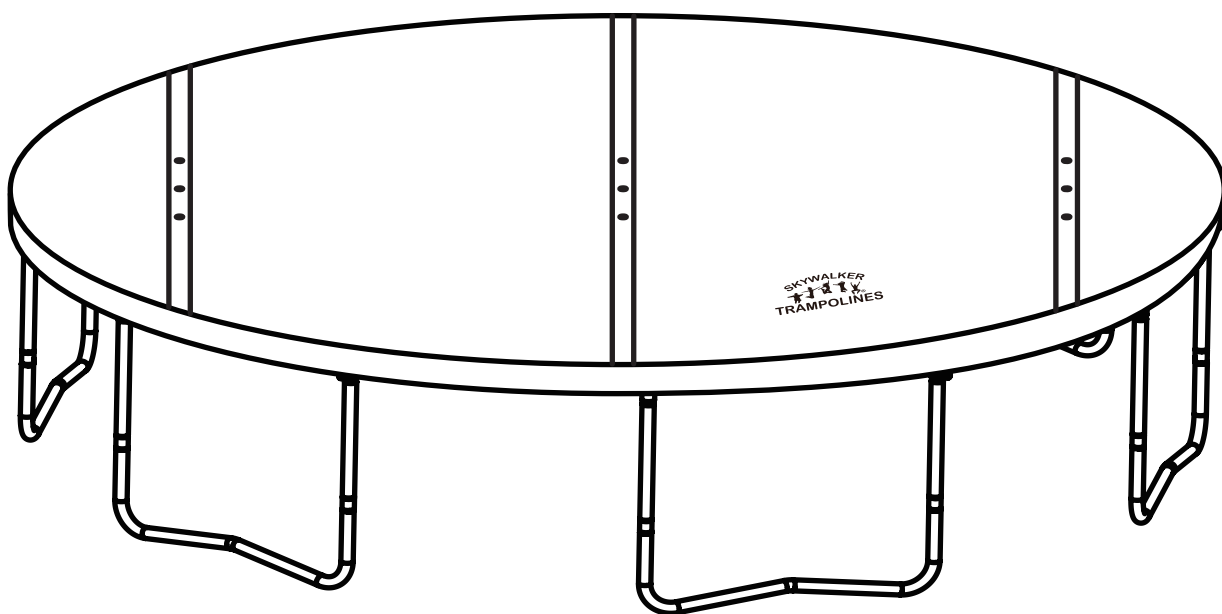

## **ADVERTENCIA**

Lea todas las precauciones e instrucciones de este manual antes de utilizar este producto. Guarde este manual para consultarlo en el futuro. Solo para uso de adultos.

**SKYWALKER**  
  
**TRAMPOLINES**  
Skywalker Holdings LLC  
P.O. Box 574, Brigham City, UT 84302

# ÍNDICE

Lista de las piezas.....	2
Identificación de las piezas.....	3
Montaje.....	4-5
Garantía limitada.....	6



## DEJE TODO LO QUE ESTÁ HACIENDO Y REGISTRE SU PRODUCTO

Encontrará nuestro registro de garantía en línea ingresando en [www.skywalkertrampolines.com/registration/](http://www.skywalkertrampolines.com/registration/)

Deberá tener la siguiente información a mano:

- Nombre
- Dirección
- Número de teléfono
- Fecha de compra
- Correo electrónico
- Número de modelo
- Número de serie
- Vendedor al que le compró el producto

## ANTES DE COMENZAR

¡Gracias por elegir Skywalker Trampolines! Estamos tan emocionados como usted por ayudar a que su familia tenga un estilo de vida activo (pero lo más importante: **DIVERTIDO**). Este modelo es uno de nuestros favoritos, y estamos seguros de que a usted también le encantará. Para su comodidad, incluimos una lista de información importante que usted y sus pequeños aventureros al aire libre deben conocer. Asegúrese de repasar todas las advertencias, instrucciones, la información de montaje, mantenimiento y uso de su nuevo producto, porque al final de este manual, encontrará un cuestionario. (Bueno, no es **EN SERIO**, pero si aún está leyendo esto, ¡bien hecho! ¡Usted es genial!)

## MODELOS DE TRAMPOLÍN COMPATIBLES CON ESTE PRODUCTO:

- Modelos de trampolín redondo de 15"



### IMPORTANTE

El trampolín, los cerramientos y los accesorios de juego son susceptibles a los vientos.



### ADVERTENCIA

PELIGRO DE ASFIXIA: las partes pequeñas no son para niños menores de 3 años.

2



### ADVERTENCIA

Es necesario que el montaje lo realice un adulto.

# LISTA DE PIEZAS

N.º de ref.	Cant.	Descripción
1	1	Cubierta para la intemperie
2	12	Tapa de 32 mm (compatible con manguitos en T que miden 32 mm de diámetro)
3	12	Tapa de 35 mm (compatible con manguitos en T que miden 35 mm de diámetro)

## IDENTIFICACIÓN DE PIEZAS

Antes de comenzar, observe los dibujos que aparecen a continuación para asegurarse de que posee todas las piezas. Los números que se encuentran en los recuadros ubicados a la izquierda (números de referencia) lo ayudarán a identificar las piezas durante el montaje.

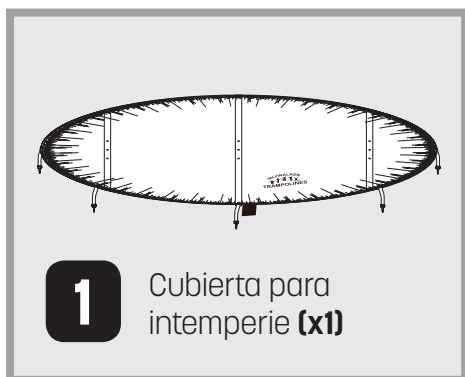

### PEDIDO DE PIEZAS DE REPUESTO

Lo sabemos... A veces hay inconvenientes. Pero la diversión no debería detenerse solo porque necesita un perno o un tornillo nuevos. Para solicitar piezas de repuesto, visite nuestra página web: [www.skywalkertrampolines.com](http://www.skywalkertrampolines.com) o llame a nuestra línea directa gratuita de Atención al Cliente al **1-866-603-Jump (5867)**, de lunes a viernes, de 8 a. m. a 5 p. m., hora de la montaña (excepto días festivos).

Nuestro equipo de atención al cliente le hará algunas preguntas para enviarle la pieza de repuesto lo antes posible. Tenga la seguridad de que no es nuestra intención complicarle la vida.

Cuando llame, asegúrese de contar con la siguiente información:

- El n.º de modelo del producto (consulte la portada de este manual)
- El n.º de referencia y la descripción de la pieza (consulte la lista de piezas anterior)
- La cantidad necesaria (¡solo usted sabe la respuesta a esta pregunta!)

# MONTAJE

## PASO 1

Cuando vea que se acerque una tormenta, es probable que sea una buena idea quitar todos los postes del cerramiento de sus manguitos. Si tiene un producto de Skywalker Trampoline, notará que las tapas de los extremos se caerán a medida que saca los postes del cerramiento. Coloque las tapas de los extremos en los postes del cerramiento antes de colocar todos los postes encima de la lona de salto. (De esta forma no rayará la lona y podrá llevar la cuenta de todas las tapas de los extremos).

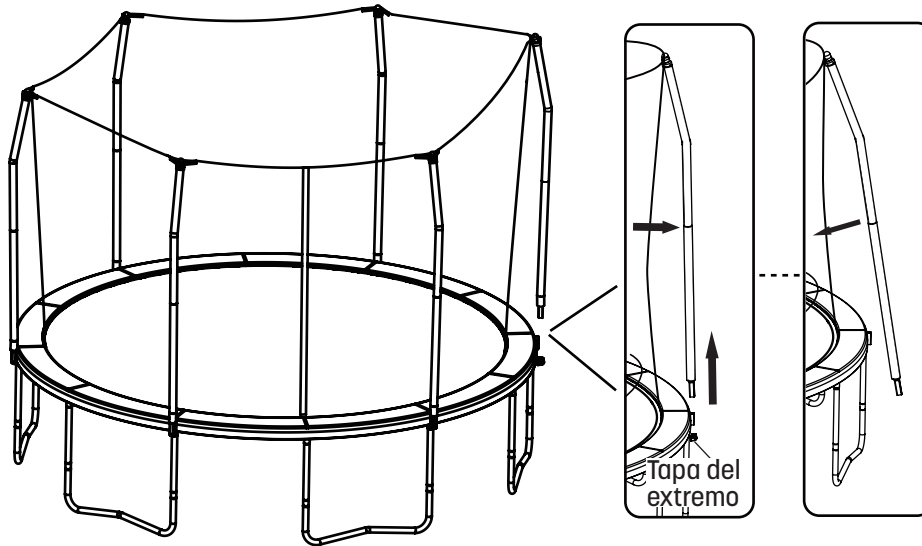

## PASO 2

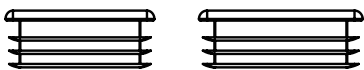

**2** Tapa de 32 mm (x12)

**3** Tapa de 35 mm (x12)

**Omita este paso si NO tiene un producto de Skywalker Trampoline.** Tome las tapas de 32 mm (**2**) y las tapas de 35 mm (**3**) del bolsillo cosido en la cubierta. Elija el tamaño de tapa adecuado para su trampolín e introdúzcalo en la parte superior e inferior de todos los manguitos. **Nota: NO introduzca completamente todas las tapas en los manguitos ya que son difíciles de quitar.** Las tapas evitarán que los manguitos dañen la cubierta.

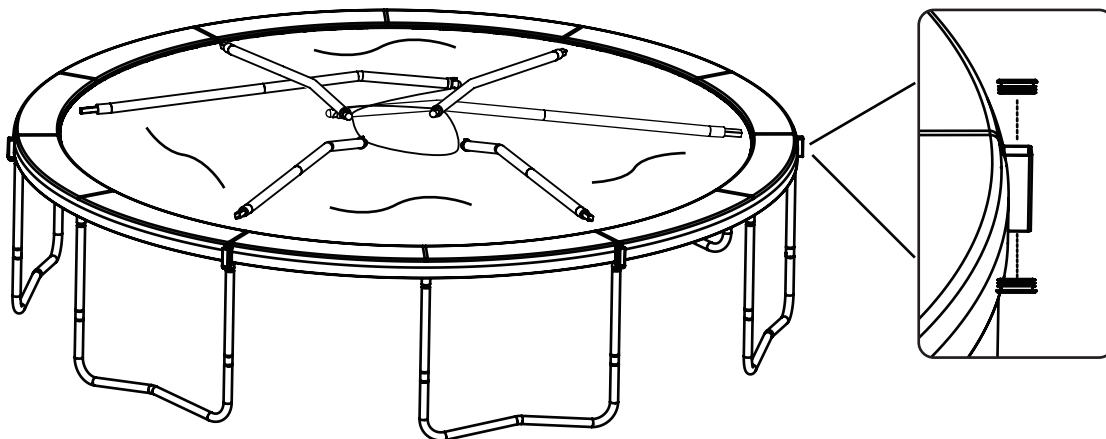

### PASO 3

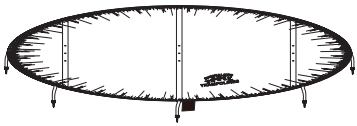

**1** Cubierta para intemperie (x1)

Ahora coloque la cubierta para intemperie **(1)** en el trampolín. (Parece fácil, ¿no?)

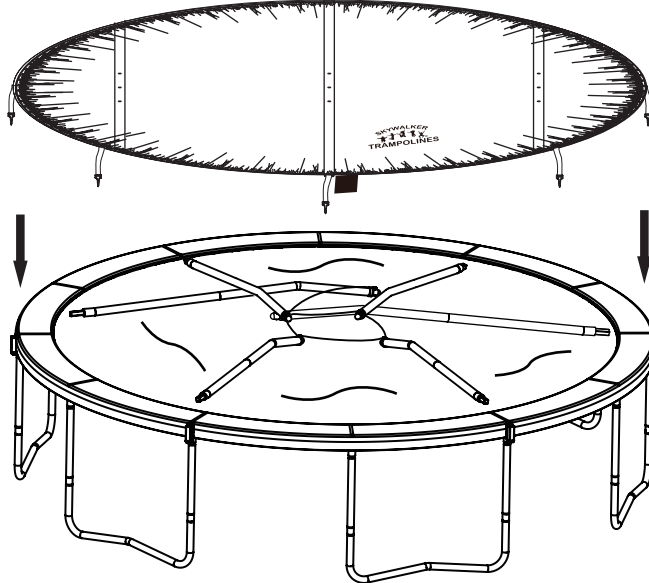

### PASO 4

Una vez que haya colocado la cubierta para intemperie correctamente, encontrará los ganchos colocados en la parte inferior de la cubierta. Sujete los ganchos en el anillo en V más cercano. ¡Voilà! Ya ha colocado correctamente la cubierta para intemperie. ¡Felicitaciones!

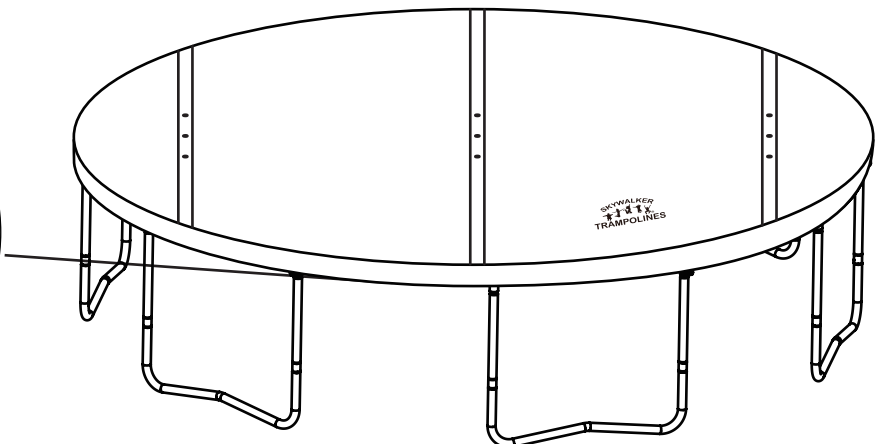
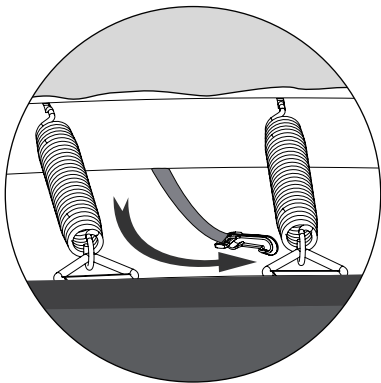

# GARANTÍA LIMITADA

Skywalker Holdings, LLC garantiza que sus productos no tendrán materiales ni mano de obra defectuosos en condiciones de uso y servicio normales. **El armazón de acero tiene una garantía de tres (3) años a partir de la fecha de compra. Las demás piezas tienen una garantía de un (1) año a partir de la fecha de compra.** La cobertura de la garantía se extiende solo al comprador minorista original a partir de la fecha de compra. Esta garantía solo será válida en relación con productos de uso residencial. Los productos de uso comercial, por ejemplo, aquellos utilizados en escuelas y guarderías, no serán cubiertos.

## ¿QUÉ CASOS NO ESTARÁN CUBIERTOS?



**Daño climático:** La garantía no cubre daños por efectos o actos de la naturaleza, como terremotos, vientos, huracanes, tornados, relámpagos, lluvias, incendios, nieve, calor o frío excesivo o daño causado por el sol. Durante los meses de invierno, deberá quitar los materiales blandos del trampolín y guardarlos en un lugar seco, lejos de la nieve. Si el trampolín está desprotegido durante los meses de invierno, algunos componentes tales como los resortes, la lona de salto, la almohadilla y el cerramiento, se pueden ver afectados, lo cual anulará la garantía.



**Decoloración y óxido:** Nuestros productos están totalmente galvanizados. Skywalker no ofrece garantía contra el óxido o la corrosión. Es posible que algunas regiones tengan mayor contenido salino, mayor humedad, o lluvias y nieve más fuertes. Skywalker no ofrece garantía por la decoloración. Les aconsejamos a los clientes que utilicen un protector de rayos UV en la almohadilla del armazón para extender la duración del producto.



**Pérdida o daños del producto debido a lo siguiente:** Las pérdidas o los daños causados durante el envío, o por el abuso, uso incorrecto, inadecuado o anormal, o por la reparación no autorizada, no estarán cubiertos por esta garantía, e incluso, podrían anularla.



**Piezas de repuesto no autorizadas:** La garantía quedará anulada si se producen defectos o daños relacionados con el uso de piezas de repuesto no autorizadas. Todas las piezas de repuesto deben ser provistas por un agente autorizado.



**Servicio de montaje:** La garantía no cubre actos u omisiones por parte de un servicio de montaje externo. Es responsabilidad del cliente revisar todas las cajas y comprobar que todos los componentes estén incluidos y en el estado adecuado, antes de realizar la instalación.

## INSPECCIÓN Y PIEZAS DE REPUESTO:

1. Su trampolín DEBE SER INSPECCIONADO AL ABRIR EL EMBALAJE Y MONTARLO, Y POSTERIORMENTE DE FORMA PERIÓDICA. LAS PARTES DAÑADAS, ROTAS O DESGASTADAS DEBERÁN SER REEMPLAZADAS DE INMEDIATO, ANTES DE SER USADAS.
2. Llame al Departamento de Atención al Cliente de Skywalker Trampoline al 1-866-603-5867, para realizar una reclamación de garantía. Esté preparado para proporcionar la siguiente información: nombre, dirección de envío, una copia de su factura de compra original, una descripción breve del problema y su causa, y los números de modelo y de serie del trampolín. También es posible que le pidamos fotografías de las piezas dañadas/defectuosas.
3. Luego de revisar su información y de examinar las fotografías, Skywalker Trampolines decidirá si la garantía cubrirá la pieza o no. Si la cubre, se le enviará una pieza de repuesto.

**NOTA:** Toda la información solicitada deberá ser provista para que podamos revisar su reclamación de garantía.

Para solicitar piezas de repuesto para su producto, visite [www.skywalkertrampolines.com](http://www.skywalkertrampolines.com)

Skywalker Holdings, LLC, PO Box 574, Brigham City, UT 84302 EE. UU.

Impreso en China © 2017 Skywalker Holdings, LLC

**NOTA:** SKYWALKER HOLDINGS, LLC NO ES RESPONSABLE DE LOS DAÑOS INDIRECTOS, ESPECIALES O CONSECUENTES QUE SURJAN EN RELACIÓN CON EL USO O DESEMPEÑO DEL PRODUCTO O DE OTROS DAÑOS RELATIVOS A CUALQUIER PÉRDIDA ECONÓMICA, PÉRDIDA DE PROPIEDAD, PÉRDIDA DE INGRESOS O GANANCIAS, PÉRDIDA DEL DISFRUTE O DEL USO, COSTO DE EXTRACCIÓN, INSTALACIÓN U OTROS DAÑOS CONSECUENTES. ALGUNOS ESTADOS NO PERMITEN LA EXCLUSIÓN O LIMITACIÓN DE LOS DAÑOS INCIDENTALES O CONSECUENTES. POR CONSIGUIENTE, ES POSIBLE QUE LA LIMITACIÓN ANTERIOR NO SE APLIQUE A SU CASO.

LA GARANTÍA EXTENDIDA POR EL PRESENTE REEMPLAZA A TODA OTRA GARANTÍA, Y CUALQUIER GARANTÍA IMPLÍCITA DE COMERCIABILIDAD O IDONEIDAD PARA UN PROPÓSITO EN PARTICULAR ESTÁ LIMITADA EN SU ALCANCE Y DURACIÓN A LOS TÉRMINOS ESTABLECIDOS EN EL PRESENTE. ALGUNOS ESTADOS O PAÍSES NO PERMITEN QUE HAYA LIMITACIONES RESPECTO A LA DURACIÓN DE UNA GARANTÍA IMPLÍCITA. POR CONSIGUIENTE, ES POSIBLE QUE LA LIMITACIÓN ANTERIOR NO SE APLIQUE A SU CASO. ESTA GARANTÍA LE CONCEDE DERECHOS LEGALES ESPECÍFICOS. PUEDE TENER OTROS DERECHOS QUE VARÍAN DE ESTADO A ESTADO O DE PAÍS A PAÍS.

ESTA GARANTÍA SERÁ VÁLIDA ÚNICAMENTE EN EL PAÍS EN EL QUE SE ADQUIRIÓ EL PRODUCTO.

# ASSEMBLAGE ET ENTRETIEN, ET **MANUEL DE L'UTILISATEUR**

N° DE MODÈLE SWAC100

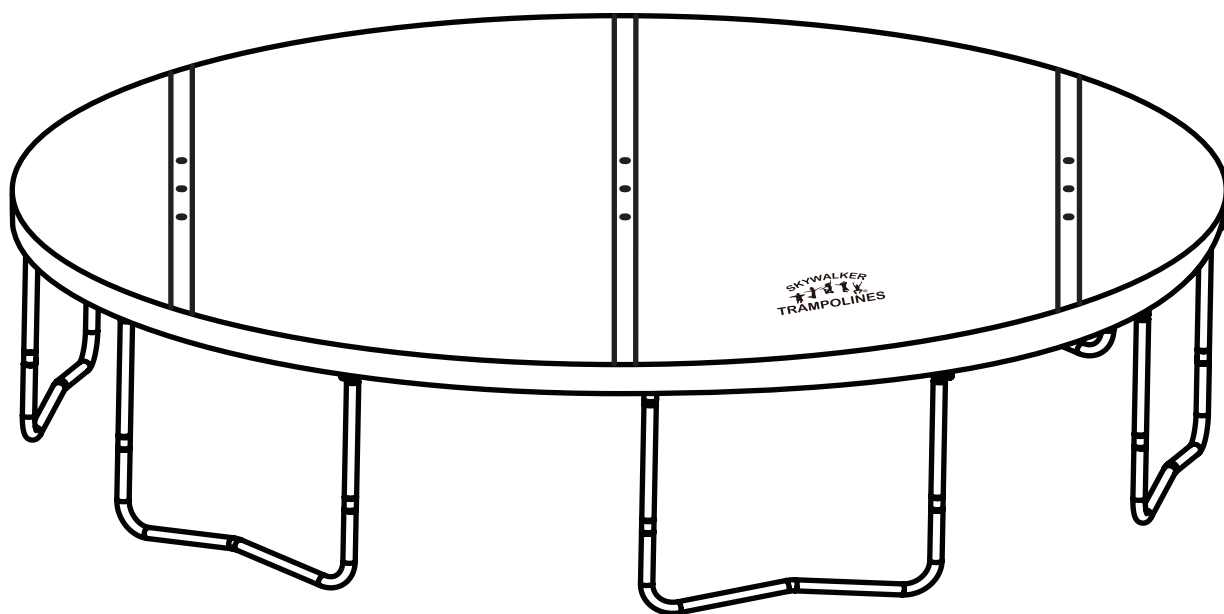

## **AVERTISSEMENT**

Veuillez lire toutes les précautions et les instructions de ce manuel avant d'utiliser cet équipement. Conservez ce manuel pour référence ultérieure. Seulement pour les adultes.

**SKYWALKER**  
  
**TRAMPOLINES**  
Skywalker Holdings LLC  
P.O. Box 574, Brigham City, UT 84302



# TABLE DES MATIÈRES

---

Liste des pièces.....	2
Identification des pièces.....	3
Assemblage.....	4-5
Garantie limitée.....	6



## ARRÊTEZ TOUT CE QUE VOUS FAITES ET ENREGISTREZ VOTRE PRODUIT

Vous pouvez enregistrer votre garantie en ligne à l'adresse : [www.skywalkertrampolines.com/registration/](http://www.skywalkertrampolines.com/registration/)

Vous devrez avoir l'information suivante sous la main :

- Nom
- Adresse
- Numéro de téléphone
- Date d'achat
- Adresse de courrier électronique
- Numéro de modèle
- Numéro de série
- Nom du détaillant duquel vous avez acheté le produit

## AVANT DE COMMENCER

Merci d'avoir choisi les trampolines Skywalker! Nous sommes très heureux de vous aider à procurer un style de vie actif à votre famille (mais surtout un style de vie **AMUSANT**). Ce modèle est l'un de nos préférés et nous sommes certains que vous allez l'adorer. Pour vous faciliter la tâche, nous avons indiqué l'information importante que vous (et vos petits aventuriers du plein air) doivent savoir. Assurez-vous de bien lire les avertissements, les instructions, la section d'assemblage et d'entretien et d'utilisation de votre nouveau produit... parce qu'il y aura un questionnaire rapide à la fin! (En fait, il n'y aura pas **VRAIMENT** de questionnaire, mais comme vous continuer à le lire c'est parfait! Vous faites un excellent travail).

## MODÈLES DE TRAMPOLINE COMPATIBLE AVEC CE PRODUIT :

- Modèles de trampoline 4,6 m (15 pi)



### IMPORTANT

La trampoline, l'enceinte et les pièces de jeux sont sensibles au vent.



### AVERTISSEMENT

RISQUE D'ÉTOUFFEMENT - Les petites pièces ne sont pas recommandées pour les enfants de moins de 3 ans.



### AVERTISSEMENT

Assemblage requis par un adulte.

# LISTE DES PIÈCES

Numéro de code	Qté.	Description
1	1	couvercle de protection en cas d'intempérie
2	12	32 mm. Capuchon (compatible avec les connecteurs en T mesurant 32 mm de diamètre)
3	12	35 mm. Capuchon (compatible avec les connecteurs en T mesurant 35 mm de diamètre)

## IDENTIFICATION DES PIÈCES

Avant de commencer, regardez les dessins ci-dessous afin de vous assurer que vous avez toutes les pièces! Les numéros dans les carrés à gauche (numéros de code) vous aideront à identifier les pièces pendant l'assemblage.

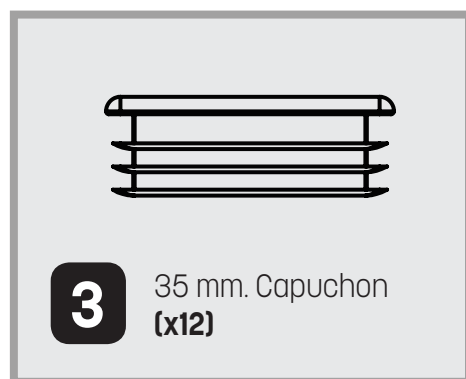
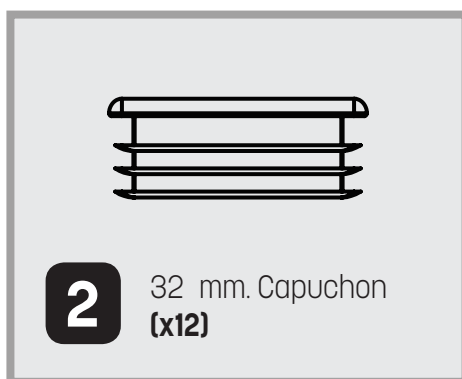
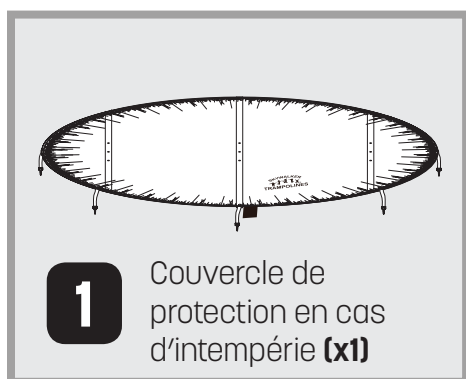

### COMMANDER DES PIÈCES DE REMPLACEMENT

Nous le savons... des imprévus peuvent parfois se produire. Mais, l'amusement ne devrait pas s'arrêter simplement parce que vous avez besoin d'une nouvelle vis! Pour commander des pièces de remplacement, rendez-vous sur notre site Web, à l'adresse : [www.skywalkertrampolines.com](http://www.skywalkertrampolines.com) ou appelez notre ligne sans frais d'assistance à la clientèle au 1-866-603-Jump (5867), du lundi au vendredi de 8 h à 17 h heure normale des Rocheuses (à l'exception des jours fériés).

Notre équipe de service à la clientèle vous posera quelques questions de manière à pouvoir vous envoyer la pièce de remplacement le plus rapidement possible. Nous ne sommes pas là pour compliquer les choses, c'est une promesse.

Lorsque vous appelez, assurez-vous d'avoir les informations suivantes sous la main :

- Le numéro de modèle du produit (voir la couverture de ce manuel)
- Le numéro de pièce et sa description (voir la liste des pièces ci-dessus)
- La quantité requise (vous êtes le seul à connaître la réponse à cette question!)

# ASSEMBLAGE

## ÉTAPE 1

Lorsque vous commencez à voir une tempête se préparer, c'est probablement le bon moment pour enlever les poteaux d'enceinte de leurs connecteurs. Si vous avez une trampoline Skywalker, vous avez remarqué que les capuchons d'extrémité tomberont lorsque vous sortez les poteaux d'enceinte. Placez les capuchons d'extrémité sur les poteaux d'enceinte avant de déposer tous les poteaux sur le dessus de la toile de la trampoline. (De cette façon, vous n'égratignerez pas la toile et vous serez en mesure de ne pas perdre de capuchon d'extrémité!)

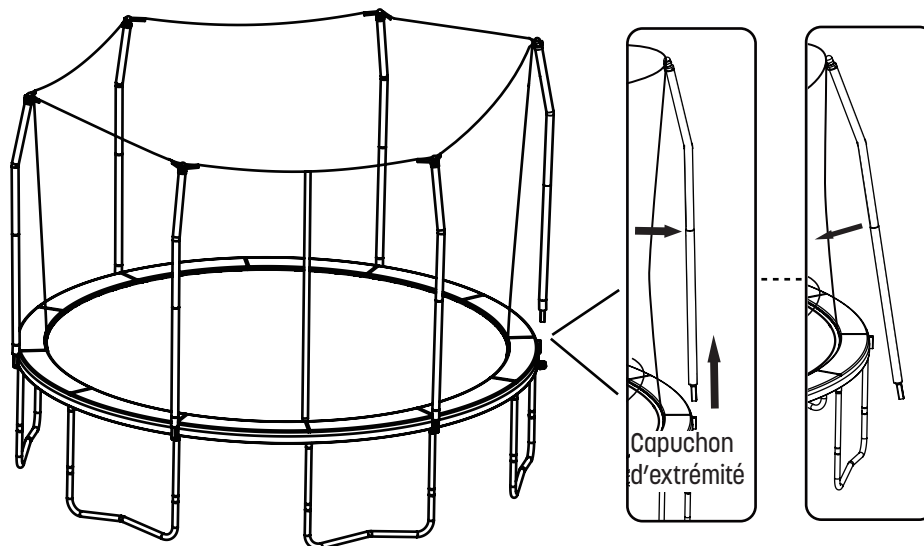

## ÉTAPE 2

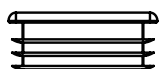

**2** 32 mm.  
Capuchon  
(x12)

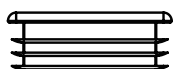

**3** 35 mm.  
Capuchon  
(x12)

**Veillez ne pas effectuer cette étape si vous NE possédez PAS une trampoline Skywalker.** Sortez les capuchons 32 mm **(2)** et les capuchons 35 mm **(3)** du sac qui est cousu sur le couvercle. Prenez la taille de capuchon qui convient le mieux à votre trampoline et insérez-le dans la partie inférieure et supérieure des connecteurs. **Remarque : N'insérez PAS complètement les capuchons dans les connecteurs parce qu'ils sont difficiles à enlever!** Les capuchons empêcheront que le protecteur soit endommagé par les connecteurs.

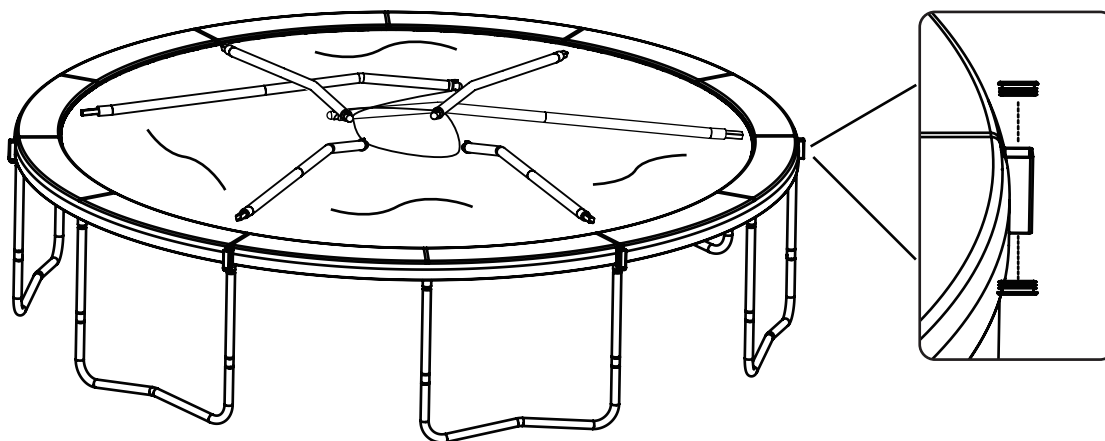

### ÉTAPE 3



**1** Couvercle de protection en cas d'intempérie (x1)

Placez maintenant le couvercle de protection en cas d'intempérie (1) sur la trampoline. (C'est très facile jusqu'à présent, n'est-ce pas?)

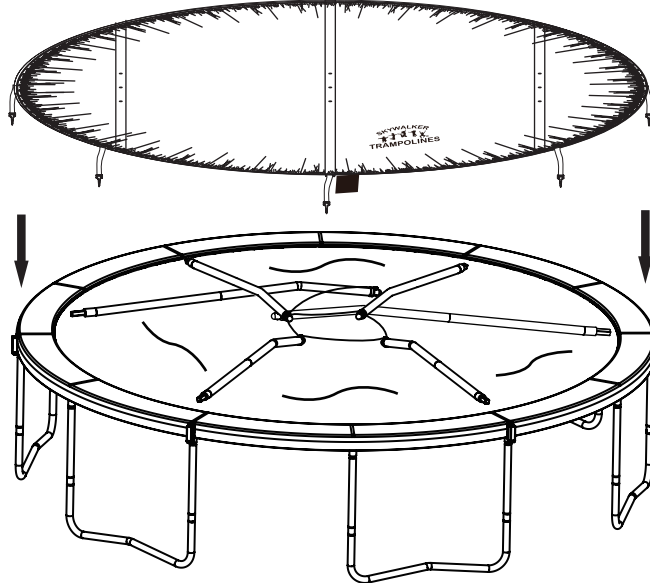

### ÉTAPE 4

Une fois que le couvercle de protection en cas d'intempérie est correctement positionné, vous trouverez des crochets placés dessous le protecteur. Enclenchez le crochet sur l'anneau en V la plus près. Ta-da! Vous avez maintenant assemblé correctement le couvercle de protection en cas d'intempérie. Félicitations!

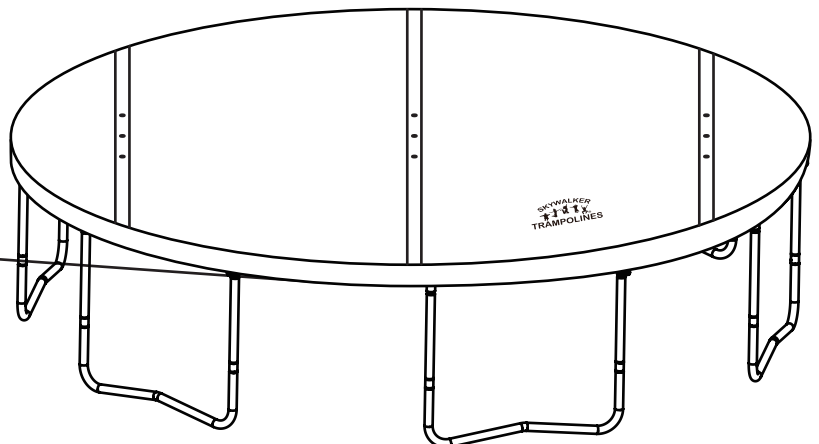
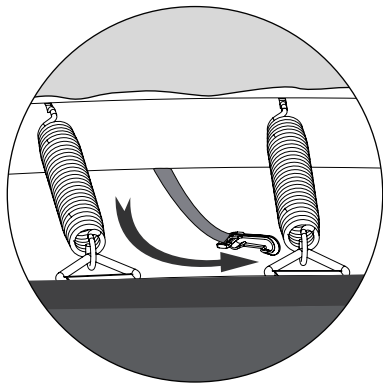

# GARANTIE LIMITÉE

Skywalker Holdings, LLC garantit que ses produits sont libres de défauts de fabrication ou de main-d'œuvre dans le cadre d'une utilisation normale et selon les conditions de service. **Le cadre en acier est garanti pendant trois (3) ans après la date de l'achat. Les autres pièces sont garanties pendant un (1) an après la date de l'achat.** La couverture de la garantie s'applique uniquement à l'acheteur initial à partir de la date d'achat. Cette garantie est valide uniquement pour les produits concernés, lorsqu'utilisés dans un cadre résidentiel. Les produits utilisés pour une utilisation commerciale, comme les écoles et les garderies, ne seront pas couverts.

## QU'EST-CE QUI N'EST PAS COUVERT?



**Domage provoqué par les intempéries** : La garantie ne couvre pas les dommages provoqués par les effets ou des actes de la nature, comme des tremblements de terre, des vents, des ouragans, des tornades, des éclairs, de la pluie, du feu, de la neige, une chaleur excessive et des températures froides et/ou l'endommagement par le soleil. Pendant les mois d'hiver, les matières souples de la trampoline doivent être enlevées et stockées dans un endroit sec, là où il n'y a pas de neige. Si vous ne les protégez pas pendant les mois d'hiver, certaines composantes comme les ressorts, la toile de la trampoline, les coussins de protection des ressorts et l'enceinte peuvent s'endommager et annuler la garantie.



**Dégradation des couleurs et rouille** : Nos produits sont complètement galvanisés. Skywalker n'offre aucune garantie contre la rouille ou la corrosion. Certaines régions peuvent présenter des conditions d'environnement plus salin, contenant un plus haut taux d'humidité, avec plus de pluie ou de neige. Skywalker n'offre aucune garantie contre la dégradation des couleurs. Nous suggérons aux clients d'utiliser un protecteur UV sur le coussin de protection de l'armature pour prolonger la vie du produit.



**La perte ou les dommages du produit en raison de** : **La perte ou les dommages pendant** la livraison ou provoqués par une utilisation inappropriée, à un usage inadéquat ou anormal ou à une réparation qui n'a pas été effectuée par un représentant autorisé ne sont pas couverts par la garantie et peuvent annuler la garantie.



**Commander des pièces de remplacement** : La garantie peut être annulée si des défauts ou des dommages sont associés à l'utilisation de pièces de remplacement non autorisées. Toutes les pièces de remplacement doivent être obtenues auprès d'un agent agréé.



**Service d'assemblage** : La garantie ne couvre pas les travaux ou les omissions lorsque le service d'assemblage est offert par un tiers. Le client est responsable de vérifier que toutes les composantes sont présentes et incluses dans les boîtes et qu'elles sont en bonnes conditions avant l'installation.

## INSPECTION ET PIÈCES DE REMPLACEMENT :

1. Votre trampoline DOIT ÊTRE INSPECTÉ LORS DU DÉBALLAGE ET DE L'INSTALLATION ET APRÈS SUR UNE BASE RÉGULIÈRE. LES PIÈCES ENDOMMAGÉES, USÉES OU BRISÉES DOIVENT ÊTRE REMPLACÉES IMMÉDIATEMENT ET AVANT D'UTILISER LA TRAMPOLINE À NOUVEAU.
2. Appelez le service à la clientèle de Skywalker Trampoline au 1-866-603-5867 pour faire une réclamation sous garantie. Préparer les informations suivantes pour répondre aux questions du représentant : nom, adresse d'expédition, une copie de votre reçu d'achat, une brève description du problème et la cause, le numéro de modèle de la trampoline et le numéro de série. Nous pourrions aussi demander des photos des pièces endommagées ou défectueuses.
3. Après avoir examiné vos informations et vos photos, Skywalker Trampolines déterminera si cette pièce est couverte par cette garantie. Le cas échéant, une pièce de remplacement vous sera envoyée.

**REMARQUE** : Toute l'information demandée doit être donnée de manière à évaluer votre réclamation de garantie.

Pour commander des pièces de remplacement pour votre produit, veuillez visiter [www.skywalkertrampolines.com](http://www.skywalkertrampolines.com)

Skywalker Holdings, LLC, PO Box 574, Brigham City, UT 84302 États-Unis.

Imprimé en Chine © 2017 Skywalker Holdings, LLC

**REMARQUE :** SKYWALKER HOLDINGS, LLC N'EST PAS RESPONSABLE DES DOMMAGES INDIRECTS, PARTICULIERS OU CONSÉCUTIFS PROVENANT OU LIÉS À L'UTILISATION OU LA PERFORMANCE DU PRODUIT OU AUTRES DOMMAGES LIÉS À DES PERTES ÉCONOMIQUES, DES PERTES DE PROPRIÉTÉ, DES PERTES DE REVENUS OU DE PROFITS, DES PERTES DE JOUISSANCE OU D'UTILISATION, LES COÛTS LIÉS À L'ENLÈVEMENT, L'INSTALLATION OU AUTRES DOMMAGES CONSÉCUTIFS. CERTAINS ÉTATS OU PROVINCES NE PERMETTENT PAS L'EXCLUSION OU LA LIMITATION DES DOMMAGES ACCIDENTELS OU CONSÉCUTIFS. EN CONSÉQUENCE, IL EST POSSIBLE QUE LES LIMITATIONS MENTIONNÉES PRÉCÉDEMMENT NE S'APPLIQUENT PAS À VOUS.

LA GARANTIE ÉNONCÉE DANS LA PRÉSENTE REMPLACE TOUTE GARANTIE ET TOUTE GARANTIE IMPLICITE DE QUALITÉ MARCHANDE OU D'APTITUDE À UNE UTILISATION PARTICULIÈRE SE LIMITE À LA PORTÉE ET À LA DURÉE DES MODALITÉS DÉFINIES DANS LA PRÉSENTE. CERTAINS ÉTATS OU PAYS NE PERMETTENT PAS DE DÉTERMINER UNE ÉCHÉANCE AUX GARANTIES IMPLICITES. EN CONSÉQUENCE, IL EST POSSIBLE QUE LES LIMITATIONS MENTIONNÉES PRÉCÉDEMMENT NE S'APPLIQUENT PAS À VOUS. CETTE GARANTIE VOUS DONNE DES DROITS JURIDIQUES SPÉCIFIQUES. VOUS DISEZ ÉGALEMENT D'AUTRES DROITS QUI VARIENT D'UN ÉTAT OU D'UN PAYS À L'AUTRE.

CETTE GARANTIE EST VALIDE UNIQUEMENT DANS LE PAYS OÙ LE PRODUIT A ÉTÉ ACHETÉ.