

# ユーザー マニュアル

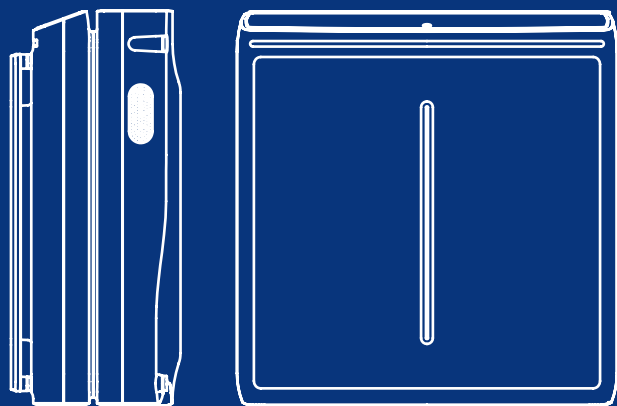

MinusA3  
Ultra Quiet  
Air Purifier

# Hello There!

新しいMinusA3をお届けいたします！

この度はRabbit Airをお選びいただきありがとうございます。

MinusA3の商品全体に、お客様にご満足いただきたいという思いと、Rabbit Airの空気を綺麗にするという強いこだわりを込めました。

MinusA3の詳細は、同梱の資料のほか、

Rabbit Airのウェブサイトからもご覧いただけます。

ご不明な点がございましたら、どうぞお気軽にお問い合わせください！

電話: 0120-152-952

メール: [cs@rabbitair.co.jp](mailto:cs@rabbitair.co.jp)

ウェブサイト: [www.rabbitair.co.jp](http://www.rabbitair.co.jp)

ご使用上の注意事項およびガイドライン	4
各部名称	6
フィルター紹介	9
コントロールパネル	10
コントロールパネルの表示と操作	12
その他の機能と操作	16
スマートフォンやタブレットへの接続	17
壁掛け設置	18
掃除・メンテナンス	20
トラブルシューティング	26
限定保証	27



この製品は、US EPA (米国環境保護庁) によって設定された厳格な省エネ基準を満たし、「ENERGY STAR」ラベルを獲得しています。空気清浄機は、室内の空気品質を改善し、健康に利点をもたらす可能性があると考えられていますが、特定の製品がより健康的な空気を生成するといった程度に関する生産者側の主張を支持するものではありません。

「Energy Star」認定モデルの省エネ度合いは、製品のクリーンエア供給率 (CADR) "タバコ煙"の実値と消費電力の比率で計算されます。(CADR値 /ワット)

## ご使用上の注意事項およびガイドライン

電気製品をご利用の際、火事・感電・ケガの危険を低減するために、下記の注意事項を厳守してください。

### MinusA3空気清浄機を安全にご利用いただくための注意事項

- ・取り扱い方法および注意事項をよくお読みのうえで空気清浄機を使用してください。
- ・必ずユーザーマニュアルに従って操作してください。
- ・空気清浄機は室内での使用に限ります。
- ・空気清浄機は浴室や洗濯室等、湿気が多い場所での使用を想定しておりません。空気清浄機に水をかけないでください。
- ・空気清浄機を引火性のものや可燃性のものの近くで使用しないでください。
- ・小さなお子様が本機で遊ばないよう、保護者の方は注意してください。
- ・お子様の近くでご利用の際は、細心の注意を払ってください。
- ・お体の不自由な方、意思疎通の困難な方は、安全確保のために必ず保護者や責任者の方のご指導の下、本機を使用するようにしてください。

### 電気を安全にご利用いただくための注意事項

- ・Rabbit Air空気清浄機の対応する電圧は100Vです。
- ・必ず電源を切ってからプラグを抜いてください。
- ・空気清浄機を使用しないときやお手入れの最中は、プラグを抜いてください。
- ・この製品は有極プラグ（一方の刃が他方より幅広）を使用しています。感電のリスクを減らすため、プラグは決まった向きでコンセントに挿すよう作られています。プラグがコンセントに完全に入らない場合は左右を逆にしてください。それでも入らない場合は、有資格電気技術者に連絡してください。プラグを改造することは絶対にしないでください。
- ・感電する恐れがあるため、水に濡れた手で空気清浄機を触らないでください。
- ・電源コードは温度の高いところに置かないでください。
- ・本機は専用の電源コードしかご利用いただけません。付属の電源コード以外は絶対に使用しないでください。
- ・電源コードやプラグに損傷がある場合は、直ちにRabbit Airまで連絡してください。
- ・電源コードは、先に空気清浄機に挿してから、コンセントに押し込んでください。コンセントに挿す前は、電源コードが本体にしっかりと押し込まれていることを確認してください。
- ・Rabbit Airからの書面による許可なしに修理を行った場合、保証は失効します。怪我や損傷の恐れがあるので、不具合を見つけても自分で修理せず、Rabbit Airまで連絡してください。

- ・電源コードを引っ張って空気清浄機を移動させないでください。またコンセントから抜くときは、コードではなく、プラグを掴んで優しく引き抜いてください。
- ・空気清浄機をコンセントに挿している間は、指・体・髪・アクセサリー・衣類などを吸込口に近づけないようにしてください。

### 設置ガイドライン

- ・吹出口と吸込口が塞がれる可能性がある場所に空気清浄機を設置しないでください。
- ・吹出口と吸込口を壁や天井から60cm以上離してください。

### 操作ガイドライン

- ・吹出口、吸込口を塞がないでください。
- ・発熱する場所のそばで空気清浄機を使用しないでください。
- ・水蒸気が発生する可能性のある部屋で空気清浄機を使用しないでください。
- ・空気清浄機を横に倒した状態で稼働しないでください。
- ・油気や水気の多い場所に空気清浄機を設置しないでください。
- ・お手入れの際は洗剤や石鹸を使用しないでください。
- ・フィルターを装着せずに空気清浄機を稼働させないでください。
- ・プレフィルター以外のフィルターは水洗い、再利用しないでください。
- ・フロントパネルを取り外すとチャイルドセーフティが働き、空気清浄機は稼働を停止します。

# 各部名称

※リモコンは付属していません。

## 正面

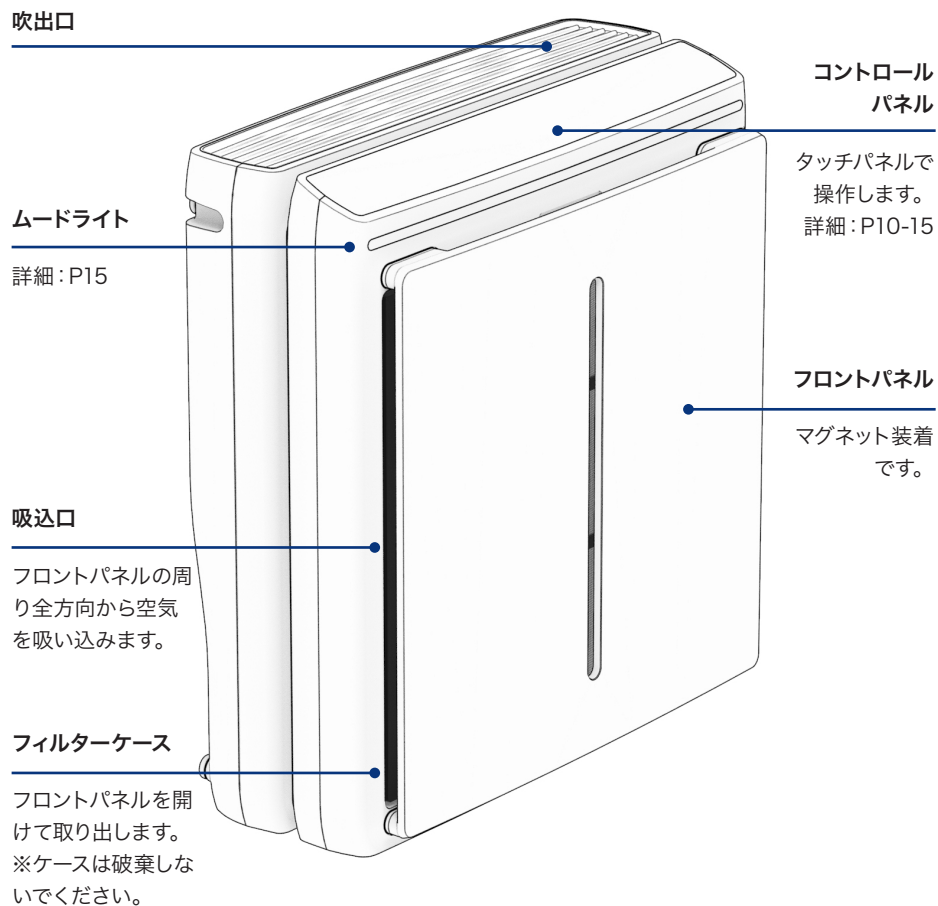

## 背面

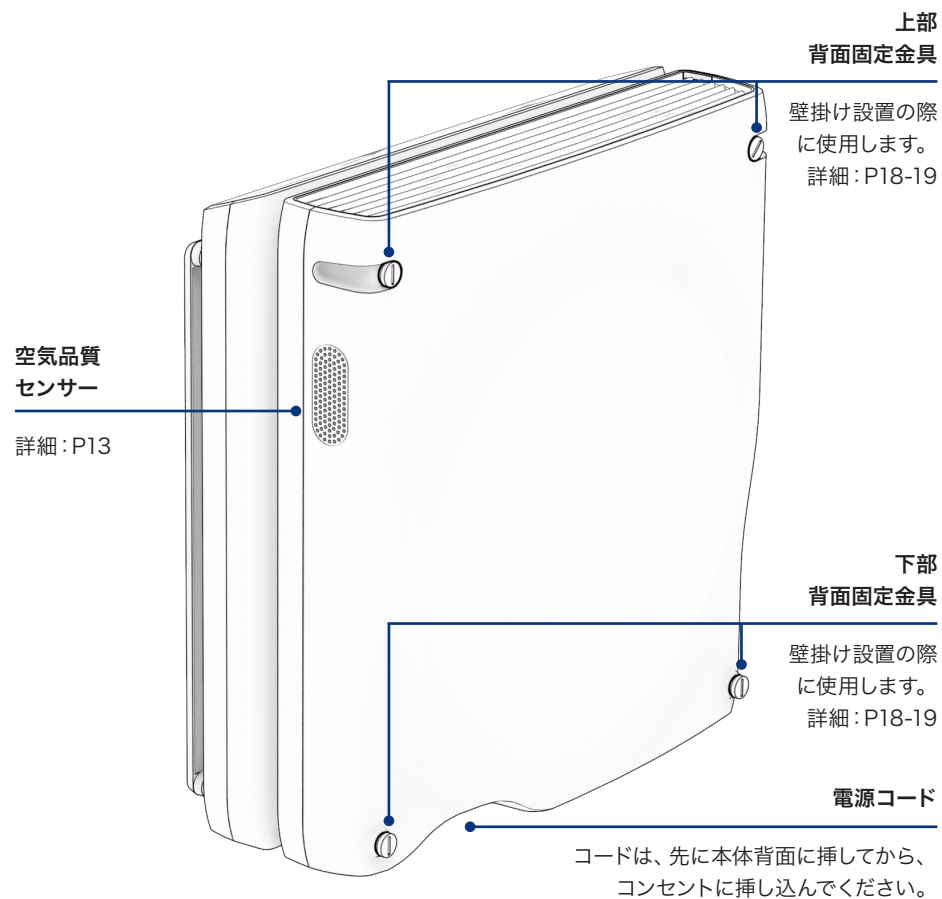

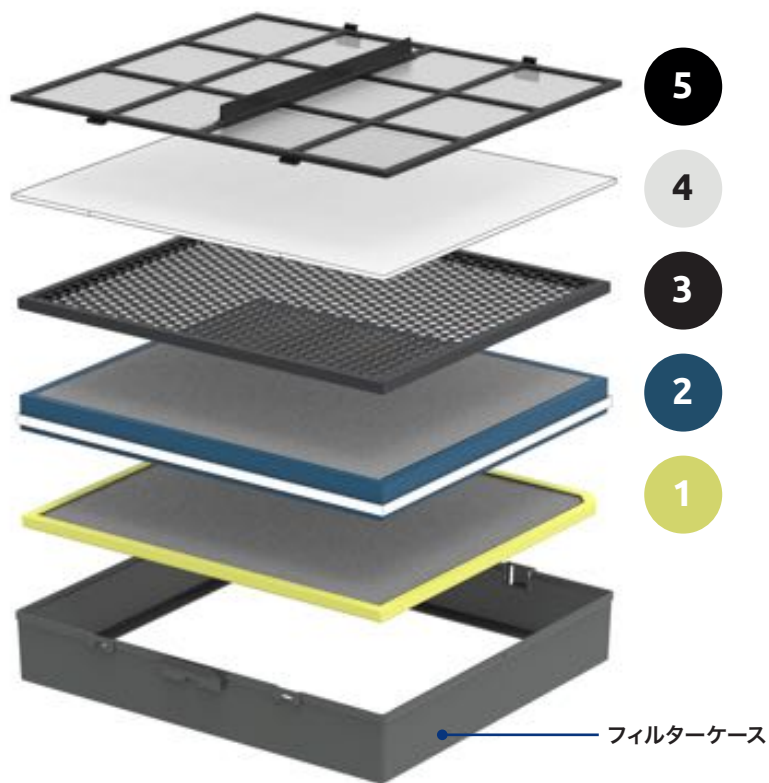

## フィルター紹介

5

### プレフィルター

プレフィルターは、ダニやホコリなど比較的大きな粒子をろ過します。このフィルターは掃除機や水洗いでお手入れ可能で、交換は不要です。約3ヶ月ごとを目安に清掃を行ってください。

4

### ミディアムフィルター

ミディアムフィルターは、花粉やカビ、ペットのフケなど、大きさ $1\mu$ 以上の浮遊粒子をろ過します。1年に1回を目安に交換してください。

3

### スーパー活性炭フィルター

スーパー活性炭フィルターには、高品質な粒状活性炭をふんだんに使用しているので、化学品から家庭内のニオイまで有効的に軽減することができます。1年に1回を目安に交換してください。

2

### BioGS HEPA フィルター

BioGS HEPAフィルターは、 $0.3\mu$ の小さな浮遊粒子やアレルゲンを99.97%ろ過します。また、捕らえたアレルゲンや細菌を低減・増殖抑制するので、高いフィルター効果を保ったままフィルター寿命を長持ちさせることができます。1年に1回を目安に交換してください。

1

### カスタマイズフィルター

専用のフィルターがお部屋の悩みにアプローチします。「細菌・ペット・毒素・消臭」の4種類からお客様ご自身でお選びいただくフィルターです。1年に1回を目安に交換してください。

## コントロールパネル



# コントロールパネルの表示と操作

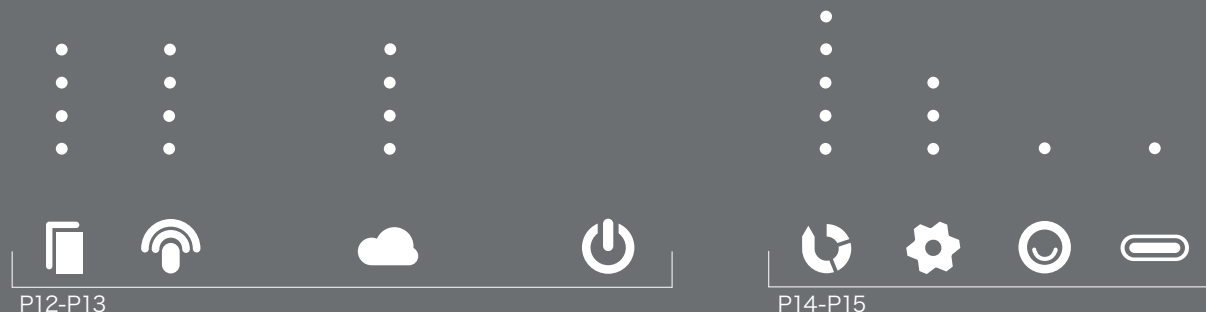

## フィルター寿命の確認

- 新品～10ヶ月
- 9ヶ月～7ヶ月
- 6ヶ月～4ヶ月
- 3ヶ月以内に交換が必要

## ワイヤレス接続状態の確認

- Wi-FiとBluetoothに接続中
- Wi-Fiに接続中
- Bluetoothに接続中  
(点灯なし = 未接続)

## 空気品質の確認

- 空気品質：悪い
- 
- 
- 空気品質：良い



## フィルター交換インジケーター

点灯ライトは、フィルター全体の寿命を表しています。ライト1つ分で約3ヶ月の寿命です。フィルターアイコンはフィルターの掃除と交換の目安時期を表しています。



### フィルターアイコン【点灯】

プレフィルターの掃除目安時（3ヶ月ごと）を表しています。

**リセット**：フロントパネルを外した状態でフィルターアイコンを長押しします。



### フィルターアイコン【点滅】

プレフィルター以外のフィルターの交換目安時期（12ヶ月ごと）を表しています。また、フィルターの装着が認識できない状態下においても点滅します。

**リセット**：新しいフィルターが装着されると自動的にリセットされます。

※フィルター交換については、P23をご参照ください。



## Wi-Fi / Bluetooth接続

点灯ライトは、Wi-FiやBluetooth接続状態を表しています。長押しでペアリングを行います。

### <長押し>

スマートフォンなどの機器を用いて、空気清浄機を2.4GHzのWi-Fi、またはBluetoothに接続しペアリングを行います。

App Store (iOS) または Google Play Store (Android) からRabbit Air アプリをダウンロードし、アプリの指示に従い設定してください。

※ワイヤレス接続の設定に関するご質問は、当社ウェブサイト ([www.rabbitair.co.jp](http://www.rabbitair.co.jp)) → サポート→ワイヤレス接続 をご覧ください。



## 空気品質インジケーター

点灯ライトは、センサーにより検出された空気汚染のレベルを表しています。高感度な「空気品質センサー（粒子センサーとニオイセンサー）」がお部屋の空気の汚れ具合を敏感に感知します。※空気品質は、Rabbit Airアプリで詳細を確認できます。



## 電源

<タップ>  
電源オン。

<長押し>  
電源オフ。

### 風量の確認

- ターボ
- 強
- 中
- 弱
- 静音



## 風量

点灯ライトは、現在の運転風量を表しています。タップで風量の調節を行います。

### <タップ>

自動モードが解除され、手動モードとなります。さらにタップすると風量を「静音・弱・中・強・ターボ」から選択できます。

### センサー感度の確認

- センサー感度：高
- センサー感度：中
- センサー感度：低  
(点灯なし = 手動モード)



## 自動モード / センサー感度

点灯ライトは、自動モード下でのセンサーの感度レベルを表しています。タップでモードの切り替えを行います。自動モード下では「空気品質センサー(粒子センサーとニオイセンサー)」が感知した空気の汚れ具合に応じて、自動的に風量をコントロールします。

### <タップ>

手動モードだった場合は、自動モードに切り替わります。さらにタップすると、センサーの感度レベルを調節できます。

### マイナスイオンの確認

- マイナスイオン発生装置稼働中  
(点灯なし = 非稼働)



## マイナスイオン 発生装置

点灯ライトは、マイナスイオン発生装置が稼働していることを表しています。

### <タップ>

マイナスイオン発生装置のオン/オフを選択できます。

### 光センサーの確認

- 光センサー稼働中  
(点灯なし = 非稼働)



## ムードライト / 光センサー

点灯ライトは、「光センサー」が稼働していることを表しています。「光センサー」はお部屋の明暗を感知し、自動的にライト調節を行います。タップでムードライトのカラー選択を行います。※光センサーについては、P16をご参照ください。

### <タップ>

ムードライトカラーを選択できます。

1. レインボー
2. カスタム(初期設定: ピンク )
3. カスタム(初期設定: ブルー )
4. カスタム(初期設定: グリーン )
5. オフ

※カスタムの色はアプリで自由に変更できます。

### <長押し>

ムードライトを含むすべてのライトを消灯します。お休み時などに活用ください。いずれかのボタンをタップすると終了します。



## その他の機能と操作

### アイドル状態

5分間何も操作がない場合、コントロールパネルのLEDがすべて消灯します。風量変更などの操作でいずれかのボタンを押すと、すぐにアクティブな状態に戻ります。

### 光センサー

搭載されている「光センサー」が部屋の明るさを感知します。空間が3分以上暗い場合、自動的に「すべてのライト消灯」となり、コントロールパネル上のすべてのLED点灯とムードライトが消灯します。再び光が感知されると、自動的に全消灯は解除されます。

「光センサー」を有効にするには、「自動モードボタン」と「ムードライトボタン」を2秒間長押しします。「光センサー」が作動すると、ムードライトの上のLEDが点灯します。



### 操作上のヒント

MinusA3は、様々な空気環境の改善に使用できます。お客様に適した風量や運転モードについては、cs@rabbitair.co.jpまたは0120-152-952までお問い合わせください。

## スマートフォンやタブレットへの接続

iOSまたはAndroidを搭載したデバイスと2.4GhzのWi-FiネットワークまたはBluetoothが必要です。

1. Rabbit Air アプリをスマートフォンやタブレットにダウンロードしてください。
2. 既存のアカウントでログインするか、アカウントをお持ちでない方は、作成してログインしてください。
3. 「製品登録」を選択し、画面の指示に従い設定します。
4. 接続後は、アプリから空気品質を確認したり、空気清浄機を遠隔操作することができます。

※ワイヤレス接続の設定に関するご質問は、当社ウェブサイト ([www.rabbitair.co.jp](http://www.rabbitair.co.jp)) → サポート→ワイヤレス接続 をご覧ください。



## 壁掛け設置

※ネジや工具は、キットに付属していません。

※取り付けには、必ず付属のRabbit Air MinusA3専用の「壁掛け用金具」を使用してください。

上向きに  
設置する  
場合

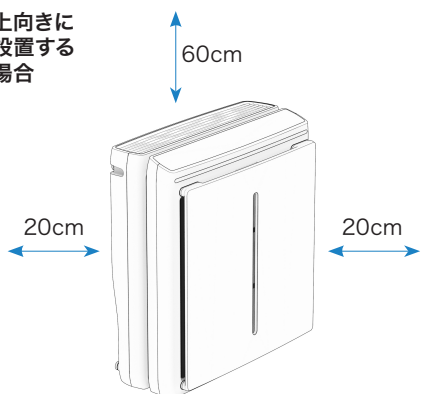

下向きに  
設置する  
場合

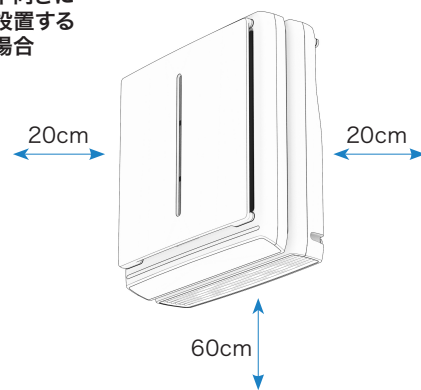

MinusA3空気清浄機は、床への据え置きと壁掛け両方に対応しています。壁掛け設置の作業を行う際は、「壁掛け設置ガイド」をご活用ください。

### ガイドライン

- ・MinusA3空気清浄機は、上向きにも下向きにも取り付けることができます。コントロールパネルでの操作が困難にならないよう、180cm以上の高さに設置する場合は、下向きでの設置をお勧めします。
- ・空気清浄機を十分に発揮させるために、吹出口から上（または下）に60cm以上、本体の左右に各20cm以上のスペースを最低限空けて設置してください。
- ・フィルターを交換する際は、フロントパネルやフィルターケースが落下しないよう注意してください。
- ・電源コードを引っ張らないでください。
- ・ネジがしっかりと締められていることを確認してください。

※ご不明な点は、cs@rabbitair.co.jpまたは0120-152-952までお問い合わせください。

### 壁掛け設置に関する免責事項

本説明書または壁掛け設置ガイドの内容を理解できていない状態で壁掛け設置は絶対に行わないでください。その際は、有資格施工者や専門業者に設置を依頼し、ご不明な点はRabbit Airまでお問い合わせください。正しく設置がなされていない場合、本製品の破損、他の資産の損傷、お客様自身の怪我へ繋がる可能性があります。設置の前には、部品の不足や欠陥がないことを今一度確認してください。部品の不足や欠陥がある状態で壁掛け設置は絶対に行わないでください。直ちに新しい部品をお届けいたしますので、Rabbit Airまでお問い合わせください。誤った組み立て、取り付け、使用方法による破損や怪我に関して、Rabbit Airは一切の責任を負いかねますのでご了承ください。

- ・金具を取り付けた後は、MinusA3空気清浄を装着する前に、金具がしっかりと固定されているかを今一度確認してください。
- ・壁掛け金具を取り付ける際には、既存の壁の配線に穴を開けたり、ねじ込んだりしないように注意してください。

安全上、正しい取り付けは非常に重要であり、Rabbit Airは一切の責任を負いかねます。

金具の設置に関しては、有資格施工者や専門業者に相談してください。  
MinusA3空気清浄機（SPA-1000NJ）の最大重量：11.5 kg / 25.4 lbs.

## 設置方法

壁掛け設置の作業を行う際は、以下をご準備ください。

- MinusA3空気清浄機本体
- 「壁掛け用金具」（付属）
- 「壁掛け設置ガイド」（付属）

※MinusA3の原寸大イラストが書かれています。設置位置を決めるのにご活用ください。

- ネジ・工具（付属していません）
- ※種類や数は設置壁によって異なります。

1. 空気清浄機を壁に取り付ける際の位置と向きを決めます。「壁掛け設置ガイド」のイラストを参考に「壁掛け用金具」の取り付け位置をご確認ください。このとき、壁に印をつけておくとよいです。
2. 「壁掛け用金具」の真ん中に付属の水平器を取り付けたら、1で印をつけた場所に金具を当て、金具と床が水平かを確認します。金具の穴にネジを差し込み、ドライバーで固定します。必要なネジの個数は、壁の種類や構造によって異なります。
3. 空気清浄機の背面にある4つの「背面固定金具」のうち、設置する向きに合わせて使用する2つを確認してください。使用する2つを、硬貨やマイナスドライバーで時計回りに回して引き伸ばします。  
上向き設置：背面上部○2つのみ使用  
下向き設置：背面下部○2つのみ使用

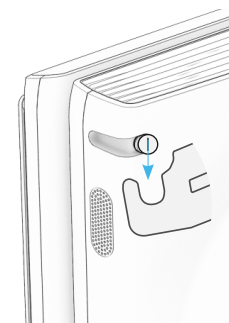
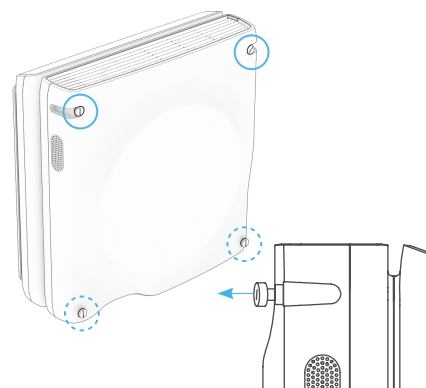

4. 「壁掛け用金具」が壁に確実に固定されていることを確認します。伸ばしきった「背面固定金具」が、「壁掛け用金具」の凹みにハマるように、空気清浄機本体を上からゆっくりと取り付けてください。

## 掃除・メンテナンス

※お手入れは、必ず電源を切ってから行ってください。

### MinusA3本体の掃除

空気の汚れ具合や、使用状況に応じて空気清浄機本体の掃除を行ってください。頑固な汚れがついた場合など、必要に応じて、水で濡らした布をご使用ください。市販洗剤の使用はご遠慮ください。

1. 清潔で乾いた布で表面を拭きます。
2. 吐出口を柔らかいブラシで掃除します。
3. フロントパネルを取り外し、乾いた布や柔らかいブラシで溜まったホコリを落とします。
4. 空気清浄機本体の右側面にある「空気品質センサー」を乾いた布か柔らかいブラシで掃除します。

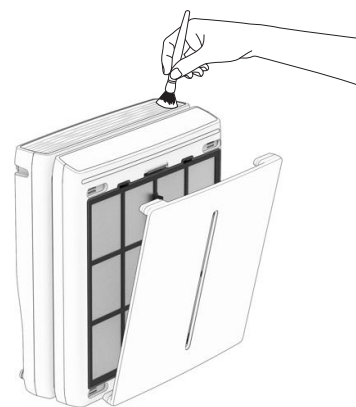
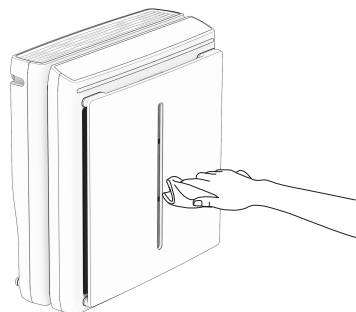

### フィルターのお手入れ

- ※フィルターの掃除や交換は、必ず電源を切ってから行ってください。
- ※使用状況によって、フィルターの寿命が異なる場合があります。
- ※掃除後、交換後はフィルターインジケーターをリセットしてください。

- 【点灯】プレフィルターの掃除の目安時期（3ヶ月ごと）  
リセット：フロントパネルを外した状態で、フィルターアイコンを長押しします。
- 【点滅】プレフィルター以外のフィルターの交換目安時期（12ヶ月ごと）  
リセット：新しいフィルターが装着されると自動的にリセットされます。

フィルター	交換の目安*	掃除の目安
● プレフィルター	交換不要・水洗い可能	約3ヶ月ごと
● ミディアムフィルター	約12ヶ月ごと	不要
● スーパー活性炭フィルター	約12ヶ月ごと	不要
● BioGS HEPA フィルター	約12ヶ月ごと	不要
● カスタマイズフィルター	約12ヶ月ごと	不要

\*毎日24時間稼働した場合

## プレフィルターのお手入れ



プレフィルターは3ヶ月ごとにお手入れしてください。  
赤色のフィルターアイコンが点灯したら、掃除の目安時期です。

### 掃除機での掃除方法：

1. 本体からフロントパネルを取り外します。
2. ノズルまたはブラシを取り付けたハンディ掃除機を弱運転に設定し、プレフィルターに付着したホコリを吸い取ります。

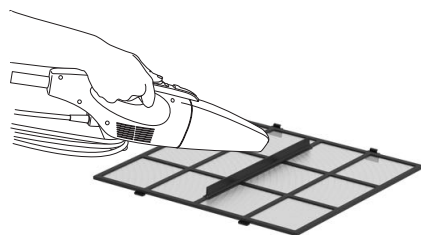

掃除機をかけてもプレフィルターが十分に綺麗にならない場合は、以下の手順で水洗いしてください。

### 水洗いでの掃除方法：

1. フィルターケースからプレフィルターを取り外します。
2. ぬるま湯を張った洗面器にプレフィルターを入れ、2～3分間綺麗になるまで優しく洗います。
3. プレフィルターを水ですすぎ、余分な水分をタオルで拭き取ります。
4. 12～24時間放置して乾かします。  
※フィルターケースに戻す際は、フィルターが完全に乾いていることを確認してください。

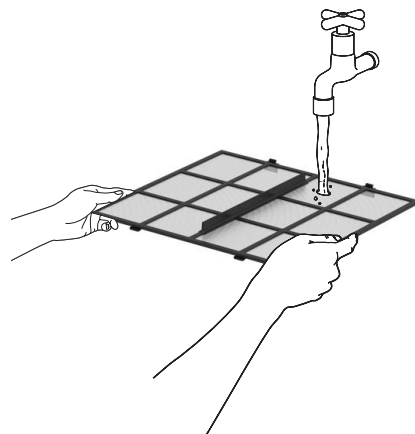

フロントパネルを外した状態でフィルターアイコンを長押しすると、アイコンが消え、リマインダーがリセットされます。

## 使用済みフィルターの廃棄（プレフィルター以外）



プレフィルター以外の4枚のフィルターは約12ヶ月ごとに交換してください。  
赤色のフィルターアイコンが点滅したら、交換の目安時期です。

1. フロントパネルを取り外します。
2. 中央上下にあるハンドル\*をつまみ、フィルターケースを取り外します。  
取り外したケースは床に水平に置きます。  
\*ハンドル：イラスト○参照。
3. フィルターケースの上部左右にある2つのタブ\*をつまみながら引き、プレフィルターを取り外します。  
\*タブ：イラスト○参照。
4. 取り外した**プレフィルターは廃棄しないでください**。お掃除で再利用可能です。
5. プレフィルター以外の4枚のフィルターを廃棄します。フィルターケースをひっくり返すと、簡単にフィルターを取り出せます。廃棄は、各自治体の定めるルールに従ってください。
6. 4枚の新しいフィルターセットを購入し、届くまで、**プレフィルターとフィルターケースは大切に保管してください**。

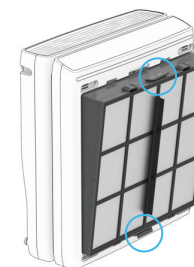
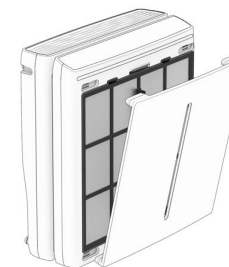

## 新しいフィルターの装着

1. 包装ラップを取り除きます。
2. フィルターを以下の順番で装着します。

フィルターには、番号と名前が書かれたラベルが付いています。ラベルがこちら側に見える状態で、上部にくるように装着してください。

- ①カスタマイズフィルター  
「カスタマイズフィルター」と書かれた箱から取り出してください。
  - ②BioGS HEPAフィルター
  - ③スーパー活性炭フィルター
  - ④ミディアムフィルター  
フィルターにはフレームは付いておらず、活性炭フィルターのベルク口に貼り付けて装着します。四隅をしっかりと合わせてください。
  - ⑤プレフィルター  
(名前のラベルは付いていません。)  
下部出っ張り→側部出っ張り→上部タブの順番でフィルターケースにはめ込みます。最後にすべてのフィルターが所定の位置にぴったりと入っていることを確認してください。
3. フィルターケースごと本体に戻します。
  4. フロントパネルを取り付けます。

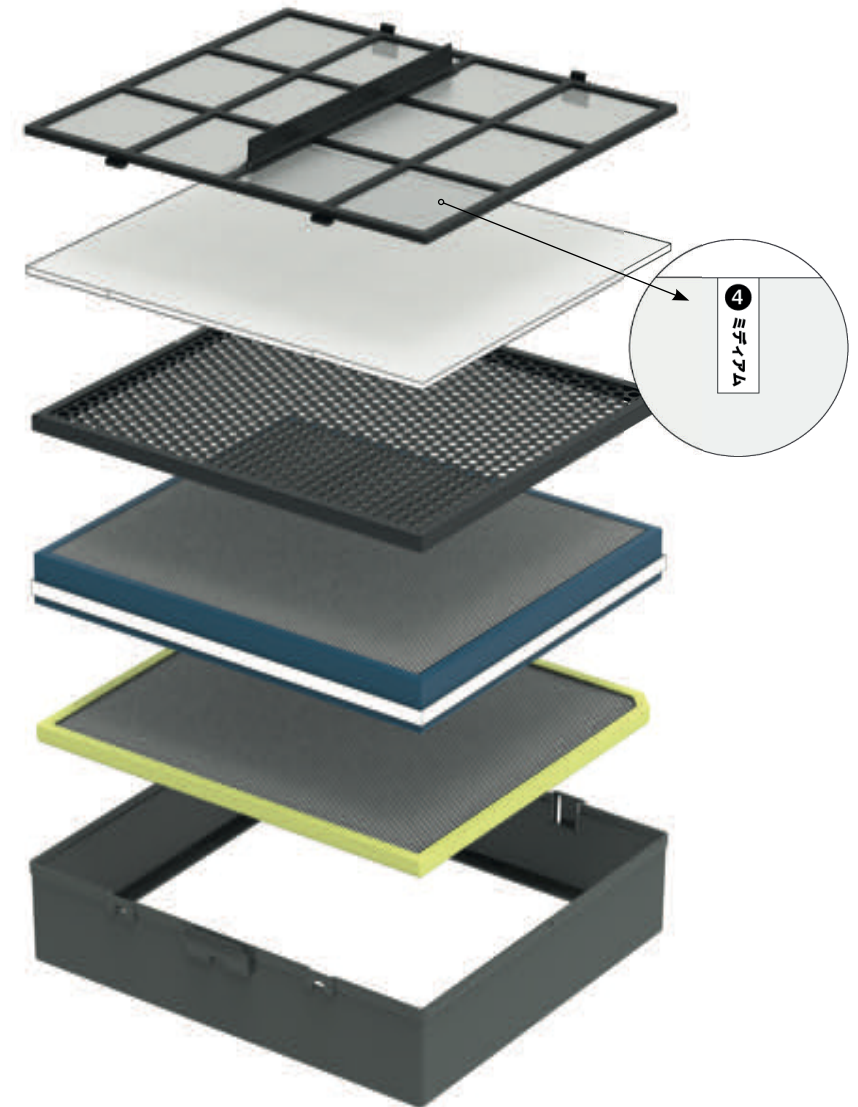

新しいフィルターが装着されると、自動的にアイコンが消え、フィルター寿命もリセットされます。  
※フィルターを装着したにもかかわらずアイコンが消えない場合は、フィルターが正しい向きで装着されているか確認してください。確認後も消えない場合は、cs@rabbitair.co.jpまたは0120-152-952までお問い合わせください。

## トラブルシューティング

電源がつかない。

- ・電源コードがしっかりと挿し込まれていない可能性があります。電源コードが本体にしっかりと接続されているか、プラグがコンセントにしっかりと挿し込まれているかを確認してください。
- ・フロントパネルが外れるとチャイルドセーフティが働き、空気清浄機は稼働を停止します。フロントパネルがしっかりと装着されているか確認してください。

空気清浄機の効果が見られない。

- ・フィルターが汚れている、もしくはフィルター掃除/交換の時期を迎えている可能性があります。(参照:P12、P21)
- ・フィルターが包装袋に入ったままの可能性がありま。 (参照:P24)

自動モード下で、空気清浄機が一定の風量で運転し続ける。

- ・本体側部にある「空気品質センサー」が塞がれていないか確認してください。
- ・センサー感度を調節してください。(参照:P14)
- ・室内が暗く、スリープモードに入っている場合は、最小限の風量で運転を続けます。

空気清浄機が空気中の煙や汚れに反応しない。

- ・センサー感度が不十分である可能性があります。センサー感度を調節してください。(参照:P14)

フィルター交換インジケータが、点灯/点滅したままである。

- ・点灯:プレフィルターを掃除してください。その後、フロントパネルを外した状態でフィルターアイコンを長押しするとリセットされます。(参照:P12、P21、P23-24)
- ・点滅:フィルターを交換してください。新しいフィルターが装着されると自動的にリセットされます。また、フィルターの装着が認識できない状態下でも点滅します。フィルターが正しく装着されているか確認してください。(参照:P12、P21-24)

ファンの運転音が騒がしい。

- ・空気清浄機が水平な場所に置かれ、周囲に物が無いことを確認してください。
- ・フィルターの包装袋が外れていない可能性があります。(参照:P24)
- ・本体内に異物が落ちていないことを確認してください。

## 限定保証

Rabbit Airはご購入の空気清浄機(以下「製品」)に材質または製作上の欠陥がないことをご購入の日からの5年間限定で保証します。本保証を有効にするためには、ご購入から90日間以内にオンラインで製品保証登録を行ってください(www.rabbitair.co.jp→サポート→保証登録)。製品が正常に機能するために、本マニュアル推奨の純正のRabbit Air交換用フィルター類をご使用ください(以下「限定保証」)。限定保証期間中は、商品の修理または交換のみとなります。

交換用フィルターセットやアクセサリ類は、本限定保証が適用されません。製品が誤動作または故障した場合、Rabbit Airカスタマーサービスにご相談ください。

本限定保証は、Rabbit Airやその子会社、または当社認定の販売業者から新品を購入した方本人のみに適用されます。

下記については、保証が適用されません(「保証に該当しない製品」):

- (i)材質や製造上の欠陥がない製品
- (ii)指摘された欠陥現象がRabbit Airにて再現できない製品
- (iii)「サンプル」または「現品限り」の品として販売された製品
- (iv)下記のいずれかに該当する場合:
  - (a)Rabbit AirまたはRabbit Air認定の代表者以外の者による改造・改変・修理・メンテナンスを受けた製品
  - (b)該当する説明書類に沿わない取り扱い・保存・取り付け・検査・使用をされた製品
  - (c)乱用・不注意による過失・事故・誤用をされた製品
  - (d)電源の故障・変動・中断を経たり不安定な電源に接続された製品
  - (e)火災・浸水・竜巻・地震・暴風・豪雪・雷・暴動・反乱・戦争行為・その他の災害を含む不可抗力を経た製品

## 制限および除外条項

上記で言及された以外の明示的保証はありません。Rabbit Airは、本製品の使用によって、または本保証に対する如何なる違反によって起きた付随的または結果的損害に関して一切責任を負いません。商品性および特定目的の適合性の保証を含むすべての明示的および黙示的保証は、上記に示された該当保証期間に限りま。一部の国や地域では付随的損害および結果的損害の責任の制限または除外が認められないため、上記の制限および除外事項が適用されない場合があります。本保証はお客様に特定の法的権利を与えており、また地域によっては他の権利が付与する場合があります。保証期間内に製品に問題が発生した場合、Rabbit Airは無料で修理または交換をいたします。ただし、送料がかかる場合がありますのでご了承ください。保証に関するサービスについては、Rabbit Air (cs@rabbitair.co.jpまたは0120-152-952)までお問い合わせください。

# 5 年間 の製品保証

Rabbit Airでは製品を5年間保証させていただきます。保証には登録が必要です。  
※Rabbit Airのウェブサイト (rabbitair.co.jp) より直接製品をご購入された場合には、登録は必要ありません。  
お使いの携帯電話にQRコード読み取り機能がある場合、左のQRコードから保証登録のページへアクセス可能です。  
www.rabbitair.co.jp→サポート→保証登録から直接アクセスもできます。



## 保証登録

※製品ご購入後90日以内に登録を行ってください。

※Rabbit Airのウェブサイト(www.rabbitair.co.jp)より直接ご購入された場合には登録は必要ありません。

### ・製品の保証

ご購入の製品および購入情報をご登録いただくと、ご購入の日付と保証内容を弊社で確認することができるようになります。ご登録いただくと、購入証明の原本を紛失した場合や、お持ちの製品の修理や整備が必要になった場合に役立ちます。

### ・所有者の保証

お持ちの製品の型番、シリアルナンバー、その他の情報は弊社にて保管いたします。ご購入から90日以内に保証登録を行ってください。

## Japan

〒658-0032  
兵庫県神戸市東灘区向洋町中1丁目14番地  
イーストコート2番街202号  
0120-152-952  
cs@rabbitair.co.jp  
www.rabbitair.co.jp

## United States

### Pasadena - Office

125N. Raymond Ave.  
Suite 308  
Pasadena, CA 91103

### Downey - Office & Service Center

9242 1/2 Hall Rd.  
Downey, CA 90241



## 商品に対する ご意見・ご感想を お聞かせください！

MinusA3に関するお客様のご意見やご感想をお聞かせください！今後の商品開発やサービスの改善に活用させていただきます。  
[www.rabbitair.co.jp](http://www.rabbitair.co.jp)→MinusA3→購入ページ  
→レビュー より投稿可能です。  
たくさんの投稿をお待ちしております！

## 5年間の製品保証



Rabbit Airでは製品を5年間保証させていただきます。保証には登録が必要です。  
※Rabbit Airのウェブサイト ([rabbitair.co.jp](http://rabbitair.co.jp)) より直接製品をご購入された場合には、登録は必要ありません。  
お使いの携帯電話にQRコード読み取り機能がある場合、左のQRコードから保証登録のページへアクセス可能です。  
[www.rabbitair.co.jp](http://www.rabbitair.co.jp)→サポート→保証登録から直接アクセスもできます。

