

## CS-330 Party Plate

Thank you for purchasing this Snow Peak product. This product is a wooden plate, sieve, and bowl set. Please thoroughly read these instructions in order to use it safely. Keep it in a safe place for future reference. This product should be complete, but please assemble it in a safe location and confirm the handling method and accessories before using it in the field. If there are any instructions that you do not understand or you have discovered a defect in the product, please immediately discontinue use and contact the store where you purchased it or our User Services.

### Contents of set (names of parts)

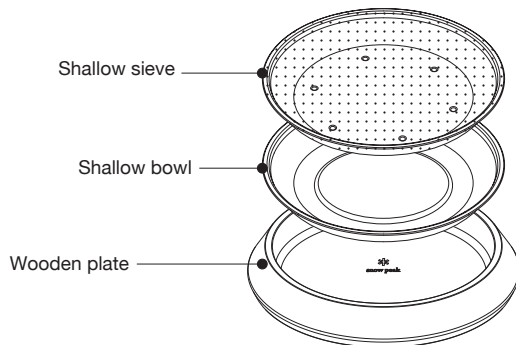

Instruction Manual  
(This document)

### Specifications

- Materials: Laminated wood, stainless steel
- Size:  $\phi 375 \times 60$  (h) mm (when assembled)
- Weight: 2.4 kg

### Safety precautions Please read thoroughly before use to avoid accidents and use safely.

**⚠ Precautions:** Acts that could cause injury, damage to the main unit, or extended damage.

- Please wash thoroughly with a dish detergent before use.
- If the wooden plate and sieve/bowl scrape against one another, metal traces may remain. When transporting, place the sieve/bowl into a plastic bag, etc. to prevent direct contact.
- Do not place near a fire. Doing so could cause the product to burn.
- Do not leave in a freezer. Doing so could cause the product to become damaged.
- Do not use in a microwave, oven, dishwasher, or dryer.
- When carrying this product, be careful not to drop it. A strong impact could cause it to become damaged or deformed.
- After use, wash thoroughly, wipe out the excess water, and allow to dry.

[Precautions for the wooden plate]

- The plate is made of natural wood, so each product will have a different color and grain.
- The properties of the materials may result in it warping from moisture, etc.
- Avoid using with food that has a lot of sauce or water content, or soaking in water.
- Do not use as a trivet for hot pots such as Dutch ovens. Doing so could cause the product to burn or set on fire.
- Due to the properties of the wood, scratches, cracks, restoration traces, and so on may remain. Thank you for your understanding.
- Do not place in an area with a lot of moisture for long periods of time. Doing so could cause it to mold, deform, discolor or crack.
- Dry in a well-ventilated, shaded area away from direct sunlight.
- If this plate comes in contact with liquids that are high in acid, such as vinegar or lemon juice, or deeply colored liquids such as tomato sauce or soy sauce, it will become stained.
- Although the underside of the plate can be used as a cutting board, doing so will result in it being scratched by the knife. Thank you for your understanding.
- Please avoid rapid temperature changes, as this may cause the plate to deform.
- If cracks appear, discontinue use immediately.

### Maintenance

[Wooden plate maintenance]

- After use, wash well, and wipe thoroughly with a towel, etc. to remove all moisture. Only store after it is fully dry. Otherwise, the plate can darken or develop mold easily.
- The plate may crack if it is stored for a long period of time. Please apply a thin layer of edible oil to its surface. Please note that the type of oil used may result in the plate taking on an odor or color.
- If mold develops, sand the entire surface with sandpaper (#320 to #400) (thoroughly removing all of the dust afterwards), then evenly apply a thin layer of food oil to the entire surface using a rag or dry cloth. Finally, dry it with a clean rag or cloth, and allow it to dry for a day in a well-ventilated area.

### Quality Guarantee

The product you have purchased should be complete and functional, but in the case of a defect, please contact the retail outlet, Snow Peak Customer Service, or the contact number recorded for a particular product. A product with a manufacturing defect will be repaired or replaced at no charge. Other repairs will be provided at a suitable price. Judgments about repair and replacement will be made by Snow Peak. Please recognize in advance that guarantee and repair cannot be offered in the following circumstances.

1. When product service life has expired by aging of the materials.
2. When product failure is due to modification or rough handling.
3. When product failure is due to handling that is prohibited by the Owner's Manual.
4. When product failure is due to an unforeseen accident.
5. When product failure is due to a defect not related to manufacturing.
6. When failure is by soiling or rust.
7. When damage or poor condition is due to being disassembled.
8. When poor condition is due to product deformation or damage by dropping or other shock.
9. When parts have been changed due to wear or have failed for that reason.
10. When failure is due to combination with the product of another company.

For questions or concerns contact the Snow Peak Customer Service Department.

Veuillez contacter notre service clientèle si vous avez des questions ou des préoccupations.

**Snow Peak USA**

+1 503-697-3330 (9:00-17:00)

Email/Courriel: info@snowpeak.com

Snow Peak Inc. A Corporation of Japan

410 NW 14th Ave., Portland Oregon, 97209, USA  
Tel. +1 503-697-3330 Fax. +1 503-699-1396  
www.snowpeak.com

Made in China

## CS-330 Plat tout-en-un

Merci beaucoup d'avoir acheté un produit Snow Peak. Ce produit est un plat tout-en-un composé d'un bol en bois, d'un plateau en acier inoxydable et d'une passoire. Veuillez lire attentivement le mode d'emploi suivant avant de l'utiliser pour garantir votre sécurité. Veuillez ensuite le conserver dans un endroit sûr afin de pouvoir vous y référer plus tard si besoin. Nous apportons toujours le plus grand soin à nos produits ; toutefois, nous vous conseillons de consulter les instructions d'assemblage et d'utilisation du produit et de vérifier qu'il ne manque aucun accessoire avant de l'utiliser en extérieur pour la première fois. Si vous rencontrez un problème qui n'est pas abordé dans le manuel ou si le produit est défectueux, cessez immédiatement toute utilisation et contactez immédiatement le revendeur auprès duquel vous avez acheté ce produit ou notre service client.

### Contenu (nom de chaque partie du produit)

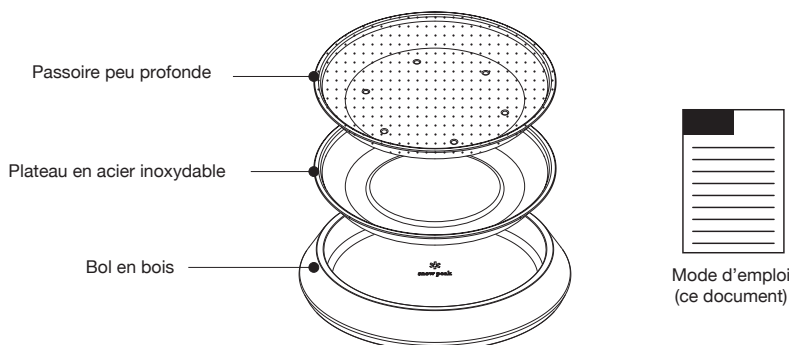

### Caractéristiques techniques

- Matériau : bois laminé, acier inoxydable
- Dimensions : 375 x 60 mm (combinés)
- Poids : 2,4 kg

**Consignes de sécurité Avant d'utiliser ce produit, veuillez lire attentivement les consignes de sécurité suivantes afin de vous assurer de manipuler le produit en toute sécurité et d'éviter les accidents.**

**⚠ Avertissement** Signale un acte susceptible d'entraîner des blessures ou d'endommager le produit.

- Lorsque vous utilisez ce produit pour la première fois, veuillez le nettoyer avec du produit vaisselle. ● Les frictions entre la passoire et le plateau en acier inoxydable et le bol en bois peuvent laisser des traces sur ce dernier. Vous pouvez éviter ce problème en mettant la passoire et le plateau en acier inoxydable dans un sac en plastique afin que ces derniers ne touchent pas directement le bol en bois lorsque vous transportez le produit. ● Gardez le produit éloigné du feu. Vous pourriez provoquer un incendie. ● Veuillez ne pas placer au congélateur. Cela pourrait endommager le produit. ● N'utilisez pas ce produit dans un four à micro-ondes, un lave-vaisselle ou un appareil de séchage. ● Veillez à ne pas faire tomber le produit lorsque vous le transportez. Un choc violent pourrait endommager ou déformer le produit. ● Après utilisation, nettoyez soigneusement, essuyez et laissez sécher.

Consignes spécifiques au bol en bois

- Le bol est réalisé en bois naturel, par conséquent, la couleur et le grain du bois sont différents pour chaque produit. ● En raison de la nature du matériau, le bol est susceptible de se déformer s'il est sujet à l'humidité. ● Veuillez éviter d'utiliser le bol en bois pour manger de la soupe ou autres plats liquides et ne le plongez pas dans l'eau. ● Ne placez pas le bol en bois dans une marmite ou autre casserole chaude. Il pourrait brûler et vous pourriez provoquer un incendie. ● En raison de la nature du matériau, le produit est susceptible de présenter des craquelures, des fissures ou autres marques. Merci de votre compréhension. ● Ne laissez pas le bol en bois dans des endroits très humides de manière prolongée. Cela pourrait provoquer des moisissures, une déformation, une décoloration ou des fissures. ● Évitez de faire sécher le bol en bois au soleil. Veuillez plutôt le faire sécher à l'ombre dans un endroit bien ventilé. ● Il est possible que le bol en bois soit taché de manière permanente par le vinaigre, le jus de citron, les produits acides, la sauce tomate ou la sauce soja ou tout autre aliment coloré. ● Vous pouvez utiliser le dessous du bol en bois comme planche à découper. Toutefois, dû à la nature du matériau, l'utilisation répétée de couteaux et autres ustensiles tranchants peut laisser des rayures sur la surface du produit. Merci de votre compréhension. ● Évitez de soumettre le bol en bois à des changements brusques de température, car il pourrait se déformer. ● Si des fissures ou des craquelures se forment sur le produit, cessez immédiatement de l'utiliser.

### Entretien

Entretien du bol en bois

- Nettoyez le bol en bois après chaque utilisation et essuyez-le soigneusement en vous assurant qu'il soit bien sec. Assurez-vous de le conserver dans un endroit sec. Le bois pourrait noircir ou moisir si vous le conservez dans un endroit humide.
- Si vous ne vous servez pas du produit pendant une longue période, des fissures peuvent apparaître sur la surface du bois. Appliquez une fine couche d'huile de protection à la surface pour éviter que cela ne se produise. Veuillez également noter que la couleur ou l'odeur du bol peut changer selon le type d'huile que vous utilisez.
- Si des moisissures se forment, passez du papier de verre (grain n° 320 à n° 400) sur l'ensemble de la surface du bol (essuyez ensuite la poudre qui en résulte), puis appliquez une fine couche d'huile de protection à l'aide d'un torchon ou d'un chiffon sec sur l'intégralité du bol. Essuyez ensuite à l'aide d'un autre torchon ou chiffon sec et faites sécher dans un endroit bien ventilé pendant une journée.

### Garantie de qualité

Nous faisons tout notre possible pour vous proposer des produits de qualité, cependant, en cas de défaut, veuillez contacter votre revendeur ou notre société, ou bien les coordonnées indiquées sur chacun de nos produits. En cas de défaut de fabrication, nous procéderons à la réparation ou à l'échange gratuit du produit. Dans les autres cas, nous procéderons à la réparation du produit à un prix approprié. Nous nous réservons le droit de décider de la réparation ou de l'échange des produits, et de ne pas procéder à la réparation dans les cas suivants.

1. Détérioration due à l'usure des matériaux
2. Dysfonctionnement dû à la modification ou à une mauvaise utilisation du produit
3. Dysfonctionnement dû à une utilisation interdite par le mode d'emploi
4. Dysfonctionnement du produit dû à un accident imprévisible
5. Autres dysfonctionnements du produit ne résultant pas d'un défaut de fabrication
6. Dysfonctionnement dû à la saleté ou à l'oxydation
7. Dysfonctionnement ou détérioration dus au démontage du produit
8. Dysfonctionnement dû à la déformation ou la détérioration du produit causée par sa chute ou autres chocs
9. Altération des éléments du produit due à des frottements et dysfonctionnements consécutifs
10. Dysfonctionnement dû à une utilisation avec des produits d'une autre marque

For questions or concerns contact the Snow Peak Customer Service Department.

Veuillez contacter notre service clientèle si vous avez des questions ou des préoccupations.

**Snow Peak USA**

☎ +1 503-697-3330 (9:00-17:00)

Email/Courriel: info@snowpeak.com

**Snow Peak Inc. A Corporation of Japan**

410 NW 14th Ave., Portland Oregon, 97209, USA  
Tel. +1 503-697-3330 Fax. +1 503-699-1396  
**www.snowpeak.com**