



Contacteur de porte WIFI W505W

DAEWOO

GARANTIE LIMITEE A DEUX ANS

LIZ INVEST (la société) garantit le contacteur de porte Daewoo contre les défauts du matériel et de fabrication, dans le cadre d'une utilisation normale pendant une période de deux ans à compter de la date d'achat par l'acheteur original.

- Lorsqu'un produit est échangé, le produit qui vous est retourné devient votre propriété et le produit défectueux est la propriété de l'entreprise.
- Lorsque le produit est échangé, la durée de garantie n'est pas prolongée. Celle-ci dure deux ans à compter de la date d'achat du produit originel.
- Tous produits achetés provenant des distributeurs, magasins de détail, ou boutiques en ligne doivent être retournés au magasin d'origine pendant la période de garantie. Veuillez contacter votre revendeur.
- Il est de votre responsabilité d'informer le revendeur des pannes constatées. LIZ Invest ne sera pas responsable pour les dommages ou la perte.
- Pour toute question technique, visitez notre site www.new-deal.com pour télécharger le manuel d'utilisation complet, visionner les vidéos, ou regarder le FAQ. Vous pouvez nous contacter via contact@daewoo-security.fr

ENTRETIEN

- Ne jamais utiliser de produits abrasifs ou corrosifs pour nettoyer le produit
- Utilisez un chiffon doux
- Ne jamais utiliser un aérosol, cela pourrait causer un dysfonctionnement interne.

RECYLAGE



Ce logo indique que les produits qui ne sont plus utilisés ne doivent pas être jetés comme déchets ménagers.

Ils sont susceptibles de contenir des substances qui sont dangereuses pour la santé et l'environnement. Retournez le produit à votre revendeur ou utilisez le service de collecte de recyclage fourni par votre commune.



Par la présente, LIZ Invest certifie que les produits avec ce marquage sont conformes à la directive suivante émise par la commission de la communauté européenne.

Directive EMC (2014/30/EU)

Directive basse tension
(2014/35/EU)

Directive rouge (2014/53/EU)

Directive RoHS (2014/65/EU)

Le respect de ces directives implique la conformité à la norme d'essai européenne suivante.

EN55032 : 2012+AC : 2013 ; EN61000-3-2 :2014 ; EN61000-3-3 :2013 ;
EN55024 :2010+A1 :2015

EN60950 :2006+A11 :2009+A1 :2010+A12+2011+A2 :2013

EN300 32t8 V2.1.1 (2016-11)

EN62321 :2009

Représentatif autorisé. David HADDAD, Président.



08-Avril-2021

Contenu de la boîte

- 1 Contacteur de porte
- 1 Manuel d'utilisation
- 2 Autocollants

Le contacteur en détails

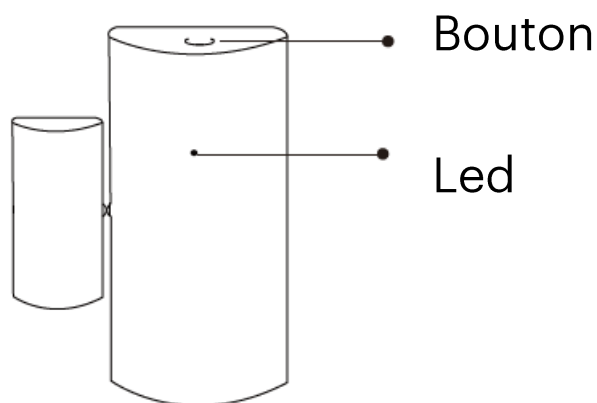

1. Le bouton : Pour effectuer un reset ou entrer dans le mode de configuration : Appuyez et maintenez le bouton pendant 5 secondes jusqu'à ce que la LED clignote, l'appareil va alors entrer dans le mode de configuration.
2. LED : Clignotante : L'appareil entre dans le mode de configuration.
Éteinte : L'appareil est en veille.

Installation du contacteur de porte

1: Scannez le QR code pour installer l'application Daewoo Home Connect puis créez un compte si ce n'est pas déjà fait.



2 : Connectez votre téléphone mobile sur votre réseau Wifi 2.4 Ghz et assurez-vous que votre mot de passe Wifi ne dépasse pas 20 caractères.

Note : Cet appareil ne peut se connecter que sur un Wifi 2.4Ghz.

Lancez l'application, cliquez sur + pour ajouter un appareil puis cliquez sur Contacteur de porte Wifi Daewoo WDS505W.



3 : Retirez le film de protection des piles et appuyez sur le bouton Reset pendant 5 secondes jusqu'à ce que la Led bleue clignote, puis suivez les instructions à

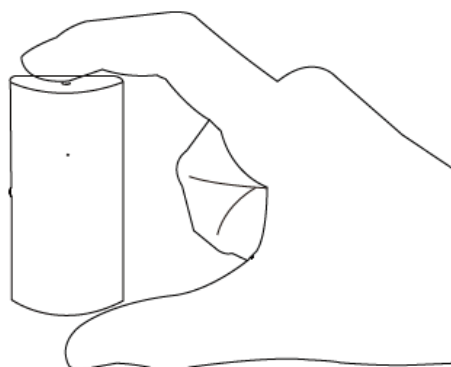

l'écran pour connecter votre appareil à votre réseau Wifi.

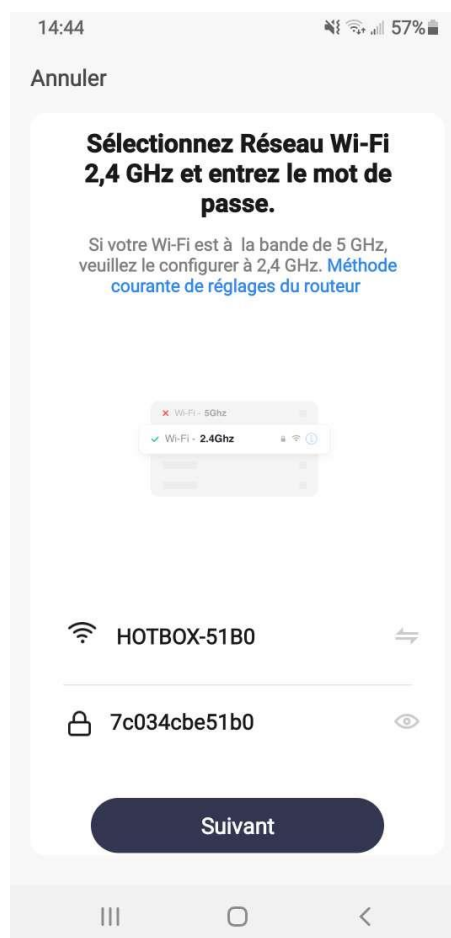
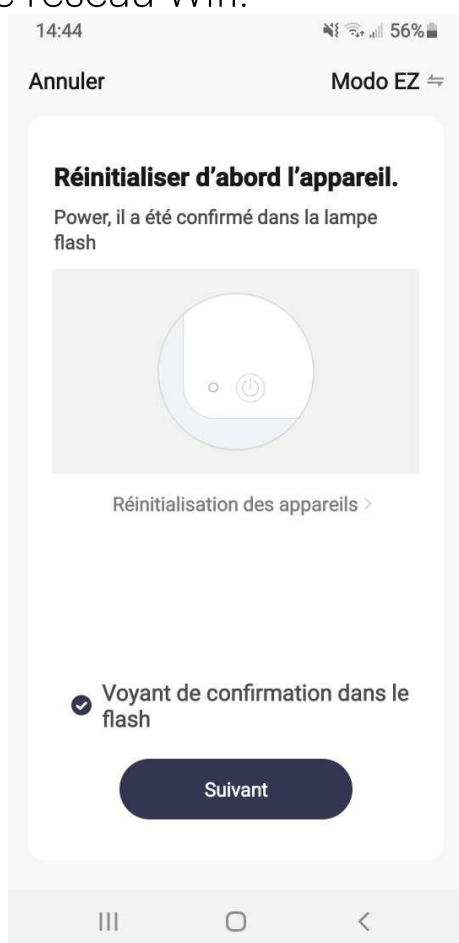

4: Au bout de quelques secondes, vous pourrez retrouver votre appareil dans la liste des périphériques installés et le renommer.

5: Installez-le à votre convenance sur la porte / fenêtre de votre choix. L'espace entre les 2 parties ne doit pas dépasser 15 mm (peut varier suivant le type de porte/fenêtre).

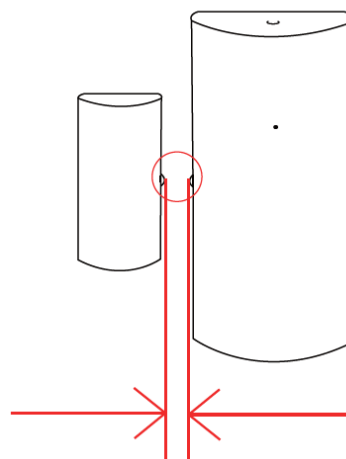



Contacteur de porte WIFI W505W

DAEWOO

WARRANTY LIMITED TO TWO YEARS

LIZ INVEST (the company) warrants the Daewoo door sensor (the product) against defects in material and workmanship, under normal use, for a period of two years from the date of the purchase by the original purchaser.

- When a product is exchanged, the product that is given to you becomes your property, and the defective product is the company's property.
- When the product is exchanged, the warranty is not extended. The warranty is valid for two years from the date of original purchase.
- All products purchased from distributors, retail stores or online shops must be returned to the original store within the warranty period. Please contact your reseller.
- It is your responsibility to inform the reseller of any malfunctions you notice. LIZ Invest will not be responsible for damages or loss.
- For any technical questions, please visit our website www.daewoo-security.fr to download complete user manuals, watch installation videos or read the FAQ. You can contact us at contact@daewoo-security.fr

MAINTENANCE

- Never use abrasive or corrosive products to clean the product
- Use a soft, slightly damp cloth
- Never use a spray, it could cause internal malfunctions.

RECYCLING



This logo indicates that products which are no longer in use should not be thrown away as household waste. They may contain substances that are harmful to health and the environment.

Return the product to your reseller or use the recycling collection service provided by your city.

LIZ Invest hereby certifies that the products with this mark are compliant with the following directive issued by the Commission of the European Community.

EMC Directive	(2014/30/EU)
The low voltage directive	(2014/35/EU)
RED Directive	(2014/53/EU)
RoHS Directive	(2014/65/EU)

Compliance with these directives implies compliance with the following European test standards

EN55032 : 2012+AC : 2013 ; EN61000-3-2 :2014 ; EN61000-3-3 :2013 ;

EN55024 :2010+A1 :2015

EN60950 :2006+A11 :2009+A1 :2010+A12+2011+A2 :2013

EN300 32t8 V2.1.1 (2016-11)

EN62321 :2009

Authorized representative. David HADDAD, President

08-April-2021

A handwritten signature in black ink, appearing to read 'David Haddad'.

In the box

- 1 Door Sensor
- 1 User guide
- 2 Stickers

View Details

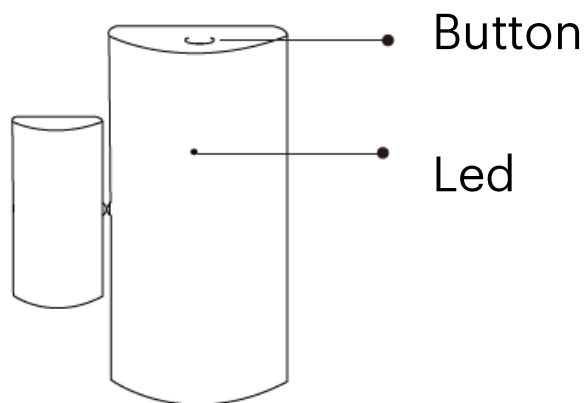

1. The button : Reset or enter in configuration mode. Press and hold the button for 5 seconds until the LED blinks, the device will enter configuration mode
2. LED : Blinking : The device enters network configuration mode (preparing to connect the gateway)
OFF : The device is under standby status

Installation

1: Scan the QR Code or search Daewoo Home Connect on the App store or Google Play and install the app. New user must register an account first.



2 : Connect your mobile phone to your 2.4Ghz Wi-fi router (with internet).

Note : The device only support Wifi 2.4 Ghz connection.

Run the app. Tap + to add a device and select “Wifi door sensor WDS505W”.

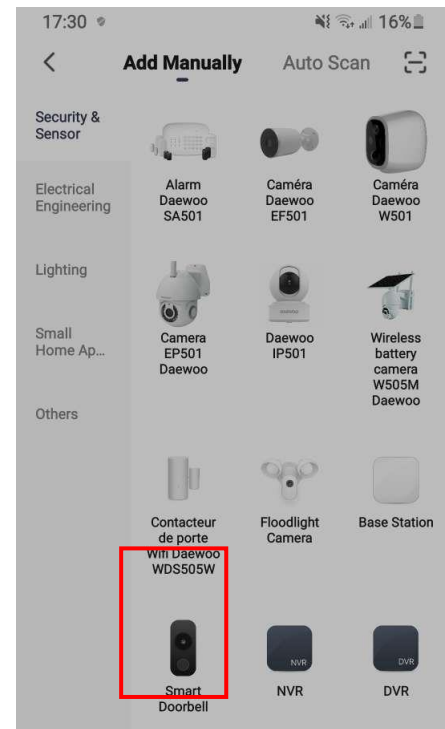

3: Remove the insulation sheet and press the reset button for 5 seconds, till the blue LED blink, then click “Led already blink” and follow the in-app instructions to connect the sensor to your network.

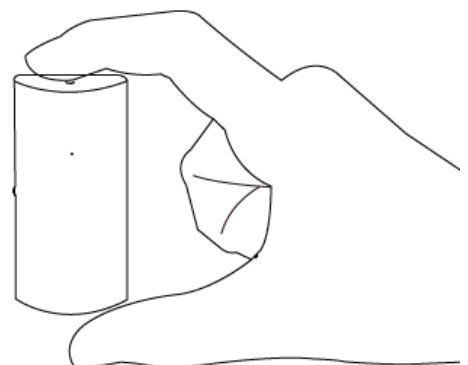

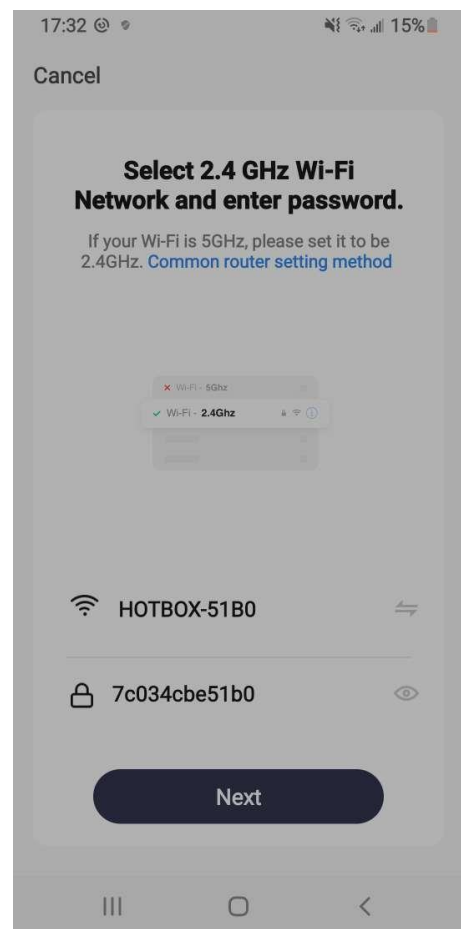
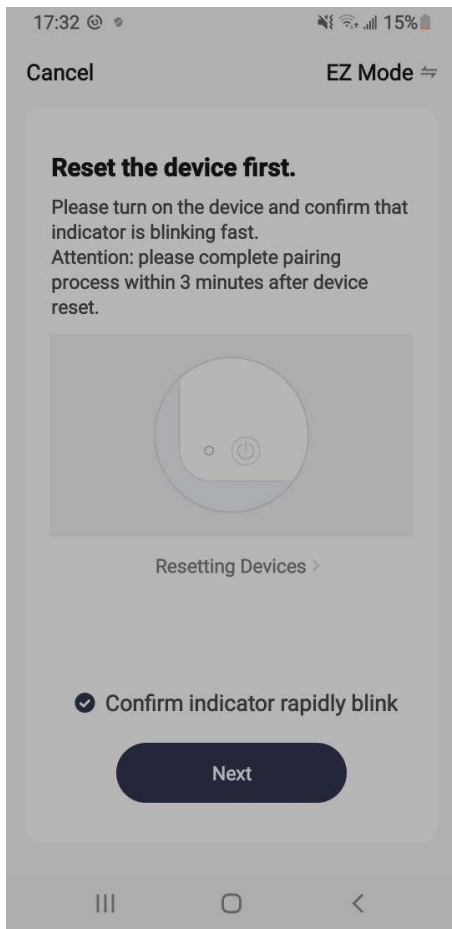

4: After few seconds, you will find the device on the list of installed devices and you will be able to rename it

5: Install it where you need it. The alignment marks must be close together as possible. It must be <math><15\text{mm}</math>.

