

DAEWOO

QUICK INSTALLATION GUIDE



SECURITY FOG GENERATOR

F502W

DAEWOO SECURITY Alarm system accessories

WARNING

1. Please use the device cautiously if you have the asthma or any allergy of Lung and skin. Do not aim the device directly at people, aim the nozzle at the floor.
2. Keep the device away from children and pets to avoid accidental spraying. Please don't stay in the fog for a long time. It may make you uncomfortable if you inhale the fog. If your eyes or skin have any kind of irritation reactions, please clean with soap water or see a doctor immediately.
3. Before installing or replacing cartridges, please disconnect the power supply. Please keep the device away from flammable and explosive materials. If you have any doubts about the installation, please contact the qualified professionals.
4. Do not expose the device on high temperature. Keep the device dry and clean. The device is for indoor use, and it's not water-proof. If water or other liquids enter the device, please disconnect the power immediately and consult the after-sales service team.
5. After triggering, the nozzle will be extremely hot. Please do not touch the device immediately to avoid burns.
6. This device can not be used in car.
7. Liz invest is not responsible for any damage caused by incorrect installation and operation.
8. Liz invest is not responsible for any damage and accidents caused by not using the original replacement cartridges.

IN THE BOX

1. Security Fog Generator*1
2. Power Adapter*1
3. Remote Control*1 (only for F502W)
4. Supported Bracket*1 and tool & screws*1set
5. Phoenix Plug*1
6. User Manual*1

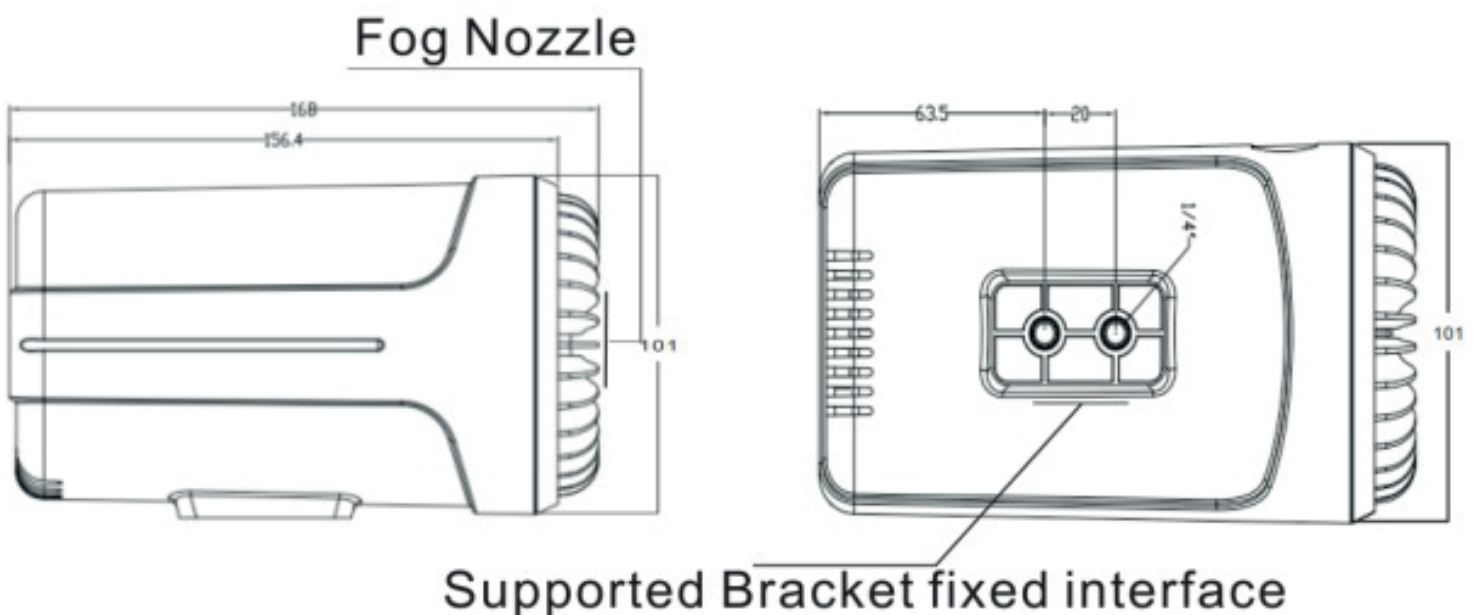
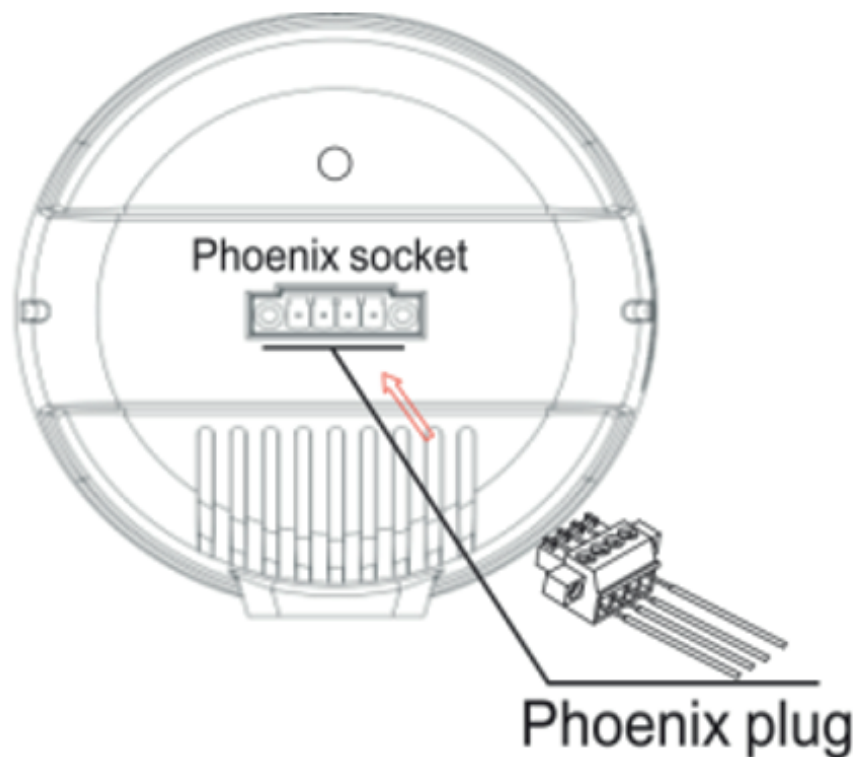

FEATURES

F502W	Trigger the fog by Panic Button & On-off Switch, RF remote control, and DAEWOO HOME CONNECT mobile App.
Fog type	Solid, Non-toxic smoke.
Fog coverage	100-150m ³ (installation height 2.5-3 meters) enclosed or semi-enclosed area).
Fog features	Cold smoke, fog ejection in 1 second, protect critical areas in 3 seconds, cover the protected area in 8 second.
Power supply	DC 12V/3A 0 ~ 24W
Working Temperature	-10°C ~ 50°C
Working Humidity	0 ~ 60%
Installation	Wall/Ceiling mount
Fog Duration	30 ~ 45 minutes
Certifications	CE

INSTALLATION

Installation & Operations

1. The recommended installation height is 2.5–3m for best fog performance.
2. Make sure the product is tightly fixed on the supported bracket before connecting to the control switch.
3. Do not power on the device and make sure that the control switch is in the off-state until the installation and debug is completed.
4. Do not touch the physical casing or nozzle immediately after the smoke triggered in case of severe burns.
5. Before replacing the smoke cartridge, you must first check whether the equipment is normal, then replace it to avoid false triggering.

WIRING DIAGRAM

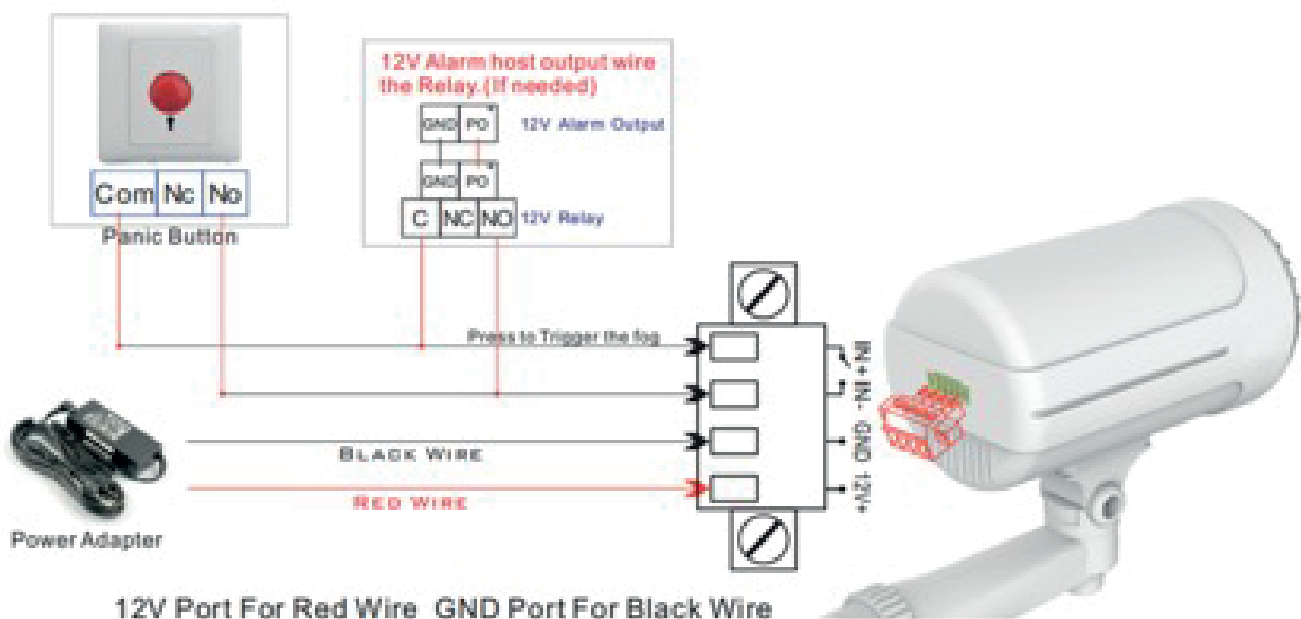

1. Download the Daewoo Home connect app. Follow the in-app instructions to create an account and sign in. Allow all notifications.

2. Plug in your smoke generator. After powering on, your device stays 60 seconds in pairing mode, it cannot be triggered. Press the RF remote control 3 times (with 1s interval), the green light flashes, the pairing status is on.

2. In the top right corner of the app home page, select ADD DEVICE, the system will automatically detect your smoke generator.

Tap to add the device.

If your application does not automatically detect your device, select it from the list of devices available for addition.

3. Then WIFI and password are required. Please choose 2.4Ghz wifi for your phone, and enter the wifi password, click NEXT (this step requires your BLUETOOTH & LOCATIONS permissions).

4. If the green light on the device changes from flashing to solid, pairing was successful.

4.Device re-pairing: Turn off and restart the device, within 60 seconds of pairing time, press the remote control 3 times continuously (each interval is 1s), after the green light flashes.

The device can be re-paired again.

Please DO NOT re-pair the device after 60 seconds of rebooting the device to avoid false fog triggering.

START THE GENERATOR

On the app home page, select your device. Tap ACTIVATE and confirm.

The mist will spray immediately.

You can also create a scenario to link your generator to other Daewoo Security devices.

AFTER THE GENERATOR IS TRIGGERED, THE SMOKE GENERATOR MAY BE VERY HOT, PLEASE REPLACE IT ONLY WHEN IT COOLS DOWN

After triggering, the fog tank should be replaced for the next use (make sure the physical case is completely cooled down, normally 2 hours is needed). Please check the status of the ORANGE LED on the control board before replacement:

- 1) Normal state: Orange light is off.
- 2) Trigger status: If the orange light is on, it indicates that the mist will be sprayed immediately when power on.

When the orange light is off, the user can perform the corresponding test according to the following instructions:

Test before replacing the smoke cartridge

Test tools: multimeter

1. Unplug the AC adapter, take out the smoke canister and remove the wires from the 2P terminal block, then connect the multimeter to the terminal.

2. Set the multimeter to DC 12V, plug in the power adapter, the multimeter data will stay 0. (If it shows 0-12V, please check whether the switch or control board is damaged or not.)

3. Trigger smoke by panic button/switch/remote control/app, multimeter shows 12V.

Then test finished.

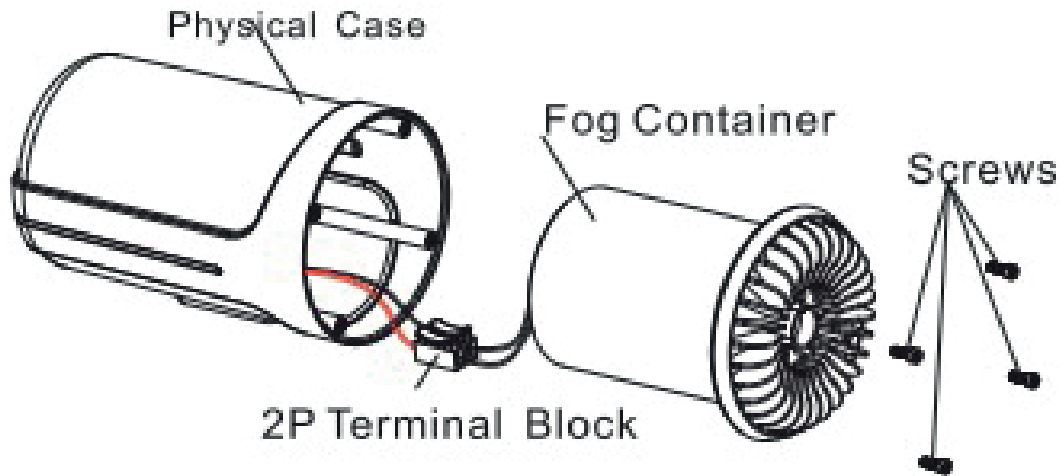

STANDARDS



This product bears the selective sorting symbol for waste electrical and electronic equipment (WEEE). This means that this product must be handled pursuant to European Directive 2012/19/EU in order to be recycled or dismantled to minimize its impact on the environment. For further information, please contact your local or regional authorities. Electronic products not included in the selective sorting process are potentially dangerous of hazardous substances.



In compliance with European Laws. This product is in the essential requirements and other relevant provisions of Directive 2014/53/EU (RED)



This product was designed and manufactured in compliance with Directive 2011/65/EU of the European Parliament and of the Council on the restriction of use of certain hazardous substances in electrical and electronic equipment (RoHS Directive - RoHS) and is deemed to comply with the maximum concentration values set by the European Technical Adaptation Committee (TAC)

Manufactured in China

DAEWOO

GUIDE D'INSTALLATION RAPIDE



GÉNÉRATEUR DE FUMÉE

F502W

DAEWOO SECURITY Accessoires pour système
d'alarme Daewoo

AVERTISSEMENTS

1. Veuillez utiliser l'appareil avec précaution si vous souffrez d'asthme ou d'une allergie (sensibilité des poumons et de la peau. Ne dirigez pas l'appareil directement vers les personnes, dirigez la buse vers le sol.
2. Gardez l'appareil hors de portée des enfants et des animaux domestiques pour éviter toute pulvérisation accidentelle. Ne restez pas longtemps dans le brouillard. Cela peut vous mettre mal à l'aise si vous inhalez le brouillard. Si vos yeux ou votre peau présentent des réactions d'irritation, veuillez les nettoyer avec de l'eau savonneuse ou consulter immédiatement un médecin.
3. Avant d'installer ou de remplacer les cartouches, veuillez débrancher l'alimentation électrique. Veuillez tenir l'appareil à l'écart des matériaux inflammables et explosifs. Si vous avez des doutes sur l'installation, veuillez contacter notre assistance technique.
4. N'exposez pas l'appareil à des températures élevées. Gardez l'appareil sec et propre. L'appareil est destiné à une utilisation en intérieur et n'est pas étanche. Si de l'eau ou d'autres liquides pénètrent dans l'appareil, veuillez immédiatement débrancher l'alimentation.
5. Après le déclenchement, la buse sera extrêmement chaude. Ne pas toucher l'appareil immédiatement pour éviter les brûlures.
6. Cet appareil ne peut pas être utilisé en voiture.
7. Liz invest n'est pas responsable des dommages causés par une installation et une utilisation incorrectes.
8. Liz invest n'est pas responsable des dommages et accidents causés par la non-utilisation des cartouches de remplacement d'origine.

INCLUS DANS L'EMBALLAGE

1. Générateur de fumée F502W x1
2. Adaptateur secteur x1
3. Télécommande x1 (uniquement pour F502W)
4. Support et kit de fixation x1
5. Prise Phénix x1
6. Manuel d'utilisation x1

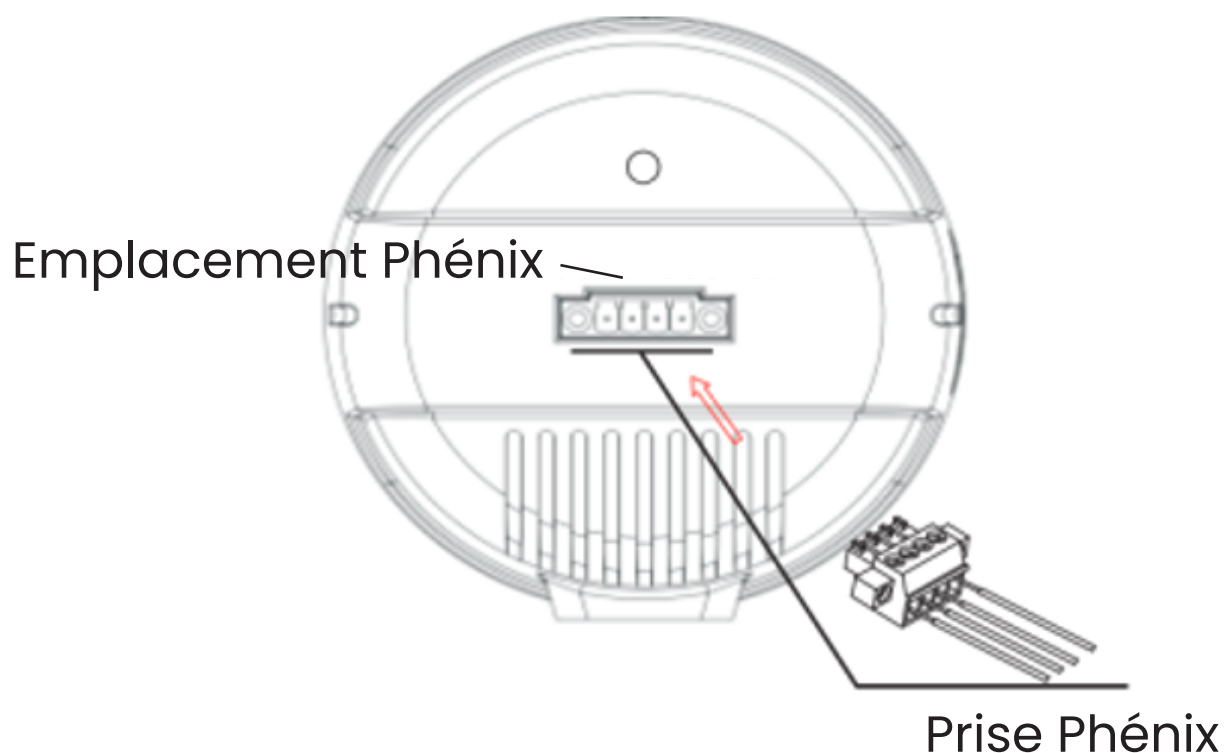

Avant du générateur

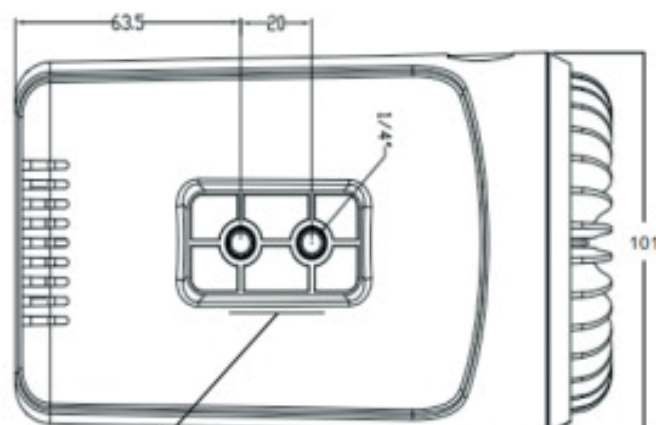
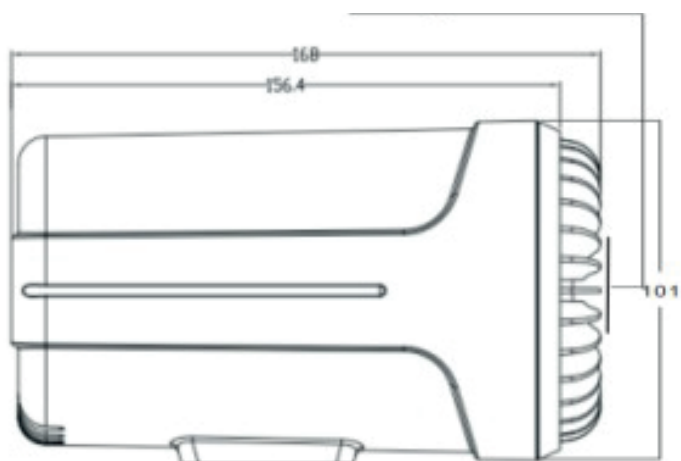

Support de fixation

CARACTÉRISTIQUES

F502W	Déclenchement par le bouton panique et l'interrupteur marche-arrêt, la télécommande RF et l'application mobile Daewoo Home connect.
Type de fumée	Fumée solide et non toxique.
Couverture du brouillard	100-150m ³ (hauteur d'installation 2,5 à 3 mètres) zone fermée ou semi-fermée).
Caractéristiques	Fumée froide, éjection du brouillard en 1 seconde, protection des zones critiques en 3 secondes, couverture de la zone protégée en 8 secondes.
Alimentation	DC 12V/3A 0 ~ 24W
Température de fonctionnement	-10°C ~ 50°C
Humidité	0 ~ 60%
Installation	Montage mural/plafond
Durée de protection	~ 30 à 45 minutes
Certifications	CE

INSTALLATION

Précautions d'installation

1. La hauteur d'installation recommandée est de 2,5 à 3 m pour une meilleure performance de brouillard.
2. Assurez-vous que le produit est bien fixé sur le support pris en charge avant de le connecter à l'interrupteur de commande.
3. N'allumez pas l'appareil et assurez-vous que l'interrupteur de commande est à l'état éteint jusqu'à ce que l'installation et le débogage soient terminés.
4. Ne touchez pas le boîtier physique ou la buse immédiatement après le déclenchement de la fumée en cas de brûlures graves.
5. Avant de remplacer la cartouche de fumée, vous devez d'abord vérifier si l'équipement est normal, puis le remplacer pour éviter les faux déclenchements.

WIRING DIAGRAM

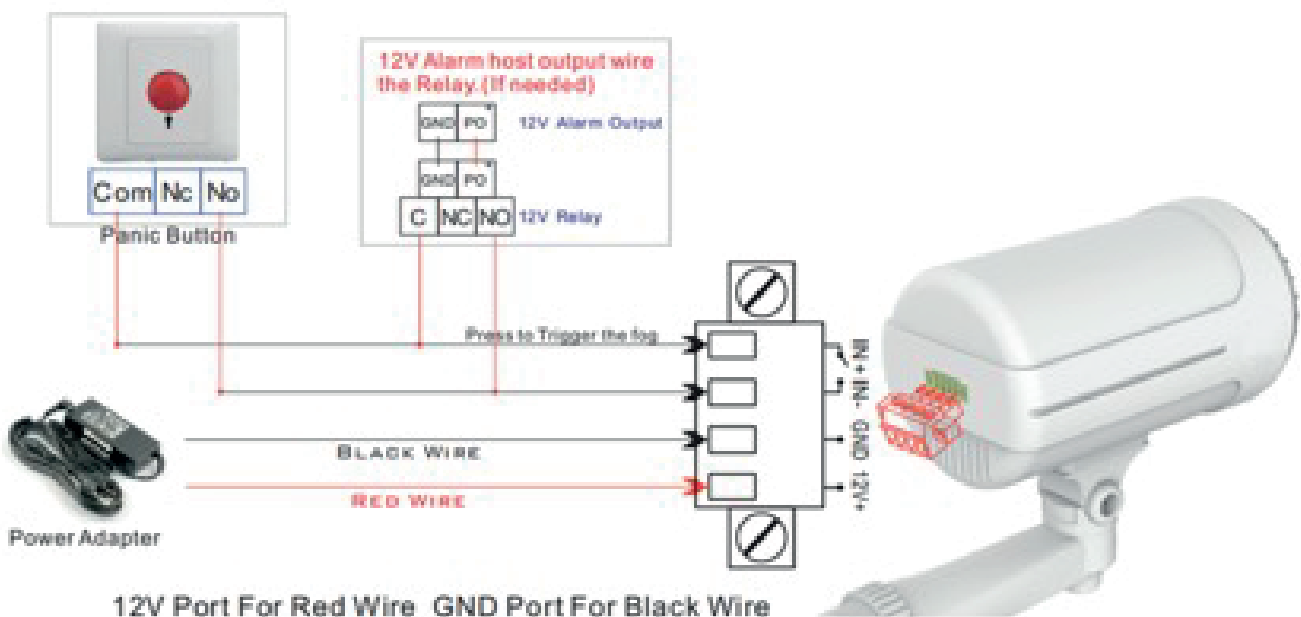

1. Téléchargez l'application Daewoo Home connect. Suivez les instructions de l'application pour créer un compte et connectez-vous. Autorisez toutes les notifications.

2. Branchez votre générateur de fumée. Après la mise sous tension, votre appareil reste 60 secondes en mode appairage, il ne pourra pas être déclenché. Appuyez 3 fois sur la télécommande RF (avec 1s d'intervalle), le voyant vert clignote, l'état d'appairage est activé.

2. Dans le coin supérieur droit de la page d'accueil de l'application, sélectionnez AJOUTER UN APPAREIL, le système détectera automatiquement votre générateur de fumée. Appuyez sur pour ajouter l'appareil.

Si votre application ne détecte pas automatiquement votre appareil, sélectionnez le dans la liste des appareils proposés à l'ajout.

3. Ensuite, le WIFI et le mot de passe sont requis. Veuillez choisir le wifi 2.4Ghz pour votre téléphone, et entrez le mot de passe wifi, cliquez sur SUIVANT (cette étape nécessite vos autorisations de BLUETOOTH & LOCATIONS).

4. Si le voyant vert de l'appareil passe de clignotant à fixe, l'appairage a réussi.

4. Réappariement de l'appareil : éteignez et redémarrez l'appareil, dans les 60 secondes suivant le temps d'appairage, appuyez sur la télécommande 3 fois en continu (chaque intervalle est de 1 s), après que le voyant vert clignote.

L'appareil peut être re-jumelé à nouveau.

Veillez NE PAS re-jumeler l'appareil après 60 secondes de redémarrage de l'appareil pour éviter un faux déclenchement de brouillard.

DÉCLENCHER LE GÉNÉRATEUR

Sur la page d'accueil de l'application, sélectionnez votre appareil. Appuyez sur ACTIVER et confirmez. Le brouillard pulvérisera immédiatement.

Vous pouvez également réaliser un scénario pour lier votre générateur aux autres appareils Daewoo Security.

APRÈS LE DÉCLENCHEMENT DU GÉNÉRATEUR, LE GÉNÉRATEUR DE FUMÉE PEUT ÊTRE TRÈS CHAUD, VEUILLEZ LE REMPLACER UNIQUEMENT QUAND IL REFROIDIT

Après le déclenchement, le réservoir de brouillard doit être remplacé pour la prochaine utilisation (assurez-vous que le boîtier physique est complètement refroidi, normalement 2 heures sont nécessaires). Veuillez vérifier l'état du voyant ORANGE sur la carte de contrôle avant le remplacement :

- 1) État normal : le voyant orange est éteint.
- 2) État de déclenchement : si le voyant orange est allumé, cela indique que le brouillard sera immédiatement pulvérisé lors de la mise sous tension.

Lorsque le voyant orange est éteint, l'utilisateur peut effectuer le test correspondant selon les instructions suivantes :

Testez avant de remplacer la cartouche de fumée

Outils de test : multimètre

1. Débranchez l'adaptateur secteur, sortez le récipient à fumée et retirez les fils du bornier 2P, puis connectez le multimètre au terminal.

2. Réglez le multimètre sur DC 12V, branchez l'adaptateur secteur, les données du multimètre resteront à 0. (S'il affiche 0-12V, veuillez vérifier si l'interrupteur ou la carte de commande est endommagé ou non.)

3. Déclenchez la fumée par bouton panique/interrupteur/télécommande/application, le multimètre affiche 12V. Puis test terminé.

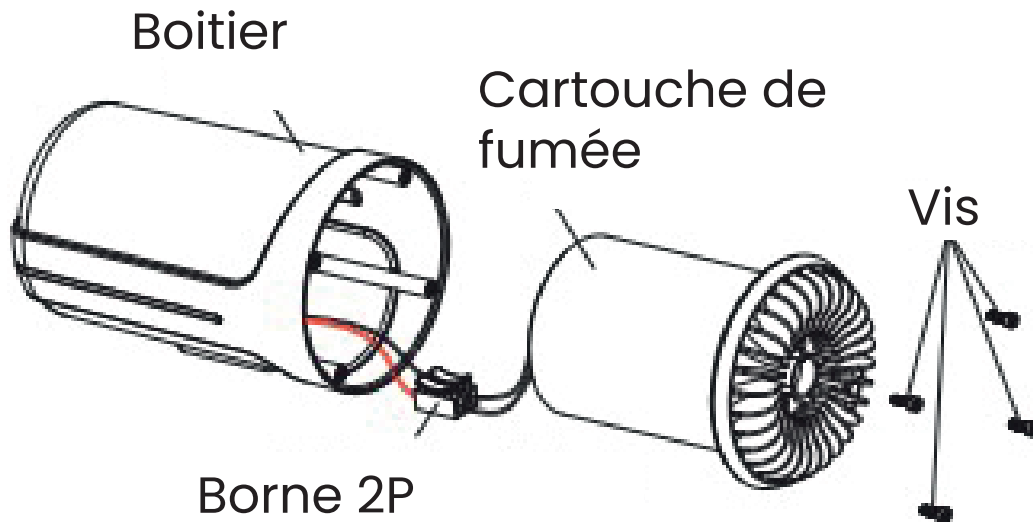

INFORMATIONS



Ce produit porte le symbole du tri sélectif des déchets d'équipements électriques et électroniques (DEEE). Cela signifie que ce produit doit être manipulé conformément à la directive européenne 2012/19/UE afin d'être recyclé ou démantelé afin de minimiser son impact sur l'environnement. Pour plus d'informations, veuillez contacter vos autorités locales ou régionales. Les produits électroniques non inclus dans le processus de tri sélectif sont potentiellement dangereux de substances dangereuses.



En conformité avec les lois européennes.
Ce produit est dans les exigences essentielles et autres dispositions pertinentes de la directive 2014/53/UE (RED)



Ce produit a été conçu et fabriqué conformément à la directive 2011/65/UE du Parlement européen et du Conseil relative à la limitation de l'utilisation de certaines substances dangereuses dans les équipements électriques et électroniques (directive RoHS - RoHS) et est réputé conforme à la valeurs maximales de concentration fixées par le Comité Technique Européen d'Adaptation (TAC)

Fabriqué en Chine