

DAEWOO

GUIDE D'INSTALLATION COMPLET



VISIOPHONE AVEC SONNETTE INTÉRIEURE

DB502W

LIZ INVEST

LIZ INVEST (la société) garantit ce visiophone DB502W contre les défauts dans le matériel et la fabrication, dans des conditions normales d'utilisation, pendant une période de deux ans à compter de la date d'achat par l'acheteur d'origine.

- Lorsqu'un produit est échangé, le produit qui vous est remis devient votre propriété, et le produit défectueux est la propriété de la société.
- Lorsque le produit est échangé, la garantie n'est pas prolongée. La garantie est valable pour deux ans à compter de la date d'achat initiale.
- Tous les produits achetés auprès de distributeurs, de magasins de détail ou de boutiques en ligne doivent être retournés à le magasin d'origine pendant la période de garantie. Veuillez contacter votre revendeur.
- Il vous appartient d'informer le revendeur des dysfonctionnements que vous constatez. LIZ INVEST ne sera pas être responsable des dommages ou des pertes.
- Pour toutes questions techniques, rendez-vous sur notre site www.daewoo-security.fr pour télécharger le manuel d'utilisation complet, regarder nos vidéos ou consulter notre FAQ. Vous pouvez nous contacter directement par email à l'adresse suivante : contact@daewoo-security.fr

DÉPANNAGE & ENTRETIEN

N'hésitez pas à consulter la page assistance de notre site internet pour répondre aux problèmes rencontrés avec cet appareil.

www.daewoo-security.fr

Vous n'avez pas trouvé la réponse à votre question ?

Notre service technique est joignable par e-mail à l'adresse suivante :

support@daewoo-security.fr

PRÉCAUTION D'UTILISATION

- Ne pas installer le visiophone à proximité de produits chimiques acides, d'ammoniac ou autres sources d'émissions de gaz toxiques.
- Ce visiophone doit être installé et utilisé conformément à la législation locale.

ENTRETIEN

- Éteignez toujours le produit avant de le nettoyer
- Ne jamais utiliser de produits abrasifs ou corrosifs pour nettoyer le produit
- Utilisez un chiffon doux légèrement humide
- N'utilisez jamais de spray, cela pourrait provoquer des dysfonctionnements internes.

RECYCLAGE

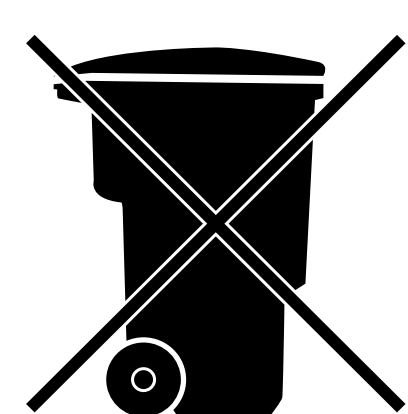

Ce logo indique que les produits, qui ne sont plus utilisés, ne doivent pas être jetés avec les ordures ménagères.

Ils peuvent contenir des substances nocives pour la santé et l'environnement.



Retournez le produit à votre revendeur ou utilisez la collecte de recyclage service fourni par votre ville.

Liz Invest SAS, 6 Rue Léon Morane, 33700, Mérignac, France certifie par la présente que le système d'alarme Daewoo avec marquage CE est conforme à la directive suivante émise par la Commission de la Communauté européenne.

EMC Directive	(2014/30/EU) / (2014/53/EU)
The low voltage directive	(2014/53/EU)
RED Directive	(2014/53/EU)
RoHS Directive	(2014/65/EU).

Le respect de ces directives implique le respect des normes d'essai européennes suivantes :

EN300 328 V2.1.1 (2016-11) ; EN300 220-1 V3.1.1 (2017-2);
EN300 220-2 V3.1.1 (2017-02);
EN301 489-1 V2.1.1 (2017-02); EN301 489-17 V3.1.1 (2017-02) EN62749:2010
EN62311:2008
EN62368-1:2014+All: 2017

Représentant autorisé. David HADDAD, Président.

25 Avril 2023

DANS VOTRE BOÎTE

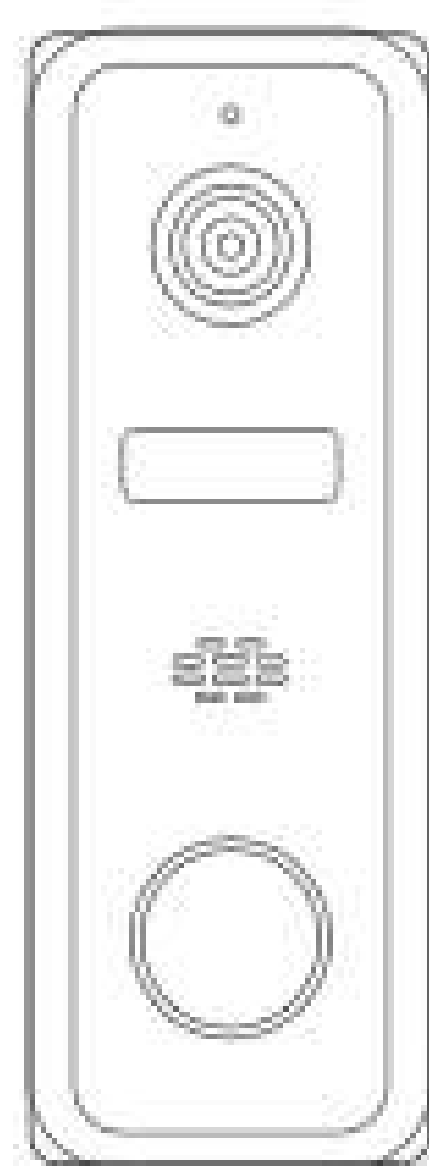

**Visiophone
DB502W**

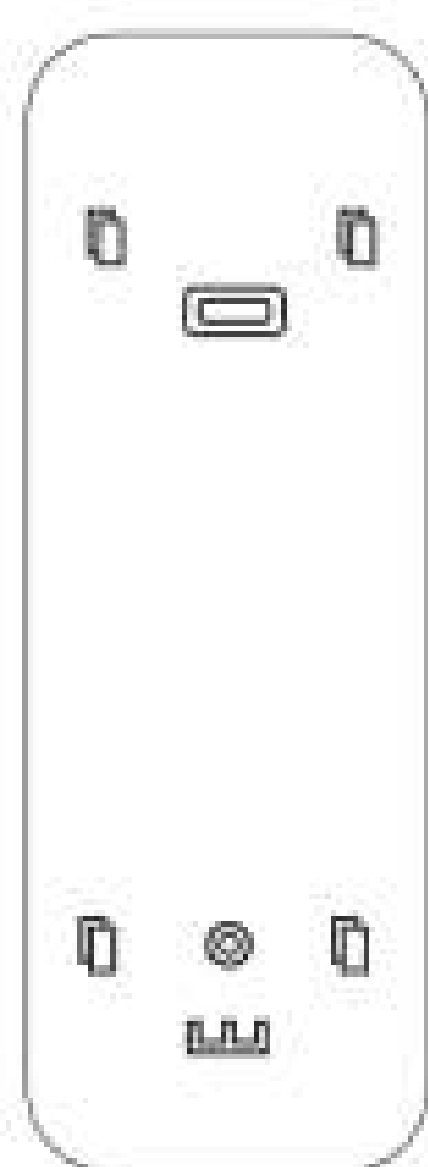

**Support
de fixation**

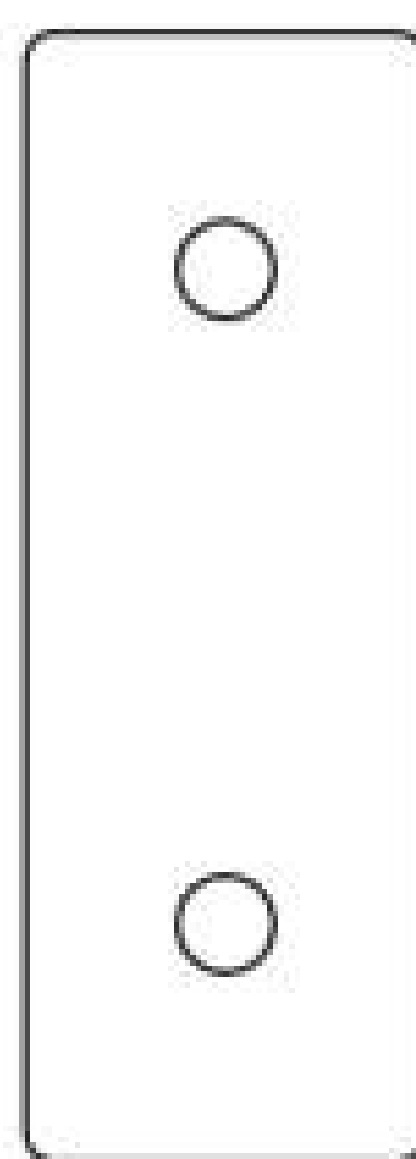

**Autocollant
3M**

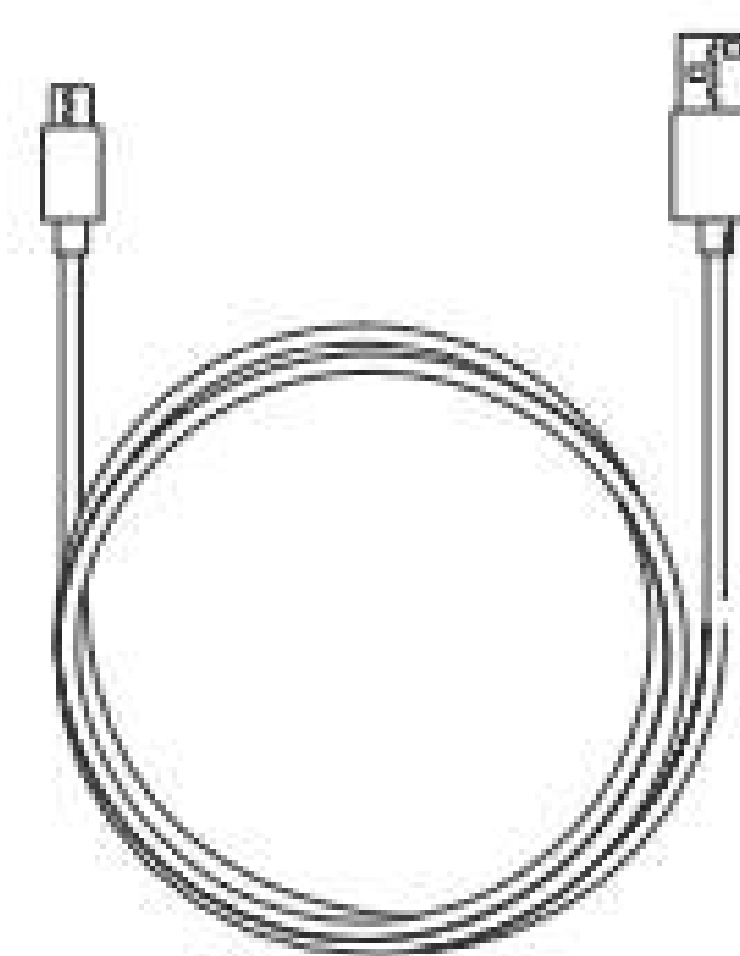

Câble USB

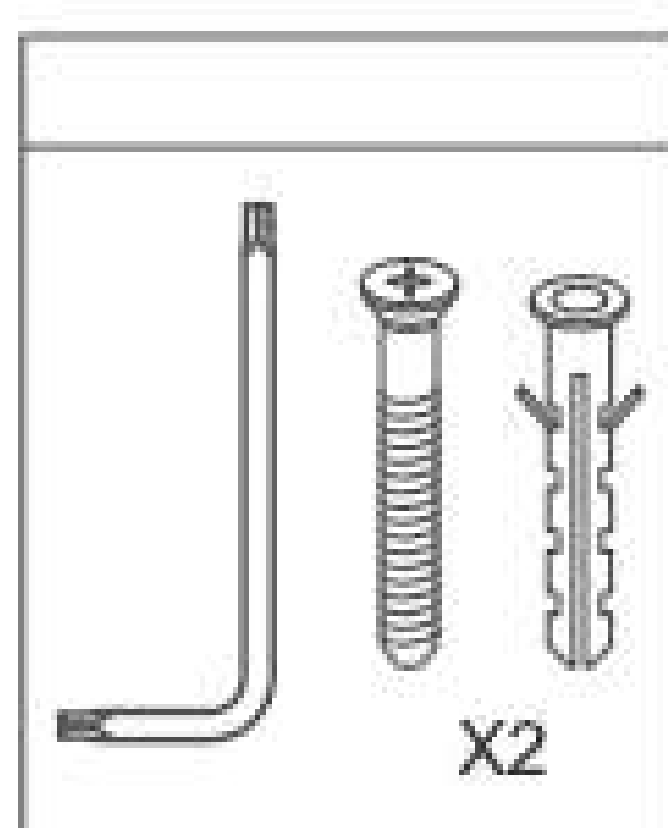

Kit de fixation



Manuel

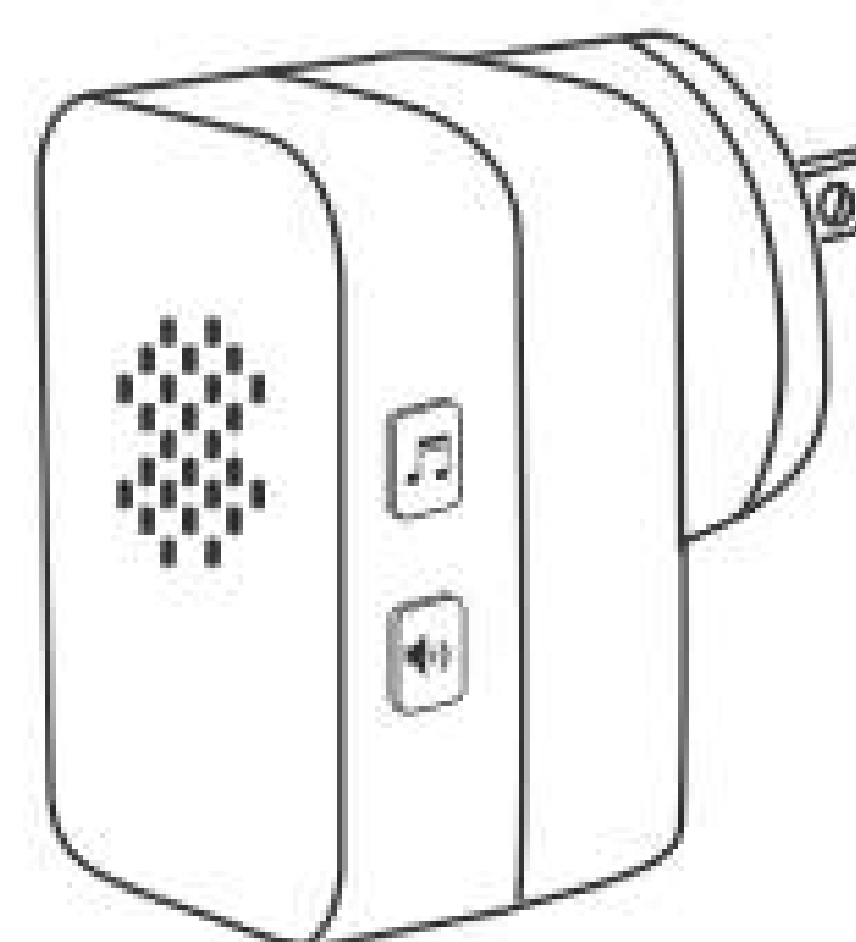

Sonnette

INDICATEUR LED

Indicateur LED	Statut du visiophone
LED blanche allumée pendant 2 secondes	Démarrage du système
La LED blanche clignote lentement	En attente de configuration
La LED blanche clignote rapidement	Échec de la mise en réseau du visiophone
LED blanche allumée pendant 2 secondes	Mise en réseau du visiophone réussi
La LED blanche s'éteint	Le visiophone est en veille
Flash respiratoire à LED blanche	Le visiophone s'active
Flash respiratoire à LED blanche	Appuyez sur le bouton du visiophone
La LED blanche clignote lentement	Mise à niveau OTA
LED verte allumée	Chargement du visiophone
La LED verte s'éteint	Chargement terminé
La LED verte clignote rapidement	Chargement anormal du visiophone
LED blanche toujours allumée	Le visiophone fonctionne anormalement

VOTRE VISIOPHONE DB502W

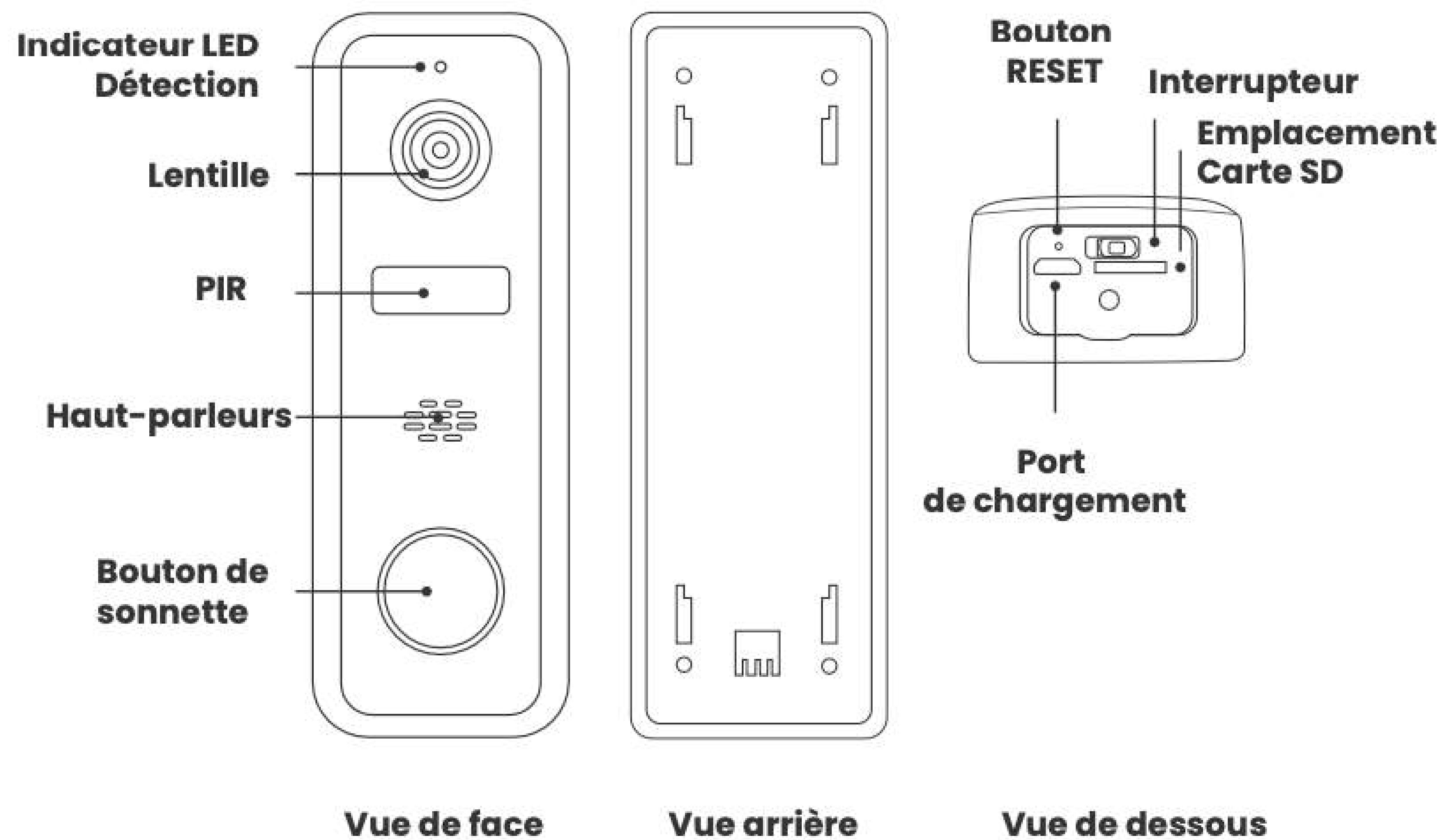

VOTRE SONNETTE INCLUSE

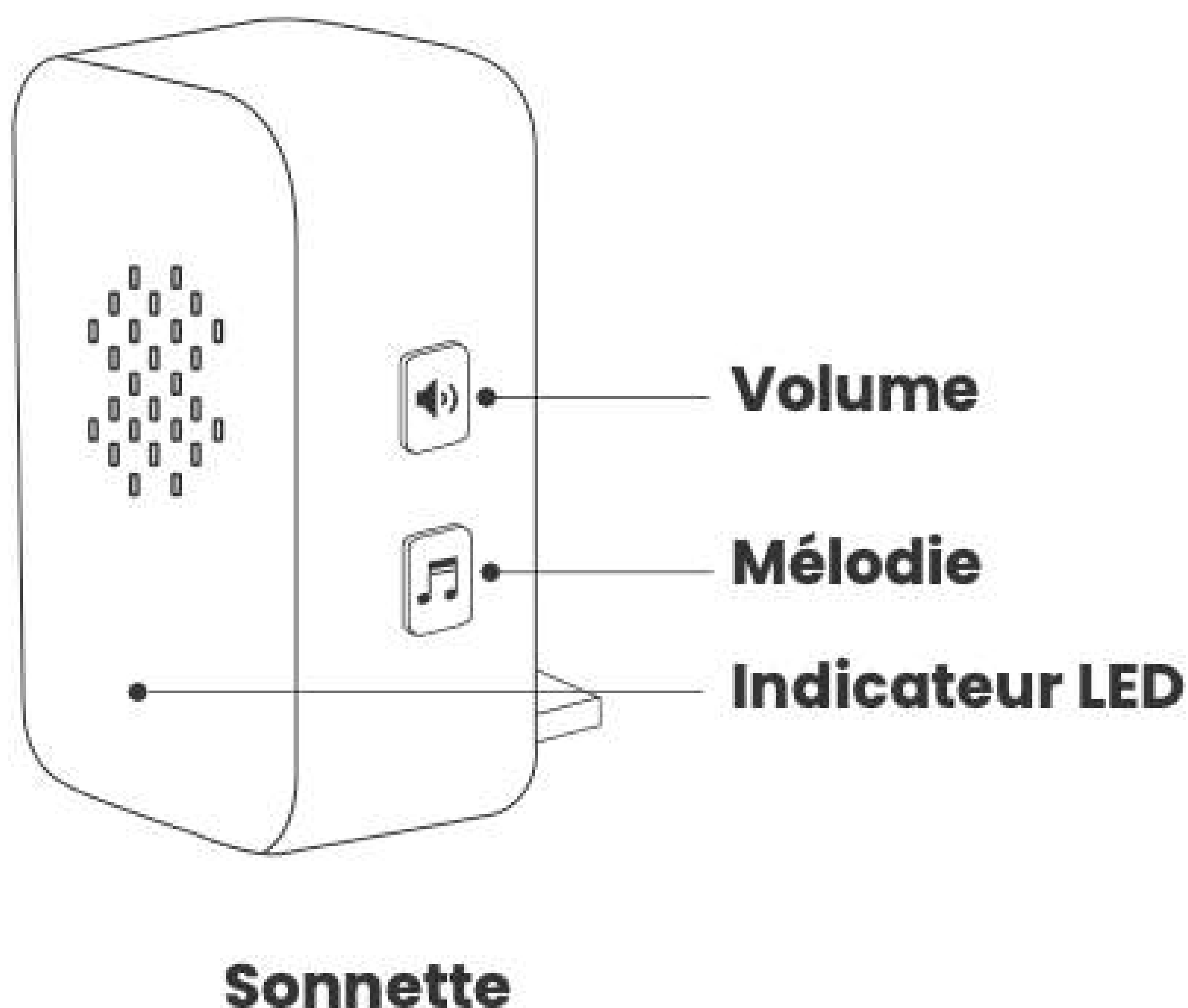

CARACTÉRISTIQUES TECHNIQUES

Avant toute installation, veuillez recharger pendant 7 heures le visiophone avec le câble usb et le chargeur (la sonnette) fourni.

Les batteries durent environ 2 à 3 mois avec une utilisation normale.

Si le visiophone enregistre un nombre d'évènements (détection, visionnage en direct, nombre d'appels,...) importants chaque jour, cela consomme de la batterie et vous devrez le charger plus souvent que la normale. Pour prévenir trop d'évènements, vous pouvez ajuster la sensibilité de la détection de mouvement.

PARAMÈTRES DE BASE

1 - Réglages des fonctions de base :

Voyant d'état :

Le voyant d'état correspond au cercle lumineux autour du bouton pour sonner :

- Activé : le cercle lumineux se déclenche lorsque quelqu'un sonne
- Désactivé : le cercle lumineux reste éteint

Surimpression :

La surimpression correspond à l'affichage d'informations tels que la date et l'heure sur l'image de la caméra :

- Activé : la date et l'heure seront affichés sur l'image et la vidéo prise par la caméra de votre visiophone
- Désactivé : aucune information n'apparaîtra sur l'image et la vidéo prise par la caméra de votre visiophone

Mode audio :

Ce réglage vous permet de choisir le mode de communication que vous souhaitez :

- Audio unidirectionnel : votre interlocuteur et vous pouvez communiquer chacun votre tour. La personne ayant la parole, ne pourra entendre ce que l'autre dit.
- Audio bidirectionnel : votre interlocuteur et vous pouvez communiquer simultanément. Il vous entendra et vous pourrez entendre en même temps

2 - Fonction de vision nocturne infrarouge :

La vision nocturne infrarouge permet la vision de nuit même sans éclairage.

DAEWOO HOME CONNECT

- Téléchargez Daewoo Home Connect gratuitement depuis l'AppStore ou GooglePlay.

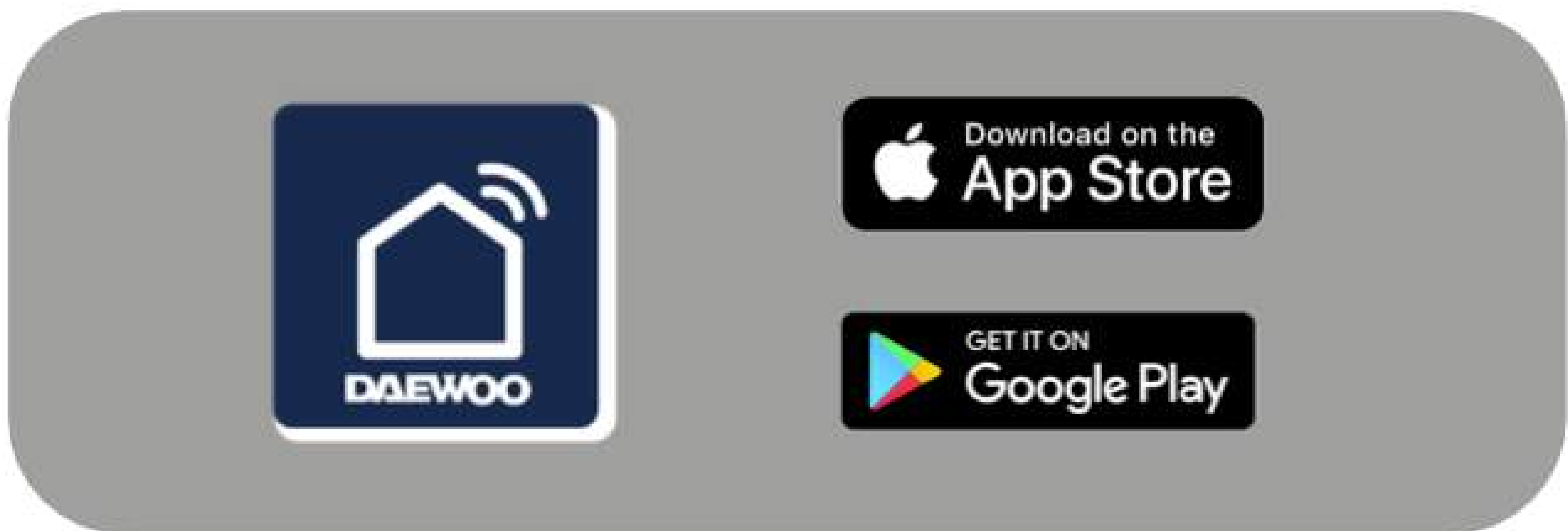

Daewoo Home Connect est l'application de contrôle à distance de votre système de sécurité Daewoo. Vous pouvez ajouter plusieurs centrales à cette application et autant d'appareils et d'accessoires que nécessaire.

CRÉEZ-VOUS UN COMPTE DAEWOO HOME CONNECT

- Saisissez votre adresse mail

Après confirmation, un code de vérification va vous être envoyé sur votre adresse email.

Saisissez ce code sur l'application pour confirmer votre adresse e-mail.

- Définissez votre mot de passe

Pensez à le noter pour ne pas l'oublier.

PAGE PRINCIPALE

- Vous arrivez sur la page principale de l'application

INSTALLER VOTRE VISIOPHONE SUR VOTRE APPLICATION



Page principale



1.

- Sélectionnez le bouton + situé en haut à droite de votre écran.
- Puis sélectionnez "Ajouter un appareil"



Choix de l'appareil à ajouter

2.

- Choisissez le visiophone DB502W dans le menu "Sécurité"

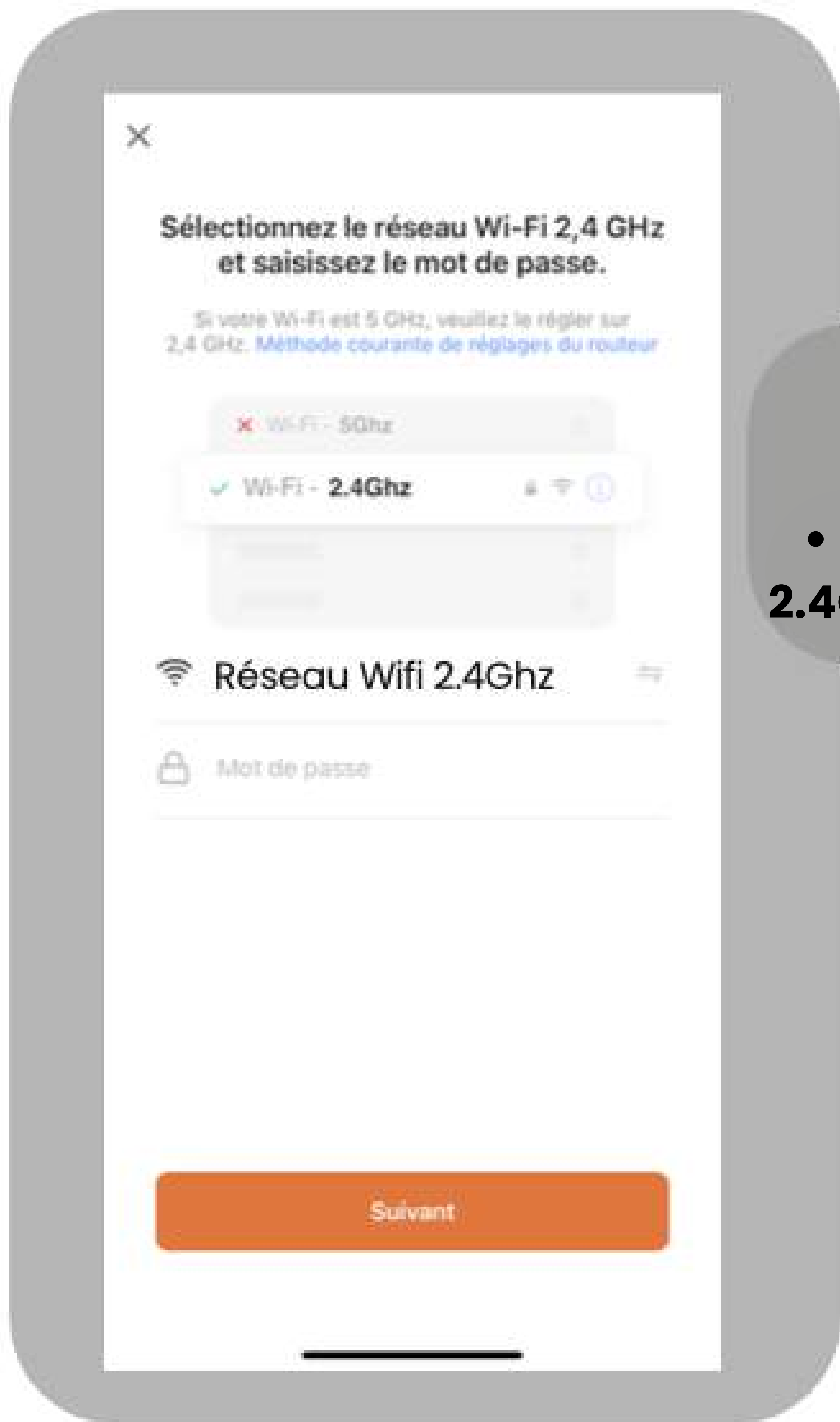

3.

- Connectez-vous à votre réseau WiFi **2.4Ghz**

4.

- Scannez le QR Code qui apparait sur votre écran avec le visiophone jusqu'à entendre un signal sonore
- Cliquez sur "j'ai entendu un bip"

Pensez à ajuster la distance entre le visiophone et votre téléphone pour assurer sa détection.

S'il ne se passe rien, même après plusieurs essais appuyez longuement sur le bouton RESET. Ensuite, recommencez l'installation.



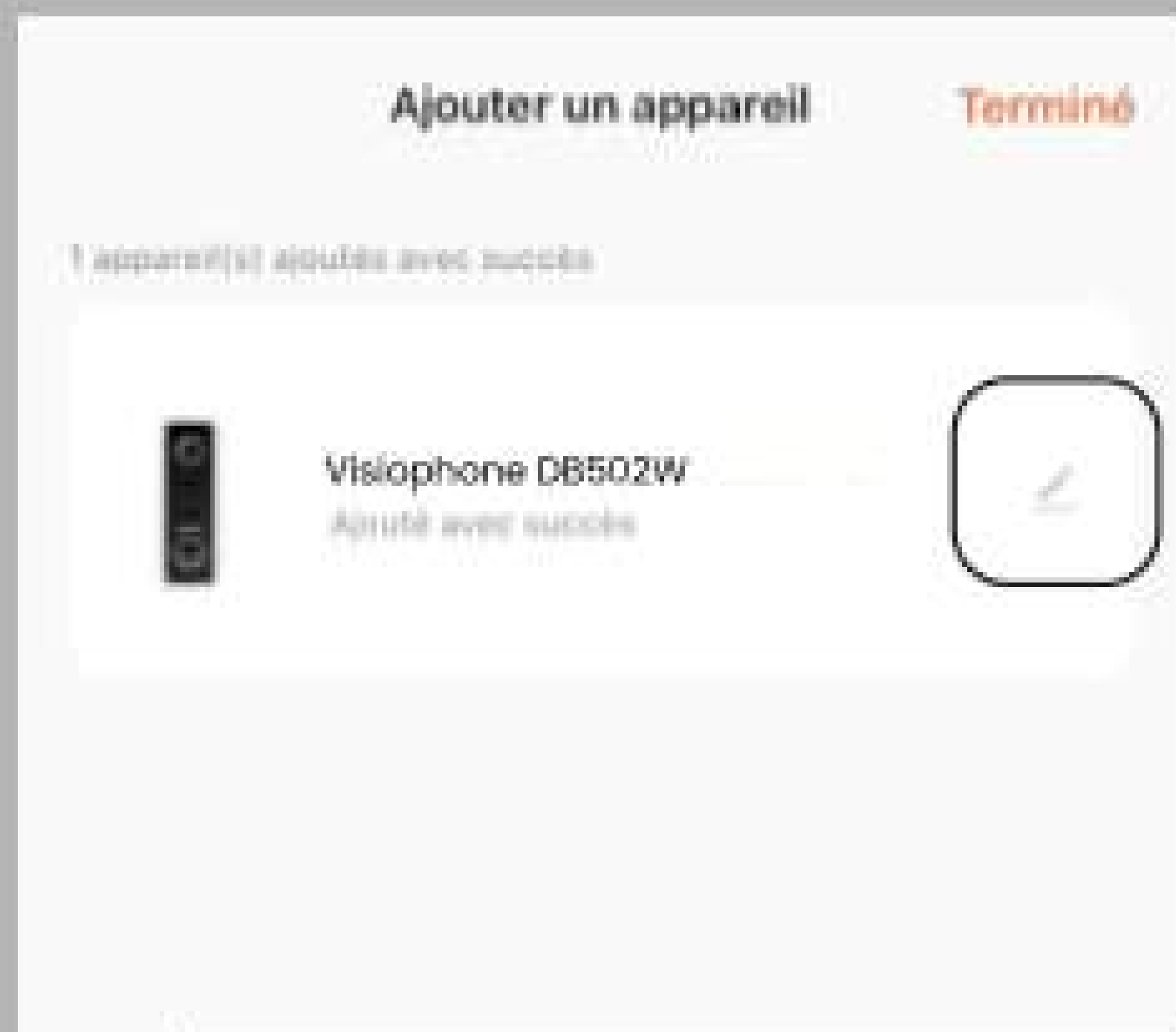

5.

- Votre appareil est correctement ajouté à votre application.
- Vous pouvez le renommer pour l'identifier plus facilement.

Si vous passez cette étape, vous aurez toujours la possibilité de la renommer plus tard directement depuis les paramètres de la caméra.

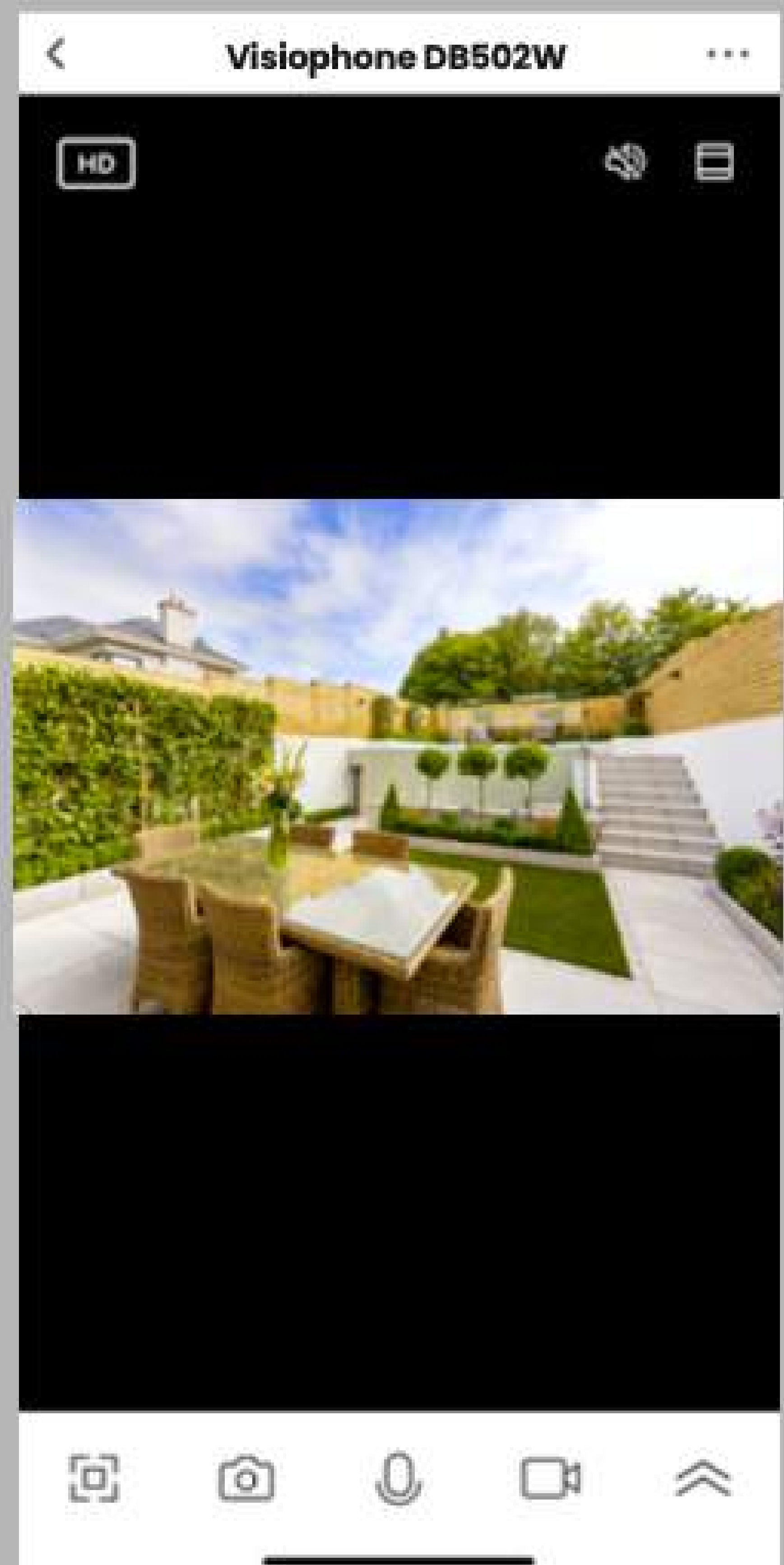

6.

- Visionnage en direct depuis votre visiophone DB502W

INSTALLER VOTRE SONNETTE

- Branchez votre sonnette.
- Appuyez sur le bouton de volume de votre sonnette et maintenez-le enfoncé jusqu'à ce que vous entendez une mélodie.
- Déclenchez votre visiophone en appuyant sur le bouton principal. Si votre sonnette se déclenche, alors l'appairage est réussi.

INSTALLER UNE CARTE SIM DANS LE VISIOPHONE

Insérez simplement votre carte SD dans l'emplacement dédié. Suivez le sens indiqué par le schéma ci-dessous.

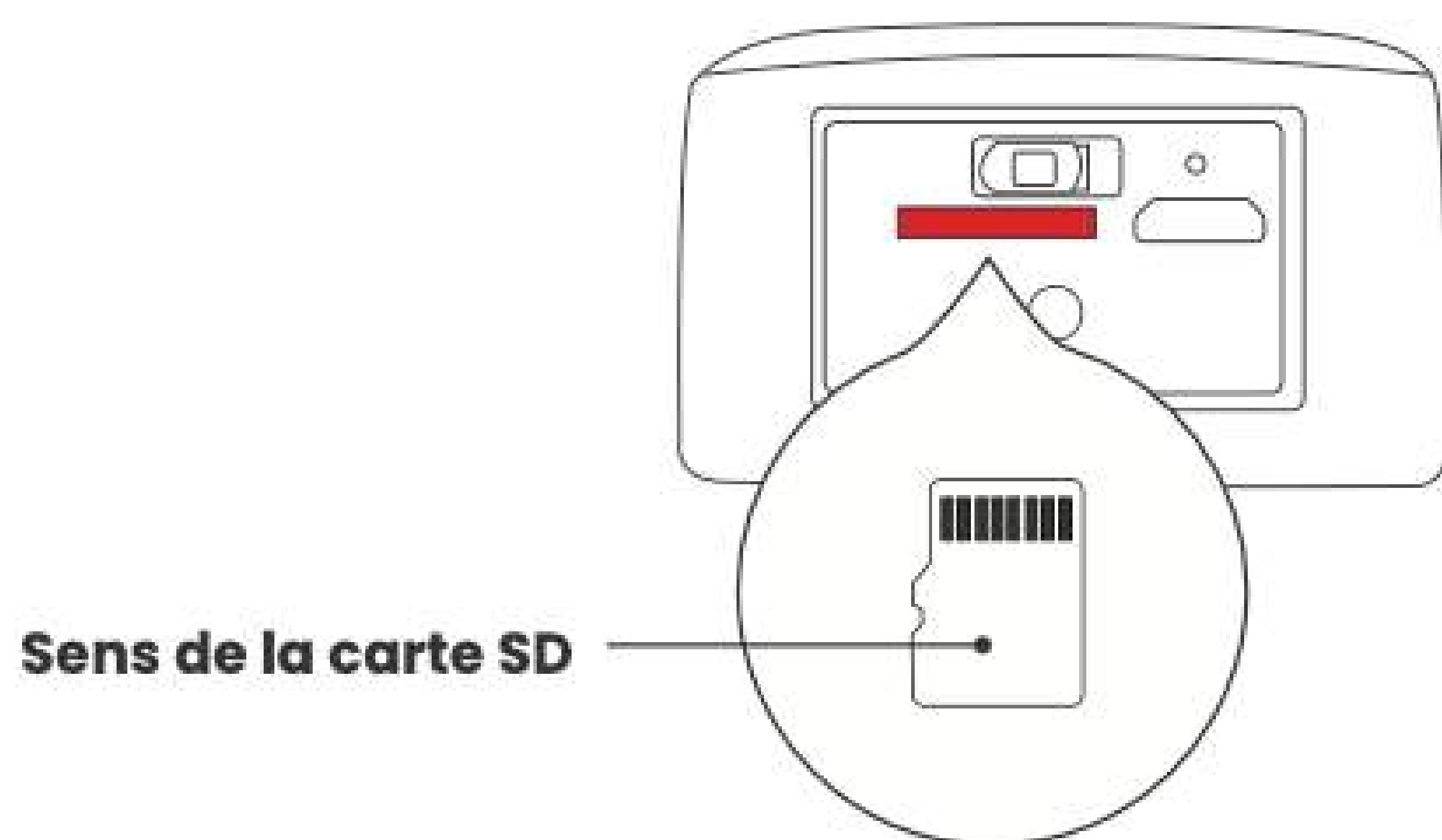

INSTALLER VOTRE VISIOPHONE SUR SUPPORT

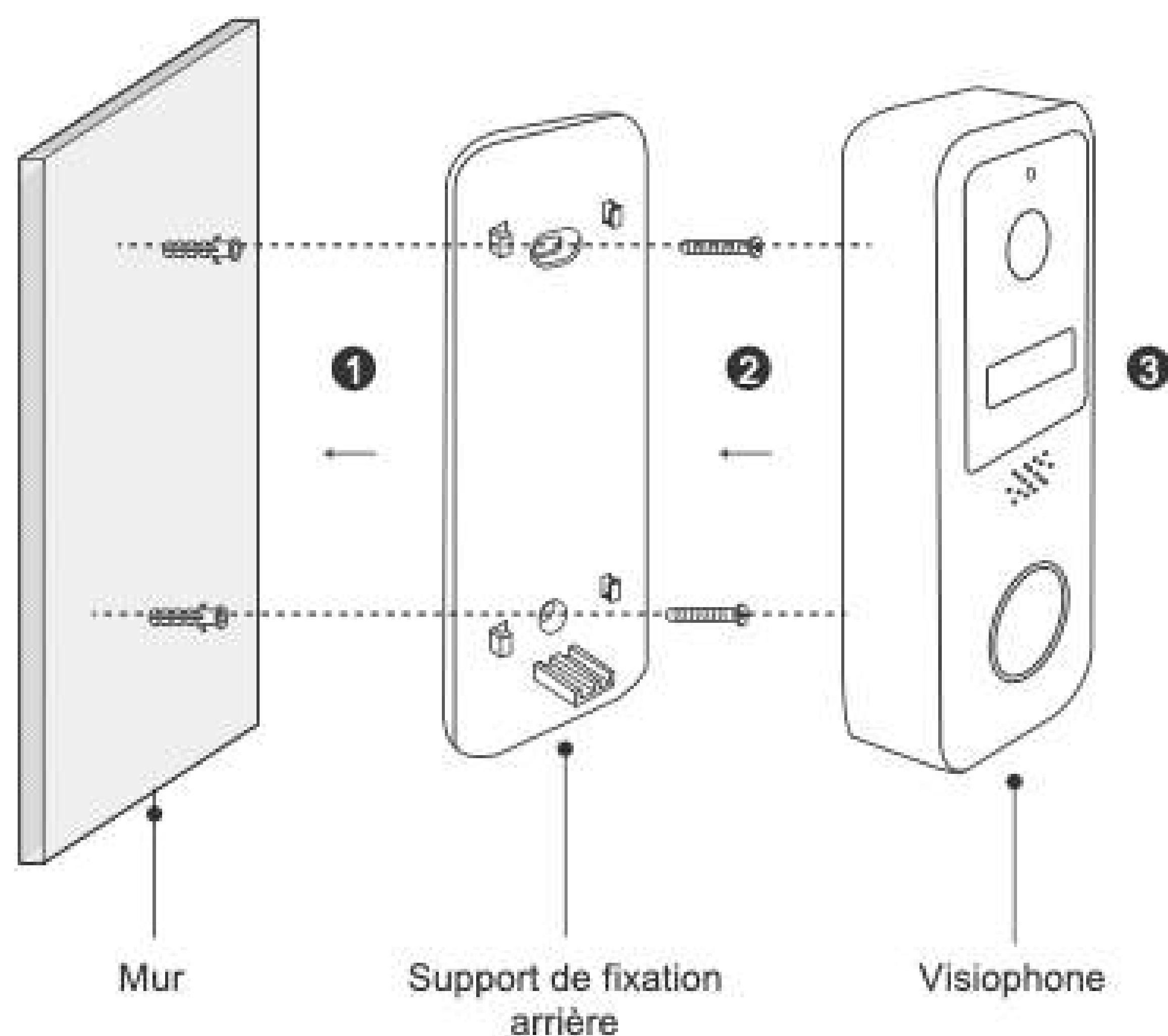

Utilisez le kit de fixation pour fixer la plaque arrière sur le support choisi.

- Placez le visiophone sur son support en le faisant glisser du haut vers la bas.

L'installation est terminée.

INTERFACE DE L'APPLICATION

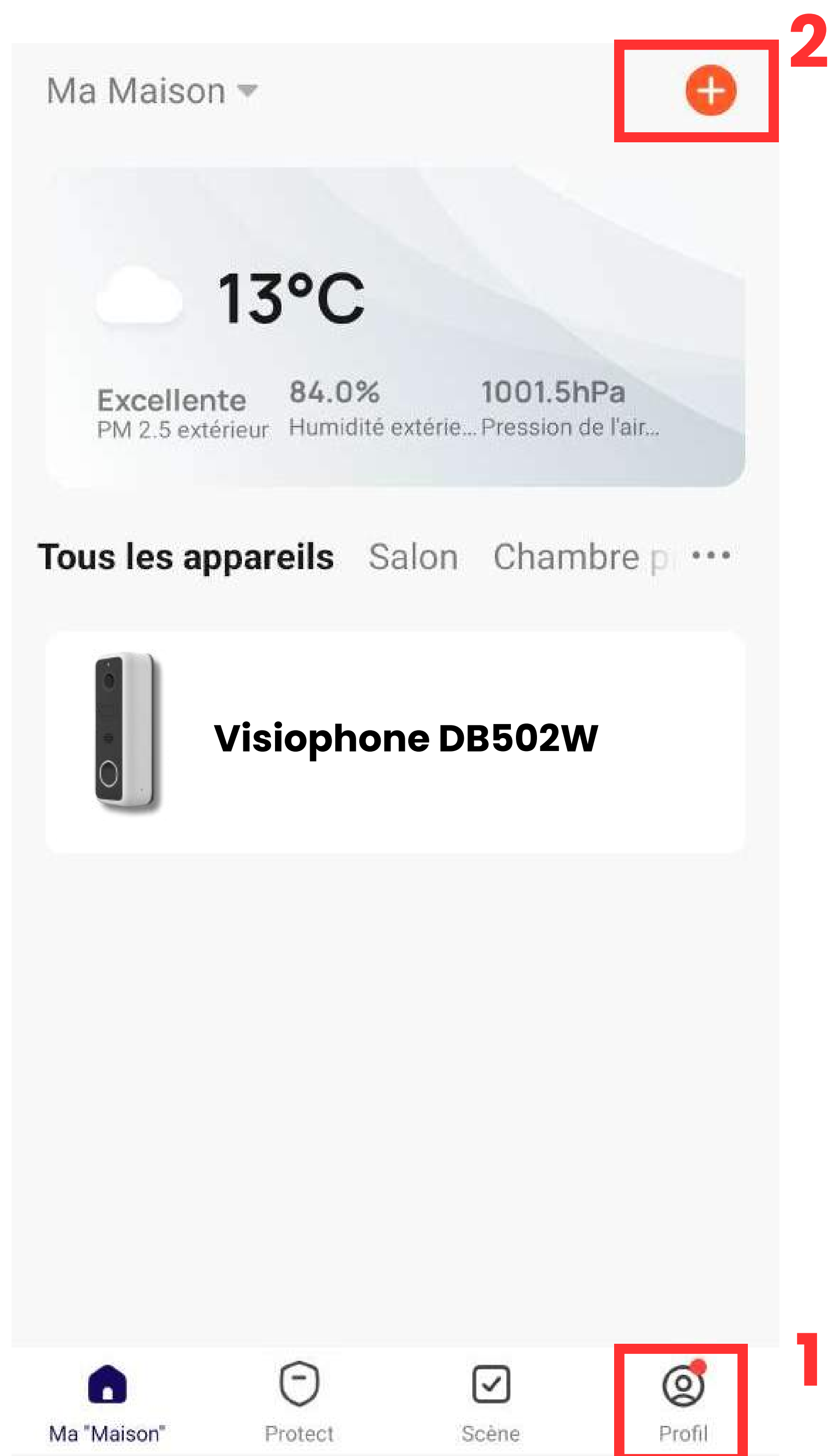

PAGE PRINCIPAL

Sur la page principale, vous pouvez retrouver diverses informations :

- La météo : température, humidité et pression atmosphérique
- Vos produits : caméras, système d'alarme, prises connectées...
- L'icône pour accéder à votre profil : tout en bas à droite (1)
- L'icône pour ajouter d'autres appareils : tout en haut à droite (2)

VISIONNAGE EN DIRECT DE VOTRE VISIOPHONE

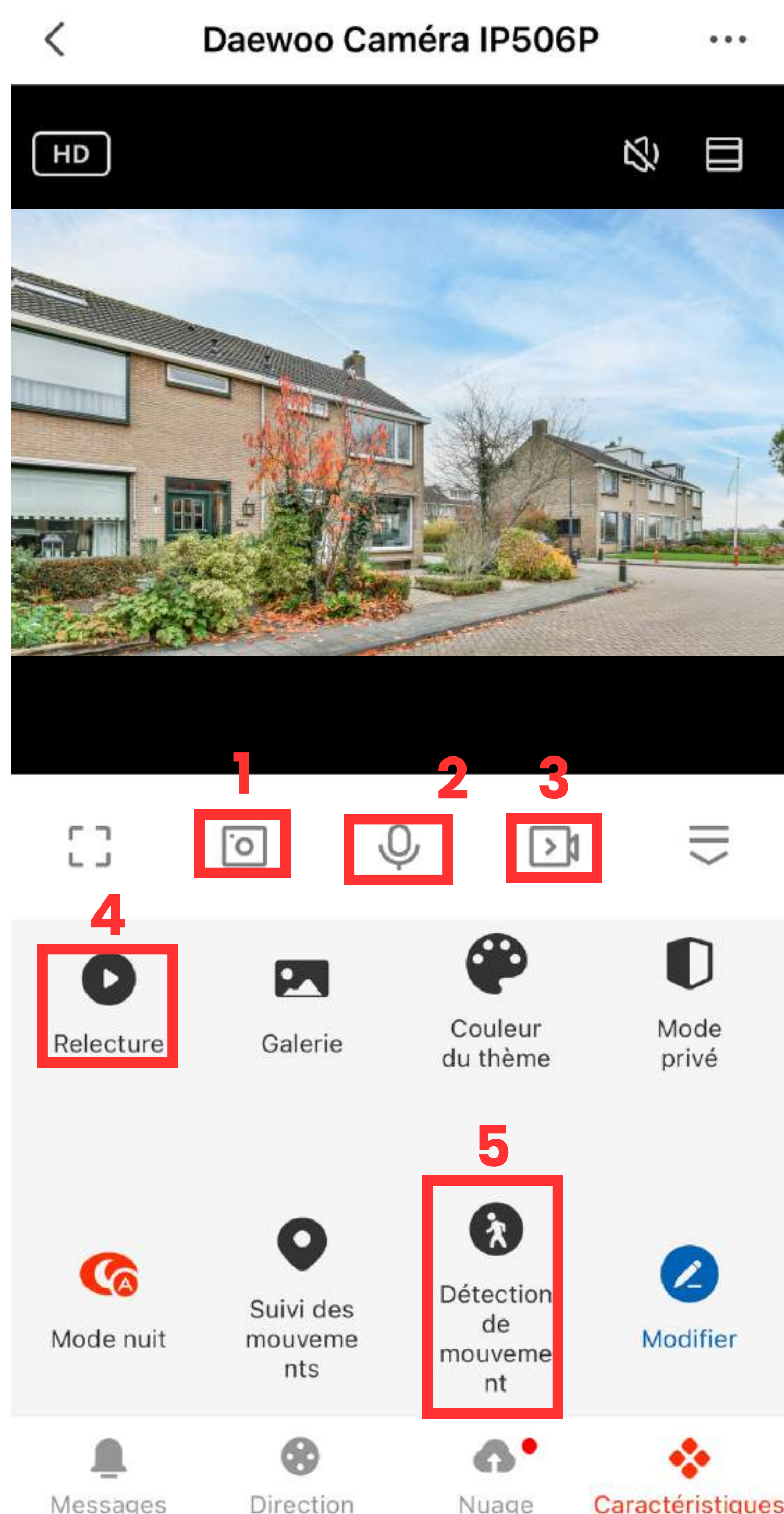

Lorsque sur la page principale vous cliquez sur votre caméra, vous accédez au visionnage en direct

- 1 - Copie d'écran :** Prendre une photo
- 2 - Parler :** Permet de parler à travers le visiophone
- 3 - Enregistrer :** Enregistrer une vidéo en direct sur le téléphone
- 4 - Lecture vidéo :** Vidéos enregistrées sur la carte SD lors des détections
- 5 - Alarme :** Activer la détection de mouvements

PARAMÈTRES DU VISIOPHONE

Si vous appuyez sur l'icône tout en haut à droite (1), vous accédez aux paramètres de votre visiophone.

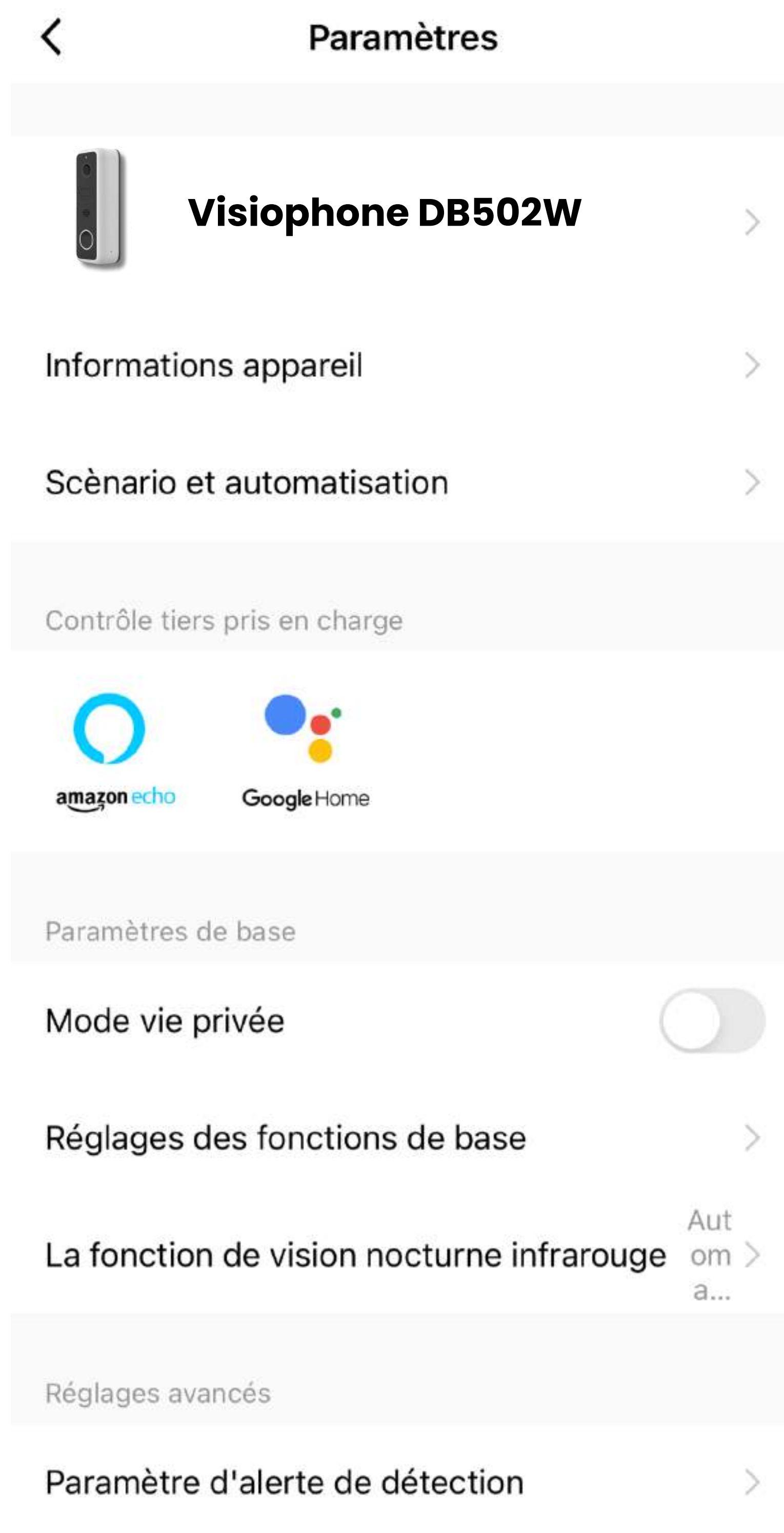
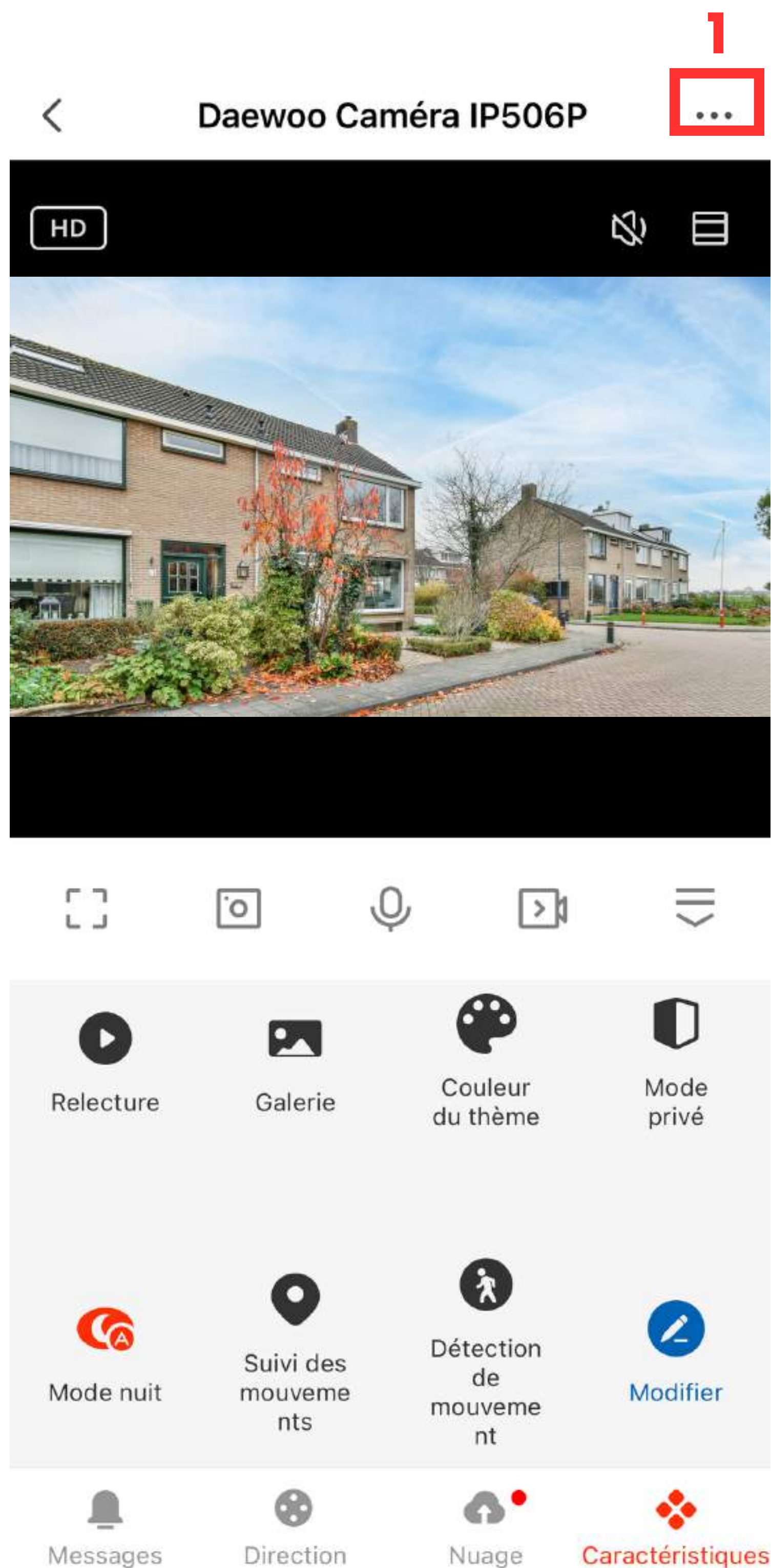

→ voyant d'état, surimpression et mode audio

→ Alarme de détection de mouvements, sensibilité, et programmation horaire

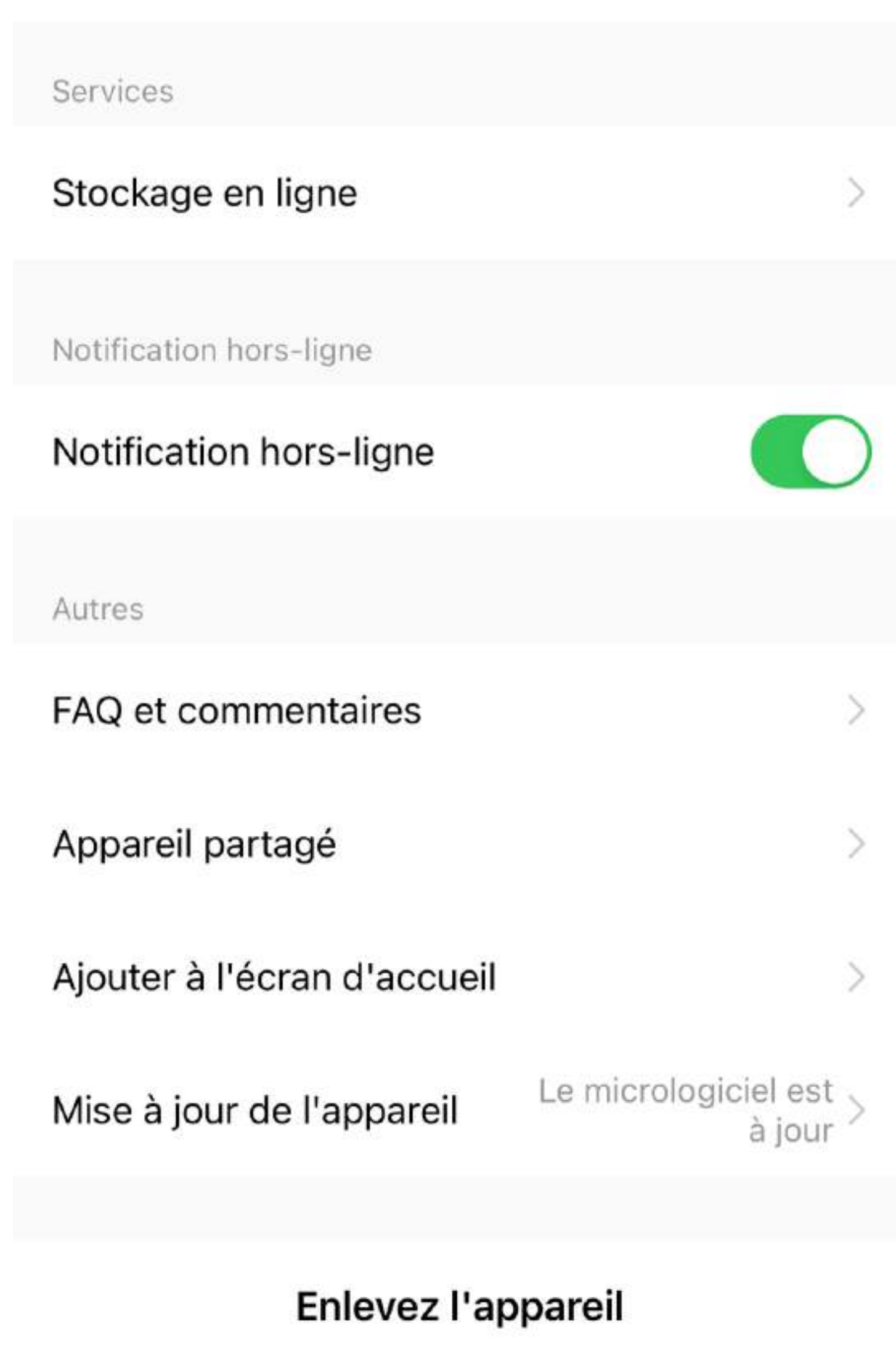

→ Notification quand votre appareil est hors ligne plus de 30 minutes

→ Partage du visiophone avec d'autres personnes

→ Vous avez la possibilité d'ajouter votre appareil sur page d'accueil de votre téléphone

→ Supprimer le visiophone



Ce produit porte le symbole du tri sélectif des déchets d'équipements électriques et électroniques (DEEE). Cela signifie que ce produit doit être manipulé conformément à la directive européenne 2012/19/UE afin d'être recyclé ou démantelé afin de minimiser son impact sur l'environnement. Pour plus d'informations, veuillez contacter vos autorités locales ou régionales. Les produits électroniques non inclus dans le processus de tri sélectif sont potentiellement dangereux de substances dangereuses.



En conformité avec les lois européennes.
Ce produit est dans les exigences essentielles et autres dispositions pertinentes de la directive 2014/53/UE (RED)



Ce produit a été conçu et fabriqué conformément à la directive 2011/65/UE du Parlement européen et du Conseil relative à la limitation de l'utilisation de certaines substances dangereuses dans les équipements électriques et électroniques (directive RoHS - RoHS) et est réputé conforme à la valeurs maximales de concentration fixées par le Comité Technique Européen d'Adaptation (TAC)

Fabriqué en Chine