

DAEWOO

CAMÉRAS DE SÉCURITÉ HOME CONNECT



GUIDE D'INSTALLATION RAPIDE



www.daewoo-security.fr





Retrouvez notre manuel d'installation complet et
détaillé directement sur notre site internet dans
la page ASSISTANCE

www.daewoo-security.fr

GARANTIE LIMITÉE À DEUX ANS

LIZ INVEST (la société) garantit les caméras de sécurité DAEWOO contre les défauts du matériel, ou de fabrication, dans le cadre d'une utilisation normale pendant une période de deux ans à compter de la date d'achat par l'acheteur d'origine.

- Lorsqu'un produit est échangé, le produit qui vous est retourné devient votre propriété et le produit défectueux est la propriété de l'entreprise.
- Lorsque le produit est échangé, la durée de garantie n'est pas prolongée. Celle-ci dure deux ans à compter de la date d'achat du produit originel.
- Tous les produits achetés auprès de distributeurs, magasins de détail, ou boutiques en ligne doivent être retournés au magasin d'origine pendant la période de garantie. Veuillez contacter votre revendeur.
- Il est de votre responsabilité de contacter le revendeur lors de pannes constatées. LIZ INVEST ne sera pas responsable en cas de dommages ou de pertes.
- Pour toute question technique, visitez notre site www.daewoo-security.fr. Vous pourrez ainsi télécharger le manuel d'installation complet, visionner nos vidéos, ou consulter notre FAQ.
- Vous pouvez nous contacter par e-mail via contact@daewoo-security.fr



2 ANS*

*à compter de la date d'achat par l'acheteur d'origine.

PRÉCAUTIONS D'UTILISATION

La caméra doit être installée dans un lieu sécurisé, limitant l'exposition du filtre à lentille à la saleté ou aux rayures.

- N'installez pas la caméra près de produits chimiques acides, ammoniac, ou encore, d'une source d'émission de gaz toxiques.
- La caméra doit être installée et utilisée en conformité totale avec la législation locale.

ENTRETIEN

Pour votre sécurité, veuillez à toujours débrancher l'appareil avant de le nettoyer.

- Ne pas utiliser de produits abrasifs ou corrosifs pour nettoyer l'appareil.
- Ne pas utiliser d'aérosol, cela pourrait endommager le fonctionnement interne de l'appareil.
- Utilisez un chiffon doux.





Ce logo indique que les produits qui ne sont plus utilisés ne doivent pas être jetés comme déchets ménagers.

Ils sont susceptibles de contenir des substances dangereuses pour la santé et pour l'environnement.

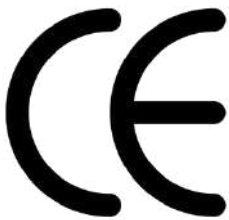

LIZ INVEST SAS, Mérignac, France, certifie que les produits IP501 et EP501 avec le marquage CE sont conformes à la directive suivante émise par la commission de la communauté européenne.

Directive EMC	2012/30/EU
Directive Basse tension	2014/35/EU
Directive rouge	2014/53/EU
Directive RoHS	2015/65/EU

Le respect de ces directives implique la conformité à la norme d'essai européenne suivante :

EN55032 : 2015 ; EN55024 : 2010 + A1 : 2015

EN61058 : 2002 / A2 : 2008 ; EN61058 -1-2 : 2016

ESTI EN301 489-1 V2.2.0 : 2017 ; ESTI EN301 489-17 V3.2.0 : 2017

EST EN300 328 V2.1.1 : 2016 ; EN62301 : 2008

IEC62321 Ed 1.0 : 2013

Représentatif autorisé. David Haddad, Président.

DANS L'EMBALLAGE



Caméra W502

- Caméra de vidéosurveillance x1
- Guide d'installation rapide x1
- Alimentation secteur USB x1
- Kit de fixation x1

CARACTÉRISTIQUES

- Fonctionne avec une connexion internet (connexion Wi-Fi 2.4 Ghz)
- FULL HD 1080P
- Vision nocturne jusqu'à 8 mètres
- Audio bidirectionnel
- Visionnage à distance depuis l'application mobile gratuite DAEWOO HOME CONNECT et notifications pushes
- Emplacement carte SD
- Batterie intégrée
- Compatible avec un panneau solaire Daewoo Security

INSTALLATION DE LA CARTE SD



Caméra W502



Pour la caméra W502, l'emplacement de la carte SD se trouve sous la caméra. Soulevez simplement le cache de protection pour y avoir accès.

Vous trouverez au même emplacement, le bouton RESET de la caméra, la prise d'alimentation et son bouton ON/OFF.

INSTALLATION DE L'APPLICATION

Avant de débuter l'installation, assurez vous que votre téléphone est connecté à un Wifi 2.4Ghz, que votre mot de passe Wifi ne dépasse pas 20 Caractères et dispose d'une sécurité WPA/WPA2 au minimum.

1. Depuis votre téléphone, téléchargez gratuitement l'application de contrôle à distance DAEWOO HOME CONNECT via AppleStore ou GooglePlay.
2. Ouvrez l'application.
3. Créez un compte.



CONNECTER LA CAMÉRA À L'APPLICATION

Étape 1 - Entrer en mode Wifi

- Appuyez sur le bouton reset de la caméra pendant environ 8 secondes puis, patientez une minute.

Étape 2 – Ajouter la caméra

- Appuyez sur " Ajouter un appareil ". Vous êtes normalement déjà dans l'onglet sécurité.
- Sélectionnez votre caméra W502 dans la liste des appareils proposés.
- Cochez " étape suivante " puis cliquez sur Suivant lorsque vous entendrez les bips réguliers. (Attention, ces bips ne sont pas systématiques.)
- Entrez votre mot de passe Wifi puis attendez une réponse. Cela peut prendre quelques minutes.
- Scannez le QR Code qui s'affiche sur votre écran de téléphone avec l'objectif de votre caméra.

Étape 3 – Configurez le nom de votre caméra

- Nous vous conseillons de choisir un nom facilement reconnaissable comme, par exemple, la pièce dans laquelle elle se trouve.

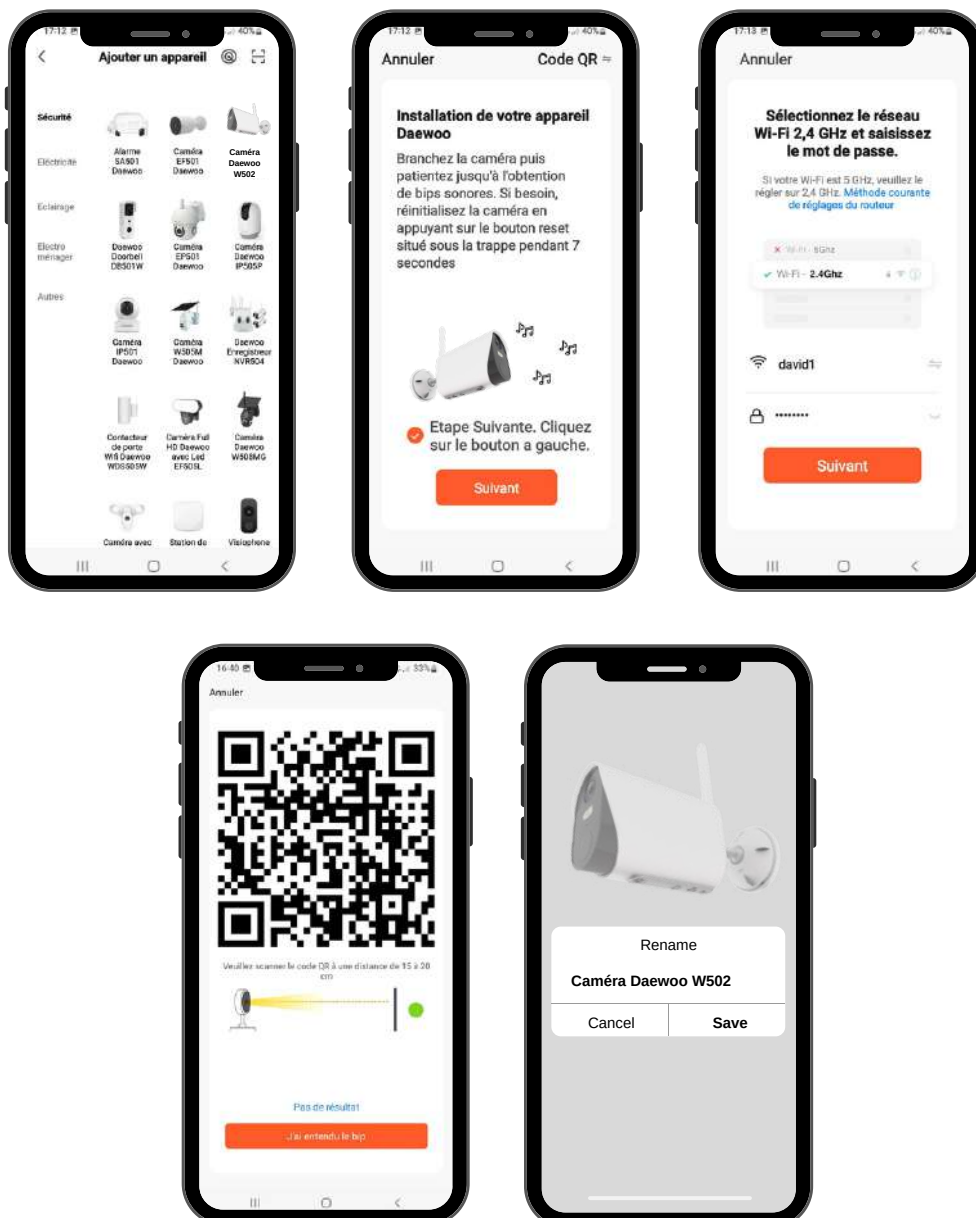

INSTALLATION MURALE

Avant de fixer votre caméra, assurez-vous de l'avoir correctement ajoutée à l'application de contrôle Daewoo Home Connect



1 - Installation des chevilles

Percez 4 trous dans votre mur d'après l'emplacement des vis sur le support. Placez-y des chevilles à la taille adaptées.

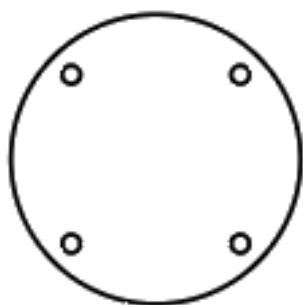

Autocollant d'installation



Cheville

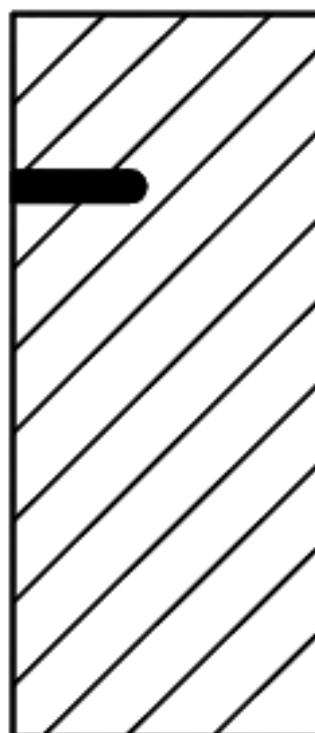

Mur

2 - Installation du support

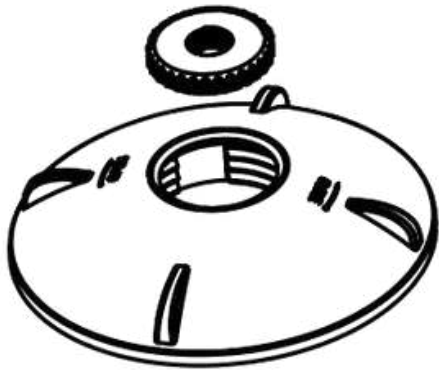

Séparez votre support comme sur le schéma ci-contre.

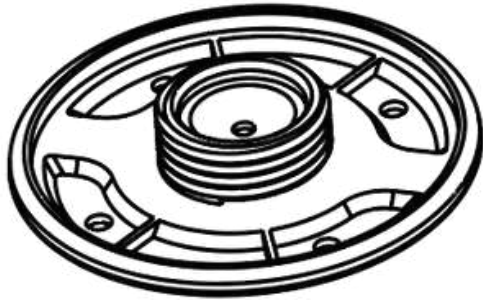

Fixez le socle au mur à l'aide de vis KB 3x24mm

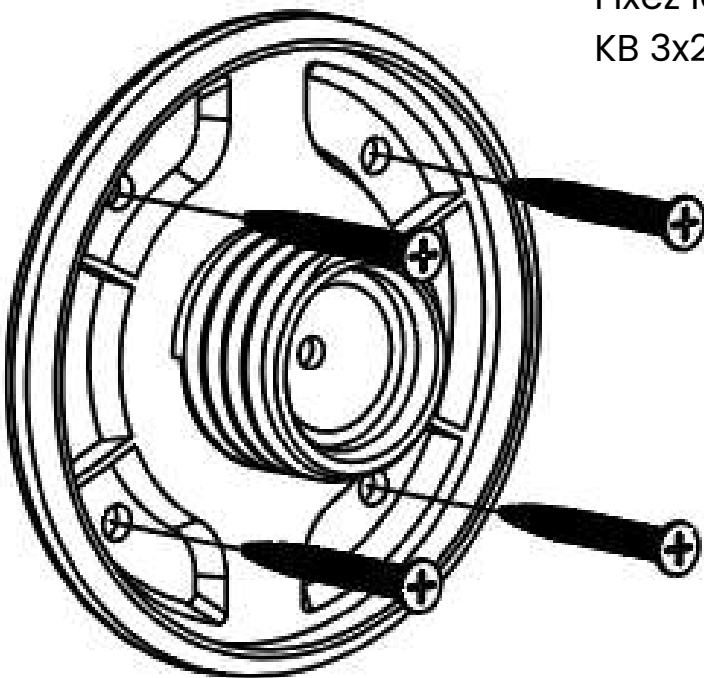

2 - Installation du support

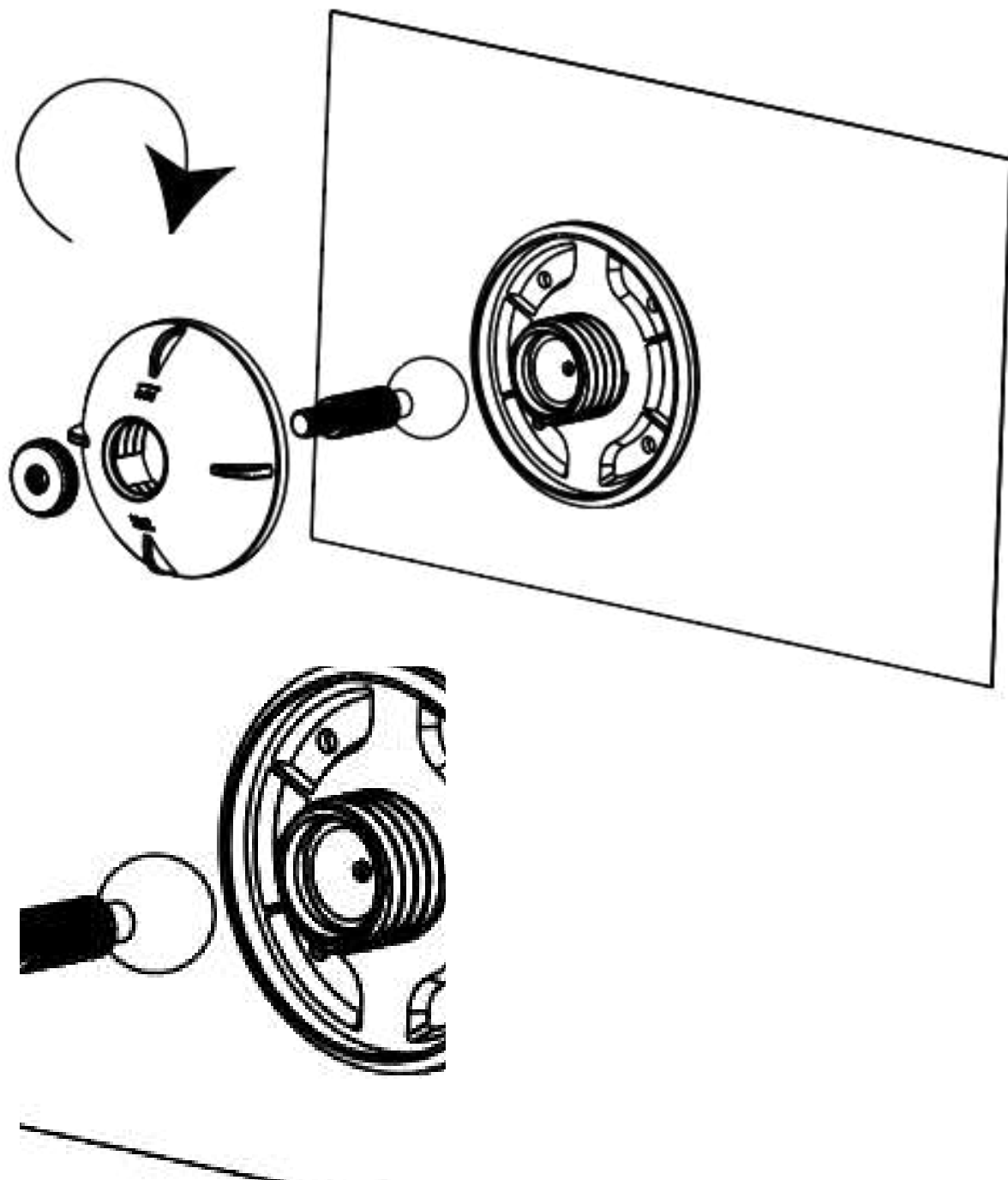

Placez la boule de rotation dans son emplacement dédié, situé au milieu du socle.

Placez ensuite les éléments du support en suivant le schéma ci-dessus. Le couvercle du support doit être serré dans le sens des aiguilles d'une montre.

Pour terminer, tournez le bouton rotatif vers la colonne de vis de la boule de rotation.

3 - Installation de la carte SD

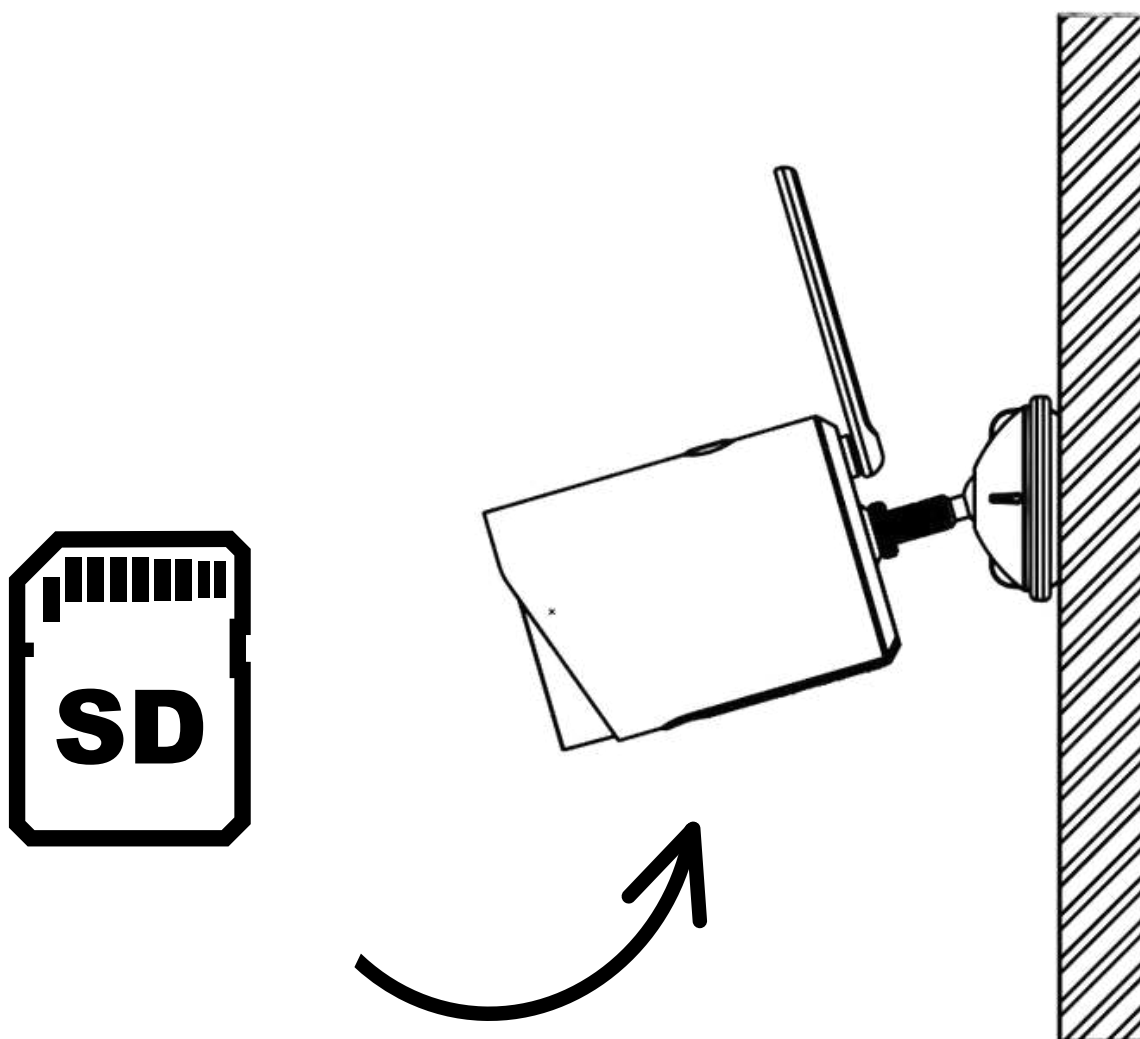

Avant d'installer votre caméra sur son support, insérez la carte micro SD dans la caméra, si vous en possédez une.

4 - Installation de la caméra W502

Fixez ensuite la caméra sur son support, ajustez l'angle de votre caméra si besoin, puis fixez le couvercle du support.

SPW502 - PANNEAU SOLAIRE

Il est possible d'ajouter à votre caméra W502 un panneau solaire SPW502 pour permettre à votre caméra d'être autonome.

INTERFACE DE L'APPLICATION

Accéder aux paramètres



Page principale

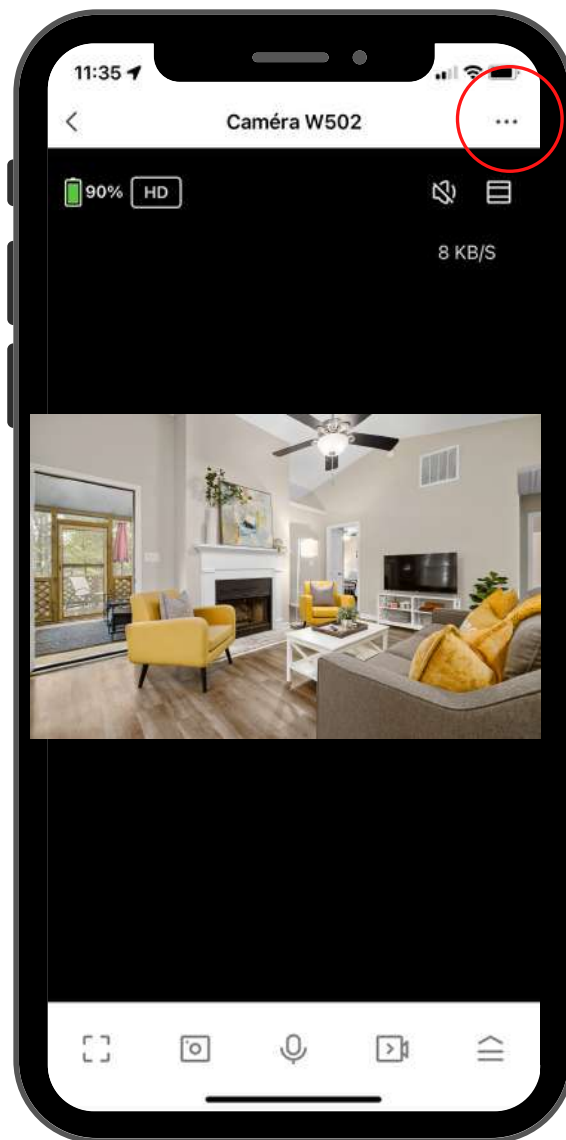

Visionnage en direct

PARAMÈTRES

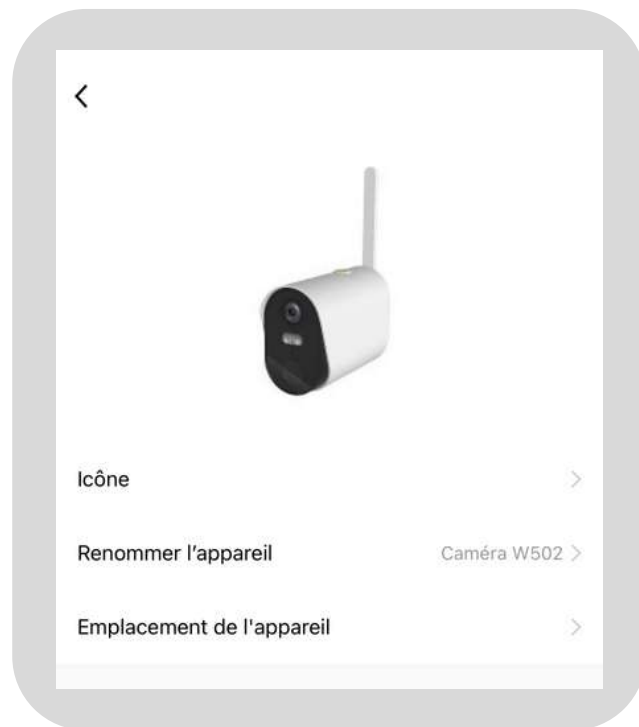
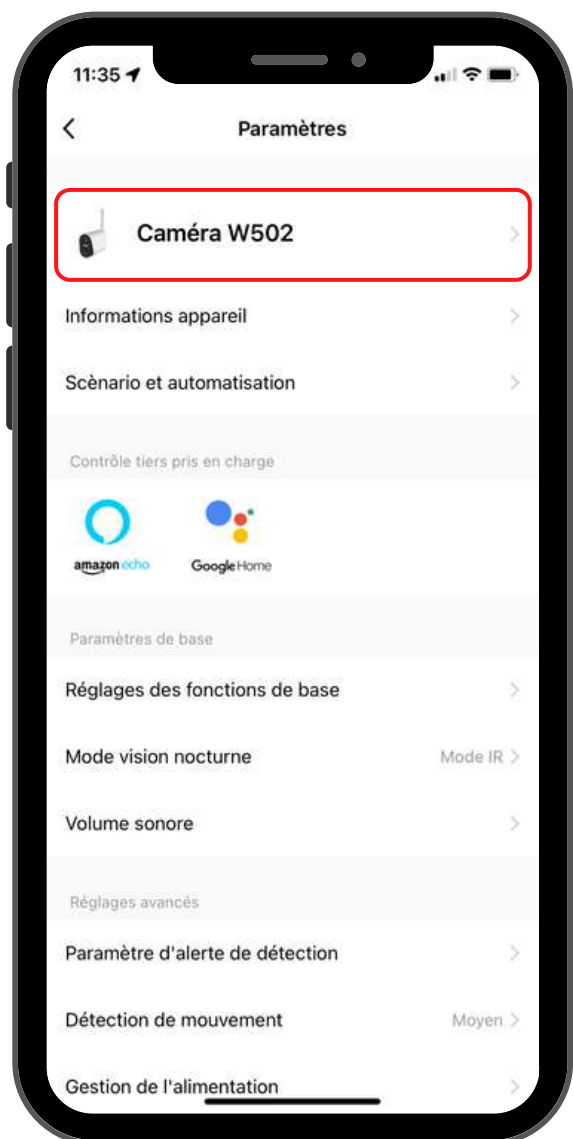

Caméra W502

- **Icône** : Modifier l'icône de ma caméra pour la reconnaître plus facilement
- **Renommer l'appareil** : Modifier le nom de ma caméra. Nous vous conseillons de choisir son nom en fonction de son emplacement au sein de votre domicile.
- **Emplacement de l'appareil** : Choisissez l'emplacement en fonction de son installation au sein de votre domicile.

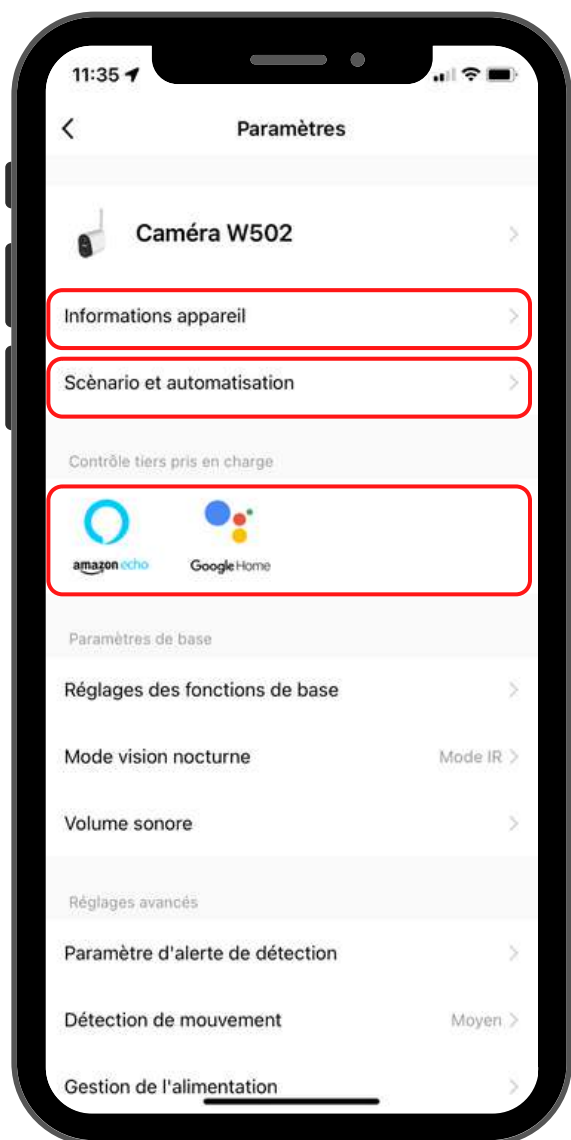

Informations appareil :

- **Propriétaire** : L'adresse e-mail de votre compte Daewoo Home Connect
- **Adresse IP** : Code unique de votre appareil
- **ID de l'appareil** : Identifiant unique de votre appareil
- **Fuseau horaire** : Votre fuseau actuel.

Scénarios et automatisation :

- Retrouvez ici tous les scénarios et scènes réalisés avec votre caméra W502.

Pour réaliser un scénario, rendez vous dans la page principale, icône Scène, Créer une scène

Contrôle tiers pris en charge :

- Votre caméra est compatible avec AmazonEcho et GoogleHome. Vous pouvez donc visualiser en direct ce que filme votre caméra depuis l'un des assistant compatible. (Version avec écran uniquement)



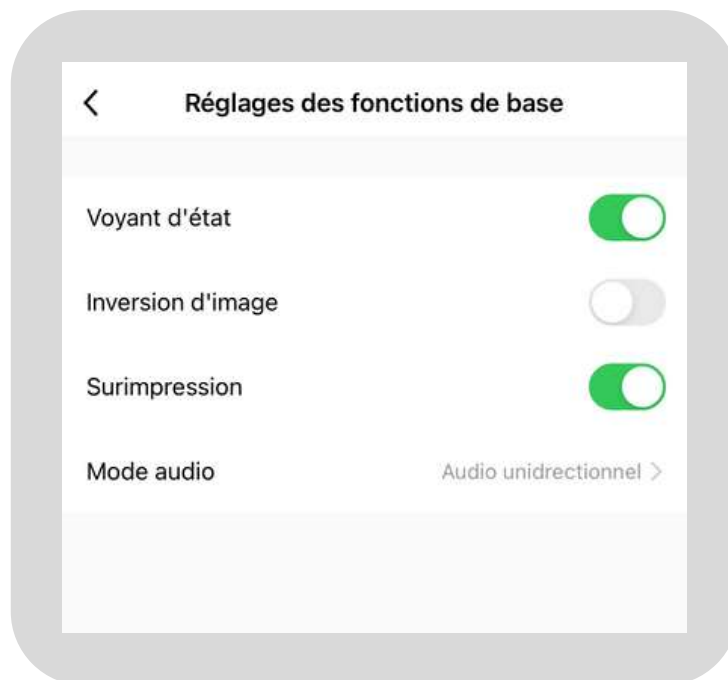
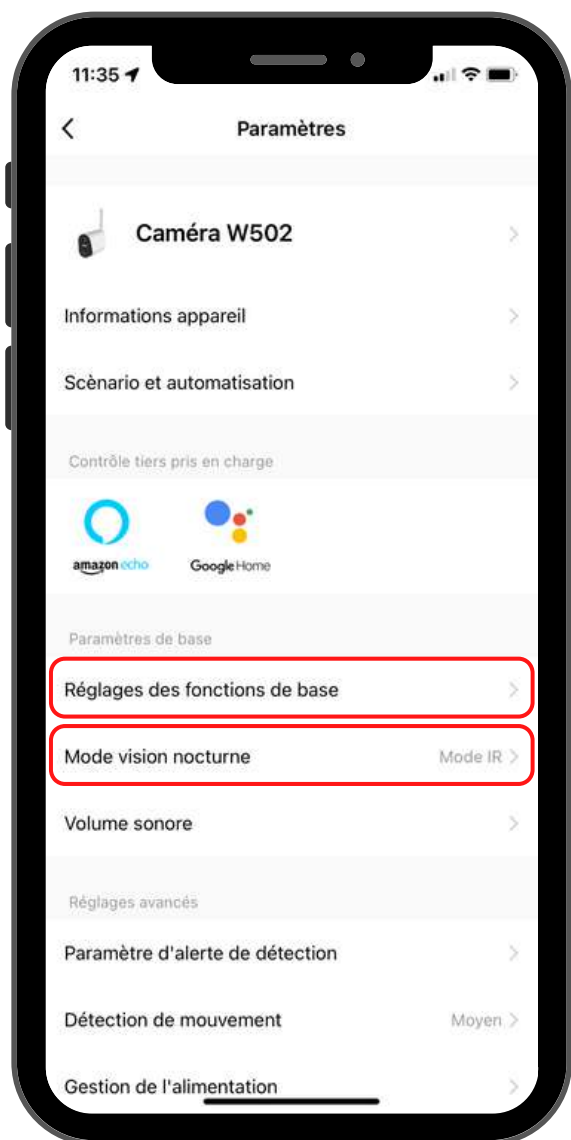

Réglages des fonctions de base :

- **Voyant d'état** : Activez l'indicateur LED de votre caméra en fonction de son activité.
- **Inversion d'image** : Inversez l'image filmée par votre caméra pour qu'elle corresponde à la réalité.
- **Surimpression** : Affichage de l'horodatage sur l'image.
- **Mode audio** : Audio unidirectionnel (écouter uniquement) ou audio bidirectionnel (parler et écouter à travers l'appareil)

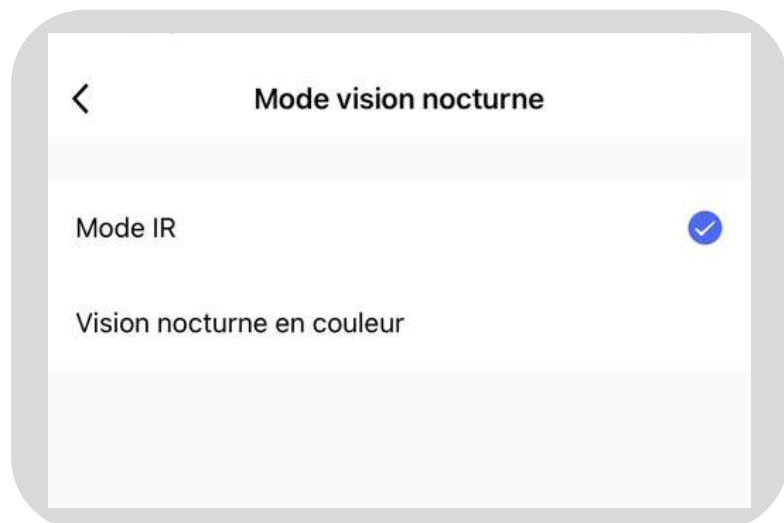

Mode vision nocturne :

- **Mode IR** : Mode infrarouge
- **En couleur** : Mode couleur, filmez de nuit en couleur. Ce mode active la lumière LED intégrée à votre appareil.

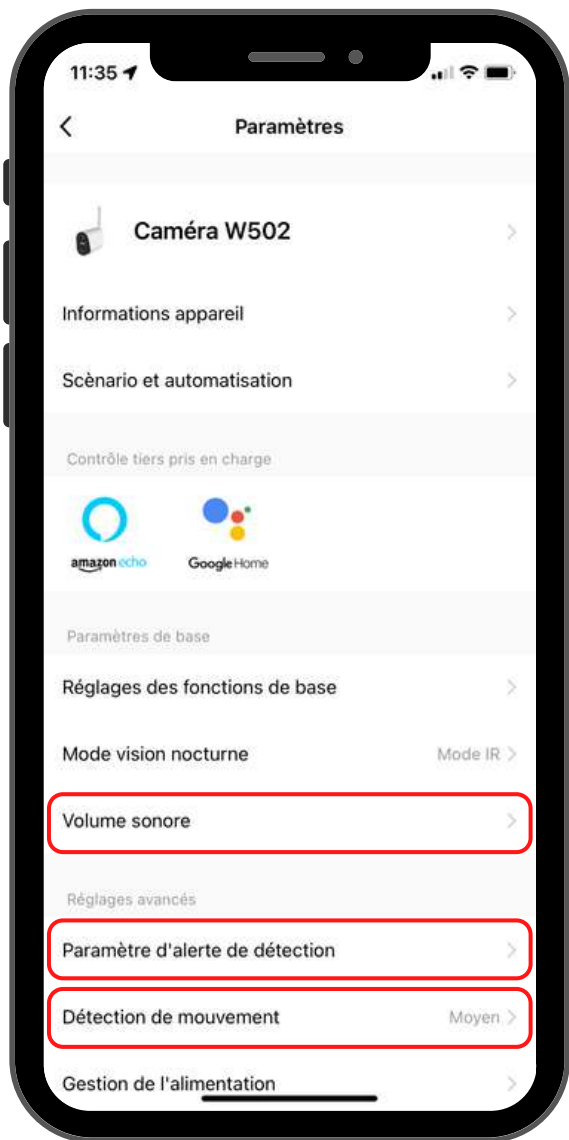

Volume sonore :

- Volume de la sirène intégrée à la caméra lors d'un déclenchement d'alerte.



Paramètre d'alerte de détection :

- Votre caméra est équipée d'une option filtrage de corps humain. En l'activant, celle-ci détectera uniquement les silhouettes.

Détection de mouvement :

- Réglez la sensibilité de la détection en fonction de votre utilisation de la caméra et de son emplacement au sein de votre domicile. (Face à une rue passante)

Gestion de l'alimentation :

- **Batterie restante** : Niveau actuelle de batterie de votre caméra
- **M'avertir** : Définissez le pourcentage de batterie pour lequel vous souhaitez recevoir une notification de batterie faible.

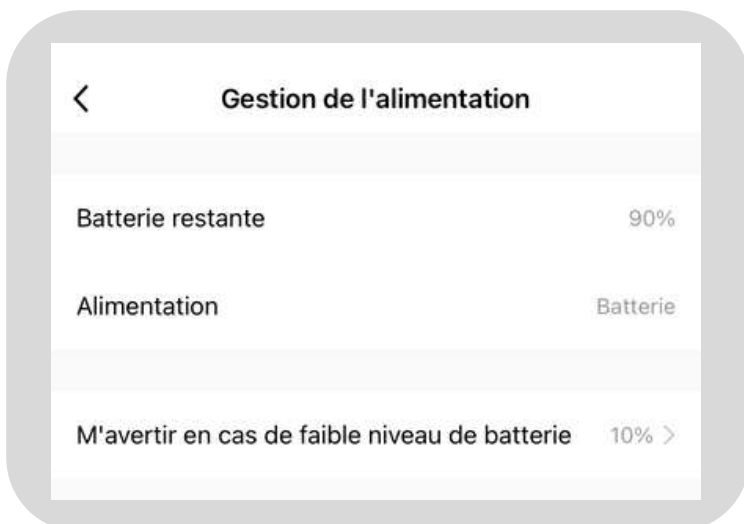
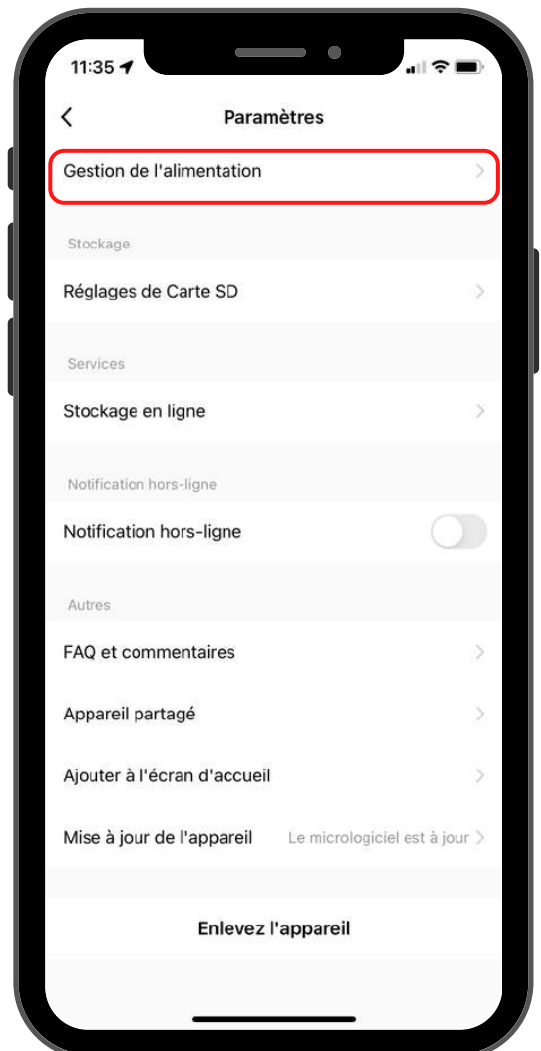

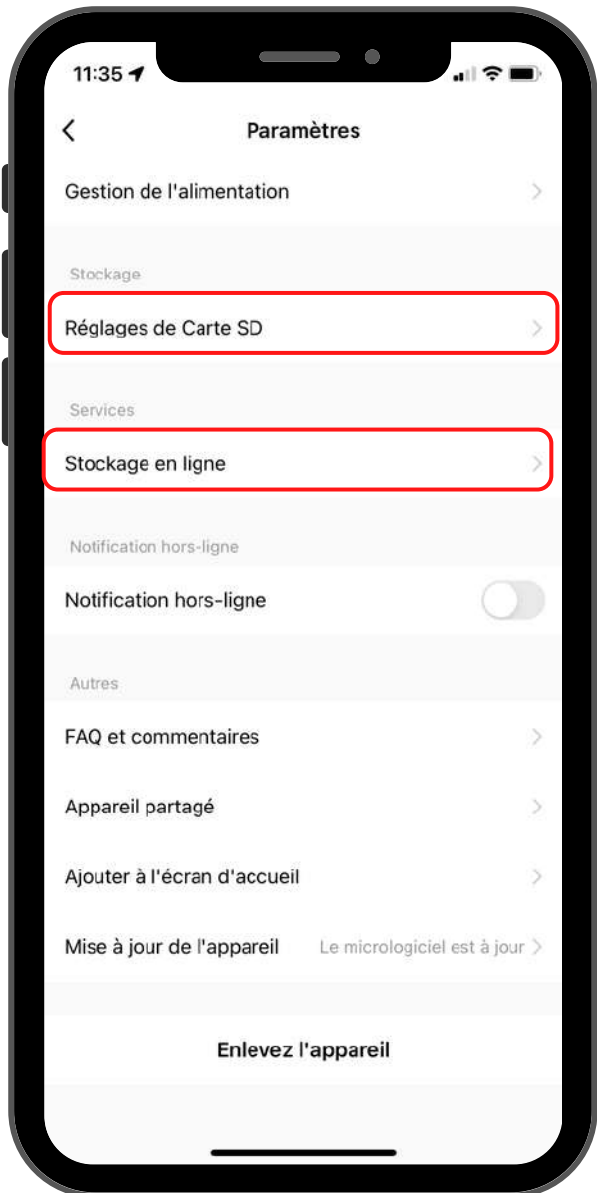

Réglages de la carte SD :

- **Capacité totale** : Capacité de stockage de votre carte SD
- **Utilisé** : Capacité utilisée par les fichiers enregistrés
- **Restante** : Capacité restante pour l'enregistrement de vos données vidéos.
- **Formatage** : Effacez toutes les vidéos ou réinitialisez la carte SD.

• Stockage en ligne :

Choisissez l'option Cloud pour plus de liberté de stockage et plus de sécurité. Vos données seront alors stockées en ligne et accessibles à tous instants.



Stockage en ligne

Une fois le service souscrit, la caméra fera la sauvegarde encrytée des vidéos dans le Cloud. Vous pouvez visualiser les vidéos à partir de l'application à tout moment, n'importe où



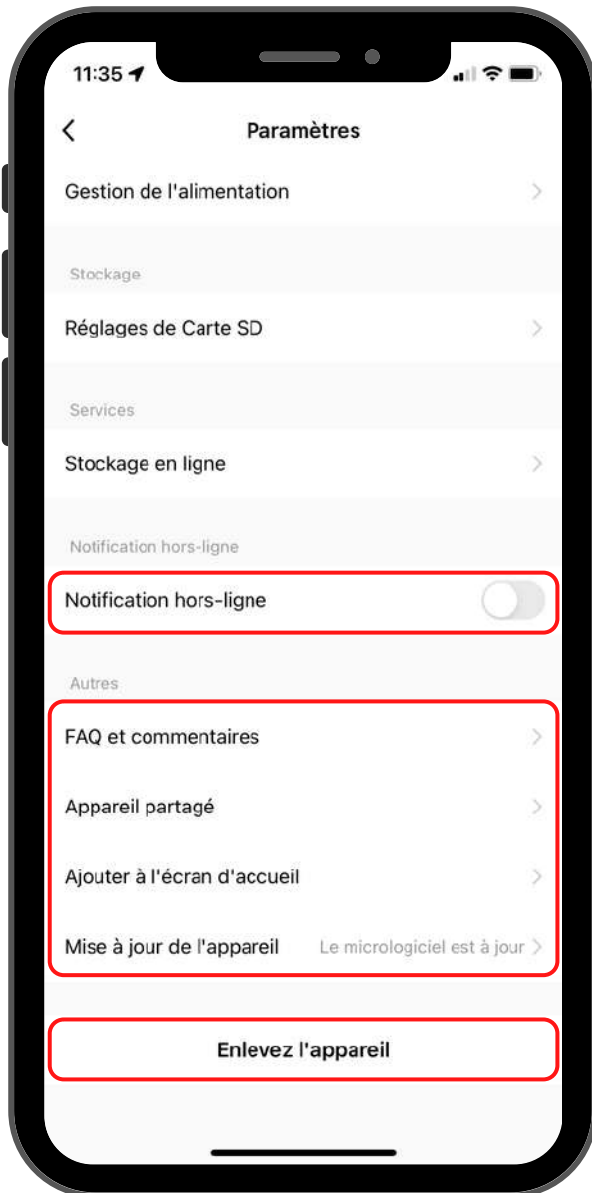

Noifications Hors ligne :

- Activez cette fonction pour recevoir une notification lorsque la caméra se met hors ligne.

FAQ et commentaires :

- Retrouvez des questions/réponses

Appareil partagé :

- Partagez l'appareil avec vos proches. Nous vous recommandons néanmoins de partager directement votre application Daewoo Home connect pour plus de facilité d'utilisation.

Ajouter à l'écran d'accueil :

- Réalisez un raccourci écran depuis le menu de votre smartphone pour accéder directement au visionnage en direct de votre caméra sans passer par l'application Daewoo Home Connect.

Enlevez l'appareil :

- Effacez l'appareil de votre application.

Attention cette action est définitive et engendre la suppression de vos données. Pour accéder à nouveau à votre caméra, vous devrez la réinstaller sur l'application.

Vous avez des questions ?

Contactez nous par e-mail à l'adresse suivante :
contact@daewoo-security.fr

Vous rencontrez un problème technique ?

Nos techniciens sont joignables par e-mail à l'adresse suivante :
support@daewoo-security.fr