

User Manual



WIRELESS

Guitar transmitter receiver

K380



Features

1. UHF wireless ID pairing technology, support 10 channels, and support multiple sets using in a band simultaneously.
2. Applicable field: picnic party, stage performance , warm-up exercises before show, etc.

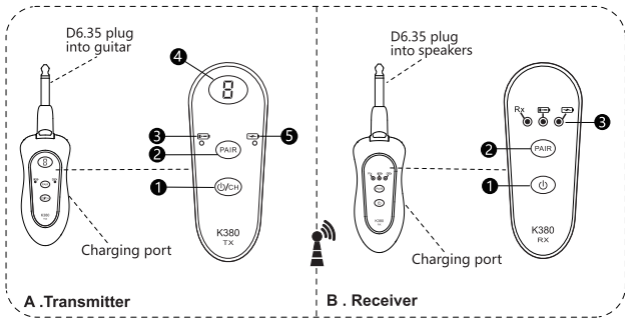
Introduction



A. Transmitter

- 1 "ON/CH" : Long press it to turn on or off. After a short press, the channel will be changed between 0 to 9 , the channel of RX will follow it automatically.
- 2 PAIR : ID Paring button
- 3 "  " : The orange light flashes means it is low battery ;
- 4 Work channel
- 5 "  " : The red charging LED will light up when it's charging. it will go out after charging finished.

B. Receiver

- 1 "⏻" : Long press it to turn on or off.
- 2 PAIR : ID Paring button
- 3 Indicator LED:
 - Rx : Receiving LED;
 - "🔋" : The orange light flashes means it is low battery ;
 - "🔌" : The red LED will light up when it's charging. Then LED will go out after charging finished.

Using steps

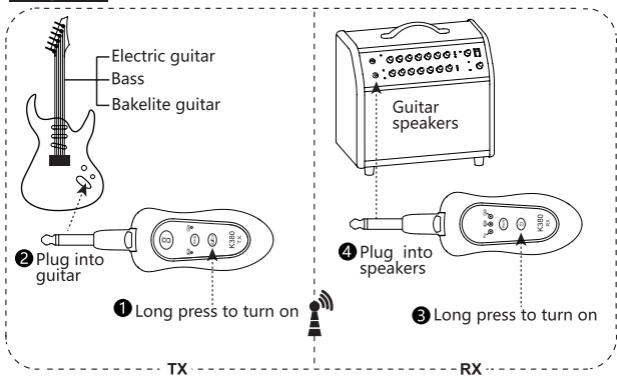

Pairing operation

ID pairing:

- A. Press and hold the "PAIR" key on the transmitter first, then press the power key "⏻/CH" to power on. Release it when LED screen flashes and shown "P", it means TX entering the ID pairing state ;

- B. Press and hold the "PAIR" key on the receiver first, then press the power key " ⏻ " to power on. The "RX" lamp flickers.
- C. Short press " ⏻/CH " button of the "TX" again for confirmation, and the LEDs of RX is lit ,ID pairing is finished.

The function of pairing:

Both TX and RX are identified uniquely for each other. Support multiple sets using in a band simultaneously.

D. Cancel ID pairing :

TX: When the transmitter is turned on, press and hold the PAIR key first, then press the power key " ⏻/CH " , and the display screen will display " ≡ "and turn it off to complete ID clearing.

RX: Hold press " PAIR " key firstly when RX is turned on, then hold press " ⏻ " button for 2 seconds to shut down, ID clearance completed.

Tips:

please stagger the channels on each transmitter to ensure the sound quality of wireless transmission when several sets of "K380" work simultaneously.

Key parameters

Work channels: 10

Power supply: built-in Li battery

Wireless distance: about 50 feet

(Please note that environment and external interference may cause some differences.)

Pack list

Transmitter-----1

Receiver-----1

USB charging cables-----1

User Manual-----1

PU leather bag-----1

Eigenschaften

1. UHF Drahtlos ID Matching-Technologie, mit 10 Kanälen, unterstützt mehrere Sätze von Geräten gleichzeitig;
2. Geeignet für: Ausflugspartys, Bühnenauftritte, Aufwärmübungen vor der Show, etc.

Beschreibung

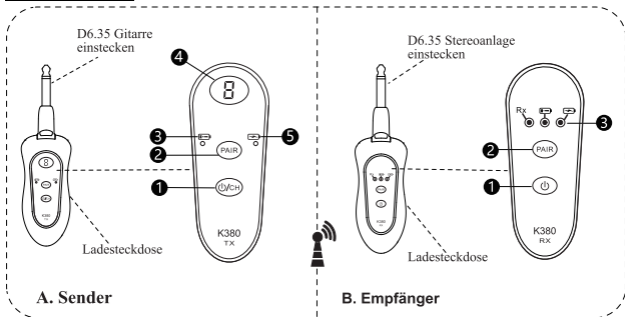

A. Sender

- 1 "ON/OFF": Lang drücken, um ein- oder auszuschalten. Kurz drücken nach dem Einschalten, so wechselt der Kanal zwischen 0 und 9, und folgt der Kanal des Empfängers automatisch.
- 2 PAIR: ID Paarungstaste
- 3 "Batterie": Bei schwacher Batterie blinkt das orange Licht;
- 4 Arbeitskanal: Aktueller Kanal
- 5 "Ladung": Während des Ladevorgangs leuchtet das rote Licht, nach vollständiger Aufladung erlischt das rote Licht.

B.Receiver

① " ⏻ ": Lange drücken, um ein- oder auszuschalten.

② PAIR : ID Paarungstaste

③ Kontrollleuchte:

Rx : Empfangskontrollleuchte;

" 🔋 " : Bei schwacher Batterie blinkt das orange Licht

" 🔌 " : Während des Ladevorgangs leuchtet das rote Licht, nach vollständiger Aufladung erlischt das rote Licht.

Benutzungsschritte

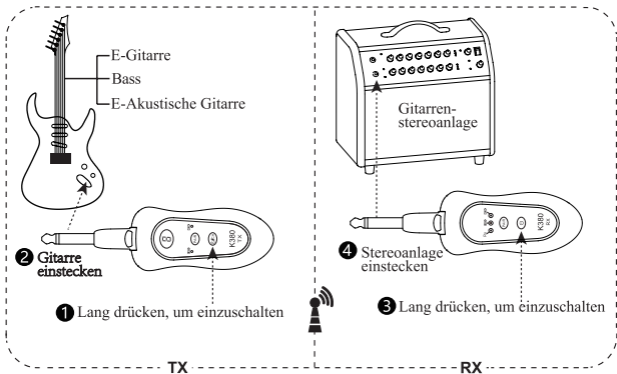

Pairing-Vorgang

ID-Pairing:

A. Drücken Sie zunächst die Taste „PAIR“ auf dem Sender, und danach drücken Sie die Power-Taste „ ⏻/CH “ zum Einschalten. Wenn der Bildschirm blinkt und das Wort „ P “ angezeigt wird, lassen Sie die Taste los und der LED-Bildschirm blinkt, bedeutet dies, dass der Paarungsstatus aktiviert wird;

- B. Drücken Sie zunächst die Taste „PAIR“ auf dem empfänger, und danach drücken Sie die Power-Taste „⏻“ zum Einschalten. Lichter des „RX“ flackern.
- C. Drücken Sie den "⏻/CH" des Senders zur Bestätigung. Die Anzeige des Empfängers leuchten immer und die ID-Pairing ist fertig.

Die Funktion von Pairing:

Empfangs- und Sendeende sind eindeutig voneinander zu unterscheiden. Wenn mehrere Sätze von Geräten gleichzeitig arbeiten, wird der Ton nicht überschreiben.

- D. Paarung ist unbrochen:

TX: Im eingeschalteten Zustand drücken Sie zunächst die Taste „PAIR“ auf dem Sender, dann die Power-Taste „⏻/CH“. Auf der Anzeige wird das Symbol „≡“ angezeigt und der Sender wird ausgeschaltet. Dadurch wird ID gelöscht.

RX: Drücken Sie zunächst die PAIR-Taste im eingeschalteten Zustand des empfänger, danach drücken Sie die Taste „⏻“ für 2 Sekunden, lassen sie dann die Taste los, um die ID-Löschung abzuschließen.

Tipps:

Wenn mehrere Sätze von "K380" gleichzeitig arbeiten, staffeln Sie bitte den Kanal auf jedem Sender, um die Klangqualität der drahtlosen Übertragung zu gewährleisten.

Technische Daten

Arbeitskanal: 10

Versorgungsteil: Lithium-Batterie(Eingebaut)

Wireless Reichweite: ca. 50 feet

(Bitte beachten Sie, dass die Umgebung und externe Störungen die Reichweite beeinträchtigen können.)

Verpackungseinheit

Sender -----1

Empfänger----- 1

USB-Kabel----- 1

Anleitung----- 1

PUTasche -----1

Argument de vente unique

1. Technologie d'appairage ID sans fil UHF, 10 canaux, le groupe peut utiliser plusieurs ensembles en même temps;
2. Usage : promenade à la campagne, fête, spectacles sur scène, exercice avant monter sur scène, etc.

Description

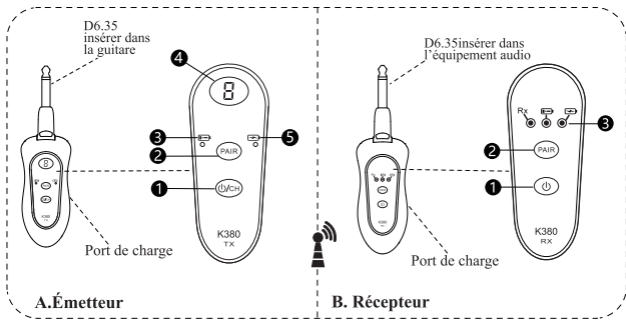

A. Émetteur

- 1 "⏻/CH" : Appuyez longuement pour allumer ou éteindre l'appareil. Appuyez brièvement après la mise sous tension pour alterner les canaux de 0 à 9, le canal du récepteur suivra automatiquement.
- 2 Bouton d'appariement (Bouton PAIR)
- 3 "🔋" : Le voyant orange clignote lorsque la batterie est faible;
- 4 Canal de travail
- 5 "🔌" : Lorsqu'on recharge l'appareil, le voyant rouge demeure allumé pour toujours. Une fois que l'appareil est complètement chargé, le voyant rouge s'éteint.

B. Récepteur

① "⏻" : appuyez longuement pour mettre sous / hors tension.

② Bouton d'appariement (Bouton PAIR)

③ Voyant:

Rx: Indicateur de réception;

"🔋" : Le voyant orange clignote lorsque la batterie est faible;

"🔌" : Voyant de charge, pendant la charge, le voyant rouge s'allume ; lorsque la batterie est complètement chargée, le voyant s'éteint.

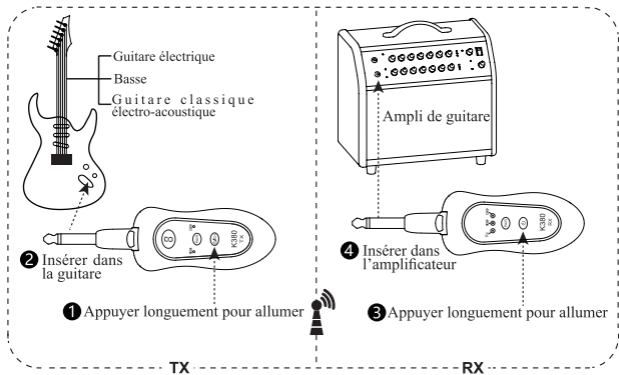

Étapes d'utilisation



Instruction d'appariement

Appariement ID:



- A. Appuyez d'abord sur la touche "PAIR" sur l'émetteur, puis la touche d'alimentation « ⏻/CH » pour démarrer l'appareil, relâchez ces touches une fois que l'écran clignote et affiche le mot P; l'écran LED clignote et cela indique qu'on est entré en l'état de jumelage;

- B. Appuyer d'abord sur la touche "PAIR" sur l' récepteur, puis la touche d'alimentation «  » pour démarrer l'appareil, La lumière "RX" clignote;
- C. Appuyez de nouveau sur le « /CH » de l'émetteur pour confirmer, les voyants du récepteur sont toujours allumés et l'appairage ID est terminé.

Fonction de l'appairage :

Le récepteur et l'émetteur sont identifiés de manière unique, et lorsque plusieurs ensembles d'appareil fonctionnent en même temps, le son n'intervient pas.

D. Annulez l'appariement

TX : Lorsque l'émetteur est allumé, appuyer d'abord sur la touche PAIR, puis la touche d'alimentation « /CH », le signe «  » sera affiché sur l'écran et l'appareil s'éteint pour accomplir l'effacement ID.

RX : Lorsque l' récepteur est allumé , appuyez d'abord sur le bouton PAIR, puis appuyez sur le bouton «  » pendant 2 secondes, puis relâchez-le et l'effacement de l'ID est accompli.

Conseil:

Lorsque plusieurs « K380 » fonctionnent en même temps, veuillez échelonner le canal sur chaque émetteur pour garantir la qualité sonore de la transmission sans fil.

Spécifications

Canal de fonctionnement : 10

Alimentation : pile au lithium intégrée

Portée sans fil : environ 50 feet

(attention : distance peut varier selon les environnement d'utilisation et les impacts extérieurs)

Accessoires et emballage

Émetteur----- 1

Récepteur----- 1

Câble de charge USB----- 1

Manuel ----- 1

Sac en cuir PU----- 1

Principales puntos de venta

1. Tecnología de emparejamiento de identificación inalámbrica UHF, con 10 canales, compatible con el uso simultáneo de múltiples equipos de banda;
2. Escenas adecuadas: fiestas, espectáculo en el escenario, ejercicios de calentamiento previo al espectáculo, etc.

Introducción

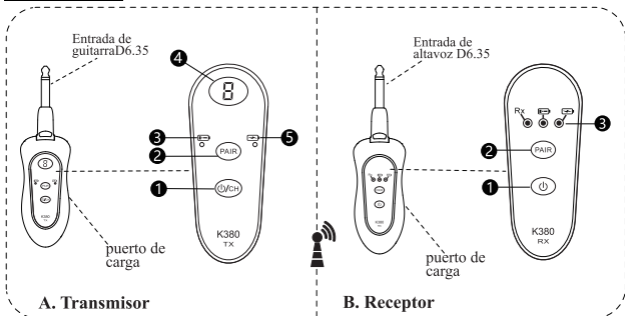

A. Transmitter

- 1 " ⏻/CH " : Mantenga presionado para encender o apagar. Presione brevemente después de encender, el canal cambiará entre 0 y 9, el canal del receptor lo seguirá automáticamente.
- 2 Botón de emparejamiento (Botón de PAIR)
- 3 " 🔋 " : La luz naranja parpadea cuando la batería está baja;
- 4 Canal de trabajo
- 5 " 🔌 " : Cuando se está cargando, la luz roja está encendida, y cuando está cargada completamente, la luz roja está apagada.

B. Receptor

- 1 "⏻" : Mantenga presionado para encender o apagar.
- 2 Botón de emparejamiento (Botón de PAIR)
- 3 Luz indicadora:
Rx: luz indicadora de recepción;
"🔋" : La luz naranja parpadea cuando la batería está baja;
"🔌" : Cuando se está cargando, la luz roja está encendida, y cuando está cargada completamente, la luz roja está apagada.

Los pasos de uso

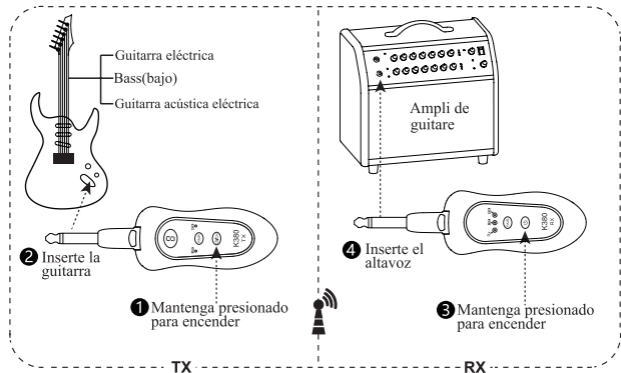

Operación de emparejamiento

Emparejamiento de ID:

- A. Mantenga presionado el botón "PAIR" en el transmisor, luego presione el botón de encendido "⏻/CH" para encenderlo, suelte el botón cuando la pantalla parpadee y muestre la palabra P, la pantalla LED parpadea, lo que indica que se ha ingresado el estado de emparejamiento;

- B. Mantenga presionado el botón "PAIR" en el receptor, luego presione el botón de encendido "⏻" para encenderlo, Las luces "RX" parpadearán;
- C. Presione brevemente el botón de "⏻/CH" del transmisor para confirmar, las luces indicadoras de recepción se encenderán, lo que significa el cumplimiento del emparejamiento.

La función del emparejamiento:

Los extremos de recepción y transmisión se identifican de forma única entre sí, y cuando varios equipos funcionan simultáneamente, el sonido no se interfiere.

D. Cancelar el emparejamiento

TX: Mantenga presionado el botón "PAIR" cuando el transmisor esté encendido, luego presione el botón de encendido ("⏻/CH"), la pantalla muestra "≡" y se apaga para completar el borrado de ID.

RX: Cuando el receptor está en el estado encendido, primero mantenga presionado el botón PAIR, luego presione el botón "⏻" durante 2 segundos, luego suelte y complete el borrado de la ID.

Sugerencia:

cuando varios juegos de "K380" funcionan al mismo tiempo, escalone el canal en cada transmisor para garantizar la calidad de sonido de la transmisión inalámbrica.

Parámetros principales

Canal de operación: 10

Fuente de alimentación: batería de litio incorporada

Distancia inalámbrica: aproximadamente 50 feet

(tenga en cuenta que, según el entorno y la interferencia externa, la distancia puede ser diferente)

Accesorios de embalaje

Transmisor----- 1

Receptor----- 1

Cable de carga USB ----- 1

Manual de instrucciones----- 1

Bolso de cuero de la PU----- 1

Caratteristiche

1. Tecnologia dell' accoppiamento ID di wireless UHF, 10 canali, le bande possono utilizzare contemporaneamente;
2. Adatto per: partito picnic, performance sul palco, esercizi di riscaldamento prima dello spettacolo, ecc.

Introduzione

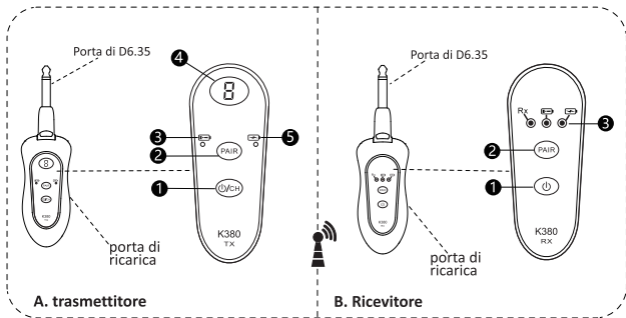

A. Trasmettitore

- 1 "CH": Mantenga premuto per accendere o spegnere. Dopo aver premuto brevemente, il canale cambierà tra 0 e 9, il canale del ricevitore lo seguirà automaticamente.
- 2 Pulsante di associazione (pulsante PAIR)
- 3 " " : La luce arancione lampeggia quando la batteria è bassa;
- 4 Canale di lavoro
- 5 " " : Durante la ricarica, la luce rossa si accende per un lungo periodo. Quando è completamente carica, la luce rossa si spegne.

B. Ricevitore

❶ "⏻" : Preme a lungo per accendere o spegnere.

❷ Pulsante di associazione (pulsante PAIR)

❸ **Indicatore:**

Rx: Indicatore di ricezione;

"🔋": La luz naranja parpadea cuando la batería está baja;

"🔌": Durante la ricarica, la luce rossa si accende per un lungo periodo. Quando è completamente carica, la luce rossa si spegne.

Passaggi dell'utilizzo

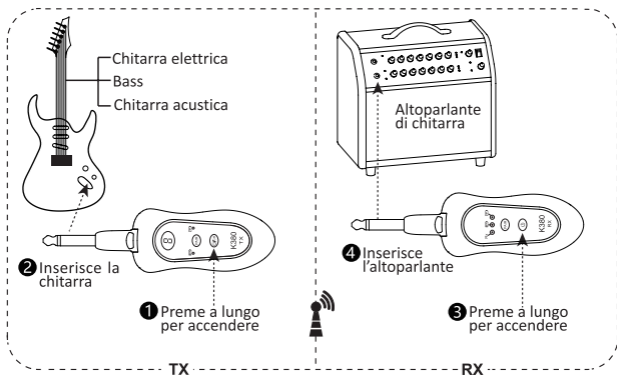

Operazione di accoppiamento

Accoppiamento ID:

A. Tenere premuto il pulsante "PAIR" sul trasmettitore, quindi premere il pulsante di accensione "⏻/CH" per accenderlo, quando lo schermo lampeggia e viene visualizzata la parola P, rilasciare il pulsante, e lo schermo a LED lampeggia, indicando che lo stato di accoppiamento è stato inserito;

- B. Tenere premuto il pulsante "PAIR" sul ricevitore, quindi premere il pulsante di accensione "⏻" per accenderlo, La lampada "RX" lampeggia.
- C. Preme brevemente il pulsante "⏻/CH" del trasmettitore per confermare gli indicatori del ricevitore sono sempre accesi, l'accoppiamento ID è completato.

Funzione dell'accoppiamento :

è il riconoscimento unico tra il ricevitore e il trasmettitore, quando più set dispositivi funzionano contemporaneamente, il suono non è interferito.

D. Cancelar el emparejamiento

TX : Quando il trasmettitore è acceso, tenere premuto il pulsante PAIR, quindi premere il pulsante di accensione "⏻/CH", il display mostra "≡" e si spegne per completare la cancellazione dell'ID.

RX : Il ricevitore è acceso, primero mantenga presionado el botón PAIR, luego presione el botón "⏻" durante 2 segundos, luego suelte y complete el borrado de la ID.

Suggerimento:

quando più set di "K380" funzionano allo stesso tempo, usa diversi canali su ciascun trasmettitore per garantire la qualità del suono della trasmissione wireless.

Specifiche Principali

Canale di lavoro: 10

Modo di alimentazione: batteria al litio integrata

Distanza wireless: circa 50 feet

(Attenzione: forse perché l'ambiente o l'interferenze esterne, la distanza potrebbe essere diversa)

Contenuto Pacchetto

Trasmettitore ----- 1

Ricevitore ----- 1

Cavo di ricarica USB ----- 1

Manuale-----1

Borsa in pelle PU----- 1

主なセールスポイント

1. UHF ワイヤレス ID ペアリング技術は、10 の可変チャンネルを備え、バンドが複数なセットを同時に使うことにサポートします。
2. 適用情景：ピクニック集会、舞台演出、演出前のウォームアップ演習。

紹介

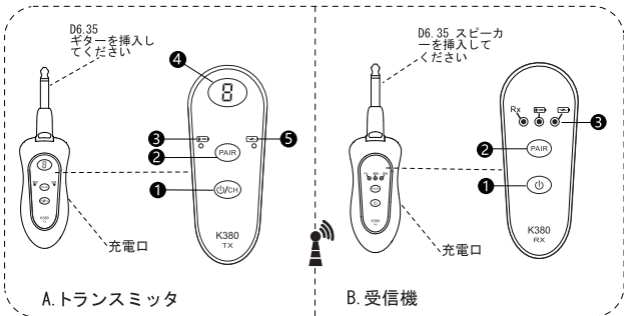

A. トランスミッタ

- ① “**CH/CH**”：長く押し続けると電源を入れ/切ります。電源を入れた後軽く押しすと、チャンネルは0-9の間で変化し、受信機のチャンネルにも自動的に変化します。
- ② ペアリングボタン (PAIRボタン)
- ③ “**🔋**”：電気量が低い場合、オレンジライトを点滅します。
- ④ 作業チャンネル
- ⑤ “**🔋**”：充電するとき、赤いライトが点灯し、満充電した後、赤いライトが消します。

B. 受信機

- ① “

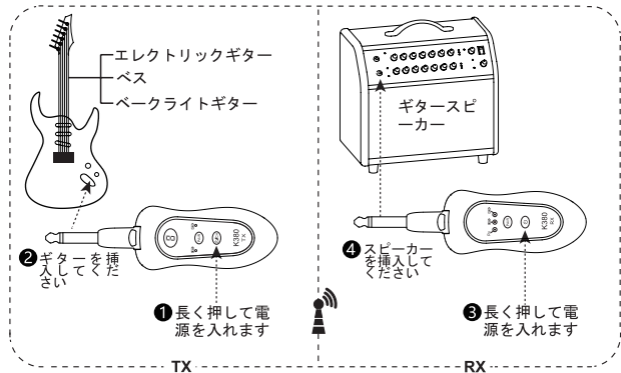

使用ステップ



ペアリング操作

ID ペ어링：

- A. まず送信機にある「PAIR」ボタンを押して、その後電源ボタン「/CH」を押して電源をします、スクリーンが点滅しそしてPという文字を表示されたら、ボタンを放し、LEDスクリーンが点滅し、ペアリング状態になったことを表示します。

- B. まず受信機にある「PAIR」ボタンを押して、その後電源ボタン「」を押して電源をします。「RX」ランプが点滅する。
- C. トランスミッタの“/CH”ボタンをもう一度押して確認します。受信機のパイロットランプが長く点灯します、IDのペアリングが完了しています。

ペアリングの役割：

受信と送信の両端が一意的に識別され、同時に複数のセットが動作する場合、そのサウンドはクロストークにはなりません。

D. ペアリングキャンセル

TX：送信機は電源を入れた状態でまずPAIRボタンを押して、その後電源ボタン「/CH」を押し、スクリーンに「」を表示し、電源を切り、IDの初期化を完成します。

RX：受信機は電源を入れた状態でまずPAIRボタンを押して、それから「」ボタン2秒を押し続けて、IDの削除を完成します。

ヒント：

同時に複数のセットの“K380”が動作する場合は、各トランスミッタのチャンネルをよろめきして、ワイヤレス伝送の音質を確保してください。

主なパラメータ

ワーキングチャンネル：10

電源：内蔵リチウム電池

無線距離：約15m

（注）環境や外部からの干渉によっては距離が異なる場合があります

パッケージングアクセサリ

トランスミッタ-----1

受信機-----1

USB 充電ケーブル-----1

取扱説明書-----1

PUバッグ-----1