

CAT MATE® Elite

Selective

CAT FLAP · KATZENKLAPPE · CHATIÈRE · GATERA · KATTENDEUR

IMPORTANT - READ BEFORE USE

OPERATION INSTRUCTIONS

D WICHTIG - BITTE VOR VERWENDUNG LESEN
BETRIEBSANLEITUNG

F IMPORTANT - À LIRE AVANT USAGE
MODE D'EMPLOI

E IMPORTANTE - LEA ANTES DE USAR
INSTRUCCIONES DE OPERACIÓN

NL BELANGRIJK! DIT EERST LEZEN VOOR GEBRUIK
HANDLEIDING



CUSTOMER HELPLINE

UK : +44 (0) 1932 700 001

USA : (936) 760 4333

www.pet-mate.com

ENGLISH

DEUTSCH

FRANÇAIS

ESPAÑOL

NEDERLANDS

GUARANTEE

Pet Mate Ltd. guarantee your product for a period of 3 years from the date of purchase, subject to proof of purchase date. The guarantee is limited to any defect arising due to faulty materials or manufacture. Any defective item will be repaired or replaced free of charge at the manufacturer's discretion, provided that the defect has not been caused by neglect, misuse or normal wear and tear. Your statutory rights are not affected.

D GARANTIE

Pet Mate Ltd übernimmt die Garantie für diesen Artikel für 3 Jahre ab Kaufdatum, vorausgesetzt, dass ein Kaufbeleg zur Verfügung steht. Die Garantie ist auf Mängel beschränkt, die auf fehlerhaftes Material oder Produktionsfehler zurückzuführen sind. Fehlerhafte Artikel werden nach Ermessen des Herstellers kostenlos repariert oder ersetzt, vorausgesetzt, dass der Defekt nicht durch ein Missgeschick, Vernachlässigung, falsche Bedienung oder normale Abnutzung verursacht wurde. Ihre gesetzlichen Rechte sind nicht betroffen.

F GARANTIE

Pet Mate Ltd. garantit votre achat pour une période de trois ans à partir de la date d'achat contre tous vices de fabrication ou de construction. Les articles défectueux seront remplacés ou réparés gratuitement à la discrétion du fabricant, sous réserve que le mauvais fonctionnement ne soit pas le résultat d'un usage inadapté ou abusif ou d'une usure normale. Ces conditions n'affectent pas vos droits statutaires.

E GARANTÍA

Pet Mate Ltd. garantiza su producto durante un periodo de 3 años a partir de la fecha de compra, siempre y cuando se presente el recibo de compra. La garantía se limita a aquellos fallos que se produzcan como consecuencia de materiales o fabricación defectuosos. Todo artículo defectuoso se reparará o reemplazará a la discreción del fabricante, siempre y cuando el defecto no haya sido causado por negligencia, uso indebido o el uso y desgaste normales. Sus derechos estatutarios no resultarán afectados.

NL GARANTIE

Pet Mate geeft vanaf de datum van aankoop 3 jaar lang garantie op dit produkt mits u de aankoopbon overlegt. Deze garantie betreft slechts defecten ten gevolge van materiaal- of fabrieksfout. Elk defect onderdeel wordt gratis gerepareerd of vervangen, dit ter beoordeling van de fabrikant, en op voorwaarde dat het defect niet ontstaan is door onzorgvuldigheid, onjuist gebruik of door normale slijtage. Dit heeft geen effect op uw vastgelegde rechten.

© **PET MATE Ltd.** Lyon Road, Hersham, Surrey, KT12 3PU England.

N.America only:

Ani Mate Inc. 104A Longview Drive, Conroe, Texas 77301

www.pet-mate.com

30611/1107

1

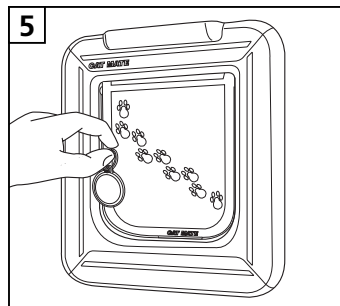
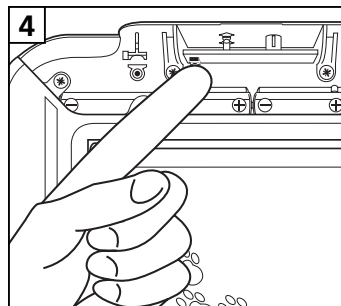
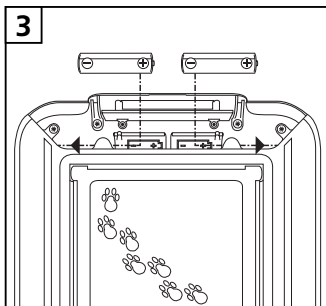
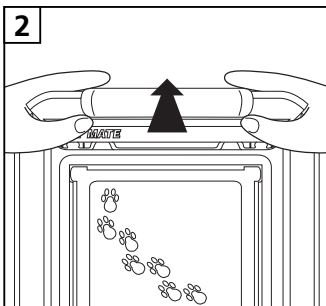
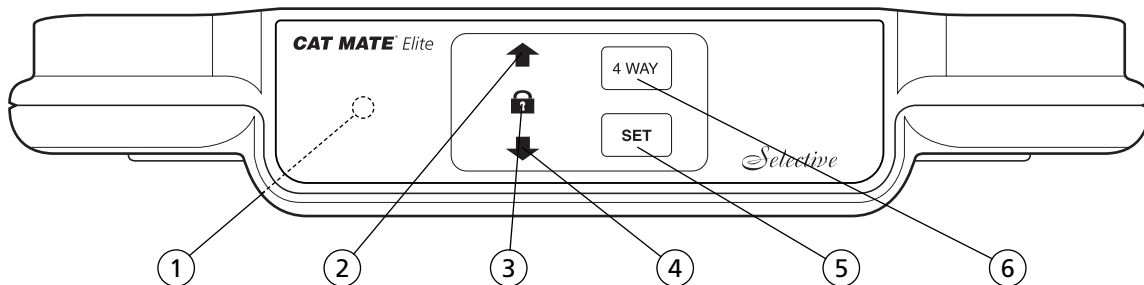

6			
In & Out	In Only	Out Only	Locked
Ein und Aus	Nur Eingang	Nur Ausgang	Verriegelt
Entrée & sortie	Entrée seulement	Sortie seulement	Verrouillée
Entrar y Salir	Entrada Solamente	Salida Solamente	Cerrada
In en uit	Alleen toegang	Alleen uitgang	Gesloten

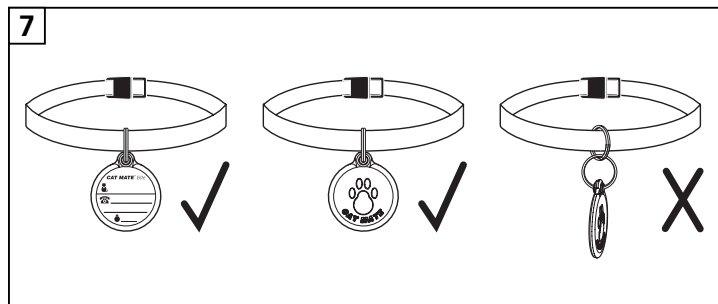

Lock deactivation time (seconds) Verriegeln Sie Auflösung Zeit (Sekunden) Fermez le temps à clef de désactivation (secondes) Trabe el tiempo de la desactivación (segundos) De deactiveringstijd van het slot (seconden)	LED symbols illuminated LED Symbole belichteten Les symboles de LED ont illuminé Los símbolos del LED iluminaron LED verlichte symbolen
2	
4	
6	
10	
20*	
40	
80	

• Table 1

* Factory setting

Fabrikeinstellung

Arrangement d'usine

Ajuste de la fábrica

Het plaatsen van de fabriek

Record your cat(s) I.D. Disc number(s) here:

Bitte tragen Sie die Nummer(n) der I.D.-Marke(n) Ihrer Katze(n) hier ein:

Notez ci-dessous le numéro du disque d'identification de votre chat (vos chats) :

Anote el número(s) del disco(s) de I.D. de su gato(s) aquí:

Noteer nummer(s) van I.D.disk(s) van uw kat(ten) hier:

1		
2		
3		
4		
5		
6		
7		

• Table 2

- | | |
|-----------------------------------|------------------------|
| 1. 'PROGRAM' button (under cover) | 4. 'IN ONLY' indicator |
| 2. 'OUT ONLY' indicator | 5. 'SET' button |
| 3. 'LOCKED' indicator | 6. '4 WAY' button |
-

- | | |
|----------------------------------------|---------------------|
| 1. PROGRAMMIERTASTE (unter dem Deckel) | 4. NUR EIN-Anzeigen |
| 2. NUR AUS-Anzeigen | 5. SET-Taste |
| 3. VERRIEGELT-Anzeigen | 6. 4-WEGE-Taste |
-

- | | |
|-------------------------------------------|-----------------------|
| 1. Touche « PROGRAM » (sous le couvercle) | 4. Témoin « IN ONLY » |
| 2. Témoin « OUT ONLY » | 5. Touche « SET » |
| 3. Témoin VERROUILLEE | 6. Touche « 4 WAY » |
-

- | | |
|------------------------------------------|------------------------------|
| 1. Botón PROGRAM (debajo de la cubierta) | 4. Indicador 'INTERIOR SÓLO' |
| 2. Indicador 'EXTERIOR SÓLO' | 5. Botón 'SET' |
| 3. Indicador 'CERRADA' | 6. Botón '4 WAY' |
-

- | | |
|----------------------------------------|-------------------------|
| 1. PROGRAMMA knop (onder afdekplaatje) | 4. Signaal 'IN SLECHTS' |
| 2. Signaal 'UIT SLECHTS' | 5. 'SET' knop |
| 3. Signaal 'GESLOTEN' | 6. '4 WAY' knop |

1. Introduction

Thank you for choosing the Cat Mate Elite Selective Cat Flap.

We recommend that you carefully read these instructions to become familiar with the product before you begin.

The Cat Mate Elite Selective Cat Flap allows you to control up to 7 cats' access to and from your cat flap.

To ensure that your chosen settings cannot easily be tampered with, we have made the control buttons so that they need to be pressed firmly to operate.

Settings will not be saved unless you press the 'SET' button.

2. Fitting the Batteries

2.1 Remove the battery cover by pushing the battery cover upwards (see Fig. 2). The cover will snap off.

2.2 Insert 4 x AA (R6) Alkaline batteries as shown (Fig. 3), by sliding the 2 end batteries in first. Do not replace cover until you have programmed your I.D. Disc(s).

3. Programming the I.D. Disc(s)

The next step is to program your I.D. Disc(s). Each cat (up to a maximum of 7), will be assigned its own unique I.D. Disc. We recommend that you now choose a number for your cat(s) and mark it on the I.D. Disc label (i.e. 1,2,3 etc.), for future reference.

There is space at the end of these instructions to record this information, (Table 2). *NOTE: the programming sequence is time sensitive and the LED will revert to the normal display if each step is not completed within 60 seconds.*

In order for the flap to recognise your cat(s) I.D. Disc, you need to do the following:

3.1 Press and hold the 'PROGRAM' button on the left hand end of the circuit board for 5 seconds (Fig. 4) until the 'OUT ONLY' indicator illuminates.

3.2 Place the front of the I.D. Disc up against the flap (Fig. 5).

3.3 When the cat flap has programmed the I.D. Disc, the 'OUT ONLY' indicator will flash.

3.4 Take the I.D. Disc away from the flap and then press the 'SET' button to save the setting.

3.5 Now the '🔒' symbol will illuminate.

For additional cats, up to a maximum of 7, repeat steps 3.2 to 3.4, noting a different symbol for each I.D. Disc is allocated as in Table 2 at the end of these instructions.

Contents Page

1. Introduction	5
2. Fitting the Batteries	5
3. Programming the I.D. Disc(s)	5
4. Access Options	6
4.1 Setting access options	6
5. Testing the 4 Way Lock	6
6. Fitting I.D. Disc(s) to Your Cat(s)	7
7. Training Your Cat to Use the Cat Flap or if Your Cat Has Lost its I.D. Disc	7
8. Battery Replacement	7
9. Reprogramming a New I.D. Disc	8
10. Factory Reset	8
11. Troubleshooting	8

Once completed, do not press any buttons for about 60 seconds. (If you have reached your maximum and programmed 7 Discs, it will automatically exit).

NOTE: In your pack you are provided with 2 I.D. Discs. Additional I.D. Discs may be purchased.

4. Access Options

The access options available are shown in Fig. 6.

- In & Out** Cat(s) can come in and out of the flap
- In Only** Cat(s) can come in through the flap but cannot leave through the flap
- Out Only** Cat(s) can go out through the flap but cannot enter through the flap
- Locked** Cat(s) cannot use the flap

The selected option may be checked by pressing the '4 WAY' button briefly.

4.1 Setting Access Options

To set the required access option for your cat(s), proceed as follows:

- 4.1.1 Press and hold the '4 WAY' button for 5 seconds until the display flashes.
- 4.1.2 Repeatedly press the '4 WAY' button to scroll through the available access options (Fig. 6), until you come to the one you want.
- 4.1.3 Press the 'SET' button to save the setting.

5. Testing the 4 Way Lock

To operate the cat flap, you must push the flap and have a programmed I.D. Disc.

The cat flap will look for an I.D. Disc for 2-6 seconds. (The '🔒' symbol flashes to confirm this). If the I.D. Disc is programmed to allow your cat access, the flap will be unlocked.

To test the cat flap:

- 5.1 Set the '4 WAY' lock as 'IN & OUT' (See section 4.1).
- 5.2 Place the programmed I.D. Disc in front of the cat flap door as shown in Fig. 5 and push the flap. The flap should then unlock.
- 5.3 Fully open the flap and allow it to close. You will hear it re-lock.

If you repeatedly press the flap without an I.D. Disc being close to the flap, it will go into 'POWER SAVING' mode. You must wait 15 seconds before trying again.

(NOTE: Once the flap has been opened, the 'POWER SAVING' mode is cancelled).

6. Fitting I.D. Disc(s) to your Cat(s)

- 6.1 If desired, record your cat's details on the I.D. Disc label by writing on the label in pen and sticking the clear waterproof cover over the writing.
- 6.2 **IMPORTANT:** Attach the Disc directly to the collar, NOT from a ring attached to the collar) so that it is as high as possible and parallel to flap (as shown in Fig. 7).

We recommend the use of a fabric collar without large metal attachments, (other name discs etc.).

7. Training Your Cat to Use the Cat Flap or if Your Cat Has Lost its I.D. Disc

It may take a little time for your cat to get used to its new cat flap. To help your cat get used to entering and exiting the flap, the flap can be set to 'TRAINING MODE' by pressing the 'PROGRAM' and '4 WAY' buttons firmly at the SAME TIME for 5 seconds. The lock will unlock and the 'IN & OUT' symbol (Fig. 6) will flash at 15 second intervals.

The 'TRAINING MODE' is useful if your cat has lost its collar and the flap can remain in this mode (Unlocked) until a new collar is purchased.

Please be aware that in Training Mode your cat flap will allow access for other animals.

To exit the 'TRAINING MODE', press the 'PROGRAM' and '4 WAY' buttons at the SAME TIME for 5 seconds and the flap will relock.

For very hesitant cats, whilst in the 'TRAINING MODE', the cat flap can be taped or propped open, and food used to encourage the cat to enter and exit the flap.

NOTE: We do NOT recommend that cats, particularly kittens, are left alone to use their cat flap until you are satisfied that they are completely familiar with its operation.

8. Battery Replacement

When the 'LOCKED' indicator flashes the batteries should be replaced. Good quality Alkaline batteries should normally last approximately 6 to 9 months. (Depending on cat(s) usage and number of cats).

9. Reprogramming a New I.D. Disc

If your cat loses its I.D. Disc, you will need to re-program its replacement as follows:

- 9.1 Press the 'PROGRAM' button on the left hand end of the circuit board (Fig. 4), for 5 seconds, until the 'OUT ONLY' indicator illuminates.
- 9.2 Press the '4 WAY' button repeatedly to select the appropriate I.D. Disc number indicated by the appropriate symbol(s) in Table 2 at the end of these instructions.
- 9.3 Move the I.D. Disc close to the flap until display symbol flashes.
- 9.4 Press 'SET' button to save the setting and wait 60 seconds until display clears.

10. Factory Reset

To reset the cat flap back to the setting when you first bought it, hold the 'SET', '4 WAY' and 'PROGRAM' buttons simultaneously for 5 seconds. When it has reset, the LED display will flash rapidly. This procedure will erase all I.D. Disc(s) and all other settings. Should you wish to verify this, place a previously programmed I.D. Disc against the cat flap and push the flap. If the flap opens, you need to repeat the 'RESET' instructions. You will then need to re-programme the I.D. Disc(s) (See Section 3).

11. Troubleshooting

11.1 Cat will not use the flap

It may take time for timid cats to learn how to use the cat flap - even if they have used another cat flap before.

- First try using 'TRAINING MODE' (See Section 7).
- If necessary, it is possible to increase the time the lock is deactivated after sensing your cat from the standard 20 seconds to a maximum of 80 seconds. (Above 20 seconds, the power saving circuitry is deactivated so your cat will find it easier to use the flap, although battery consumption and the risk of another animal getting through the flap is increased).
- To adjust this time setting, press the 'SET' and 'PROGRAM' buttons simultaneously for 5 seconds until the display illuminates. Adjust the time by pressing the '4 WAY' button repeatedly to achieve the desired time as indicated in Table 1. Press the 'SET' button to save the setting.

11.2 Flap does not open in response to programmed Disc

- Check '4 WAY' lock is programmed to permit access in the chosen direction.
- The energy saving circuitry may have been activated. Do not move the flap for 60 seconds before attempting to use again.
- Check batteries are correctly orientated (Fig.3) and not in need of replacement (See Section 8).
- Check the I.D. Disc is correctly fitted to cat's collar (See Section 6.2).
- Check cat flap is mounted at correct height (See Fitting Instructions).
- If all else fails, remove batteries and wait a minimum of 5 minutes. Refit batteries and then perform a 'FACTORY RESET' (See Section 10).

11.3 Flap has not fully closed

This problem may happen very occasionally and will normally self correct within 30 minutes. If problem persists remove batteries for 5 minutes before replacing when correct lock action should be resumed.

11.4 Unauthorised access through the flap

- If a cat is allowed to pass through the flap but hesitates, it is possible for another animal to 'push in' and get through the flap. The chances of this happening can be reduced by resetting the time the lock is deactivated after sensing your cat from the standard 20 seconds to say, 10 seconds. To do this, press the 'SET' and 'PROGRAM' buttons simultaneously for 5 seconds until the display flashes. Adjust the time by pressing the '4 WAY' button repeatedly to achieve the desired time as indicated in Table 1. Press the 'SET' button to save the setting.
- When it is vital that there is no unauthorised access the '4 WAY' lock should be set to 'LOCKED' for ALL cats.

11.5 Difficulty in setting required functions/times

- Buttons need to be pressed firmly.
- Remember to press the 'SET' button after making a change to save the setting.
- When you need to press 2 buttons together, ensure they are pressed at the same time.

Inhalt Seite

1. Einführung	11
2. Einlegen der Batterien	11
3. Programmieren der I.D.-Marke(n)	11
4. Zutrittsoptionen	12
4.1 Einstellen der Zutrittsoptionen	12
5. Testen der 4-Wege-Verriegelung	12
6. Anbringen der I.D.-Marke(n) an Katze(n)	13
7. Gewöhnung Ihrer Katze an die Verwendung der Katzenklappe, oder wenn sie ihre I.D.-Marke verloren hat	13
8. Auswechseln der Batterie	13
9. Umprogrammieren einer neuen I.D.-Marke	14
10. Rücksetzen auf werksseitige Einstellungen	14
11. Fehlersuche	14

1. Einführung

Vielen Dank dafür, dass Sie sich für den Kauf der Cat Mate Elite Selective Katzenklappe entschieden haben.

Wir empfehlen Ihnen, vor der Verwendung des Produkts diese Anweisungen sorgfältig durchzulesen, damit Sie sich damit vertraut machen können.

Mit der Cat Mate Elite Selective Katzenklappe können Sie den Ein- und Austritt von bis zu 7 Katzen kontrollieren.

Damit die von Ihnen gewählten Einstellungen nicht von Unbefugten leicht verstellt werden können, sind die Einstell Tasten so konstruiert, dass sie fest gedrückt werden müssen.

Ihre Einstellungen werden nur dann gespeichert, wenn Sie auf die Taste "SET" drücken.

2. Einlegen der Batterien

- 2.1 Batteriedeckel abnehmen, indem dieser nach oben geschoben wird (siehe Abb. 2). Der Deckel schnappt damit aus seiner Halterung.
- 2.2 Wie in Abb. 3 gezeigt, 4 x AA (R6) Alkaline-Batterien einlegen, wobei zuerst die beiden am linken und rechten Ende gelegenen Zellen eingeschoben werden. Den Deckel erst dann wieder einsetzen, nachdem Sie Ihre I.D.-Marke(n) programmiert haben.

3. Programmieren der I.D.-Marke(n)

Nun erfolgt als nächster Schritt die Programmierung Ihrer I.D.-Marke(n). Jeder Katze (bis zu maximal 7) wird ihre exklusive I.D.-Marke zugeordnet. Dabei empfiehlt es sich, zu diesem Zeitpunkt für jede Katze eine Nummer zu wählen (z. B. 1, 2, 3 usw.) und diese zur Erinnerung auf das Etikett der I.D.-Marke zu schreiben.

Am Ende dieser Anleitung finden Sie Platz zum Aufzeichnen dieser Angaben (Tabelle 2). *HINWEIS: Der Programmierablauf ist zeitkritisch eingerichtet. Die LED-Anzeige kehrt zur Voreinstellung zurück, wenn der entsprechende Einstellungsschritt nicht innerhalb von 60 Sekunden abgeschlossen ist.*

Damit die jeweilige I.D.-Marke Ihrer Katze(n) durch die Klappe erkannt werden kann, müssen Sie wie folgt vorgehen:

- 3.1 Drücken Sie 5 Sekunden lang auf die PROGRAMMIERTASTE am linken Ende der Leiterplatte (Abb. 4), bis die Anzeige für "NUR AUS" aufleuchtet.
- 3.2 Vorderseite der I.D.-Marke an die Klappe halten (Abb. 5).
- 3.3 Sobald die I.D.-Marke durch die Klappe programmiert ist, blinkt die Anzeige für "NUR AUS".
- 3.4 Die I.D.-Marke von der Klappe wegnehmen und dann auf die Taste "SET" zum Speichern der Einstellung drücken.
- 3.5 Nun leuchtet das Verriegelungssymbol "🔒" auf.

Für weitere (bis zu maximal 7) Katzen die Schritte 3.2 bis 3.4 wiederholen. Dabei beachten, dass jeder I.D.-Marke ein unterschiedliches Symbol zugeordnet wird, wie in Tabelle 2 am Ende dieser Anleitung angegeben.

Sobald dieser Vorgang abgeschlossen ist, bitte 80 Sekunden lang keine Taste drücken! (Wenn Sie die maximale Anzahl von 7 Marken programmiert haben, wird die Programmierung automatisch beendet.)

HINWEIS: Im Lieferumfang sind 2 I.D.-Marken enthalten. Zusätzliche I.D.-Marken können separat bezogen werden.

4. Zutrittsoptionen

Die verfügbaren Zutrittsoptionen sind in Abb. 6 gezeigt.

Ein und Aus	<i>Katze(n) kann/können durch die Klappe ein- und austreten</i>
Nur Eingang	<i>Katze(n) kann/können durch die Klappe eintreten, doch nicht austreten</i>
Nur Ausgang	<i>Katze(n) kann/können durch die Klappe austreten, doch nicht eintreten</i>
Verriegelt	<i>Katze(n) kann/können die Klappe nicht betätigen</i>

Die eingestellte Option kann durch kurzes Drücken auf die Taste "4 WAY" überprüft werden.

4.1 Einstellen der Zutrittsoptionen

Zum Einstellen der Zutrittsoption für Ihre Katze(n) wie folgt vorgehen:

- 4.1.1 Die Taste "4 WAY" 5 Sekunden lang drücken, bis die Anzeige blinkt.
- 4.1.2 Wiederholt auf die Taste "4 WAY" drücken und damit die verfügbaren Zutrittsoptionen (Abb. 6) durchlaufen, bis die gewünschte Option erscheint.
- 4.1.3 Auf die Taste "SET" drücken, womit Ihre Einstellung gespeichert wird.

5. Testen der 4-Wege-Verriegelung

Zur Betätigung der Katzenklappe muss auf die Klappe gedrückt werden, wobei sich eine programmierte I.D.-Marke nahe dazu befinden muss.

Die Katzenklappe versucht dabei 2-6 Sekunden lang, eine I.D.-Marke zu erkennen. (Das Verriegelungssymbol blinkt zur Bestätigung.) Wenn die I.D.-Marke für den Zutritt der Katze programmiert ist, so entriegelt sich die Klappe.

So wird die Katzenklappe getestet:

- 5.1 Die 4-WEGE-Verriegelung auf "EIN & AUS" einstellen (siehe Abschnitt 4.1).
- 5.2 Programmierte I.D.-Marke wie in Abb. 5 gezeigt vor die Katzenklappe halten und auf die Klappe drücken. Die Klappe entriegelt sich dann.
- 5.3 Klappe voll öffnen und wieder schließen lassen. Das Wiedereinschnappen der Verriegelung ist deutlich zu hören.

Nach wiederholtem Drücken auf die Klappe, wobei sich keine I.D.-Marke im Nahbereich davon befindet, schaltet die Katzenklappe in den STROMSPAR-MODUS um. Vor einer neuerlichen Testbetätigung muss 15 Sekunden gewartet werden.

(HINWEIS: Sobald die Klappe geöffnet ist, wird der STROMSPAR-MODUS beendet.)

6. Anbringen der I.D.-Marke(n) an Katze(n)

- 6.1 Falls gewünscht, können Angaben über Ihre Katze auf der Etikette der I.D.-Marke eingetragen werden. Zu diesem Zweck das Etikett beschriften und mit der durchsichtigen, wasserdichten Selbstklebefolie schützen.
- 6.2 **WICHTIG:** Die I.D.-Marke muss am Halsband Ihrer Katze (und NICHT an einem am Halsband angebrachten Ring) befestigt werden, damit sie sich möglichst weit oben und parallel zur Katzenklappe befindet (siehe Abb. 7).

Wir empfehlen die Verwendung eines aus Gewebe bestehenden Halsbands ohne größere Metallanhänger (wie z. B. andere Namensmarken usw.).

7. Gewöhnung Ihrer Katze an die Verwendung der Katzenklappe, oder wenn sie ihre I.D.-Marke verloren hat

Ihre Katze braucht eventuell etwas Zeit, um sich an ihre neue Katzenklappe zu gewöhnen. Zur Gewöhnung Ihrer Katze an das Ein- und Austreten durch die Katzenklappe kann diese auf den GEWÖHNUNGS-Modus eingestellt werden. Zu diesem Zweck müssen die PROGRAMMIERTASTE und die Taste "4 WAY" GLEICHZEITIG 5 Sekunden lang fest gedrückt werden. Die Verriegelung wird entsperrt, und die Anzeige "EIN & AUS" (Abb. 6) blinkt alle 15 Sekunden.

Der GEWÖHNUNGS-MODUS ist eine nützliche Funktion, wenn Ihre Katze ihr Halsband verloren hat, und die Klappe kann in diesem Modus (Entriegelt) verbleiben, bis ein neues Halsband verfügbar ist.

Bitte beachten Sie, dass im Gewöhnungs-Modus die Klappe auch für andere Tiere offen ist.

Zum Beenden des GEWÖHNUNGS-MODUS GLEICHZEITIG 5 Sekunden lang auf die PROGRAMMIERTASTE und die Taste "4 WAY" drücken, wodurch sich die Klappe wieder verriegelt.

Im Falle von sehr scheuen Katzen kann im GEWÖHNUNGS-MODUS die Klappe mit einem Klebeband offen gehalten oder anderweitig abgestützt werden, wobei eventuell auch Futter zum Anlocken benutzt wird, um die Katze zum Ein- oder Austreten durch die Klappe zu ermuntern.

HINWEIS: Bei allen Katzen - insbesondere bei jungen Tieren - wird AUSSDRÜCKLICH empfohlen, erst sicherzustellen, dass sie mit der Betätigung der Katzenklappe vertraut sind, bevor sie damit allein gelassen werden.

8. Auswechseln der Batterie

Wenn die Anzeige "VERRIEGELT" blinkt, müssen die Batterien ausgetauscht werden. Alkaline-Batterien von guter Qualität halten im Normalbetrieb ungefähr 6 bis 9 Monate (was jedoch je nach der Benutzungsfrequenz und der Anzahl von Katzen schwankt).

9. Umprogrammieren einer neuen.D.-Marke

Falls Ihre Katze die I.D.-Marke verlieren sollte, muss die Ersatzmarke wie folgt umprogrammiert werden:

- 9.1 5 Sekunden lang auf die PROGRAMMIERTASTE am linken Ende der Leiterplatte (Abb. 4) drücken, bis die Anzeige für "NUR AUS" aufleuchtet.
- 9.2 Wiederholt auf die Taste "4 WAY" drücken, um die entsprechende Nummer der I.D.-Marke zu wählen, wie durch das entsprechende Symbol bzw. die Symbole in der Tabelle 2 am Ende dieser Anleitung angegeben.
- 9.3 Die I.D.-Marke nahe zur Katzenklappe halten, bis das Anzeigesymbol blinkt.
- 9.4 Auf die Taste "SET" drücken, um Ihre Einstellung zu speichern, und 60 Sekunden warten, bis die Anzeige wieder verschwindet.

10. Rücksetzen auf werksseitige Einstellungen

Zum Rücksetzen der Katzenklappe auf die Einstellungen zum Zeitpunkt ihres Kaufes die Tasten "SET", "4 WAY" und die PROGRAMMIERTASTE gleichzeitig 5 Sekunden lang drücken. Sobald die Rücksetzung erfolgt ist, blinkt die LED-Anzeige in schneller Abfolge. Auf diese Art werden alle I.D.-Marken und alle anderen vorgenommenen Einstellungen gelöscht. Wenn Sie dies überprüfen möchten, so halten sie eine früher programmierte I.D.-Marke an eine Seite der Klappe und drücken sie auf diese. Wenn sich nun die Klappe öffnen sollte, müssen Sie den Rücksetzvorgang wiederholen. Die I.D.-Marke(n) muss/müssen dann neuerlich programmiert werden (siehe Abschnitt 3).

11. Fehlersuche

11.1 Katze verweigert die Verwendung der Klappe

Es kann manchmal einige Zeit dauern, bis eher scheue Katzen den Gebrauch der Katzenklappe erlernen - selbst dann, wenn sie bereits vorher eine andere Katzenklappe benutzt haben.

- Versuchen Sie es vorerst mit dem GEWÖHNUNGS-MODUS (siehe Abschnitt 7).
- Falls erforderlich, kann der von der Sensorerkennung Ihrer Katze bis zur Deaktivierung der Verriegelung verstreichende Standard-Zeitraum von 20 Sekunden auf maximal 80 Sekunden verlängert werden. (Bei Einstellungen von über 20 Sekunden wird die Stromsparsteuerung deaktiviert, wodurch die Öffnung der Klappe für Ihre Katze erleichtert wird. Der Batterieverbrauch erhöht sich jedoch, und es ergibt sich ein höheres Risiko, dass ein anderes Tier durch die Klappe schlüpft.)
- Zur Änderung der Zeiteinstellung gleichzeitig 5 Sekunden lang auf die Taste "SET" und auf die PROGRAMMIERTASTE drücken, bis die Anzeige aufleuchtet. Dann die Zeiteinstellung verändern, und zwar durch so oft wiederholtes Drücken der Taste "4 WAY", bis die gewünschte Zeit erreicht wird, wie in Tabelle 1 gezeigt. Zum Speichern der Einstellung auf die Taste "SET" drücken.

11.2 Klappe reagiert nicht auf programmierte Marke

- Überprüfen Sie, dass der 4-Wege-Verschluss für den Zutritt in der gewünschten Richtung programmiert ist.

- Die Stromsparsteuerung kann eventuell aktiviert worden sein. Drücken Sie vor der neuerlichen Betätigung 60 Sekunden lang nicht auf die Klappe.
- Überprüfen, dass die Batterien in der richtigen Richtung eingelegt sind (Abb.3) und dass sie nicht verbraucht sind und daher ersetzt werden müssen (siehe Abschnitt 8).
- Überprüfen, dass die I.D.-Marke entsprechend am Halsband der Katze angebracht ist (siehe Abschnitt 6.2).
- Überprüfen, dass die Katzenklappe in der entsprechenden Höhe montiert ist (siehe Einbauanleitung).
- Wenn damit keine Abhilfe geschaffen wird, die Batterien entfernen und mindestens 5 Minuten warten. Batterien wieder einlegen und die Katzenklappe auf die WERKSSEITIGEN EINSTELLUNGEN zurücksetzen (siehe Abschnitt 10).

11.3 Klappe nach Betätigung nicht voll geschlossen

Dies kann unter Umständen gelegentlich vorkommen, wobei das Problem sich normalerweise innerhalb von 30 Minuten von selbst bereinigt. Sollte es jedoch weiterhin auftreten, so nehmen Sie die Batterien heraus und legen Sie diese 5 Minuten später wieder ein. Die Verriegelung wird dann wieder wie gewünscht arbeiten.

11.4 Unbefugter Durchtritt durch die Klappe

- Wenn Ihre Katze beim Passieren der Klappe innehält, es kann möglich sein, dass ein anderes Tier zusammen mit bzw. bei noch geöffneter Klappe direkt im Anschluss an die zutrittsberechtigte Katze durch die Klappe tritt. Die Wahrscheinlichkeit, dass dies eintreten könnte, lässt sich vermindern, indem der von der Sensorerkennung Ihrer Katze bis zur Deaktivierung der Verriegelung verstreichende Standard-Zeitraum von 20 Sekunden auf beispielsweise 10 Sekunden reduziert wird. o Zur Änderung dieser Zeiteinstellung gleichzeitig 5 Sekunden lang auf die Taste "SET" und auf die PROGRAMMIERTASTE drücken, bis die Anzeige aufleuchtet. Dann die Zeiteinstellung verändern, und zwar durch so oft wiederholtes Drücken der Taste "4 WAY", bis die gewünschte Zeit erreicht wird, wie in Tabelle 1 gezeigt. Zum Speichern der Einstellung auf die Taste "SET" drücken.
- Wenn ein derartiger Zutritt auf jeden Fall verhindert werden muss, so muss der 4-Wege-Verschluss für ALLE Katzen auf "VERRIEGELT" eingestellt werden.

11.5 Schwierigkeiten beim Einstellen von Funktionen/Zeiten

- Einstelltasten müssen fest gedrückt werden.
- Nach Vornahme jeder Änderung muss zum Speichern der neuen Einstellung stets die Taste "SET" gedrückt werden.
- Wenn 2 Tasten zusammen gedrückt werden müssen, muss dies unbedingt gleichzeitig erfolgen.

Page De Contenu

1. Introduction	17
2. Installation des piles	17
3. Programmation des disques d'identification	17
4. Options d'accès	18
4.1 Réglage des options d'accès	18
5. Pour tester le verrou à 4 positions	18
6. Pose d'un(de) disque(s) d'identification sur votre(vos) chat(s)	19
7. Comment habituer votre chat à utiliser la chatière ou comment faire s'il a perdu son disque d'identification	19
8. Changement de la pile	19
9. Pour reprogrammer un nouveau disque d'identification	20
10. Réinitialisation d'usine	20
11. Dépannage	20

1. Introduction

Merci d'avoir choisi la chatière Elite Selective de Cat Mate.

Nous vous recommandons de soigneusement lire ces instructions pour vous familiariser avec le produit avant de commencer.

La chatière Elite Selective de Cat Mate vous permet de contrôler les entrées et sorties d'un maximum de 7 chats.

Afin d'éviter que vos réglages ne soient facilement modifiés, nous avons conçu les touches de commandes de sorte qu'elles nécessitent une pression ferme pour fonctionner.

Les réglages ne seront sauvegardés que si vous appuyez sur la touche « SET ».

2. Installation des piles

- Retirez le couvercle de la pile en le poussant vers le haut (voir la fig. 2). Le couvercle sautera.
- Insérez 4 piles alcalines AA (R6) comme illustré (fig. 3), en faisant glisser les 2 batteries du fond en premier. Ne remettez le couvercle en place qu'une fois que vous aurez programmé vos disques d'identification.

3. Programmation des disques d'identification

L'étape suivante consiste à programmer vos disques d'identification. Chaque chat (jusqu'à un maximum de 7), se verra attribuer son propre disque d'identification unique. Nous vous recommandons de choisir un numéro pour votre chat (vos chats) et de le marquer sur l'étiquette du disque d'identification (c'est à dire 1,2,3 etc.), pour vous y référer ultérieurement.

Un espace est prévu à la fin de ces instructions pour noter cette information, (tableau 2). *REMARQUE : la séquence de programmation est temporisée et la diode se replacera sur mode normal si chaque étape n'est pas effectuée dans un délai de 60 secondes.*

Afin que la chatière reconnaisse le disque d'identification de votre chat (vos chats), il vous faudra procéder comme suit :

- Maintenez la touche « PROGRAM » enfoncée sur la gauche du circuit imprimé pendant 5 secondes (fig. 4) jusqu'à ce que le témoin « OUT ONLY » (sortie uniquement) s'allume.
- Placez l'avant du disque d'identification contre la chatière (fig. 5).
- Une fois que la chatière aura programmé le disque d'identification, le témoin « OUT ONLY » (sortie uniquement) s'allumera.
- Écartez le disque d'identification de la chatière, puis appuyez sur la touche « SET » pour sauvegarder le réglage.
- Le symbole «  » s'allumera alors.

Pour ajouter d'autres chats, jusqu'à un maximum de 7, répétez les étapes 3.2 à 3.4, en notant qu'un symbole différent est attribué à chaque disque d'identification conformément au tableau 2 à la fin du présent mode d'emploi.

Une fois que vous aurez terminé cette opération, n'appuyez sur aucune touche pendant 80 secondes. (Si vous avez atteint le maximum et programmé 7 disques, le programme quittera cette fonction automatiquement).

REMARQUE : le pack fourni contient 2 disques d'identification. Il est possible d'acheter des disques supplémentaires.

4. Options d'accès

Les options d'accès disponibles sont indiquées à la fig. 6.

Entrée & sortie (« In & Out ») *Les chats peuvent aller et venir en passant par la chatière*

Entrée seulement (« In Only ») *Les chats peuvent entrer par la chatière, mais ne peuvent pas ressortir*

Sortie seulement (« Out Only ») *Les chats peuvent sortir par la chatière, mais ne peuvent pas entrer*

Verrouillée (« Locked ») *Les chats ne peuvent pas utiliser la chatière*

Il est possible de vérifier l'option sélectionnée en appuyant brièvement sur la touche « 4 WAY ».

4.1 Réglage des options d'accès

Pour configurer les options d'accès requise pour vos chats, veuillez procéder comme suit :

- 4.1.1 Maintenez la touche « 4 WAY » enfoncée pendant 5 secondes jusqu'à ce que l'affichage clignote.
- 4.1.2 Appuyez plusieurs fois sur la touche « 4 WAY » pour faire défiler les options d'accès disponibles (fig. 6), jusqu'à ce que vous trouviez celle que vous recherchez.
- 4.1.3 Appuyez sur la touche « SET » pour sauvegarder le réglage.

5. Pour tester le verrou à 4 positions

Pour faire fonctionner la chatière, vous devrez pousser cette dernière et disposer d'un disque d'identification programmé.

La chatière recherchera un disque d'identification pendant 2-6 secondes. (le symbole «  » clignotera pour le confirmer). Si le disque est programmé pour autoriser l'accès du chat, la chatière se déverrouillera.

Pour tester la chatière :

- 5.1 Réglez le verrou à 4 positions sur « IN & OUT » (Entrée & sortie) (voir la section 4.1).
- 5.2 Placez le disque d'identification programmé devant le battant de la chatière comme illustré à la fig. 5 et poussez cette dernière. La chatière devrait se déverrouiller.
- 5.3 Ouvrez complètement la chatière et laissez-la se refermer. Vous entendrez le verrou s'enclencher.

Si vous appuyez à plusieurs reprises sur la chatière sans qu'un disque d'identification se trouve à proximité, cette dernière passera en mode économie (« POWER SAVING »). Vous devrez patienter 15 secondes avant de réessayer.

(REMARQUE : dès ouverture de la chatière, le mode économie est annulé).

6. Pose d'un(de) disque(s) d'identification sur votre(vos) chat(s).

- 6.1 Si vous le souhaitez, notez les détails de votre chat sur l'étiquette du disque d'identification en utilisant un stylo et en recouvrant avec la feuille transparente étanche pour protéger l'écriture.
- 6.2 **IMPORTANT** : fixez directement le disque au collier (ET NON PAS à un anneau fixé au collier) afin qu'il soit positionné aussi haut que possible et parallèle à la chatière (comme illustré à la fig. 7).

Nous recommandons l'utilisation d'un collier en tissu ne comportant pas de grosses médailles métalliques (autres disques d'identification, etc.).

7. Comment habituer votre chat à utiliser la chatière ou comment faire s'il a perdu son disque d'identification

Votre chat pourra mettre quelque temps à s'habituer à sa nouvelle chatière. Pour l'aider à s'habituer à entrer et à sortir par la chatière, il est possible de régler cette dernière sur le mode d'entraînement (« TRAINING MODE ») en appuyant fermement et en même temps sur les touches « PROGRAM » et « 4 WAY » pendant 5 secondes. Le verrou se débloquera et le symbole « IN & OUT » (Entrée & sortie - fig. 6) clignotera toutes les 15 secondes.

Le mode d'entraînement est utile si votre chat a perdu son collier, et permet de conserver la chatière dans cette position (déverrouillée) jusqu'à ce que vous achetiez un nouveau collier.

Sachez néanmoins qu'en mode d'entraînement, votre chatière laissera également passer les autres animaux.

Pour quitter le mode d'entraînement, appuyez **SIMULTANÉMENT** sur les touches « PROGRAM » et « 4 WAY » pendant 5 secondes et la chatière se verrouillera à nouveau.

Pour les chats particulièrement hésitants, il est possible, en mode d'entraînement, d'utiliser du ruban adhésif ou tout autre accessoire pour maintenir la chatière ouverte, tout en attirant le chat avec de la nourriture pour l'habituer à entrer et à sortir par la chatière.

REMARQUE : Nous vous recommandons de NE PAS laisser les chats, en particulier les chatons, utiliser la chatière seuls tant que vous ne serez pas absolument sûr qu'ils maîtrisent son fonctionnement.

8. Changement de la pile

Si le témoin de verrouillage clignote, cela signifie qu'il est nécessaire de changer les piles. Les piles alcalines de bonne qualité doivent habituellement durer de 6 à 9 mois. (selon le nombre de chats et la fréquence des passages).

9. Pour reprogrammer un nouveau disque d'identification

Si votre chat perd son disque d'identification, il vous faudra reprogrammer le disque de remplacement comme suit :

- 9.1 Appuyez sur la touche « PROGRAM » sur la gauche du circuit imprimé (fig. 4), pendant 5 secondes, jusqu'à ce que le témoin « OUT ONLY » (sortie uniquement) s'allume.
- 9.2 Appuyez plusieurs fois sur la touche « 4 WAY » pour sélectionner le numéro du disque d'identification souhaité, identifié par le symbole correspondant dans le tableau 2 donné à la fin des présentes instructions.
- 9.3 Rapprochez le disque d'identification de la chatière jusqu'à ce que le symbole affiché clignote.
- 9.4 Appuyez sur la touche « SET » pour sauvegarder le réglage et patientez 60 secondes jusqu'à ce que l'affichage disparaisse.

10. Réinitialisation d'usine

Pour ramener la chatière sur le réglage d'usine, maintenez les touches « SET », « 4 WAY » et « PROGRAM » enfoncées simultanément pendant 5 secondes. Après réinitialisation, la diode clignotera rapidement. Cette procédure effacera tous les disques d'identification et tous les autres réglages. Si vous souhaitez le vérifier, placez un disque d'identification précédemment programmé contre la chatière et poussez cette dernière. Si le battant s'ouvre, il vous faudra suivre à nouveau les instructions de réinitialisation d'usine (« FACTORY RESET »). Il vous faudra ensuite reprogrammer les disques d'identification (voir la section 3).

11. Dépannage

11.1 Le chat n'utilise pas la chatière

Il faut parfois un certain temps pour que les chats timides apprennent à se servir de la chatière - même s'ils en ont déjà utilisé une auparavant.

- Commencez par utiliser le mode d'entraînement (« TRAINING MODE » - voir la section 7).
- Si nécessaire, il est possible d'augmenter le temps durant lequel le verrou est désactivé après détection de votre chat, entre 20 secondes (standard) et 80 secondes (maximum). (Au-delà de 20 secondes, le circuit d'économie d'énergie est désactivé, ce qui le signifie qu'il sera plus facile pour votre chat d'utiliser la chatière, même si la consommation électrique et le risque de voir passer un autre animal par la chatière augmentent d'autant).
- Pour ajuster ce réglage de temporisation, maintenez les touches « SET », et « PROGRAM » enfoncées simultanément pendant 5 secondes jusqu'à ce que l'affichage clignote. Ajustez le délai en appuyant plusieurs fois sur la touche « 4 WAY » pour obtenir le réglage désiré conformément au tableau 1. Appuyez sur la touche « SET » pour sauvegarder le réglage.

11.2 La chatière ne s'ouvre pas en réponse à un disque programmé

- Vérifiez que le verrou à 4 positions est programmé pour permettre l'accès dans la direction souhaitée.
- Il se peut que le circuit d'économie d'énergie ait été activé. Patientez 60 secondes sans déplacer le battant avant d'essayer de l'utiliser à nouveau.
- Vérifiez que les piles soient correctement orientées (fig.3) et qu'elles n'aient pas besoin d'être changées (voir la section 8).
- Vérifiez que le disque d'identification soit correctement fixé au collier du chat (voir la section 6.2).
- Vérifiez que la chatière soit positionnée à la bonne hauteur (voir les instructions de montage).
- Si rien ne règle le problème, retirez les piles et patientez pendant un minimum de 5 minutes. Remettez les piles en place, puis effectuez une réinitialisation d'usine (« FACTORY RESET ») (voir la section 10).

11.3 La chatière ne s'est pas complètement fermée

Ce problème peut se produire à de très rares occasions et se corrige habituellement de lui-même dans les 30 minutes. S'il persiste, retirez les piles pendant 5 minutes avant de les remettre en place ; le verrou devrait fonctionner normalement ensuite.

11.4 Accès non autorisé par la chatière

- Si un chat hésite au moment où il passe par la chatière, il est possible pour un autre animal de pousser le battant et de passer par la chatière. Il est possible de réduire ce risque en diminuant le temps durant lequel le verrou est désactivé après détection de votre chat, de 20 secondes (standard) à 10 secondes (par exemple). Pour cela, maintenez les touches « SET », et « PROGRAM » enfoncées simultanément pendant 5 secondes jusqu'à ce que l'affichage clignote. Ajustez le délai en appuyant plusieurs fois sur la touche « 4 WAY » pour obtenir le réglage désiré conformément au tableau 1. Appuyez sur la touche « SET » pour sauvegarder le réglage.
- S'il est essentiel d'empêcher tout accès non autorisé, le verrou à 4 positions devra être réglé sur « VERROUILLÉ » pour TOUS les chats.

11.5 Difficultés pour régler les fonctions requises/l'heure

- Il est nécessaire d'appuyer fermement sur les touches.
- Souvenez-vous d'appuyer sur la touche « SET » après toute modification pour sauvegarder le réglage.
- Quand vous devez appuyer sur deux touches en même temps, veillez à bien le faire simultanément.

Página Del Contenido

1. Introducción	23
2. Instalación de las pilas	23
3. Programación del disco(s) de I.D.	23
4. Opciones de acceso	24
4.1 Configuración de las opciones de acceso	24
5. Comprobación del cerrojo de 4 posiciones	24
6. Colocación del disco(s) de I.D. en su gato(s)	25
7. Entrenamiento de su gato para utilizar la gatera o si el gato ha perdido su disco de I.D.	25
8. Cambio de las pilas	25
9. Reprogramación de un disco de I.D. nuevo	26
10. Reajuste de fábrica	26
11. Resolución de problemas	26

1. Introducción

Gracias por elegir la Gatera Selectiva Cat Mate Elite.

Le recomendamos que lea detenidamente estas instrucciones para familiarizarse con el producto antes de comenzar la instalación.

La Gatera Selectiva Cat Mate Elite le permite controlar el acceso de hasta 7 gatos a través de su gatera.

Para asegurar que los ajustes elegidos no puedan manipularse fácilmente, hemos creado botones de control cuyo accionamiento requiere una pulsación firme.

Los ajustes no se guardarán a menos que pulse el botón 'SET'.

2. Instalación de las pilas

- 2.1 Quite la cubierta de las pilas empujándola hacia arriba (véase la Fig. 2). La cubierta se soltará.
- 2.2 Introduzca 4 pilas alcalinas AA (R6) como se muestra en la (Fig. 3), deslizando las 2 pilas del fondo primero. No recoloque la cubierta hasta que haya programado su disco(s) de I.D.

3. Programación del disco(s) de I.D.

El siguiente paso es programar su disco(s) de I.D. Cada gato (hasta un máximo de 7), recibirá su propio disco de I.D. Le recomendamos que elija ahora un número para su gato(s) y lo escriba en la etiqueta del disco de I.D. (es decir, 1, 2, 3, etc.), para referencia futura.

Al final de estas instrucciones se ofrece espacio para anotar dicha información (Tabla 2). *NOTA: La secuencia de programación es sensible al tiempo, por lo que el LED volverá a la visualización normal si cada paso no se completa en un plazo de 60 segundos.*

Para que la gatera reconozca el disco de I.D. de su gato(s), Vd. deberá hacer lo siguiente:

- 3.1 Pulse y sujete el botón 'PROGRAM', situado en el extremo izquierdo del tablero de circuitos, durante 5 segundos (Fig. 4), hasta que se ilumine el indicador 'EXTERIOR SÓLO'.
- 3.2 Coloque la parte delantera del disco de I.D. contra la gatera (Fig. 5).
- 3.3 Cuando la gatera haya programado el disco de I.D., destellará el indicador 'EXTERIOR SÓLO'.
- 3.4 Aleje el disco de I.D. de la hoja y pulse el botón 'SET' para guardar el ajuste.
- 3.5 Ahora, se iluminará el símbolo .

Para gatos adicionales, hasta un máximo de 7, repita los pasos de 3.2 a 3.4, y observe cómo se asigna un símbolo diferente a cada disco de I.D., como se muestra en la Tabla 2, al final de estas instrucciones.

Cuando haya completado esta tarea, no pulse ningún botón durante 80 segundos. (Si ha alcanzado el máximo y programado 7 discos, el sistema saldrá automáticamente).

NOTA: En su paquete se suministran 2 discos de I.D. Vd. podrá adquirir discos adicionales.

4. Opciones de acceso

Las opciones de acceso disponibles se muestran en la Fig. 6.

Entrar y Salir *El gato(s) puede entrar y salir por la gatera*

Entrada Solamente *El gato(s) puede entrar por la gatera pero no puede salir por la gatera*

Salida Solamente *El gato(s) puede salir por la gatera pero no puede entrar por la gatera*

Cerrada *El gato(s) no puede utilizar la gatera*

La opción seleccionada podrá comprobarse pulsando brevemente el botón '4 WAY'.

4.1 Configuración de las opciones de acceso

Para configurar la opción de acceso requerida para su gato(s), proceda de la siguiente manera:

- 4.1.1 Pulse y sujete el botón '4 WAY' durante 5 segundos hasta que destelle la pantalla.
- 4.1.2 Pulse repetidamente el botón '4 WAY' para desplazarse a través de las opciones de acceso disponibles (Fig. 6), hasta que llegue a la deseada.
- 4.1.3 Pulse el botón 'SET' para guardar el ajuste.

5. Comprobación del cerrojo de 4 posiciones

Para operar la gatera, Vd. deberá empujar la hoja y tener un disco de I.D. programado.

La gatera buscará un disco de I.D. durante 2-6 segundos. (El símbolo '🔒' destellará para confirmar esta acción). Si el disco de I.D. está programado para permitir acceso a su gato, la hoja se abrirá.

Para comprobar la gatera:

- 5.1 Ajuste el cerrojo '4 WAY' en la posición 'ENTRAR Y SALIR' (véase la Sección 4.1).
- 5.2 Coloque el disco de I.D. programado en frente de la hoja de la gatera como se muestra en la Fig. 5 y empujela. La hoja deberá abrirse.
- 5.3 Abra la hoja por completo y deje que se cierre. Oír como se cierra.

Si empuja repetidamente la hoja sin un disco de I.D. cercano a la gatera, pasará al modo de 'AHORRO ENERGÍA'. Deberá esperar 15 segundos antes de volver a intentarlo.

(NOTA: Al abrirse la gatera, el modo de 'AHORRO ENERGÍA' se cancelará).

6. Colocación del disco(s) de I.D. en su gato(s)

- 6.1 Si lo desea, anote los datos de su gato en la etiqueta del disco de I.D.; escriba en dicha etiqueta con bolígrafo y pegue la película transparente impermeable sobre ella.
- 6.2 **IMPORTANTE:** Acople el disco directamente al collar (NO a un aro acoplado al collar) para mantenerlo lo más alto posible y paralelo a la gatera (como se muestra en la Fig. 7).

Recomendamos el uso de un collar de tejido sin acoplamientos metálicos grandes (otros discos con el nombre, etc.).

7. Entrenamiento de su gato para utilizar la gatera o si el gato ha perdido su disco de I.D.

Puede que su gato necesite un poco de tiempo para acostumbrarse a su nueva gatera. Para ayudar al gato a acostumbrarse a entrar y salir por la gatera, ésta deberá ajustarse al 'MODO ENTRENAMIENTO' pulsando los botones 'PROGRAM' y '4 WAY' firmemente y AL MISMO TIEMPO durante 5 segundos. El cerrojo se abrirá y el símbolo 'ENTRAR Y SALIR' (Fig. 6) destellará a intervalos de 15 segundos.

El 'MODO ENTRENAMIENTO' es útil si su gato ha perdido el collar; la gatera puede permanecer en este modo (Abierto) hasta que compre un collar nuevo.

Por favor, observe que en el MODO ENTRENAMIENTO su gatera permitirá la entrada de otros animales.

Para salir del 'MODO ENTRENAMIENTO', pulse los botones 'PROGRAM' y '4 WAY' AL MISMO TIEMPO durante 5 segundos, y la gatera volverá a cerrarse.

Para los gatos inseguros, mientras esté en el 'MODO ENTRENAMIENTO', la gatera podrá pegarse con cinta adhesiva o sujetarse en posición abierta, y utilizar comida para animar al gato a entrar y salir por ella.

NOTA: NO recomendamos dejar solos a los gatos, particularmente a los cachorros, cuando utilicen la gatera, hasta que Vd. se sienta satisfecho de que están completamente familiarizados con su operación.

8. Cambio de las pilas

Cuando destelle el indicador 'CERRADO', las pilas deberán cambiarse. Normalmente, las pilas alcalinas de buena calidad durarán de 6 a 9 meses aproximadamente. (Dependiendo de la cantidad de uso por parte del gato(s) y del número de gatos).

9. Reprogramación de un disco de I.D. nuevo

Si su gato pierde el disco de I.D., Vd. deberá reprogramar el nuevo de la siguiente manera:

- 9.1 Pulse el botón 'PROGRAM' situado en el extremo izquierdo del tablero de circuitos (Fig. 4) durante 5 segundos, hasta que se ilumine el indicador 'EXTERIOR SÓLO'.
- 9.2 Pulse el botón '4 WAY' repetidamente para seleccionar el número de disco de I.D. apropiado, indicado por el símbolo(s) correspondiente(s) de la Tabla 2, situada al final de estas instrucciones.
- 9.3 Coloque el disco de I.D. cerca de la gatera, hasta que destelle el símbolo.
- 9.4 Pulse el botón 'SET' para guardar la configuración y espere 60 segundos hasta que se despeje la pantalla.

10. Reajuste de fábrica

Para reajustar la gatera a la configuración que tenía cuando la compró: sujete los botones 'SET', '4 WAY' y 'PROGRAM' simultáneamente, durante 5 segundos; cuando se haya reconfigurado, la pantalla LED destellará rápidamente. Este procedimiento borrará todos los ajustes del disco(s) de I.D., así como todos los demás ajustes. Si desea verificar esta condición, coloque un disco de I.D. previamente programado contra la gatera y empuje la hoja. Si la hoja se abre, deberá repetir las instrucciones de 'REAJUSTE'. Seguidamente, necesitará reprogramar el disco(s) de I.D. (véase la Sección 3).

11. Resolución de problemas

11.1 El gato no utiliza la gatera

Los gatos indecisos pueden tardar cierto tiempo en aprender a utilizar la gatera; incluso si ya han empleado otras gateras anteriormente.

- Primero, utilice el 'MODO ENTRENAMIENTO' (véase la Sección 7).
- Si fuera necesario, Vd. podrá aumentar el tiempo durante el que el cierre permanece desactivado después de detectar al gato, de los 20 segundos estándar hasta un máximo de 80 segundos. (Por encima de 20 segundos, el circuito de ahorro de energía se desactivará, por lo que a su gato le resultará más fácil emplear la gatera; no obstante, también aumenta el consumo de pilas y el riesgo de que otro animal pueda usar la gatera).
- Para ajustar esta configuración de tiempo, pulse los botones 'SET' y 'PROGRAM' simultáneamente, durante 5 segundos, hasta que se ilumine la pantalla. Ajuste el tiempo pulsando el botón '4 WAY' repetidamente hasta conseguir el tiempo deseado, como se indica en la Tabla 1. Pulse el botón 'SET'.

11.2 La gatera no se abre en respuesta al disco programado

- Compruebe que el cerrojo '4 WAY' esté programado para permitir el acceso en la dirección elegida.
- Los circuitos de ahorro de energía podrían estar activados. No mueva la hoja durante 60 segundos antes de volver a usarla.
- Compruebe que las pilas están colocadas correctamente (Fig.3) y que no necesitan recambio (véase la Sección 8).
- Compruebe que el disco de I.D. está acoplado correctamente al collar del gato (véase la Sección 6.2).
- Compruebe que la gatera está montada a la altura correcta (véanse las Instrucciones de instalación).
- Si falla todo lo demás, saque las pilas y espere 5 minutos como mínimo. Vuelva a colocar las pilas y realice un 'REAJUSTE DE FÁBRICA' (véase la Sección 10).

11.3 La hoja no se ha cerrado por completo

Este problema puede producirse muy ocasionalmente y, por lo general, se autocorregirá en 30 minutos. Si el problema continúa, extraiga las pilas durante 5 minutos antes de volver a colocarlas; esto restituirá la acción de cierre correcta.

11.4 Acceso no autorizado a través de la gatera

- Si un gato atraviesa la gatera pero vacila, es posible que otro animal 'empuje' y pase por la gatera. Las posibilidades de que esto ocurra pueden reducirse reajustando el tiempo que el cerrojo permanece desactivado después de detectar a su gato, de los 20 segundos estándar a, por ejemplo, 10 segundos. Para ello, pulse los botones 'SET' y 'PROGRAM' simultáneamente durante 5 segundos, hasta que la pantalla destelle. Ajuste el tiempo pulsando el botón '4 WAY' repetidamente hasta lograr el tiempo deseado, como se indica en la Tabla 1. Pulse el botón 'SET' para guardar el ajuste.
- Cuando sea esencial que no se produzca acceso no autorizado, el cerrojo '4 WAY' deberá ajustarse a 'CERRADO' para TODOS los gatos.

11.5 Dificultad para configurar las funciones/tiempos requeridos

- Los botones deben pulsarse firmemente.
- Recuerde pulsar el botón 'SET' después de efectuar un cambio para guardar el ajuste.
- Cuando deba pulsar 2 botones juntos, asegúrese de pulsarlos al mismo tiempo.

De Pagina van de inhoud

1. Introductie	29
2. Het plaatsen van de batterijen	29
3. Programmering van de I.D.disk(s)	29
4. Toegangsmogelijkheden	30
4.1 Instelling van toegangsmogelijkheden	30
5. Het testen van de 4-voudige vergrendeling	30
6. Het bevestigen van de I.D.disk(s) aan uw kat(ten)	31
7. Uw kat leren de kattendeur te gebruiken of als uw kat zijn I.D.disk heeft verloren	31
8. Vervangen van batterijen	31
9. Programmering van een nieuwe I.D.disk	32
10. Weer instellen van fabrieksgegevens	32
11. Trouble shooting	32

1. Introductie

Proficiat met de aankoop van de Cat Mate Elite Selective Kattendeur.

Lees deze instructies zorgvuldig door en bekijk het product goed voor u begint.

Met de Cat Mate Elite Selective Kattendeur kunt u op 7 manieren de toegang tot en het verlaten van huis voor uw kat instellen

Om er zeker van te zijn dat er niet gemakkelijk met de deur u gekozen instelling geknoeid kan worden, zijn de bedieningsknoppen zo gemaakt dat ze, om zoals gewenst te functioneren, stevig ingedrukt moeten worden.

De gewenste instellingen worden uitsluitend opgeslagen als u de 'SET' knop indrukt.

2. Het plaatsen van de batterijen

- 2.1 Verwijder de batterijafdekplaat door hem omhoog te drukken (zie Fig. 2) waardoor hij los komt.
- 2.2 Plaats 4 x AA (R6) Alkaline batterijen in de houder zoals aangegeven (Fig. 3), door de twee buitenste batterijen er het eerst in te schuiven. Wacht met het weer op de plaats zetten van de afdekplaat tot u de I.D disk(s) hebt geprogrammeerd.

3. Programmering van de I.D.disk(s)

De volgende stap is het programmeren van uw I.D.disk(s). Elke kat (maximaal 7) krijgt zijn eigen, unieke I.D.disk. Het is het best dat u nu een nummer kiest voor uw kat(ten) en het op de I.D.disk label aangeeft (bij voorbeeld 1,2,3 enz) dit als geheugensteuntje later.

U kunt de gegevens noteren onder aan deze instructies. (Tabel 2). *NB: de programmeringvolgorde is tijdgevoelig, de LED schakelt terug naar de normale display als elke handeling niet binnen 60 seconden verricht is.*

De kattendeur moet de I.D.disk van uw kat(ten) kunnen herkennen, u dient daarom als volgt te handelen:

- 3.1 Druk de 'PROGRAM' knop aan de linkerzijde van het circuitboard 5 seconden lang in (Fig. 4) tot het signaal 'OUT ONLY' oplicht.
- 3.2 Houd de voorkant van de I.D.disk tegen de kattendeur (Fig. 5).
- 3.3 Zodra de kattendeur de I.D.disk heeft geprogrammeerd, gaat het signaal 'OUT ONLY' knipperen.
- 3.4 De I.D. disk uit het luik halen en dan op de knop 'SET' drukken om de stand op te slaan.
- 3.5 Nu zal het 'i' symbool oplichten.

Als u nog meer katten hebt, totaal aantal 7, herhaalt u de stappen 3.2 en 3.4. waarbij u een verschillend symbool aan elke I.D.disk toekent, zoals in Tabel 2 aan het einde van deze instructies.

Als u dat gedaan hebt, drukt u 80 seconden lang geen enkele knop in (als u het maximum aantal (7) disks hebt geprogrammeerd, stopt het vanzelf).

NB: in de verpakking bevinden zich 2 I.D.disks, extra I.D.disks kunt u bijkopen.

4. Toegangsmogelijkheden

De toegangsmogelijkheden zijn aangegeven in Fig. 6.

In en uit Kat(ten) kunnen door de kattendeur naar binnen en naar buiten

Alleen toegang Kat(ten) kunnen door de kattendeur wel naar binnen maar niet naar buiten

Alleen uitgang Kat(ten) kunnen door de kattendeur wel naar buiten maar niet naar binnen

Gesloten Kat(ten) kunnen door de kattendeur niet gebruiken

De geselecteerde mogelijkheid kan gecontroleerd worden door de '4 WAY' knop kort in te drukken,

4.1 Instelling van toegangsmogelijkheden

Om de gewenste toegangsmogelijkheid voor uw kat(ten) in te stellen gaat u als volgt te werk:

4.1.1 Druk de '4 WAY' knop 5 seconden lang in totdat het display scherm knippert.

4.1.2 Druk de '4 WAY' knop een aantal maal in om de beschikbare toegangsmogelijkheden te zien (Fig. 6), tot u de door u gewenste mogelijkheid vindt.

4.1.3 Druk de 'SET' knop in om de instelling op te slaan.

5. Het testen van de 4-voudige vergrendeling

Om de kattendeur in werking te stellen, moet u tegen de kattendeur drukken en hebt u een geprogrammeerde I.D.disk nodig.

De kattendeur heeft 2 tot 6 seconden tijd nodig om op I.D.disk te reageren. (Het '🔒' symbool zal gaan knipperen ter bevestiging.) Als de I.D.disk zo geprogrammeerd is dat uw kat binnen gelaten wordt, zal de kattendeur van slot gaan.

Het testen van de kattendeur:

5.1 Stel de 4-voudige vergrendeling in op 'IN & OUT' (zie sectie 4.1).

5.2 Houdt de geprogrammeerde I.D.disk voor de kattendeur zoals aangegeven in Fig. 5, duw vervolgens tegen de kattendeur zodat hij van slot gaat.

5.3 Duw de kattendeur geheel open, en laat hem weer dicht vallen. U hoort nu het slot klikken.

Als u, zonder een I.D.disk in de buurt van de kattendeur, herhaaldelijk tegen de kattendeur duwt, treedt de 'POWER SAVING' stand in werking gesteld en dient u 15 seconden te wachten voor u het opnieuw kunt proberen.

(NB: zodra de kattendeur weer open is, wordt de 'POWER SAVING' stand geïnactiveerd).

6. Het bevestigen van de I.D.disk(s) aan uw kat(ten)

6.1 Als u dat wenst kunt u de gegevens van uw kat op de label van de I.D.disk aanbrengen door ze met pen op de label te noteren en af te dekken met de doorzichtige waterproof sticker.

6.2 BELANGRIJK. Bevestig de disk direct aan het halsbankje, NIET aan een ringetje dat aan het halsbandje hangt, zodat de disk zo hoog mogelijk en parallel aan de kattendeur hangt (zie Fig. 7).

Wij adviseren een halsbandje van textiel waaraan niets anders en zeker niets van metaal hangt. (bij voorbeeld een naamplaatje).

7. Uw kat leren de kattendeur te gebruiken of als uw kat zijn I.D.disk heeft verloren

Het kan enige tijd duren voor uw kat gewend raakt aan de nieuwe kattendeur. Om uw kat te helpen gewend te raken om via de kattendeur naar binnen en naar buiten te gaan, kan de kattendeur op de 'TRAINING MODE' stand ingesteld worden door zowel de 'PROGRAM' als de '4 WAY' knop TEGELIJK 5 minuten lang stevig in te drukken. De vergrendeling ontsluit zich en het 'IN & OUT' symbool (Fig. 6) licht elke 15 seconden op.

De 'TRAINING MODE' is ook handig in geval uw kat zijn halsbandje heeft verloren. De kattendeur kan zo afgesteld blijven (niet afgesloten) tot u een nieuw halsbandje hebt gekocht.

Bedenk wel dat de kattendeur in TRAINING MODE ook andere dieren kan binnen laten.

Om de 'TRAINING MODE' te verlaten, drukt u zowel de 'PROGRAM' als de '4 WAY' knop TEGELIJK 5 minuten lang stevig in. De kattendeur zal zich nu weer vergrendelen.

Voor erg aarzelende katten kan de kattendeur die op 'TRAINING MODE' is ingesteld, opgehouden worden en kan de kat met behulp van zijn voer aangemoedigd worden de kattendeur te gebruiken.

NB: het is niet verstandig om katten en met name jonge katten alleen te laten bij gebruik van een nieuwe kattendeur zolang u er niet van overtuigd bent dat ze ermee vertrouwd zijn.

8. Vervangen van batterijen

Als de 'LOCKED' indicatie oplicht, dienen de batterijen vervangen worden. Goede kwaliteit alkaline batterijen gaan gewoonlijk ongeveer 6 tot 9 maanden mee. (Dit afhankelijk van het aantal katten en de intensiteit van het gebruik van de kattendeur.)

9. Programmering van een nieuwe I.D.disk

Als uw kat zijn I.D.disk heeft verloren, dient u de vervangende disk als volgt te programmeren:

- 9.1 Druk de 'PROGRAM' knop aan de linkerkant van het circuitboard (Fig. 4) 5 seconden lang in tot 'OUT ONLY' oplicht.
- 9.2 Druk de '4 WAY' knop herhaaldelijk in om het correcte I.D.disk nummer, aangegeven door het (de) juiste symbool (symbolen) in Tabel 2 aan het einde aan deze instructies, te selecteren
- 9.3 Beweeg de I.D.disk vlak bij de kattendeur heen en weer totdat het symbool I.D.disk knippert.
- 9.4 Druk de 'SET' knop in om de instelling op te slaan en wacht vervolgens tot de display verdwijnt.

10. Weer instellen van fabrieksgegevens

Om de kattendeur weer zo in te stellen als hij was toen u hem kocht, houdt u de SET, '4 WAY' en 'PROGRAM' knop 5 seconden lang tegelijkertijd ingedrukt. Als de oorspronkelijke fabrieksinstelling bereikt is gaat het LED scherm snel knipperen. Deze handeling maakt dat elke I.D.disk en elke andere instelling gewist wordt. Ter controle houdt u de eerder geprogrammeerde I.D.disk tegen de kattendeur waartegen u duwt. Als de kattendeur open gaat, dient u de 'handeling voor 'Weer instellen van fabrieksgegevens' te herhalen. Daarna moet u de I.D.disk(s) opnieuw programmeren (zie sectie 3).

11. Trouble shooting

11.1 De kat wil de kattendeur niet gebruiken.

Verlegen katten hebben misschien meer tijd nodig om de kattendeur te leren gebruiken - zelfs al hebben ze eerder een andere kattendeur gebruikt.

- Probeer de methode 'Uw kat de kattendeur leren gebruiken' aangegeven in sectie 7 nog eens.
- U kunt, nadat u uw kat hebt gadeslagen, de tijdsduur dat de vergrendeling geïnactiveerd is verlengen van de 20 seconden standaardtijd tot maximaal 80 seconden. (Bij meer dan 20 seconden wordt het energiebesparende circuit geïnactiveerd waardoor uw kat het gemakkelijker vindt de kattendeur te gebruiken, maar het vraagt meer van de levensduur van de batterijen, terwijl ook de kans dat een ander dier de kattendeur gebruikt, toeneemt.)
- Om de tijdstelling te veranderen, drukt u de 'SET' en 'PROGRAM' tegelijkertijd 5 seconden lang in tot de display oplicht. Stel de tijd in door de '4 WAY' knop herhaaldelijk in te drukken om de gewenste tijd bereiken zoals aangegeven in Tabel 1. Druk op de 'SET' knop om de nieuwe instelling op te slaan.

11.2 De kattendeur reageert niet op de geprogrammeerde disk

- Controleer of de 4-voudige vergrendeling zo is afgesteld dat toegang in de gewenste richting mogelijk is.
- Het energiebesparende circuit kan in werking zijn gesteld. Laat het luik 60 seconden met rust voor u het nog eens probeert.
- Controleer of de batterijen goed in de houder zitten (Fig. 3) of wel vervangen moeten worden (zie sectie 8).
- Controleer of de I.D.disk goed aan het halsbandje van de kat bevestigd is (zie sectie 6.2).
- Controleer of de kattendeur op de goede hoogte is gemonteerd (zie montage instructies).
- Indien het probleem nog steeds niet verholpen is, verwijdert u de batterijen en wacht vervolgens minstens 5 minuten. Plaats de batterijen weer in de houder en herhaal de handeling 'Weer instellen van fabrieksgegevens' (zie sectie 10).

11.3 De kattendeur sluit niet goed

Dit probleem kan zich af en toe voor doen en het herstelt zich als regel binnen 30 minuten vanzelf. Als het probleem aanhoudt, verwijdert u de batterijen en wacht 5 minuten voor u ze terugzet, daarmee zal de juiste vergrendeling zich weer instellen.

11.4 Ongewenste toegang via het kattendeur

- Als uw kat wat langzaam is bij het door de kattendeur gaan, het kan zijn dat een ander dier zich naar binnen werkt door het kattendeur. De kans daarop neemt af door, nadat u uw kat hebt gadeslagen, de tijd dat de vergrendeling geïnactiveerd is te verkorten van de 20 seconden standaardtijd tot bij voorbeeld 10 seconden. Hiertoe drukt u de 'SET' en 'PROGRAM' tegelijkertijd 5 seconden lang in tot de display knippert. Stel de tijd in door de '4 WAY' knop herhaaldelijk in te drukken om de gewenste tijd te bereiken zoals aangegeven in Tabel 1. Druk de 'SET' knop in op de nieuwe instelling op te slaan.
- Wanneer het belangrijk is dat er geen ongewenste toegang is, dient de 4-voudige vergrendeling voor ALLE katten op 'LOCKED' afgesteld te zijn.

11.5 Problemen bij de instelling van gewenste functies / tijden

- De knoppen dienen stevig ingedrukt te worden.
- Vergeet niet om na elke verandering de 'SET' knop in te drukken zodat een nieuwe instelling opgeslagen wordt.
- Wanneer u 2 knoppen gelijktijdig dient in te drukken, dient dat ook echt gelijktijdig te gebeuren.