

# DİKKAT

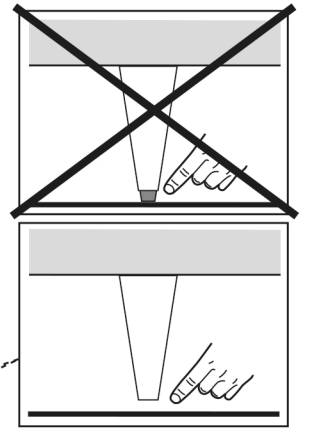
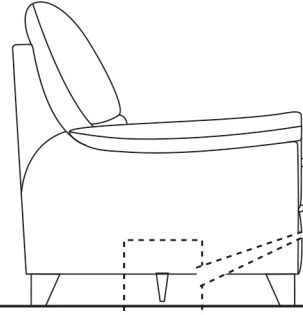
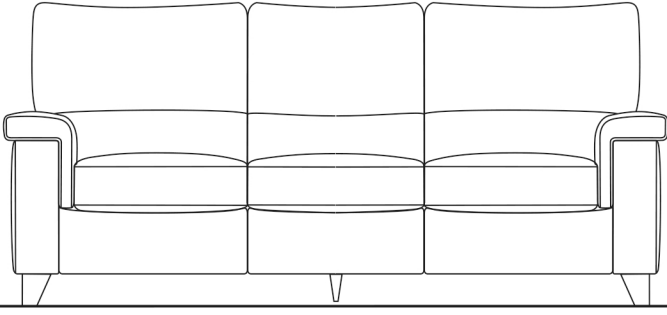

Kanepeler kullanılmadığında (kimse oturmazken) orta ayak (model tarafından öngösterilen) mutlaka yere değmez. Orta ayak ile zemin arasındaki mesafeyi köprülemek için kauçuk veya sert elemanlar eklemeyin, çünkü bu kanepenin iskeletini kırabilir. Koltuğun, normal kullanım sırasında (esnekliğinden dolayı) orta ayak yere basabilmelidir.