

ビンテージライトV2 クイックスタートガイド

充電方法

1. ライト前方のリングを回して外す。
2. USB ケーブル (micro USB type-B) を USB 端子に装着し、充電する。
※本体の構造上、ケーブルの種類によっては奥まで差し込めない場合がございます。
3. 充電中はライトが赤く点滅します。
4. 充電が完了するとライトが赤点滅から赤点灯に切り替わります。

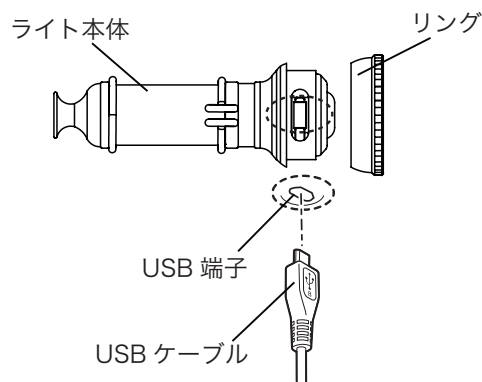

V2製品スペック

V2		フロント	リア
最大ルーメン		300 lm	20 lm
最大使用時間	点灯	約 11 時間	約 86 時間
	点滅	約 22 時間	約 150 時間
充電時間		約 11 時間	約 11 時間
機能		強→弱→点滅	点灯→点滅

※使用時間は使用する環境、使用頻度によって変動します。

取扱上の注意

- ・ライト本体にはリチウムイオン電池が含まれています。
- ・使用時は必ずリングがしっかり締まっていることを確認してください。緩んでいると走行中にリングが脱落する可能性があります。また装着しないで使用すると、電池内部に雨水が入り、動作不良の原因になります。
- ・付属のステーはステンレス製ですが、ライト本体同様、長期間雨ざらしになるとサビが発生し、強度が落ちる可能性があります。

ライトの取付方法例

ブレーキに取り付ける場合
(キャリパーブレーキ等)

1. フロントフォークからブレーキを外す。
 2. ブレーキやワイヤーに干渉しないか確認しつつ、付属のステーの位置を調整する。
 3. ワッシャーでステーを挟み込み固定する。
 4. ステーの先端とライト本体を付属のバタフライナットで固定する。
- ※BROMPTON の場合は、別売の専用ステー (BR-03) が必要です。
※自転車の種類、ブレーキの種類によって取り付け方は異なります。
個別具体的な取付方法は KILEY 取扱店にご相談ください。

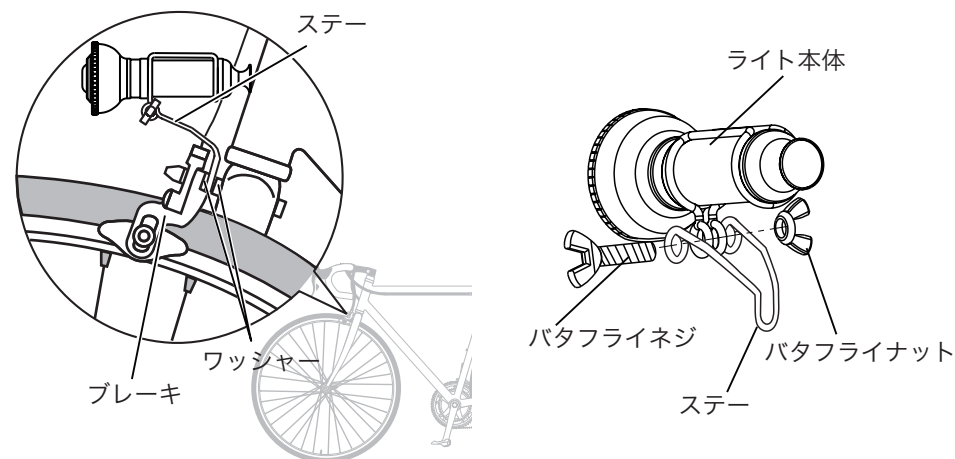

困ったときは

- ・オフィシャルショップ内のお問合せフォームよりご連絡可能です。
- ・こちらに直接ご連絡することも可能です。MAIL : info@kiley-japan.com
もしくはご購入されたKILEY販売店へお問合せください。

Vintage LED light “V2” Quick start guide

Charging

1. Turn the ring on the front of the body to remove it.
 2. Plug the USB cable (micro USB Type-B) to the USB terminal, and charge the battery.
- * Please note that it may not be possible to insert the cable all the way if the USB cable is too thick due to the structure of the light.
3. The light will blink red while charging.
 4. When charging is complete, the light will stop blinking.

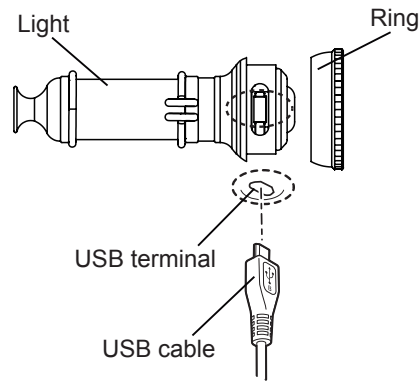

V2 Specifications

V2		Front	Rear
Maximum lumen		300 lm	20 lm
Maximum use time	Lighting	11 h	86 h
	Flashing	22 h	150 h
Charging time		11 h	11 h
Function		Strong → Weak → Flashing	Lighting → Flashing

* The usage time will vary depending on the operating conditions.

Cautions

- Lithium-ion battery is included.
- Make sure that the ring is tightened before use. If the ring is loose, it may fall off while riding. And it may also cause malfunction due to rainwater.
- The attached stay is made of stainless steel, but like the main body of the light, if it is exposed to rain for a long period of time, it may rust and lose its strength.

Setting up the light

When the fixing the light to the front brake

1. remove the brake from the front fork.
 2. Adjust the position of the supplied stay while making sure it does not interfere with the brake or wires.
 3. Secure the stay by sandwiching it between the washers on the brake.
 4. While adjusting the direction of the light, tighten the supplied butterfly nut firmly to secure it.
- * For the BROMPTON, the optional stay (BR-03) is required.
- * The installation method varies depending on the types of bicycle and brake.
- * Please ask your local KILEY dealer for specific setting up instructions.

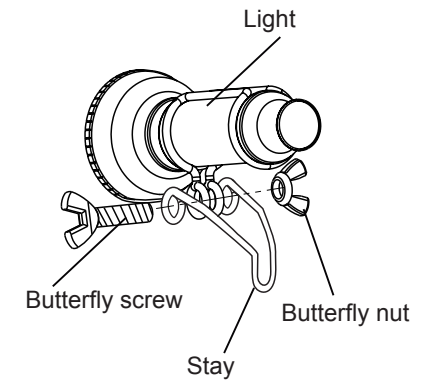
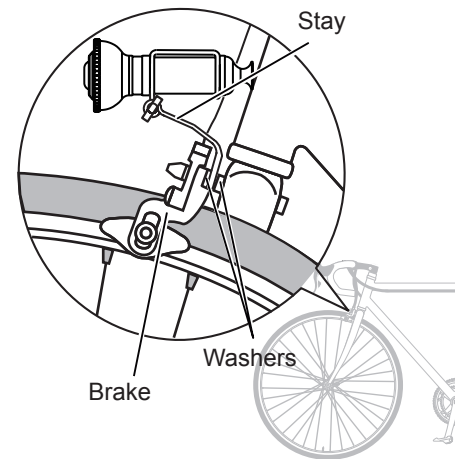

Customer Support

You can contact us.

- HP <https://kiley-japan.com/>
- MAIL: info@kiley-japan.com
- The KILEY dealer where you purchased the product.