



hubble connected™

Model: Eclipse

QUICK START GUIDE

For a full explanation of all features and instructions, please refer to the User's Guide (available for download from support.hubbleconnected.com).

1. Contents Inside Box

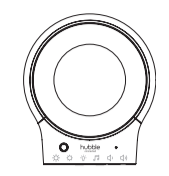

Eclipse

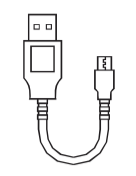

USB Charging Cable



Quick Start Guide

⚠ WARNING

Strangulation hazard. Children have STRANGLED on cords. Keep this cord out of the reach of children (more than 3 feet away).

US EN



hubble connected™

Modèle : Eclipse

GUIDE DE DEMARRAGE RAPIDE

Pour le détail des fonctionnalités et les instructions d'utilisation, veuillez consulter le Guide de l'utilisateur (disponible au téléchargement sur support.hubbleconnected.com).

1. Contenu dans la boîte

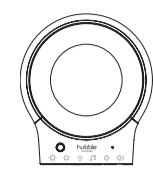

Eclipse

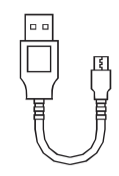

Câble de charge USB



Guide de Démarrage Rapide

⚠ AVERTISSEMENT

Risque d'étranglement. Des enfants se sont ÉTRANGLÉS avec des cordons d'alimentation électrique. Tenez le cordon d'alimentation hors de portée des enfants (à plus d'un mètre).

CA FR



hubble connected™

Modelo: Eclipse

GUÍA DE INICIO RÁPIDO

Para obtener una explicación completa de todas las funciones e instrucciones, consulte la Guía del usuario (disponible para descargar desde support.hubbleconnected.com).

1. Contenido dentro de la caja.

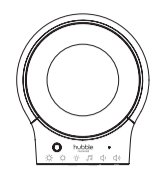

Eclipse

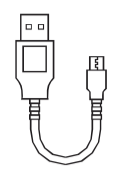

Cable de carga USB



Guía de inicio rápido

⚠ ADVERTENCIA

Peligro de asfixia. Niños se han ASFIXIADO con cuerdas. Mantenga este cable fuera del alcance de los niños (a más de 3 pies de distancia).

ES LA

2. Overview of Product

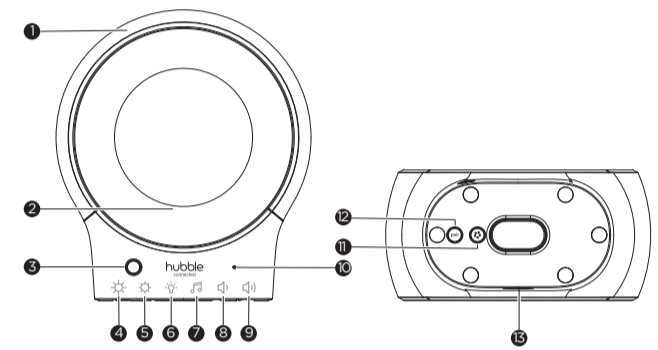

- | | |
|------------------------|---------------------------|
| 1. Night Light | 8. Volume Down key |
| 2. Speaker | 9. Volume Up key |
| 3. Light Sensor | 10. Microphone |
| 4. Brightness Up key | 11. Hubble Pair button |
| 5. Brightness Down key | 12. Bluetooth Pair button |
| 6. Night Light key | 13. Power Socket |
| 7. Soothing Sound key | |

2. Aperçu du produit

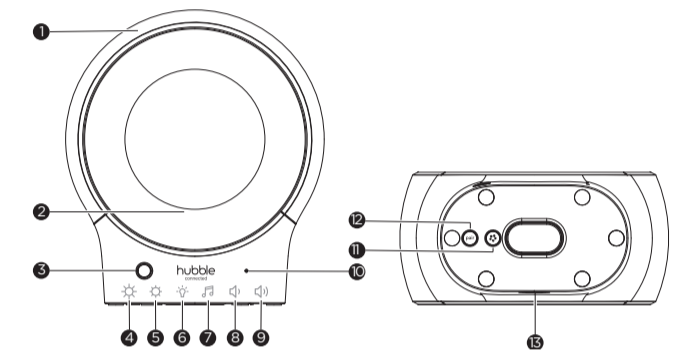

- | | |
|---|-------------------------------------|
| 1. Veilleuse | 8. Touche de réduction du volume |
| 2. Haut-parleur | 9. Touche d'augmentation du volume |
| 3. Capteur de lumière | 10. Microphone |
| 4. Touche d'augmentation de la luminosité | 11. Bouton d'appairage Hubble |
| 5. Touche de réduction de la luminosité | 12. Bouton d'appairage Bluetooth |
| 6. Touche de veilleuse | 13. Prise d'alimentation électrique |
| 7. Touche de son calmant | |

2. Descripción general del producto.

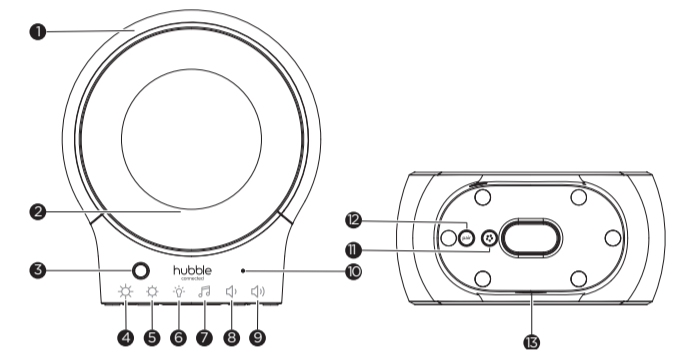

- | | |
|-------------------------------|--|
| 1. Luz nocturna | 8. Tecla para bajar el volumen |
| 2. Altavoz | 9. Tecla para subir el volumen |
| 3. Sensor de luz | 10. Micrófono |
| 4. Tecla de aumento de brillo | 11. Botón de sincronización Hubble |
| 5. Tecla para bajar el brillo | 12. Botón de sincronización de Bluetooth |
| 6. Tecla para luz nocturna | 13. Toma de corriente |
| 7. Tecla de sonido relajante | |

3. Getting Start

3.1. Power on Eclipse

Connect Eclipse through the USB charging cable provided with a 5V 2A power adaptor (not included).

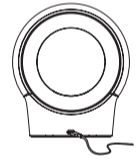

3.2. Connect to HubbleClub



- Scan the QR code with your smart device and download HubbleClub by Hubble Connected App from the App Store for iOS devices or from the Google Play™ Store for Android™ devices.
- Install HubbleClub by Hubble Connected App on your device.

- Press and hold Hubble Pair (⊕) button at the bottom of Eclipse.
- The LED indicator blinks in blue for 180 s at pairing mode.
- Follow the instructions of HubbleClub App to create your HubbleClub account.
- Select **Wellness** and then **Eclipse**, follow the in-app instructions to connect Hubble Eclipse to your account.
- If registration fails or connection cannot be completed during 180 s, connection mode will be turned off.
- If registration fails, please try again by going through **steps 1 to 4**.
- Full control and full features can be accessed with HubbleClub App.

3. Commencer

3.1. Charger l'Eclipse

Connectez l'Eclipse via le câble de charge USB fourni avec un adaptateur d'alimentation de 5V, 2A (non inclus).

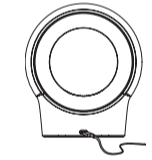

3.2. vSe connecter au HubbleClub



- Scannez le code QR avec votre appareil (smartphone ou tablette) et téléchargez l'application Hubble Club by Hubble Connected App depuis l'App Store pour les appareils iOS ou depuis le Google Play™ Store pour les appareils Android™.
- Installez HubbleClub par Hubble Connected App sur votre appareil.

- Appuyez sur le bouton (⊕) "Hubble Pair" au bas de l'Eclipse.
- Le voyant LED clignote en bleu pendant 180 s en mode appairage.
- Suivez les instructions de l'application HubbleClub pour créer votre compte HubbleClub.
- Sélectionnez **"Wellness"**, puis **Eclipse**. Suivez les instructions de l'application pour connecter le Hubble Eclipse à votre compte.
- Si l'enregistrement échoue ou si la connexion ne peut pas être activée endéans 180s, le mode de connexion sera désactivé.
- Si l'inscription échoue, veuillez réessayer en passant par les étapes 1 à 4.
- Vous pouvez accéder au contrôle complet et aux fonctionnalités complètes avec l'application HubbleClub.

3. Primeros pasos.

3.1. Carga su Eclipse.

Conecte Eclipse a través del cable de carga USB provisto con un adaptador de corriente de 5V 2A (no incluido).

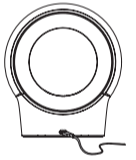

3.2. Conecte al HubbleClub.

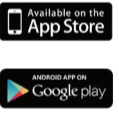

- Escanee el código QR con su dispositivo inteligente y descargue la aplicación HubbleClub by Hubble Connected desde la App Store para dispositivos iOS o desde Google Play™ Store para dispositivos Android™.
- Instale HubbleClub by Hubble Connected App en su dispositivo.

- Presione el botón de sincronización Hubble Pair (⊕) en la parte inferior de Eclipse.
- El indicador LED parpadea en azul durante 180 s en el modo de sincronización.
- Siga las instrucciones de la aplicación HubbleClub para crear su cuenta HubbleClub.
- Seleccione **Bienestar** y luego **Eclipse**, siga las instrucciones en la aplicación para conectar Hubble Eclipse a su cuenta
- Si falla el registro o no se puede completar la conexión durante 180 s, el modo de conexión se desactivará.
- Si falla el registro, vuelva a intentarlo siguiendo los pasos del 1 al 4.
- Se puede acceder al control total y a todas las funciones con la aplicación HubbleClub.

4. Basic Operation of Eclipse

4.1. Control Night Light

- Tap Night Light (🌙) icon at the front of Eclipse will change the colour of night light. The colour changes in cycle.
- The brightness of night light can be adjusted by tap brightness up (☀) and brightness down (☁) icons.

4.2. Control Soothing Sound

- Tap Soothing Sound (🎵) icon at the front of Eclipse will change the soothing sound.
- The volume of the soothing sound can be adjusted by tap volume up (🔊) and volume down (🔇) icons.

4.3. Use Eclipse as a Bluetooth Speaker

- Press and hold Bluetooth Pair (⊕) button at the bottom of Eclipse to enter into pairing mode. The LED will blink in blue.
- Go to the Set-Up menu of your mobile phone. Then go to Bluetooth Connection.
- Find the Device name "Hubble Eclipse" and connect.
- If the connection fails, please try again by going through steps 1 to 3.
- Stream the audio from your mobile phone and listen to it in Eclipse.

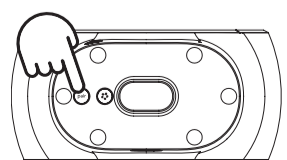

Note: Once Bluetooth is disconnected, reactive Bluetooth by long pressing Bluetooth Pair (⊕) button, and reconnect Eclipse on your mobile phone.

4. Fonctionnement de base de l'Eclipse

4.1. Contrôle de la veilleuse

- Touchez l'icône (🌙 "Night Light" à l'avant de l'Eclipse pour modifier la couleur de la veilleuse. La couleur change au cours du cycle.
- La luminosité de la veilleuse peut être réglée en tapant sur la touche "brightness up" (☀) et "brightness down" (☁) icônes.

4.2. Contrôle du son calmant

- Appuyez sur l'icône (🎵 "Soothing Sound" à l'avant de l'Eclipse pour modifier le son calmant.
- Le volume du son calmant peut être ajusté en appuyant sur les icônes "volume up" (🔊) et "volume down" (🔇).

4.3. Utiliser l'Eclipse comme haut-parleur Bluetooth

- Appuyez sur le bouton (⊕) "Bluetooth Pair" au bas de l'Eclipse pour entrer en mode d'appairage. La LED clignotera en bleu.
- Accédez au menu Configuration de votre téléphone mobile. Allez ensuite à "Bluetooth Connection".
- Trouvez le nom de l'appareil "Hubble Eclipse" et connectez-vous.
- Si la connexion échoue, veuillez réessayer en passant par les étapes 1 à 3.
- Diffusez le son audio de votre téléphone portable et écoutez-le sur l'Eclipse.

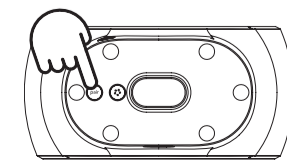

Remarques : Lorsque le Bluetooth est déconnecté, réactivez-le en appuyant longuement sur le bouton (⊕) "Bluetooth Pair" et reconnectez l'Eclipse à votre téléphone mobile.

4. Funcionamiento básico de Eclipse.

4.1. Control de la luz nocturna.

- Toque el icono de luz nocturna (🌙) en la parte frontal de Eclipse para cambiar el color de la luz nocturna. El color cambia en el ciclo.
- El brillo de la luz nocturna se puede ajustar tocando las teclas de aumento de brillo (☀) y disminución (☁).

4.2. Control de sonidos relajantes.

- Toque el icono de sonido relajante (🎵) en la parte delantera de su Eclipse para cambiar el sonido relajante en reproducción.
- El volumen del sonido relajante se puede ajustar tocando los iconos para subir (🔊) y bajar (🔇) el volumen.

4.3. Use Eclipse as a Bluetooth Speaker.

- Presiones el botón de sincronización Bluetooth (⊕) en la parte inferior de su Eclipse para ingresar al modo de sincronización. La luz LED parpadeará en azul.
- Vaya al menú de configuración de su teléfono móvil. Luego vaya a Conexión Bluetooth.
- Busque el nombre del dispositivo "Hubble Eclipse" y conéctese.
- Si falla la conexión, vuelva a intentarlo siguiendo los pasos 1 a 3.
- Transmita el audio desde su teléfono móvil y escúchelo en Eclipse.

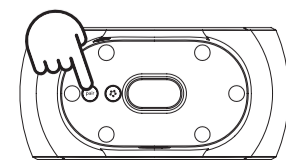

Nota: Una vez que desconecte Bluetooth, reactive Bluetooth presionando prolongadamente el botón de sincronización Bluetooth (⊕) y vuelva a conectar su Eclipse en su teléfono móvil.

