



43- REVIVE  
44- LINEN



LINEN

pág. 25

E ESPAÑOL

TALLAS: -a) 40-42 -b) 44-46 -c) 48-50 -d) 52-54

**MATERIALES**

LINEN col. 1 blanco: -a) 10 -b) 11 -c) 12 -d) 13 ovillos

Agujas	Puntos empleados
Nº 4 y Nº 5	<ul style="list-style-type: none"> <li>• <i>P. jersey der.</i> (ver pág. de p. básicos)</li> <li>• <i>P. jersey rev.</i> (ver pág. de p. básicos)</li> <li>• <i>P. elástico 2x2</i> (ver pág. de p. básicos)</li> </ul>

**MUESTRA DEL PUNTO**

Las medidas se dan con la muestra planchada  
A *p. jersey der.*, ag. nº 5  
10x10 cm. = 20 p. y 23 vtas.

**ESPALDA**

Con ag. nº 4, **montar** -a) 110 p. -b) 120 p. -c) 130 p. -d) 140 p. Trab. a

*p. elástico 2x2*. Empezar con 2 p. der. y terminar con -a) 2 p. der. -b) 2 p. rev. -c) 2 p. der. -d) 2 p. rev.

A 5 cm. de largo total, **cambiar** a las ag. nº 5 y continuar trab. a *p. jersey rev.*

A 35 cm. de largo total, cambiar a *p. jersey der.*

**Sisas:**

A 45 cm. de largo total, **menguar** en ambos lados, por el derecho de la labor y a 3 p. de las orillas:

-a) 5 veces 3 p. juntos al rev., 3 veces 2 p. juntos al rev.

-b) 6 veces 3 p. juntos al rev., 3 veces 2 p. juntos al rev.

-c) 7 veces 3 p. juntos al rev., 3 veces 2 p. juntos al rev.

-d) 8 veces 3 p. juntos al rev., 3 veces 2 p. juntos al rev.

**Hombros:**

A -a) 67 cm. -b) 68 cm. -c) 69 cm. -d) 70 cm. de largo total, **cerrar** en ambos lados en cada inicio de vta.:

-a) 2 veces 11 p.

-b) 2 veces 12 p.

-c) 2 veces 13 p.

-d) 2 veces 14 p.

**Escote:** A -a) 69 cm. -b) 70 cm. -c) 71 cm. -d) 72 cm. de largo total **cerrar** los

-a) 40 p. -b) 42 p. -c) 44 p. -d) 46 p. restantes.

**DELANTERO**

Trab. igual que la espalda, **excepto** el escote.

**Escote:**

A -a) 57 cm. -b) 58 cm. -c) 59 cm. -d) 60 cm. de largo total, por el derecho de la labor, **cerrar** los

-a) 20 p. -b) 22 p. -c) 24 p. -d) 26 p. centrales y continuar trab. cada lado por separado, **menguando** en el lado del escote y a 3 p. de la orilla,

en cada vta. del derecho de la labor: 4 veces 3 p. juntos al rev., 2 veces 2 p. juntos al rev.

**Hombro:**

A -a) 67 cm. -b) 68 cm. -c) 69 cm. -d) 70 cm. de largo total, **cerrar** en el extremo izquierdo, en cada inicio de vta. del revés de la labor:

-a) 2 veces 11 p.

-b) 2 veces 12 p.

-c) 2 veces 13 p.

-d) 2 veces 14 p.

Acabar el otro lado igual, pero a la **inversa**.

**MANGAS**

Con ag. nº 4, **montar** -a) 46 p. -b) 50 p. -c) 54 p. -d) 58 p. Trab. a *p. elástico 2x2*. Empezar con 2 p. der. y terminar con 2 p. rev.

A 7 cm. de largo total, **cambiar** a ag. nº 5 y continuar trab. a *p. jersey der.* **añadiendo** 10 p. repartidos en 1ª vta. Quedarán: -a) 56 p. -b) 60 p. -c) 64 p. -d) 68 p.

A 12 cm. de largo total, **añadir** en ambos lados, a 2 p. de las orillas y en cada 6ª y 8ª vta. alternativamente: 12 veces 1 p. Quedarán: -a) 80 p. -b) 84 p. -c) 88 p. -d) 92 p.

**Sisa:**

A 52 cm. de largo total **cerrar** en ambos lados en cada inicio de vta.:

-a) 14 veces 2 p.

-b) 15 veces 2 p.

-c) 16 veces 2 p.

-d) 17 veces 2 p.

A -a) 64,5 cm. -b) 65,5 cm. -c) 66,5 cm.

-d) 67,5 cm. de largo total, **cerrar** los 24 p. restantes

Trab. la otra manga igual.

**BOLSILLOS**

Con ag. nº 5, **montar**: -a) 30 p. -b) 32 p. -c) 34 p. -d) 36 p. Trab. a *p. jersey der.*

A 15 cm de largo total, **cerrar** todos los p.

Trab. el otro bolsillo igual.

**CONFECIÓN Y REMATE**

**Hilvanar** las piezas encaradas y **planchar** al vapor con precaución, **excepto** el *p. elástico 2x2*.

Todo el jersey se cose a *p. de lado* (ver pág. p. básicos).

**Coser** el hombro derecho.

**Cuello:**

Con ag. nº 4, **recoger** todos los p. alrededor del escote de la espalda y delantero, **añadiendo** o **menguando** en la 1ª vta. los p. necesarios hasta obtener: -a) 108 p. -b) 114 p. -c) 118 p. -d) 124 p. Trab. a *p. elástico 2x2* Empezar con 2 p. der. y terminar con -a) 2 p. rev. -b) 2 p. der. -c) 2 p. der. -d) 2 p. rev.

A 4 cm. de largo total, **cerrar** todos los p. como se presenten un poco flojos.

**Coser** el hombro izquierdo y cuello.

**Coser** las mangas, aplicando la mitad de la copa en la costura del hombro y los extremos al inicio de la forma de la sisa.

Dar un repaso con la plancha a las costuras formadas.

**Coser** los bolsillos en el delantero a partir de 5 cm. de alto total (= a inicio del *p. jersey rev.*) y a -a) 7 cm. -b) 8 cm. -c) 9 cm. -d) 10 cm. de las orillas.

**Coser** lados y mangas.

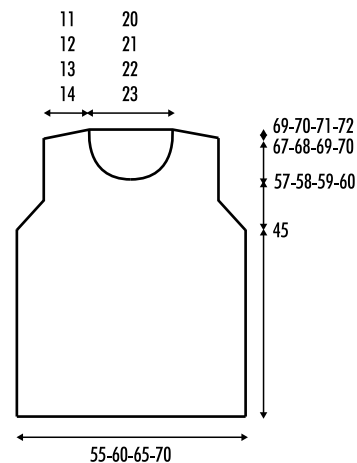

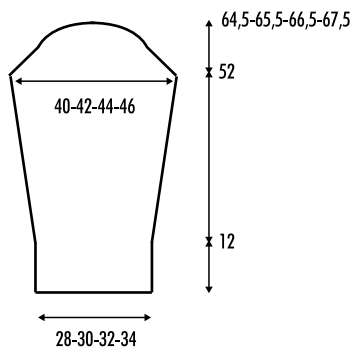

## ENGLISH

**SIZE:** -a) S -b) M -c) L -d) XL

### FINISHED MEASUREMENT:

Chest: -a) 43 1/4" -b) 47 1/4" -c) 51 1/8" -d) 55 1/8"

Length: -a) 27 1/4" -b) 27 5/8" -c) 28" -d) 28 3/8"

### MATERIALS

LINEN -a) 10 -b) 11 -c) 12 -d) 13 balls white col. 1

Knitting needles	Stitches
Size 6 & 8 (U.S.) / (4 & 5 mm)	<ul style="list-style-type: none"> <li>• <i>Stockinette St</i> (see Basic instructions)</li> <li>• <i>Reverse Stockinette St.</i> (see Basic instructions)</li> <li>• <i>2x2 Ribbing</i> (see Basic instructions)</li> </ul>

### GAUGE

Measurements are taken after lightly blocking (pressing) sample swatch  
Using size 8 needles in *Stockinette St.*  
20 sts & 23 rows = 4"x4"

### BACK

Using size 6 needles **cast on** -a) 110 -b) 120 -c) 130 -d) 140 sts. Work in *2x2 Ribbing* starting with K2 and finishing with -a) K2 -b) P2 -c) K2 -d) P2.

When back measures 2" (5 cm) change to size 8 needles and cont working in *Reverse Stockinette St.*

When back measures 13 3/4" (35 cm) change to *Stockinette St.*

**Armholes:** when back measures 17 3/4" (45 cm) **decrease** at each edge on right side of work (3 sts in from edge):

- a) P3 tog 5 times, P2 tog 3 times.
- b) P3 tog 6 times, P2 tog 3 times.
- c) P3 tog 7 times, P2 tog 3 times.
- d) P3 tog 8 times, P2 tog 3 times.

**Shoulders:** when back measures -a) 26 3/8" (67 cm) -b) 26 3/4" (68 cm) -c) 27 1/8" (69 cm) -d) 27 1/2" (70 cm), **bind off (cast off)** at each edge at beg of every row:

- a) 11 sts 2 times

-b) 12 sts 2 times

-c) 13 sts 2 times

-d) 14 sts 2 times

**Neckline:** when back measures -a) 27 1/8" (69 cm) -b) 27 1/2" (70 cm) -c) 28" (71 cm) -d) 28 3/8" (72 cm) **bind off (cast off)** rem -a) 40 -b) 42 -c) 44 -d) 46 sts.

### FRONT

Work the same as the back except for the neckline.

**Neckline:** when front measures -a) 22 1/2" (57 cm) -b) 22 7/8" (58 cm) -c) 23 1/4" (59 cm) -d) 23 5/8" (60 cm), on next right side row **bind off (cast off)** the -a) 20 -b) 22 -c) 24 -d) 26 central sts and cont working each side separately, **decreasing** at neckline edge, 3 sts in from edge, on every right side row: P3 tog 4 times, P2 tog 2 times.

**Shoulders:** when front measures -a) 26 3/8" (67 cm) -b) 26 3/4" (68 cm) -c) 27 1/8" (69 cm) -d) 27 1/2" (70 cm), **bind off (cast off)** at left side edge at beg of every wrong side row:

- a) 11 sts 2 times
- b) 12 sts 2 times
- c) 13 sts 2 times
- d) 14 sts 2 times

Finish the other side the same but **reverse** the shaping.

### SLEEVES

Using size 6 needles **cast on** -a) 46 -b) 50 -c) 54 -d) 58 sts. Work in *2x2 Ribbing* starting with K2 and finishing with P2.

When sleeve measures 2 3/4" (7 cm) change to size 8 needles and work in *Stockinette St* **increasing** 10 sts evenly over the 1st row. Total of -a) 58 -b) 60 -c) 64 -d) 68 sts.

When sleeve measures 4 3/4" (12 cm) **increase** 1 st 12 times at each edge, 2 sts in from edge, on every 6th and 8th row alternatively. Total of -a) 80 -b) 84 -c) 88 -d) 92 sts.

**Armholes:** when sleeve measures 20 1/2" (52 cm) **bind off (cast off)** at each edge at beg of every row:

- a) 2 sts 14 times
- b) 2 sts 15 times
- c) 2 sts 16 times
- d) 2 sts 17 times

When sleeve measures -a) 25 3/8" (64.5 cm) -b) 25 7/8" (65.5 cm) -c) 26 1/4" (66.5 cm) -d) 26 5/8" (67.5 cm) **bind off (cast off)** rem 24 sts.

Make another sleeve the same.

### POCKETS

**Using size 8 needles cast on** -a) 30 -b) 32 -c) 34 -d) 36 sts and work in *Stockinette St.*

When pockets measure 5 7/8" (15 cm) **bind off (cast off)** all sts.

Make another pocket the same.

### FINISHING (MAKING UP)

**Baste** pieces with right sides tog and lightly **block (press)** except for the *2x2 Ribbing*. Remove basting.

The whole garment is **sewn** using *Side Seams* (see Basic instructions).

**Sew** right shoulder.

**Collar:** using size 6 needles **pick up** all the sts around the front and back neckline, **increasing**

or **decreasing** where necessary on the 1st row to obtain: -a) 108 -b) 114 -c) 118 -d) 124 sts. Work in *2x2 Ribbing* starting with K2 and finishing with -a) P2 -b) K2 -c) K2 -d) P2.

When collar measures 1 5/8" (4 cm) loosely **bind off (cast off)** all sts as they present themselves.

**Sew** left shoulder and collar.

**Sew** in the sleeves matching the centre of the sleeve top to the shoulder seam and the upper edges to the armhole shaping.

Lightly block (press) sewn seams.

**Sew** the pockets onto the front 2" (5 cm) up (= from start of *Reverse Stockinette St*) and -a) 2 3/4" (7 cm) -b) 3 1/8" (8 cm) -c) 3 1/2" (9 cm) -d) 3 7/8" (10 cm) from the edges.

**Sew** sides and underarm seams.