

AZTECA + MERINO ARAN
/ MERINO SPORT

41

Katia
DESIGNERS
AWARDS 5



www.katia.com

DESIGNED BY MAR BURDALLO



pág. 49

AZTECA + MERINO ARAN

○ MERINO SPORT

ES

Diseño de *Mar Burdallo @laburdallo* ganadora de **Katia Designers Awards 5**: "He diseñado este suéter, con una combinación de colores calientes, inspirada en las tardes frías en la montaña. Cuando llegas al refugio, te cambias, te pones ese jersey de lana calentito y te preparas una taza de té..."

TALLA UNICA: 38-40

MATERIALES

AZTECA col. 7875: 3 ovillos

MERINO ARAN (100 gr.) col. 10: 4 ovillos

Nota: Este modelo también se puede hacer con MERINO SPORT (50 gr.) en vez de MERINO ARAN (la explicación sirve la misma), teniendo en cuenta que el número de ovillos variará. Marcadores

Ganchillo	Puntos empleados
Nº 6 mm	<ul style="list-style-type: none"> • <i>P. de cadeneta</i> • <i>P. enano</i> • <i>P. bajo</i> • <i>P. alto</i> - <i>P. alto por delante</i> (ver explicación) - <i>P. alto por detrás</i> (ver explicación) - <i>P. elástico 1x1</i> (ver explicación) - <i>P. jacquard ganchillo/ tapestry</i> (ver gráfico A)

• Ver puntos básicos en: www.katia.com/es/academy o en nuestro canal de YouTube *filkatia*

P. alto por delante: Pasar el ganchillo de delante hacia atrás (= en el espacio derecho de un punto) y después de atrás hacia delante (= por el espacio izquierdo del mismo punto). Realizar 1 *p. alto* alrededor de dicho punto.

P. alto por detrás: Pasar el ganchillo de atrás hacia adelante (= en el espacio derecho de un punto) y después de adelante hacia atrás (= por el espacio izquierdo del mismo punto). Realizar 1 *p. alto* alrededor de dicho punto.

P. elástico 1x1:

1ª vta.: * 1 *p. alto* rodeando el *p.* de la vta anterior por delante, 1 *p. alto* rodeando el *p.* de la vta anterior por detrás * repetir de * a *

2ª vta. y vtas siguientes: trab. igual que la 1ª vta., el *p.* que se presente por delante se rodea por delante y el *p.* que se presente por detrás se rodea por detrás.

MUESTRA DEL PUNTO

A *p. jacquard ganchillo*, ganchillo nº 6 mm
10x10 cm = 11 p. y 7 vtas.

REALIZACIÓN

Se trab. en redondo de una sola pieza, **sin** costuras, empezando por el escote hasta el bajo. Con MERINO ARAN, **montar** 58 p. de *cadena*, cerrar en redondo con 1 p. *enano*. Poner un **marcador** al inicio vta.

Trab. a *p. jacquard ganchillo/ tapestry* según el gráfico A, cambiando de calidad de la siguiente manera: los p. que están en negrita se trab. con AZTECA y los p. que están mas finos se trab. con MERINO ARAN.

Explicación de ayuda de las primeras 4 vtas. del gráfico A:

1ª vta.: con MERINO ARAN trab. a *p. bajo*, **excepto** en las esquinas que se trab. 1 p. de *cadena*. Poner marcadores en las *cadena*s de las 4 esquinas.

2ª vta.: con MERINO ARAN 3 p. de *cadena*, con AZTECA 1 p. *alto*, * con MERINO ARAN 1 p. *alto por delante*, con AZTECA 3 p. *altos* *, repetir de * a * 1 vez más, con MERINO ARAN 1 p. *alto por delante*, con AZTECA 1 p. *alto*, con MERINO ARAN 1 p. *alto*, 1 p. de *cadena*, 1 p. *alto* trab. en el mismo p. (manga), con AZTECA 1 p. *alto*, con MERINO ARAN 1 p. *alto por delante*, * saltar 1 p., con AZTECA 3 p. *altos*, con MERINO ARAN 1 p. *alto por delante*, * repetir de * a * 3 veces en total, con AZTECA 1 p. *alto*, con MERINO ARAN 1 p. *alto*, 1 p. de *cadena*, 1 p. *alto* trab. en el mismo p. (delantero), con AZTECA 1 p. *alto*, * con MERINO ARAN 1 p. *alto por delante*, con AZTECA 3 p. *altos* *, repetir de * a * 1 vez más, con MERINO ARAN 1 p. *alto por delante*, con AZTECA 1 p. *alto*, 1 p. de *cadena*, 1 p. *alto* trab. en el mismo p. (manga), con AZTECA 1 p. *alto*, con MERINO ARAN 1 p. *alto por delante*, * saltar 1 p., con AZTECA 3 p. *altos*, con MERINO ARAN 1 p. *alto por delante* * repetir de * a * 3 veces en total, con AZTECA 1 p. *alto*, con MERINO ARAN 1 p. *alto*, 1 p. de *cadena* y 1 p. *enano* para cerrar la vta. (espalda).

3ª vta.: con MERINO ARAN 3 p. de *cadena*, con AZTECA 2 p. *altos*, * con MERINO ARAN 1 p. *alto por delante*, con AZTECA 3 p. *altos* *, repetir de * a * 1 vez más, con MERINO ARAN 1 p. *alto por delante*, con AZTECA 2 p. *altos*, con MERINO ARAN 1 p. *alto*, 1 p. de *cadena*, 1 p. *alto* trab. en el mismo p. (manga), con AZTECA 2 p. *altos*, con MERINO ARAN 1 p. *alto por delante*, * con AZTECA 3 p. *altos*, con

MERINO ARAN 1 p. *alto por delante*, * repetir de * a * 3 veces en total, con AZTECA 2 p. *altos*, con MERINO ARAN 1 p. *alto*, 1 p. de *cadena*, 1 p. *alto* trab. en el mismo p. (delantero), con AZTECA 2 p. *altos*, * con MERINO ARAN 1 p. *alto por delante*, con AZTECA 3 p. *altos* *, repetir de * a * 1 vez más, con MERINO ARAN 1 p. *alto por delante*, con AZTECA 2 p. *altos*, con MERINO ARAN 1 p. *alto*, 1 p. de *cadena*, 1 p. *alto* trab. en el mismo p. (manga), con AZTECA 2 p. *altos*, con MERINO ARAN 1 p. *alto por delante*, * con AZTECA 3 p. *altos*, con MERINO ARAN 1 p. *alto por delante* * repetir de * a * 3 veces en total, con AZTECA 2 p. *altos*, con MERINO ARAN 1 p. *alto*, 1 p. de *cadena* y 1 p. *enano* para cerrar la vta. (espalda).

4ª vta.: con MERINO ARAN trab. a *p. bajo*, **excepto** en las esquinas que se trab. 1 p. *bajo*, 1 p. de *cadena* y 1 p. *bajo* en un mismo p. **Nota:** trab. 1 p. de *cadena* de subida, este p. **no** se cuenta como p.

Continuar trab. según el gráfico A.

Al terminar las vtas. del gráfico A, quedaran: 27 p. (manga), 31 p. (delantero), 27 p. (manga), 31 p. (espalda). **Nota:** los p. de *cadena* de las esquinas **no** están contadas. Continuar repitiendo las vtas 8, 9 y 10 hasta tener 19 vtas de aumentos.

Quedarán: 43 p. (manga), 47 p. (delantero), 43 p. (manga), 47 p. (espalda) = 180 p.

Cuerpo:

Continuar trab. con los 47 p. (delantero) y los 47 p. (espalda), con la secuencia de las 3 vtas ultimas trab., con los cambios de calidad y p., pero **sin** aumentar. **Unir** los lados con 1 p. *enano* en el hueco de los aumentos (*cadena*s). Dejar un marcador al inicio de vta. y continuar trab. en redondo. Dejar los p. de las mangas en **espera**.

A 27 cm de largo total, y después de terminar una vta. a *p. bajo*, continuar trab. con MERINO ARAN 1 vta. a *p. alto* y 4 vtas a *p. elástico 1x1*. **Cortar** los hilos y **rematar**.

Mangas:

Retomar los 43 p. de una manga, continuar trab. con la secuencia de las 3 vtas ultimas trab., con los cambios de calidad y p. **Unir** los lados con 1 p. *enano* en el hueco de los aumentos (*cadena*s). Dejar un marcador al inicio de vta. y continuar trab. en redondo dejando de trab. el primer y último p. durante 4 vtas. Quedaran: 35 p.

A 30 cm de largo total, y después de terminar una vta. a *p. bajo*, continuar trab. con MERINO ARAN 1 vta. a *p. alto* y 4 vtas a *p. elástico 1x1*. **Cortar** los hilos y **rematar**.

Retomar los p. de la otra manga y trab. igual.

Cuello: con MERINO ARAN trab. alrededor de los escotes en redondo con 58 p. de la siguiente manera:

Trab. 1 vta. a *p. alto* y 14 vtas. a *p. elástico 1x1*. **Nota:** trab. 3 p. de *cadena* al inicio de cada vta. y 1 p. *enano* para cerrar las vtas.

Cortar el hilo y **rematar**.

Gráfico A

- 1 p. enano
- 1 p. de cadeneta
- | 1 p. bajo
- † 1 p. alto
- † 1 p. alto por delante
- † 1 p. alto por detrás

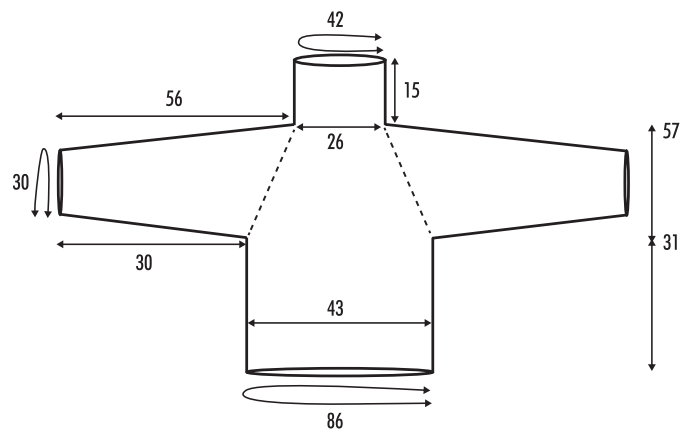
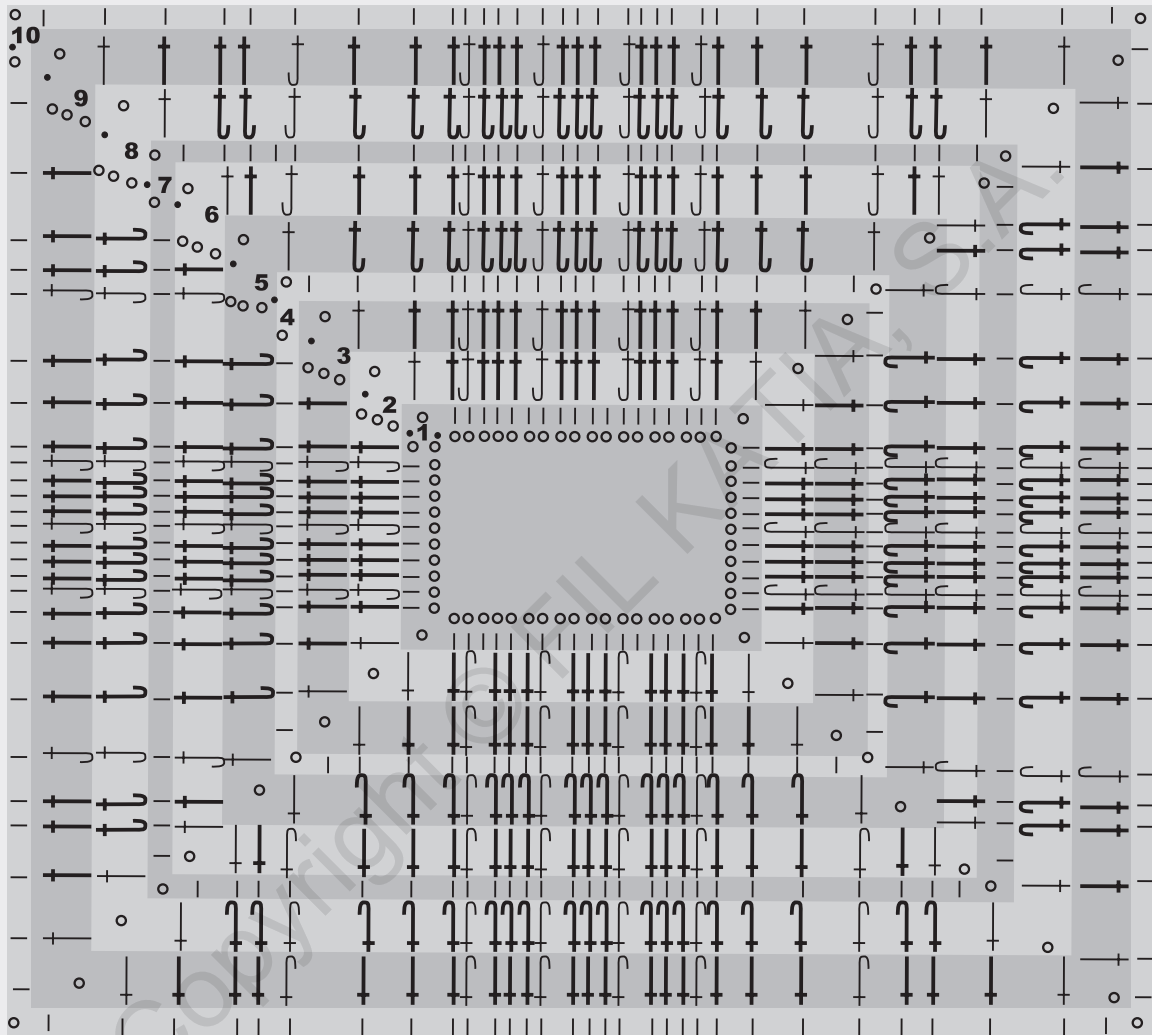



REVISTA MUJER Nº 108 OTOÑO / INVIERNO

Rectificación Modelo 41

REALIZACION

4ª vta.: con MERINO ARAN trab. a *p. bajo*, **excepto** en las esquinas que se trab. 1 *p. bajo*, 1 p. de *cadena* y 1 *p. bajo* en un mismo p. **Nota:** trab. 1 p. de *cadena* de subida, este p. **no** se cuenta como p.

Continuar trab. según el gráfico A.

Al terminar las vtas. del gráfico A, quedaran: 27 p. (manga), 31 p. (delantero), 27 p. (manga), 31 p. (espalda). **Nota:** los *p. de cadena* de las esquinas **no** están contadas.

Continuar repitiendo las vtas 8, 9 y 10 hasta tener **18 vtas** de aumentos.

Quedarán: 43 p. (manga), 47 p. (delantero), 43 p. (manga), 47 p. (espalda) = 180 p.



Seite 49

AZTECA + MERINO ARAN ODER/Ö MERINO SPORT

DE

Design von *Mar Burdallo @laburdallo* Gewinnerin der **Katia Designers Awards 5**: „Ich habe einen Pulli entworfen, der von den kühlen Abenden in den Bergen inspiriert ist und deswegen eher warme Farben kombiniert. Wenn du zur Hütte gelangst, wechselst du die Kleidung, ziehst diesen warmen Wollpullover an und machst eine Tasse Tee...“

GRÖSSE: 36-38

MATERIAL

AZTECA Fb. 7875: 3 Knäuel

MERINO ARAN (100 gr.) Fb. 10: 4 Knäuel

Hinweis: Dieses Modell kann auch mit MERINO SPORT (50 gr.) statt der MERINO ARAN gearbeitet werden. Die Anleitung ist gleich, jedoch weicht die Anzahl der Knäuel ab.

Maschenmarkierer

Häkelnadel	Muster
Nr. 6 mm	- Luftmasche (Luftm.)
	- Kettmasche (Kettm.)
	- Feste Masche (fM.)
	- Stäbchen (Stb.)
	- Relief-Stäbchen (RStb.) von vorne (s. Anleitung)
	- Relief-Stäbchen (Stb.) von hinten (s. Anleitung)
	- P. Rippenmuster 1x1 (s. Anleitung)
	- Gehäkeltes Jacquardmuster/tapestry (s. Häkelschrift A)

• Siehe die Basismuster auf: www.katia.com/de/academy oder auf unserem YouTube Kanal filkatia

Relief-Stäbchen (RStb.) von vorne: Faden holen. Die Häkelnadel von vorne nach hinten (= rechts neben eine M.) einstecken und dann von hinten nach vorne (= links neben die gleiche M.) einstecken, 1 Stäbchen um diese M. arbeiten.

Relief-Stäbchen (RStb.) von hinten: Faden holen. Die Häkelnadel von hinten nach vorne (= rechts neben eine Masche) einstecken und

dann von vorne nach hinten (= links neben die gleiche M) einstecken, 1 Stäbchen um diese M. arbeiten.

Rippenmuster 1x1:

1. Rd.: * 1 Relief-Stäbchen (RStb.) von vorne um die M. der vorherigen Reihe, 1 Relief-Stäbchen (RStb.) von hinten um die M. der vorherigen Reihe * von * bis * wiederholen.

2. Rd. und folgende R.: wie die 1. Rd., die M., die von vorne gearbeitet wurden von vorne arbeiten und die M., die von hinten gearbeitet wurde von hinten arb.

MASCHENPROBE

Gehäkeltes Jacquardmuster, Häkelnadel Nr. 6 mm

10x10 cm = 11 M. und 7 R.

ANLEITUNG

Es wird in Runden in einem Teil **ohne** Nähte gearbeitet. Man beginnt am Halsausschnitt und arbeitet nach unten.

In MERINO ARAN, 58 Luftm. anschlagen mit einer Kettm. zur Rd. schließen. Einen Maschenmarkierer an den Rundenanfang setzen.

Im gehäkelten Jacquardmuster entsprechend Häkelschrift A arbeiten. Die Wechsel zwischen den Qualitäten sind wie folgt: die fettgedruckten M. werden in AZTECA und die normal gedruckten M. in MERINO ARAN gearbeitet.

Unterstützende Erklärung für die ersten 4 Rd. der Häkelschrift A:

1. Rd.: Mit MERINO ARAN in fM. arbeiten, bis auf die Ecken, die als Luftm. gearbeitet werden. Maschenmarkierer in die Luftm. der 4 Ecken setzen.

2. Rd.: Mit MERINO ARAN 3 Luftm., mit AZTECA 1 Stb., * mit MERINO ARAN 1 RStb. von vorne, mit AZTECA 3 Stb. *, von * bis * noch 1 mal wiederholen, mit MERINO ARAN 1 RStb. von vorne, mit AZTECA 1 Stb., mit MERINO ARAN 1 Stb., 1 Luftm., 1 Stb. in die gleiche M. (Ärmel), mit AZTECA 1 Stb., mit MERINO ARAN 1 Stb. von vorne, * 1 M überspringen., mit AZTECA 3 Stb., mit MERINO ARAN 1 Stb. von vorne * von * bis * 3 mal insgesamt arb., mit AZTECA 1 Stb., mit MERINO ARAN 1 Stb., 1 Luftm., 1 Stb. in die gleiche M. (Vorderteil), mit AZTECA 1 Stb., * mit MERINO ARAN 1 Stb. von vorne, mit AZTECA 3 Stb. *, von * bis * noch 1 mal wiederholen, mit MERINO ARAN 1 Stb. von vorne, mit AZTECA 1 Stb., mit MERINO ARAN 1 Stb.,

1 Luftm., 1 Stb. in die gleiche M. (Ärmel), mit AZTECA 1 Stb., mit MERINO ARAN 1 Stb. von vorne, * 1 M. überspringen, mit AZTECA 3 Stb., mit MERINO ARAN 1 Stb. von vorne * von * bis * insgesamt 3 mal arb., mit AZTECA 1 Stb., mit MERINO ARAN 1 Stb., 1 Luftm. und 1 Kettm. um die Rd. zu schließen (Rückenteil).

3. Rd.: Mit MERINO ARAN 3 Luftm., mit AZTECA 2 Stb., * mit MERINO ARAN 1 Stb. von vorne, mit AZTECA 3 Stb. *, von * bis * noch 1 mal wiederholen, mit MERINO ARAN 1 Stb. von vorne, mit AZTECA 2 Stb., mit MERINO ARAN 1 Stb., 1 Luftm., 1 Stb. in die gleiche M. (Ärmel), mit AZTECA 2 Stb., mit MERINO ARAN 1 Stb. von vorne, * mit AZTECA 3 Stb., mit MERINO ARAN 1 Stb. von vorne, * von * bis * insgesamt 3 mal arb., mit AZTECA 2 Stb., mit MERINO ARAN 1 Stb., 1 Luftm., 1 Stb. in die gleiche M. (Ärmel), mit AZTECA 2 Stb., * mit MERINO ARAN 1 Stb. von vorne, mit AZTECA 3 Stb. *, von * bis * noch 1 mal arb., mit MERINO ARAN 1 Stb. von vorne, mit AZTECA 2 Stb., mit MERINO ARAN 1 Stb., 1 Luftm., 1 Stb. in die gleiche M. (Ärmel), mit AZTECA 2 Stb., mit MERINO ARAN 1 Stb. von vorne, * mit AZTECA 3 Stb., mit MERINO ARAN 1 Stb. von vorne * von * bis * insgesamt 3 mal arb., mit AZTECA 2 Stb., mit MERINO ARAN 1 Stb., 1 Luftm. und 1 Kettm. um die Rd. zu schließen (Rückenteil).

4. Rd.: Mit MERINO ARAN in fM. arb., bis auf die Ecken, die 1 fM., 1 Luftm. und 1 fM. in 1 M. gearbeitet werden. **Hinweis:** 1 Luftm. als Wende-Luftm. arb. die wird **nicht** als M. gezählt. Nach Häkelschrift A weiterarb.

Nach dem Ende der Rd. der Häkelschrift A ergeben sich: 27 M. (Ärmel), 31 M. (Vorderteil), 27 M. (Ärmel), 31 M. (Rückenteil). **Hinweis:** Die Luftm. in den Ecken werden **nicht** gezählt. Die Rd. 8, 9 und 10 stets wiederholen bis 19 Rd. mit Zunahmen gearbeitet sind.

Gesamt: 43 M. (Ärmel), 47 M. (Vorderteil), 43 M. (Ärmel), 47 M. (Rückenteil) = 180 M.

Rumpf:

Mit den 47 M. (Vorderteil) und den 47 M. (Rückenteil) in der gleichen Reihenfolge der letzten 3 Rd. weiterarb. Den Garnwechsel beibehalten, aber **nicht** mehr zunehmen. Die Teile mit einer Kettm. um die Luftm. der Zunahmen verbinden und in Rd. weiterarbeiten. Einen Maschenmarkierer am Rundenanfang setzen. Die M. der Ärmel ruhen zunächst.

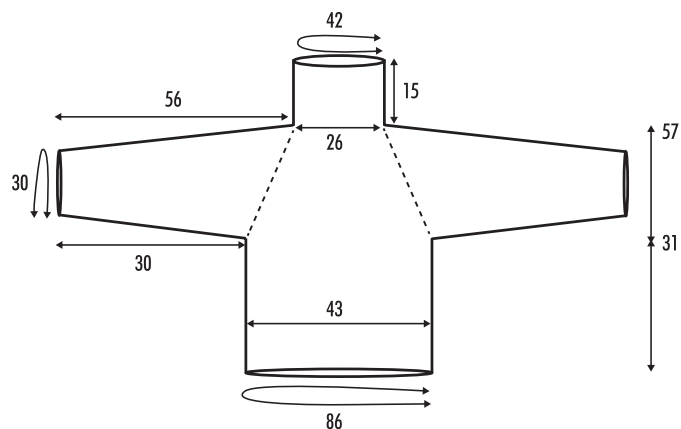

Häkelschrift A

- 1 Kettm.
- 1 Luftm.
- | 1 fM.
- † 1 Stb.
- ‡ 1 RStb. von vorne
- ‡ 1 RStb. von hinten

Grafico A

- 1 m. bassissima
- 1 catenella
- | 1 m. bassa
- † 1 m. alta
- ‡ 1 m. alta da davanti
- ‡ 1 m. alta da dietro

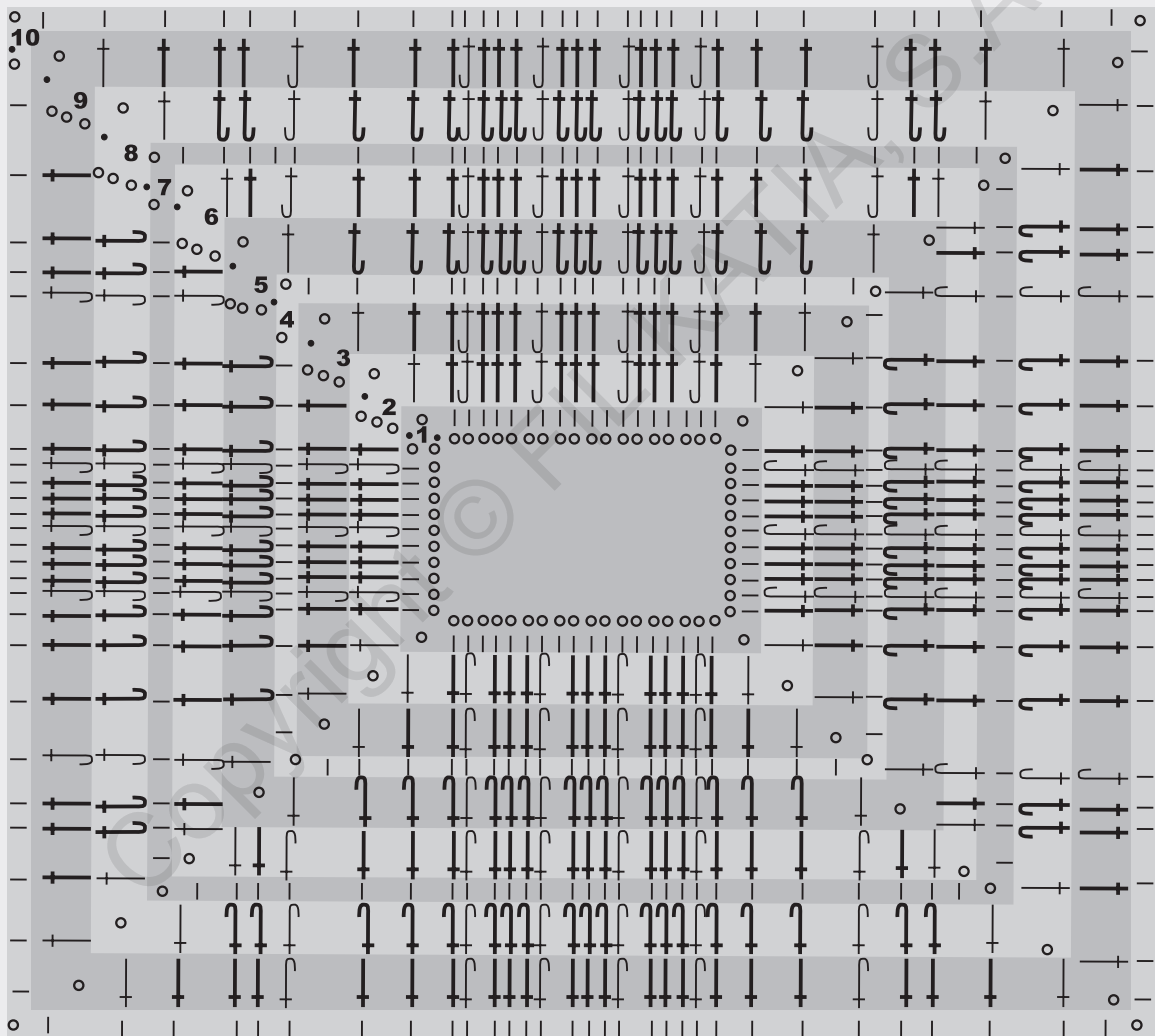

In 27 cm Gesamthöhe und nach einer Rd. *fM.*, mit MERINO ARAN 1 Rd. *Stb.* und 4 Rd. *Rippenmuster 1x1* arb. Fäden **abschneiden** und **vernähen**.

Ärmel:

Über die 43 M. des Ärmels in der Reihenfolge der letzten 3 Rd. weiterarbeiten. Den Garnwechsel beibehalten, aber **nicht** mehr zunehmen. Die Teile mit einer Kettm. um die Luftm. der Zunahmen verbinden und in Rd. weiterarbeiten. Einen Maschenmarkierer an den Anfang der Rd. setzen und in Rd. weiterarbeiten, dabei in den ersten 4 Rd. die jeweils 1 M. die letzte M. der Rd. überspringen. Es bleiben: 35 M.

In 30 cm Gesamthöhe und nach einer Rd. *fM.*, mit MERINO ARAN 1 Rd. *Stb.* und 4 Rd. *Rippenmuster 1x1* arb. Fäden **abschneiden** und **vernähen**.

Den 2. Ärmel genauso arb.

Kragen: Mit MERINO ARAN entlang des Halssausschnittes mit 58 M. wie folgt arb.:

1 Rd. *Stb.* und 14 R. *Rippenmuster 1x1*. **Hinweis:** 3 *Luftm.* am Rundenanfang arb. und die Rd. mit 1 Kettm. schließen.

Fäden **abschneiden** und **vernähen**.

IT

Modello di *Mar Burdallo @laburdallo* vincitrice del **Katia Designers Awards 5**: "Ho disegnato questo maglione, con una combinazione di colori caldi, ispirato ai freddi pomeriggi in montagna. Quando arrivi al rifugio, ti cambi, metti quel caldo maglione di lana e prepari una tazza di tè..."

TAGLIA UNICA: 42-44

MATERIALE

AZTECA col. 7875: 3 gomitoli

MERINO ARAN (100 gr.) col. 10: 4 gomitoli

Nota: Questo modello si può lavorare anche con MERINO SPORT (50 g) al posto di MERINO ARAN (la spiegazione è la stessa), tenendo in conto che il numero di gomitoli varierà.

Marcapunti

Uncinetto	Punti
6 mm	<ul style="list-style-type: none"> • <i>Catenella</i> • <i>M. Bassissima</i> • <i>M. Bassa</i> • <i>M. Alta</i> - <i>M. Alta da Davanti</i> (v. Spiegazione) - <i>M. Alta da Dietro</i> (v. Spiegazione) - <i>Coste 1x1</i> (v. Spiegazione) - <i>P. Jacquard all'Uncinetto/Tapestry</i> (v. Grafico A)

• Vedi Punti Base su: www.katia.com/it/academy o sul nostro canale youtube [filkatia](https://www.youtube.com/channel/UCk1at1a)

M. Alta da Davanti: Passare l'uncinetto da davanti a dietro (= nello spazio a destra di un punto) e poi da dietro a davanti (= nello spazio a sinistra dello stesso punto). Realizzare 1 *m. alta* attorno a questo punto.

M. Alta da Dietro: Passare l'uncinetto da dietro a davanti (= nello spazio a destra di un punto) e poi da davanti a dietro (= nello spazio a sinistra dello stesso punto). Realizzare 1 *m. alta* attorno a questo punto.

Coste 1x1:

1° r.: * 1 *m. alta* attorno alla m. della r. precedente da davanti, 1 *m. alta* attorno alla m. della r. precedente da dietro * rip. da * a *.

2° r. e r. succ.: lavorare come la 1° r., la m. che si presenta davanti si lavora attorno da davanti, quella che si presenta da dietro si lavora attorno da dietro.

CAMPIONE

Con l'uncinetto da 6 mm, a *P. Jacquard all'Uncinetto*

10x10 cm = 11 m. x 7 r.

REALIZZAZIONE

Si lavora in tondo in un unico pezzo, **senza** cuciture, cominciando dallo scollo al basso.

Con MERINO ARAN, **avviare** 58 *catenelle*, chiudere in tondo con 1 *m. bassissima*. Inserire un **marcapunti** all'inizio del g.

Lavorare a *p. jacquard all'uncinetto/ tapestry* seguendo il grafico A, cambiando qualità in questo modo: le m. in nero si lavorano con AZTECA e quelle più sottili con MERINO ARAN.

Spiegazione delle prime 4 righe del grafico A:

1° g.: con MERINO ARAN lavorare a *m. bassa*, a **eccezione** degli angoli in cui si lavora 1 *catenella*. Inserire i marcapunti sulle *catenelle* dei 4 angoli.

2° g.: con MERINO ARAN 3 *catenelle*, con AZTECA 1 *m. alta*, * con MERINO ARAN 1 *m. alta da davanti*, con AZTECA 3 *m. alte* *, rip. da * a * ancora 1 volta, con MERINO ARAN 1 *m. alta da davanti*, con AZTECA 1 m. alta, con MERINO ARAN 1 m. alta, 1 *catenella*, 1 *m. alta* lavorata nello stesso p. (manica), con AZTECA 1 *m. alta*, con MERINO ARAN 1 *m. alta da davanti*, * saltare 1 m., con AZTECA 3 *m. alte*, con MERINO ARAN 1 *m. alta da davanti*, * ripetere da * a * 3 volte totali, con AZTECA 1 *m. alta*, con MERINO ARAN 1 *m. alta*, 1 *catenella*, 1 *m. alta* lavorata nello stesso p. (davanti), con AZTECA 1 *m. alta*, * con MERINO ARAN 1 *m. alta da davanti*, con AZTECA 3 *m. alte* *, rip. da * a * ancora 1 volta, con MERINO ARAN 1 *m. alta da davanti*, con AZTECA 1 *m. alta*, con MERINO ARAN 1 *m. alta*, 1 *catenella*, 1 *m. alta* lavorata nello stesso p. (manica), con AZTECA 1 *m. alta*, con MERINO ARAN 1 *m. alta da davanti*, * saltare 1 m., con AZTECA 3 *m. alte*, con MERINO ARAN 1 *m. alta da davanti* *, rip. da * a * 3 volte totali, con AZTECA 1 *m. alta*, con MERINO ARAN 1 *m. alta*, 1 *catenella* e 1 *m. bassissima* per chiudere il g. (dietro).

3° g.: con MERINO ARAN 3 *catenelle*, con AZTECA 2 *m. alte*, * con MERINO ARAN

1 *m. alta da davanti*, con AZTECA 3 *m. alte* *, rip. da * a * ancora 1 volta, con MERINO ARAN 1 *m. alta da davanti*, con AZTECA 2 m. alte, con MERINO ARAN 1 m. alta, 1 *catenella*, 1 *m. alta* lavorata nello stesso p. (manica), con AZTECA 2 *m. alte*, con MERINO ARAN 1 *m. alta da davanti*, * con AZTECA 3 *m. alte*, con MERINO ARAN 1 *m. alta da davanti* * ripetere da * a * 3 volte totali, con AZTECA 2 *m. alte*, con MERINO ARAN 1 *m. alta*, 1 *catenella*, 1 *m. alta* lavorata nello stesso p. (davanti), con AZTECA 2 *m. alte*, * con MERINO ARAN 1 *m. alta da davanti*, con AZTECA 3 *m. alte* *, rip. da * a * ancora 1 volta, con MERINO ARAN 1 *m. alta da davanti*, con AZTECA 2 *m. alte*, con MERINO ARAN 1 *m. alta*, 1 *catenella*, 1 *m. alta* lavorata nello stesso p. (manica), con AZTECA 2 *m. alte*, con MERINO ARAN 1 *m. alta da davanti*, * con AZTECA 3 *m. alte*, con MERINO ARAN 1 *m. alta da davanti* *, rip. da * a * 3 volte totali, con AZTECA 2 *m. alte*, con MERINO ARAN 1 *m. alta*, 1 *catenella* e 1 *m. bassissima* per chiudere il g. (dietro).

4° g.: con MERINO ARAN lavorare a *m. bassa*, a **eccezione** degli angoli in cui si lavora 1 *m. bassa*, 1 *catenella* e 1 *m. bassa* in uno stesso p. **Nota:** lavorare 1 *catenella*, questa m. **non** si conta come p.

Cont. seguendo il grafico A.

Alla fine delle r. del grafico, totale: 27 m. (manica), 31 m. (davanti), 27 m. (manica), 31 m. (dietro). **Nota:** le *catenelle* degli angoli **non** si contano.

Cont. ripetendo le r. 8, 9 e 10 fino ad avere 19 r. di aumenti.

Totale: 43 m. (manica), 47 m. (davanti), 43 m. (manica), 47 m. (dietro) = 180 m.

Corpo:

Cont. sulle 47 m. (davanti) e le 47 m. (dietro) seguendo la sequenza delle ultime 3 r. lavorate, con il cambio di qualità e m. ma **senza** aumentare. **Unire** i lati con 1 *m. bassissima* nello spazio degli aumenti (*catenelle*). Inserire un marcapunti all'inizio della riga e cont. in tondo. Lasciare in **attesa** le m. delle maniche. A 27 cm di altezza, dopo aver terminato una r. a *m. bassa*, cont. con MERINO ARAN 1 r. a *m. alta* e 4 r. a *coste 1x1*. **Tagliare** i fili e **chiudere**.

Maniche

Riprendere le 43 m. di una manica, cont. con la sequenza delle ultime 3 r. lavorate, con il cambio di qualità e m. **Unire** i lati con 1 *m. bassissima* nello spazio degli aumenti (*catenelle*). Inserire un marcapunti all'inizio della r. e cont. in tondo lasciando non lavorati il primo e l'ultimo p. per 4 g. Totale: 35 m.

A 30 cm di altezza, dopo aver terminato un g. a *m. bassa*, cont. con MERINO ARAN 1 g. a *m. alta* e 4 g. a *coste 1x1*. **Tagliare** i fili e **chiudere**. **Riprendere** le m. dell'altra manica e lavorare nello stesso modo.

Collo: con MERINO ARAN lavorare in tondo attorno allo scollo con 58 m. in questo modo: Lavorare 1 g. a *m. alta*, 14 g. a *coste 1x1*. **Nota:** lavorare 3 *catenelle* all'inizio di ogni g. e 1 *m. bassissima* per chiudere 1 g.

Tagliare il filo e **chiudere**.



ZEITSCHRIFT DAMEN nr. 108 HERBST / WINTER

Korrektur des Modells 41

ANLEITUNG

4. Rd.: Mit MERINO ARAN in *fM.* arb., **bis auf** die Ecken, die 1 *fM.*, 1 *Luftm.* und 1 *fM.* in 1 M. gearbeitet werden. **Hinweis:** 1 *Luftm.* als Wende-Luftm. arb. die wird **nicht** als M. gezählt. Nach Häkelschrift A weiterarb.

Nach dem Ende der Rd. der Häkelschrift A ergeben sich: 27 M. (Ärmel), 31 M. (Vorderteil), 27 M. (Ärmel), 31 M. (Rückenteil). **Hinweis:** Die *Luftm.* in den Ecken werden **nicht** gezählt.

Die Rd. 8, 9 und 10 stets wiederholen bis **18 Rd.** mit Zunahmen gearbeitet sind.

Gesamt: 43 M. (Ärmel), 47 M. (Vorderteil), 43 M. (Ärmel), 47 M. (Rückenteil) = 180 M.



RIVISTA DONNA N° 108 AUTUNNO / INVERNO

Errata Corrige Modello 41

REALIZZAZIONE

4° g.: con MERINO ARAN lavorare a *m. bassa*, a **eccezione** degli angoli in cui si lavora 1 *m. bassa*, 1 *catenella* e 1 *m. bassa* in uno stesso p. **Nota:** lavorare 1 *catenella*, questa m. **non** si conta come p. Cont. seguendo il grafico A.

Alla fine delle r. del grafico, totale: 27 m. (manica), 31 m. (davanti), 27 m. (manica), 31 m. (dietro).

Nota: le *catenelle* degli angoli **non** si contano.

Cont. ripetendo le r. 8, 9 e 10 fino ad avere **18 r.** di aumenti.

Totale: 43 m. (manica), 47 m. (davanti), 43 m. (manica), 47 m. (dietro) = 180 m.

Copyright © FIL KATIA S.p.A.