

 **MONDIAL**[®]
QUALITY SINCE 1946



Zen

ITALIANO

PULL MELANGE OCCORRENTE

- Filato ZEN, col. 795, g 500 (600-700-800)
- Filato SUPEROTTO, col. 200, g 200 (250-300-350)
- Ferri n. 5
- Ago da lana con punta arrotondata
- Difficoltà facile
- Taglia 42 (44-46-48)

PUNTI IMPIEGATI

Maglia tubolare (avvio e chiusura). Punto coste 2/2. Maglia rasata rovescio. Punto maglia per la chiusura della m. tubolare.

CAMPIONE

Cm 10x10 = 17,5 m. e 24 f. lavorati a m. rasata rov. con il filato Zen e i f. n. 5.

ESECUZIONE

Dietro: con i f. n. 5 e il filato Superotto avv. 106 (110-116-121) m. e, per il bordo, lav. 4 f. a m. tubolare e 22 f. a coste 2/2, pari a cm 10. Pros. a m. rasata rov. con il filato Zen. A cm 48 (52-56-60) dal bordo intrecc. tutte le m.

Davanti: con i f. n. con i f. n. 5 e il filato Superotto avv. 106 (110-116-121) m. e, per il bordo, lav. 4 f. a m. tubolare e 22 f. a coste 2/2, pari a cm 10. Pros. a m. rasata rov. con il filato Zen. A cm 39 (43-47-51) dal bordo, per lo scollo, intrecc. le 20 (22-24-27) m. centrali e pros. sulle 2 parti separatamente diminuendo ancora ai lati dello scollo e all'interno di 2 m., 1 m. ogni f. per 6 volte, 1 m. ogni 2 f. per 5 volte (per le dim. a destra sul dir. lav. 2 m. ins. a rov. ritorto, per le dim. a destra sul rov. lav. 1 acc. semplice; per le dim. a sinistra sul dir. lav. 2 m. ins. a rov., per le dim. a sinistra sul rov. lav. 2 m. ins. a dir.). A cm 9 dall'inizio dello scollo intrecc. le 32 (33-35-36) m. rimaste per ciascuna spalla.

Manica: con i f. n. 5 e il filato Superotto avv. 50 (53-56-60) m. e, per il bordo, lav. come indicato per il bordo dietro. Pros. a m. rasata rov. con il filato Zen. A partire dal 5° f. aum. ai lati 1 m. ogni 6 f. per 13 volte. A cm 35 (38-41-44) dal bordo intrecc. le 76 (79-82-86) m. ottenute.

CONFEZIONE E RIFINITURE

Cucire la spalla destra.

Bordo scollo: con i f. n. 5 e il filato Superotto ripr. 106 (112-118-124) m. intorno allo scollo e lav. 7 f. a coste 2/2 e 4 f. a m. tubolare, pari a cm 4, quindi chiudere le m. con l'ago a p. maglia. Cucire la spalla sinistra e i lati del bordo allo scollo. Chiudere e montare le maniche. Cucire i fianchi.

SCIARPA

OCCORRENTE

- Filato ZEN, col. 795, g 400
- Ferri n. 5
- Ago da lana con punta arrotondata
- Difficoltà facile
- Misura unica

PUNTI IMPIEGATI

Punto finta costa inglese: si lavora su un n. di m. multiplo di 4+2.

1° f.: * 3 m. dir., 1 m. rov. *, rip. da * a * per tutto il f. e term. con 2 m. dir.

2° f.: 1 m. rov., 1 m. dir., * 2 m. dir., 1 m. rov., 1 m. dir. *, rip. da * a * per tutto il f.
3° f.: rip. la lav. dal 1° f.

CAMPIONE

Cm 10x10 = 25 m. e 26 f. lavorati a punto finta costa inglese con i f. n. 5.

ESECUZIONE

Con i f. n. 5 avv. 50 m. e lav. a finta costa inglese. A cm 180 di alt. tot. intrecc. tutte le m. Frange: per ciascuna frangia preparare un mazzetto di 3 fili lunghi circa cm 25 ciascuno, piegarli a metà e annodarli ai lati corti della sciarpa, in corrispondenza delle 2 estremità e di ogni "costina" a dir. sul dir. del lavoro (13 frange su ciascun lato corto). Al termine pareggiare la lunghezza di tutte le frange.

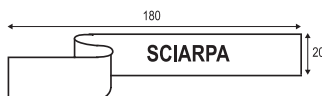
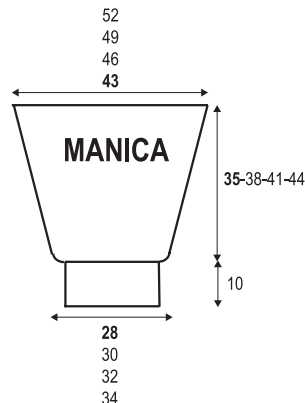
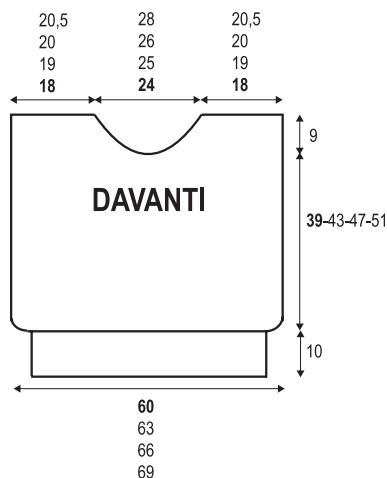
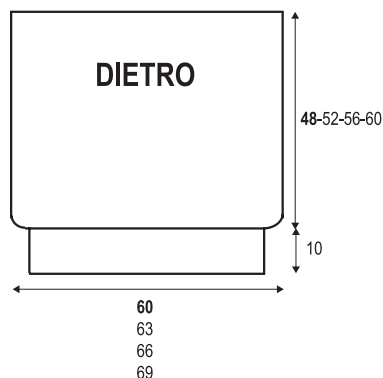

ENGLISH

PULL MELANGE OCCORRENTE

- 500 (600-700-800) grams of col. 795 ZEN yarn
- 200 (250-300-350) grams of col. 200 SUPEROTTO yarn
- Size 5 knitting needles
- Darning needle
- Skill level: easy
- Size 42 (44-46-48)

STITCHES

Tubular Stitch (cast-on and bind off). Rib 2/2. Reverse stockinette stitch. Garter stitch for binding off of tubular st.

TENSION

10x10 cm = 17.5 sts. and 24 r. in rev. stockinette st. using Zen yarn and no. 5 knitting needles.

PATTERN

Back: using no. 5 knitting needles and Superotto yarn, cast-on 106 (110-116-121) sts. and, for band shaping, work 4 r. in tubular st. and 22 r. rib 2/2 (=10 cm). Cont. in stockinette st. using Zen yarn. At 48 (52-56-60) cm from band, bind off all sts.

Front: using no. 5 knitting needles and Superotto yarn, cast-on 106 (110-116-121) sts. and, for band shaping, work 4 r. in tubular st. and 22 r. rib 2/2 (=10 cm). Using Zen yarn, cont. in stockinette st. For neckline shaping, at 39 (43-47-51) cm from band, bind off 20 (22-24-27) central sts. and cont. working 2 pieces separately, decr. on both edges of neckline (2 sts. from each edge) 1 st. every 6 times, 1 st. every 2 r. 5 times (for right decreases on right side of work: p2tog-b; for right decreases on wrong side of work: skp1; for left decreases on right side of work: p2tog, for left decreases on wrong side of work: k2tog). At 9 cm from beg. of neckline, bind off 32 (33-35-36) rem. sts. for each shoulder.

Sleeve: using no. 5 knitting needles and Superotto yarn, cast-on 50 (53-56-60) sts. and, for band shaping, work as given for back band. Using Zen yarn, cont. in stockinette st. From 5th r., on both edges, incr. 1 st. every 6 r. 13 times. At 35 (38-41-44) cm from band, bind off the 76 (79-82-86) sts.

FINISHING

Sew right shoulder.

Neckline band: using no. 5 knitting needles and Superotto yarn, pick-up 106 (112-118-124) sts. around the neckline and work 7 r. rib 2/2 and 4 r. in tubular st. (=4 cm), then bind off the sts. in graft st. using the darning needle. Sew the left shoulder and side seams of neckline band. Close and assemble the sleeves. Sew side seams.

SCARF

MATERIALS

- 400 grams of col. 795 yarn
- Size 5 knitting needles
- Darning needle
- Skill level: easy
- Single size

STITCHES

False fisherman's rib stitch: stitches

multiple of 4+2.

1st r.: * k3, p1 *, rep. from * to * across the entire r. and end with k2.

2nd r.: p1, k1, * k2, p1, k1 *, rep. from * to * across the entire r.

3rd r.: rep. from 1st r.

TENSION

10x10 cm = 25 sts. and 26 r. in false fisherman's rib stitch using no. 5 knitting needles.

PATTERN

Using no. 5 knitting needles, cast-on 50 sts. and work in false fisherman's rib stitch. When piece measures 180 cm, bind off all sts. **Fringes:** for each fringe, prepare 3 threads, 25 cm in length each one, fold them in half and knot them on short sides of scarf, at 2 ends and at each knit "rib" on right side of work (13 fringes on each short side). At last trim the length of all fringes.

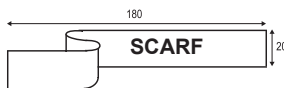
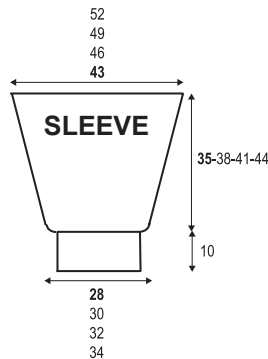
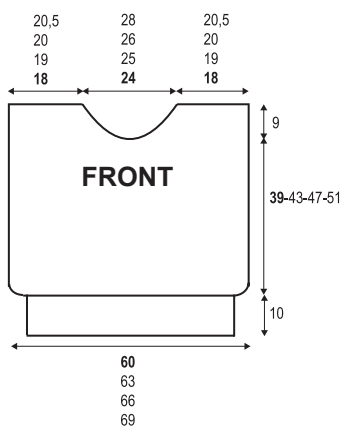
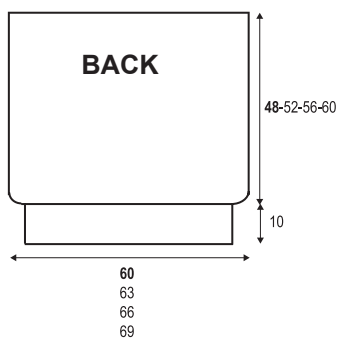

FRANÇAIS

PULL MELANGE FOURNITURE

- Fil ZEN, coul. 795, g 500 (600-700-800)
- Fil SUPEROTTO, coul. 200, g 200 (250-300-350)
- Aiguilles à tricoter n. 5
- Aiguille à laine avec pointe arrondie
- Difficulté facile
- Taille 42 (44-46-48)

POINTS UTILISES

Maille tubulaire (montage et fermeture).
Point côtes 2/2. Maille jersey envers.
Point maille pour la fermeture de la m. tubulaire.

ECHANTILLON

Cm 10x10 = 17,5 m. et 24 r. tricotés en m. jersey env. avec le fil Zen et les aig. n. 5.

REALISATION

Dos: avec les aig. n. 5 et le fil Superotto monter 106 (110-116-121) m. et, pour le bord, tric. 4 r. en m. tubulaire et 22 r. en côtes 2/2, c'est à dire 10 cm. Cont. en m. jersey env. avec le fil Zen. A 48 cm (52-56-60) du bord rabattre toutes les m.

Devant: avec les aig. n. 5 et le fil Superotto monter 106 (110-116-121) m. et, pour le bord, tric. 4 r. en m. tubulaire et 22 r. en côtes 2/2, c'est à dire 10 cm. Cont. en m. jersey env. avec le fil Zen. A 39 cm (43-47-51) du bord, pour le décolleté, rabattre les 20 (22-24-27) m. centrales et cont. sur les 2 parties séparément en diminuant encore sur les côtés du décolleté et à l'intérieur de 2 m., 1 m. chaque r. 6 fois, 1 m. tous les 2 r. 5 fois (pour les dim. à droite, sur l'endr. tric. 2 m. ens. à l'env. torsé, pour les dim. à droite sur l'env. tric. 1 surjet simple; pour les dim. à gauche sur l'endr. tric. 2 m. ens. à l'env., pour les dim. à gauche sur l'env. tric. 2 m. ens. à l'endr.). A 9 cm du commencement du décolleté rabattre les 32 (33-35-36) m. qui restent pour chaque épaule.

Manche: avec les aig. n. 5 et le fil Superotto monter 50 (53-56-60) m. et, pour le bord, tric. comme indiqué pour le bord derrière. Cont. en m. jersey env. avec le fil Zen. A partir du 5° r. augm. sur les côtés 1 m. tous les 6 r. 13 fois. A 35 cm (38-41-44) du bord rabattre les 76 (79-82-86) m. obtenues.

ASSEMBLAGE ET FINITIONS

Coudre l'épaule droite.

Bord décolleté: avec les aig. n. 5 et le fil Superotto repr. 106 (112-118-124) m. autour du décolleté et tric. 7 r. en côtes 2/2 et 4 r. en m. tubulaire, c'est à dire 4 cm, puis arrêter les m. avec l'aig. en p. maille. Coudre l'épaule gauche et les côtés du bord au décolleté. Fermer et monter les manches. Coudre les hanches.

ECHARPE FOURNITURE

- Fil ZEN, coul. 795, g 400
- Aiguilles à tricoter n. 5
- Aiguille à laine avec pointe arrondie
- Difficulté facile
- Taille unique

POINTS UTILISES

Faux point côte anglaise: on tricote sur un

n. de m. multiple de 4+2.

1° r.: * 3 m. endr., 1 m. env. *, rép. de * à * sur tout le r. puis term. Avec 2 m. endr.

2° r.: 1 m. env., 1 m. endr., * 2 m. endr., 1 m. env., 1 m. endr. *, rép. de * à * sur tout le r.

3° r.: rép. le tric. depuis le 1° r.

ECHANTILLON

Cm 10x10 = 25 m. et 26 r. tricotés en faux point côte anglaise avec les aig. n. 5.

REALISATION

Avec les aig. n. 5 monter 50 m. puis tric. en fausse côte anglaise. A 180 cm de la haut. tot. rabattre toutes les m. Franges: pour chacune des franges préparer un bouquet de 3 fils d'environ 25 cm chacun, les plier en deux et les nouer sur les côtés courts de l'écharpe, en face des 2 extrémités et de chaque "côte" à l'endr. sur l'endr. de l'ouvrage (13 franges sur chacun des côtés courts). A la fin, égaliser la longueur de toutes les franges.

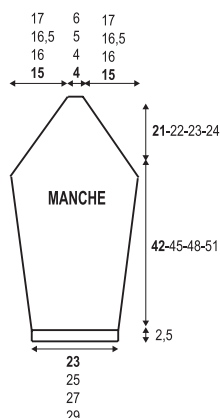
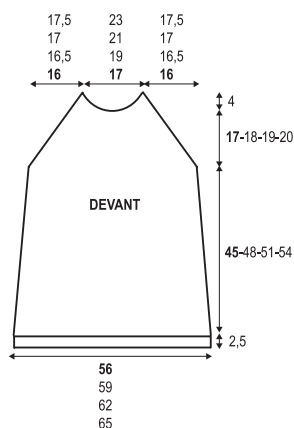
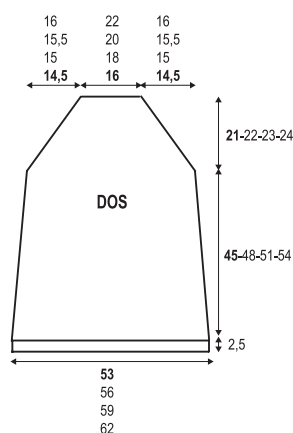

ESPAÑOL

JERSEY JASPEADO

MATERIALES

- Hilo ZEN, col. 795, 500 (600-700-800) g
- Hilo SUPEROTTO, col. 200, 200 (250-300-350) g
- Agujas n° 5
- Aguja lanera sin punta
- Dificultad fácil
- Talla 42 (44-46-48)

PUNTOS EMPLEADOS

Punto tubular (inicio y cierre). Punto elástico 2/2. Punto jersey revés. Punto media para el cierre del p. tubular.

MUESTRA DEL PUNTO

10x10 cm = 17,5 p. y 24 vtas. trabajados a p. jersey rev. con el hilo Zen y las ag. n° 5.

REALIZACIÓN

Espalda: con las ag. n° 5 y el hilo Superotto montar 106 (110-116-121) p. y, para la orilla, trab. 4 vtas. a p. tubular y 22 vtas. a p. elástico 2/2, igual a 10 cm. Pros. a p. jersey rev. con el hilo Zen. A 48 (52-56-60) cm de la orilla rematar todos los p.

Delantero: con las ag. n° 5 y el hilo Superotto montar 106 (110-116-121) p. y, para la orilla, trab. 4 vtas. a p. tubular y 22 vtas. a p. elástico 2/2, igual a 10 cm. Pros. a p. jersey rev. con el hilo Zen. A 39 (43-47-51) cm de la orilla, para el escote, rematar los 20 (22-24-27) p. centrales y pros. en las 2 partes por separado menguando aun en los lados del escote y en el interior de 2 p., 1 p. cada vta. 6 veces, 1 p. cada 2 vtas. 5 veces (para los meng. a la derecha por el der. trab. 2 p. juntos al rev. retorcido, para los meng. a la derecha por el rev. trab. 1 meng. simple; para los meng. a la izquierda por el der. trab. 2 p. juntos al rev., para los meng. a la izquierda por el rev. trab. 2 p. juntos al der.). A 9 cm del inicio del escote rematar los 32 (33-35-36) p. restantes para cada hombro.

Manga: con las ag. n° 5 y el hilo Superotto montar 50 (53-56-60) p. y, para la orilla, trab. como indicado para la orilla de la espalda. Pros. a p. jersey rev. con el hilo Zen. A partir de la 5ª vta. aum. en los lados 1 p. cada 6 vtas. 13 veces. A 35 (38-41-44) cm de la orilla rematar los 76 (79-82-86) p. obtenidos.

REMATE Y CONFECCIÓN

Coser el hombro derecho.

Orilla escote: con las ag. n° 5 y el hilo Superotto recog. 106 (112-118-124) p. alrededor del escote y trab. 7 vtas. a p. elástico 2/2 y 4 vtas. a p. tubular, igual a 4 cm, luego cerrar los p. con la aguja lanera a p. media. Coser el hombro izquierdo y los lados de la orilla en el escote. Cerrar y poner las mangas. Coser los lados

BUFANDA

MATERIALES

- Hilo ZEN, col. 795, 400 g
- Agujas n° 5
- Aguja lanera sin punta
- Dificultad fácil
- Talla única

PUNTOS EMPLEADOS

Falso punto inglés: se trabaja con un n° de p. múltiplo de 4+2.

1ª vta.: * 3 p. der., 1 p. rev. *, rep. de * a * en toda la vta. y term. con 2 p. der.

2ª vta.: 1 p. rev., 1 p. der., * 2 p. der., 1 p. rev., 1 p. der. *, rep. de * a * en toda la vta.

3ª vta.: rep. la labor de la 1ª vta.

MUESTRA DEL PUNTO

10x10 cm = 25 p. y 26 vtas. trabajados a falso punto inglés con las ag. n° 5.

REALIZACIÓN

Con las ag. n° 5 montar 50 p. y trab. a falso punto inglés. A 180 cm de largo tot. rematar todos los p. Flecós: para cada fleco preparar un ramito de 3 hilos aprox. de 25 cm de longitud cada uno, doblarlos por la mitad y anudarlos a los lados cortos de la bufanda, en correspondencia de los 2 extremos y de cada "canalé" al der. por el der. de la labor (13 flecos en cada lado corto). Al final igualar la longitud de todos los flecos.

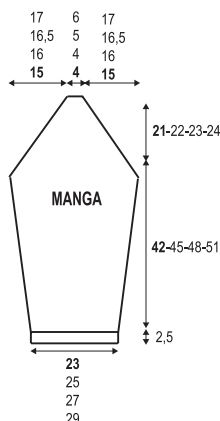
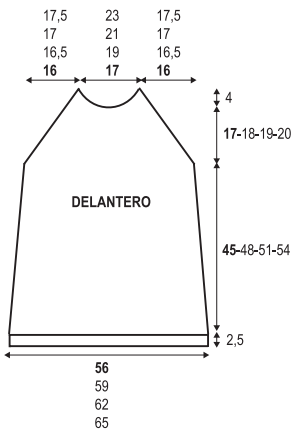
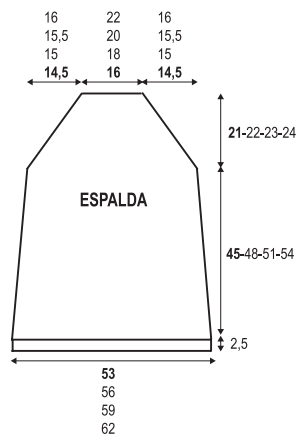

DEUTSCH

PULL MELANGE MAN BENÖTIGT

- Garn ZEN, Fb 795, g 500 (600-700-800)
- Garn SUPEROTTO, Fb 200, g 200 (250-300-350)
- Stricknadeln Nr 5
- 1 stumpfe Wollnadel
- Schwierigkeitsgrad: einfach
- Größe 42 (44-46-48)

GRUNDMUSTER

Italienische Rundmaschen (Anschlag und Abschluss). Rippenmuster 2/2. Glatte linke Maschen. Maschenstich für den Abschluss der Ital Rundm.

MASCHENPROBE

10x10 cm= 17,5 M und 24 R mit den Nd. Nr 5 und mit dem Garn Zen glatt li gestr.

AUSFÜHRUNG

Rückenteil: mit den Nd Nr 5 und mit dem Garn Superotto 106 (110-116-121) M anschl, für das Bord 4 R Ital Rundm und 22 R im Rippenmst 2/2 str, gleich 10 cm. Mit dem Garn Zen glatt li weiterstr. Nach 48 (52-56-60) cm ab dem Bord alle M abk.

Vorderteil: mit den Nd Nr 5 und mit dem Garn Superotto 106 (110-116-121) M anschl, für das Bord 4 R Ital Rundm und 22 R im Rippenmst 2/2 str, gleich 10 cm. Mit dem Garn Zen glatt li weiterstr. Nach 39 (43-47-51) cm ab dem Bord, für den Halsausschnitt die mittl 20 (22-24-27) M abk und beide seitl Teile separat weiterstr und dabei an den Seiten am Halsausschnitt intern von 2 M, 1 M in jeder R 6x, 1 M alle 2 R 5x abn (für die Abn rechts auf der rechten Arbeitsseite 2 M li verschränkt zus str, für die Abn rechts auf der linken Arbeitsseite 1 einf Überzug; für die Abn links auf der rechten Arbeitsseite 2 M li zus str, für die Abn links auf der linken Arbeitsseite 2 M re zus str). Nach 9 cm ab dem Halsausschnitt die restl 32 (33-35-36) für jede Schulter abk.

Ärmel: mit den Nd Nr 5 und mit dem Garn Superotto 50 (53-56-60) M anschl und für das Bord so arb wie in der Anleitung für das Rückenteil. Mit dem Garn Zen glatt li weiterstr. Ab der 5. R an beiden Seiten 1 M alle 6 R 13x aufn. Nach 35 (38-41-44) cm ab dem Bord alle erhaltenen 76 (79-82-86) M abk.

AUSARBEITUNG UND FERTIGSTELLUNG

Die rechte Schulter schließen.

Halsausschnittbord: mit den Nd Nr 5 und mit dem Garn Superotto 106 (112-118-124) M rund um den Halsausschnitt aufn, 7 R im Rippenmst 2/2 und 4 R Ital Rundm str, gleich 4 cm, dann die M mit der Wollnd und mit Maschenstich schließen. Die linke Schulter und die Seiten am Halsausschnittbord zusammennähen. Die Unterärmel zusammennähen und einsetzen. Die Seiten zusammennähen.

SCHAL MAN BENÖTIGT

- Garn ZEN, Fb 795, g 400
- Stricknadeln Nr 5
- 1 stumpfe Wollnadel
- Schwierigkeitsgrad: einfach

Einheitsgröße

GRUNDMUSTER

Falsches Englisches Patentmuster: man arb mit einer mehrfachen Maschenzahl von 4+2.

1. R.: *3 M re, 1 M li*, von* bis* über die ganze R wdh und die R mit 2 M re beenden.
2. R.: 1 M li, 1 M re, *2 M re, 1 M li, 1 M re*, von* bis* über die ganze R wdh.
3. R.: ab der 1. R wdh.

MASCHENPROBE

10x10 cm = 25 M und 26 R mit den Nd. Nr 5 im Falschen Englischen Patentmuster gestr.

AUSFÜHRUNG

Mit den Nd Nr 5 50 M anschl und im Falschen Englischen Patentmst str. Nach insgesamt 180 cm alle M abk. Fransen: für jede Franse braucht es je drei Garnfd von zirka 25 cm Länge, diese zusammen zur Hälfte falten und an den Endseiten des Schals anknüpfen, in Korrespondenz der beiden Enden und jedem rechten „Rippchen“ auf der rechten Arbeitsseite (13 Fransen an jeder Schalendseite). Am Schluss die Länge der Fransen ausgleichen.

