

S-M-L-XL-XXL-XXXL

TALLA / TAMANHO



**D·M·C**®







DOLLFUS MIEG & CIE  
FONDÉE EN 1746



DISEÑO  
DESENHO N°  
**7241**  
MEDIO

**ANDES**  
LUXE FIBERS BLENDED  
FOR ELEGANCE

UN HILO EN GRAN  
TENDENCIA DE MODA  
UM FIO DE GRANDE  
TENDÊNCIA

Talla		S	M	L	XL	XXL	XXXL	
<b>Pecho</b>		81/86	91/97	102/107	112/117	122/127	132/137	cm
<b>Anchura</b>		130	140	152	160	172	180	cm
<b>Largo total espalda</b>		62	64	66	68	70	72	cm
<b>Largo total delantero</b>		55	57	59	61	63	65	cm
<b>largo de manga</b>		42	42	43	44	44	44	cm
<b>Lana*: DMC Andes ref. 8145 Col. 300</b>		8	8	9	10	11	11	Ovillos
<b>Material adicional</b>	Agujas auxiliares de doble punta							

\* Promedio de ovillos necesarios cuando se utilizan la lana y tensión indicadas.

**MUESTRAS Y AGUJAS**

Punto revés  
aguja 5 mm

10 cm / 18 p

Panel de trenzas  
aguja 5 mm

12,5 cm / 30 p.

10cm / 24 pds

5 mm  
Agujas  
DMC  
Bambú  
U1754/5  
Rose Gold  
U1952/5

4 mm  
Agujas  
DMC  
Bambú  
U1754/4  
Rose Gold  
U1952/4



ES IMPRESCINDIBLE TRABAJAR CON LA TENSIÓN INDICADA PARA OBTENER UN RESULTADO ÓPTIMO.

#### DIMENSIONES

- A 65 [70:76:80:86:90] cm
- B 62 [64:66:68:70:72] cm
- C 55 [57:59:61:63:65] cm
- D 22 [24:26:27:28:29] cm
- E 14 [14:15:15:15:15] cm
- F 24 [25:25:26:26:26] cm
- G 44,5 [46,5:49:52:54,5:56,5] cm
- H 20 [21:22:23:24:24] cm
- I 42 [42:43:44:44:44] cm
- J 38 [40:44:46:48:50] cm
- K 17 [17:18:20:21:21] cm

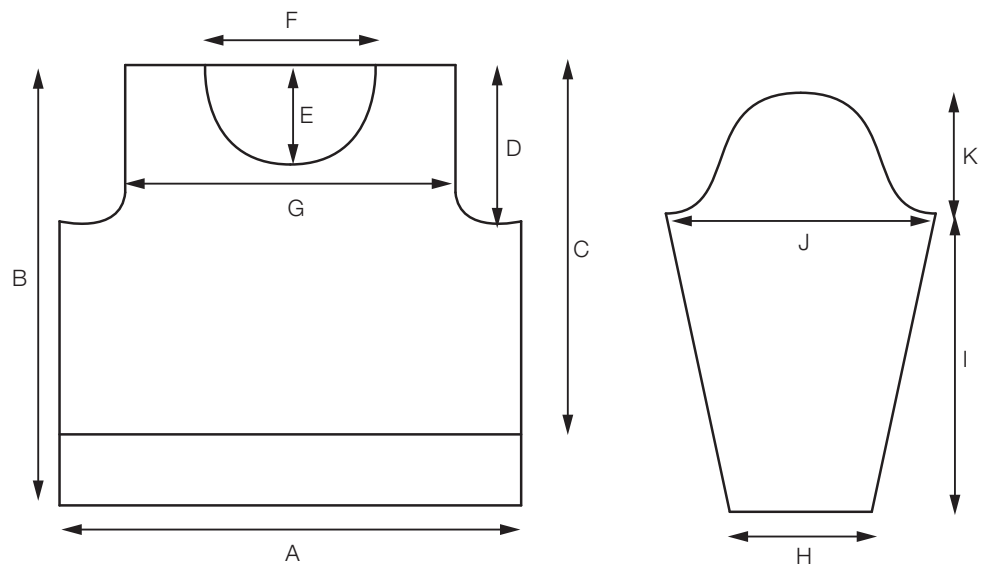

## PUNTOS UTILIZADOS & ABBREVIATURAS

**cm** centímetros  
**mm** milímetros  
**p** punto(s)  
**pd(s)**, pasada(s)  
**DL** derecho labor  
**RL** revés labor  
**aum** aumento, aumentar  
**dim** disminución, disminuir  
**der** derecho

**rev revés, Punto revés** (p. rev).  
**1ª pd.** Del rev.  
**2ª pd.** Del der.  
Repetir siempre estas 2 pds.

**Punto bobo**  
Del der. todas las pds.

**Elástico 1x1 (para las mangas)** 1 p. der, 1 p. rev.

**Elástico 1x1 (para la tirilla del cuello)** 1 p. rev, 1 p. der.

**Borde en elástico y p. bobo (para la espalda y el delantero)**

**DL (Derecho Labor):**

**1ª pd.** 1 p. der, \* 1 p. der, 1 p. rev, repetir desde \* hasta los 2 últimos p., 2 p. der.

**RL (Revés Labor):**

**2ª pd.** 1 p. der, 1 p. rev, \* 1 p. der, 1 p. rev, repetir desde \* hasta el último p., 1 p. der.

Estas 2 pds. forman el borde en elástico con p.bobo.

**Patrón**

**1ª pd.** 47 [52:57:61:66:70] p. rev, seguir esquema, 47 [52:57:61:66:70] p. rev.

## Indicaciones de las tallas

Las instrucciones están indicadas para la primera talla. Las cifras entre paréntesis se refieren a las tallas más grandes. Si viene indicada una sola cifra, significa que vale para todas las tallas.

**Marcar la cifra relativa la talla deseada.**

## REALIZACIÓN

### ESPALDA

Con las agujas de 4mm montar 131 [141:151:161:171:181] p.  
Trabajar con borde en elástico y p. bobo hasta que la espalda mida 14cm, dim 13 [15:15:17:17:19] p. a lo largo de la última pd. Quedan 118 [126:136:144:154:162] p.  
Con las agujas de 5mm y trabajando en p. rev continuar hasta que la espalda mida 40 [40:40:41:42:43]cm.

### Sisas

En cada lado del borde cerrar 9 [11:13:14:17:19] p. Quedan 100 [104:110:116:120:124] p.

Dim 1 p en cada lado del borde:

**S & M:** 7 x 1 p. en cada pd, 3 x 1 p. cada 2 pds.

**L, XL, XXL & XXXL:** 7 x 1 p. en cada pd, 4 x 1 p. cada 2 pds.

Quedan 80 [84:88:94:98:102] p.

Continuar sin dar forma hasta que las sisas midan 22 [24:26:27:28:29] cm.

### Hombros

Cerrar al principio de cada pd:

**S:** 4 x 9 p.

**M:** 2 x 9 p., 2 x 10 p.

**L:** 2 x 10 p., 2 x 11 p.

**XL:** 2 x 11 p., 2 x 12 p.

**XXL:** 2 x 12 p., 2 x 13 p.

**XXXL:** 2 x 13 p., 2 x 14 p.

Dejar los 44 [46:46:48:48:48] p. restantes en una aguja auxiliar.

### DELANTERO

Con las agujas de 4mm montar 131 [141:151:161:171:181] p.  
Trabajar en borde elástico y p. bobo hasta que el delantero mida 7cm, dim 7 [7:7:9:9:11] p. a lo largo de la última pd. Quedan 124 [134:144:152:162:170] p.

Con las agujas de 5mm y trabajando en p. rev y el panel de trenzas hasta que el delantero mida 33 [33:33:34:35:36]cm.

### Sisas

A cada lado del borde cerrar 9 [11:13:14:17:19] p. Quedan 106 [112:118:124:128:132] p.

Dim 1 p. a cada lado del borde:

**S & M:** 7 x 1 p. en cada pd, 3 x 1 p. cada 2 pds.

**L, XL, XXL & XXXL:** 7 x 1 p. en cada pd, 4 x 1 p. cada 2 pds.

Quedan 86 [92:96:102:106:110] p.

Continuar sin dar forma hasta que las sisas midan 10 [12:13:14:15:16] cm.

### Lado izquierdo del cuello

Trabajar 28 [29:31:33:35:37] p. y dejar los 58 [63:65:69:71:73] p. restantes en una aguja auxiliar.

Dim 1 p. en el lado izquierdo en la 1ª pd. Quedan 27 [28:30:32:34:36] p.

Dim 1 p. en el lado izquierdo: 7 x 1 p. en cada pd, 2 x 1 p. cada 2 pds.

Quedan 18 [19:21:23:25:27] p.

Continuar sin dar forma hasta una medida de sisa de 22 [24:26:27:28:29]cm.

### Hombro

Cerrar en el lado derecho en la 1ª pd. y cada 2 pds:

**S:** 2 x 9 p.

**M:** 1 x 9 p., 1 x 10 p.

**L:** 1 x 10 p., 1 x 11 p.

**XL:** 1 x 11 p., 1 x 12 p.

**XXL:** 1 x 12 p., 1 x 13 p.

**XXXL:** 1 x 13 p., 1 x 14 p.

Trabajar el lado derecho del cuello y hombro tal como se ha explicado para el lado izquierdo del cuello y hombro, pero a la inversa y dim 9 p. a lo largo de los 30 [34:34:36:36:36] p. centrales.

### MANGAS (las dos iguales)

Con las agujas de 4mm montar 41 [43:45:47:49:49] p.

Trabajar 8cm en elástico 1x1, dim 5 p. a lo largo de la última pd.

Quedan 36 [38:40:42:44:44] p.

Con las agujas de 5mm trabajar en p. rev y aum 1 p. a cada final de la 5ª pd. Obtenemos 38 [40:42:44:46:46] p.

Aum 1 p. en cada final:

**S:** 11 x cada 4 pds, 4 x cada 6 pds.

**M:** 14 x cada 4 pds, 2 x cada 6 pds.

**L:** 5 x cada 2 pds, 14 x cada 4 pds.

**XL:** 6 x cada 2 pds, 14 x cada 4 pds.

**XXL:** 6 x cada 2 pds, 14 x cada 4 pds.

**XXXL:** 10 x cada 2 pds, 12 x cada 4 pds.

Obtenemos 68 [72:80:84:86:90] p.

Continuar sin dar forma hasta que la manga mida 42 [42:43:44:44:44] cm.

### Parte superior de la manga

En cada lado cerrar 9 [11:13:14:16:19] p. Quedan 50 [50:54:56:54:52] p.

Dim 1 p. en cada lado del borde:

**S:** 5 x 1 p. cada pd, 6 x 1 p. cada 2 pds, 3 x 1 p. cada 4 pds, 4 x 1 p. cada 2 pds, 1 x 1 p. cada pd.

**M:** 5 x 1 p. cada pd, 4 x 1 p. cada 2 pds, 4 x 1 p. cada 4 pds, 3 x 1 p. cada 2 pds, 3 x 1 p. cada pd.

**L:** 5 x 1 p. cada pd, 6 x 1 p. cada 2 pds, 3 x 1 p. cada 4 pds, 4 x 1 p. cada

2 pds, 3 x 1 p. cada pd.

**XL:** 5 x 1 p. cada pd, 5 x 1 p. cada 2 pds, 4 x 1 p. cada 4 pds, 5 x 1 p. cada 2 pds, 3 x 1 p. cada pd.

**XXL:** 5 x 1 p. cada pd, 4 x 1 p. cada 2 pds, 6 x 1 p. cada 4 pds, 3 x 1 p. cada 2 pds, 3 x 1 p. cada pd.

**XXXL:** 5 x 1 p. cada pd, 3 x 1 p. cada 2 pds, 7 x 1 p. cada 4 pds, 2 x 1 p. cada 2 pds, 3 x 1 p. cada pd.

Quedan 12 p.

A cada lado del borde cerrar 2 p. Quedan 8 p.

Cerrar los 8 p. restantes.

### TIRILLA DEL CUELLO

Unir los lados del hombro derecho. Por DL, con las agujas de 4mm retomar y tejer 28 [28:30:30:30:30] p. a lo largo de la parte izquierda del cuello, trabajar a lo largo de los 21 [25:25:27:27:27] p dejados en la aguja auxiliar en la parte delantera del cuello, aum 3 [3:3:5:5:5] p. a lo

largo de ellos, retomar y tejer 28 [28:30:30:30:30] p. a lo largo del lado derecho del cuello y trabajar sobre los 44 [46:46:48:48:48] p. dejados en una aguja auxiliar en la parte trasera del cuello aum. 5 p. en ellos.

Obtenemos 129 [135:139:145:145:145] p.

Trabajar en elástico 1x1 durante 11cm.

Cerrar en elástico.

### ACABADOS

Coser los lados del hombro izquierdo y los bordes de la tirilla del cuello. Doblar las mangas a lo largo y colocarlas en posición sobre los bordes de los hombros y coserlas. Comenzando por la parte superior del elástico coser los laterales y el bajo mangas. Doblar la tirilla del cuello por la mitad por el RL y coser en posición suavemente. Estirar la prenda a las medidas dadas. Cubrirla con un paño húmedo y dejarlo hasta que seque. Seguir las instrucciones de la etiqueta para posteriores cuidados de la prenda.

### ESQUEMA TRENZA

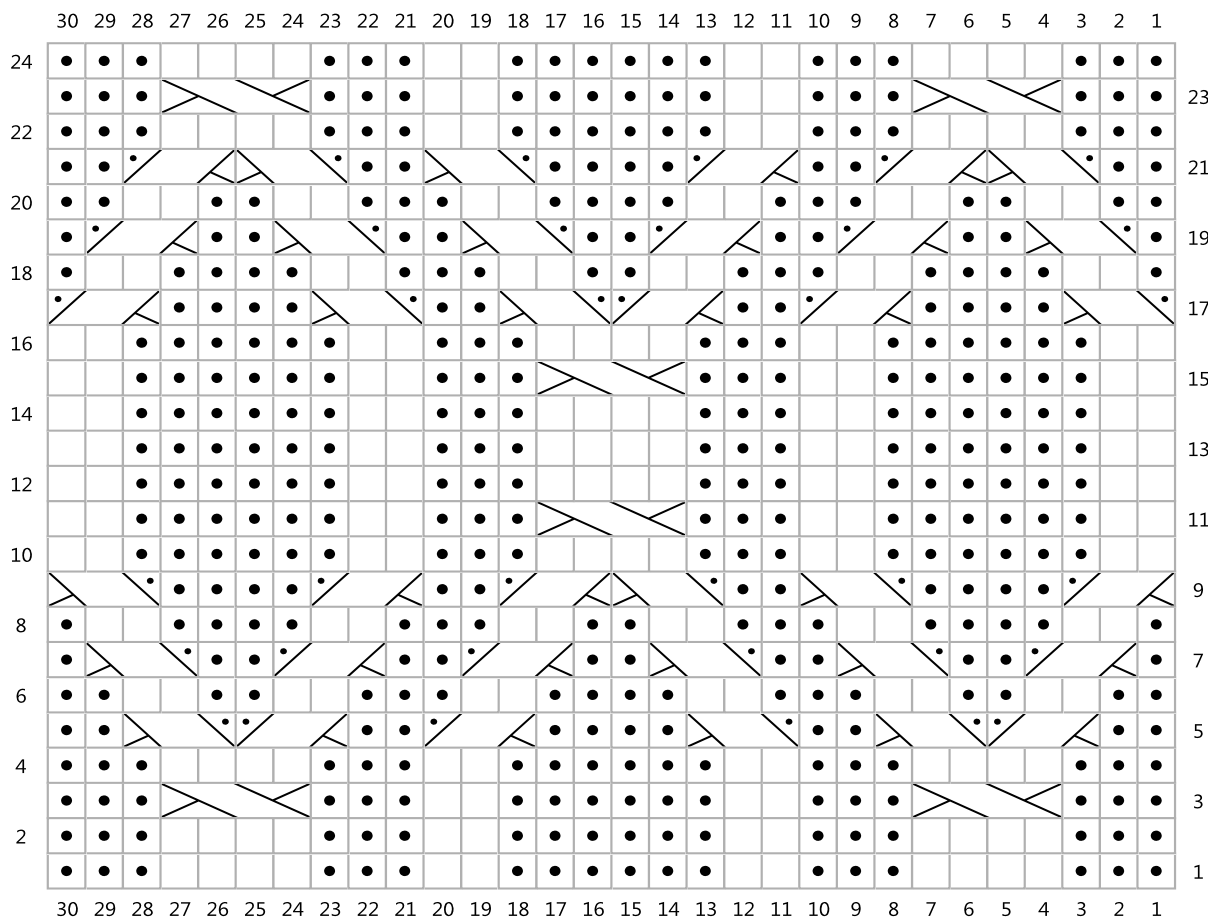

#### Leyenda

DL: del der  
RL: del rev

DL: del rev  
RL: del der

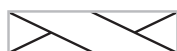

T4D poner 2 p. hacia delante en una aguja auxiliar, 2 p. der, entonces hacer 2 p. der de la aguja auxiliar.









T3R poner 1 p. hacia atrás en la aguja auxiliar, 2 p. der, entonces hacer 1 p. rev. de la aguja auxiliar.



T3D poner 2 p. hacia delante en la aguja auxiliar, 1 p. rev, entonces hacer 2 p. der. de la aguja auxiliar.



Tamanho		S	M	L	XL	XXL	XXXL	
Peito		81/86	91/97	102/107	112/117	122/127	132/137	cm
Largura total		130	140	152	160	172	180	cm
Altura total costas (aproximada)		62	64	66	68	70	72	cm
Altura total frente (aproximada)		55	57	59	61	63	65	cm
Altura manga (ajustável)		42	42	43	44	44	44	cm
Lã*: DMC Andes ref. 8145 Cor 300		8	8	9	10	11	11	Novelos
Material complementar	Aguilhas auxiliares de ponta dupla Aguja lanera DMC – ref. 6135/5							

\*Número médio de novelos necessários ao usar a lã e a tensão indicadas.

### AMOSTRA E AGULHAS

Ponto jersey  
invertido  
agulhas 5 mm

10 cm / 18 mp

10cm / 24 carrs.

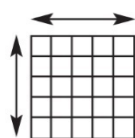

Painel de  
torcidos  
agulhas 5 mm

12,5 cm / 30 p

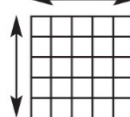

5 mm  
Agulhas  
DMC  
Bambú  
U1754/5  
Rose Gold  
U1952/5



4 mm  
Agulhas  
DMC  
Bambú  
U1754/4  
Rose Gold  
U1952/4



É IMPRESCINDÍVEL TRABALHAR COM A AMOSTRA INDICADA PARA OBTER UM ÓPTIMO RESULTADO.

### DIMENSÕES DA PEÇA

- A 65 [70:76:80:86:90] cm
- B 62 [64:66:68:70:72] cm
- C 55 [57:59:61:63:65] cm
- D 22 [24:26:27:28:29] cm
- E 14 [14:15:15:15:15] cm
- F 24 [25:25:26:26:26] cm
- G 44,5 [46,5:49:52:54,5:56,5] cm
- H 20 [21:22:23:24:24] cm
- I 42 [42:43:44:44:44] cm
- J 38 [40:44:46:48:50] cm
- K 17 [17:18:20:21:21] cm

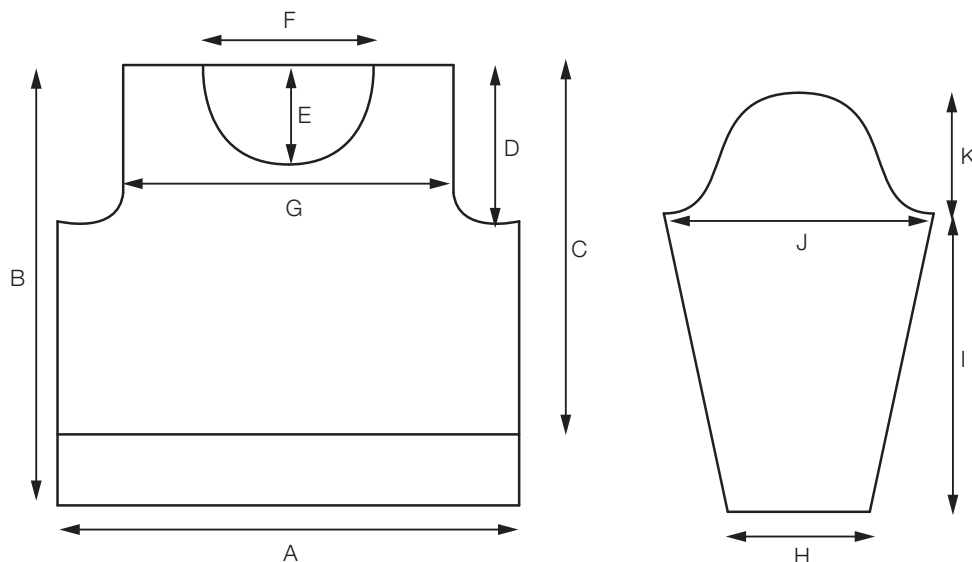

## PONTOS UTILIZADOS & ABREVIATURAS

### Ponto jersey invertido

1ª carr.: em liga.

2ª carr.: em meia.

Repita sempre estas 2 carrs.

### Ponto jarreteira

Trabalhe todas as carrs. em meia.

## REALIZAÇÃO

### COSTAS

Com as agulhas de 4mm monte 131 [141:151:161:171:181] p.

Trabalhe o cós em canelado e p. jarreteira até que meça 14cm.

Dim 13 [15:15:17:17:19] p. ao longo da última carr. Ficam 118 [126:136:144:154:162] p.

Com as agulhas de 5mm e trabalhe em p. jersey invertido continue até que as costas meçam 40 [40:40:41:42:43]cm.

### Cavas

Remate 9 [11:13:14:17:19] p. dos dois lados. Ficam 100 [104:110:116:120:124] p.

Dim 1 p nos dois lados:

**S e M:** 7 x 1 p. em cada carr., 3 x 1 p. cada 2 carrs.

**L, XL, XXL e XXXL:** 7 x 1 p. em cada carr., 4 x 1 p. cada 2 carrs.

Ficam 80 [84:88:94:98:102] p.

Continue sem dar forma até que as cavas meçam 22 [24:26:27:28:29] cm.

### Ombros

Remate no princípio de cada carr.:

**S:** 4 x 9 p.

**M:** 2 x 9 p., 2 x 10 p.

**L:** 2 x 10 p., 2 x 11 p.

**XL:** 2 x 11 p., 2 x 12 p.

**XXL:** 2 x 12 p., 2 x 13 p.

**XXXL:** 2 x 13 p., 2 x 14 p.

Deixe os 44 [46:46:48:48:48] p. restantes numa agulha auxiliar.

### FRENTE

Com as agulhas de 4mm monte 131 [141:151:161:171:181] p.

Trabalhe o cós em canelado e p. jarreteira até que a frente meça 7cm. Dim 7 [7:7:9:9:11] p. ao longo da última carr. Ficam 124 [134:144:152:162:170] p.

Com as agulhas de 5mm e trabalhe em p. jersey invertido e o painel de torcidos até que a frente meça 33 [33:33:34:35:36]cm.

### Cavas

Remate 9 [11:13:14:17:19] p. em ambos os lados. Ficam 106 [112:118:124:128:132] p.

Dim 1 p. dos dois lados:

**S e M:** 7 x 1 p. em cada carr., 3 x 1 p. cada 2 carrs.

**L, XL, XXL e XXXL:** 7 x 1 p. em cada carr., 4 x 1 p. cada 2 carrs.

Ficam 86 [92:96:102:106:110] p.

Continue sem dar forma até que as cavas meçam 10 [12:13:14:15:16] cm.

### Lado esquerdo da gola

Trabalhe 28 [29:31:33:35:37] p. e deixe os 58 [63:65:69:71:73] p. restantes numa agulha auxiliar.

Dim 1 p. no lado esquerdo da 1ª carr. Ficam 27 [28:30:32:34:36] p.

Dim 1 p. no lado esquerdo: 7 x 1 p. em cada carr., 2 x 1 p. cada 2 carrs.

**Canelado 1x1 (para as mangas)** 1 p. meia, 1 p. liga.

**Canelado 1x1 (para a tira da gola)** 1 p. liga, 1 p. meia.

**Cós em canelado e p. jarreteira (para as costas e frente)**

**LD:**

1ª carr.: 1 p. meia, \* 1 p. meia, 1 p. liga; repita

de \* até aos 2 últimos p., 2 p. meia.

**LA:**

2ª carr.: 1 p. meia, 1 p. liga, \* 1 p. meia, 1 p.

liga; repita de \* até ao último p., 1 p. meia.

Estas 2 carrs. formam o cós em canelado com p. jarreteira.

**Padrão**

1ª carr.: 47 [52:57:61:66:70] p. liga, siga o esquema, 47 [52:57:61:66:70] p. liga.

Ficam 18 [19:21:23:25:27] p.

Continue sem dar forma até que a cava meça 22 [24:26:27:28:29]cm.

### Ombro

Remate no lado direito na 1ª carr. e a cada 2 carrs:

**S:** 2 x 9 p.

**M:** 1 x 9 p., 1 x 10 p.

**L:** 1 x 10 p., 1 x 11 p.

**XL:** 1 x 11 p., 1 x 12 p.

**XXL:** 1 x 12 p., 1 x 13 p.

**XXXL:** 1 x 13 p., 1 x 14 p.

Trabalhe o lado direito da gola e o ombro tal como foi explicado para o lado esquerdo da gola e ombro, mas de forma inversa e dim 9 p. ao longo dos 30 [34:34:36:36:36] p. centrais.

### Mangas (as duas são iguais)

Com as agulhas de 4mm monte 41 [43:45:47:49:49] p.

Trabalhe 8 cm em canelado 1x1, dim 5 p. ao longo da última carr.

Ficam 36 [38:40:42:44:44] p.

Com as agulhas de 5mm trabalhe em p. jersey invertido e aum 1 p. nos dois lados da 5ª carr. Obtêm-se 38 [40:42:44:46:46] p.

Aum 1 p. em ambos os lados:

**S:** 11 x cada 4 carrs., 4 x cada 6 carrs.

**M:** 14 x cada 4 carrs., 2 x cada 6 carrs.

**L:** 5 x cada 2 carrs., 14 x cada 4 carrs.

**XL:** 6 x cada 2 carrs., 14 x cada 4 carrs.

**XXL:** 6 x cada 2 carrs., 14 x cada 4 carrs.

**XXXL:** 10 x cada 2 carrs., 12 x cada 4 carrs.

Obtêm-se 68 [72:80:84:86:90] p.

Continue sem dar forma até que a manga meça 42 [42:43:44:44:44] cm.

### Cava

Remate 9 [11:13:14:16:19] p. de cada lado. Ficam 50 [50:54:56:54:52] p.

Dim 1 p. em ambos os lados:

**S:** 5 x 1 p. cada carr., 6 x 1 p. cada 2 carrs., 3 x 1 p. cada 4 carrs., 4 x 1 p. cada 2 carrs., 1 x 1 p. cada carr.

**M:** 5 x 1 p. cada carr., 4 x 1 p. cada 2 carrs., 4 x 1 p. cada 4 carrs., 3 x 1 p. cada 2 carrs., 3 x 1 p. cada carr.

**L:** 5 x 1 p. cada carr., 6 x 1 p. cada 2 carrs., 3 x 1 p. cada 4 carrs., 4 x 1 p. cada 2 carrs., 3 x 1 p. cada carr.

**XL:** 5 x 1 p. cada carr., 5 x 1 p. cada 2 carrs., 4 x 1 p. cada 4 carrs., 5 x 1 p. cada 2 carrs., 3 x 1 p. cada carr.

**XXL:** 5 x 1 p. cada carr., 4 x 1 p. cada 2 carrs., 6 x 1 p. cada 4 carrs., 3 x 1 p. cada 2 carrs., 3 x 1 p. cada carr.

**XXXL:** 5 x 1 p. cada carr., 3 x 1 p. cada 2 carrs., 7 x 1 p. cada 4 carrs., 2 x 1 p. cada 2 carrs., 3 x 1 p. cada carr.

Ficam 12 p.

Remate 2 p. de cada lado. Ficam 8 p.

Remate os 8 p. restantes.

### TIRA DA GOLA

Una os lados do ombro direito. Pelo lado do direito do trabalho, com as agulhas de 4mm recupere e trabalhe 28 [28:30:30:30:30] p. da

parte esquerda da gola. Trabalhe os 21 [25:25:27:27:27] p deixados na agulha auxiliar na parte da frente da gola, aum 3 [3:3:5:5:5] p. à medida que os for fazendo. Recupere e trabalhe 28 [28:30:30:30:30] p. do lado direito da gola e trabalhe os 44 [46:46:48:48:48] p. deixados numa agulha auxiliar na parte detrás da gola, aum. 5 p. à medida que os for fazendo.

Obtêm-se 129 [135:139:145:145:145] p.

Trabalhe 11 cm em canelado 1x1.

Remate em canelado.

## ACABAMENTOS

Cosa os lados do ombro esquerdo e os remates da tira da gola. Dobre as mangas no sentido do comprimento e coloque-as no lugar sobre os remates dos ombros. Cosa as mangas. Começando pela parte superior do canelado cosa os lados e por baixo das mangas. Dobre a tira da gola ao meio pelo LA e cosa sem apertar. Estique a camisola para obter as medidas dadas. Tape-a com um pano humedecido e deixe secar. Siga as indicações da etiqueta para os cuidados a ter.

## TORCIDO

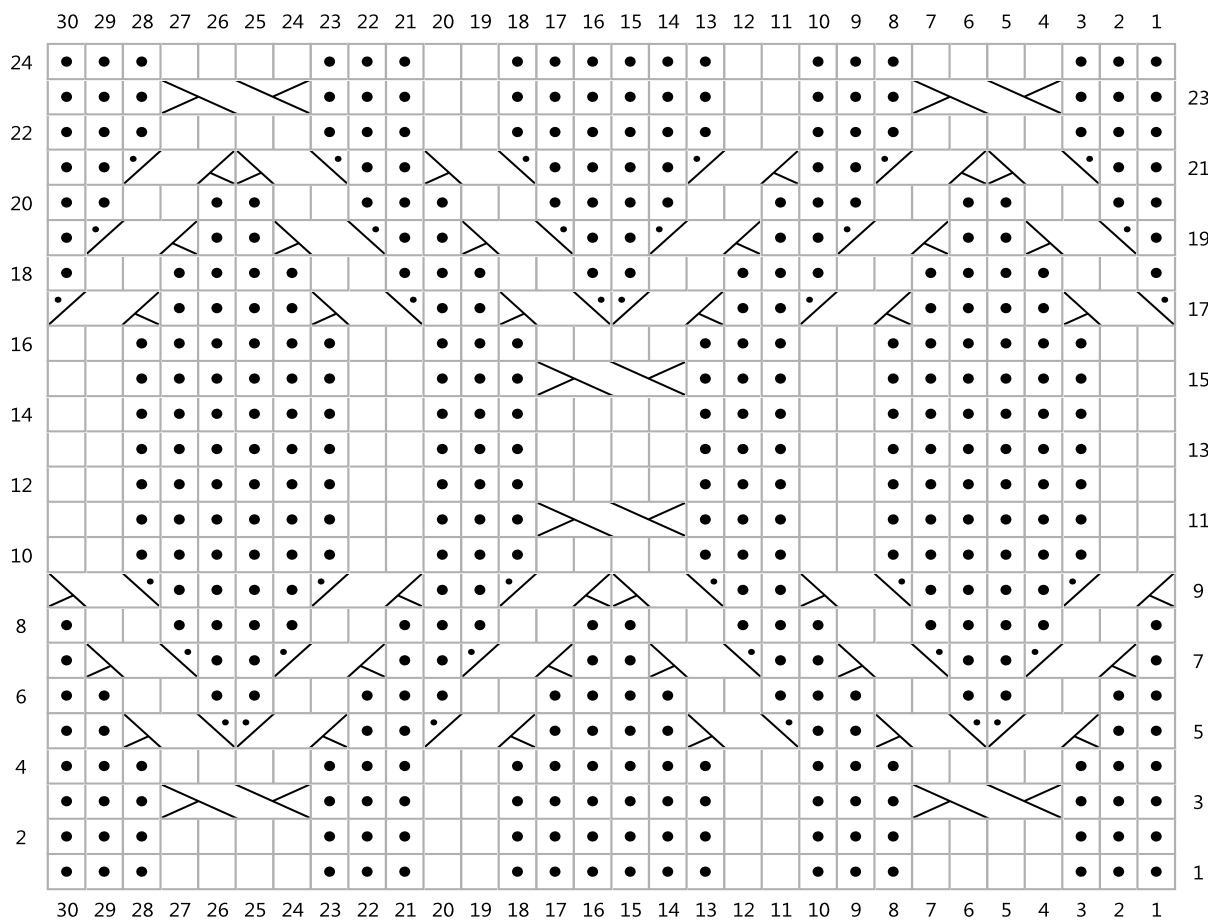

### Legenda

 Em meia.

 Em liga

 Torcido 4 para frente

 T3 para trás

 T3 para frente

# ANDES

LUXE FIBERS BLENDED  
FOR ELEGANCE

ELIJE TU PRÓXIMO PROYECTO  
ESCOLHA O SEU PRÓXIMO PROJETO



7242



7243



7239



  
**D·M·C**<sup>®</sup>  
DOLLFUS MIEG & CIE  
FONDÉE EN 1746

IMPRESO EN FRANCIA  
IMPRESSO EM FRANÇA

ENCUENTRA MÁS INSPIRACIÓN Y DISEÑOS EN  
ENCONTRE MAIS INSPIRAÇÃO E DESENHOS EM  
DMC.COM / @DMC\_EMBROIDERY / #DMCTHREADS

1€

15742C/SP



3 557995 011342