

S-M-L-XL-XXL-XXXL

TAGLIA / TALLA / TAMANHO



D·M·C®







DOLLFUS MIEG & CIE
FONDÉE EN 1746



DISEGNO/DISEÑO
DESENHO N°
7242
INTERMEDIO
MEDIO

ANDES
LUXE FIBERS BLENDED
FOR ELEGANCE

UN FILATO DI GRANDE
TENDENZA MODA
UN HILO EN GRAN
TENDENCIA DE MODA
UM FIO DE GRANDE
TENDÊNCIA

TAGLIE		S	M	L	XL	XXL	XXXL	
Giro seno		81/86	91/97	102/107	112/117	122/127	132/137	cm
Larghezza totale capo finito (approssimativa)		100	111	122	131	142	151	cm
Altezza totale capo finito (approssimativa)		58	60	62	64	66	68	cm
Lunghezza maniche (adattabile)		46	46	47	48	48	48	cm
Filato*: DMC Andes ref. 8145 Col. 302		7	8	9	9	10	11	Gomitoli
Occorrono anche	Ferro ausiliario Spille raccogli maglie e marcapunti (disponibili nella Trousse Accessori Maglia U1886) Ago per lana DMC – ref. 6135/5							

* Numero medio di gomitoli necessari quando si usa il filato e la tensione indicati.

CAMPIONE & FERRI

Maglia rasata
rovescia
ferri n° 5 mm

10 cm / 18 maglie

10cm / 24 ferri

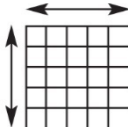

Ferri
n° 5 mm
Bambù
U1754/55



Ferri
n° 4 mm
Bambù
U1754/4



PUNTI UTILIZZATI

Coste 2/2:

F 1: * 2 dir, 2 rov, rip da * fino a - 2 m, 2 dir.

F 2: 2 rov, * 2 dir, 2 rov, rip da * fino alla fine del f.

Rip sempre questi 2 f.

Maglia Legaccio:

F 1 e succ: lav tutte le m a dir.

Maglia Rasata Rovescia:

F 1: lav tutte le m a rov.

F 2: lav tutte le m a dir.

Rip sempre questi 2 f.

È ESSENZIALE LAVORARE CON LA TENSIONE INDICATA PER OTTENERE UN BUON RISULTATO.

DIMENSIONI CAPO

A 50 [55,5:61:65,5:71:75,5] cm
 B 58 [60:62:64:66:68] cm
 C 23 [24:24:25:25:25] cm
 D 19 [21:23:24:25:26] cm
 E 21 [23:25:26:27:28] cm
 F 38 [41:44:46:48:50] cm
 G 30 [31:32:33:34:34] cm
 H 46 [46:47:48:48:48] cm
 I 34 [36:40:42:44:46] cm
 J 15 [16:17:18:19:20] cm

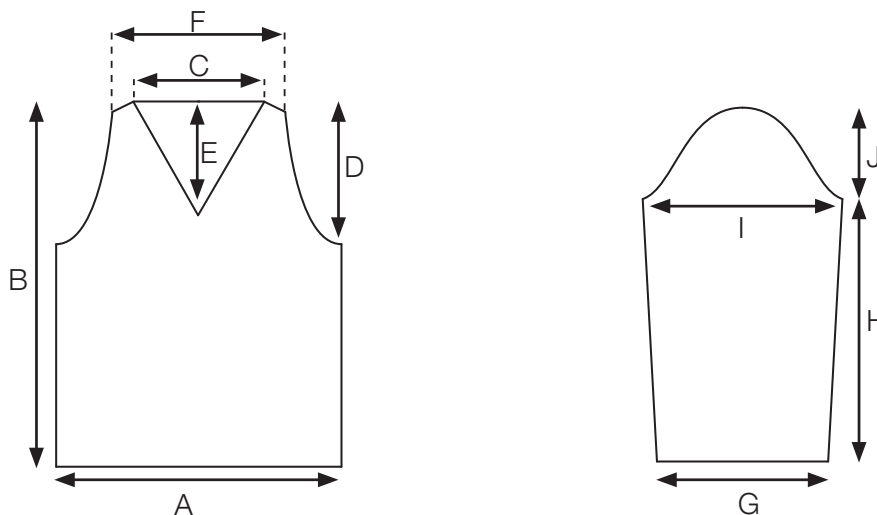

PUNTI & ABBREVIAZIONI

0 non lav ferri o maglie,
f ferro(i),
f aus ferro ausiliario,
m maglia(e),
DL davanti del lav,
RL retro del lav,
acc accavallata, sul f destro accavalla la maglia
passata sulla m lavorata
aum aumento, aumentare,
dim diminuzione, diminuire,
dir diritto,
ins insieme,

lav lavorare, lavorando, lavoro,
pass1d passare 1 m a dir senza lav
rip ripetere,
rit ritorto,
rov rovescio,
succ successivo(i),
v volta(e),
2insdir 2 m lav ins a dir, inserire il f destro
nella 2a e nella 1a maglia del f sinistro e lav le
2 maglie ins a dir.
2insrov 2 m lav ins a rov, inserire il f destro
nella 1a e nella 2a maglia del f sinistro e lav le

2 maglie ins a rov.
T2R mettere 1 m in attesa sul f aus sul RL, 1
dir, lav a dir la 1 m in attesa sul f aus.

Indicazione delle Taglie

Le istruzioni sono fornite per la prima taglia. Le cifre tra parentesi si riferiscono alle taglie più grandi. Se viene indicata una sola cifra, significa che vale per tutte le taglie.

Sottolineare le cifre relative alla taglia desiderata

DIETRO

Avviare 100 [112:120:132:140:152] m con i f n° 4 mm e lav a maglia
legaccio e a coste 2/2 in questo modo:

F 1: 1 dir, * 2 dir, 2 rov, rip da * fino a - 3 m, 3 dir.

F 2: 1 dir, 2 rov, * 2 dir, 2 rov, rip da * fino a - 1 m, 1 dir.

Continuare per 12 cm, terminare con un f sul DL.

F succ: 4 [5:5:6:3:7] rov, 2insrov, rip (8 [7:10:7:10:7] rov, 2insrov) per
9 [11:9:13:11:15] v, 4 [6:5:7:3:8] rov.

90 [100:110:118:128:136] m.

Passare ai f n° 5 mm e procedere a maglia rasata rovescia con treccia al
centro in questo modo:

F 1: 44 [49:54:58:63:67] rov, T2R, 44 [49:54:58:63:67] rov.

F 2: 44 [49:54:58:63:67] dir, 2 rov, 44 [49:54:58:63:67] dir.

Lav in continuità con questo motivo decorativo fino a 37

[37:37:38:39:40] cm di altezza totale, terminare con un f sul RL. **

Sempre in continuità con il motivo decorativo, eseguire le dim indica-
te:

Scalfi

Intrecciare 5 [5:6:6:7:7] m all'inizio dei succ 2 f. 80

[90:98:106:114:122] m.

Lav 2 [4:4:6:8:10] f dim 1 m a entrambi gli estremi del f, in tutti i f. 76
[82:90:94:98:102] m.

Lav 7 [7:9:9:11:11] dim 1 m a entrambi gli estremi del f, in tutti i f
dispari. 68 [74:80:84:86:90] m.

Continuare senza dim fino a 19 [21:23:24:25:26] cm di altezza degli
scalfi, terminare con un f sul RL.

Spalle

Intrecciare 6 [7:9:9:10:11] m all'inizio dei succ 2 f. 56 [60:62:66:66:68]
m.

Intrecciare 7 [8:9:10:10:11] m all'inizio dei succ 2 f.

Intrecciare le 42 [44:44:46:46:46] m rimaste.

DAVANTI

Seguire le istruzioni del Dietro fino a **.

Scalfo e Collo

F succ: intrecciare 5 [5:6:6:7:7] m, lav 35 [40:44:48:52:56] in
continuità con il motivo, 2insdir, 2 dir, girare, spostare le succ 45
[50:55:59:64:68] m su una spilla raccogli maglie.

Continuare solo sulle prime 39 [44:48:52:56:60] m in questo modo:

F succ: 2 rov, 2insrov, lav in continuità con il motivo fino alla fine del f.
38 [43:47:51:55:59] m.

Dove indicato "lav 2 m ins" si lavoreranno 2insdir o 2insrov a seconda

del punto necessario per la continuità del motivo decorativo.

Solo per le taglie S e M

F 1: lav 2 m ins e proseguire in continuità con il motivo fino a - 4 m,
2insdir, 2 dir. 36 [41] m.

F 2: 2 rov, 2insrov, lav in continuità con il motivo fino a - 2 m e lav 2
m ins. 34 [39] m.

Solo per le taglie M, L, XL, XXL e XXXL

F 1: lav 2 m ins e proseguire in continuità con il motivo fino a - 4 m,
2insdir, 2 dir. [37:45:49:53:57] m.

F 2: 3 rov, lav in continuità con il motivo fino a - 2 m e lav 2 m ins.
[36:44:48:52:56] m.

Questi 2 f mostrano come fare le dim per scalfo e collo.

Rip gli ultimi 2 f ancora per [0:1:2:3:4] v. [36:41:42:43:44] m.

Per tutte le taglie

F 1: lav 2 m ins e proseguire in continuità con il motivo fino a - 4 m,
2insdir, 2 dir. 32 [34:39:40:41:42] m.

F 2: 3 rov, lav in continuità con il motivo fino alla fine del f.

Questi 2 f mostrano come fare le dim per scalfo e collo.

Lav 5 [5:7:7:9:9] f dim 1 m a entrambi gli estremi del f, come mostrato
prima, in tutti i f dispari. 26 [28:31:32:31:32] m.

Lav 26 [26:26:26:22:20] f dim 1 m per il collo in tutti i f pari. 13
[15:18:19:20:22] m.

Continuare senza dim fino a 19 [21:23:24:25:26] cm di altezza degli
scalfi, terminare con un f sul RL.

Spalla

Lav 2 f in continuità con il motivo decorativo e intrecciare 6
[7:9:9:10:11] m all'inizio del 1° f.

Intrecciare le 7 [8:9:10:10:11] m rimaste.(*).

Guardando il DL, giuntare il filo e riprendere le 45 [50:55:59:64:68]

m lasciate in attesa lav in questo modo: 2 dir, pass1d, 1 dir, acc,
lav in continuità con il motivo decorativo fino alla fine del f. 44
[49:54:58:63:67] m

F succ: intrecciare 5 [5:6:6:7:7] m e lav in continuità con il motivo fino
a - 4 m, 2insrov-rit, 2 rov. 38 [43:47:51:55:59] m.

Solo per le taglie S e M

F 1: 2 dir, pass1d, 1 dir, acc, lav in continuità con il motivo fino a - 2 m,
lav 2 m ins. 36 [41] m.

F 2: lav 2 m ins, lav in continuità con il motivo fino a - 4 m,
2insrov-rit, 2 rov. 34 [39] m.

Solo per le taglie M, L, XL, XXL e XXXL

F 1: 2 dir, pass1d, 1 dir, acc, lav in continuità con il motivo fino a - 2 m, lav 2 m ins. [37:45:49:53:57] m.

F 2: 2 m ins, lav in continuità con il motivo fino a - 3 m, 3 rov. [36:44:48:52:56] m.

Questi 2 f mostrano come fare le dim per scalfo e collo.

Rip gli ultimi 2 f ancora per [0:1:2:3:4] v. [36:41:42:43:44] m.

Per tutte le taglie

F 1: 2 dir, pass1d, 1 dir, acc, lav in continuità con il motivo fino a - 2 m, lav 2 m ins. 32 [34:39:40:41:42] m.

F 2: lav in continuità con il motivo fino a - 3 m, 3 rov.

Questi 2 f mostrano come fare le dim per collo e scalfo, seguire le istruzioni del primo lato del collo da (*) a (*).

MANICHE (x 2)

Avviare 62 [62:66:66:70:70] m con i f n° 4 mm, lav 2 f a coste 2/2 e continuare a coste per 11 cm, terminare con un f sul DL.

F succ: 2 [2:4:2:2:2] rov, 2insrov, rip (6 [9:6:10:7:7] rov, 2insrov) per 7 [5:7:5:7:7] v, 2 [3:4:2:3:3] rov.

54 [56:58:60:62:62] m.

Passare ai f n° 5 mm e procedere a maglia rasata rovescia con una treccia al centro.

F 1: 26 [27:28:29:30:30] rov, T2R, 26 [27:28:29:30:30] rov.

F 2: 26 [27:28:29:30:30] dir, 2 rov, 26 [27:28:29:30:30] dir.

Lav in continuità con il motivo decorativo aum 1 m a entrambi gli estremi del f, nel 5° f e a seguire ogni 22 [16:10:10:8:6] f fino a ottenere 60 [62:64:76:74:74] m sul f, lav gli aum a maglia rasata rovescia.

Solo per le taglie S, M, L, XXL e XXXL

Aum 1 m a entrambi gli estremi del f ogni 24 [18:12:10:8] f fino a ottenere 62 [66:72:80:84] m, lav gli aum a maglia rasata rovescia.

Per tutte le taglie

Continuare senza aum fino a 46 [46:47:48:48:48] cm o fino alla lunghezza desiderata, terminare con un f sul RL.

Scalfo

Intrecciare 5 [5:6:6:7:7] m all'inizio dei succ 2 f. 52 [56:60:64:66:70] m.

Lav 2 [4:4:4:4:4] f dim 1 m a entrambi gli estremi del f, in tutti i f. 48 [48:52:56:58:62] m.

Lav 28 [28:32:34:36:36] f dim 1 m a entrambi gli estremi del f, in tutti i f dispari. 20 [20:20:22:22:26] m.

Lav 2 [2:2:2:2:4] f dim 1 m a entrambi gli estremi del f, in tutti i f. 16 [16:16:18:18:18] m.

Intrecciare 3 m all'inizio dei succ 2 f.

Intrecciare le 10 [10:10:12:12:12] m rimaste in continuità con il motivo.

BORDO DEL COLLO

Cucire la spalla destra. Guardando il DL con i f n° 4 mm raccogliere in modo uniforme e lav a dir 42 [46:50:54:54:58] m lungo il lato sinistro del collo, 1 m al centro della V ma lav a dir nell'asola posteriore, 42 [46:50:54:54:58] m lungo il lato destro del collo e 48 [48:48:52:52:52] m dalle 42 [44:44:46:46:46] m chiuse per il collo del dietro. 133 [141:149:161:161:169] m.

Lav a coste 2/2 in questo modo:

F 1: rip (2 rov, 2 dir) per 22 [23:24:26:26:27] v, 1 rov, inserire il f a rov nell'asola posteriore della 2a m e poi della 1a m, passare insieme le 2 m sul f destro, lav a rov la m succ e quindi accavallare le 2 m passate insieme sulla m lavorata, 1 rov, rip (2 dir, 2 rov) per 10 [11:12:13:13:14] v. 131 [139:147:159:159:167] m.

F 2: rip (2 dir, 2 rov) per 10 [11:12:13:13:14] v, inserire il f a dir nella 2a m e poi della 1a e passarle insieme sul f di destra, lav a dir la m succ e quindi accavallare le 2 m passate insieme sulla m lavorata, rip (2 rov, 2 dir) per 22 [23:24:26:26:27] v. 129 [137:145:157:157:165] m.







Lav ancora 13 f, dim 2 m al centro della V, come mostrato prima, in tutti i f. 103 [111:119:131:131:139] m.

Intrecciare tutte le m a coste, al centro della V dim 2 m come mostrato prima e poi continuare a intrecciare tutte le m.

CONFEZIONE

Cucire la spalla sinistra e il bordo del collo. Piegare le maniche a metà per il senso della lunghezza, posizzarle in corrispondenza delle spalle e cucirle lungo gli scalfi. Come si vede in foto, cucire i fianchi iniziando dalla parte superiore delle coste. Cucire le maniche per la lunghezza. Per ottenere un capo della misura indicata, è necessario mettere in forma il lavoro finito su una superficie piana: coprire il capo con un panno umido finché non sarà asciutto.



TALLA		S	M	L	XL	XXL	XXXL	
Pecho		81/86	91/97	102/107	112/117	122/127	132/137	cm
Anchura total (aproximada)		100	111	122	131	142	151	cm
Altura total (aproximada)		58	60	62	64	66	68	cm
Largo de manga (aproximado)		46	46	47	48	48	48	cm
Lana*: DMC Andes ref. 8145 Col. 302		7	8	9	9	10	11	Ovillos
Material adicional	Agujas auxiliares y marca puntos (disponibles en el neceser de Accesorios de tricot U1886) Aguja pata lana DMC – ref. 6135/5							

* Promedio de ovillos utilizados cuando se utiliza la lana y tensión indicadas.

MUESTRAS Y AGUJAS

Agujas 5 mm
punto jersey
revés

10cm / 24 pds

10 cm / 18 p.

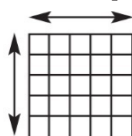

Agujas
n° 5 mm
Bambú
U1754/55

Agujas
n° 4 mm
Bambú
U1754/4

PUNTOS UTILIZADOS

Punto jersey revés

1ª pd: del rev.
2ª pd: del der.

Elástico 2x2 de espalda y delantero con laterales en p. bobo

1ª pd. 1 p. der, (2 p. der, 2 p. rev) hasta los últimos 3 p, 3 p. der.
2ª pd. 1 p. der, 2 p. rev, (2 p. der, 2 p. rev) hasta el último p, 1 p. der.

Elástico 2x2 mangas

1ª pd. (2 p. der, 2 p. rev) hasta los últimos 2 p, 2 p. der.
2ª pd. 2 p. rev) (2 p. der, 2 p. rev) hasta el final.

Punto jersey rev. con patrón central de trenza

Esplada y delantero
1ª pd. 44 [49:54:58:63:67] p. rev, T2R, 44 [49:54:58:63:67] p. rev.
2ª pd. 44 [49:54:58:63:67] p. der, 2 p. rev, 44 [49:54:58:63:67] p. der.

Punto jersey rev. con patrón central de trenza

Mangas
1ª pd. 26 [27:28:29:30:30] p. rev, T2R, 26 [27:28:29:30:30] p. rev.
2ª pd. 26 [27:28:29:30:30] p. der, 2 p. rev, 26 [27:28:29:30:30] p. der.

Forma del cuello

Izquierdo
1ª pd. Patrón hasta los últimos 4 p, 2 pjd, 2 p. der .
2ª pd. 2 p. der, 2pjr, patrón hasta el final.
Derecho
1ª pd. 2 p. der, deslizar 1 p, 1 p. der, pasar el p. deslizado sobre el p. trabajado, patrón hasta el final.
2ª pd. Patrón hasta los últimos 4 p, 2 pjr retorcidos, 2 p. rev.

Dim de la tirilla del cuello

Trabajar sobre los 3 p. en el centro de la V
RL introducir la aguja del rev. a través del 2º y 1er p. y deslizar ambos p. juntos en la aguja, siguiente p. del rev., entonces pasar 2 p. deslizados juntos sobre el p. del rev.
DL introducir la aguja del der. a través del 2º y 1er p. y deslizar ambos p. juntos en la aguja, siguiente p. del der., entonces pasar 2 p. deslizados juntos sobre el p. del der.

T2R poner 1 p. en espera en una aguja auxiliar por el RL, 1 p. der, trabajar del der. el p. dejado en la aguja auxiliar.

ABREVIATURAS

cm centímetros
mm milímetros
0 no trabajar p. o pd,
pd pasada(s),
p punto(s),
DL derecho labor,

RL revés labor,
aum aumento, aumentar,
dim disminución, disminuir,
der derecho,
j juntos,
pass1d pasar 1 p. sin trabajar del der.

rev revés,
2pjd 2 p. trabajados juntos del der, introducir la aguja derecha en el 2º y 1º p. de la aguja izquierda y trabajarlos juntos del der.
2pjr 2 p. trabajados juntos del rev, introducir la aguja derecha en el 1º y 2º p. de la aguja izquierda y trabajarlos juntos del rev.

MEDIDAS DE LA PRENDA

(Esquema detallado y medidas)

A 50 [55,5:61:65,5:71:75,5] cm
B 58 [60:62:64:66:68] cm
C 23 [24:24:25:25:25] cm
D 19 [21:23:24:25:26] cm
E 21 [23:25:26:27:28] cm
F 38 [41:44:46:48:50] cm
G 30 [31:32:33:34:34] cm
H 46 [46:47:48:48:48] cm
I 34 [36:40:42:44:46] cm
J 15 [16:17:18:19:20] cm

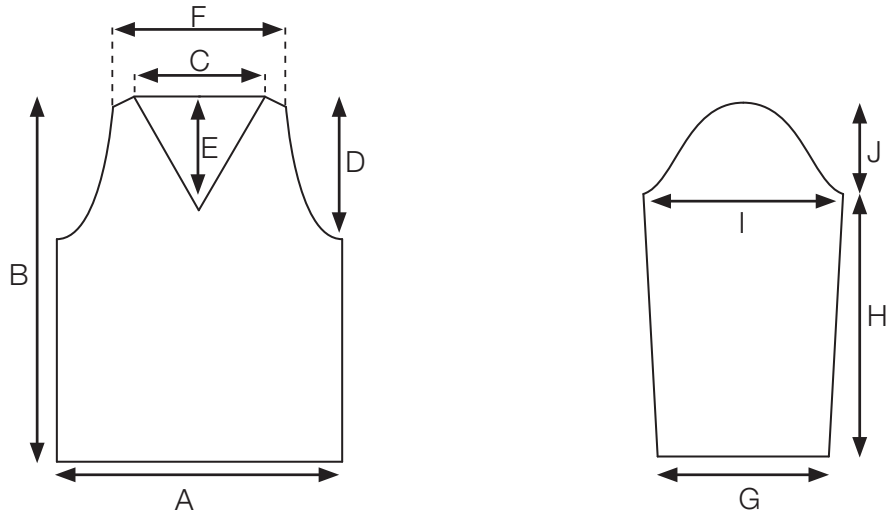

REALIZACIÓN

ESPALDA

Con las agujas de 4mm montar 100 [112:120:132:140:152] p.
Trabajar en elástico 2x2 con p. bobo en cada borde durante 12cm (ver puntos utilizados para la espalda y el delantero).
Del rev. hasta el final dim. 10 [12:10:14:12:16] p. a lo largo de la pd.
Quedan 90 [100:110:118:128:136] p.
Continuar en p. revés con patrón central de trenza (ver puntos utilizados para la espalda y el delantero) con las agujas de 5mm hasta que la espalda mida 37 [37:37:38:39:40]cm.

Sisas

A cada lado del borde cerrar 1 x 5 [5:6:6:7:7] p. Quedan 80 [90:98:106:114:122] p.
Entonces a cada pd. dim en cada final:
S - 2 x 1 p.
M - 4 x 1 p.
L - 4 x 1 p.
XL - 6 x 1 p.
XXL - 8 x 1 p.
XXXL - 10 x 1 p.
Quedan 76 [82:90:94:98:102] p.

Cada 2 pds. dim a cada final:

S - 4 x 1 p.
M - 4 x 1 p.
L - 5 x 1 p.
XL - 5 x 1 p.
XXL - 6 x 1 p.
XXXL - 6 x 1 p.
Quedan 68 [74:80:84:86:90] p.
Continuar hasta una medida de sisa de 19 [21:23:24:25:26]cm.

Hombros

Cerrar para los hombros a cada final cada 2 pds:
S - 1 x 6 p., 1 x 7 p.
M - 1 x 7 p., 1 x 8 p.
L - 2 x 9 p.
XL - 1 x 9 p., 1 x 10 p.
XXL - 2 x 10 p.
XXXL - 2 x 11 p.
Cerrar los 42 [44:44:46:46:46] p. restantes.

DELANTERO

Trabajar como la espalda hasta las sisas, entonces dividir en dos y trabajar cada lado por separado de la siguiente forma:
Dar forma a la sisa igual que en la espalda y AL MISMO TIEMPO dim. en el lado del cuello:
S - 4 x 1 p. cada pd., 17 x 1 p. cada 2 pds.
M - 4 x 1 p. cada pd., 18 x 1 p. cada 2 pds.
L - 2 x 1 p. cada pd., 20 x 1 p. cada 2 pds.
XL - 2 x 1 p. cada pd., 21 x 1 p. cada 2 pds.
XXL - 2 x 1 p. cada pd., 21 x 1 p. cada 2 pds.
XXXL - 2 x 1 p. cada pd., 21 x 1 p. cada 2 pds.
Quedan 13 [15:18:19:20:22] p.
Continuar hasta una medida de sisa de 19 [21:23:24:25:26]cm.

Forma de hombro

Cerrar para el hombro en el lado del borde cada 2 pds:
S - 1 x 6 p., 1 x 7 p.
M - 1 x 7 p., 1 x 8 p.
L - 2 x 9 p.
XL - 1 x 9 p., 1 x 10 p.
XXL - 2 x 10 p.
XXXL - 2 x 11 p.
Completar la segunda parte del cuello.

MANGAS

Con las agujas de 4mm montar 62 [62:66:66:70:70] p.
Trabajar 11cm en elástico 2x2, comenzando y acabando por 2 p.
der.

Del rev. hasta el final dim 8 [6:8:6:8:8] p. a lo largo de la pd.

Quedan 54 [56:58:60:62:62] p.

Continuar en p. revés con patrón central de trenza (ver puntos
utilizados para las mangas) con las agujas de 5mm y aum. A cada
final de la 7ª pd. Obtenemos 56 [58:60:62:64:64] p.

Aum. A cada final:

S - 2 x 1 p. cada 22 pds, 1 x 1 p. cada 24 pds.

M - 2 x 1 p. cada 16 pds, 2 x 1 p. cada 18 pds.

L - 2 x 1 p. cada 10 pds, 4 x 1 p. cada 12 pds.

XL - 7 x 1 p. cada 10 pds.

XXL - 5 x 1 p. cada 8 pds, 3 x 1 p. cada 10 pds.

XXXL - 5 x 1 p. cada 6 pds, 5 x 1 p. cada 8 pds.

Obtenemos 62 [66:72:76:80:84] p.

Continuar hasta una medida de manga de 46 [46:47:48:48:48]cm.

Parte superior de la manga

En cada borde cerrar 1 x 5 [5:6:6:7:7] p. Quedan 52
[56:60:64:66:70] p.

Dim 1 p. a cada final:

S - 2 x 1 p. cada pd., 14 x 1 p. cada 2 pds, 2 x 1 p. cada pd.

M - 4 x 1 p. cada pd., 14 x 1 p. cada 2 pds, 2 x 1 p. cada pd.

L - 4 x 1 p. cada pd., 16 x 1 p. cada 2 pds, 2 x 1 p. cada pd.

XL - 4 x 1 p. cada pd., 17 x 1 p. cada 2 pds, 2 x 1 p. cada pd.

XXL - 4 x 1 p. cada pd., 18 x 1 p. cada 2 pds, 2 x 1 p. cada pd.

XXXL - 4 x 1 p. cada pd., 18 x 1 p. cada 2 pds, 4 x 1 p. cada pd.

Cerrar a cada lado 1 x 3 p. 10 [10:10:12:12:12] p.

Cerrar los 10 [10:10:12:12:12] p. restantes.

TIRILLA DEL CUELLO

Coser los extremos del hombro derecho. Por el DL, con las agujas
de 4mm retomar y tejer 42 [46:50:54:54:58] p. a lo largo del lado
izquierdo del cuello, picar en el bucle del centro de la V y tejer en
la parte de atrás de este bucle, retomar y tejer 42 [46:50:54:54:58]
p. a lo largo del lado derecho del cuello y 48 [48:48:52:52:52] p.
desde los 42 [44:44:46:46:46] cerrados en la parte posterior del
cuello. Tenemos 133 [141:149:161:161:169] p.

Trabajar 15 pds en elástico 2x2, comenzando y acabando la 1ª pd
con 2 p. rev y dim 2 p. en el centro de la V en cada pd. (ver dim
tirilla del cuello). Quedan 103 [111:119:131:131:139] p.

Cerrar en elástico dim 2 p. en el centro de la V.

ACABADOS

Coser el hombro izquierdo y los extremos de la tirilla del cuello.







Coser las mangas en posición.

Comenzando por la parte superior del elástico coser los laterales.

Coser el bajo mangas.

Para obtener una prenda de las medidas indicadas es necesario para
forma a la labor sobre una superficie plana. Cubrir con un paño
húmedo y dejarlo hasta que se seque.



TAMANHO		S	M	L	XL	XXL	XXXL	
Peito		81/86	91/97	102/107	112/117	122/127	132/137	cm
Largura total		100	111	122	131	142	151	cm
Altura total (aproximada)		58	60	62	64	66	68	cm
Altura manga (ajustável)		46	46	47	48	48	48	cm
Lã*: DMC Andes ref. 8145 Cor 302		7	8	9	9	10	11	Novelos
Material complementar	Agulhas auxiliares e marcador de malhas (disponíveis no Estojo Acessorios Malha U1886) Agulha para lã DMC ref. 6135/5							

*Número médio de novelos necessários ao usar a lã e a tensão indicadas.

AMOSTRA E AGULHAS

5 mm agulhas
ponto jersey
invertido

10 cm / 18 m

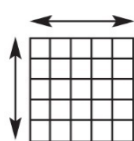

10cm / 24 carrs.

Agulhas
n° 5 mm,
Bambù,
U1754/55

Agulhas
n° 4 mm,
Bambù,
U1754/4

PONTOS UTILIZADOS

Ponto jersey invertido

1ª carr.: em liga.
2ª carr.: em meia.

Canelado 2x2 (para as costas e frente com os lados em p. jarreteira)

1ª carr.: 1 p. meia, (2 p. meia, 2 p. liga) até aos últimos 3 p, 3 p. meia.
2ª carr.: 1 p. meia, 2 p. liga, (2 p. meia, 2 p. liga) até ao último p, 1 p. meia.

Ponto jersey invertido com padrão central de torcidos (costas e frente)

1ª carr.: 44 [49:54:58:63:67] p. liga, C2B, 44 [49:54:58:63:67] p. liga.
2ª carr.: 44 [49:54:58:63:67] p. meia, 2 p. liga, 44 [49:54:58:63:67] p. meia.

Ponto jersey invertido com padrão central de torcidos (mangas)

1ª carr.: 26 [27:28:29:30:30] p. liga, C2B, 26 [27:28:29:30:30] p. liga.
2ª carr.: 26 [27:28:29:30:30] p. meia, 2 p. liga, 26 [27:28:29:30:30] p. meia.

Decote Esquerdo

1ª carr.: trabalhe em padrão até aos últimos 4 p, 2 pjm, 2 p. meia.
2ª carr.: 2 p. meia, 2pjl, trabalhe em padrão até ao final.

Direito

1ª carr.: 2 p. meia, deslize 1 p, 1 p. meia, passe o p. deslizado sobre o p. trabalhado, trabalhe em padrão até ao final.
2ª carr.: trabalhe em padrão até aos últimos 4 p, 2 pjl torcidos, 2 p. liga.

Dim da tira do decote

Trabalhe os 3 p. no centro do V
LA insira a agulha pelo avesso no 2º e 1º p. e deslize os dois p. juntos para a agulha, faça o p. seguinte em liga, depois passe os 2 p. deslizados juntos sobre o p. em liga.

LD insira a agulha pelo direito no 2º e 1º p. e deslize os dois p. juntos para a agulha, faça o p. seguinte em meia, depois passe os 2 p. deslizados juntos sobre o p. em meia.

C2B trabalhe o 2º p. da agulha esquerda para a frente, depois trabalhe o 1º p. para frente e deslize os dois juntos para a agulha.

É IMPRESCINDÍVEL TRABALHAR COM A AMOSTRA INDICADA PARA OBTER UM ÓPTIMO RESULTADO.

MEDIDAS DA PEÇA

(Esquema detalhado e medidas)

A 50 [55;5:61:65;5:71:75,5] cm

B 58 [60:62:64:66:68] cm

C 23 [24:24:25:25:25] cm

D 19 [21:23:24:25:26] cm

E 21 [23:25:26:27:28] cm

F 38 [41:44:46:48:50] cm

G 30 [31:32:33:34:34] cm

H 46 [46:47:48:48:48] cm

I 34 [36:40:42:44:46] cm

J 15 [16:17:18:19:20] cm

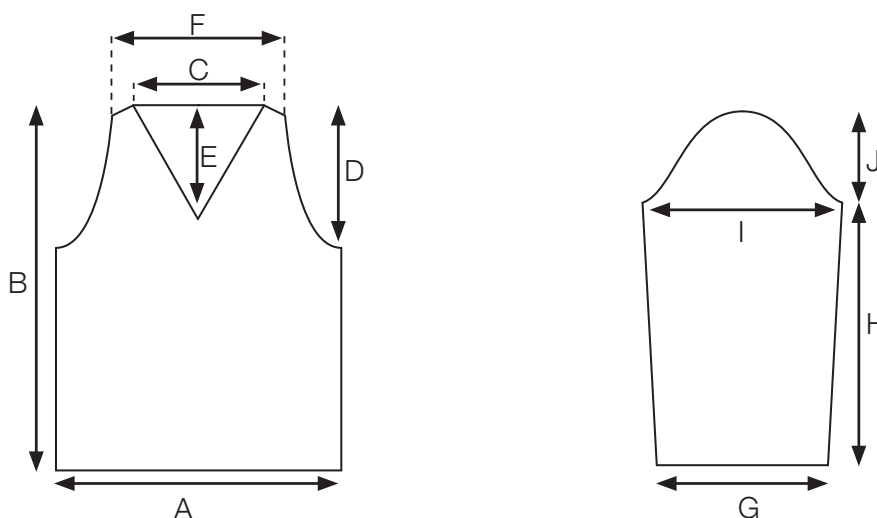

REALIZAÇÃO

COSTAS

Com as agulhas 4mm, monte 100 [112:120:132:140:152] p.

Trabalhe 12 cm em canelado 2x2 com os lados em p. jarreteira (ver pontos utilizados para as costas e frente).

Trabalhe em liga até ao final, dim. 10 [12:10:14:12:16] p. ao longo da carr. Ficam 90 [100:110:118:128:136] p.

Continue em p. invertido com padrão central de torcidos (ver pontos utilizados para as costas e frente) com as agulhas 5mm até que as costas meçam 37 [37:37:38:39:40]cm.

Cavas

Remate 1 x 5 [5:6:6:7:7] p. em ambos os lados. Ficam 80 [90:98:106:114:122] p.

Depois nos dois lados de todas as carrs.:

S - 2 x 1 p.

M - 4 x 1 p.

L - 4 x 1 p.

XL - 6 x 1 p.

XXL - 8 x 1 p.

XXXL - 10 x 1 p.

Ficam 76 [82:90:94:98:102] p.

A cada 2 carrs. dim em ambos os lados:

S - 4 x 1 p.

M - 4 x 1 p.

L - 5 x 1 p.

XL - 5 x 1 p.

XXL - 6 x 1 p.

XXXL - 6 x 1 p.

Ficam 68 [74:80:84:86:90] p.

Continue até que a cava meça 19 [21:23:24:25:26]cm.

Ombros

Remate dos dois lados a cada 2 carrs:

S - 1 x 6 p., 1 x 7 p.

M - 1 x 7 p., 1 x 8 p.

L - 2 x 9 p.

XL - 1 x 9 p., 1 x 10 p.

XXL - 2 x 10 p.

XXXL - 2 x 11 p.

Remate os 42 [44:44:46:46:46] p. restantes.

FRENTE

Trabalhe como as costas até às cavas, em seguida divida em dois e trabalhe cada lado separadamente da seguinte forma:

Dê forma à cava como fez para as costas e AO MESMO TEMPO

dim. no lado do decote:

S - 4 x 1 p. cada carr., 17 x 1 p. cada 2 carrs.

M - 4 x 1 p. cada carr., 18 x 1 p. cada 2 carrs.

L - 2 x 1 p. cada carr., 20 x 1 p. cada 2 carrs.

XL - 2 x 1 p. cada carr., 21 x 1 p. cada 2 carrs.

XXL - 2 x 1 p. cada carr., 21 x 1 p. cada 2 carrs.

XXXL - 2 x 1 p. cada carr., 21 x 1 p. cada 2 carrs.

Ficam 13 [15:18:19:20:22] p.

Continue até que a cava meça 19 [21:23:24:25:26]cm.

Ombro

Remate a cada 2 carrs:

S - 1 x 6 p., 1 x 7 p.

M - 1 x 7 p., 1 x 8 p.

L - 2 x 9 p.

XL - 1 x 9 p., 1 x 10 p.

XXL - 2 x 10 p.

XXXL - 2 x 11 p.

Complete a segunda parte do decote.

MANGAS

Com as agulhas 4mm, monte 62 [62:66:66:70:70] p.

Trabalhe 11cm em canelado 2x2, começando e acabando com 2 p. meia.

Trabalhe em liga até ao final, dim 8 [6:8:6:8:8] p. ao longo da carr.

Ficam 54 [56:58:60:62:62] p.

Continue em p. invertido com padrão central de torcidos (ver pontos utilizados para as mangas) com as agulhas 5mm e aum. dos dois lados da 7ª carr. Obtêm-se 56 [58:60:62:64:64] p.

Aum. nos dois lados:

S - 2 x 1 p. cada 22 carrs, 1 x 1 p. cada 24 carrs.

M - 2 x 1 p. cada 16 carrs, 2 x 1 p. cada 18 carrs.

L - 2 x 1 p. cada 10 carrs, 4 x 1 p. cada 12 carrs.

XL - 7 x 1 p. cada 10 carrs.

XXL - 5 x 1 p. cada 8 carrs, 3 x 1 p. cada 10 carrs.

XXXL - 5 x 1 p. cada 6 carrs, 5 x 1 p. cada 8 carrs.

Obtêm-se 62 [66:72:76:80:84] p.

Continue até que a manga meça 46 [46:47:48:48:48]cm.

Parte superior da manga

Remate 1 x 5 [5:6:6:7:7] p. de cada lado. Ficam 52 [56:60:64:66:70] p.

Dim 1 p. de cada lado:

S - 2 x 1 p. cada carr., 14 x 1 p. cada 2 carrs, 2 x 1 p. cada carr.

M - 4 x 1 p. cada carr., 14 x 1 p. cada 2 carrs, 2 x 1 p. cada carr.

L - 4 x 1 p. cada carr., 16 x 1 p. cada 2 carrs, 2 x 1 p. cada carr.

XL - 4 x 1 p. cada carr., 17 x 1 p. cada 2 carrs, 2 x 1 p. cada carr.

XXL - 4 x 1 p. cada carr., 18 x 1 p. cada 2 carrs, 2 x 1 p. cada carr.

XXXL - 4 x 1 p. cada carr., 18 x 1 p. cada 2 carrs, 4 x 1 p. cada carr.

Remate 1 x 3 p. 10 [10:10:12:12:12] p. de cada lado.

Remate os 10 [10:10:12:12:12] p. restantes.

TIRA DO DECOTE

Cosa o ombro direito. Pelo LD, com as agulhas 4mm, recupere e trabalhe 42 [46:50:54:54:58] p. no lado esquerdo do decote, apanhe a argola no centro do V e trabalhe na parte detrás desta argola; recupere e trabalhe 42 [46:50:54:54:58] p. no lado direito do decote e 48 [48:48:52:52:52] p. desde os 42 [44:44:46:46:46] rematados na parte detrás do decote. Obtêm-se 133 [141:149:161:161:169] p.
Trabalhe 15 carrs em canelado 2x2, começando e acabando a 1ª carr com 2 p. liga e dim 2 p. no centro do V em todas as carrs. (ver dim tira do decote). Ficam 103 [111:119:131:131:139] p.
Remate em canelado, dim 2 p. no centro do V.

ACABAMENTOS

Cosa o ombro esquerdo e a tira do decote.
Cosa as mangas.
Começando pela parte superior do canelado, cosa os lados.
Cosa por baixo das mangas.





D·M·C®

ANDES

LUXE FIBERS BLENDED
FOR ELEGANCE

± 50g
130m / 142yds
REF. 8145

WWW.DMC.COM



D·M·C®

ANDES

LUXE FIBERS BLENDED
FOR ELEGANCE

+ 100g
450m / 492yds
REF. 8145

WWW.DMC.COM



D·M·C®

ANDES

LUXE FIBERS BLENDED
FOR ELEGANCE

± 50g
130m / 142yds
REF. 8145

WWW.DMC.COM

ANDES

LUXE FIBERS BLENDED
FOR ELEGANCE

SCEGLI IL TUO PROSSIMO PROGETTO / ELIJE TU PRÓXIMO PROYECTO
ESCOLHA O SEU PRÓXIMO PROJETO



7243

D·M·C[®]
DOLLFUS MIEG & CIE
FONDÉE EN 1746

STAMPATO IN FRANCIA
IMPRESO EN FRANCIA
IMPRESSO EM FRANÇA

TROVI ALTRE IDEE E MODELLI IN
ENCUENTRA MÁS INSPIRACIÓN Y DISEÑOS EN
ENCONTRE MAIS INSPIRAÇÃO E DESENHOS EM
DMC.COM / @DMC_EMBROIDERY / #DMCTHREADS

1€

15742B/122



3 57995 011304