

S-M-L-XL-XXL-XXXL

TAGLIA / TALLA / TAMANHO



D·M·C®







DOLLFUS MIEG & CIE
FONDÉE EN 1746



DISEGNO/DISEÑO
DESENHO N°
7243
INTERMEDIO
MEDIO

ANDES
LUXE FIBERS BLENDED
FOR ELEGANCE

UN FILATO DI GRANDE
TENDENZA MODA
UN HILO EN GRAN
TENDENCIA DE MODA
UM FIO DE GRANDE
TENDÊNCIA

TAGLIE		S	M	L	XL	XXL	XXXL	
Giro seno		81/86	91/97	102/107	112/117	122/127	132/137	cm
Larghezza totale capo finito (approssimativa)		104	115	124	134	145	154	cm
Altezza totale capo finito (approssimativa)		58	60	62	64	66	68	cm
Lunghezza maniche (adattabile)		49	49	50	51	51	51	cm
Filato*: DMC Andes ref. 8145 Col. 305		8	8	9	10	11	12	Gomitoli
Occorrono anche	Spille raccogli maglie e marcapunti (disponibili nella Trousse Accessori Maglia U1886) Ago per lana DMC – ref. 6135/5							

* Numero medio di gomitoli necessari quando si usa il filato e la tensione indicati.

CAMPIONE & FERRI

Maglia rasata rovescia
ferri n° 5 mm 10 cm / 18 maglie

Grana di Riso
ferri n° 5 mm 20 cm / 35 maglie

10cm / 24 ferri

10cm / 29 ferri

Ferri n° 5 mm Bambù U1754/5

Ferri n° 4 mm Bambù U1754/4

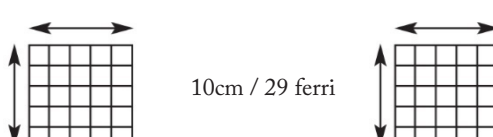

PUNTI UTILIZZATI

Coste 1/1:

F 1: * 1 dir, 1 rov, rip da * fino a – 1 m, 1 dir.
F 2: 1 rov, * 1 dir, 1 rov, rip da * fino alla fine del f.
Rip sempre questi 2 f.

Grana di riso:

F 1 e succ: * 1 dir, 1 rov, rip da * fino a – 1 m, 1 dir.

Maglia Rasata Rovescia:

F 1: lav tutte le m a rov.
F 2: lav tutte le m a dir.
Rip sempre questi 2 f.

È ESSENZIALE LAVORARE CON LA TENSIONE INDICATA PER OTTENERE UN BUON RISULTATO.

DIMENSIONI CAPO

A 52 [57.5:62:67:72.5:77]cm
B 58 [60:62:64:66:68]cm
C 25 [26:26:27:27:27]cm
D 20 [22:24:25:26:27]cm
E 10cm
F 23 [23:24:25:26:27]cm
G 49 [49:50:51:51:51]cm
H 35 [37:40.5:43:45:47]cm
I 16 [17:18:19:20:21]cm

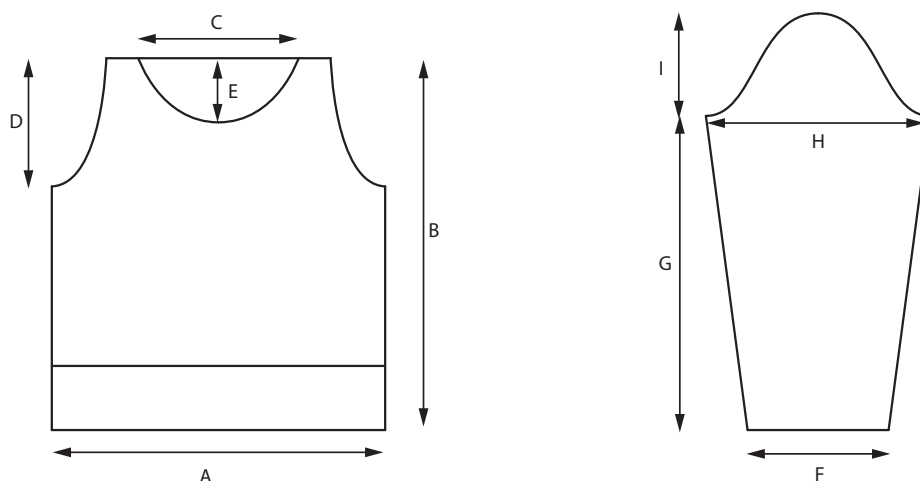

PUNTI & ABBREVIAZIONI

0 non lav ferri o maglie,
f ferro(i),
m maglia(e),
DL davanti del lav,
RL retro del lav,
acc accavallata, sul f destro accavalla la maglia passata sulla m lavorata
aum aumento, aumentare,
dim diminuzione, diminuire,
dir diritto,
ins insieme,
lav lavorare, lavorando, lavoro,

pass1d passare 1 m a dir senza lav
rip ripetere,
rit ritorto,
rov rovescio,
succ successivo(i),
v volta(e),
2insdir 2 m lav ins a dir, inserire il f destro nella 2a e nella 1a maglia del f sinistro e lav le 2 maglie ins a dir.
2insrov 2 m lav ins a rov, inserire il f destro nella 1a e nella 2a maglia del f sinistro e lav le 2 maglie ins a rov.

2insdir-rit 2 m lav ins a dir ritorto, passare le 2 m senza lav sul f destro, ritorcere una m per volta ripassandola sul f sinistro. Lav le 2 m ins a dir puntando il ferro nell'asola dietro.

Indicazione delle Taglie

Le istruzioni sono fornite per la prima taglia. Le cifre tra parentesi si riferiscono alle taglie più grandi. Se viene indicata una sola cifra, significa che vale per tutte le taglie.

Sottolineare le cifre relative alla taglia desiderata

DIETRO

Avviare 91 [101:109:117:127:135] m con i f n° 4 mm e lav 2 f a coste 1/1. Lav ancora per 10 cm a coste, passare ai f n° 5 mm e continuare a grana di riso fino a 38 [38:38:39:40:41] cm di altezza totale, terminare con un f sul RL.

Eseguire le dim indicate sempre in continuità con il motivo decorativo a grana di riso.

Scalfi

Intrecciare 6 [6:7:7:8:8] m in all'inizio dei succ 2 f. 79 [89:95:103:111:119] m.

Lav 2 f dim 1 m a entrambi gli estremi del f per tutti i f. 75 [85:91:99:107:115] m.

Lav 5 [7:9:9:11:11] f dim 1 m a entrambi gli estremi del f per tutti i f dispari. 69 [77:81:89:95:103] m. **

Continuare senza dim fino a 20 [22:24:25:26:27] cm di altezza per gli scalfi, terminare con un f sul RL.

Spalle

Intrecciare 6 [8:9:10:12:14] m all'inizio dei succ 2 f. 57 [61:63:69:71:75] m.

Intrecciare 7 [8:9:11:12:14] m all'inizio dei succ 2 f.

Spostare le 43 [45:45:47:47:47] m rimaste sulla spilla raccogli maglie.

DAVANTI

Seguire le istruzioni del Dietro fino a **.

Continuare senza dim fino a 12 [14:16:17:18:19] cm di altezza per gli scalfi, terminare con un f sul RL.

Collo

F succ: 23 [26:28:31:34:38] dir, girare, spostare le 46 [51:53:58:61:65] m rimaste sulla spilla raccogli maglie.

Per le prime 23 [26:28:31:34:38] m lav 1 f in continuità con il motivo decorativo e riprendere il conteggio dei f:

F 1: lav in continuità con il motivo fino a - 3 m, 2insdir, 1 dir. 22 [25:27:30:33:37] m.

F 2: 1 rov, 2insrov, in continuità con il motivo fino alla fine del f. 21 [24:26:29:32:36] m.

Questi 2 f mostrano come fare le dim per il collo. Lav ancora 2 f dim 1 m per il collo in tutti i f. 19 [22:24:27:30:34] m.

F 1: lav in continuità con il motivo fino a - 3 m, 2insdir, 1 dir. 18 [21:23:26:29:33] m.

F 2: lav in continuità con il motivo fino alla fine del f.

Lav 9 f dim 1 m per il collo solo nei f dispari, come mostrato in F 1. 13 [16:18:21:24:28] m.

Continuare senza dim fino a 20 [22:24:25:26:27] cm di altezza per gli

scalfi, terminare con un f sul RL.

Spalla

(*) Lav 2 f in continuità con il motivo e intrecciare 6 [8:9:10:12:14] m all'inizio del 1° f. 7 [8:9:11:12:14] m.

Intrecciare le 7 [8:9:11:12:14] m rimaste.

Guardando il DL, riprendere le 46 [51:53:58:61:65] m in attesa, spostare 23 [25:25:27:27:27] m su una spilla raccogli maglie, giuntare il filo e lav le succ 23 [26:28:31:34:38] m in continuità con il motivo fino alla fine del f.

Lav 1 f in continuità con il motivo decorativo e riprendere il conteggio dei f.

F 1: 1 dir, pass1d, 1 dir, acc, lav in continuità con il motivo fino alla fine del f. 22 [25:27:30:33:37] m.

F 2: lav in continuità con il motivo fino a - 3 m, 2insdir-rit, 1 rov. 21 [24:26:29:32:36] m.

Questi 2 f mostrano come fare le dim per il collo. Lav ancora 2 f dim 1 m per il collo in tutti i f. 19 [22:24:27:30:34] m.

F 1: 1 dir, pass1d, 1 dir, acc, lav in continuità con il motivo fino alla fine del f. 18 [21:23:26:29:33] m.

F 2: lav in continuità con il motivo fino alla fine del f.

Lav 9 f dim 1 m per il collo solo nei f dispari, come mostrato in F 1. 13 [16:18:21:24:28] m.

Continuare senza dim fino a 20 [22:24:25:26:27] cm di altezza per gli scalfi, terminare con un f sul DL e lav la spalla come indicato per il primo lato del collo da (*).

MANICHE (x 2)

Avviare 41 [41:43:45:47:49] m con i f n° 4 mm, lav a coste 1/1 per 9 cm, terminare con un f sul RL.

Passare ai f n° 5 mm e lav 2 f a maglia rasata rovescia. Continuare a maglia rasata rovescia aum 1 m a entrambi gli estremi del f, nel 5° f e a seguire ogni 8 [6:4:4:4:4] f fino a ottenere 63 [59:49:55:63:71] m sul f.

Solo per le taglie M, L, XL, XXL e XXXL

Aum 1 m a entrambi gli estremi del f ogni [8:6:6:6:6] f fino a ottenere [67:73:77:81:85] m sul f.

Per tutte le taglie

Continuare senza sum fino a 49 [49:50:51:51:51] cm o fino alla lunghezza desiderata, terminare con un f sul RL.

Scalfo

Intrecciare 6 [6:7:7:8:8] m all'inizio dei succ 2 f. 51 [55:59:63:65:69] m.

Lav 2 f dim 1 m a entrambi gli estremi del f, per tutti i f. 47 [51:55:59:61:65] m.

Lav 30 [32:36:38:40:42] f dim 1 m a entrambi gli estremi del f, per tutti i f dispari. 17 [19:19:21:21:23] m.

Lav 2 f dim 1 m a entrambi gli estremi del f, per tutti i f. 13 [15:15:17:17:19] m.

Intrecciare 3 [4:4:4:4:5] m all'inizio dei succ 2 f.

Intrecciare le 7 [7:7:9:9:9] m rimaste.

BORDO DEL COLLO







Cucire la spalla destra. Guardando il DL con i f n° 4 mm raccogliere in modo uniforme e lav a dir 18 m lungo il lato sinistro del collo, 23 [25:25:27:27:27] m dalla spilla raccogli maglie per il collo del davanti, 18 m lungo il lato destro del collo e 43 [45:45:47:47:47] m dalla spilla raccogli maglie per il collo del dietro lav in questo modo: 20 [21:21:22:22:22] dir, 2insdir, 21 [22:22:23:23:23] dir. 101 [105:105:109:109:109] m.

Lav a coste per 12 cm, iniziando con il 2° f delle coste 1/1 e poi intrecciare tutte le m.

CONFEZIONE

Cucire la spalla sinistra e il bordo del collo. Piegare le maniche a metà per il senso della lunghezza, posizionarle in corrispondenza delle spalle e cucirle lungo gli scalfi in posizione. Cucire i fianchi e le maniche per la lunghezza. Per ottenere un capo della misura indicata, è necessario mettere in forma il lavoro finito su una superficie piana: coprire il capo con un panno umido finché non sarà asciutto.



TALLA		S	M	L	XL	XXL	XXXL	
Pecho		81/86	91/97	102/107	112/117	122/127	132/137	cm
Anchura total (aproximada)		104	115	124	134	145	154	cm
Altura total (aproximada)		58	60	62	64	66	68	cm
Largo de manga (aproximado)		49	49	50	51	51	51	cm
Lana*: DMC Andes ref. 8145 Col. 305		8	8	9	10	11	12	Ovillos
Material adicional	Agujas auxiliares y marca puntos (disponibles en el neceser de Accesorios de tricot U1886) Aguja para lana DMC – ref. 6135/5							

* Promedio de ovillos utilizados cuando se utiliza la lana y tensión indicadas.

MUESTRAS Y AGUJAS

P. jersey revés
Ag. n° 5 mm

10 cm / 18 p.

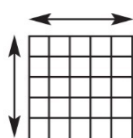

10cm / 24 pdas

Punto arroz
Ag. n° 5 mm

20 cm / 35 p.

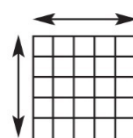

10cm / 29
pdas

Agujas
n° 5 mm,
Bambú,
U1754/55'



Agujas
n° 4 mm,
Bambú,
U1754/4



PUNTOS UTILIZADOS

Elástico 1x1:

1ª pd: * 1 p. der, 1 p. rev, repetir desde * hasta el último p., 1 p. der.
2ª pd: 1 p. rev, * 1 p. der, 1 p. rev, repetir desde * hasta el final.

Punto de arroz (espalda y delantero):
En cada pd. 1 p. der, 1 p. rev.

Punto del rev. (Mangas):

1ª pd: del rev.
2ª pd: del der.

Dim simple lado de la sisa:

DL: 2 pjd.
RL: 2 pjr.

Dim 1 p desde el borde en el lado izquierdo del cuello

DL: Patrón hasta los últimos 3 p,
2pjd, 1 p. der.

RL: 1 p. rev, 2 pjr, en patrón hasta el final.

Dim 1 p desde el borde en el lado derecho del cuello

DL: 1 p. der, deslizar 1 p., 1 p. der., pasar el p deslizado sobre el p. tejido, patrón hasta el final.

RL: 2pjr retorcido, patrón hasta el final.

ES ESENCIAL TRABAJAR CON LA TENSIÓN INDICADA PARA OBTENER UN BUEN RESULTADO

PUNTOS UTILIZADOS & ABREVIATURAS

cm centímetros
mm milímetros
0 no trabajar p. o pd,
pd pasada(s),
p punto(s),
DL derecho labor,
RL revés labor,
aum aumento, aumentar,

dim disminución, disminuir,
der derecho,
j juntos,
pass1d pasar 1 p. sin trabajar del der.
rev revés,
2pjd 2 p. trabajados juntos del der, introducir la aguja derecha en el 2º y 1º p. de la aguja izquierda y trabajarlos juntos del der.
2pjr 2 p. trabajados juntos del rev, introducir la aguja derecha en el 1º y 2º p. de la aguja izquier-

da y trabajarlos juntos del rev.

2pjs-retorcido 2 p. trabajados juntos del der. retorcido, pasar el 2º p. sin trabajar sobre la aguja derecha, retorcer un p. por vuelta pasándola a la aguja izquierda. trabajar los 2 p. juntos introduciendo la aguja por el bucle de la parte de atrás.

DIMENSIONES

(Esquema detallado y medidas)

A 52 [57.5:62:67:72.5:77]cm

B 58 [60:62:64:66:68]cm

C 25 [26:26:27:27:27]cm

D 20 [22:24:25:26:27]cm

E 10cm

F 23 [23:24:25:26:27]cm

G 49 [49:50:51:51:51]cm

H 35 [37:40.5:43:45:47]cm

I 16 [17:18:19:20:21]cm

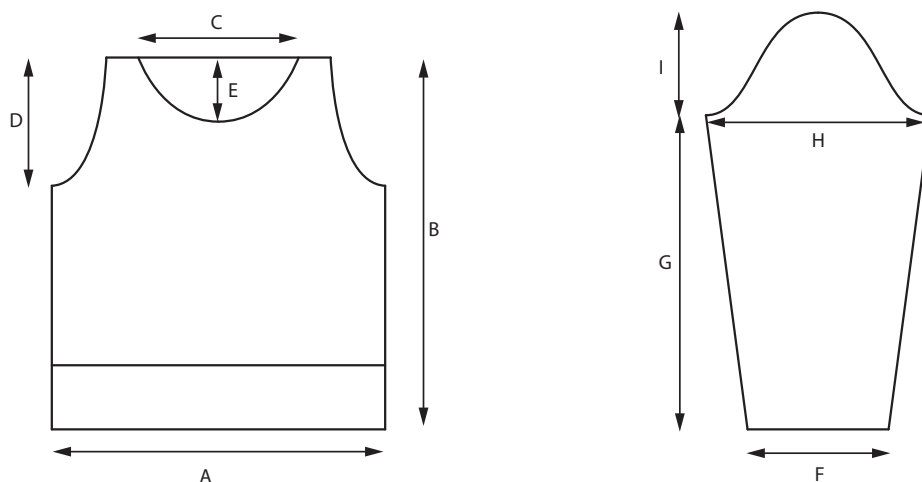

REALIZACIÓN

ESPALDA

Con las agujas de 4mm montar 91 [101:109:117:127:135] p.

Trabajar 10cm en elástico 1x1.

Continuar en p. de arroz con las agujas de 5mm hasta que la espalda mida 38 [38:38:39:40:41]cm, acabando por el RL.

Forma sisas

Cerrar al comienzo de las siguientes 2 pds:

S - 6 p.

M - 6 p.

L - 7 p.

XL - 7 p.

XXL - 8 p.

XXXL - 8 p.

Quedan 79 [89:95:103:111:119] p.

Dim simple (ver puntos utilizados) a cada final de cada pd:

S - 3 x 1 p. cada pd., 2 x 1 p. cada 2 pds.

M - 3 x 1 p. cada pd., 3 x 1 p. cada 2 pds.

L - 3 x 1 p. cada pd., 4 x 1 p. cada 2 pds.

XL - 3 x 1 p. cada pd., 4 x 1 p. cada 2 pds.

XXL - 3 x 1 p. cada pd., 5 x 1 p. cada 2 pds.

XXXL - 3 x 1 p. cada pd., 5 x 1 p. cada 2 pds.

Quedan 69 [77:81:89:95:103] p.**

Continuar hasta que la sisa mida 20 [22:24:25:26:27]cm, acabando por el RL.

Forma de hombros

Cerrar al principio de la pd:

S - 2 x 6 p. cada pd., 2 x 7 p. cada pd.

M - 4 x 8 p. cada pd.

L - 4 x 9 p. cada pd.

XL - 2 x 10 p. cada pd., 2 x 11 p. cada pd.

XXL - 4 x 12 p. cada pd.

XXXL - 4 x 14 p. cada pd.

Quedan 43 [45:45:47:47:47] p.

Dejar el p. restantes en una aguja auxiliar.

DELANTERO

Trabajar igual que la espalda hasta **.

Continuar hasta una medida de sisa de 12 [14:16:17:18:19]cm, acabando por el RL.

Forma del cuello

Siguiente pd. Dejar los 23 [25:25:27:27:27] p. centrales en una aguja auxiliar para dividir para el cuello.

Trabajar cada lado por separado dim en el borde del cuello de la siguiente manera:

Patrón 1 pd.

Dim 1 p. desde el borde (ver puntos utilizados) en el borde del cuello:

S - 5 x 1 p. cada pd., 5 x 1 cada 2 pds.

M - 5 x 1 p. cada pd., 5 x 1 cada 2 pds.

L - 5 x 1 p. cada pd., 5 x 1 cada 2 pds.

XL - 5 x 1 p. cada pd., 5 x 1 cada 2 pds.

XXL - 5 x 1 p. cada pd., 5 x 1 cada 2 pds.

XXXL - 5 x 1 p. cada pd., 5 x 1 cada 2 pds.

13 [16:18:21:24:28] p.

Continuar hasta una medida de sisa de 20 [22:24:25:26:27]cm, acabando por el RL.

Forma del hombro

Cerrar par los hombros a cada final cada 2 pds.:

S - 1 x 6 p. 1 x 7 p.

M - 1 x 8 p. 1 x 8 p.

L - 1 x 9 p. 1 x 9 p.

XL - 1 x 10 p. 1 x 11 p.

XXL - 1 x 12 p. 1 x 12 p.

XXXL - 1 x 14 p. 1 x 14 p.

Lado derecho

Acabar el lado derecho del cuello de manera inversa.

MANGAS

Con las agujas de 4mm montar 41 [41:43:45:47:49] p., trabajar en elástico 1x1 durante 9cm, acabando por el RL.

Continúa ren p. rev con las agujas de 5mm.

Aum a cada final de la pd:

S - 1 x 1 p. en la 5ª pd., 10 x 1 p. cada 8 pds.

M - 1 x 1 p. en la 5ª pd., 8 x 1 p. cada 6 pds., 4 x 1 p. cada 8 pds.

L - 1 x 1 p. en la 5ª pd., 2 x 1 p. cada 4 pds., 12 x 1 p. cada 6 pds.

XL - 1 x 1 p. en la 5ª pd., 4 x 1 p. cada 4 pds., 11 x 1 p. cada 6 pds.

XXL - 1 x 1 p. en la 5ª pd., 7 x 1 p. cada 4 pds., 9 x 1 p. cada 6 pds.

XXXL - 1 x 1 p. en la 5ª pd., 10 x 1 p. cada 4 pds., 7 x 1 p. cada 6 pds.

Obtenemos 63 [67:73:77:81:85] p.

Continuar hasta una medida de manga de 49 [49:50:51:51:51]cm, acabando por el RL.

Parte superior de la manga

Cerrar al comienzo de las siguientes 2 pds:

S - 6 p.

M - 6 p.

L - 7 p.
XL - 7 p.
XXL - 8 p.
XXXL - 8 p.

Quedan 51 [55:59:63:65:69] p.

Dim simple (ver puntos utilizados) a cada final de la pd:

S - 3 x 1 p. cada pd., 15 x 1 cada 2 pds., 1 x 1 p. cada pd.

M - 3 x 1 p. cada pd., 16 x 1 cada 2 pds., 1 x 1 p. cada pd.

L - 3 x 1 p. cada pd., 18 x 1 cada 2 pds., 1 x 1 p. cada pd.

XL - 3 x 1 p. cada pd., 19 x 1 cada 2 pds., 1 x 1 p. cada pd.

XXL - 3 x 1 p. cada pd., 20 x 1 cada 2 pds., 1 x 1 p. cada pd.

XXXL - 3 x 1 p. cada pd., 21 x 1 cada 2 pds., 1 x 1 p. cada pd.

Quedan 13 [15:15:17:17:19] p.

Cerrar 3 [4:4:4:4:5] al comienzo de las siguientes 2 pds:

S - 3 p.

M - 4 p.

L - 4 p.

XL - 4 p.

XXL - 4 p.

XXXL - 5 p.

7 [7:7:9:9:9] p.

Cerrar.

TIRILLA DEL CUELLO

Unir los bordes del hombro derecho. Por el DL, con las agujas de 4mm retomar y tejer 18 p. a lo largo del lado izquierdo del cuello, 23 [25:25:27:27:27] p. dejados en una aguja auxiliar en la parte delantera del cuello, 18 p. a lo largo del lado derecho del cuello y trabajar a lo largo de los 43 [45:45:47:47:47] p. dejados en una aguja auxiliar en la parte trasera del cuello de la siguiente manera: 20 [21:21:22:22:22] p. der, 2pjd, 21 [22:22:23:23:23] p. der. Obtenemos 101 [105:105:109:109:109] p.

Comenzando con la 2ª pd del elástico 1x1, trabajar 12cm.

Cerrar en elástico.

ACABADOS







Coser los laterales del hombro izquierdo y los bordes del cuello.

Coser las mangas en posición.

Coser los laterales y el bajo mangas.

Para obtener una prenda de las medidas indicadas es necesario para forma a la labor sobre una superficie plana. Cubrir con un paño húmedo y dejarlo hasta que se seque.



TAMANHO		S	M	L	XL	XXL	XXXL	
Peito		81/86	91/97	102/107	112/117	122/127	132/137	cm
Largura total		104	115	124	134	145	154	cm
Altura total (aproximada)		58	60	62	64	66	68	cm
Altura manga (ajustável)		49	49	50	51	51	51	cm
Lã*: DMC Andes ref. 8145 Cor 305		8	8	9	10	11	12	Novelos
Material complementar	Agulhas auxiliares e marcador de malhas (disponíveis no Estojo Acessorios Malha U1886) Agulha para lã DMC ref. 6135/5							

*Número médio de novelos necessários ao usar a lã e a tensão indicadas.

AMOSTRA E AGULHAS

5 mm agulhas
ponto jersey
invertido

10cm / 24 carrs.

10 cm / 18 p.

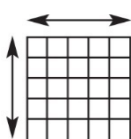

5 mm agulhas
p. de jarreteira

10cm / 24 carrs.

20 cm / 35 p.

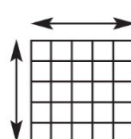

Agulhas
n° 5 mm,
Bambù
U1754/5



Agulhas
n° 4 mm:
Bambù;
U1754/4



PONTOS UTILIZADOS

Canelado 1x1:

1ª carr.: * 1 p. meia, 1 p. liga; repita de * até ao último p., 1 p. meia.
2ª carr.: 1 p. liga, * 1 p. meia, 1 p. liga; repita de * até ao final.

Ponto de Jarreteira (Costas e frente):

Todas as carrs.: 1 p. meia, 1 p. liga.

Ponto jersey invertido (Mangas):

1ª carr.: em liga.
2ª carr.: em meia.

Dim simples no lado da cava:

LD: 2 pjm.

LA: 2 pjl.

Dim 1 p na orela no lado esquerdo da gola

LD: trabalhe em padrão até aos últimos 3 p, 2pjm, 1 p. meia.

LA: 1 p. liga, 2 pjl, trabalhe em padrão até ao final.

Dim 1 p na orela no lado direito da gola

LD: 1 p. meia, deslize 1 p., 1 p. meia., passe o p. deslizado sobre o p. trabalhado, trabalhe em padrão até ao final.

LA: 2pjl torcido, trabalhe em padrão até ao final.

É IMPRESCINDÍVEL TRABALHAR COM A AMOSTRA INDICADA PARA OBTER UM ÓPTIMO RESULTADO.

MEDIDAS DA PEÇA

(Esquema detalhado e medidas)

A 52 [57.5:62:67:72.5:77]cm
B 58 [60:62:64:66:68]cm
C 25 [26:26:27:27:27]cm
D 20 [22:24:25:26:27]cm
E 10cm
F 23 [23:24:25:26:27]cm
G 49 [49:50:51:51:51]cm
H 35 [37:40.5:43:45:47]cm
I 16 [17:18:19:20:21]cm

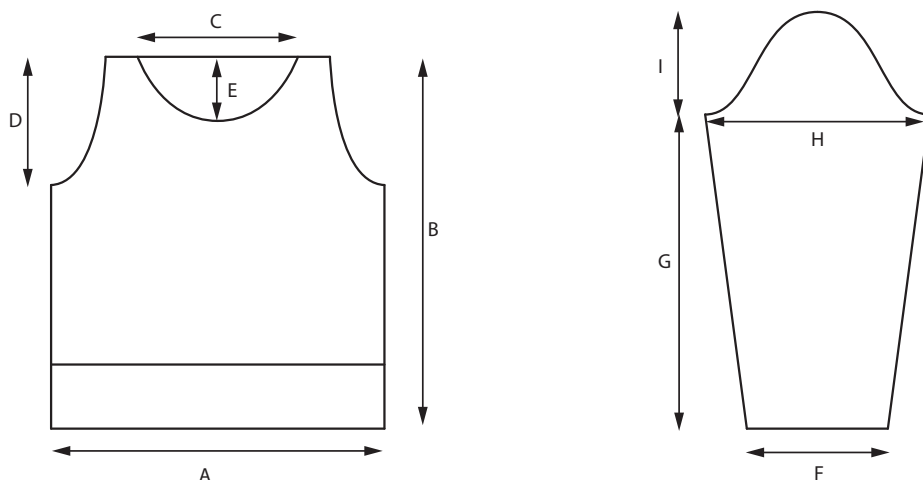

PONTOS E ABREVIATURAS

0 não trab. carrs ou p.

carr(s) carreira(s)

p. ponto(s)

LD: direito do trabalho

LA: avesso do trabalho

acav. acavalada; passe para a agulha direita o

p. passado sobre o p. trabalhado

aum aumento, aumentar

dim diminuição, diminuir

p.meia ponto meia

j. juntos

trab trabalhar, trabalho

pass1 m passe 1 p. em meia sem trab

rep repetir

torc torcido

p.liga ponto liga

seg seguinte

v. volta(s)

2pjm 2 p. trabalhados juntos em meia; insira a agulha direita no 2º e no 1º p. da agulha esquerda e trab. os 2 p. juntos em meia

2pjl 2 p. trabalhados juntos em liga; insira a agulha direita no 1º e no 2º p. da agulha esquerda e trab os 2 p. juntos em liga

2pjm-torc 2 p. trabalhados juntos em meia torcido; passe 2 p. sem trab. para a agulha direita, torça 1 p. de cada vez, passando-o para a agulha esquerda. Trab os 2 p. juntos em meia, inserindo a agulha na argola por trás

Indicações dos tamanhos

As explicações são dadas para o primeiro tamanho. Os números entre parêntesis referem-se aos tamanhos maiores. Se se indicar apenas um número, este vale para todos os tamanhos.

Sublinhe os números referentes ao tamanho desejado

REALIZAÇÃO

COSTAS

Com as agulhas 4mm monte 91 [101:109:117:127:135] p.

Trabalhe 10cm em canelado 1x1.

Continue em p. jarreteira com as agulhas 5mm até as costas meçam 38 [38:38:39:40:41]cm, acabando no LA.

Forma das cavas

Remate no início das 2 carrs. seguintes:

S - 6 p.

M - 6 p.

L - 7 p.

XL - 7 p.

XXL - 8 p.

XXXL - 8 p.

Ficam 79 [89:95:103:111:119] p.

Dim simples (ver pontos utilizados) em ambos os lados de todas as carrs.:

S - 3 x 1 p. cada carr., 2 x 1 p. cada 2 carrs.

M - 3 x 1 p. cada carr., 3 x 1 p. cada 2 carrs.

L - 3 x 1 p. cada carr., 4 x 1 p. cada 2 carrs.

XL - 3 x 1 p. cada carr., 4 x 1 p. cada 2 carrs.

XXL - 3 x 1 p. cada carr., 5 x 1 p. cada 2 carrs.

XXXL - 3 x 1 p. cada carr., 5 x 1 p. cada 2 carrs.

Ficam 69 [77:81:89:95:103] p. **

Continue até que a cava meça 20 [22:24:25:26:27]cm, acabando no LA.

Ombros

Remate no início da carr.:

S - 2 x 6 p. cada carr., 2 x 7 p. cada carr.

M - 4 x 8 p. cada carr.

L - 4 x 9 p. cada carr.

XL - 2 x 10 p. cada carr., 2 x 11 p. cada carr.

XXL - 4 x 12 p. cada carr.

XXXL - 4 x 14 p. cada carr.

Ficam 43 [45:45:47:47:47] p.

Deixe os p. restantes numa agulha auxiliar.

FRENTE

Trabalhe como as costas até **.

Continue até que a cava meça 12 [14:16:17:18:19]cm, acabando no LA.

Gola

Carr. seguinte: deixe os 23 [25:25:27:27:27] p. centrais numa agulha

auxiliar para dividir para a gola.

Trabalhe cada lado em separado, dim no lado do decote da seguinte maneira:

Trabalhe 1 carr. em padrão.

Dim 1 p. da orela (ver pontos utilizados) no bordo da gola:

S - 5 x 1 p. cada carr., 5 x 1 cada 2 carrs.

M - 5 x 1 p. cada carr., 5 x 1 cada 2 carrs.

L - 5 x 1 p. cada carr., 5 x 1 cada 2 carrs.

XL - 5 x 1 p. cada carr., 5 x 1 cada 2 carrs.

XXL - 5 x 1 p. cada carr., 5 x 1 cada 2 carrs.

XXXL - 5 x 1 p. cada carr., 5 x 1 cada 2 carrs.

Ficam 13 [16:18:21:24:28] p.

Continue até que a cava meça 20 [22:24:25:26:27]cm, acabando no LA.

Ombro

Remate em ambos os lados a cada 2 carrs.:

S - 1 x 6 p. 1 x 7 p.

M - 1 x 8 p. 1 x 8 p.

L - 1 x 9 p. 1 x 9 p.

XL - 1 x 10 p. 1 x 11 p.

XXL - 1 x 12 p. 1 x 12 p.

XXXL - 1 x 14 p. 1 x 14 p.

Lado direito

Acabe o lado direito da gola de maneira inversa.

MANGAS

Com as agulhas 4mm monte 41 [41:43:45:47:49] p. Trabalhe 9 cm em canelado 1x1, acabando no LA.

Continue m p. jersey invertido com as agulhas 5mm.

Aum em ambos os lados da carr.:

S - 1 x 1 p. na 5ª carr., 10 x 1 p. cada 8 carrs.

M - 1 x 1 p. na 5ª carr., 8 x 1 p. cada 6 carrs., 4 x 1 p. cada 8 carrs.

L - 1 x 1 p. na 5ª carr., 2 x 1 p. cada 4 carrs., 12 x 1 p. cada 6 carrs.

XL - 1 x 1 p. na 5ª carr., 4 x 1 p. cada 4 carrs., 11 x 1 p. cada 6 carrs.

XXL - 1 x 1 p. na 5ª carr., 7 x 1 p. cada 4 carrs., 9 x 1 p. cada 6 carrs.

XXXL - 1 x 1 p. na 5ª carr., 10 x 1 p. cada 4 carrs., 7 x 1 p. cada 6 carrs.

Obtêm-se 63 [67:73:77:81:85] p.

Continue até que a manga meça 49 [49:50:51:51:51]cm, acabando no LA.

Parte superior da manga

Remate no início das 2 carrs. seguintes:

S - 6 p.

M - 6 p.

L - 7 p.

XL - 7 p.

XXL - 8 p.

XXXL - 8 p.

Ficam 51 [55:59:63:65:69] p.

Dim simples (ver pontos utilizados) em ambos os lados da carr.:

S - 3 x 1 p. cada carr., 15 x 1 cada 2 carrs., 1 x 1 p. cada carr.

M - 3 x 1 p. cada carr., 16 x 1 cada 2 carrs., 1 x 1 p. cada carr.

L - 3 x 1 p. cada carr., 18 x 1 cada 2 carrs., 1 x 1 p. cada carr.

XL - 3 x 1 p. cada carr., 19 x 1 cada 2 carrs., 1 x 1 p. cada carr.

XXL - 3 x 1 p. cada carr., 20 x 1 cada 2 carrs., 1 x 1 p. cada carr.

XXXL - 3 x 1 p. cada carr., 21 x 1 cada 2 carrs., 1 x 1 p. cada carr.

Ficam 13 [15:15:17:17:19] p.

Remate 3 [4:4:4:4:5] no início das 2 carrs. seguintes:

S - 3 p.

M - 4 p.

L - 4 p.

XL - 4 p.

XXL - 4 p.

XXXL - 5 p.

7 [7:7:9:9:9] p.

Remate.

TIRA DA GOLA

Una os bordos do ombro direito. Pelo LD, com as agulhas 4mm recupere e trabalhe 18 p. no lado esquerdo da gola, 23 [25:25:27:27:27] p. deixados numa agulha auxiliar na parte detrás da gola, 18 p. no lado direito da gola; e trabalhe os 43 [45:45:47:47:47] p. deixados numa agulha auxiliar na parte detrás da gola da seguinte maneira: 20 [21:21:22:22:22] p. meia, 2pjm, 21 [22:22:23:23:23] p. meia. Obtêm-se 101 [105:105:109:109:109] p.

Começando com a 2ª carr. do canelado 1x1, trabalhe 12cm.

Remate em canelado.

ACABAMENTOS

Cosa os lados do ombro esquerdo e os bordos da gola.

Cosa as mangas na posição.

Cosa os lados e por baixo das mangas.



ANDES

LUXE FIBERS BLENDED
FOR ELEGANCE

SCEGLI IL TUO PROSSIMO PROGETTO / ELIJE TU PRÓXIMO PROYECTO
ESCOLHA O SEU PRÓXIMO PROJETO



7242

D·M·C®
DOLLFUS MIEG & CIE
FONDÉE EN 1746

STAMPATO IN FRANCIA
IMPRESO EN FRANCIA
IMPRESSO EM FRANÇA

TROVI ALTRE IDEE E MODELLI IN
ENCUENTRA MÁS INSPIRACIÓN Y DISEÑOS EN
ENCONTRE MAIS INSPIRAÇÃO E DESENHOS EM
DMC.COM / @DMC_EMBROIDERY / #DMCTHREADS

1€

15742A/122



3 357995 011267