

ENIT

**MG2**

**PACKAGING DIVISION**

**GSL10**



**MG2** ®  
*Keeping ahead for you*

## GSL10 Horizontal case packer

GSL10 is a horizontal case packer suitable to form, fill and close RSC cases, either by means of tape or hot-melt glue.

GSL10 features positive and forced case opening, as well as a reliable product feeding and collation, operator ergonomics, easy and quick size changeover.

The horizontal case packer mod. GSL10 can handle cases ranging from 150x100x100 mm up to 600x400x400 mm.

Product feeding can be placed either to the right or left of the case store. Speed is up to 10 cases per minute, depending on case size and product arrangement.

GSL10 case packer can be equipped with several **optional units** such as:

- bar code readers
- videocameras
- ink jet printers
- labellers (for pre-printed labels or P&A)
- reject stations

## GSL10 Incartonatrice orizzontale

*GSL10 è un'incartonatrice orizzontale atta a formare, riempire e chiudere cartoni di tipo americano con chiusura effettuata a nastro oppure con colla a caldo.*

*GSL10 garantisce l'apertura del cartone positiva e forzata, affidabilità nell'alimentazione e nel posizionamento dei prodotti, un design ergonomico ed un cambio del formato rapido e semplice.*

*GSL10 può trattare cartoni di varie dimensioni, da 150x100x100 mm fino a 600x400x400 mm. L'alimentazione prodotto può essere posizionata sia a destra che a sinistra del magazzino cartoni. GSL10 tratta fino a 10 cartoni al minuto, in funzione del formato del cartone e della disposizione del prodotto al suo interno.*

*L'incartonatrice GSL10 può essere corredata di **gruppi opzionali** quali:*

- *lettori di codici a barre*
- *videocamere*
- *stampanti ink jet*
- *etichettatrici (per etichette prestampate o P&A)*
- *stazioni di scarto*



<b>Technical data</b> <i>Dati tecnici</i>	<b>GSL10</b>
Case size range <i>Gamme di formato</i>	Min. 150x100*x100 mm. Max. 600x400x400 mm. (* hot-melt glue case closure) (* <i>chiusura con colla a caldo</i> )
Speed <i>Velocità</i>	up to 10 cases per minute, depending on case size and product arrangement <i>fino a 10 cartoni al minuto, in funzione del formato cartone e disposizione prodotto</i>
Mains power <i>Tensione elettrica</i>	400V (±10%) three-phase 50Hz or 480V (±10%) three-phase 60Hz <i>400V (±10%) 3 fase 50Hz oppure 480V (±10%) 3 fase 60Hz</i>
Installed power <i>Potenza elettrica installata</i>	8 kW (tape closure) - 10 kW (hot-melt glue closure) <i>8 kW (chiusura a nastro) - 10 kW (chiusura con colla a caldo)</i>
Compressed air consumption (duly filtered) <i>Consumo aria compressa (debitamente filtrata)</i>	200 NI/min.
Pressure <i>Pressione</i>	6 bar

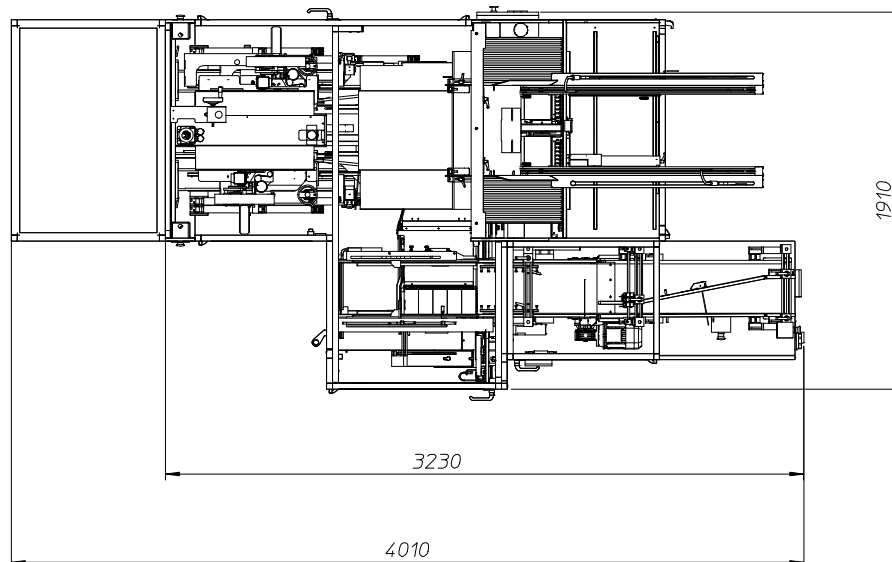
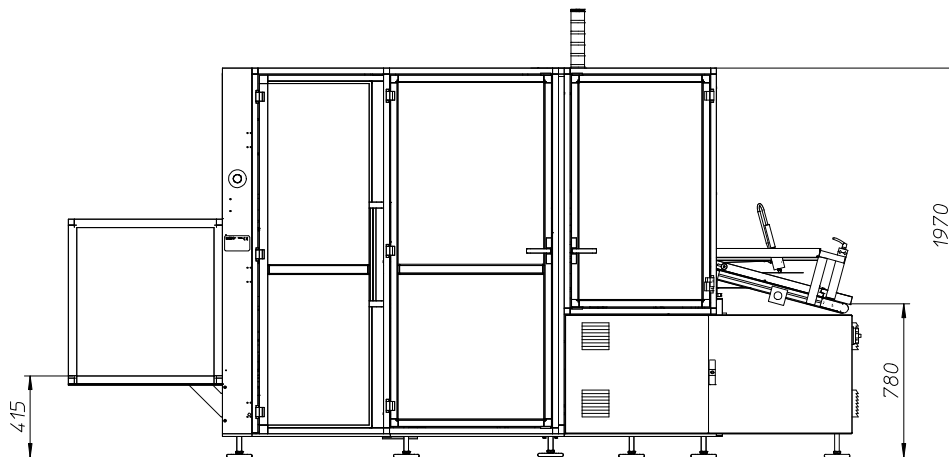



# MG2

MG2

Via del Savena 18

40065 Pian di Macina di Pianoro, Bologna - Italy

Tel. +39 051 4694111 - Fax +39 051 4694199

[www.mg2.it](http://www.mg2.it) - [sales@mg2.it](mailto:sales@mg2.it)

# MG AMERICA

MG AMERICA

31 Kulick Road

07004 Fairfield N.J. - USA

Tel. +1 973 8088185 - Fax +1 973 8088421

[www.mgamerica.com](http://www.mgamerica.com) - [sales@mgamerica.com](mailto:sales@mgamerica.com)

The present material serves by way of example only and is not binding. Given the constant technical developments on machines, as well as customer requirements, the specifications applicable are those agreed with the purchaser.

*Il presente stampato ha funzioni essenzialmente illustrative e non è vincolante. In considerazione della costante evoluzione tecnica delle macchine e delle richieste del cliente, fanno fede i dati specificatamente concordati con l'acquirente.*