

Der Plexiclick® - Kennzeichenhalter kombiniert die optischen Vorteile vieler Klett- und Klebeprodukte mit den anwendungstechnischen Vorteilen vieler Kunststoffhalterungen: eine nahezu unsichtbare Optik - ohne zu kleben oder zu kletten.

Das dynamische Design des Plexiclick® erlaubt ein angenehmes Montieren sowie Demontieren des Kennzeichens. Dies ermöglicht eine regelmäßige Fahrzeugpflege - auch hinter dem Kennzeichen.

Der Plexiclick® wird aus einem bruchfesten Hochleistungskunststoff gefertigt und ist beständig gegen Witterung, Chemikalien sowie UV-Strahlung.

Qualität, Made in Germany.

Schritt 4

- Prüfe nun, ob das Kennzeichen gut sitzt. Optional kann das selbstklebende Silikon-Pad auf den mittleren Block des Plexiclick® geklebt werden

Eine Videoanleitung zum Thema Montage und weitere Informationen zum Produkt findest du auf www.plexiclick.de

PLEXICLICK



**Gefällt euch der Plexiclick®?
Besucht uns auf Instagram,
Facebook oder Youtube und
unterstützt uns mit einem Like.**



X001AG7Y91

PLEXICLICK™ Kennzeichenh...Nur Deutsche Kennzeichen
Neu

transparent

PLEXICLICK®

Montageanleitung



1

Schritt

- Zwei Plexiclick® je Kennzeichen montieren und gerade ausrichten
- Der Plexiclick® kann auch mit nur einer Schraube in der Mitte sicher befestigt werden
- Hinweis: Mittlere Schraubvorrichtung nutzen, falls sich Bohrlöcher in den äußeren Ecken befinden (ggf. eine mittige Bohrung erzeugen)
- Wichtig: Sollten schon passende Gewindeschrauben vorhanden sein, bitte diese verwenden

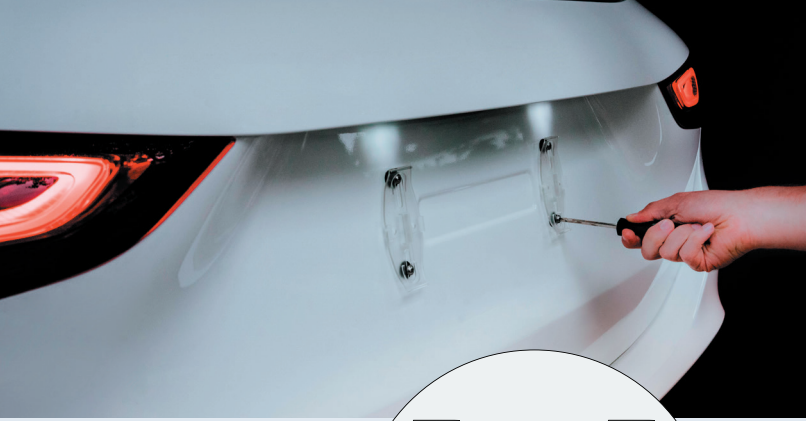
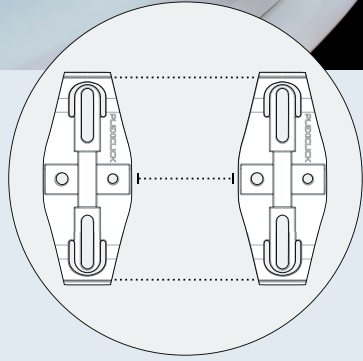

Schritt

2

- Das Kennzeichen gleichzeitig in die beiden unteren Clips legen
- Das Kennzeichen mittig ausrichten
- Mit Druck nach unten in Richtung der oberen Clips führen

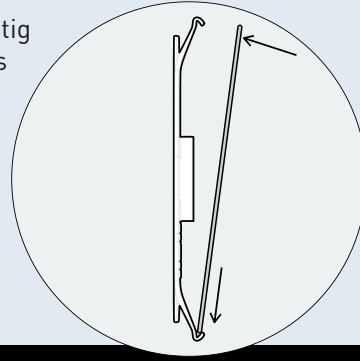

3

Schritt

- Wie oben abgebildet, das Kennzeichen mit einem leichten Druck nach unten in den Clip einrasten
- Zunächst eine Seite einrasten, dann die andere
- Das Klickgeräusch signalisiert, dass das Kennzeichen fest installiert ist

