

MEDISANA®

- NL Luchtbevochtiger met hygrometer** AH 665
FR Humidificateur avec hygromètre AH 665
DE Luftbefeuchter mit Hygrometer AH 665
GB Air humidifier with hygrometer AH 665
ES Humidificador de aire con higrómetro AH 665
PT Humidificador de ar com higrómetro AH 665



Art. 60068



Gebbruiksaanwijzing
Mode d'emploi
Gebrauchsanweisung

A.u.b. zorgvuldig lezen!
A lire attentivement s.v.p.!
Bitte sorgfältig lesen!

Manual Instruction
Instrucciones de manejo
Manual de instruções

Please read carefully!
¡Por favor lea con cuidado!
Por favor ler cuidadosamente!



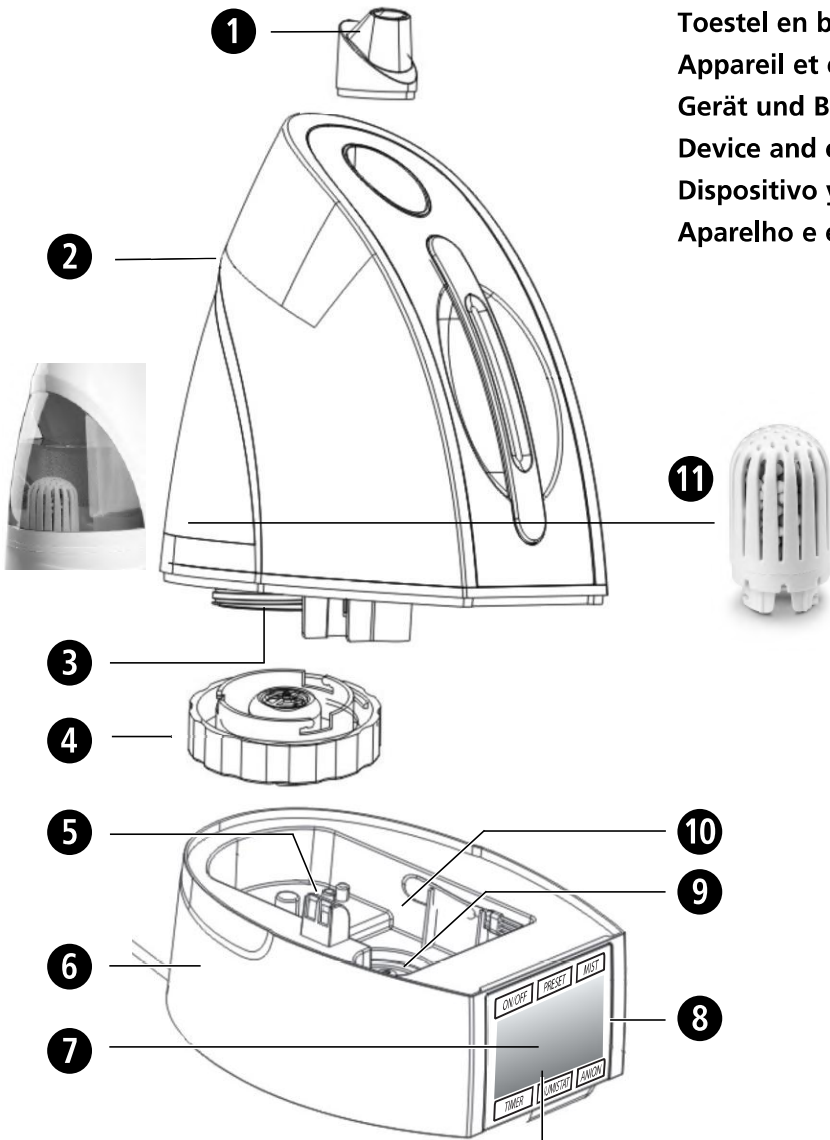

Toestel en bedieningselementen
Appareil et éléments de command
Gerät und Bedienelemente
Device and controls
Dispositivo y elementos de control
Aparelho e elementos de comando



NL vanaf pagina 4

- 1 Neveluitlaat
- 2 Watertank
- 3 Watervulopening
- 4 Afsluitdop met ventiel
- 5 Luchtuitlaatopening
- 6 Onderstel behuizing
- 7 LED-display
- 8 Bedieningspaneel
- 9 Ultrasonie element
- 10 Waterbad
- 11 Waterfilter

FR à partir de la page 11

- 1 Sortie de brume
- 2 Réservoir
- 3 Orifice de remplissage d'eau
- 4 Capuchon de fermeture avec valve
- 5 Orifice de sortie d'air
- 6 Partie inférieure du boîtier
- 7 Affichage DEL
- 8 Panneau de commande
- 9 Emetteur à ultrasons
- 10 Bac à eau
- 11 Filtre à eau

DE ab Seite 18

- 1 Nebelauslass (drehbar)
- 2 Wassertank
- 3 Wassereinfüllöffnung
- 4 Verschlusskappe mit Ventil
- 5 Luftaustrittsöffnung
- 6 Gehäuseunterteil
- 7 LED Anzeige
- 8 Bedienfeld
- 9 Ultraschall-Geber
- 10 Wasserwanne
- 11 Wasserfilter

GB from page 25

- 1 Mist outlet
- 2 Water tank
- 3 Water filler opening
- 4 Cap with valve
- 5 Air outlet
- 6 Housing lower section
- 7 LED display
- 8 Control panel
- 9 Ultrasonic transducer
- 10 Water canister
- 11 Water filter

ES a partir de la página 32

- 1 Orificio de salida de la niebla
- 2 Tanque de agua
- 3 Abertura para el llenado de agua
- 4 Tapón con válvula
- 5 Abertura para la salida de aire
- 6 Parte inferior de la carcasa
- 7 Pantalla LED
- 8 Consola de mando
- 9 Transmisor ultrasónico
- 10 Depósito de agua
- 11 Filtro de agua

PT a partir da página 39

- 1 Saída de névoa
- 2 Reservatório de água
- 3 Abertura para enchimento de água
- 4 Tampa de fecho com válvula
- 5 Abertura de saída do ar
- 6 Parte inferior da caixa
- 7 Display LED
- 8 Painel de comando
- 9 Emissor de ultrasson
- 10 Depósito de água
- 11 Filtro de água



BELANGRIJKE AANWIJZINGEN! ABSOLUUT BEWAREN!

Lees de gebruiksaanwijzing, in het bijzonder de veiligheidsinstructies, zorgvuldig door vooraleer u het apparaat gebruikt en bewaar de gebruiksaanwijzing voor verder gebruik. Als u het toestel aan derden doorgeeft, geef dan deze gebruiksaanwijzing absoluut mee.

Verklaring van de symbolen

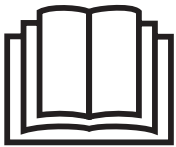

Deze gebruiksaanwijzing behoort bij dit toestel. Ze bevat belangrijke informatie over de ingebruikneming en het gebruik. Lees deze gebruiksaanwijzing helemaal. Het niet naleven van deze instructie kan zware verwondingen of schade aan het toestel veroorzaken.



WAARSCHUWING

Deze waarschuwingen moeten in acht genomen worden om mogelijk letsel van de gebruiker te verhinderen.



OPGELET

Deze aanwijzingen moeten in acht genomen worden om mogelijke schade aan het toestel te verhinderen.



AANWIJZING

Deze aanwijzingen geven u nuttige bijkomende informatie bij de installatie of het gebruik.

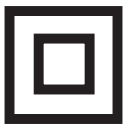

Beschermingsklasse II

LOT

LOT-nummer



Producent

1 Veiligheidsmaatregelen

NL

over de stroomvoorziening

- Voor u het apparaat aansluit op uw stroomtoevoer, dient u erop te letten dat de netspanning, die op het typeaanduidingsplaatje staat aangegeven overeenkomt met die van uw stroomnet.
- Steek de stekker alleen in het stopcontact, als het apparaat uitgeschakeld is.
- Draag, trek of draai het apparaat nooit aan het snoer en knel het snoer niet af.
- Positioneer het snoer zo dat er geen struikelgevaar ontstaat.
- Raak de stekker nooit aan als u in het water staat en raak de stekker altijd met droge handen aan.

voor bijzondere personen

- Dit toestel kan worden gebruikt door kinderen vanaf de leeftijd van 8 jaar, alsook door mensen met een fysieke, sensorische of mentale beperking, of mensen met gebrek aan kennis of ervaring, op voorwaarde dat zij onder supervisie staan of dat zij behoorlijk werden geïnformeerd over het veilige gebruik van het toestel en zij de daaruit voortvloeiende mogelijke gevaren begrijpen.
- Dit toestel is géén speelgoed.
- In geval van een allergische aandoening van de luchtwegen dient u vóór gebruik van het apparaat ruggespraak te houden met uw huisarts.
- Neem contact op met uw arts, wanneer er zich tijdens gebruik gezondheidsproblemen voordoen. Staak in dat geval onmiddellijk het gebruik van het instrument.

bij gebruik van het apparaat

- Het instrument is niet voor commercieel gebruik bestemd.
- Gebruik het apparaat alleen voor doeleinden zoals gesteld in de gebruiksaanwijzing. In alle andere gevallen vervalt de garantie.
- Gebruik het apparaat niet als het apparaat of het snoer beschadigd is, als het niet overtuigend functioneert, als het op de grond of in het water gevallen is.
- Houdt het apparaat en het snoer zover mogelijk uit de buurt van hete oppervlakten.
- Als het netsnoer beschadigd is, mag het alleen door **MEDISANA**, een geautoriseerde speciaalzaak of door een gekwalificeerde persoon vervangen worden. Om gevaren te vermijden stuurt u het toestel naar de serviceplaats voor herstel.
- Zet het apparaat voor het gebruik op een stabiele ondergrond zodat het niet kan omvallen.

1 Veiligheidsmaatregelen / 2 Wetenswaardigheden

- Raak nooit een apparaat aan dat in het water gevallen is. Trek meteen de stekker uit het stopcontact.
- Gebruik het apparaat niet, wanneer de watertank geen of te weinig vloeistof bevat.
- Gebruik geen etherische oliën (bijv. eucalyptus of menthol) deze kunnen het apparaat beschadigen.
- Zorg ervoor dat de ventielatatieopeningen aan de onderzijde van het instrument niet verstopt raken door stof en verontreinigingen.
- Schakel alle functies na het gebruik uit en trek de stekker uit het stopcontact.

voor onderhoud en reiniging

- U mag aan het apparaat enkel reinigingswerkzaamheden uitvoeren. Repareer het apparaat in het geval van storingen niet zelf, omdat hierdoor de garantie vervalt. Vraag uw vakhandel en laat de reparaties alleen door de **MEDISANA-Service** verrichten.
- Kinderen mogen het toestel niet schoonmaken of onderhouden, wanneer ze niet onder supervisie staan.
- Dompel het instrument niet onder in water of andere vloeistoffen.
- Indien er toch per ongeluk vocht in het instrument is binnengedrongen, koppel dan onmiddellijk het netsnoer los van de wandcontactdoos.
- Bewaar het apparaat in een droge omgeving.

2 Wetenswaardigheden

Hartelijk dank voor uw vertrouwen en van harte gelukgewenst!

Met de **AH 665** luchtbevochtiger heeft u een kwaliteitsproduct van **MEDISANA** aangeschaft. Voor een succesvol gebruik en een lange gebruiksduur van uw **MEDISANA** luchtbevochtiger **AH 665** bevelen wij aan de hieronder beschreven aanwijzingen voor het gebruik en voor het onderhoud zorgvuldig door te lezen.

2.1 Levering en verpakking

Gelieve eerst te controleren of het instrument volledig is en volledig vrij van beschadigingen is. In geval van twijfel neemt u het toestel niet in bedrijf en neemt u contact op met uw handelaar of uw servicepunt.

Bij de levering horen: • 1 **MEDISANA** luchtbevochtiger **AH 665**
• 1 reinigingsborstel • 1 handleiding • 1 Waterfilter (ingebouwd)

Het verpakkingsmateriaal kan opnieuw worden gebruikt of gerecycled. Zorg ervoor dat het gebruikte verpakkingsmateriaal bij de daarvoor bestemde afvalverwerking terecht komt. Indien u tijdens het uitpakken transportschade constateert, neem dan direct contact op met uw leverancier.



WAARSCHUWING Let er op dat het verpakkingsmateriaal niet in handen komt van kinderen. Zij kunnen er in stikken!

2 Wetenswaardigheden / Het Gebruik

NL

2.2 Ultrasonische technologie

Een te droge lucht in de ruimte verhoogt de vatbaarheid voor infecties en aandoeningen aan de luchtwegen en leidt tot vermoeidheid en concentratiemoelijkheden. Gezonde lucht dient een relatieve luchtvochtigheid van 40 à 55 % te hebben. De geluidsarme en energiebesparende ultrasonische technologie van de luchtbevochtiger verandert water door trillingen in zeer fijne nevel, die het vochtigheidsgehalte van de lucht verhoogt. Dit verbetert de luchtkwaliteit en voorkomt het uitdrogen van de slijm-vliezen en de huid. De capaciteit van het apparaat is berekend op een ruimte met een oppervlakte van max. 30 m². Met de knop van het bedieningspaneel **8** past u de mate van bevochtiging aan de grootte van de ruimte aan. Houd u beslist aan de reinigings- en onderhoudsaanwijzingen.



OPGELET Een te intensief gebruik kan tot oververzadiging van de ruimte lucht met vochtigheid leiden, die op de wanden, ramen en voorwerpen in de ruimte kan neerslaan. Controleer daarom regelmatig met een hygrometer, dat de waarde van de relatieve luchtvochtigheid niet hoger stijgt dan 55 %.

3 Het Gebruik



OPGELET Zorg ervoor dat de MEDISANA luchtbevochtiger op een voor vocht ongevoelig oppervlak gebruikt wordt en dat de bevochtiger niet kan omvallen. Vooral bij het gebruik met mineraalhoudend water / aroma-essence kan het tot afzettingen komen. De neveluitlaat **1** kan worden gedraaid. Let erop, dat de eruit komende damp niet op andere elektrische apparaten, meubels of wanden is gericht. Houd ten minste 2 m afstand.

3.1 Ingebruikneming

Voor de eerste ingebruikneming het apparaat een half uur aan de ruimtetemperatuur laten aanpassen, vooral als de buitentemperatuur onder 5 °C ligt.

Het wordt aanbevolen het apparaat bij een temperatuur tussen 5 en 40 °C te gebruiken, bij een relatieve luchtvochtigheid onder 80 %.

Gebruik geen water boven 40 °C.

Controleer de waterbak **10**; zorg ervoor dat deze leeg is.

3.2 Bijvullen en legen van de watertank

Haal de watertank **2** van het apparaat en draai hem om. Draai de afsluitdop **4** eruit. Spoel de watertank uit en vul deze vervolgens via de watervulopening **3** met max. 4,5 l drinkwater. Sluit de tank weer door de afsluitdop **4** er weer in te draaien. Draai de watertank om en plaats hem weer op het apparaat, zodat hij hoorbaar vastklikt. Zet de neveluitlaat **1** in de opening bovenop de watertank. Transporteer het instrument niet, als de watertank gevuld is. Gooi het resterende water na gebruik weg en spoel de tank met vers drinkwater uit. Voor hernieuwd gebruik vult u de tank met vers drinkwater. Als het uitgeschakelde instrument voor een langere periode buiten gebruik zal zijn, verwijder dan de watertank van het instrument en leeg deze.



OPGELET Gebruik voor het toestel alleen vers drinkwater. Bij hard kalkhoudend water is het ook mogelijk gedemineraliseerd water te gebruiken. Reinig het apparaat regelmatig en verwijder kalk en andere aanslag om zijn functie te behouden. Het toestel nooit gebruiken als de watertank leeg is!

3.3 Bediening

1. Steek de stekker in een stopcontact en schakel het apparaat in door op de ON/OFF-knop te drukken. De LED-indicatie **7** brandt gedurende 2 seconden en gaat daarna uit. Het toestel bevindt zich in de stand-by-modus.

2. **ON/OFF:** Met deze knop schakelt u het toestel aan en uit. Als u een keer op de knop ON/OFF drukt, wordt de indicatie geactiveerd, het toestel werkt met de laagste uitstoot van nevel. Tegelijkertijd begint de ventilatormotor te werken. Als u nog een keer op de knop ON/OFF drukt, worden alle functies uitgeschakeld en de indicatie gaat uit.
3. **PRESET:** Met deze knop kunt u een tijd selecteren, waarna het toestel automatisch wordt geactiveerd. Druk op deze knop, als het toestel in de stand-bymodus staat. Er kan een tijd tussen 1 en 24 uur worden ingesteld. De geselecteerde tijd wordt op het display van het bedieningspaneel **8** in stappen van minuten weergegeven. Nadat de ingestelde tijd is afgelopen, begint het toestel te werken. De starttijd (preset) kan met de timer worden gecombineerd.
4. **MIST:** Er kunnen 4 verschillende vermogensniveaus voor de neveluitstoot worden ingesteld, van Low (laag), Middle (middel), Strong (sterker) tot Highest (hoogst). De desbetreffende vermogens bedragen 13-16 W (L), 17-20 W (M), 21-24 W (S) tot 25-30 W (H). Het geselecteerde vermogensniveau wordt op het display 7 als lichtgrafiek weergegeven.
5. **TIMER:** Met deze knop kunt u een tijd selecteren, waarna het toestel automatisch wordt uitgeschakeld. Er kan een tijd tussen 1 en 24 uur worden ingesteld. 0 betekent wissen van alle instellingen. 3 seconden na invoer van uw instelling begint de tijd af te lopen. De aflopende tijd wordt in minuten weergegeven, afwisselend met de actuele vochtigheidsgraad in intervallen van 5 seconden, als een vochtigheidsgraad (humidistat) is ingesteld. De timer kan met de starttijd (preset) worden gecombineerd.
6. **HUMIDISTAT:** Met deze knop kan een gewenste graad van de relatieve luchtvochtigheid in een ruimte worden ingesteld, van 40 tot 95% in stappen van 5%. 0 betekent wissen van alle instellingen. 3 seconden na invoer van de instelling werkt de vochtigheidsregelaar. Deze stopt te werken, zodra de actuele luchtvochtigheid boven de ingestelde waarde komt. De ventilatormotor loopt nog 5 minuten na. Zodra de actuele luchtvochtigheid 2% onder de ingestelde waarde valt, begint de vochtigheidsregelaar opnieuw te werken. De actuele vochtigheidsgraad wordt op het display weergegeven, in intervallen van 5 seconden afwisselend met de afgelopen tijd, als de timer is ingesteld.
7. **ANION:** Druk op de knop ANION als het toestel in de stand-bymodus staat en instellingen voor de vochtigheidsregelaar zijn uitgevoerd. De luchtreinigingsfunctie (ionisatie) wordt ingeschakeld. Tegelijkertijd begint de ventilatormotor te werken. Druk opnieuw op toets ANION om de luchtreinigingsfunctie uit te schakelen. De ventilatormotor loopt verder, zolang de vochtigheidsregelaar actief is.
8. **Beveiliging bij lege tank:** Zodra de tank leeg loopt, gaat **Waterless** ("Tank is leeg") branden. Het toestel schakelt wordt automatisch uitgeschakeld. Bovendien worden instellingen voor **timer** en **humidistat** (vochtigheidsregelaar) gewist. Er moet water worden bijgevoerd, daarna kunnen opnieuw instellingen van de functies worden uitgevoerd.

3.4 Fouten en het verhelpen ervan

- *Apparaat kan niet worden ingeschakeld (LED is niet verlicht):* Stekker erin steken; Stroomcircuit, wandcontactdoos en zekering controleren.
- *Geen damp (LED brandt rood):* Watertank vullen.
- *Geen waternevel, hoewel tank vol is:* Nevelintensiteit verhogen; Apparaat op een vlak oppervlak zetten; Vernevelaar en detector met bijgeleverde borstel reinigen en tank met schoon water vullen; Het apparaat met schoon water omspoelen.
- *Witte aanslag:* Schoon water gebruiken of tenminste 1/2 gedistilleerd water / 1/2 vers leidingwater. Indien een fout volgens de beschrijving niet is te verhelpen, moet u contact op nemen met uw servicecenter.

3.5 Gebruiksduur

Bij maximale instelling (bij 300 ml/h) en gevuld met 4500 ml water bedraagt de gebruiksduur ca. 15 uur.

4.1 Reiniging en onderhoud

- Bij dagelijks gebruik raden wij u aan, het apparaat tenminste om de drie dagen grondig te reinigen. Reinig het apparaat ook voor en na een periode, waarin het apparaat niet wordt gebruikt.
- Koppel het netsnoer los van de wandcontactdoos en schakel het instrument uit voordat u het reinigt.
- Haal de watertank van het apparaat en maak hem leeg.
- Reinig het apparaat van buiten met een vochtig, zacht doekje.
- Gebruik voor de reiniging geen bijtende of schurende reinigingsmiddelen, omdat deze het oppervlak aantasten en de verneveling verminderen.
- De watertank kunt u met heet water (>65 °C) of een alcoholoplossing van ten minste 75 % grondig uitspoelen. De vernevelaar kamer reinigt u door middel van een in alcohol gedrenkt doekje en een wattenstaafje. Let u op, dat er geen water in het inwendige van het apparaat komt.
- De ultrasoondetector is het meest kwetsbare onderdeel van het apparaat. Het is belangrijk, dat hij schoon is en met zorg wordt behandeld. Gebruik de bijgeleverde borstel om de sporen van aanslag en smerige delen te verwijderen. Gebruik voor het reinigen van de ultrasoondetector beslist geen metalen hulpmiddelen.
- Verwijder, als u het instrument voor een langere periode niet gaat gebruiken, waterresten uit de watertank en veeg het instrument droog.
- Spoel het filter bij de reiniging van het apparaat af onder helder water. Als het apparaat langdurig niet wordt gebruikt, berg het filter dan apart op zodat het kan drogen.
- Bewaar het apparaat op een droge, koele plaats, het beste in de originele verpakking.
- Bewaar de afsluitdop van de onderkant van de watertank los, om het vastplakken of vast gaan zitten van de afdichtingsmanchet te vermijden.

4.2 Waterfilter / Ontkalken

Waterfilter

De luchtbevochtiger AH 665 is met een waterfilter uitgerust. Dit filter werkt ondersteunend bij de reiniging en het demineraliseren van water. Afhankelijk van het gebruikte water moet het filter bij dagelijks gebruik van het apparaat minstens 1 x maandelijks worden vervangen.

Doe dit als volgt: Schroef de deksel van de watertank en draai het filter linksom uit de deksel. Draai het nieuwe filter in omgekeerde richting weer in de deksel.

Ontkalken

Bij gebruik van hard water of water met een hoog gehalte aan mineralen moet het apparaat regelmatig worden ontkalkt. Ontkalken alleen met zuiver citroenzuur (poederpreparaat van de drogist)! Geen vloeibaar ontkalkingsmiddel, geen ontkalkingstabletten en geen azijn gebruiken!

- Apparaat (tank en behuizing) compleet legen.
Let op dat er geen vloeistof in de luchtuitlaatopening van het onderdeel loopt.
- 4 eetlepels (ca. 100g) zuiver citroenzuur in de tank doen en met 2000ml water van 60 °C vullen. Tank dichtschroeven en zacht schudden, tot de citroenzuurpoeder is opgelost.
- Tank op de behuizing plaatsen. **APPARAAT NIET INSCHAKELEN!**
- Ontkalkingsoplossing in de tank/het apparaat laten afkoelen (minstens 3 uur).
- Tank van het apparaat nemen met geschikte borstel (vlakke borstel of vergelijkbaar) binnenkant en nevelschicht nawrijven. Tankinhoud uitgieten en tank met schoon water naspoelen.
- Behuizing uitgieten. Let op dat er geen vloeistof in de luchtuitlaatopening komt. Hardnekkige kalkvlekken met de meegeleverde borstel, een doek of wattenstaafjes verwijderen. Wees voorzichtig in het bereik van het ultrasone element!
- De behuizing met schoon water naspoelen (let op dat er geen vloeistof in de luchtuitlaatopening van de behuizing loopt).

4.3 Afvalbeheer



Dit apparaat mag niet samen met het huishoudelijk afval worden aangeboden. Iedere consument is verplicht, alle elektrische of elektronische apparaten, ongeacht of die schadelijke stoffen bevatten of niet, bij een milieudepot in zijn stad of bij de handelaar af te geven, zodat ze op een milieuvriendelijke manier kunnen worden verwijderd. Wendt u zich betreffende het afvalbeheer tot uw gemeente of handelaar.

4.4 Technische specificaties

| | | |
|-------------------------------|---|--|
| Benaming en model | : | MEDISANA luchtbevochtiger AH 665 |
| Stroomvoorzorging | : | 220 - 240 V~, 50/60Hz, Beschermingsklasse II |
| Vermogen | : | ca. 30 W |
| Tankinhoud | : | ca. 4,5 l |
| Capaciteit van de vernevelaar | : | maximaal ca. 300 ml/h |
| Afmetingen B x H x D | : | ca. 24 x 17 x 36 cm |
| Gewicht | : | ca. 1,3 kg |
| Opbergcondities | : | schoon en droog |
| Artikel-nummer | : | 60068 |
| EAN-nummer | : | 40 15588 600685 |
| Accessoires | : | 2-delig vervangingswaterfilter Art.-Nr. 60069 / EAN 40 15588 600692 |



In het kader van onze voortdurende inspanningen naar verbeteringen, behouden wij ons het recht voor om qua vormgeving en op technisch gebied veranderingen aan ons product door te voeren.

De actuele versie van deze gebruiksaanwijzing vindt u op www.medisana.com

4.5 Garantie en reparatievoorwaarden

Wendt u zich voor garantiegevallen altijd tot uw leverancier of tot onze klantendienst. Moet u het apparaat opsturen, stuur het dan samen met de klacht en een kopie van de aankoopbon naar onze klantendienst.

Voor garantie gelden de volgende voorwaarden:

1. Voor de producten van **MEDISANA** geldt een garantietermijn van drie jaar vanaf de datum van aankoop. Deze kan door middel van de verkoopbon of factuur worden aangetoond.
2. Alle klachten, die het gevolg zijn van materiaal- en/of fabricagefouten worden binnen de garantietermijn kosteloos verholpen.
3. Een geval van garantie leidt niet tot automatische verlenging van de garantietermijn, noch voor het apparaat zelf noch voor de vervangbare onderdelen.
4. Uitgesloten van garantie zijn:
 - a. Alle schade die ontstaan is door ondeskundige behandeling, b.v. het niet op de juiste wijze volgen van de gebruiksaanwijzing.
 - b. Beschadigingen, die zijn ontstaan door reparaties door de koper of een ander onbevoegd persoon.
 - c. Transportschade, die is ontstaan op weg van de verkoper naar de gebruiker of tijdens het opsturen naar de klantendienst.
 - d. Toebehoren, die onderhevig zijn aan slijtage.
5. De fabrikant neemt geen verantwoordelijkheid voor directe of indirecte vervolgschade die door het apparaat veroorzaakt wordt. Ook niet als de schade aan het apparaat als garantiegeval erkend is.



Jagenbergstraße 19 • 41468 NEUSS • DUITSLAND
E-Mail: info@medisana.de • Internet: www.medisana.de

Het serviceadres vindt u op het afzonderlijk bijgevoegde blad.