



LANAFORM

HEALTH

Wake-Up Scents

SCENTED SUNRISE & SUNSET SIMULATOR



SUNRISE AND SUNSET SIMULATOR



DIFFUSION OF ESSENTIAL OILS



2 DIFFERENT ALARM TIMES



ATMOSPHERIC LIGHTS



16 FM RADIO STATIONS



6 SOUNDS FROM THE WORLD OF NATURE



SIMULATEUR D'AUBE OLFACTIF

GEURENDE DAGERAADSIMULATOR

AROMA-MORGENDÄMMERUNGSSIMULATOR

SIMULATORE D'ALBA OLFATTIVO

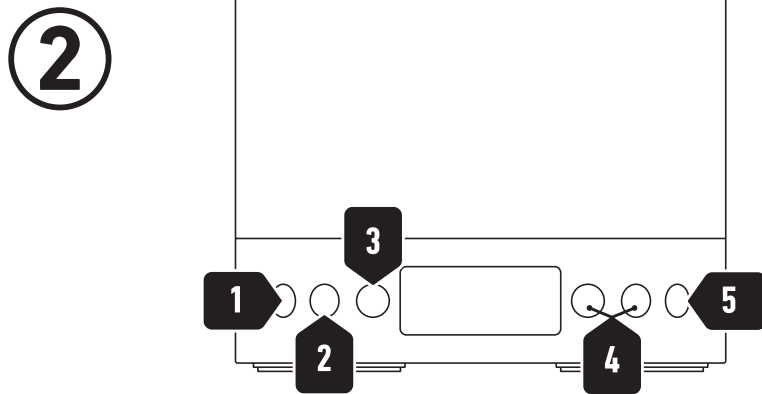
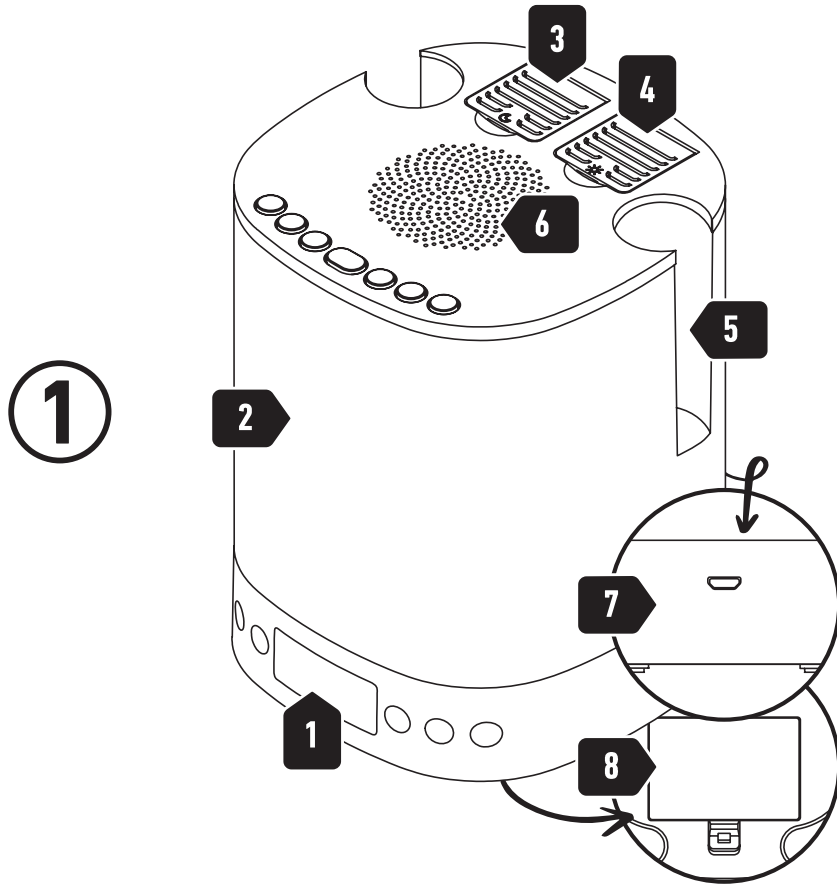

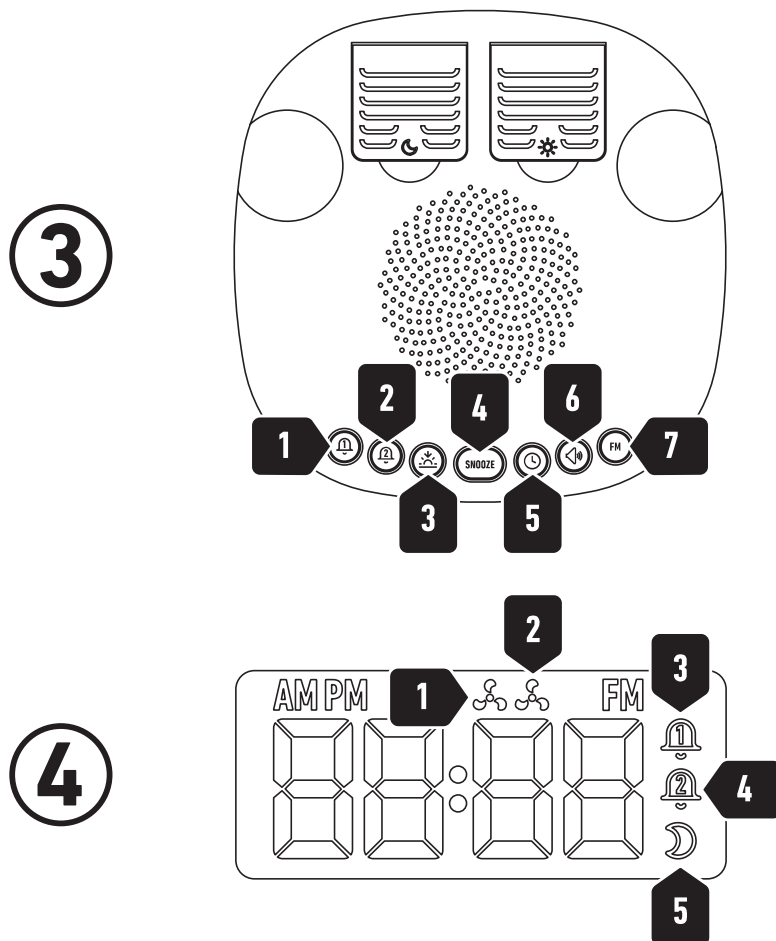

EN	<u>Description of the device</u>	06
FR	<u>Description de l'appareil</u>	16
NL	<u>Beschrijving van het apparaat</u>	26
DE	<u>Beschreibung des Geräts</u>	36
IT	<u>Descrizione dell'apparecchio</u>	46
CS	<u>Popis přístroje</u>	56
SK	<u>Opis prístroja</u>	64
SL	<u>Opis naprave</u>	73
HR	<u>Opis uređaja</u>	82
SV	<u>Beskrivning av apparaten</u>	91

Toutes les garanties implicites d'aptitude du produit sont limitées à une période de deux années à compter de la date d'achat initiale pour autant qu'une copie de la preuve d'achat puisse être présentée.

Dès réception, LANAFORM réparera ou remplacera, suivant le cas,

vosre appareil et vous le renverra. La garantie n'est effectuée que par le biais du Centre Service de LANAFORM. Toute activité d'entretien de ce produit confiée à toute personne autre que le Centre Service de LANAFORM annule la présente garantie.

NEDERLANDS

INHOUD VAN DE VERPAKKING

- 1 Wake-Up Scents
- 10 wolvilten
- 1 USB-oplaadkabel
- 1 adapter
- 1 handleiding

VOORZORGS- MAATREGELEN

▲ Lees alle instructies vóór ingebruikname van uw apparaat, in het bijzonder deze essentiële veiligheidsvoorschriften.

 Foto's en andere weergaven van het product in deze handleiding en op de verpakking zijn zo getrouw mogelijk bedoeld maar kunnen geen perfecte gelijkenis met het product verzekeren.

▲ Waarschuwing

Steek de USB-kabel niet in het stopcontact of verwijder hem niet met natte handen.

Als de USB-kabel beschadigd is, dan moet hij vervangen worden door een gelijkaardige USB-kabel die verkrijgbaar is bij de leverancier of zijn klantendienst.

▲ Opgelet

Gebruik dit apparaat alleen voor de toepassing die in deze handleiding is omschreven.

Dit apparaat mag niet worden gebruikt door personen, inclusief kinderen, met een fysieke, zintuiglijke of mentale handicap of door personen met gebrek aan ervaring of kennis, tenzij zij onder toezicht staan of instructies hebben ontvangen over het gebruik van het apparaat van iemand die voor hun veiligheid instaat. Zorg ervoor dat kinderen niet met het apparaat spelen.

Controleer voordat u het apparaat aansluit op het stroomnet, of de spanning op het typeplaatje overeenstemt met de lokale spanning.

Gebruik geen accessoires die niet aanbevolen zijn door Lanaform of die niet met het apparaat zijn meegeleverd.

Het is verboden om wijzigingen aan het apparaat aan te brengen.

Als het snoer beschadigd is, moet het worden vervangen door een gelijkaardig snoer dat verkrijgbaar is bij de leverancier of diens klantenservice.

Gebruik het apparaat niet als de voedingsingang beschadigd is, als het niet correct werkt, als het op de grond is gevallen, beschadigd is of in water is terechtgekomen. Laat het apparaat in dergelijke gevallen nakijken en herstellen door de leverancier of diens klantenservice.

Probeer nooit een in het water gevallen apparaat te nemen. Trek onmiddellijk de stekker of voedingsblok uit het stopcontact.

Hou het verpakkingsmateriaal buiten het bereik van kinderen (verstikkingsgevaar).

Zorg ervoor dat niemand over het snoer kan struikelen.

Gebruik het snoer niet als handgreep of om het apparaat te dragen.

Verwijder altijd de stekker uit het stopcontact vooraleer u het apparaat gaat reinigen.

Houd de stroomkabel uit de buurt van warme oppervlakken.

Laat niets vallen in de openingen en plaats er geen voorwerpen in.

Gebruik het apparaat niet in een vochtige omgeving (een badkamer, dicht bij een douche enz.).

Gebruik het apparaat niet onder een deken of kussen. Overmatige hitte kan leiden tot brand, een elektrische schok of letsel.

Stel het apparaat niet bloot aan rechtstreeks zonlicht of extreme temperaturen.

▲ Aanvullende informatie in verband met het gebruik van essentiële oliën

Voordat u etherische oliën gebruikt, moet u zich informeren over de schadelijke gevolgen voor de gezondheid die dergelijke producten kunnen hebben.

Gebruik altijd etherische oliën van goede kwaliteit: puur en 100% natuurlijk, ontwikkeld voor verspreiding. Gebruik ze voorzichtig en met mate. Neem de aanwijzingen en waarschuwingen op de verpakkingen van etherische oliën in acht, met extra aandacht voor het volgende:

- Het gebruik van etherische oliën is verboden voor zwangere vrouwen en personen met epilepsie, astma of een allergie, voor personen met

hartproblemen of ernstige ziekten.

- In een babykamer (-3 jaar) mogen etherische oliën niet langer dan 10 minuten worden gebruikt en alleen wanneer de baby niet in de kamer aanwezig is.

Zorg dat kinderen en minderjarigen niet met het apparaat spelen en het niet gebruiken.

Enkele druppels (maximaal 3-4) etherische olie volstaan om een goede werking van het apparaat en de verspreiding van de geur te verzekeren. Overmatig gebruik van etherische oliën kan het apparaat beschadigen.

Gelieve een wolvilt te plaatsen in de koker alvorens de druppels etherische olie toe te voegen.

Lanaform kan niet aansprakelijk worden gesteld voor incidentele schade als gevolg van gebruik dat in strijd is met de voorschriften in deze handleiding.

PRESENTATIE

Hartelijk dank voor uw aankoop van de Wake-Up Scents van Lanaform. Deze multifunctionele wekker zal u helpen om uw ochtend beter door te komen en uw







dag goed te starten. Met een dageraadsimulator en verspreiding van etherische oliën zal opstaan u nog nooit zo gemakkelijk geleken hebben. Hetzelfde geldt voor uw avonden; geniet van een schemersimulator en een kalmerende geur om uw gedachten tot rust te brengen en vreedzaam in slaap te vallen.

Beschrijving van het apparaat 2





Het apparaat 1

- 1 LCD-scherm
- 2 Lichtoppervlak
- 3 Koker woluilt ochtend
- 4 Koker woluilt avond
- 5 Plaatsen voor een flesje etherische olie
- 6 Audio-uitgang
- 7 Stekker van de netstroomadapter
- 8 Batterijvak

De voorkant 2

- 1  Toets licht
- 2  Toets verspreiding van etherische olie
- 3  Toets muziek
- 4 Toets  en 
- 5  Toets schermverlichting

De bovenkant 3

- 1  Toets instelling alarm 1
- 2  Toets instelling alarm 2
- 3  Toets instelling schemerlicht
- 4  Toets snooze
- 5  Toets instelling van de tijd
- 6  Toets instelling volume
- 7  Toets radio

Display 4

- 1 Ochtendverspreiding geactiveerd
- 2 Avondverspreiding geactiveerd
- 3 Alarm 1 geactiveerd
- 4 Alarm 2 geactiveerd
- 5 Schemerlicht geactiveerd

Gebruiksomgeving

Plaats het apparaat altijd op een hard en vlak oppervlak in uw huis. Houd het uit de buurt van warmtebronnen zoals kachels of radiatoren.

Installatie van de Wake-Up Scents

- 1 Verwijder de verpakking.
- 2 Controleer of alle onderdelen zijn meegeleverd.
- 3 Controleer of het apparaat, de netstroomadapter en het snoer niet zijn beschadigd.

- 4 Verwijder de klep van het batterijvak ① ② op de onderkant van het apparaat en plaats de batterijen (3 × AAA-batterijen, niet-inbegrepen), met inachtneming van de polariteit. De batterijen doen dienst als noodvoeding voor het geval er een stroomonderbreking voorvalt.
 - 5 Plaats het apparaat op een stabiele en vlakke ondergrond op ± 30 cm van uw hoofd, bijvoorbeeld op een nachtkastje.
 - 6 Sluit de netstroomadapter aan op een aangepast stopcontact.
- 2 Om de uren te wijzigen, gebruikt u de toetsen ⊕ en ⊖.
 - 3 Druk op de toets ⌚ eenmaal om over te schakelen op instelling van de minuten. Verander de cijfers met de toetsen ⊕ en ⊖.
 - 4 Druk een tweede keer op de toets ⌚ om het uur te bevestigen.
 - 5 Als u de weergavemodus wilt wijzigen, drukt u opnieuw op de toets ⌚:
 - Eenmaal om de modus 12u te krijgen
 - Tweemaal om de modus 24u te krijgen

❗ U kunt het uur van uw apparaat op elk ogenblik wijzigen door de toets ⌚ ingedrukt te houden totdat de weergave van het uur knippert.

Instellen van de tijd

- 1 Tijdens het eerste gebruik of na een stroomonderbreking zult u het uur van uw apparaat moeten instellen. Zodra het apparaat is aangesloten op het stroomnet, knippert de weergave van het uur, waarna u het kunt instellen.

❗ Het apparaat is automatisch ingesteld in modus 12u, u moet eerst het uur instellen en vervolgens kiezen tussen de modus 12u en 24u.

Instelling van de lichtintensiteit van het LCD-scherm

U kunt twee lichtsterktes kiezen voor het scherm ofwel het licht doven.

Dat laatste is automatisch ingesteld op de hoogste intensiteit.



- 1 Om de verlichting uit te schakelen, drukt u eenmaal op de toets ●.







- Om de laagste intensiteit te hebben, drukt u een tweede keer op de toets .



 De cijfers zijn nu verstelbaar oranje verlicht, zodat u niet wordt gestoord als u in slaap valt, noch tijdens uw slaap.

Instelling van een alarm

U kunt twee verschillende wekuren instellen.

Wanneer u een alarm instelt ( of ) , wordt de etherische olie automatisch verspreid via de wolvlit 'ochtend'. Gelieve dus 3 à 4 druppels van uw favoriete etherische olie op dit wolvlit te gieten.

- Om alarm 1 in te stellen houdt u de toets  ingedrukt totdat de uurweergave knippert.
- Om alarm 2 in te stellen houdt u de toets  ingedrukt totdat de uurweergave knippert.
- Gebruik de toetsen  en  om het uur van het alarm te wijzigen.
- Druk op de toets  of  om over te gaan op de

instelling van de minuten en gebruik de toetsen  en  om de minuten van het alarm te wijzigen.

- Vervolgens kunt u een van de voorgestelde modi kiezen:



 **Classic Morning:**
radio of natuurgeluiden + dageraadsimulator



 **Lazy Morning:**
dageraadsimulator + verspreiding van etherische oliën

 **Tonic Morning:**
radio of natuurgeluiden + dageraadsimulator + verspreiding van etherische oliën

Als u de modus  **Classic Morning** of  **Tonic Morning** kiest:

Vervolgens kunt u het natuurgeluid of de radio selecteren, volgens uw wens. De opties 1 tot 6 komen overeen met natuurgeluiden en optie 7 met de radio.

- Druk op de toets . Kies het geluid waarmee u wakker wilt worden door te drukken op de toetsen  en .

- 2 Om uw keuze te bevestigen, drukt u opnieuw op de toets .
- 3 Om het volume van het geluidssignaal te bepalen, drukt u op de toets  en u maakt uw keuze met de toetsen \oplus en \ominus .

i Om de radiozender waarmee u wakker wilt worden te configureren en te kiezen, leest u de paragraaf 'Radio beluisteren'.

Snooze-functie

Wanneer het alarm weerklinkt, kunt u het tijdelijk uitschakelen door op gelijk welke toets bovenaan op het apparaat te drukken. Na 5 minuten zal het geluid opnieuw weerklinken dan.

Functie dage-raadsimulator

De dageraadsimulator wordt automatisch geactiveerd 30 minuten voordat het alarm wordt ingeschakeld. Het ledlicht wordt geleidelijk steeds intenser tot het uur waarop u opstaat.



Wanneer het alarm om op te staan weerklinkt, kunt u uw wekker uitschakelen door op

gelijk welke toets te drukken op de onderkant van het apparaat.

Functie schemeringsimulator

De schemeringsimulator wordt automatisch geactiveerd minuten vóór het uur waarop u gaat slapen. U hebt dan eerst 15 minuten lang wit licht en vervolgens begint de zonsondergang.

De verspreiding van etherische oliën van de wolvlit 'avond' wordt automatisch geactiveerd, 30 minuten vóór het uur waarop u gaat slapen. U kunt de verspreiding op elk ogenblik stopzetten door op de toets  te drukken. Zo niet wordt de verspreiding automatisch uitgeschakeld op het uur dat geprogrammeerd is voor het slapengaan.

- 1 Om het uur van het slapengaan te programmeren houdt u de toets  ingedrukt totdat de uurweergave knippert.
- 2 Gebruik de toetsen \oplus en \ominus om het gewenste uur te definiëren.
- 3 Druk een tweede keer op de toets  eenmaal om over te schakelen op instelling van de minuten.

- 4 Gebruik de toetsen ⊕ en ⊖ om de gewenste minuten te definiëren.
- 5 Druk een derde keer op de toets ☀ om het uur van het slapengaan te bevestigen.

i Het uur dat u hebt geprogrammeerd als uur voor het slapengaan, is het uur waarop de schemeringssimulator automatisch uitdooft.

Functie verspreiding van etherische oliën

De Wake-Up Scents biedt u de mogelijkheid om op elk ogenblik etherische oliën te verspreiden. U hoeft alleen maar een wolvilt te plaatsen in de koker van uw keuze en er 3 à 4 druppels etherische olie van uw keuze bij te voegen. Als u van etherische oliën wenst te veranderen, moet u er goed op letten om een nieuwe wolvilt te plaatsen.

- 1 Om de verspreiding van etherische olie te activeren, drukt u op de toets Ô, dan wordt de olie die gebruikt is op het wolvilt 'ochtend' automatisch verspreid.
- 2 Als u de olie van het wolvilt 'avond' wilt verspreiden,

drukt u een tweede keer op de toets Ô.

- 3 Om de verspreiding te stoppen, drukt u een derde keer op de toets Ô.

Functie bedlamp en sfeerlicht

Om de bedlamp (wit licht) te activeren drukt u eenmaal op de toets ☀. U kunt de lichtintensiteit aanpassen met de toetsen ⊕ en ⊖.

Om het sfeerlicht te activeren drukt u een tweede keer op de toets ☀. De ledlampen veranderen dan automatisch van kleur. Druk een derde keer op de lichtknop voor een vaste kleur.

U kunt kiezen tussen de zes sfeerlichten met de toetsen ⊕ en ⊖:

- Wheat: Tarwe
- Lemon: Citroen
- Peach: Perzik
- Mint: Munt
- Azure: Azuurblauw
- Lavender: Lavendel

Radiofunctie

- 1 Drukt op de toets ^{FM} om die in te schakelen.
- 2 Om automatisch naar zenders te zoeken, houdt u de toets ^{FM} 3 seconden

ingedrukt en laat u die dan weer los. Het apparaat begint naar zenders te zoeken en slaat ze automatisch op.

- 3 Zodra de zenders zijn opgeslagen, kunt u de gewenste zender kiezen door de toetsen ⊕ en ⊖ ingedrukt te houden.
- 4 Als u manueel een radiozender wilt zoeken, kunt u dat doen door gewoonweg de toetsen ⊕ en ⊖ in te drukken.
- 5 Om de radio uit te schakelen drukt u op de toets **FM**.

i De zender die u hebt gekozen, is de zender waarmee u wakker wordt als u kiest voor modus **FM1** of **FM3** met de radio.

ONDERHOUD

Zorg ervoor dat er geen vloeistof in het apparaat komt. Als dat toch zou gebeuren, gebruikt u het apparaat pas weer wanneer het volledig is gedroogd.

Dompel het apparaat en de netstroomadapter nooit onder in water of andere vloeistoffen.

Bescherm het apparaat tegen schokken, vochtigheid, stof, chemische producten, hoge temperatuurschommelingen of warmtebronnen te dichtbij (oven, radiator, enz.).

Reinig het apparaat met een zachte en droge doek.

Gebruik geen schurende schoonmaakmiddelen.

Vervang de batterijen altijd op tijd en gebruik batterijen van hetzelfde type.

Gebruik geen herlaadbare batterijen.

Lekkende batterijen kunnen het apparaat beschadigen. Neem de batterijen uit het batterijvak als u het apparaat gedurende een lange periode niet gebruikt.

Versleten of beschadigde batterijen kunnen huidirritaties veroorzaken. Draag geschikte beschermende handschoenen.

OPBERGEN

Bewaar het apparaat op een droge en koele plaats, buiten het bereik van kinderen.

DIAGNOSE

Probeer het apparaat niet zelf te repareren of te openen wan-

neer het defect is, maar breng het naar de leverancier.

TECHNISCHE GEGEVENS

Naam en Model:
Wake-Up Scents LA190202

Bedrijfsspanning: 5V DC

Type batterij:
3 × AAA (niet meegeleverd)

Afmetingen van het product:
12,1 × 12,1 × 15,2 cm



ADVIES MET BETREKKING TOT AFVALVERWIJDERING

De verpakking bestaat volledig uit materialen die onschadelijk zijn voor het milieu en die naar het sorteercentrum van uw gemeente gebracht kunnen worden om als secundaire grondstoffen gebruikt te worden. Het karton mag in de papierbak. De folieverpakking moet naar het sorteer- en recyclingcentrum van uw gemeente gebracht worden.

Wanneer u uw apparaat niet meer gebruikt, ontdoe u er dan van op milieuvriendelijke wijze en in overeenstemming met de wettelijke voorschriften.

BEPERKTE GARANTIE

LANAFORM garandeert dat dit product op de datum van aankoop geen materiaal- of fabricagefouten bezit. Deze garantie blijft geldig gedurende een periode van twee jaar, met uitzondering van de onderstaande bepalingen.

De garantie van LANAFORM dekt geen schade ten gevolge van normale slijtage van het product. De garantie op een product van LANAFORM biedt ook geen dekking tegen schade als gevolg van misbruik, oneigenlijk of verkeerd gebruik, ongelukken, bevestiging van niet-toegestane accessoires, aan het product aangebrachte wijzigingen of andere omstandigheden, van welke aard dan ook, waarover LANAFORM geen controle heeft.

LANAFORM is niet aansprakelijk voor enige vorm van bijkomende, bijzondere of gevolgschade.

Alle impliciete garanties van geschiktheid voor een bepaald doel van het product zijn beperkt tot een periode van twee jaar vanaf de oorspronkelijke aankoopdatum op vertoning van het aankoopbewijs.

Na ontvangst zal LANAFORM uw apparaat naar gelang het geval repareren of vervangen en naar u

terugsturen. De garantie is alleen geldig via het servicecenter van LANAFORM. Deze garantie wordt ongeldig wanneer het onderhoud

van dit product aan iemand anders dan het servicecenter van LANAFORM wordt toevertrouwd.

DEUTSCH

PACKUNGSINHALT

- 1 Wake-Up Scents
- 10 Filzunterlagen
- 1 USB-Ladekabel
- 1 Adapter
- 1 Bedienungsanleitung

SICHERHEITS- HINWEISE

▲ Lesen Sie bitte alle Anweisungen sorgfältig durch, bevor Sie Ihr Produkt verwenden. Insbesondere diese grundlegenden Sicherheitsanweisungen.

 Die Fotos und anderen Produktabbildungen in dieser Bedienungsanleitung und auf der Verpackung sollen eine möglichst genaue Wiedergabe des Produkts sein, können jedoch nicht perfekt mit dem Produkt übereinstimmen.

▲ Warnung

Das USB-Kabel nicht mit feuchten Händen anschließen oder trennen.

Falls das USB-Kabel beschädigt ist, muss es durch ein gleiches, beim Hersteller oder seinem Kundendienst erhältlich USB-Kabel ersetzt werden.

▲ Achtung

Dieses Gerät darf nur auf die in dieser Anleitung beschriebene Weise verwendet werden.