

VOORBEREIDINGEN / PRÉPARATION / VORBEREITUNG / PREPARATION

1

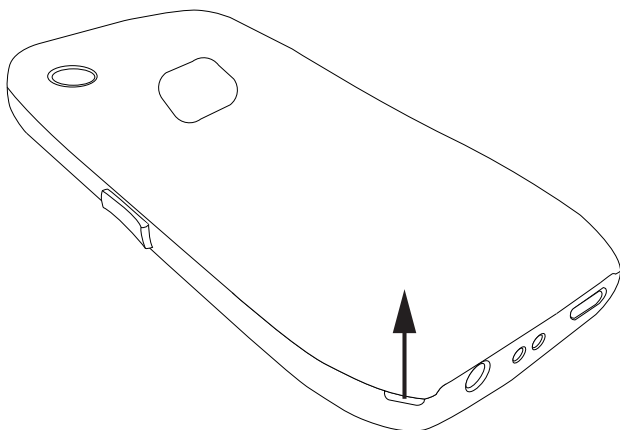

Haal met uw nagel via de inkeping de achterkant van het toetsel los

Utilisez votre ongle pour enlever l'arrière de la touche par l'encoche.

Entfernen Sie mit dem Nagel die Rückseite des Griffbrettes über die Kerbe.

Use your nail to remove the back of the fingerboard via the notch.

2

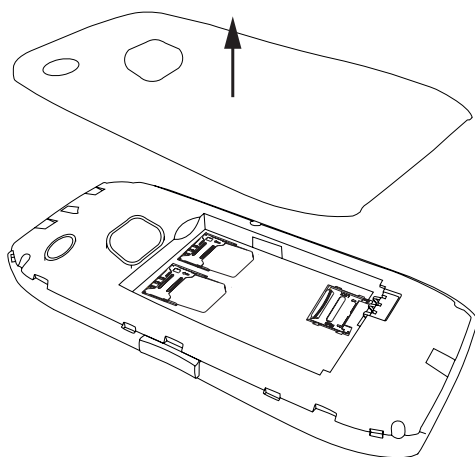

Haal de achterkant eraf

Retirer le couvercle arrière

Entfernen Sie die hintere Abdeckung

Remove the back cover

3

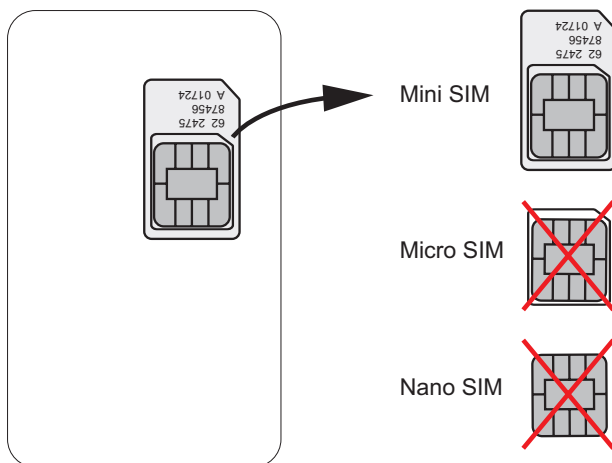

Kies het formaat Mini SIM

Choisissez la taille Mini SIM

Wählen Sie die Größe Mini SIM

Choose the size Mini SIM

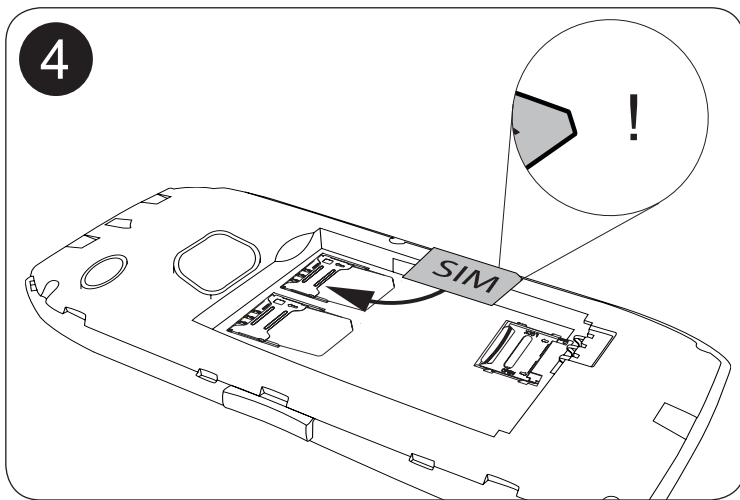

Schuif de Mini SIM-kaart onder het metalen beugeltje

Glissez la carte Mini SIM sous le support métallique

Schieben Sie die Mini-SIM-Karte unter die Metallhalterung.

Slide the Mini SIM card under the metal bracket

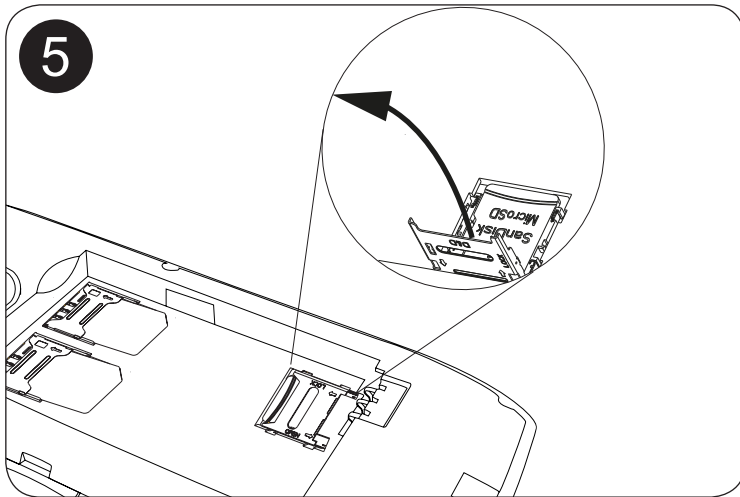

Voor extra foto-opslag: Open het klepje en plaats de SD-kaart met de metalen contacten naar onder

Pour plus d'espace de rangement : Ouvrez le couvercle et insérez la SD avec les contacts métalliques vers le bas.

Für zusätzlichen Stauraum: Öffnen Sie die Abdeckung und legen Sie die SD mit den Metallkontakten nach unten ein.

For extra storage: Open the cover and insert the SD with the metal contacts facing down

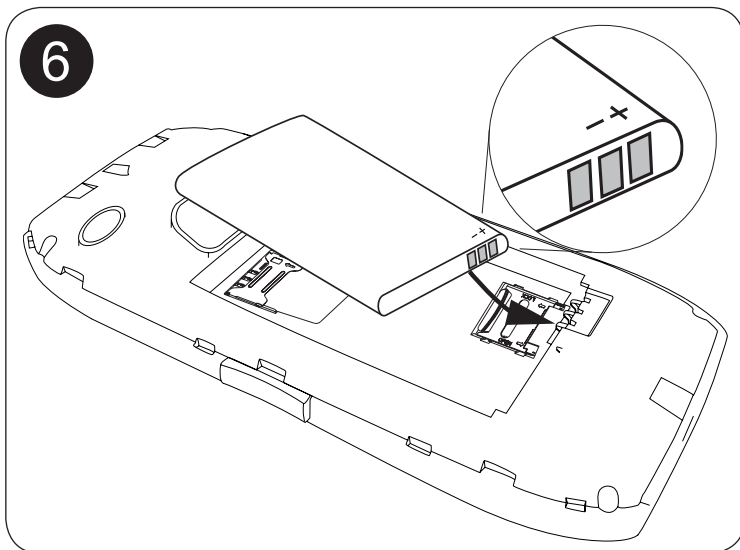

Plaats de batterij met + en - naar boven gericht

Insérez la batterie avec + et - vers le haut.

Setzen Sie den Akku mit + und - nach oben gerichtet ein.

Insert the battery with + and - facing up

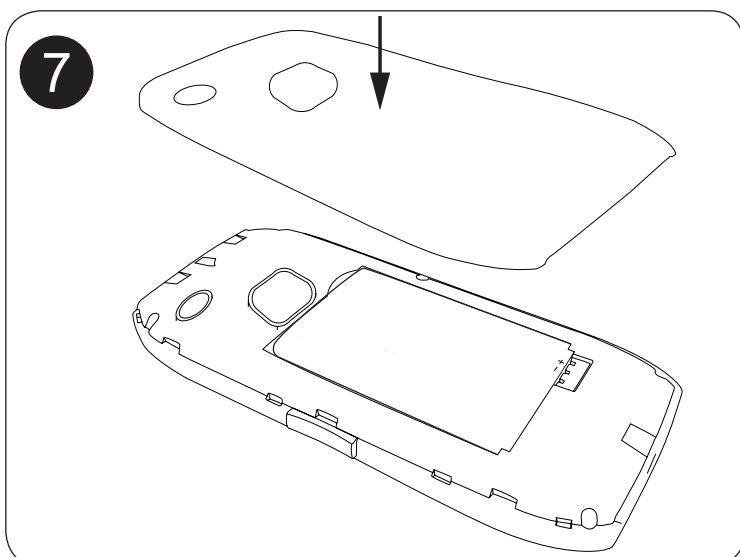

Plaats de achterkant weer terug op de telefoon

Remettez le couvercle arrière sur le téléphone.

Legen Sie die Rückseite wieder auf das Telefon.

Put the cover back on the phone

INSCHAKELEN / ALLUMER / EINSCHALTEN / POWER-ON

8

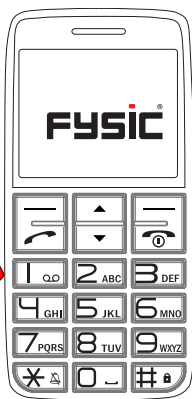

Houd de rode toets ingedrukt tot het Fysic logo verschijnt

Maintenez la touche rouge enfoncée jusqu'à ce que le logo Fysic apparaisse

Halten Sie die rote Taste gedrückt, bis Fysic erscheint

Hold the red key until the Fysic logo appears

Vaak is een SIM-kaart beveiligd met een 4 cijferige pincode. Geen pincode? Dan gaat u verder naar met instellen van de taal

Une carte SIM est souvent protégée par un code PIN à 4 chiffres. Pas de code PIN? Passez ensuite au réglage de la langue

Eine SIM-Karte wird oft mit einem 4-stelligen PIN-Code geschützt. Kein PIN-Code? Fahren Sie dann mit Sprache einstellen fort

A SIM is often protected with a 4-digit PIN code. No PIN? Then go to language setup



Toets met 0 t/m 9 de pincode in

Entrer le code avec 0-9

Geben Sie der Code mit 0-9

Enter the code with 0-9

Herhaal de vorige stap tot de code compleet is ingevoerd

Répéter l'étape précédente jusqu'à ce que le code soit entré complètement.

Wiederholen Sie den vorherigen Schritt, bis der Code vollständig eingegeben ist.

Repeat the previous step until code is entered completely

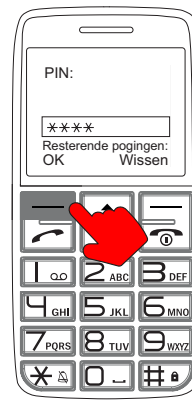

Druk op [OK]

Appuyez sur [OK]

Drücken das Taste [OK]

Press [OK]

Hierna kunt u de taal instellen

Ensuite, vous pouvez régler la langue

Jetzt können Sie die Sprache einstellen

Now you can set the language



Kies met het pijltje uw taal en druk op [OK]

Choisir une langue avec la flèche et appuyer sur [OK]

Wählen Sie mit den Pfeiltasten eine Sprache aus und drücken Sie [OK]

Choose a language with the arrows and press [OK]

Hierna kunt u de tijd en datum instellen

Ensuite, vous pouvez régler l'heure et la date

Jetzt können Sie die Uhrzeit + das Datum einstellen

Now you can set the time and date

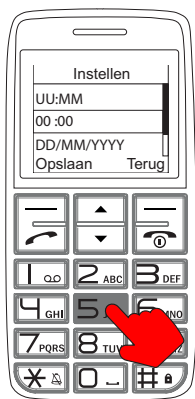

Voer met 0 t/m 9 de tijd in Druk op pijltje omlaag

Entrer l'heure avec 0-9 Appuyer la flèche vers le bas

Geben sie das Zeit mit 0-9 ein Pfeil nach unten drücken

Enter the time with 0-9 Press the arrow down-key

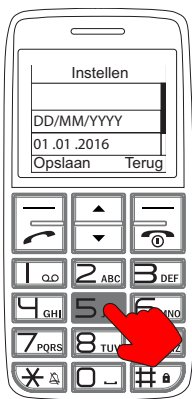

Voer met 0 t/m 9 de datum in

Entrer la date avec 0-9

Geben Sie das Datum mit 0-9 ein

Enter the date with 0-9

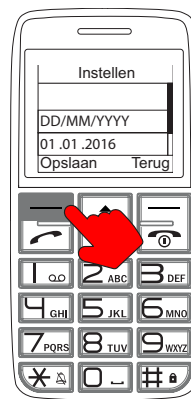

Druk op [Opslaan]

Appuyez sur [Sauvegarder]

Drücken das Taste [Speichern]

Press [Save]

ACCEPTERWEIGER OPROEP / ACCEPTÉ/ REFUSÉ APPEL / AKZEPTIER/ABLEHN ANRUF / ACCEPT/REFUSE CALL

9



Accepteren: Druk op de groene toets

Acceptez : Appuyez sur le cône vert

Akzeptieren: Drücken Sie den grünen Taste

Accept: Press the green key



Weigeren: Druk op de rode toets

Refusez : Appuyez sur le cône rouge

Ablehnen: Drücken Sie den roten Taste

Refuse: Press the red key

SLAAPSTAND / EN VEILLE / RUHE / STANDBY

10

Scherm wordt zwart? L'écran devient noir? Bildschirm wird schwarz? Screen turns black?

Druk 1x op elke toets Appuyez 1x sur une touche Ein Taste einmal drücken Press any key once

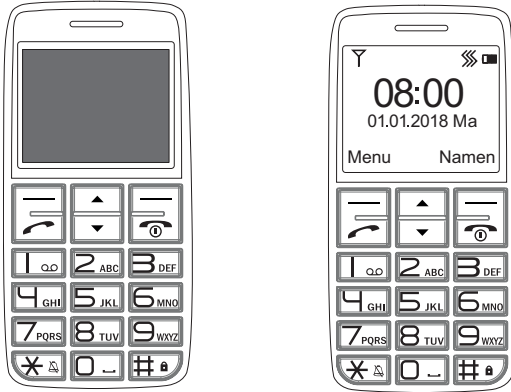

TERUG / RETOUR / ZURÜCK / RETURN

11

Ga naar het hoofdscherm met de rode knop. Revenez toujours à l'écran principal avec le bouton rouge. Kehren Sie immer mit der roten Taste zum Hauptbildschirm zurück. Always return to main screen with the red button.

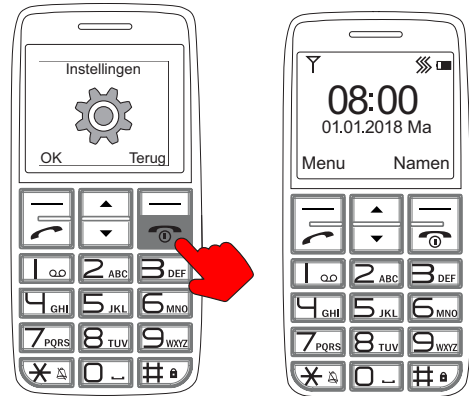

NAAM INVOEREN / ENTRER UN NOM / NAME EINGEBEN / INPUT NAME (EX. 'HANS')

12

2x [4GHI] = H

1x [2ABC] = A

2x [6MNO] = N

4x [7PQRS] = S

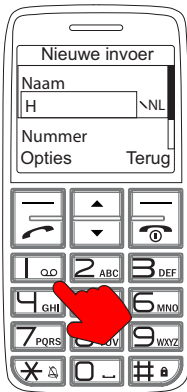

4
1x G
2x H
3x I

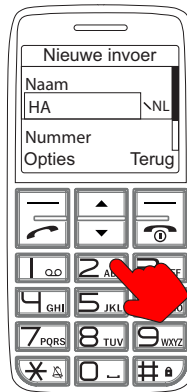

2
1x A
2x B
3x C

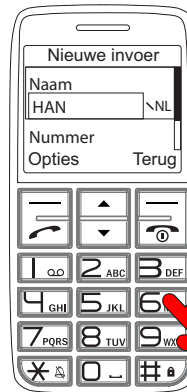

6
1x M
2x N
3x O

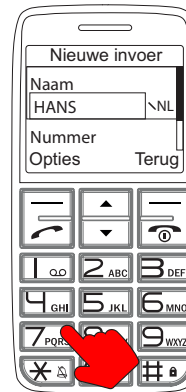

7
1x P
2x Q
3x R
4x S

CIJFERS INVOEREN / ENTRER LES CHIFFRES / ZAHLEN EINGEBEN / INPUT NUMBERS (EX. '0612')

13

1x [0_] = 0

1x [6MNO] = 6

1x [1] = 1

1x [2ABC] = 2

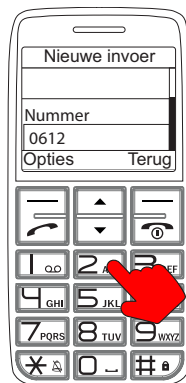
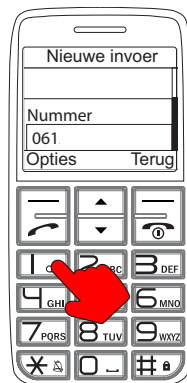
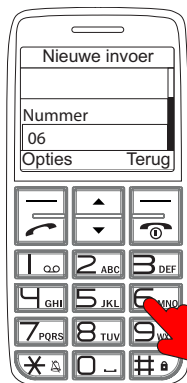
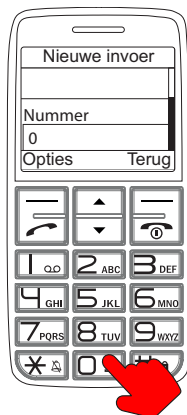

VOLUME AANPASSEN / RÉGLER LE VOLUME / LAUTSTÄRKE ANPASSEN / CHANGE VOLUME

14

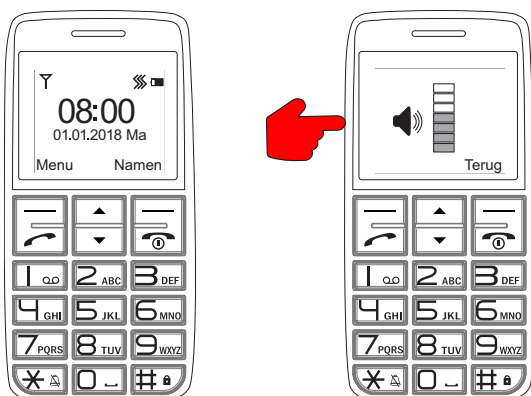

Druk op de pijltjes aan de linkerkzijde om het geluid harder of zachter te zetten, ook tijdens een gesprek.

Appuyez sur les flèches à gauche pour augmenter ou diminuer le volume, même pendant un appel.

Drücken Sie die Pfeile auf der linken Seite, um die Lautstärke zu erhöhen oder zu verringern, auch während eines Anrufs.

Press the arrows on the left to increase or decrease the volume, even during a call.

CONTACT TOEVOEGEN / AJOUTER CONTACT / KONTAKT HINZUFÜGEN / ADD CONTACT

15

Druk op [Namen]
Appuyez sur [Nom]
Drücken Sie [Namen]
Press [Names]



Ga met pijltje naar [Standaard contacten]
Appuyer un flèche sur [Répertoire]
Pfeil drücken zum [Herkömmliches]
Press arrow to select [Normal Phonebook]

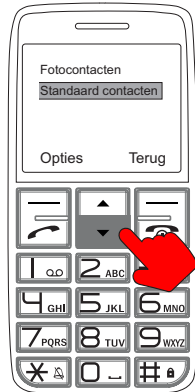

Druk op [OK]
Appuyez sur [Choisir]
Drücken Sie [OK]
Press [OK]

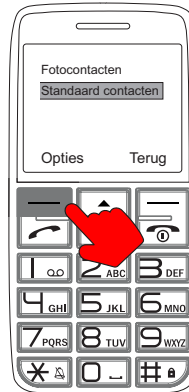

Ga met pijltje naar [Nieuw contact]
Appuyer un flèche sur [Ajouter nouveau]
Pfeil drücken zum [Neuen kontakt]
Press arrow to select [Add new contact]

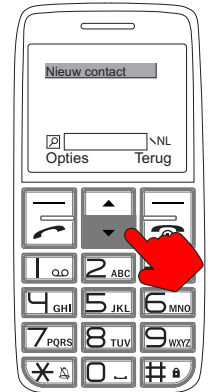

Druk op [Opties]
Appuyez sur [Options]
Drücken Sie [Optionen]
Press [Options]

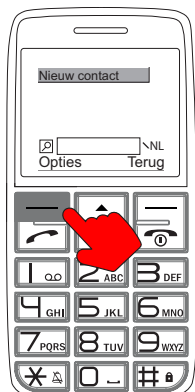

Druk op [OK]
Appuyez sur [Choisir]
Drücken Sie [OK]
Press [OK]



Kies met pijltje [Naar sim] of [Naar telefoon]
Choisir avec flèche [Vers SIM] ou [Vers téléphone]
Mit Pfeil wählen Sie [Zum Sim] oder [Zu Telefon]
Use arrow to select [to SIM] or [to Phone]



Druk op [OK]
Appuyez sur [Choisir]
Drücken Sie [OK]
Press [OK]



Voer de naam in.
Zie stap 12
Entrer le nom
Voir étape 12
Name eingeben
Sehe Schritt 12
Input name
See step 12

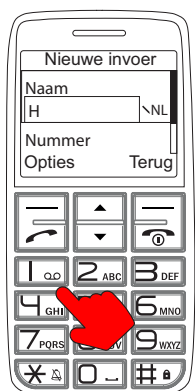

Druk op pijltje naar beneden
Appuyer le flèche en dessous
Pfeil nach unter drücken
Press arrow down

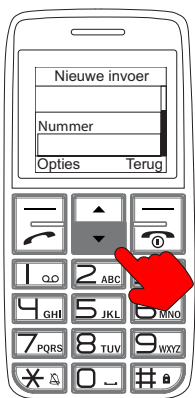

Voer het nummer in
Zie stap 13
Entrer le numéro
Voir étape 13
Nummer eingeben
Sehe Schritt 13
Input number
See step 13

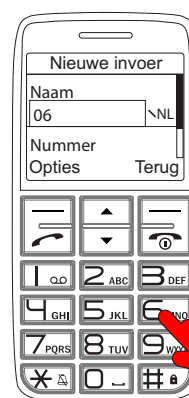

Druk op 2 x [Opties]
Appuyez 2x sur [Options]
Drücken Sie 2x [Optionen]
Press 2x [Options]

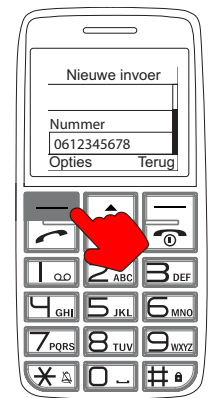

CONTACT BELLEN / APPELER UN CONTACT / KONTAKT ANRUFEN / CALL CONTACT

16

Druk op [Namen]
Appuyez sur [Nom]
Drücken Sie [Namen]
Press [Names]



Ga met pijltje naar een contact
Appuyer avec la flèche sur une contact
Pfeil drücken zum ein Kontakt
Press arrow to select a contact name

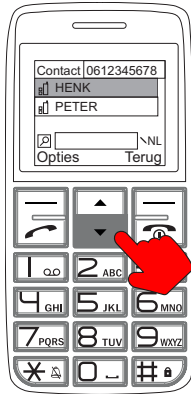

Druk op de groene toets
Appuyez sur le cône vert
Drücken Sie den grünen Taste
Press the green key



De telefoon gaat nu bellen
Le téléphone commence à appeler
Das Telefon beginnt zu telefonieren.
The phone starts calling now



Gesprek afbreken?
Druk [Afbreken]
Annuler un appel?
Appuyez [Annuler]
Anruf abbrechen?
Drücken [abbrechen]
Cancel call?
Press [Abort]

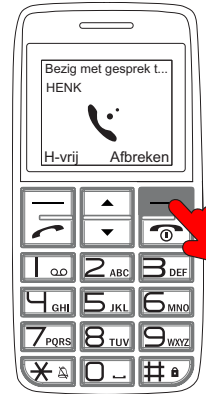

GEBRUIK VAN SOS / UTILISATION DU BOUTON SOS / VERWENDUNG DER SOS-TASTE / USE OF SOS KEY

17

Houd de SOS-knop 3 seconden ingedrukt om te activeren.

Appuyez sur le bouton SOS et maintenez-le enfoncé pendant 3 secondes pour activer.

Halten Sie die SOS-Taste 3 Sekunden lang gedrückt, um SOS zu aktivieren.

Hold the SOS key for 3 seconds to activate the SOS mode.



Er klinkt een alarmtoon vanaf de telefoon voor lokale alarmering.

Une alarme retentit à partir du téléphone pour alarmé locale.

Vom Telefon ertönt ein Alarm für den lokalen Alarmierung.

An alarm tone is heard from the phone to alert bystanders

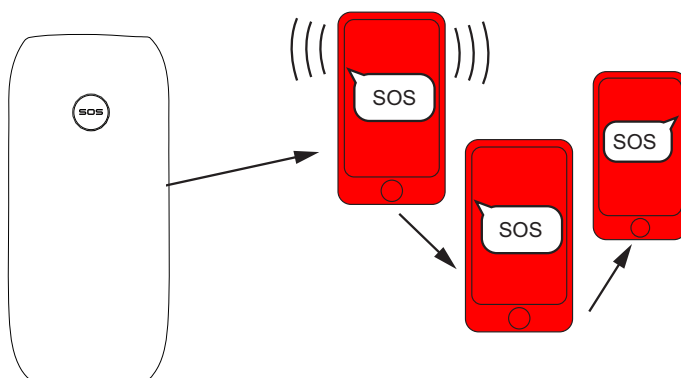

Alle 3 ingestelde noodnummers ontvangen een bericht.

Les 3 numéros d'urgence préprogrammés reçoivent tous un message.

Alle 3 voreingestellten Nummern erhalten eine Nachricht.

All 3 preset emergency numbers receive a text message.

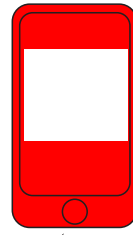
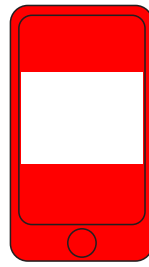

De nummers worden een voor een gebeld met de melding 'Druk op 0 om te accepteren'

Les numéros sont appelés un par un avec le message 'Appuyer sur 0 pour accepter'

Die Nummern werden nacheinander mit der Meldung 'Drücken Sie 0, um zu akzeptieren' aufgerufen.

The numbers are called one by one with the message 'Press 0 to accept'.

Zodra de 0-toets door een ontvanger is ingedrukt om te bevestigen dat dit een echt persoon en geen beantwoorder is, stopt de SOS modus.

Une fois que le récepteur appuie sur la touche 0 pour confirmer qu'il s'agit d'une personne réelle et non d'un répondeur, le mode SOS s'arrête.

Sobald die 0-Taste von einem Empfänger gedrückt wird, um zu bestätigen, dass es sich um eine reale Person und nicht um einen Anrufbeantworter handelt, stoppt der SOS-Modus.

Once the 0-button is pressed by a receiver to confirm that this is a real person and not an answering machine, the SOS mode stops.

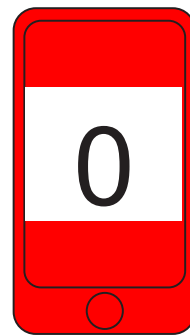

Druk op elk moment op de rode toets om de SOS-knop te deactiveren.

Appuyez à tout moment sur le cône rouge pour désactiver le bouton SOS.

Drücken Sie zu jeder Zeit den roten Taste, um die SOS-Taste zu deaktivieren.

Press red key to deactivate the SOS button at any time.

EU-CONFORMITEITSVERKLARING

Hierbij verklaar ik, Hesdo, dat het type radioapparatuur FM-7810 conform is met Richtlijn 2014/53/EU. De volledige tekst van de EU-conformiteitsverklaring kan worden geraadpleegd op het volgende internetadres: <http://DOC.hesdo.com/FM-7810-DOC.pdf>

DECLARATION DE CONFORMITE

Le soussigné, Hesdo, déclare que l'équipement radioélectrique du type FM-7810 est conforme à la directive 2014/53/UE. Le texte complet de la déclaration UE de conformité est disponible à l'adresse internet suivante: <http://DOC.hesdo.com/FM-7810-DOC.pdf>

ÜBEREINSTIMMUNGSERKLÄRUNG

Hiermit erklärt Hesdo, dass der Funkanlagentyp FM-7810 der Richtlinie 2014/53/EU entspricht. Der vollständige Text der EU-Konformitätserklärung ist unter der folgenden Internetadresse verfügbar: <http://DOC.hesdo.com/FM-7810-DOC.pdf>

EU DECLARATION OF CONFORMITY

Hereby, Hesdo declares that the radio equipment type FM-7810 is in compliance with Directive 2014/53/EU. The full text of the EU declaration of conformity is available at the following internet address: <http://DOC.hesdo.com/FM-7810-DOC.pdf>

SPECIFICATIES

Frequency:	GSM900 / DSC1800
	Bluetooth: 2402 - 2480 MHz
RX power:	Max. 2W / Max. 1W
	Bluetooth: 6.6 dBm EIRP
SAR:	0.667 / 0.301 W/kg
Battery:	Li-Ion, 3.7V 900 mAh
Stand-by:	~200 hr (Depending on network)
Use:	~4 hr (Depending on use)
Gewicht:	75 gr (accu incl.)
Telefooncode:	1122

Handleiding

Op <http://www.fysic.com/> vindt u een handleiding met verdere informatie over het gebruik van dit product.

Mode d'emploi



Sur <http://www.fysic.com/>, vous trouverez un manuel contenant de plus amples informations sur l'utilisation de ce produit.

Handbuch

Auf <http://www.fysic.com/> finden Sie ein Handbuch mit weiteren Informationen über die Benutzung dieses Produkts.

Manual

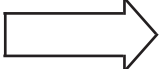
You can find a manual on <http://www.fysic.com/> with more information about using this product.

Service 		FYSIC [®] Aziëlaan 12 's-Hertogenbosch WWW.HESDO-SERVICE.NL INFO@HESDO-SERVICE.NL NL +31 (0) 73 6411 355 FR +32 (0) 3 238 5666
Help 		 HSC 