



6000 SERIES

PROFESSIONAL STEAM PRODUCTS

PRODUITS À VAPEUR PROFESSIONNELS

PRODUCTOS PROFESIONALES DE VAPOR

INSTRUCTION MANUAL

GUIDE D'UTILISATION

MANUAL DE INSTRUCCIONES

ENGLISH	01
FRANÇAIS	20
ESPAÑOL	37

THE 6000IS
PROFESSIONAL STEAM PRODUCTS
INSTRUCTION MANUAL
ENGLISH

RELIABLE. RIGHT THERE WITH YOU.

At Reliable, we do what we love, and take pride in doing it right. You want what's best for the people, places and things that matter in your life - from where you live to what you wear. So do we. From the start, we approach every product with a craftsman's attention to detail and passion for making it right. Quality, functionality, design and customer service play an equally important part in delivering what's right for you. With its stainless steel construction, and professional grade components; the 6000 Series will allow you to obtain the benefits of professional pressing or cleaning in a compact and convenient format.

For your safety and to fully enjoy the advantages of this product, please take a few minutes to read all the important safeguards and care instructions. Keep this manual handy and review the product warranty for your reference.

IMPORTANT SAFETY INSTRUCTIONS - SAVE THESE INSTRUCTIONS IN A SAFE PLACE FOR FUTURE REFERENCE

READ ALL INSTRUCTIONS BEFORE USE

Burns can occur from touching hot metal parts, hot water, or steam. Use caution when you turn a STEAM IRON upside down - there might be hot water in the reservoir.

When using your Reliable™ steam station, basic safety precautions should always be followed. Please read the following instructions carefully as they provide important information concerning how to install, use and care for this product.

1. To protect against the risk of electric shock, do not immerse the appliance in water.
2. Do not allow the cord to touch hot surfaces.
3. Always allow the appliance to cool for at least thirty minutes before storing.
4. Always put the appliance in a secure place on a table or counter when using.
5. Do not move the appliance without unplugging it first.
6. Always disconnect the appliance from the outlet before filling with or removing water. Be careful to avoid spilling water on the appliance when filling.
7. Use tap water or 50/50 tap/distilled water in the appliance. Do not use perfumed or products containing alcohol in the appliance.
8. Always disconnect the appliance when not in use.
9. Do not use the appliance if the cord is damaged. Return the appliance or have the cord repaired by the manufacturer, or their service agent.
10. Do not operate the appliance if it has been dropped or damaged. Do not disassemble the appliance. Incorrect reassembly can cause a risk of electric shock. Send it to an authorized service center for repair.
11. Do not operate another high wattage appliance on the same circuit.
12. This appliance must be grounded. Do not alter the plug or attempt to remove this feature.
13. Be careful. Burns can occur from touching hot metal parts or steam.
14. This appliance is not intended for use by young children.
15. While using the appliance, never unscrew or remove the cap (1) while the boiler is under pressure.
16. Before removing the cap, make sure there's no more steam in the steam chamber by shutting the boiler switch (4) to the off position, and pressing the steam iron button (7) to release all of the remaining steam.
17. To ensure your safety, the safety cap (1) and all other components must be replaced with original parts only.

FEATURES

- Low water light indicator
- Auto shut-off thermostat protection
- Regular tap water or 50/50 tap/distilled water
- Up to 65 p.s.i operating pressure
- Ceramic terminal block
- Dual switch pressure control
- 12-gauge heavy-duty wiring
- Up to 6 hours of steam

IRONING

- Your new ironing station provides clean, professional results every time
- The professional iron soleplate is made from durable, and fast heating aluminum
- Stainless steel outer shell construction for long life
- Adjustable thermostat allows for accurate temperature settings
- Cork handle iron is comfortable and stays cool

STEAM CLEANING

- Adjustable steam nozzle with foot pedal (6000CJ)
- Steam gun (6000CD)

IMPORTANT: When you want to dispose of the appliance, NEVER throw it in the garbage. Instead, go to your closest recycling station or waste collection centre for subsequent treatment. In this way, you will be contributing to looking after the environment.

TECHNICAL DATA

Working voltage: 120V

Nominal capacity of the tank: 4.5 Liters - 1.25 U.S. Gallon

Boiler power: 1 heating element 1200W

Power consumption: 16.7 amps (6000IS/120V), 10 amps (6000CJ, 6000CD)

Service pressure: 3.5 Bar/4 Bar

Maximum pressure: 4.5 Bar



HOW TO ASSEMBLE AND USE

1. Remove the steam station from its packing and make sure all packing has been removed (including the protective bags). Put the station on a flat and solid surface.
2. Your boiler is supplied with a safety cap on the blow-down valve (left side of tank), as well as a plastic hose and fitting to secure the hose. Please remove the safety cap and install the hose and fitting. This will allow you to follow the proper cleaning procedure (ref. to flush the boiler tank). If there is a problem with the blow-down valve (leaking) you can use the safety cap to prevent water from leaking until you have the valve replaced.
3. A) 6000IS/2100IR: It is recommended to put the iron on the iron pad, (supplied) as the pad will withstand the temperature of the iron. B) 6000CJ: Screw the nozzle into the steam fitting and plug in the 4-pin receptacle for the electronic foot pedal. C) 6000CD: Connect the steam gun or steam brush the same way using the quick disconnect for the steam hose.
4. Insert the two-piece wand (mod. 6000IS) or one-piece wand (mod. 6000CD) into the flange on top of the boiler, tighten with the side screw and attach the spring on the hose (mod. 6000IS) to the coil end of the wand. Note: mod. 6000CJ is not supplied with a wand.
5. Before beginning any operation, make sure that the exhaust valve (9) is closed and the drain hose is installed (ref. step #2).
6. Unscrew the safety cap (5). Fill the boiler with water to the maximum as marked on the water level stick. Use the funnel supplied, making sure you do not overfill the tank.
7. Insert the plug into the electrical outlet; switch on the boiler (2) and steam buttons (1). When the two button lights come on, the steam device and boiler are working.
8. For the 6000IS iron system, turn the iron plate's temperature regulating knob (12) to the desired temperature.

9. Wait approximately 20 minutes for the boiler to reach maximum pressure. Once it reaches 60 psi, the unit is now ready to operate.
10. NOTE: When you call for steam for the first time (after having turned the boiler on) you might notice a fast decrease in pressure. This is normal for the first time.
11. The steam station is ready for use.
12. Push the steam button or the foot pedal for steam.
13. This steam product is equipped with a low water warning light (5) and the thermostat reset button (14, 11 or 13). During operation, if the light comes on, it indicates that the unit requires more water to operate. If this occurs, please follow these steps.
 - Press the steam iron button or foot pedal to ensure there is no more steam in the boiler.
 - Slowly open the pressure cap (1) and refill to the required level with warm water.
 - Replace the cap, tighten and press the thermostat reset button (14, 11 or 13), wait for it to build up pressure again.

IMPORTANT

When you are finished using the boiler for the day, unscrew the fill cap one-turn on the unit to release the steam/air from the tank. This will eliminate the vacuum that may cause damage to the pressure gauge as well as the safety cap.

For a longer life and better machine performance we suggest that you flush out the boiler tank once a week. Flushing the tank will help slow the sediment/mineral buildup that may occur.

TO FLUSH THE BOILER TANK

(Be careful as the water will be very hot as it comes out of the tank):

1. Release the excess steam still inside the boiler at the end of use (see item #13 above).
2. Turn off the steam switch power switch and unplug the boiler unit.
3. Carefully open the filler plug cap.
4. Make sure the clear drain tubing has been installed on to the blow-down valve (drawing reference #9) situated on the lower right side of the tank, and the tubing is draining into something that can hold hot water.
5. Open the blow down valve. Drain the remaining water from the boiler tank.
6. Close the valve.

WATER INSTRUCTIONS

Use tap water or 50/50 tap/distilled water in the appliance. Do not use perfume or products containing alcohol in the appliance.

DESCRIPTION OF THE 6000IS/2100IR

1. Steam switch
2. Boiler switch
3. Low water red pilot light
4. Pressure gauge
5. Safety cap
6. Male 4-pin plug receptacle
7. Quick connect for steam hose
8. Steam regulation knob
9. Blow down valve
10. Steam iron (2100IR/120V)
11. Iron steam switch
12. Temperature regulation knob (2100IR)
13. Silicone iron pad
14. Thermostat reset button



DESCRIPTION OF THE 6000CJ

1. Steam switch
2. Boiler switch
3. Low water red pilot light
4. Pressure gauge
5. Safety cap
6. Female 4-pin receptacle plug (not shown)
7. Steam regulation knob
8. Adjustable steam nozzle
9. Blow down valve
10. Foot pedal with cord and male plug
11. Thermostat reset button

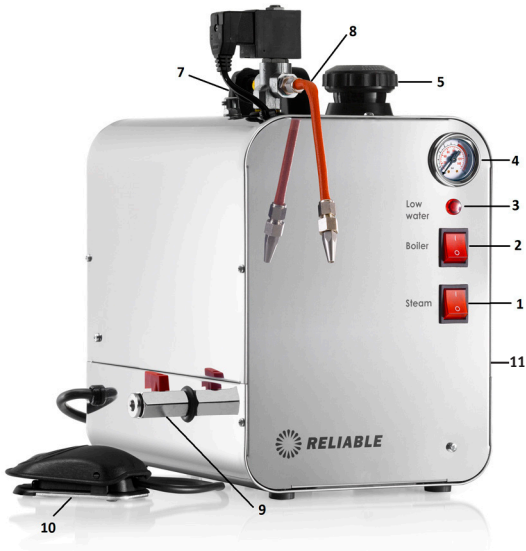

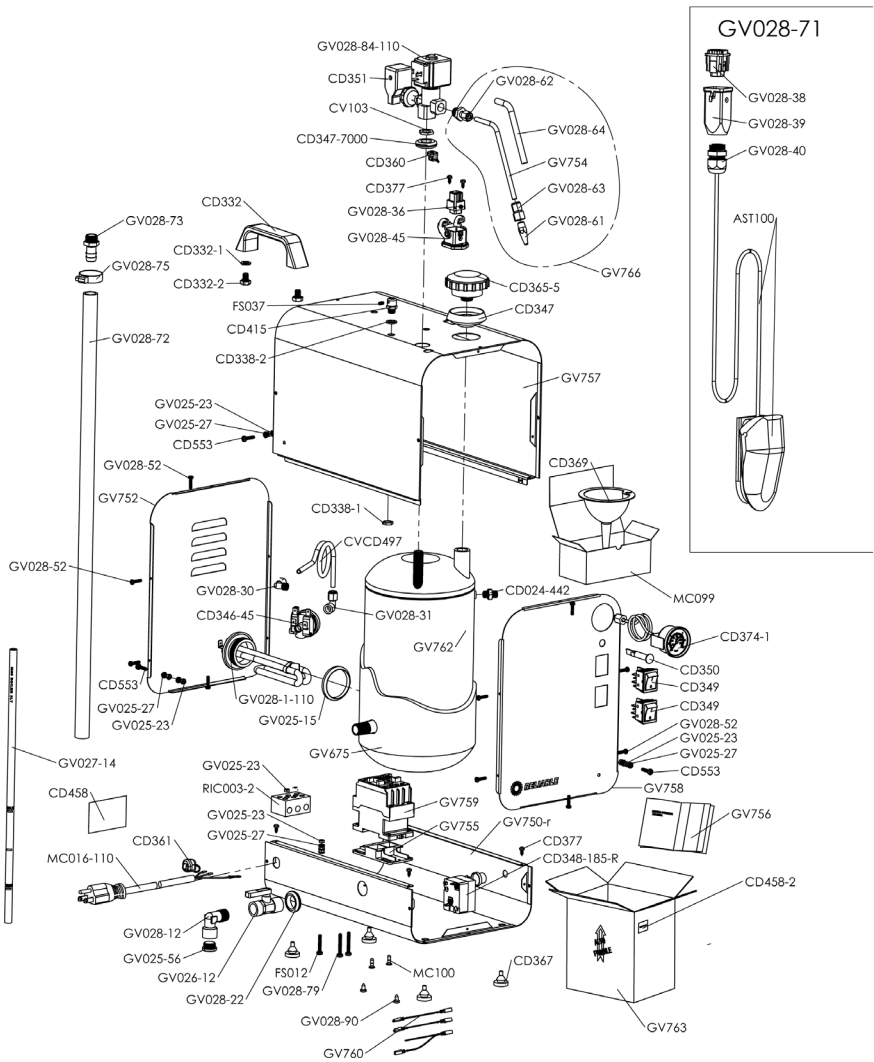

DESCRIPTION OF THE 6000CD

1. Steam switch
2. Boiler switch
3. Low water red pilot light
4. Pressure gauge
5. Safety cap
6. Male 4-pin receptacle plug
7. Quick connect for steam hose
8. Steam regulation knob
9. Cord support
10. Steam gun switch
11. 3000DA Steam gun with hose and steam fitting
12. Blow down valve
13. Thermostat reset button



TROUBLESHOOTING

PROBLEM	POSSIBLE CAUSES	REMEDY
The steam from the iron is too wet.	<ol style="list-style-type: none"> 1. While filling the tank you may have poured too much water into it. 2. The iron soleplate is not getting hot enough. 	<ol style="list-style-type: none"> 1. The problem will go on until the excess water is emptied. Keep the steam button pressed until the water in the tank is at the correct level. 2. Please check that the temperature knob is on the right position, if not, increase the iron temperature.
Water is coming out from the boiler.	<ol style="list-style-type: none"> 1. There might be a leak in the heating element gasket. 	<ol style="list-style-type: none"> 1. Contact technical support as in most cases, the gasket will need to be replaced.
There is no steam coming out of the iron, nozzle or gun.	<ol style="list-style-type: none"> 1. The steam knob might be closed. 2. The iron switch might be off 3. The foot pedal is not plugged in (6000CJ). 4. The boiler switch might be off. 5. If the low water light is on, the water in the tank is low or empty. 	<ol style="list-style-type: none"> 1. Open the steam knob anticlockwise. 2. After the iron switch comes on, wait for 4 minutes so that the iron plate gets hot. 3. Plug the 4-pin receptacle into the boiler. 4. After the boiler switch comes on, wait for 10 minutes so the boiler produces steam. 5. Refill the boiler carefully following the instructions.
The steam is dirty.	<ol style="list-style-type: none"> 1. When using the iron with a ironing shoe, if not cleaned regularly, calcium will form between the shoe and the iron base. 	<ol style="list-style-type: none"> 1. Remove and rinse the ironing shoe on a regular (monthly) basis to avoid scale build-up.
Machine shuts off automatically	<ol style="list-style-type: none"> 1. Machine is low on water. 	<ol style="list-style-type: none"> 1. Press the steam iron button or foot pedal to ensure there is no more steam in the boiler. 2. Slowly open the pressure cap (1) and refill to the required level with warm water. 3. Replace the cap, tighten and press the thermostat reset button (14, 11 or 13), wait for it to build up pressure again.

AT END OF DAY:

RELEASING STEAM PRESSURE

To prolong the life of the boiler and its components, we recommend that this task be performed at the end of the day.



1. Turn off the boiler switch.



2. Press the steam button on the iron handle until the pressure drops to zero.

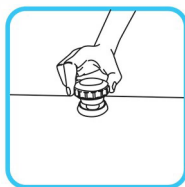

3. Open the filler safety cap slightly to allow the remaining steam to release.

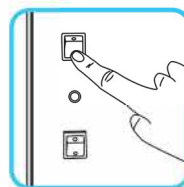

4. To complete the shutdown of the boiler, turn the steam switch off.

EVERY WEEK:

FLUSHING THE BOILER OUT

To prevent limescale deposits, the boiler should be drained every week.

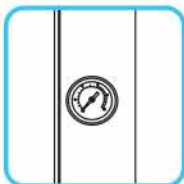

1. Should be completed in the morning or when the boiler is cold with zero pressure.



2. Remove the plug (using an 8mm allen key) from the drain valve.

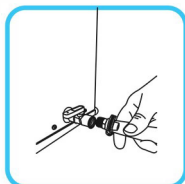

3. Attach the supplied clear drain hose to the drain valve.

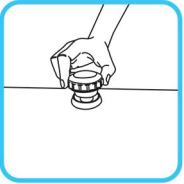

4. The safety cap should be open. If it's not, please remove the cap completely.

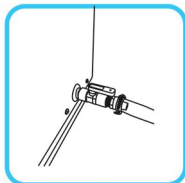

5. Open the drain valve and allow the water to be emptied into a large container.

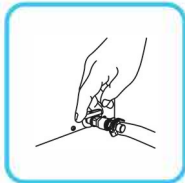

6. When completely emptied, close the drain valve.

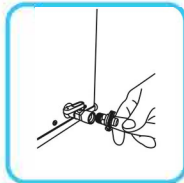

7. Remove the hose and reattach the plug at the end of the drain valve.

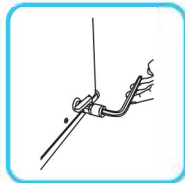

8. The unit is now ready to be filled with water.

DAILY USE:**REFILLING YOUR BOILER**

Use tap water or 50/50 tap/distilled water in the appliance. Do not use perfumed or products containing alcohol in the appliance.

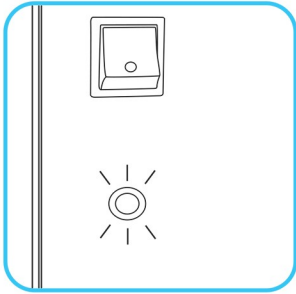

Low Water Indicator

TIP:

Filling your tank before the low water indicator light flashes will prolong the life of your boiler.

Example: If your boiler runs out of water everyday at 2pm, ensure you refill at noon everyday.

CAUTION:

Prolonged periods of time with no water or low water can be harmful to the boiler or element.

Important: The low water indicator is a safety, not a function.

RESETTING YOUR BOILER (IF REQUIRED)

If the water light is on too long, the safety thermostat reset will engage. If it engages, follow these instructions:

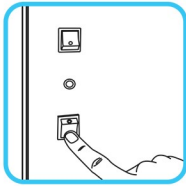

1. Turn off the boiler switch.

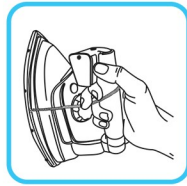

2. To ensure your safety, press the steam button on the iron handle until the pressure drops to zero.

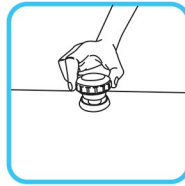

3. Open the filler safety cap slightly to allow the remaining steam to release, fill with water, and return cap without over tightening.



4. Unscrew the reset button cover.



5. Press the reset button.



6. Screw on the reset button cover.

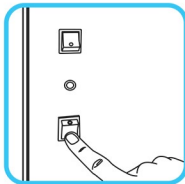

7. Turn on the boiler switch.

RELIABLE CORPORATION
(1) YEAR LIMITED & (2) YEAR LIMITED
WARRANTY PRESSURIZED STEAM BOILER TANKS



This warranty contains warranty terms and conditions that may vary depending on the part or system covered. A warranty for specific parts or systems is governed by the coverage set forth in that warranty section as well as other provisions in this Limited Warranty.

THIS RELIABLE STEAM BOILER LIMITED WARRANTY IS THE ONLY EXPRESS WARRANTY MADE IN CONNECTION WITH YOUR NEW RELIABLE STEAM BOILER. All other implied or express warranties or conditions are disclaimed to the fullest extent allowed by the law in your Warranty Region, including, but not limited to, implied warranties and conditions of merchantability, fitness for a particular purpose, durability, or those arising out of a course of dealing or usage of trade. Some Warranty Regions do not allow limitations on implied warranties or conditions and/or how long an implied warranty or condition lasts, so the above limitations may not apply to you. The performance of necessary repairs and parts replacement by RELIABLE is the exclusive remedy under this New Reliable Steam Boiler Limited Warranty or any implied warranties. Reliable does not authorize any person or entity to create for it any other obligations or liability in connection with this Reliable Steam Boiler Limited Warranty. The decision of whether to repair or replace a part or to use a new or reconditioned part will be made by Reliable, in its sole discretion.

New Reliable Steam Boiler Unit Limited Warranty

Subject to separate coverage for certain parts and the exclusions and limitations set forth below, Reliable Corporation ("Reliable") warrants the New Reliable Steam Boiler against defects in materials and workmanship for one year from the date of original purchase. The exclusive remedy available to the original purchaser under this Limited Warranty is the repair of the defective unit by Reliable for the covered defects. Such repair or parts replacement will be performed by Reliable without cost to the original purchaser when Reliable is notified of the covered defect within the first year of the original purchase date.

Reliable Corporation warrants the inner boiler tank part against leakage for two years from the date of the original purchase of the New Reliable Steam Boiler of which the tank is a part. The exclusive remedy available to the original purchaser under this Limited Warranty is the replacement of the inner steam boiler tank of the defective unit by Reliable. Such repair or parts replacement by Reliable will be performed without cost to the original purchaser when Reliable is notified within the first year of the original purchase date. Should Reliable be notified of a warranty claim for the Inner Steam boiler tank during the second year from the original purchase date of the New Reliable Steam Boiler the warranty will cover the replacement of the Inner steam boiler tank only exclusive of any and all shipping costs.

This limited warranty does not cover any damage to a New Reliable Steam Boiler or Steam Boiler Tank that results from improper installation, wear-and-tear, accident, misuse, unreasonable use, natural disaster, insufficient or excessive electrical supply, abnormal mechanical or environmental conditions or any unauthorized disassembly, repair or modification. This limited warranty does not extend to any indirect, consequential or incidental damages that may be suffered by a user from the use of a New Reliable Steam Boiler, including without limitation, any liability for third party claims for damage, and is limited to the amount paid by the original purchaser for the Reliable Steam Boiler with respect to which this limited warranty applies. This limited warranty does not apply to any product which has been altered, or which are missing serial numbers, or not purchased directly from Reliable or a dealer authorized by Reliable to sell the Reliable Steam Boiler.

To submit a claim for warranty service under the terms of this warranty, please contact customer service at support@reliablecorporation.com or call 1-800-268-1649.

Please note that proof of purchase will be required and must reflect that you are the original purchaser and that the purchase was made directly from Reliable Corporation or an authorized Reliable dealer. Please also provide the model and the serial number of the Reliable Steam Boiler, respond to questions designed to assist with diagnosing potential issues and follow Reliable's procedures for obtaining warranty service.

Any warranty claim must be in compliance with the terms set out in this document or any subsequent document issued by Reliable in connection to this policy.

All repairs are done at the premises of Reliable Corporation, at 5-100 Wingold Ave, North York, Ontario, M6B 4K7, Canada.



Reliable Corporation (“Reliable”) warrants to original purchaser of its products that every product sold by Reliable (a “Reliable Product”) is free from defects in material and workmanship for a period of one year from the date of purchase if properly used and maintained. Subject to the conditions and limitations set forth below, Reliable will either repair or replace any part of a Reliable Product that proves defective by reason of improper workmanship or materials. If the defective Reliable Product is no longer available and cannot be repaired effectively or replaced with an identical model, Reliable shall replace the defective Reliable Product with a current Reliable Product of equal or greater value. Repaired parts or replacement products will be provided by Reliable on an exchange basis, and will be either new or refurbished to be functionally equivalent to new. If Reliable is unable to repair or replace a Reliable Product, it will refund the current value of that Reliable Product at the time the warranty claim is made.

This limited warranty does not cover any damage to a Reliable Product that results from improper installation, accident, abuse, misuse, natural disaster, insufficient or excessive electrical supply, abnormal mechanical or environmental conditions, wear and tear resulting from normal use of the product, or any unauthorized disassembly, repair, or modification. This limited warranty does not extend to any indirect, consequential or incidental damages that may be suffered by a user or from the use of a Reliable Product, including without limitation, any liability for third party claims for damage, and is limited to the amount paid by the original purchaser Reliable Product with respect to which this limited warranty protection applies. This limited warranty does not apply with respect to products that have been altered or which are missing serial numbers or for products not purchased directly from Reliable or a dealer authorized by us to sell Reliable Products.

This limited warranty is the only warranty that applies to any Reliable Product, supersedes any and all terms that may be contained in any other document or purchase order and may not be altered or amended except expressly in writing by Reliable.

To obtain a repair or replacement under the terms of this warranty, please contact our customer service group at 1-800-268-1649 or at support@reliablecorporation.com. You will be required to submit an original receipt via fax or e-mail. The receipt must reflect that you are the original purchaser, the product was bought directly from us or from an authorized Reliable dealer and that the warranty claim is being made within the warranty period. You will be issued a return authorization number (RA#) and asked to ship the defective product together with proof of purchase and RA#, prepaid insured to the following address:

Reliable Corporation, 5-100 Wingold Avenue, Toronto, ON M6B 4K7. Freight collect shipments will be refused. The risk of loss or damage in transit will be borne by the customer. Once Reliable receives the defective product, it will initiate the repair or replacement process.

If you have any questions regarding this warranty, you may write to:

Reliable Corporation
100 Wingold Avenue, Unit 5
Toronto, Ontario
Canada M6B 4K7
www.reliablecorporation.com

LES PRODUITS 6000IS
PROFESSIONNELS À VAPEUR
GUIDE D'UTILISATION
FRANÇAIS

RELIABLE. PROCHE DE VOUS.

Chez Reliable, nous faisons ce que nous aimons et sommes fiers de bien le faire. Vous voulez ce qu'il y a de mieux pour les personnes, les lieux et les choses importantes de votre vie - depuis l'endroit où vous vivez jusqu'aux vêtements que vous portez. Nous aussi. Depuis le début, nous approchons chaque produit avec une attention aux détails artisanale et la passion de le fabriquer. La qualité, la fonctionnalité, la conception et le service à la clientèle jouent des rôles également importants dans notre mission de vous fournir ce qui vous correspond. Avec sa fabrication en acier inoxydable et ses composants de qualité professionnelle ; la 6000 vous permettra d'obtenir les avantages du repassage ou d'un nettoyage professionnel dans un format compact et pratique.

Pour votre sécurité et pour profiter pleinement des avantages de ce produit, veuillez prendre quelques minutes pour lire toutes les importantes mises en garde et les directives d'entretien. Gardez ce manuel et la garantie du produit à portée de main pour vous y référer ultérieurement.

IMPORTANTES INSTRUCTIONS DE SÉCURITÉ. CONSERVEZ CES INSTRUCTIONS DANS UN ENDROIT SÛR POUR TOUTE CONSULTATION ULTÉRIEURE

LISEZ TOUTES LES INSTRUCTIONS AVANT L'UTILISATION

Lors de l'utilisation de votre centrale à vapeur Reliable, vous devez toujours suivre les consignes de sécurité basiques. Veuillez lire attentivement les instructions suivantes car elles fournissent des informations importantes concernant l'installation, l'utilisation et l'entretien de ce produit.

1. Afin de vous protéger contre le risque de choc électrique, n'immergez pas l'appareil dans l'eau.
2. Ne laissez pas le cordon d'alimentation toucher des surfaces chaudes.
3. Laissez toujours l'appareil refroidir pendant au moins trente minutes avant de le ranger.
4. Placez toujours l'appareil dans un endroit sûr sur une table ou un comptoir lors de son utilisation.
5. Ne déplacez pas l'appareil sans l'avoir d'abord débranché.
6. Débranchez toujours l'appareil de la prise de courant avant de le remplir ou de vider l'eau. Soyez prudent afin d'éviter des déversements d'eau sur l'appareil lors du remplissage.
7. Utilisez de l'eau du robinet ou un mélange 50/50 d'eau distillée et d'eau du robinet dans l'appareil. N'utilisez pas de produits parfumés ou qui contiennent de l'alcool dans l'appareil.
8. Débranchez toujours l'appareil lorsqu'il n'est pas utilisé.
9. N'utilisez pas l'appareil si le cordon est endommagé. Retournez l'appareil ou faites réparer le cordon par le fabricant, ou son agent d'entretien.
10. Ne faites pas fonctionner l'appareil s'il est tombé ou est endommagé. Ne démontez pas l'appareil. Un remontage incorrect peut entraîner un risque de choque électrique. Envoyez-le à un centre de service agréé pour réparation.
11. Ne faites pas fonctionner simultanément un autre appareil de grande puissance sur le même circuit.
12. Cette appareil doit être mis à la terre. Ne modifiez pas la fiche et ne tentez pas de retirer cet accessoire.
13. Soyez prudent. Vous pouvez vous brûler en touchant les parties métalliques chaudes ou avec la vapeur.

14. Cet appareil n'est pas prévu pour être utilisé par de jeunes enfants.
15. Lors de l'utilisation de l'appareil, ne dévissez jamais ni ne retirez le bouchon (5) lorsque le chauffe-eau est sous pression.
16. Avant de retirer le bouchon, assurez-vous qu'il n'y ait pas de vapeur dans la chambre de vapeur en fermant l'interrupteur du chauffe-eau (2) en position off (arrêt) et en appuyant sur le bouton du fer à vapeur (11) pour libérer toute la vapeur restante.
17. Pour assurer votre sécurité, le bouchon de sécurité (5) et tous les autres composants doivent être remplacés uniquement avec des pièces originales.

CARACTÉRISTIQUES

- Indicateur lumineux de niveau d'eau faible
- Arrêt automatique de protection du thermostat
- Eau du robinet ou mélange 50/50 d'eau distillée et d'eau du robinet
- Jusqu'à 65 p.s.i. de pression de service
- Répartiteur en céramique
- Contrôle de la pression par double interrupteur
- Câblage robuste de jauge 12
- Jusqu'à 6 heures de vapeur

REPASSAGE

- Votre nouvelle centrale de repassage offre des résultats propres et professionnels à chaque fois
- La semelle du fer professionnelle est fabriquée en aluminium durable et à chauffage rapide
- Construction du corps extérieur en acier inoxydable pour une longue durée de vie
- Le thermostat réglable permet des réglages précis de la température
- La poignée en liège est confortable et reste froide

NETTOYAGE À LA VAPEUR

- Embout à vapeur réglable avec pédale (6000CJ)
- Pistolet à vapeur (6000CD)

IMPORTANT : Lorsque votre appareil est hors d'usage, **NE LE JETEZ PAS** à la poubelle. Confiez-le plutôt à un centre de recyclage ou à la déchetterie la plus proche afin qu'il soit traité correctement. Vous contribuerez ainsi à la protection de l'environnement.

DONNÉES TECHNIQUES

Tension de fonctionnement : 120V

Capacité nominale du réservoir : 4.5 litres - 1,25 gallons U.S.

Puissance du chauffe-eau : 1 élément chauffant de 1200W

Consommation électrique : 16,7 A (6000IS/120V), 10 A (6000CJ, 6000CD)

Pression de service : 3,5 Bar/4 Bar

Pression maximum : 4,5 bar



COMMENT L'ASSEMBLER ET L'UTILISER

1. Retirez la centrale à vapeur de son emballage et assurez-vous que tout l'emballage ait été retiré (y compris les sachets de protection). Placez la centrale sur une surface plane et solide.
2. Votre chauffe-eau est fourni avec un bouchon de sécurité sur le robinet d'extraction (côté gauche du réservoir), ainsi qu'un tuyau et un raccord en plastique pour fixer le tuyau. Veuillez retirer le bouchon de sécurité et installer le tuyau et le raccord. Cela vous permettra de suivre la procédure correcte de nettoyage (réf. au rinçage du réservoir du chauffe-eau). S'il y a un problème avec le robinet d'extraction (fuite), vous pouvez utiliser le bouchon de sécurité pour éviter que l'eau ne fuit jusqu'à ce que vous ayez remplacé le robinet.
3. A) 6000IS/2100IR : Il est recommandé de mettre le fer sur le coussin, (fourni) car le coussin supportera la température du fer. B) 6000CJ : Vissez l'embout dans le raccord à vapeur et branchez la prise à 4 broches de la pédale électronique. C) 6000CD : Connectez le pistolet à vapeur ou la brosse à vapeur de la même façon en utilisant la déconnexion rapide du tuyau de vapeur.
4. Insérez le bras en deux parties (mod. 6000IS) ou le bras en une pièce (mod. 6000CD) dans la platine sur le dessus du chauffe-eau, serrez à l'aide de la vis latérale et fixez le ressort sur le tuyau (mod. 6000IS) à l'extrémité de la couronne du bras. Remarque : Le mod. 6000CJ n'est pas fourni avec un bras.
5. Avant de commencer toute utilisation, assurez-vous que la soupape d'évacuation (9) soit fermée et que le tuyau de vidange soit installé (réf. étape no. 2).
6. Dévissez le bouchon de sécurité (5). Remplissez le chauffe-eau d'eau jusqu'au maximum tel que marqué sur l'autocollant du niveau d'eau. Utilisez l'entonnoir fourni, en vous assurant que vous ne remplissez pas trop le réservoir.
7. Insérez la fiche dans la prise de courant ; mettez en marche le chauffe-eau (2) et les boutons de vapeur (1). Lorsque les deux témoins lumineux des boutons s'allument, l'appareil à vapeur et le chauffe-eau fonctionnent.
8. Pour le système de fer à repasser 6000IS, tournez le bouton de réglage de la température du fer à repasser (12) jusqu'à la température souhaitée.
9. Attendez environ 20 minutes afin que le chauffe-eau atteigne la pression maximum. Une fois qu'il atteint 60 psi, l'unité est prête à fonctionner.

10. REMARQUE : Lorsque vous effectuez un appel de vapeur pour la première fois (après avoir mis en marche le chauffe-eau), il se peut que vous remarquiez une chute rapide de la pression. C'est normal la première fois.
11. La centrale à vapeur est prête pour utilisation.
12. Pressez le bouton de vapeur ou la pédale de vapeur.
13. Ce produit de vapeur est muni d'un témoin d'avertissement de bas niveau d'eau (5) et le bouton de réinitialisation du thermostat (14, 11 ou 13). Pendant le fonctionnement, si la lumière s'allume, cela indique que l'appareil nécessite davantage d'eau pour fonctionner. Si cette situation se produit, veuillez suivre les étapes suivantes.
 - Appuyez sur le bouton de vapeur ou la pédale pour vous assurer qu'il n'y a plus de vapeur dans la bouilloire.
 - Ouvrez lentement le bouchon de pression (1) et remplissez au niveau requis avec de l'eau tiède.
 - Remplacez le chapeau, serrez et appuyez sur le bouton de réinitialisation de thermostat (14, 11 ou 13), attente lui pour accumuler la pression encore.

IMPORTANT

Lorsque vous avez fini d'utiliser le chauffe-eau dans la journée, dévissez d'un tour le bouchon de remplissage de l'unité pour libérer la pression/air du réservoir. Cela éliminera le vide qui pourrait endommager le manomètre ainsi que le capuchon de sécurité.

Pour obtenir une plus longue durée de vie et de meilleures performances de la machine, nous suggérons de rincer une fois par semaine le réservoir du chauffe-eau. Rincer le réservoir permettra de réduire l'accumulation de sédiments/minéraux qui peut se produire.

POUR RINCER LE RÉSERVOIR DU CHAUFFE-EAU

(Soyez prudent car l'eau peut être très chaude car elle vient du réservoir) :

1. Libérez la vapeur en excès encore à l'intérieur du chauffe-eau à la fin de l'utilisation (voir pièce no. 13 ci-dessus).
2. Éteignez l'interrupteur d'alimentation de l'interrupteur de pression et débranchez le chauffe-eau.
3. Ouvrez avec précaution le bouchon de remplissage.
4. Assurez-vous que la tuyauterie de vidange ait été installée sur le robinet d'extraction (référence du plan no. 9) situé sur le côté inférieur droit du réservoir, et que la tuyauterie soit vidangée dans quelque chose qui puisse supporter de l'eau chaude.
5. Ouvrez le robinet d'extraction. Vidangez l'eau restante du réservoir du chauffe-eau.
6. Fermez le robinet.

INSTRUCTIONS RELATIVES À L'EAU

Utilisez de l'eau du robinet ou un mélange 50/50 d'eau distillée et d'eau du robinet dans l'appareil. N'utilisez pas de parfums ou de produits contenant de l'alcool dans l'appareil.

DESCRIPTION DU 6000IS/2100IR

1. Interrupteur de vapeur
2. Interrupteur du chauffe-eau
3. Témoin lumineux rouge de niveau d'eau faible
4. Manomètre
5. Bouchon de sécurité
6. Prise mâle à 4 broches
7. Raccord rapide pour tuyau de vapeur
8. Bouton de réglage de la vapeur
9. Robinet d'extraction
10. Fer à vapeur (2100IR/120V)
11. Interrupteur de vapeur du fer
12. Bouton de réglage de la température (2100IR)
13. Coussin du fer en silicone
14. Bouton de réinitialisation de thermostat



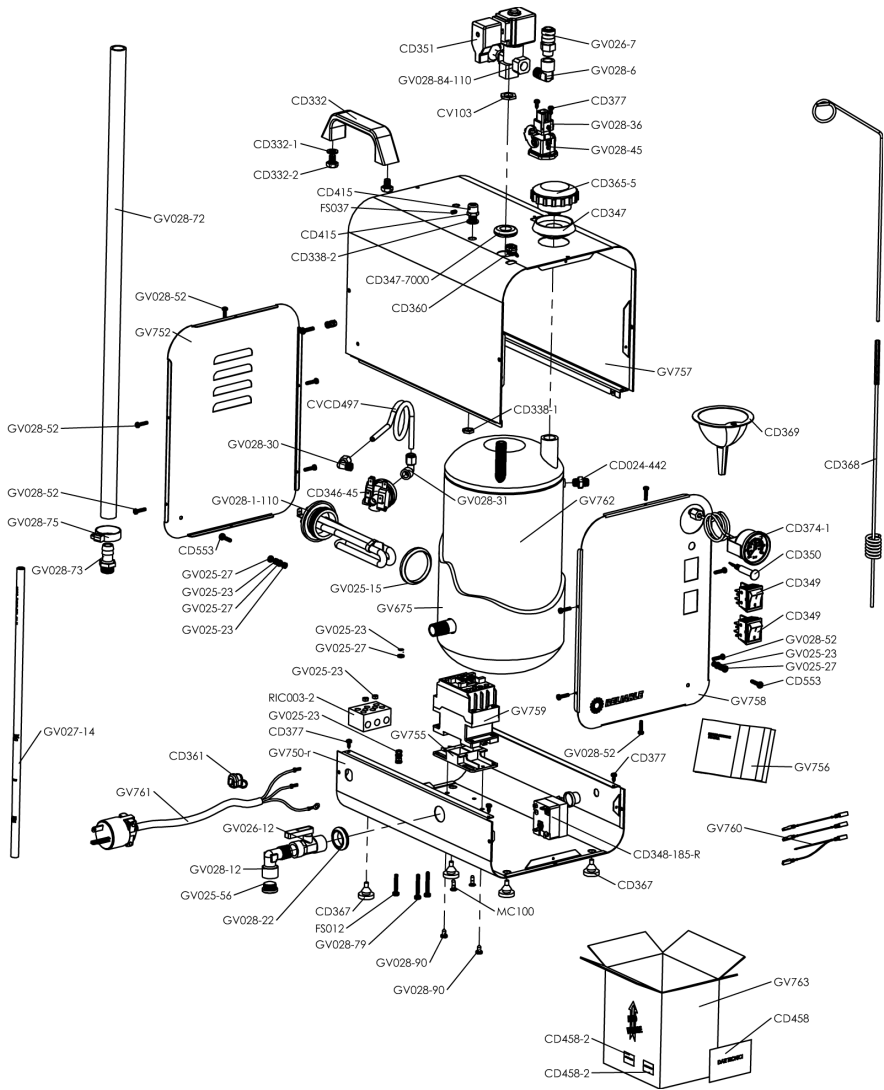

DESCRIPTION DU 6000CJ

1. Interrupteur de vapeur
2. Interrupteur du chauffe-eau
3. Témoin lumineux rouge de niveau d'eau faible
4. Manomètre
5. Bouchon de sécurité
6. Prise femelle à 4 broches (non illustrée)
7. Bouton de réglage de la vapeur
8. Embout de vapeur réglable
9. Robinet d'extraction
10. Pédale avec cordon et prise mâle
11. Bouton de réinitialisation de thermostat

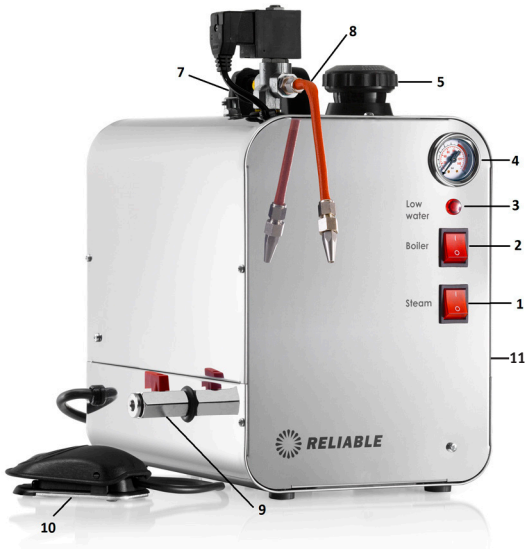

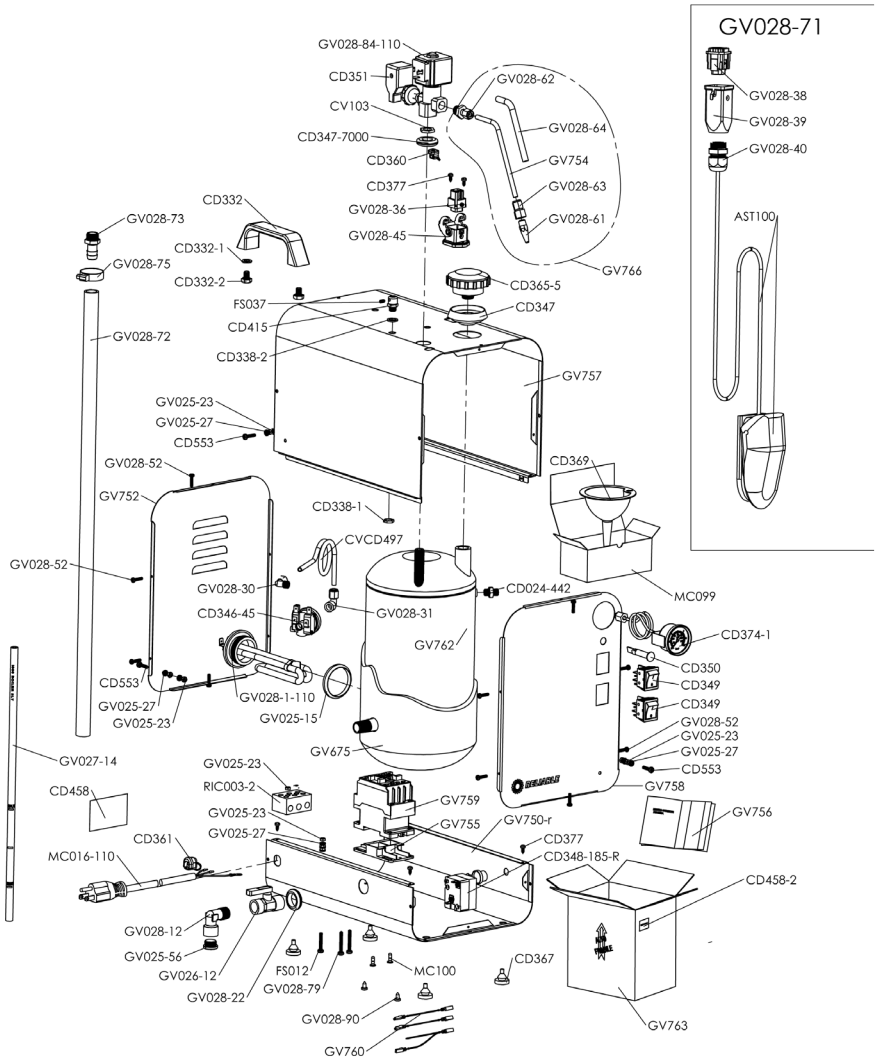

DESCRIPTION DU 6000CD

1. Interrupteur de vapeur
2. Interrupteur du chauffe-eau
3. Témoin lumineux rouge de niveau d'eau faible
4. Manomètre
5. Bouchon de sécurité
6. Prise mâle à 4 broches
7. Raccord rapide pour tuyau de vapeur
8. Bouton de réglage de la vapeur
9. Support du cordon
10. Interrupteur du pistolet à vapeur
11. Pistolet à vapeur 3000DA avec tuyau et raccord de vapeur
12. Robinet d'extraction
13. Bouton de réinitialisation de thermostat



DÉPANNAGE

PROBLÈME	CAUSES POSSIBLES	SOLUTION
La vapeur provenant du fer est trop humide.	<ol style="list-style-type: none"> 1. Pendant le remplissage du réservoir, vous pourriez y avoir mis trop d'eau. 2. La plaque d'assemblage du fer ne devient pas suffisamment chaude. 	<ol style="list-style-type: none"> 1. Le problème continuera jusqu'à ce que toute l'eau soit vidée. Continuez d'appuyer sur le bouton à vapeur jusqu'à ce que l'eau du réservoir soit au bon niveau. 2. Veuillez vous assurer que le bouton de température est à la bonne position. Si ce n'est pas le cas, augmentez la température du fer.
L'eau sort de la bouilloire.	<ol style="list-style-type: none"> 1. Il pourrait y avoir une fuite dans le joint d'étanchéité de l'élément chauffant. 	<ol style="list-style-type: none"> 1. Contactez le service technique car, dans la plupart des cas, le joint d'étanchéité nécessitera un remplacement.
Aucune vapeur ne sort du fer, du gicleur ou du pistolet.	<ol style="list-style-type: none"> 1. Le bouton de vapeur pourrait être fermé 2. L'interrupteur du fer à repasser pourrait être fermé 3. La pédale n'est pas branchée (6000CJ) 4. L'interrupteur de la bouilloire pourrait être fermé 5. Si le témoin lumineux de bas niveau d'eau est allumé, l'eau dans le réservoir est à un bas niveau ou vide. 	<ol style="list-style-type: none"> 1. Ouvrez le bouton de vapeur dans le sens contraire des aiguilles d'une montre. 2. Après la mise en marche du fer, attendez 4 minutes que la plaque du fer devienne chaude. 3. Branchez le connecteur à 4 broches dans la bouilloire. 4. Après la mise en marche de la bouilloire, attendez 10 minutes afin que la bouilloire produise de la vapeur. 5. Remplissez la bouilloire soigneusement en suivant les directives.
La vapeur est sale.	<ol style="list-style-type: none"> 1. Lorsque vous utilisez la semelle de fer à repasser, si vous ne la nettoyez pas, le calcium se formera entre la semelle et la base du fer. 	<ol style="list-style-type: none"> 1. Retirez et rincez la semelle de fer à repasser sur une base régulière (mensuellement) pour éviter toute accumulation d'écaïlle.
La machine a coupé automatiquement.	<ol style="list-style-type: none"> 1. La machine est basse sur l'eau. 	<ol style="list-style-type: none"> 1. Appuyez sur le bouton de vapeur ou la pédale pour vous assurer qu'il n'y a plus de vapeur dans la bouilloire. 2. Ouvrez lentement le bouchon de pression (1) et remplissez au niveau requis avec de l'eau tiède. 3. Remplacez le chapeau, serrez et appuyez sur le bouton de réinitialisation de thermostat (14, 11 ou 13), attente lui pour accumuler la pression encore.

RELIABLE CORPORATION
GARANTIE LIMITÉE DE (1) ET (2) ANS
SUR LES RÉSERVOIRS DES CHAUDIÈRES À VAPEUR
PRESSURISÉES



La présente garantie définit les conditions générales de garantie qui peuvent varier en fonction de la pièce ou du système couvert. La garantie pour des pièces ou systèmes particuliers est régie par la couverture définie dans la rubrique Garantie ainsi que par les autres dispositions de cette garantie limitée.

LA GARANTIE LIMITÉE DE CETTE CHAUDIÈRE À VAPEUR RELIABLE CONSTITUE LA SEULE GARANTIE EXPRESSE FOURNIE AVEC VOTRE NOUVELLE CHAUDIÈRE À VAPEUR RELIABLE. Toute autre garantie implicite ou expresse est réfutée dans les limites autorisées par la législation de votre région de garantie, dont, mais sans s'y limiter, les garanties de valeur marchande, d'adaptation à un usage particulier, de durabilité ou toute garantie pouvant découler de rapports d'affaires ou de pratiques commerciales. Certaines régions de garantie n'autorisent pas les limitations sur les garanties implicites ou leur durée de validité, et les restrictions ci-dessus pourraient ne pas vous être applicables. L'exécution des réparations et remplacements de pièces nécessaires par RELIABLE est le seul recours possible en vertu de cette garantie limitée sur les nouvelles chaudières à vapeur Reliable ou de toute garantie implicite. Reliable n'autorise aucune personne ni entité à créer pour elle toute autre obligation ou garantie en lien avec cette garantie limitée sur les chaudières à vapeur Reliable. La décision de réparer ou remplacer une pièce ou d'utiliser une pièce neuve ou reconditionnée sera prise par Reliable, à sa seule discrétion.

Garantie limitée sur les nouvelles chaudières à vapeur Reliable

Sous réserve de la couverture distincte de certaines pièces et des exclusions et limitations décrites ci-dessous, Reliable Corporation (« Reliable ») garantit la nouvelle chaudière à vapeur Reliable contre tout vice de matériel et de main-d'œuvre pendant un an à compter de la date d'achat initiale. En vertu de cette garantie limitée, le seul recours possible pour l'acheteur initial est la réparation de l'unité défectueuse par Reliable pour les défauts couverts. La réparation ou le remplacement de pièce sera effectué par Reliable sans frais pour l'acheteur initial si Reliable est informé du défaut couvert dans l'année qui suit la date d'achat initiale.

Reliable Corporation garantit le réservoir intérieur de la chaudière contre toute fuite pendant deux ans à compter de la date d'achat initiale de la nouvelle chaudière à vapeur Reliable dont le réservoir fait partie. En vertu de cette garantie limitée, le seul recours possible pour l'acheteur initial est le remplacement par Reliable du réservoir intérieur de la chaudière ou de l'unité défectueuse. La réparation ou le remplacement de pièce sera effectué par Reliable sans frais pour l'acheteur initial si Reliable est informé du problème dans l'année qui suit la date d'achat initiale. Si Reliable est avisé d'une réclamation en vertu de la garantie concernant le réservoir intérieur de la chaudière dans la deuxième année qui suit la date d'achat initiale de la nouvelle chaudière à vapeur Reliable, la garantie ne couvrira que le remplacement du réservoir intérieur, à l'exclusion de tous frais d'expédition.

La garantie limitée ne couvre aucun dommage à la nouvelle chaudière à vapeur Reliable ou à son réservoir qui résulte de la mauvaise installation, de l'usure normale, d'un accident, d'une mauvaise manipulation, d'une utilisation abusive, d'une catastrophe naturelle, d'une alimentation électrique insuffisante ou excessive, de conditions mécaniques ou environnementales anormales ou d'un démontage, d'une réparation ou d'une modification non autorisée. Cette garantie limitée ne couvre pas les dommages indirects, consécutifs ou accessoires pouvant être subis par un utilisateur ou découlant de l'utilisation d'une nouvelle chaudière à vapeur Reliable, y compris, mais sans s'y limiter, toute responsabilité quant aux réclamations de tiers pour dommages, et est limitée au montant payé par l'acheteur initial de la chaudière à vapeur Reliable à laquelle cette garantie limitée est applicable. Cette garantie limitée ne s'applique pas aux produits qui ont été modifiés ou dont les numéros de série sont

manquants, ou qui n'ont pas été achetés directement à Reliable ou à un revendeur autorisé par Reliable à vendre la chaudière à vapeur Reliable.

Pour envoyer une demande de réparation en vertu de cette garantie, veuillez communiquer avec le service à la clientèle à l'adresse support@reliablecorporation.com ou appeler le 1-800-268-1649.

Veuillez noter que la preuve d'achat sera exigée et doit indiquer que vous êtes l'acheteur initial et que l'achat a été effectué directement auprès de Reliable Corporation ou d'un revendeur Reliable agréé. Veuillez également indiquer le modèle et le numéro de série de la chaudière à vapeur Reliable, répondre aux questions destinées à faciliter le diagnostic des problèmes potentiels et respecter les procédures de Reliable pour bénéficier du service de garantie.

Toute réclamation en vertu de la garantie doit respecter les conditions définies dans le présent document ou tout document à venir émis par Reliable concernant cette politique.

Toutes les réparations sont effectuées sur le site de Reliable Corporation, au 5-100 Wingold Ave, North York, Ontario, M6B 4K7, Canada.

Reliable Corporation (« Reliable ») garantit à l'acheteur original de ce produit que chaque produit vendu par Reliable (un « Produit Reliable ») est exempt de tout défaut de pièce et de main d'œuvre pour une période d'un an à compter de la date d'achat, s'il est utilisé et entretenu correctement. Sous réserve des conditions et des restrictions énoncées ci-dessous, Reliable réparera ou remplacera toute pièce d'un produit Reliable qui s'avère défectueuse en raison d'un défaut de fabrication ou de matériaux défectueux. Si le Produit Reliable défectueux n'est plus disponible et ne peut pas être réparé efficacement ou remplacé par un modèle identique, Reliable remplacera le Produit Reliable défectueux par un Produit Reliable actuel de valeur équivalente ou supérieure. Les pièces réparées ou les produits remplacés seront fournis par Reliable sur la base d'un échange, et seront soit neufs ou remis à neuf pour être fonctionnellement équivalents aux neufs. Si Reliable n'est pas en mesure de réparer ou de remplacer le Produit Reliable, elle remboursera la valeur actuelle du Produit Reliable au moment où la réclamation de garantie est réalisée.

Cette garantie limitée ne couvre aucun dommage subi par un Produit Reliable résultant d'une installation incorrecte, d'un accident, d'un abus, d'une mauvaise utilisation, d'une catastrophe naturelle, d'une alimentation électrique insuffisante ou excessive, de conditions mécaniques ou environnementales anormales, de l'usure et de la détérioration résultant de l'usure normale du produit, ou de tout démontage, réparation ou modification non autorisés. Cette garantie limitée ne couvre pas les dommages directs, indirects ou consécutifs dont peut être victime un utilisateur ou suite à l'utilisation d'un Produit Reliable, y compris mais sans s'y limiter, toute responsabilité pour des réclamations de tiers pour des dégâts, et se limite au montant payé par l'acheteur original du Produit Reliable auquel cette protection de garantie limitée s'applique. Cette garantie limitée ne s'applique pas aux produits qui ont été modifiés ou dont les numéros de séries sont manquants, ou aux produits non achetés directement auprès de Reliable ou d'un revendeur agréé pour vendre des Produits Reliable.

Cette garantie limitée est l'unique garantie qui s'applique à tout Produit Reliable, elle remplace toutes conditions qui peuvent être contenues dans un autre document ou bon de commande et ne peut être transformée ou modifiée, sauf dérogation expressément écrite de Reliable.

Pour obtenir une réparation ou un remplacement en vertu des conditions de cette garantie, veuillez contacter notre service à la clientèle au 1-800-268-1649 ou par courriel à support@reliablecorporation.com. Il vous sera demandé d'envoyer le reçu original par fax ou courriel. Le reçu doit prouver que vous êtes l'acheteur original, que le produit a été acheté directement chez nous ou chez un revendeur agréé par Reliable et que la réclamation de garantie est effectuée pendant la période de garantie. Un numéro d'autorisation de retour (N° AR) vous sera donné et il vous sera demandé d'expédier le produit défectueux accompagné de la preuve d'achat et du N° AR, les frais d'assurances étant prépayés à l'adresse suivante :

Reliable Corporation, 5-100 Wingold Avenue, Toronto, ON M6B 4K7. Les expéditions avec fret à destination seront refusées. Le risque de perte ou d'endommagement lors du transport sera assumé par le client. Une fois que Reliable aura reçu le produit défectueux, elle initiera la réparation ou le remplacement.

Si vous avez des questions concernant la présente garantie, vous pouvez écrire à :

Reliable Corporation
100 Wingold Avenue, Unit 5
Toronto, Ontario
Canada M6B 4K7
www.reliablecorporation.com

PRODUCTOS DE VAPOR
PROFESIONALES 6000IS
MANUAL DE INSTRUCCIONES
ESPAÑOL

RELIABLE. JUNTO A USTED.

En Reliable, hacemos lo que nos encanta hacer y nos enorgullecemos de hacerlo bien. Quiere lo mejor para las personas, los lugares y las cosas que importan en la vida: desde dónde vive a la ropa que viste. Nosotros también. Desde el inicio, abordamos cada producto con la atención al detalle de un artesano y la pasión por hacerlo bien. La calidad, la funcionalidad, el diseño y el servicio al consumidor son igual de importantes para ofrecerle algo adecuado para usted. Con su estructura de acero inoxidable y sus componentes de calidad profesional, la 6000 le permitirá obtener los beneficios de un planchado o un lavado al vapor de tipo profesional, en un formato compacto y conveniente.

Por su seguridad y para disfrutar al máximo las ventajas de este producto, tómese unos minutos para leer todas las precauciones importantes e instrucciones de cuidado. Conserve este manual a mano y lea la garantía del producto para su referencia.

INSTRUCCIONES DE SEGURIDAD IMPORTANTES. GUARDE ESTAS INSTRUCCIONES PARA FUTURAS CONSULTAS

LEA POR COMPLETO LAS INSTRUCCIONES ANTES DE USAR

Siempre que use su estación de vapor Reliable, debe tomar ciertas precauciones básicas de seguridad. Lea cuidadosamente las siguientes instrucciones ya que proveen información importante acerca de cómo instalar, usar y cuidar este producto.

1. Para protegerse del riesgo de sufrir una descarga eléctrica, no sumerja el artefacto en agua.
2. Evite que el cable entre en contacto con superficies calientes.
3. Siempre permita que el artefacto se enfríe durante al menos treinta minutos antes de guardarlo.
4. Colóquelo siempre en lugar seguro, sobre una mesa o encimera mientras lo está usando.
5. No mueva el artefacto sin desenchufarlo primero.
6. Siempre desconecte el artefacto del tomacorriente antes de llenarlo con agua o vaciarlo. Tenga cuidado y evite derramar agua sobre el artefacto al llenarlo.
7. Use agua del grifo, o en partes iguales del grifo y destilada. No agregue perfumes o productos que contengan alcohol al artefacto.
8. Siempre desconecte el artefacto cuando no lo use.
9. No utilice el artefacto si el cable está dañado. Devuelva el producto o haga que el fabricante o su agente de servicio técnico reparen el cable.
10. No ponga a funcionar el artefacto si se ha caído o se ha dañado. No lo desarme. El armado incorrecto puede ocasionar un riesgo de descarga eléctrica. Envíelo a un centro de servicio técnico autorizado para su reparación.
11. No ponga en funcionamiento otro artefacto de alto vataje en el mismo circuito.
12. Este artefacto requiere de una conexión a tierra. No altere el enchufe ni intente retirar esta característica.
13. Tenga cuidado. Puede sufrir quemaduras si toca las piezas metálicas calientes o el vapor.
14. Los niños pequeños no deberían utilizar este artefacto.
15. Cuando utilice el producto, nunca desenrosque ni quite la tapa (5) mientras la caldera esté bajo presión.

16. Antes de quitar la tapa, asegúrese de que no haya más vapor en la cámara de vapor colocando el interruptor de la caldera (2) en la posición de apagado y presionando el botón de plancha a vapor (11) para liberar todo el vapor restante.
17. Para garantizar su seguridad, la tapa (5) y todos los demás componentes deben reemplazarse con piezas de repuesto originales solamente.

CARACTERÍSTICAS

- Luz indicadora de nivel de agua bajo
- Apagado automático de protección del termostato
- Agua del grifo, o en partes iguales del grifo y destilada.
- Hasta 65 p.s.i. de presión durante el funcionamiento
- Bloque de terminales de cerámica
- Control de presión con interruptor dual
- Cableado con calibre 12 de alta resistencia
- Hasta 6 horas de vapor

PLANCHADO

- Su nueva estación de planchado proporciona resultados limpios y profesionales cada vez que lo usa
- La base de la plancha profesional está realizada en aluminio duradero de rápido calentamiento
- Estructura de armazón exterior de acero inoxidable para una larga duración
- El termostato ajustable permite configurar temperaturas exactas
- El asa de corcho de la plancha es cómodo y no se calienta

LIMPIEZA A VAPOR

- Boquilla de vapor ajustable con pedal (6000CJ)
- Pistola de vapor (6000CD)

IMPORTANTE: Cuando desee deshacerse del aparato, **NUNCA** lo arroje a la basura. Acérquese a su estación de reciclaje más próxima; o bien, entregue el aparato en un centro de recolección de residuos para su posterior tratamiento. De esta forma, estará colaborando en el cuidado del medioambiente.

DATOS TÉCNICOS

Voltaje de funcionamiento: 120 V

Capacidad nominal del tanque: 4.5 litros: 1.25 galones estadounidenses

Potencia de la caldera: 1 elemento de calentamiento de 1200 W

Consumo de electricidad: 16.7 amperios (6000IS/120V), 10 amperios (6000CJ, 6000CD)

Presión de operación: 3,5 bares/4 bares

Presión máxima: 4,5 bares



INSTRUCCIONES DE ARMADO Y USO

1. Retire la estación de planchado de su envoltura y asegúrese de que ha retirado todo el material de envoltura (incluidas las bolsas protectoras). Coloque el artefacto sobre una superficie plana y sólida.
2. La caldera viene provista de una tapa de seguridad en la válvula de purga (lado izquierdo del tanque), además de una manguera plástica con adaptador para ajustarla. Retire la tapa de seguridad e instale la manguera y el adaptador. Esto le permitirá seguir el procedimiento apropiado de limpieza (vea el vaciamiento del tanque de la caldera). Si la válvula de purga presenta un problema (goteo), puede usar la tapa de seguridad para impedir que el agua gotee hasta que haya reemplazado la válvula.
3. A) 6000IS/2100IR: Se recomienda poner la plancha sobre la almohadilla especial (incluida) ya que ésta soportará la temperatura. B) 6000CJ: Enrosque la boquilla en el adaptador de vapor y conecte el receptáculo de 4 clavijas para el pedal electrónico. C) 6000CD: Conecte la pistola de vapor o el cepillo de la misma forma usando la desconexión rápida para la manguera de vapor.
4. Inserte la varilla de dos piezas (modelo 6000IS) o de una pieza (modelo 6000CD) en la pestaña de la parte superior de la caldera, ajuste con el tornillo lateral y acople el resorte a la manguera (modelo 6000IS) al extremo enrollado de la varilla. Nota: el modelo 6000CJ no incluye varilla.
5. Antes de comenzar cualquier operación, asegúrese de que la válvula de escape (9) esté cerrada y la manguera de descarga instalada (vea el paso 2).
6. Desenrosque la tapa de seguridad (5). Llene la caldera con agua hasta el máximo, como lo indica la vara de nivel de agua. Use el embudo que se incluye, asegurándose de no saturar el tanque.
7. Inserte el enchufe en el tomacorriente eléctrico, encienda la caldera (2) y los botones de vapor (1). Cuando las dos luces de los botones se enciendan, el dispositivo de vapor y la caldera estarán funcionando.
8. En el caso del sistema de planchado 6000IS, gire la perilla reguladora de temperatura (12) de la base de la plancha hasta la temperatura deseada.

9. Espere aproximadamente 20 minutos para que la caldera alcance la presión máxima. Una vez que llegue a los 60 psi, la unidad estará lista para funcionar.
10. NOTA: Cuando utilice el vapor por primera vez (luego de haber encendido la caldera), es posible que advierta un descenso rápido de la presión. Esto es normal la primera vez.
11. La estación de vapor está lista para usar.
12. Presione el botón de vapor o el pedal para accionar el vapor.
13. Este producto viene equipado con una luz de advertencia de bajo nivel de agua (5) y el botón de reinicio termostato (14, 11 o 13). Durante el uso, si se enciende esta luz, indica que la unidad necesita más agua para seguir funcionando. Si pasa esto, haga lo siguiente.
 - Presione el botón de vapor de la plancha o el pedal de control para asegurar que no quede nada de vapor en la caldera.
 - Abra lentamente la tapa de presión (1) y llénela hasta el nivel necesario con agua tibia.
 - Reemplazar la tapa, apretar y pulse el botón de reinicio del termostato (14, 11 o 13), espere a que se acumule presión de nuevo.

IMPORTANTE

Cuando termine de usar la caldera, desenrosque la tapa de llenado una vuelta en la unidad para liberar el vapor o aire del tanque. Esto eliminará el vacío que puede dañar el manómetro así como la tapa de seguridad.

Para una vida más duradera y un mejor desempeño mecánico, sugerimos que vacíe el tanque de la caldera una vez a la semana. Vaciar el tanque ayudará a retardar la posible formación de sedimentos minerales.

PARA VACIAR EL TANQUE DE LA CALDERA

(Tenga cuidado ya que el agua estará muy caliente al salir del tanque):

1. Haga salir el exceso de vapor que todavía esté dentro de la caldera cuando termine de usarlo (vea el punto 13 antes mencionado).
2. Apague los interruptores de vapor y de encendido y desenchufe la unidad de la caldera.
3. Abra cuidadosamente el tapón de llenado.
4. Asegúrese de que se ha instalado la tubería de descarga transparente en la válvula de purga (referencia en el dibujo n.º 9) situada en la parte inferior del lado derecho del tanque, y de que la tubería esté descargando dentro de algo que pueda contener agua caliente.
5. Abra la válvula de purga. Descargue el agua restante del tanque de la caldera.
6. Cierre la válvula.

INSTRUCCIONES PARA EL AGUA

Use agua del grifo o del grifo y destilada en partes iguales. No agregue perfumes o productos con alcohol en el artefacto.

DESCRIPCIÓN DEL 6000IS/2100IR

1. Interruptor de vapor
2. Interruptor de la caldera
3. Luz piloto roja de bajo nivel de agua
4. Manómetro
5. Tapa de seguridad
6. Receptáculo de enchufe macho de 4 clavijas
7. Conexión rápida para la manguera de vapor
8. Perilla de regulación de vapor
9. Válvula de purga
10. Plancha de vapor (2100IR/120 V)
11. Interruptor de vapor de la plancha
12. Perilla de regulación de temperatura (2100IR)
13. Almohadilla de silicona para apoyar la plancha
14. Termostato botón de reinicio



DESCRIPCIÓN DE LA 6000CJ

1. Interruptor de vapor
2. Interruptor de la caldera
3. Luz piloto roja de bajo nivel de agua
4. Manómetro
5. Tapa de seguridad
6. Enchufe hembra de receptáculo de 4 clavijas (no aparece en la imagen)
7. Perilla de regulación de vapor
8. Boquilla de vapor ajustable
9. Válvula de purga
10. Pedal con cable y enchufe macho
11. Termostato botón de reinicio

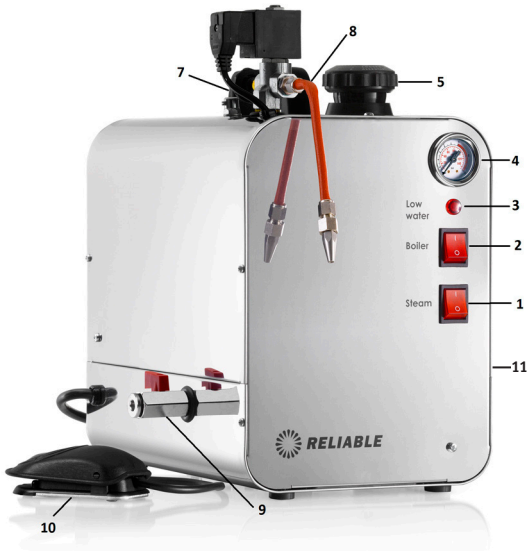

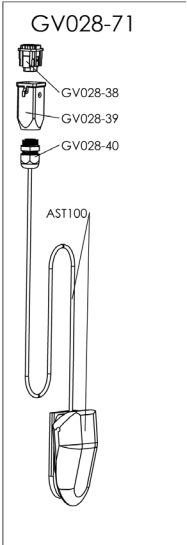
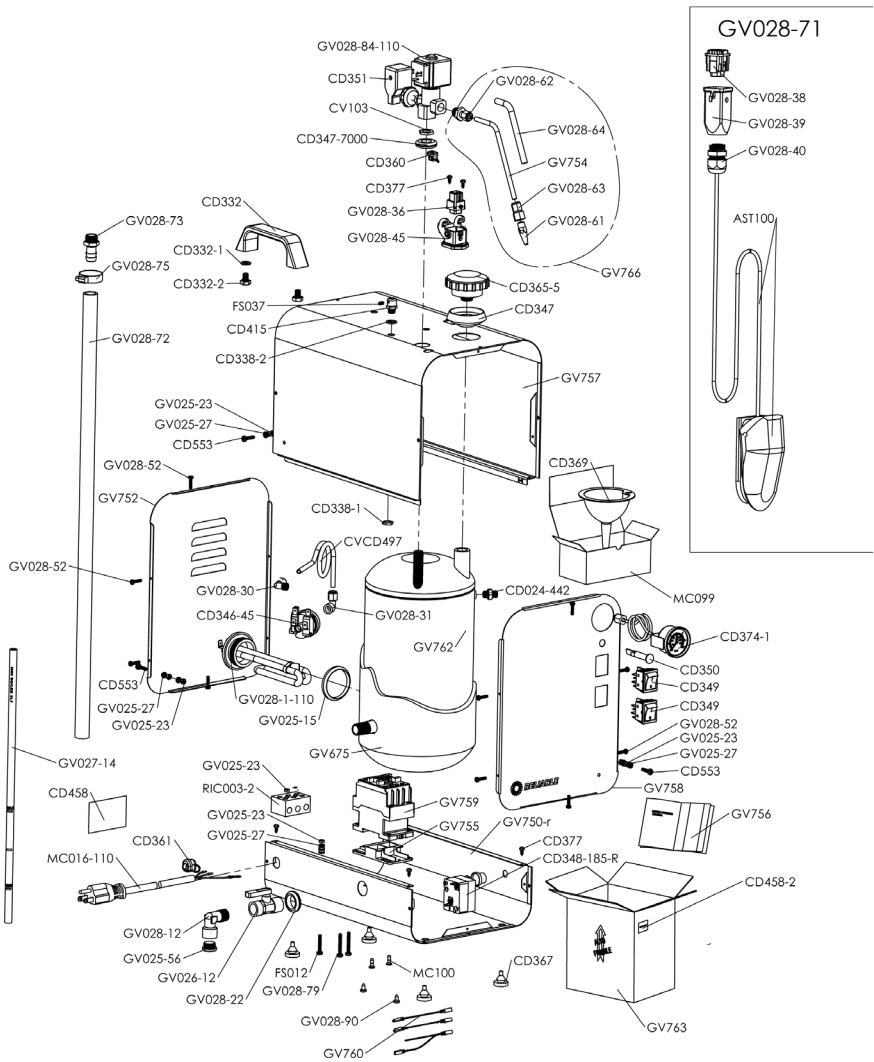

DESCRIPCIÓN DE LA 6000CD

1. Interruptor de vapor
2. Interruptor de la caldera
3. Luz piloto roja de bajo nivel de agua
4. Manómetro
5. Tapa de seguridad
6. Enchufe macho de receptáculo de 4 clavijas
7. Conexión rápida para la manguera de vapor
8. Perilla de regulación de vapor
9. Soporte para el cable
10. Interruptor de la pistola de vapor
11. Pistola de vapor 3000DA con manguera y adaptador de vapor
12. Válvula de purga
13. Termostato botón de reinicio

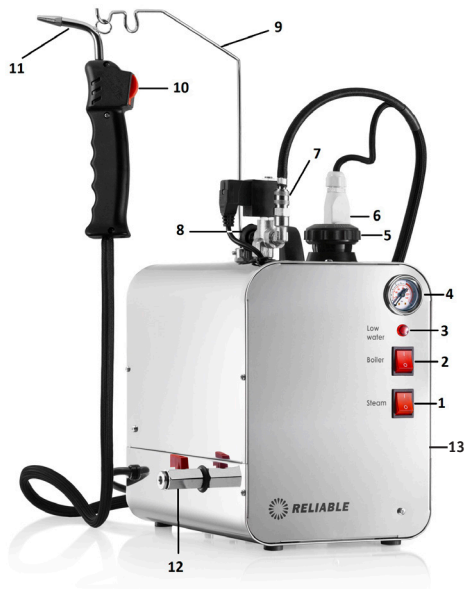

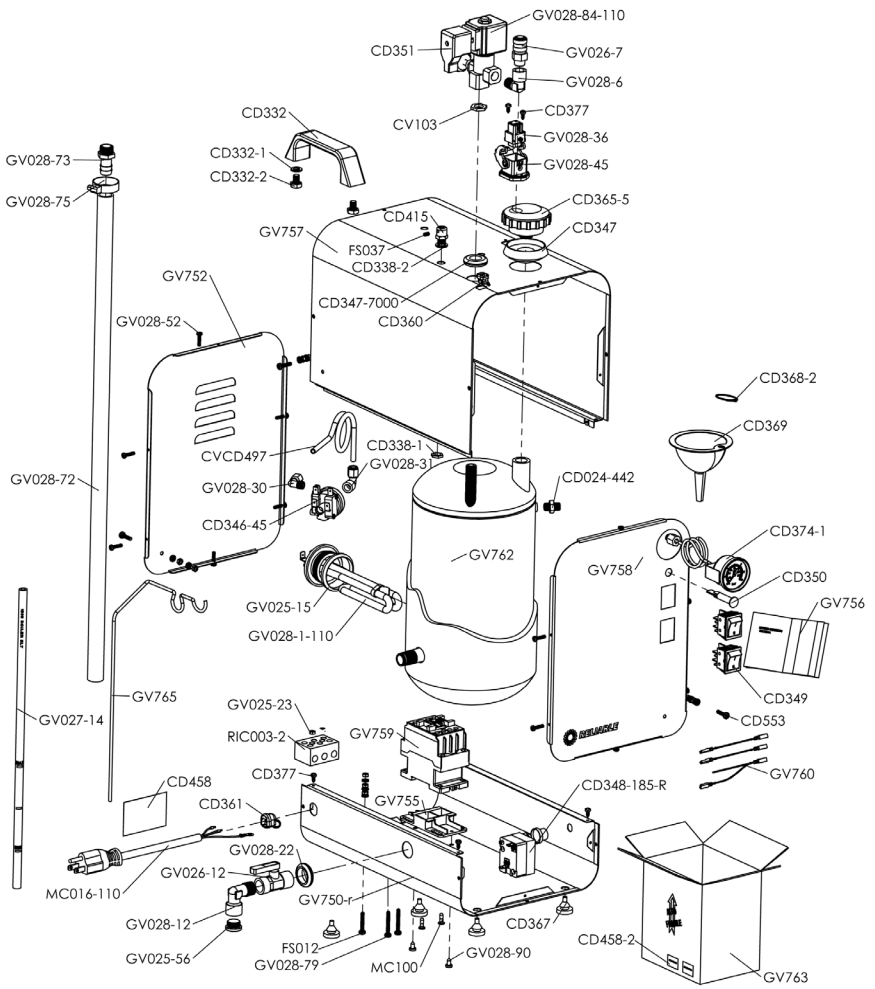

3000DA

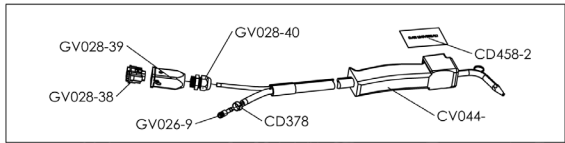

DIAGNÓSTICO DE PROBLEMAS

PROBLEMA	POSIBLE CAUSA	SOLUCIÓN
El vapor de la plancha es demasiado húmedo.	<ol style="list-style-type: none"> 1. Puede haber puesto demasiado agua en el tanque al llenarlo. 2. La placa base de la plancha no se calienta lo suficiente. 	<ol style="list-style-type: none"> 1. El problema persistirá hasta que se elimine el exceso de agua. Mantenga presionado el botón del vapor hasta que el agua del tanque llegue al nivel correcto. 2. Verifique que la perilla de temperatura esté en la posición correcta, si no lo está, aumente la temperatura de la plancha.
Está saliendo agua de la caldera.	<ol style="list-style-type: none"> 1. Puede haber una pérdida en el sello del elemento calefactor. 	<ol style="list-style-type: none"> 1. Llame al soporte técnico ya que en la mayoría de los casos deberá reemplazar el sello.
No sale vapor de la plancha, la boquilla o la pistola.	<ol style="list-style-type: none"> 1. La perilla del vapor puede estar cerrada 2. La llave de la plancha puede estar apagada 3. El pedal de control no está enchufado (6000CJ) 4. La llave de la caldera puede estar apagada 5. Si la luz de bajo nivel de agua está encendida, el tanque tiene poco agua o está vacío. 	<ol style="list-style-type: none"> 1. Abra la perilla de vapor en sentido antihorario. 2. Después de que se encienda la llave de la plancha, espere unos 4 minutos para que se caliente la base de la plancha. 3. Enchufe el conector de 4 vías en la caldera. 4. Después de que se encienda la llave de la caldera, espere unos 10 minutos para que la caldera genere vapor. 5. Vuelva a llenar la caldera con cuidado, siguiendo las instrucciones.
El vapor está sucio.	<ol style="list-style-type: none"> 1. Al usar la plancha con una base para plancha, si no la limpia regularmente, se acumulará calcio entre la base y la plancha. 	<ol style="list-style-type: none"> 1. Saque y enjuague la base de la plancha de forma regular (una vez por mes) para evitar que se acumule sarro.
La máquina se apaga automáticamente.	<ol style="list-style-type: none"> 1. La máquina es baja en agua. 	<ol style="list-style-type: none"> 1. Presione el botón de vapor de la plancha o el pedal de control para asegurar que no quede nada de vapor en la caldera. 2. Abra lentamente la tapa de presión (1) y llénela hasta el nivel necesario con agua tibia. 3. Reemplazar la tapa, apretar y pulse el botón de reinicio del termostato (14,13 o 11), espere a que se acumule presión de nuevo.



RELIABLE CORPORATION GARANTÍA LIMITADA DE 1 AÑO Y GARANTÍA LIMITADA DE 2 AÑOS PARA LOS TANQUES DE LAS CALDERAS DE VAPOR A PRESIÓN

Esta garantía contiene términos y condiciones que pueden variar según la pieza o el sistema cubiertos. Una garantía para piezas o sistemas específicos se rige por la cobertura establecida en dicha sección de la garantía, así como por otras disposiciones en esta Garantía limitada.

LA GARANTÍA LIMITADA DE ESTA CALDERA DE VAPOR RELIABLE ES LA ÚNICA GARANTÍA EXPLÍCITA RELACIONADA CON SU NUEVA CALDERA DE VAPOR RELIABLE. Todas las otras garantías o condiciones implícitas o explícitas se rechazan en la mayor medida posible, según lo permita la ley, en su Región de garantía, donde se pueden incluir, entre otras, las garantías y condiciones implícitas de comerciabilidad, idoneidad para un propósito particular, durabilidad o las que surjan durante una negociación o un uso de comercio. Algunas Regiones de garantía no permiten limitaciones en las garantías o condiciones implícitas o en la duración de una garantía o condición implícita, por lo que es posible que las limitaciones anteriores no se apliquen en su caso. La ejecución de reparaciones necesarias y el reemplazo de piezas por parte de RELIABLE es la única solución para esta Garantía limitada de la nueva caldera de vapor Reliable u otras garantías implícitas. Reliable no autoriza a ninguna persona ni entidad a generar ninguna otra obligación o responsabilidad relacionada con la Garantía limitada de la caldera de vapor Reliable. La decisión de reparar o reemplazar alguna pieza, o de utilizar una pieza nueva o reparada, la tomará Reliable, a su propia discreción.

Garantía limitada de la nueva caldera de vapor Reliable

Sujeto a una cobertura por separado para ciertas piezas y a las exclusiones y limitaciones establecidas a continuación, Reliable Corporation ("Reliable") ofrece una garantía para la nueva caldera de vapor Reliable contra defectos en los materiales y en la fabricación durante un año a partir de la fecha de compra original. La única solución disponible para el comprador original en esta Garantía limitada es la reparación de las unidades defectuosas por parte de Reliable para los defectos descubiertos. La reparación o el reemplazo de piezas será realizada por Reliable sin costo para el comprador original cuando se notifique a Reliable sobre el defecto descubierto dentro del primer año de la fecha de compra original.

Reliable Corporation ofrece una garantía contra fugas para la pieza del tanque interno de la caldera durante dos años a partir de la fecha original de compra de la nueva caldera de vapor Reliable que cuenta con dicha pieza. La única solución disponible para el comprador original en esta Garantía limitada es el reemplazo del tanque interno de la caldera de vapor en la unidad defectuosa por parte de Reliable. La reparación o el reemplazo de piezas será realizado por Reliable sin costo para el comprador original cuando se notifique a Reliable dentro del primer año de la fecha de compra original. Si se notifica a Reliable sobre un reclamo de garantía por el tanque interno de la caldera de vapor durante el segundo año a partir de la fecha de compra original de la nueva caldera de vapor Reliable, la garantía cubrirá el reemplazo del tanque interno de la caldera de vapor y excluirá todos los costos de envío.

Esta garantía limitada no cubre ningún daño a la nueva caldera de vapor Reliable o al tanque de la caldera de vapor que sea consecuencia de una instalación inadecuada, uso y desgaste, accidente, abuso, uso indebido, desastre natural, suministro eléctrico insuficiente o excesivo, condiciones mecánicas o ambientales anormales, o a cualquier desmontaje, reparación o modificación no autorizados. Esta garantía limitada no se extiende a ningún daño indirecto, consecuente o incidental que pueda sufrir un usuario por el uso de la nueva caldera de vapor Reliable, lo que incluye, entre otros, cualquier responsabilidad por reclamaciones de terceros por daños; y se limita al monto pagado por el comprador original de la caldera de vapor Reliable con respecto al cual se aplica esta garantía limitada. Esta garantía limitada no se aplica a los productos que han sido alterados o a los que les faltan números de serie, o a los productos que no se han comprado directamente en Reliable o en un distribuidor autorizado por Reliable para vender la caldera de vapor Reliable..

Para presentar un reclamo de servicio de garantía dentro de los términos de esta garantía, póngase en contacto con el servicio al cliente al correo electrónico support@reliablecorporation.com o llame al 1-800-268-1649.

Tenga en cuenta que se requerirá un comprobante de compra que refleje que usted es el comprador original y que la compra se realizó directamente en Reliable Corporation o en un distribuidor autorizado de Reliable. Proporcione también el modelo y el número de serie de la caldera de vapor Reliable, responda a las preguntas diseñadas para ayudarlo a diagnosticar posibles problemas y siga los procedimientos de Reliable para obtener el servicio de garantía.

Cualquier reclamo de garantía debe cumplir con los términos establecidos en este documento o en cualquier documento posterior emitido por Reliable en relación con esta política.

Todas las reparaciones se realizan en las instalaciones de Reliable Corporation, en 5-100 Wingold Ave, North York, Ontario, M6B 4K7, Canadá.

Reliable Corporation ("Reliable") garantiza al comprador original de sus productos que todas las unidades vendidas por Reliable (un "Producto Reliable") se encuentran libres de defectos de material y de mano de obra durante el período de un año a partir de la fecha de compra, si son utilizadas correctamente y han recibido el mantenimiento adecuado. En virtud de las condiciones y limitaciones establecidas a continuación, Reliable reparará o reemplazará la pieza de un Producto Reliable que demuestre estar defectuosa a causa de material o fabricación inadecuadas. Si el Producto Reliable defectuoso deja de estar disponible y no puede ser reparado efectivamente o reemplazado por un modelo idéntico, Reliable cambiará el Producto Reliable defectuoso por un Producto Reliable vigente de igual o mayor valor. Las piezas de recambio o repuestos serán suministrados por Reliable a cambio de las piezas originales, y serán piezas nuevas o piezas que estarán reacondicionadas para convertirse en productos funcionalmente equivalentes a piezas nuevas. Si Reliable no puede reparar o reemplazar un Producto Reliable, la compañía reembolsará el valor del Producto Reliable que esté vigente al momento de reclamar la garantía.

Esta garantía limitada no cubre los daños que sufra un Producto Reliable como resultado de una instalación inadecuada, accidente, abuso, uso incorrecto, desastre natural, suministro de energía eléctrica insuficiente o excesivo, condiciones mecánicas o ambientales anormales, desgaste provocado por el uso normal del producto, o cualquier desarme, reparación o modificación no autorizada. Esta garantía limitada no se extiende a ningún daño indirecto, resultante o accidental que el usuario pueda sufrir o que pueda causar el uso de un Producto Reliable, incluyendo, entre otros, la responsabilidad ante los reclamos presentados por terceros; y se limita al monto pagado por el comprador original del Producto Reliable respecto del cual tiene aplicación esta protección de garantía limitada. Esta garantía limitada no es válida para los productos que hayan sido modificados o que no tengan número de serie, o para los productos que no hayan sido comprados directamente a Reliable o a través de un vendedor certificado que cuente con nuestra autorización para comerciar los Productos Reliable.

Esta garantía limitada es la única garantía que tiene aplicación a todos los Productos Reliable, reemplaza todos los términos que puedan estar contenidos en cualquier otro documento u orden de compra, y no puede ser alterada o modificada excepto que Reliable así lo haya autorizado expresamente por escrito.

Para obtener una reparación o un reemplazo bajo los términos de esta garantía, póngase en contacto con nuestro grupo de servicio al cliente llamando al 1-800-268-1649 o escriba a support@reliablecorporation.com. Se le pedirá que mande un recibo original por fax o por correo electrónico. Este comprobante debe demostrar que usted es el comprador original, que el producto fue adquirido directamente de nuestras oficinas o de un vendedor de Reliable autorizado y que el reclamo de la garantía se realiza dentro del período correspondiente. Usted recibirá un número de autorización (RA#) y deberá enviar el producto defectuoso, junto con el comprobante de compra, el RA# y los seguros pagados por adelantado, a la siguiente dirección:

Reliable Corporation, 5-100 Wingold Avenue, Toronto, ON M6B 4K7. Los costos de envío por cobrar serán rechazados. El riesgo de sufrir una pérdida o daño en tránsito será asumido por el cliente. Una vez que Reliable reciba el producto defectuoso, la compañía iniciará el proceso de reparación o reemplazo.

Si tiene preguntas sobre esta garantía, puede escribir a la siguiente dirección:

Reliable Corporation
100 Wingold Avenue, Unit 5
Toronto, Ontario
Canada M6B 4K7
www.reliablecorporation.com



1 800 268 1649
www.reliablecorporation.com