

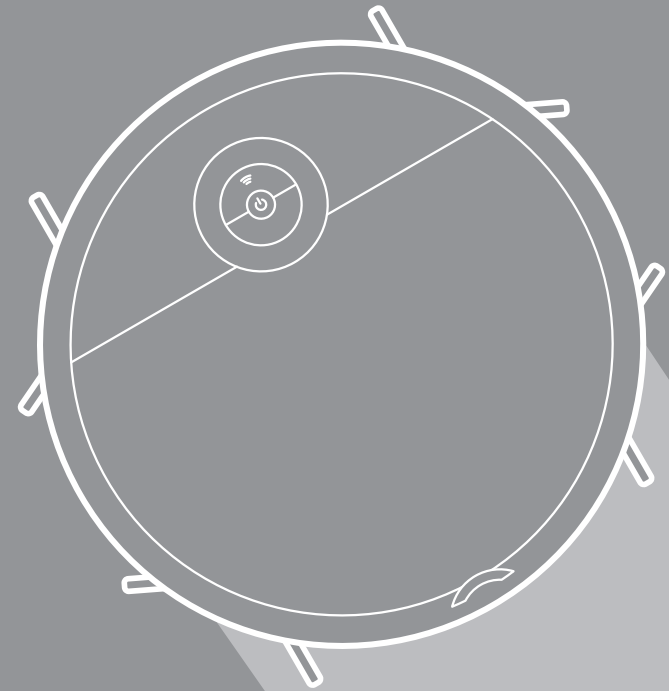

ROBOT ASPIRAPOLVERE

i5C



ROBOT ASPIRAPOLVERE

Consultare questo manuale di istruzioni prima della corretta messa in funzione e manutenzione

INDICE

ISTRUZIONI DI SICUREZZA 01

PRESENTAZIONE DEL PRODOTTO 03

Illustrazione dell'apparecchio	05
Introduzione di componenti	06

FUNZIONAMENTO DEL PRODOTTO 07

Installazione delle spazzole laterali	07
Ricaricare il robot aspirapolvere	08
Presentazione del telecomando	09
Accensione/spengimento	11
Pulire/Mettere in pausa	11
Uso dell'APP	12
Lavaggio con panno	13

MANUTENZIONE 14

Pulizia della spazzola laterale	14
Pulizia del contenitore della polvere, della spugna e del filtro	14
Pulizia del serbatoio dell'acqua	15
Pulizia del sensore e delle rotelle	16
Pulizia del terminale di ricarica	16
Pulizia del rullo di spazzole	17

RISOLUZIONE DEI PROBLEMI 18

ISTRUZIONI DI SICUREZZA

Quando si utilizza un apparecchio elettrico, è necessario adottare sempre precauzioni di base, tra cui:

LEGGERE TUTTE LE ISTRUZIONI PRIMA DI UTILIZZARE (QUESTO APPARECCHIO). La mancata osservanza delle avvertenze e delle istruzioni può provocare scosse elettriche, incendi e/o lesioni gravi.

AVVERTENZA - Per ridurre il rischio di incendio, scosse elettriche o lesioni:

1. Non utilizzare all'aperto o su superfici bagnate.
2. Non permettere l'uso del prodotto come giocattolo. Particolare attenzione è necessaria quando viene utilizzato da o in prossimità di bambini, animali domestici o piante.
3. Utilizzare solo come descritto nel presente manuale. Utilizzare solo gli accessori raccomandati dal produttore.
4. Non utilizzare con cavo o spina danneggiati. Se l'apparecchio o la docking station non funzionano come dovrebbero, sono caduti, danneggiati, sono stati lasciati all'aperto o sono caduti in acqua, restituirli a un centro di assistenza.
5. Non tirare o trasportare per il cavo, non utilizzare il cavo come maniglia, non chiudere una porta con il cavo all'interno o tirare il cavo intorno a spigoli o angoli taglienti. Non far passare l'apparecchio sul cavo. Tenere il cavo lontano da superfici riscaldate.
6. Non staccare la spina tirando il cavo. Per staccarla, afferrare la spina, non il cavo.
7. Non maneggiare il caricabatterie, compreso il connettore e i terminali del caricabatterie con le mani bagnate.
8. Non inserire oggetti nelle aperture. Non utilizzare con le aperture ostruite; tenere lontano da polvere, lanugine, capelli e qualsiasi cosa che possa ridurre il flusso d'aria.
9. Tenere i capelli, gli indumenti larghi, le dita e tutte le parti del corpo lontano da aperture e parti in movimento.
10. Non utilizzare per raccogliere liquidi infiammabili o combustibili, come la benzina, o in aree in cui gli stessi possono essere presenti.
11. Non raccogliere oggetti che bruciano o rilasciano fumi, come sigarette, fiammiferi o cenere calda.
12. Non utilizzare senza contenitore per la polvere e/o filtri in posizione.
13. Evitare l'avviamento involontario. Accertarsi che l'interruttore sia in posizione spenta prima di collegare il gruppo batteria, prelevare o trasportare l'apparecchio. Il trasporto dell'apparecchio acceso può comportare infortuni.
14. Scollegare il gruppo batteria dall'apparecchio prima di effettuare regolazioni, cambiare gli accessori o riporre l'apparecchio. Tali misure di sicurezza preventive riducono il rischio di avviamento accidentale.
15. Ricaricare solo con il caricabatterie specificato dal produttore. Un caricabatterie adatto a un unico tipo di batteria può comportare il rischio di incendio quando viene usato con un diverso tipo di batteria.
16. Utilizzare l'apparecchio solo con i gruppi batteria appositamente predisposti. L'uso di qualsiasi altro gruppo batteria può comportare il rischio di lesioni e incendi.
17. Quando il gruppo batteria non è in uso, tenerlo lontano da altri oggetti metallici, come graffette, monete, chiavi, chiodi, viti o altri oggetti metallici che possono creare un collegamento tra terminali. Il cortocircuito tra i terminali della batteria può causare ustioni o incendi.
18. In condizioni di utilizzo improprio, il liquido può fuoriuscire dalla batteria; evitarne il contatto. In caso di contatto accidentale, sciacquare con acqua. Se il liquido entra in contatto con gli occhi, consultare un medico. Il liquido fuoriuscito dalla batteria può causare irritazione o ustioni.
19. Non utilizzare un gruppo batteria o un apparecchio danneggiato o modificato. Le batterie danneggiate o modificate possono presentare un comportamento

imprevedibile con conseguente rischio di incendio, esplosione o lesioni.

20. Non esporre una batteria o un apparecchio al fuoco o a temperature eccessive.

L'esposizione al fuoco o a temperature superiori a 130 °C può causare esplosioni.

21. Non utilizzare e conservare in ambienti estremamente caldi o freddi (inferiori a 4 °C o superiori a 40 °C). Caricare il robot a temperature superiori a 4 °C e inferiori a 40 °C.
22. Seguire tutte le istruzioni di carica e non caricare il gruppo batteria o l'apparecchio al di fuori dell'intervallo di temperatura specificato nelle istruzioni. Una carica impropria o a temperature al di fuori dell'intervallo di temperatura specificato può danneggiare la batteria e aumentare il rischio di incendio.
23. Far eseguire la manutenzione da un tecnico qualificato che utilizza solo pezzi di ricambio originali. In questo modo si garantisce la salvaguardia della sicurezza del prodotto.
24. Non modificare o tentare di riparare l'apparecchio o il gruppo batteria se non come indicato nelle istruzioni per l'uso e la manutenzione.
25. Posizionare i cavi di altri apparecchi al di fuori delle aree da pulire.
26. Non utilizzare l'aspirapolvere in una stanza dove dorme un neonato o un bambino.
27. Non utilizzare l'aspirapolvere in un'area dove ci sono candele accese o oggetti fragili sul pavimento da pulire.
28. Non utilizzare l'aspirapolvere in una stanza con candele accese su mobili che possono essere accidentalmente colpite o urtate.
29. Non permettere ai bambini di sedersi sull'aspirapolvere.
30. Non utilizzare l'aspirapolvere su una superficie bagnata.
31. Non utilizzare la docking station se è danneggiata.
32. Spegnerne l'interruttore di alimentazione prima di pulire o sottoporre a manutenzione l'apparecchio.
33. Scollegare la spina dalla presa prima della pulizia o della manutenzione della docking station.
34. Rimuovere l'apparecchio dalla docking station e spegnere l'interruttore di alimentazione sullo stesso prima di rimuovere la batteria per lo smaltimento.
35. Se il robot non viene utilizzato per un lungo periodo di tempo, caricarlo completamente, spegnerlo per la conservazione e scollegare il caricabatterie.
36. Da utilizzare solo con base di ricarica i5-DS.



**AVVERTENZA SULLA
SICUREZZA**

PRESENTAZIONE DEL PRODOTTO

Aspirapolvere robot

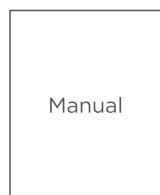
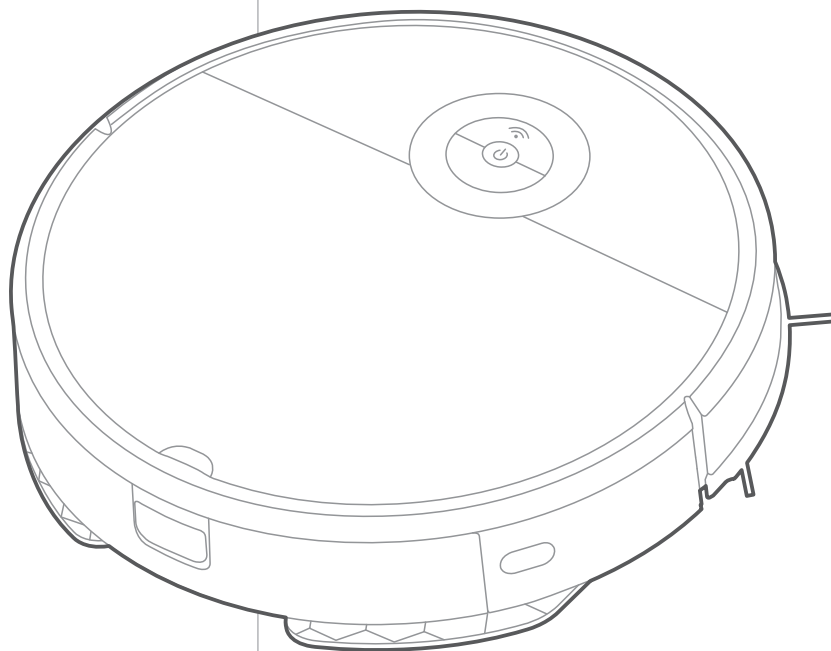

Manuale x1



Telecomando x1

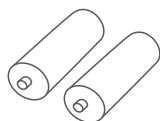

Batteria x2

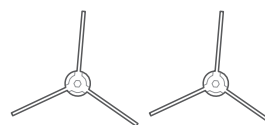

Spazzole laterali **2 coppie**

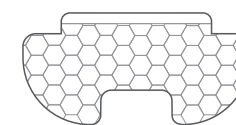

Porta panno x1

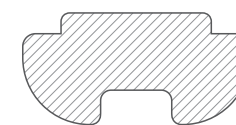

Tappetino per lavaggio x2

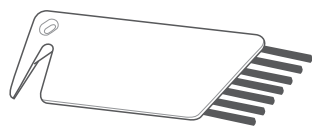

Spazzola per la pulizia x1

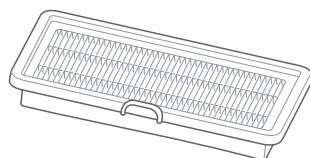

Filtro di riserva x1

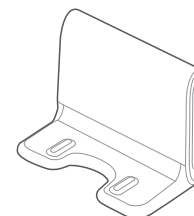

Stazione di ricarica x1



Cavo di alimentazione x1

Illustrazione dell'apparecchio

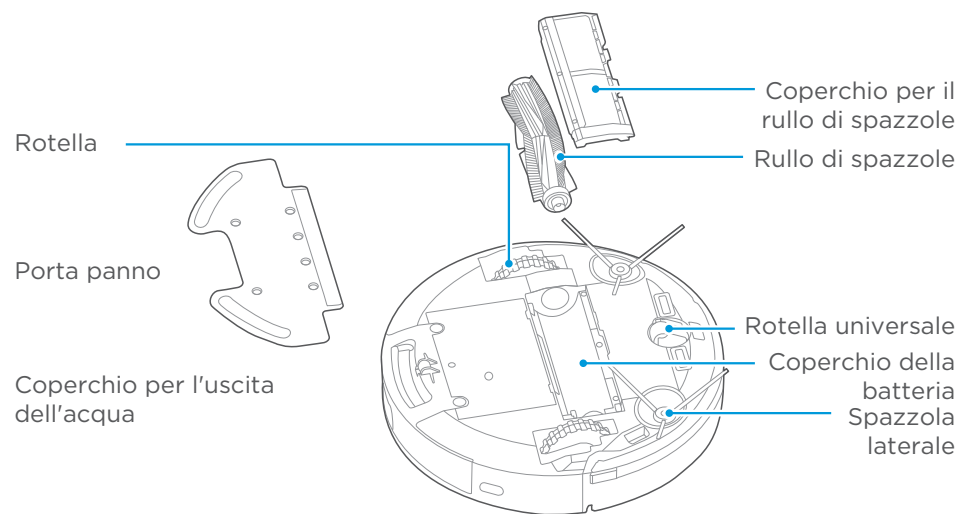
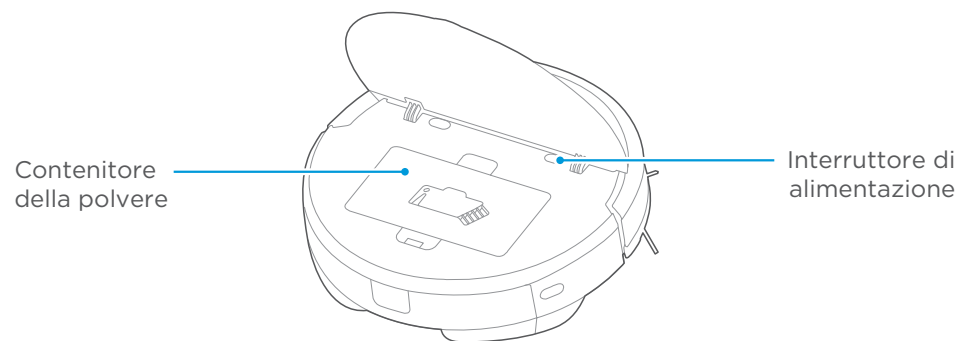
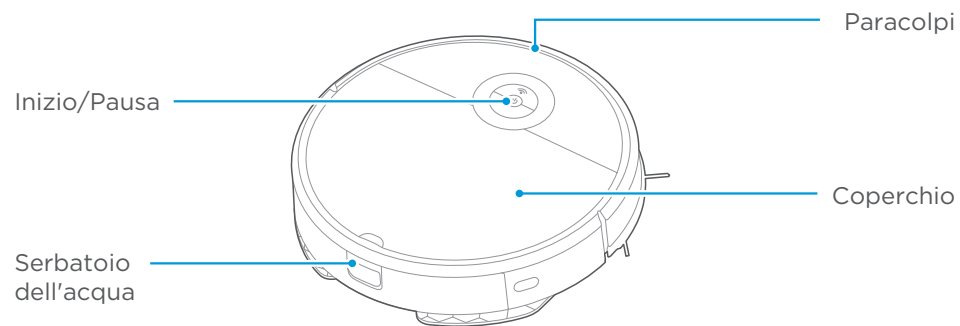

05

Introduzione di componenti

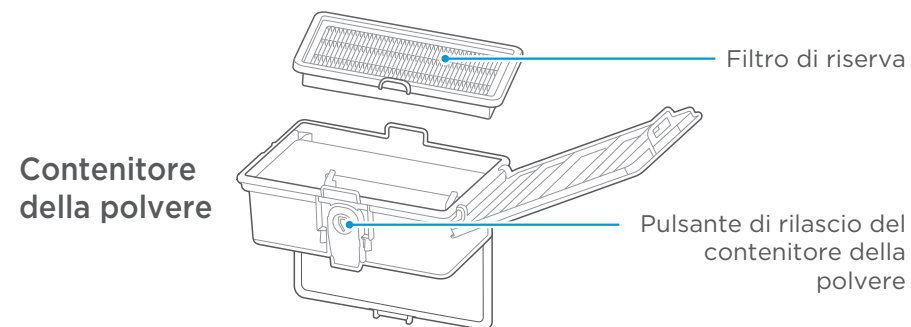

Base di ricarica

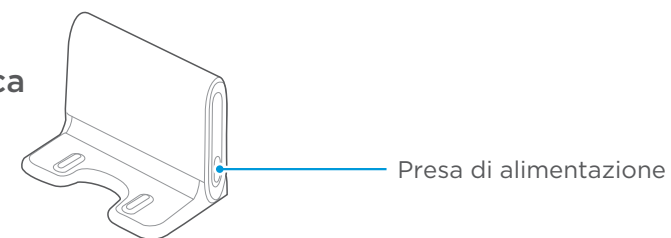

Serbatoio dell'acqua

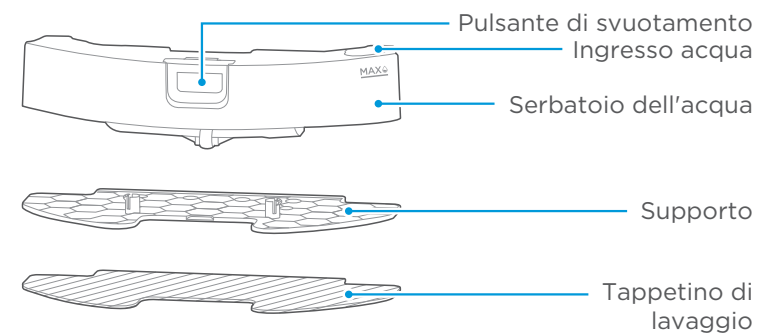

06

FUNZIONAMENTO DEL PRODOTTO

NOTA

- 1 Non utilizzare il robot su superfici bagnate o con acqua stagnante. Prima di utilizzare il prodotto su un tappeto con bordi frangiati, piegare i bordi verso sotto.

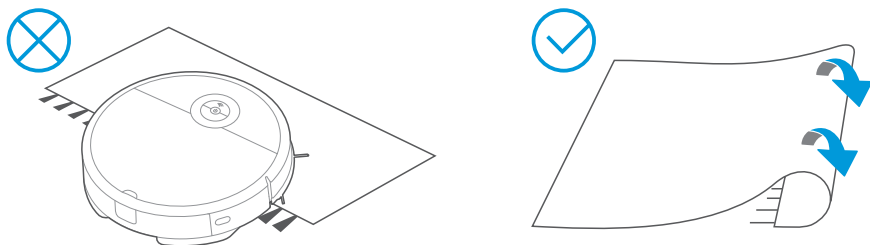

- 2 Preparare la stanza per la pulizia, si consiglia di riordinare la stanza come raccogliere piccoli oggetti dal pavimento e eliminare i fili sciolti.

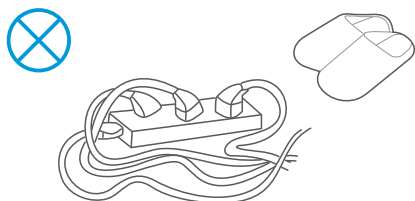

- 3 Quando l'aspirapolvere è in carica, una spia bianca lampeggerà sulla parte superiore.
- 4 Al termine della ricarica, la spia bianca rimarrà fissa.
- 5 Quando la batteria è scarica, verrà mostrata una spia lampeggiante rossa.
- 6 Se il robot sta pulendo quando viene identificata una batteria scarica, troverà automaticamente la base di ricarica.
- 7 Il robot può anche essere posizionato manualmente sulla base per ricaricarlo utilizzando il telecomando o l'app.
- 8 Prima della ricarica, si consiglia di svuotare il serbatoio dell'acqua e rimuovere il tappetino di lavaggio e il supporto.

Installazione delle spazzole laterali

- 1 Capovolgere l'unità.
- 2 Con l'unità capovolta, allineare la spazzola sull'asta.
- 3 Premere la spazzola laterale verso il basso fino a quando non si blocca in posizione.
- 4 Assicurarsi che le spazzole laterali possano ruotare liberamente.

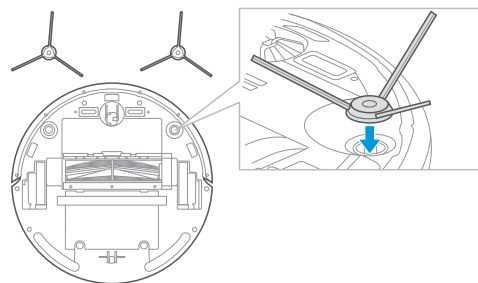

07

Ricaricare il robot aspirapolvere

- 1 Posizionare correttamente la base di ricarica:
Posizionare la base di ricarica contro una parete e rimuovere tutti gli ostacoli intorno al supporto, come mostrato nella figura seguente

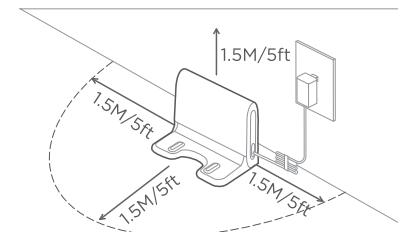

- 2 Aprire il coperchio e far scorrere l'interruttore di accensione.

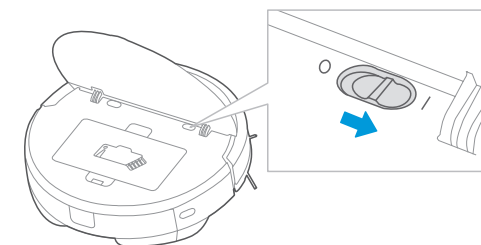

- 3 Posizionare l'aspirapolvere sulla base di ricarica, assicurandosi che i contatti di ricarica siano a contatto. Una spia bianca inizierà a lampeggiare, indicando che il robot è in carica.

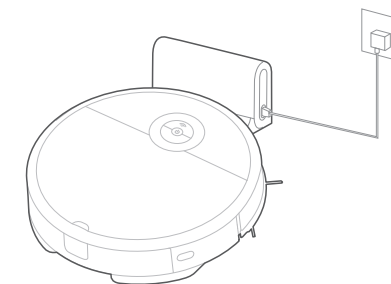

Caricare per 12 ore prima del primo utilizzo.

NOTA

- Per prolungare efficacemente la durata della batteria, è necessario:
- 1 Per il primo utilizzo, caricare per 12 ore.
 - 2 Quando la batteria è scarica, caricarla il prima possibile.
 - 3 Se non si utilizza l'apparecchio per un lungo periodo di tempo, caricare completamente la batteria e metterla in un luogo ventilato e asciutto.
 - 4 Se l'apparecchio non viene utilizzato per più di 3 mesi, caricare l'apparecchio per 12 ore.

08

Presentazione del telecomando



NOTA

Il telecomando funzionerà quando si trova a 16 piedi dal robot.

Base di ricarica

Il vuoto tornerà alla base di ricarica per caricarsi.

Inizio/Pausa

Avviare o sospendere la pulizia. Il robot inizierà automaticamente la pulizia Smart Path.

Pulizia specifica

Il robot pulirà un'area specifica in un modello a spirale.

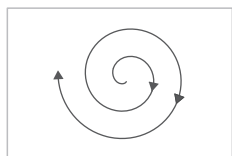

Diminuzione dell'aspirazione

Diminuisce la potenza di aspirazione.

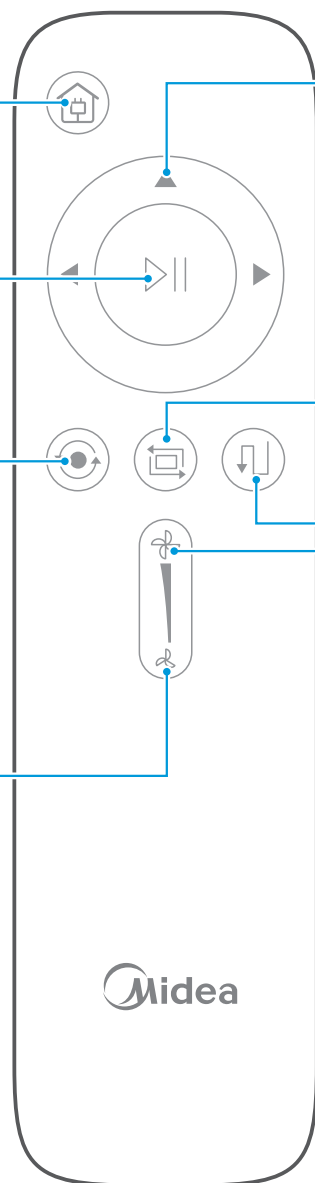

Direzione

Controllare manualmente la direzione del robot (avanti, sinistra e destra). Si noti che il robot non aspira in modalità manuale.

Pulizia dei bordi

Il robot pulirà i bordi della stanza e dei mobili.



Pulizia zigzag

Il robot pulirà secondo uno schema a zig-zag.

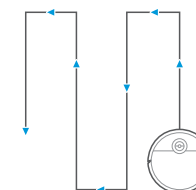

Aumento dell'aspirazione

Aumenta la potenza di aspirazione.



NOTA

- 1 Prima di utilizzare il telecomando, inserire le 2 batterie AAA incluse. Rimuovere il coperchio della batteria posteriore e inserirle con l'orientamento corretto.
- 2 Per evitare che il robot cada accidentalmente giù per le scale, non è previsto il senso all'indietro.

Accensione/spengimento

- 1 Aprire il coperchio e far scorrere l'interruttore di accensione.

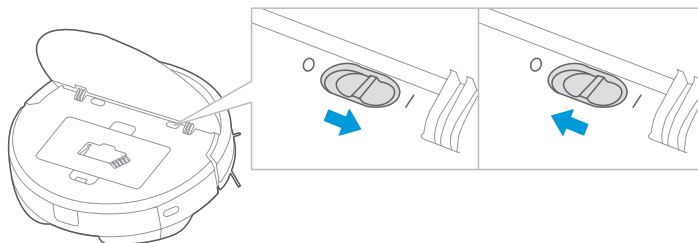

Pulire/Mettere in pausa

Pulire

- 1 Assicurarsi che l'interruttore di alimentazione sia in posizione "ON".

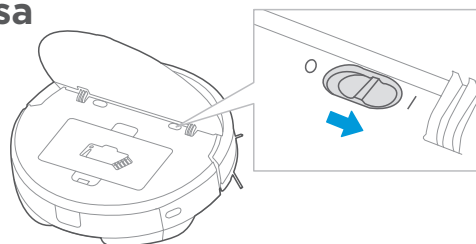

- 2 Per iniziare la pulizia, utilizzare una delle opzioni seguenti

- a. Premere il tasto  per iniziare la pulizia.
- b. Premere il pulsante Inizio/Pausa sul telecomando.
- c. Premere il pulsante inizio sull'APP.



NOTA

Il robot entrerà in modalità di sospensione se non viene utilizzato per un lungo periodo di tempo. Premere il pulsante  per riattivare il robot, quindi utilizzare una delle opzioni precedenti per iniziare la pulizia.

Pausa

Quando il robot è in funzione, premere  e smetterà di pulire.

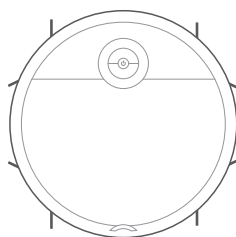

Uso dell'APP

NOTA

Il nome o la password del tuo Wi-Fi domestico vengono modificati, sarà necessario ristabilire la connessione con il robot aspirapolvere.

- ▶ L'app supporta iOS 8.0 e superiori, Android 4.4 e versioni superiori del sistema telefonico, ma il dispositivo Pad non è accettato; in genere la versione del sistema telefonico può essere controllata cliccando su "Impostazioni-Informazioni sul telefono cellulare" nel telefono cellulare.
- ▶ Questo modello non supporta il router criptato WEP.
- ▶ La configurazione di accesso alla rete del robot richiede una rete Wi-Fi con frequenza di 2,4 GHz, la frequenza di 5 GHz non è attualmente compatibile.
- ▶ Non configurare l'accesso alla rete in stato di carica.
- ▶ Il Wi-Fi è obbligatorio per la configurazione dell'accesso alla rete del robot: una volta che l'accesso alla rete è configurato correttamente, l'App può essere utilizzata in ambiente di rete Wi-Fi/2G/3G/4G e il robot può essere controllato a distanza.
- ▶ Se la password del Wi-Fi domestico viene modificata, il robot verrà visualizzato offline sull'App; senza alcuna modifica del numero di account dell'App, è sufficiente configurare nuovamente l'accesso alla rete per il robot.
- ▶ Se altre persone vogliono usare l'App per utilizzare lo stesso robot, devono essere invitate sull'App dal proprietario del dispositivo condividendo il dispositivo con l'account del nuovo utente (a condizione che l'invitato abbia scaricato l'App e registrato un account).
- ▶ Il dispositivo sarà rimosso dall'elenco dei dispositivi del precedente proprietario del dispositivo se un nuovo proprietario dell'account collega il dispositivo correttamente.
- ▶ Una volta che il robot è stato configurato correttamente per l'accesso alla rete, le seguenti operazioni comporteranno la cancellazione delle impostazioni Wi-Fi e sarà necessaria la configurazione dell'accesso alla rete secondaria. Premere per più di 3 secondi il tasto di configurazione dell'accesso alla rete sul dispositivo e dopo aver sentito un ticchettio, tutte le informazioni Wi-Fi saranno cancellate.

- 1 Assicurarsi che il telefono cellulare sia connesso alla rete Wi-Fi domestica.
- 2 Scaricare l'app M-SmartLife e registrare l'aspirapolvere:
 - a. Scansionare il codice QR o cercare l'app M-SmartLife nel negozio Apple o Google Play. Scaricare l'app.
 - b. Aprire l'app e crea un account personale. Seguire le istruzioni sullo schermo.



WiFi



- 3 Aggiungere il robot aspirapolvere all'app
Premere il pulsante "+" nella schermata principale dell'app e selezionare i5C dalla lista dei prodotti disponibili.
- 4 Collegare il robot alla rete Wi-Fi

Dopo aver assemblato e acceso il robot, tenere premuto il pulsante  per 3 secondi finché non si sente un segnale acustico. La spia Wi-Fi dovrebbe iniziare a lampeggiare. Seguire le istruzioni sull'app per i passi successivi.

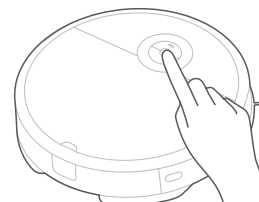

NOTA

Una volta che l'accesso alla rete è configurato correttamente, si diventa proprietari di questo aspirapolvere ed è possibile farlo funzionare accedendo all'interfaccia operativa.

Lavaggio con panno

- 1 Fissare il panno per la pulizia all'apposito supporto.

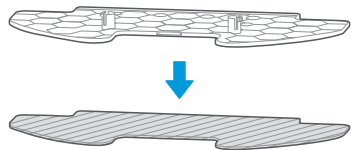

- 3 Riempire con acqua.

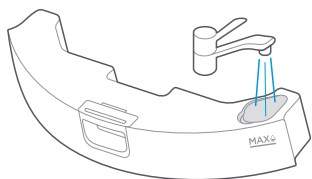

- 5 Inserire di nuovo il serbatoio dell'acqua nell'aspirapolvere.

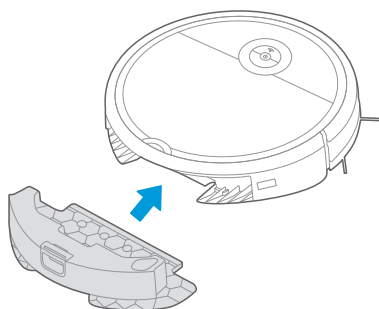

- 2 Premere il pulsante sul serbatoio e tirare per rimuovere.

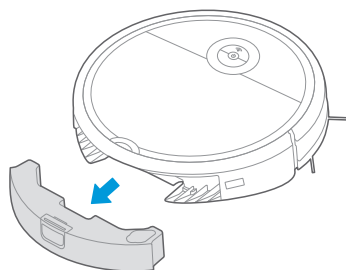

- 4 Fissare il supporto di lavaggio al serbatoio dell'acqua.

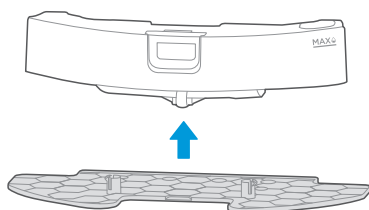

- 6 Premere "⏻" per avviare il lavaggio.

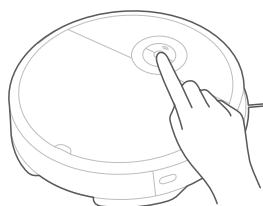

NOTA

- 1 Si consiglia di riempire il serbatoio dell'acqua pieno dell'80% prima della prima operazione di pulizia.
- 2 Si consiglia di utilizzare l'acqua del rubinetto nel serbatoio dell'acqua. Non utilizzare soluzioni detergenti.
- 3 Si consiglia di osservare il robot durante la pulizia per assicurarsi che non vada sul tappeto

MANUTENZIONE

Pulizia della spazzola laterale

- 1 Controllare regolarmente la spazzola laterale per escludere la presenza di capelli aggrovigliati.
- 2 Pulire la spazzola laterale con lo strumento di pulizia o uno straccio.
- 3 Se la spazzola laterale si è deformata a causa dei capelli aggrovigliati, rimuoverla estraendola dall'aspirapolvere. Immergerla in acqua tiepida per 5 secondi.
- 4 Se la spazzola laterale è danneggiata in modo permanente, sostituirla con il set di spazzole di riserva.

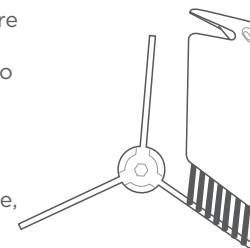

Pulizia del contenitore della polvere, della spugna e del filtro

NOTA

- 1 Svuotare il contenitore della polvere dopo ogni utilizzo.
- 2 Lavare il filtro e la spugna ogni 2-4 settimane.

- 1 Aprire il coperchio.

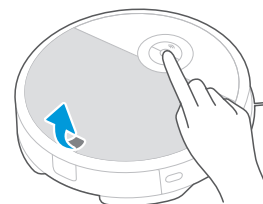

- 2 Premere il pulsante di rimozione del contenitore della polvere, quindi estrarlo.

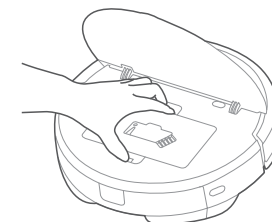

- 3 Premere il pulsante di svuotamento del contenitore della polvere per svuotarlo in un cestino della spazzatura.

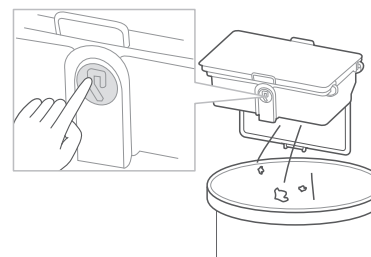

- 4 Sollevare e aprire la parte superiore del contenitore della polvere per accedere al filtro di riserva.

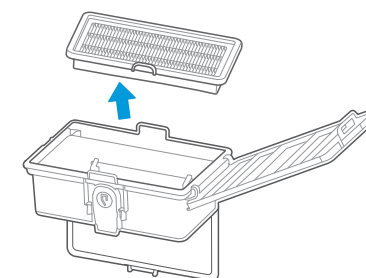

5 Risciacquare il contenitore della polvere, la spugna e il filtro con acqua tiepida, far asciugare **ACCURATAMENTE** per 24 ore.

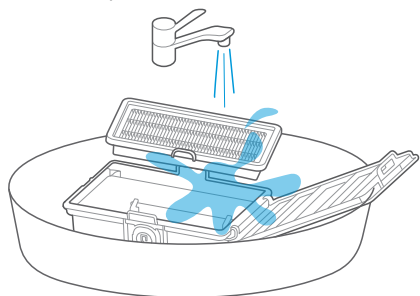

6 Sostituire di nuovo il supporto del filtro di riserva nel contenitore della polvere.

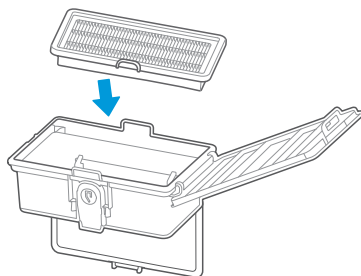

Pulizia del serbatoio dell'acqua

1 Una volta terminato il lavaggio, premere il pulsante di rilascio del serbatoio dell'acqua e tirare per rimuoverlo. Staccare il supporto del panno separandoli.

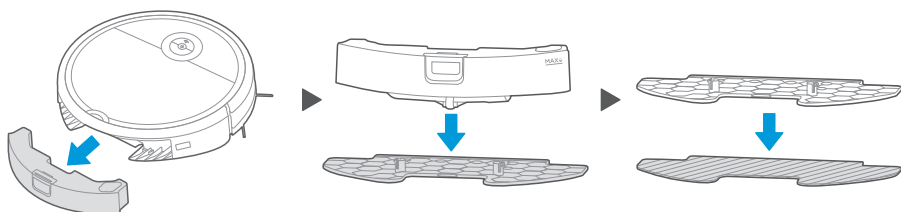

2 Lavare il tappetino del panno e asciugare **ACCURATAMENTE**

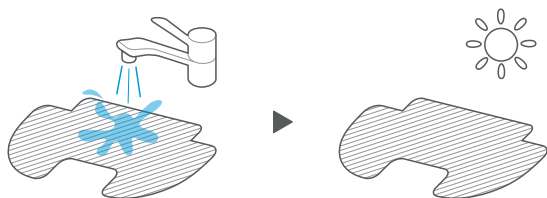

3 Aprire il coperchio ed eliminar l'acqua residua nel serbatoio dell'acqua.



4 Asciugare il serbatoio dell'acqua. L'esposizione alla luce solare non è raccomandata.

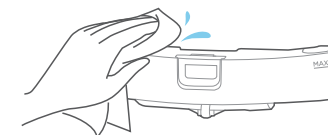

Pulizia del sensore e delle rotelle

Pulire delicatamente il sensore e le rotelle con un panno morbido, come mostrato nella figura a destra.

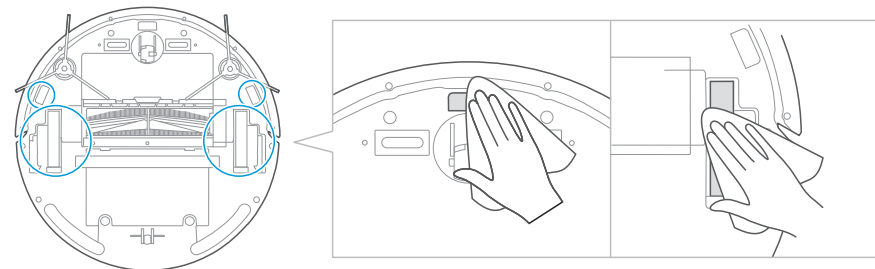

Pulizia del terminale di ricarica

Pulire i terminali di ricarica sia sul robot che sulla base di ricarica con un panno morbido, come mostrato nella figura a destra.

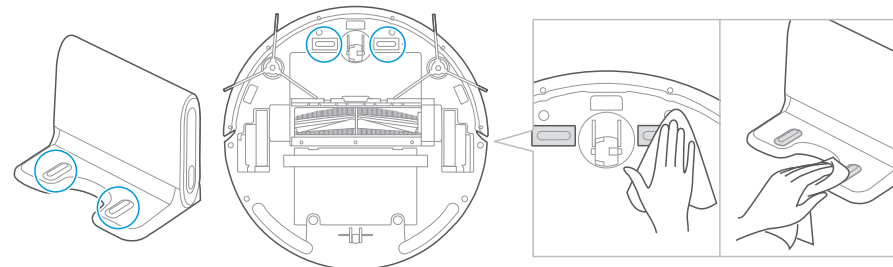

Pulizia del rullo di spazzole

- 1 Con l'aspirapolvere capovolto, posizionare il pollice nello slot aperto tra le due linguette e sollevare per rimuovere il coperchio del rullo di spazzole.

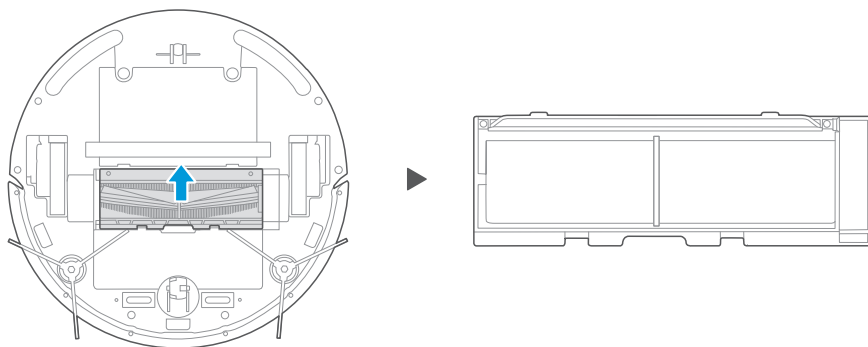

- 2 Premere il blocco del rullo di spazzole e sollevarlo per accedervi.

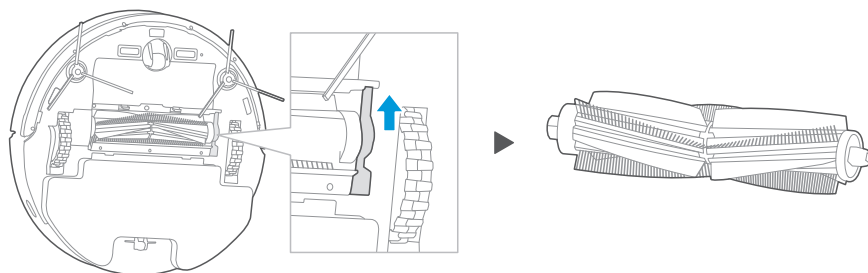

- 3 Pulire il rullo di spazzole con un panno morbido o acqua tiepida. Asciugarlo **ACCURATAMENTE** e reinstallarlo.

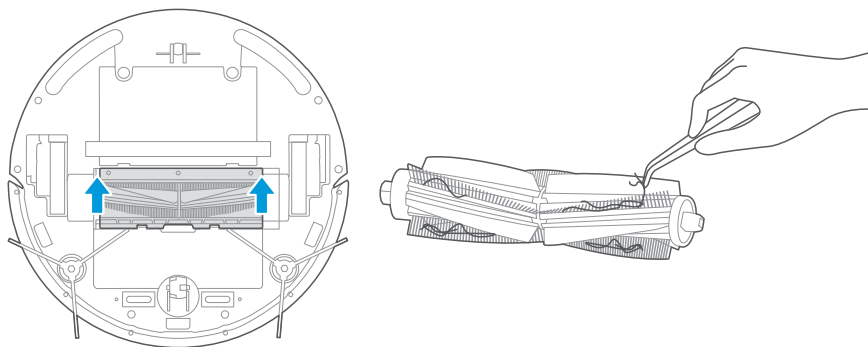

RISOLUZIONE DEI PROBLEMI

In caso di malfunzionamento, fare riferimento alla seguente tabella.

Problema	Eventuale causa	Soluzione
L'apparecchio non si carica	<ul style="list-style-type: none"> ▶ L'interruttore di alimentazione non è acceso durante la carica ▶ L'apparecchio e i terminali di ricarica non sono totalmente in contatto. 	<ul style="list-style-type: none"> ▶ Accensione dell'apparecchio ▶ Accertarsi che l'apparecchio sia completamente a contatto con il terminale di ricarica.
L'apparecchio si blocca	<ul style="list-style-type: none"> ▶ L'apparecchio è coperto da fili per terra, tessuto per tende a caduta o lenzuola attorcigliate. ▶ La spazzola laterale, il rullo, ecc. si incastrano e l'apparecchio non può funzionare normalmente. 	<ul style="list-style-type: none"> ▶ L'apparecchio avvia automaticamente la modalità di emergenza. Se il problema non viene risolto, è necessario intervenire manualmente. ▶ Pulire gli avvolgimenti della spazzola laterale e riavviarlo. In caso contrario, contattare il servizio post-vendita.
Non pulito completamente e carico	<ul style="list-style-type: none"> ▶ L'apparecchio non ha abbastanza carica. 	<ul style="list-style-type: none"> ▶ Caricare l'apparecchio.
Nessuna pulizia secondo il tempo preimpostato	<ul style="list-style-type: none"> ▶ L'interruttore di alimentazione non è acceso. ▶ La data programmata è annullata. 	<ul style="list-style-type: none"> ▶ Accendere l'interruttore di alimentazione dell'apparecchio. ▶ Reimpostare e inserire la data.
Dopo l'installazione del supporto del mocio, l'apparecchio è impermeabile	<ul style="list-style-type: none"> ▶ Il magnete del supporto del mocio si stacca. ▶ Non c'è acqua nel serbatoio dell'acqua. ▶ Il foro di scarico della base dell'apparecchio è bloccato. 	<ul style="list-style-type: none"> ▶ Rivolgersi al centro servizi post-vendita. ▶ Aggiungere acqua. ▶ Pulire l'uscita dell'acqua e il filtro del serbatoio.
L'apparecchio ha saltato le operazioni di pulizia, non c'è un piano per la pulizia e la mappa nell'app mostra irregolarità	<ul style="list-style-type: none"> ▶ Il terreno è scivoloso. ▶ Fili, scarpe e altri oggetti posti a terra, che influenzano il normale funzionamento dell'apparecchio. ▶ La pulizia viene interrotta a metà programma. 	<ul style="list-style-type: none"> ▶ Se il pavimento è incrociato, asciugarlo prima dell'uso. ▶ Ridurre al minimo il più possibile gli elementi a terra. ▶ Non spostare o bloccare l'apparecchio durante il lavoro.
L'apparecchio non funziona	<ul style="list-style-type: none"> ▶ L'interruttore di alimentazione non è acceso. ▶ Batteria scarica. ▶ Le ruote si staccano e i tre gruppi di sensori di caduta sono in stato di caduta. 	<ul style="list-style-type: none"> ▶ Accendere l'interruttore di alimentazione. ▶ Caricare l'apparecchio ▶ Posizionare l'apparecchio a terra. ▶ Contattare il centro servizi post-vendita.
L'apparecchio indietreggia	<ul style="list-style-type: none"> ▶ C'è un ostacolo davanti. ▶ La rotaia del paracolpi è bloccata. 	<ul style="list-style-type: none"> ▶ Sgomberare gli ostacoli anteriori. ▶ Toccare il binario del paracolpi per verificare se c'è materiale estraneo incastrato.

RISOLUZIONE DEI PROBLEMI

In caso di malfunzionamento, fare riferimento alla seguente tabella.

Problema	Causa	Risoluzione dei problemi	Soluzione
Scollegamento dei display dell'applicazione	Scollegamento tra il telefono cellulare e l'apparecchiatura	<ul style="list-style-type: none"> ▶ Verificare se il telefono cellulare è accessibile alla rete; ▶ Verificare se il router funziona normalmente; ▶ Il robot deve essere alimentato; ▶ Le configurazioni Wi-Fi dell'apparecchiatura sono state cancellate; ▶ La password Wi-Fi o la rete Wi-Fi è stata modificata. 	<ul style="list-style-type: none"> ▶ Il telefono cellulare sarà nuovamente collegato alla rete; ▶ Riavviare il router; ▶ Riaccendere il robot; ▶ Aggiungere nuovi elettrodomestici nell'App; ▶ Dopo l'avvio del sistema, premere a lungo "⏻" per 3 secondi e rilasciarlo dopo che si sente un suono di ticchettio. Cancellare tutte le configurazioni Wi-Fi del robot e aggiungere nuovamente elettrodomestici per il funzionamento.
Funzionamento lento dell'applicazione	La connessione di rete non è ottimale	<ul style="list-style-type: none"> ▶ Rete occupata. ▶ Scarsa ricezione del segnale Wi-Fi del telefono cellulare. ▶ La larghezza di banda di rete non è adeguata. 	<ul style="list-style-type: none"> ▶ Riavviare il router e ridurre la quantità di numero di utenti che hanno accesso; ▶ Controllare le impostazioni del telefono cellulare stesso; ▶ Ampliare la larghezza di banda della rete.
Il codice QR del telefono cellulare non può essere scansionato dall'app	Le configurazioni hardware del telefono cellulare sono molto basse, la fotocamera non ha alcuna funzione di messa a fuoco.	<ul style="list-style-type: none"> ▶ Cambiare il telefono cellulare. 	<ul style="list-style-type: none"> ▶ Cambiare il telefono cellulare e scansionare. ▶ Aggiungere l'apparecchio per categoria di prodotto.

Konformitätserklärung

Eindeutige Kennzeichnung dieser Konformitätserklärung: i5-001

Wir, Jiangsu Midea Cleaning Appliances Co., Ltd.

No. 39 Caohu Avenue, Xiangcheng Economic Development Zone, Suzhou, Jiangsu, China

erklären in alleiniger Verantwortung, dass das Produkt

Produktname: Saugroboter

Handelsname: Midea

Typ oder Model: i5C

auf das sich diese Erklärung bezieht, im Einklang steht mit der grundlegenden Anforderung und anderen einschlägigen Anforderungen der Richtlinie:

2014/53/EU 2011/65/EU (EG) Nr. 1907/2006

Das Produkt entspricht den folgenden Normen und/oder anderen normativen Dokumenten:

2014/53/EU: EN 60335-2-2:2010+A11:2012+A1:2013

EN 60335-1:2012+A11:2014+AC:2014+A13:2017+A1:2019+A14:2019+A2:2019

EN 62311:2008 EN 62233:2008

EN 301 489-1 V2.2.3 EN 301 489-17 V3.2.4 EN 55014-1:2017 EN 55014-2:2015

EN IEC 61000-3-2:2019 EN 61000-3-3:2013+A1:2019 EN 300 328 V2.2.2

2011/65/EU: EN 62321-1:2013 EN 62321-2:2014 EN 62321-3-1:2014

EN 62321-4:2014 EN 62321-5:2014 EN 62321-6:2015 EN 62321-7-1:2015

EN 62321-7-2:2017 EN 62321-8:2017

Zusätzliche Angaben:

Technische Unterlagen im Besitz von: Jiangsu Midea Cleaning Appliances Co., Ltd.

Ort und Ausstellungsdatum (dieser Konformitätserklärung) CHINA, 3.1. 2021

Unterzeichnet vom oder für den Hersteller (Unterschrift der autorisierten Person)

Name (in Druckbuchstaben): Shawn.yan

Shawn

Titel: Qualitätsmanager

