

evOLUTION®

www.evolutionpowertools.com

RAGE5-S

Original Instructions

Instructions Originales

Instrucciones originales



Written originally in UK English

Date Published: 01/07/2016

TABLE OF CONTENTS

INTRODUCTION	Page 3	OPERATION	Page 21
Guarantee	Page 3	On/Off Safety Switch	Page 21
Machine Specification	Page 4	Raising/Lowering the Blade	Page 21
Labels and Symbols	Page 5	Tilting the Blade	Page 21
Intended use of this Power Tool	Page 6	The Rip Fence	Page 22
Prohibited use of this Power Tool	Page 6	The Mitre Gauge	Page 22
		Multifunction Table Top	Page 23
SAFETY PRECAUTIONS	Page 7	Table Extensions	Page 23
Electrical Safety	Page 7	Sliding Carriage	Page 24
Outdoor Use	Page 7	Cross-Cutting	Page 25
General Power Tool	Page 7	Mitre Cross-Cutting	Page 25
Safety Instructions		Compound Mitre Cutting	Page 25
Additional Safety Instructions - Table Saws	Page 9	Repetitive Cross-Cutting	Page 26
		Rip Cutting	Page 26
GETTING STARTED	Page 12	Bevel Ripping	Page 27
Unpacking	Page 12	Push Stick	Page 27
Serial No. / Batch Code	Page 12		
Items Supplied	Page 13	MAINTENANCE	Page 27
Additional Accessories	Page 13	Changing the Blade	Page 27
Machine Overview	Page 14	Riving Knife	Page 28
What's in the Box	Page 15	Cleaning	Page 28
		Tool Storage	Page 28
ASSEMBLY	Page 16		
The Stand	Page 16	ENVIRONMENTAL PROTECTION	Page 28
Riving Knife	Page 18		
Blade Guard	Page 19	DECLARATION OF CONFORMITY	Page 29
Rip Fence	Page 19		
Checking/Adjusting the Rip Fence	Page 20		
Mitre Gauge	Page 20		
Dust Extraction	Page 20		
Transporting	Page 20		

(1.2)

This Instruction Manual was originally written in UK English

(1.3) **IMPORTANT**

Please read these operating and safety instructions carefully and completely.

For your own safety, if you are uncertain about any aspect of using this equipment please access the relevant technical helpline, the number of which can be found on the Evolution Power Tools website. We operate several helplines throughout our worldwide organization, but technical help is also available from your supplier.

WEB: www.evolutionpowertools.com

(1.4)

Congratulations on your purchase of an Evolution Power Tools machine. Please complete your product registration 'online' as explained in the A4 online guarantee registration leaflet included with this machine. We sincerely thank you for selecting a product from Evolution Power Tools.

MACHINE SPECIFICATIONS

MACHINE	METRIC	IMPERIAL
Motor UK/EU: 220-240V ~ 50Hz (S1)	1500W	-
Motor UK: 110V ~ 50Hz	1600W	-
Motor US/CAN: 120V ~ 60Hz	-	15A
Minimum Table Surface Area:	745mm x 640mm	29-1/4 x 25-3/16 In.
Maximum Table Surface Area:	1200mm x 640mm	47-1/4 x 25-3/16 In.
Dimensions With Leg Assembly (H x W x L):	1050 x 750 x 940mm	41-1/8 x 29-1/2 x 37 In.
Dimensions Without Leg Assembly (H x W x L):	880 x 730 x 330mm	34-5/8 x 28-3/4 x 13 In.
Speed (No Load)	2500min ⁻¹	2500rpm
Net Weight	29.5kg	65 lb
Gross Weight	35kg	77.2 lb
CUTTING CAPACITIES		
Mild Steel Plate – Max Thickness	6mm	1/4 In.
Wood - Maximum Depth Of Cut At 90°	83mm	3-1/4 In.
Wood - Maximum Depth Of Cut At 45°	58 mm	2-1/4 In.
Rip Capacity - Left Of The Blade	305mm	12 In.
Rip Capacity - Right Of The Blade	650mm	25-1/2 In.
Riving Knife Thickness	1.8mm	0 - 5/64 In.
BLADE		
Diameter	255mm	10"
Bore	25.4mm	1"
Kerf	2mm	.078"
Teeth (UK/EU)	28	
Teeth (USA)	24	
NOISE & VIBRATION DATA		
Sound Pressure L _A	93.2dB(A)	
Sound Power Level L _{WA}	106.2dB(A)	
Uncertainty K	3dB(A)	

WARNING: The noise emissions during actual use of the power tool can differ from the declared values depending on the ways in which the tool is used especially what kind of workpiece is processed.

WARNING: The need to identify safety measures to protect the operator that are based on an estimation of exposure in the actual conditions of use (taking account of all parts of the operating cycle such as the times when the tool is switched off and when it is running idle in addition to the trigger time).

(1.7) **VIBRATION**

WARNING: When using this machine the operator can be exposed to high levels of vibration transmitted to the hand and arm. It is possible that the operator could develop "Vibration white finger disease" (Raynaud syndrome). This condition can reduce the sensitivity of the hand to temperature as well as producing general numbness. Prolonged or regular users of this machine should monitor the condition of their hands and fingers closely. If any of the symptoms become evident, seek immediate medical advice.

- The measurement and assessment of human exposure to hand-transmitted vibration in the workplace is given in: BS EN ISO 5349-1:2001 and BS EN ISO 5349-2:2002
- Many factors can influence the actual vibration level during operation e.g. the work surfaces condition and orientation and the type and condition of the machine being used. Before each use, such factors should be assessed, and where possible appropriate working practices adopted. Managing these factors can help reduce the effects of vibration:

Handling

- Handle the machine with care, allowing the machine to do the work.
- Avoid using excessive physical effort on any of the machines controls.
- Consider your security and stability, and the orientation of the machine during use.

Work Surface

- Consider the work surface material; its condition, density, strength, rigidity and orientation.

WARNING: The vibration emission during actual use of the power tool can differ from the declared total value depending on the ways in which the tool is used. The need to identify safety measures and to protect the operator are based on an estimation of exposure in the actual conditions of use (taking account of all parts of the operating cycle, such as the times the tool is switched off, when it is running idle, in addition to trigger time).

Warning: Wear hearing protection!

(1.8) **LABELS & SYMBOLS**

WARNING: Do not operate this machine if warning and/or instruction labels are missing or damaged. Contact Evolution Power Tools for replacement labels.

Note: All or some of the symbols on the next page may appear in the manual or on the product.

(1.9)

Symbol	Description
V	Volts
A	Amperes
Hz	Hertz
min ⁻¹	Speed
~	Alternating Current
no	No Load Speed
	Wear Safety Goggles
	Wear Ear Protection
	Do Not Touch
	Wear Dust Protection
	Wear Safety Gloves
	Read Instructions
	CE Certification
	EAC Certification
	Triman - Waste Collection & Recycling
	Waste Electrical & Electronic Equipment
	Warning
	Protection Class II Double Insulated
	(RCM) Regulatory Compliance Mark for electrical and electronic equipment. Australian/New Zealand Standard 5490
	ETL Certification

(1.10) **INTENDED USE OF THIS POWER TOOL**

WARNING: This product is a table saw and has been designed to be used with special Evolution blades. Only use accessories designed for use in this machine and/or those recommended specifically by **Evolution Power Tools Ltd.**

When fitted with an appropriate blade this machine can be used to cut:

- Mild Steel (Max Thickness 6mm / 1/4")
- Aluminium (Max Thickness 6mm / 1/4")
- Wood and wood based materials (Max Thickness 80mm)

Note: Cutting galvanised steel may reduce blade life.

(1.11)

PROHIBITED USE OF THIS POWER TOOL

WARNING: This product is a table saw and must only be used as such. It must not be modified in any way, or used to power any other equipment or drive any other accessories other than those mentioned in this instruction manual.

(1.13) **WARNING:** This machine is not intended for use by persons (including children) with reduced physical, sensory or mental capabilities, or lack of experience and knowledge, unless they have been given supervision or instruction concerning the safe use of the machine by a person responsible for their safety and who is competent in its safe use.

Children should be supervised to ensure that they do not have access to, and are not allowed to play with, this machine.

SAFETY PRECAUTIONS

(1.14) ELECTRICAL SAFETY

This machine is fitted with the correct moulded plug and mains lead for the designated market. If the mains lead or the plug are damaged in any way, they must be replaced with original replacement parts by a competent technician.

(1.15) OUTDOOR USE

WARNING: For your protection if this tool is to be used outdoors it should not be exposed to rain, or used in damp locations. Do not place the tool on damp surfaces. Use a clean, dry workbench if available. For added protection use a residual current device (R.C.D.) that will interrupt the supply if the leakage current to earth exceeds 30mA for 30ms. Always check the operation of the residual current device (R.C.D.) before using the machine.

If an extension cable is required it must be a suitable type for use outdoors and so labelled.

The manufacturers instructions should be followed when using an extension cable.

(2.1) POWER TOOL GENERAL SAFETY INSTRUCTIONS

WARNING: Read all safety warnings and instructions. Failure to follow the warnings and instructions may result in electric shock, fire and/or serious injury.

Note: This power tool should not be powered on continuously for a long time.

Save all warnings and instructions for future reference.

The term "power tool" in the warnings refers to your mains-operated (corded) power tool or battery-operated (cordless) power tool.

(2.2) 1) General Power Tool Safety Warnings [Work area safety]

- a)** Keep work area clean and well lit. Cluttered or dark areas invite accidents.
- b)** Do not operate power tools in explosive atmospheres, such as in the presence of flammable liquids, gasses or dust. Power tools create sparks which may ignite the dust or fumes.
- c)** Keep children and bystanders away while operating power tool. Distractions can cause you to lose control.
- d)** Do not use this machine in an enclosed room.

(2.3) 2) General Power Tool Safety Warnings [Electrical Safety]

- a)** Power tool plugs must match the outlet. Never modify the plug in any way. Do not use any adapter plugs with earthed (grounded) power tools. Unmodified plugs and matching outlets will reduce the risk of electric shock.
- b)** Avoid body contact with earthed or grounded surfaces, such as pipes, radiators, ranges and refrigerators. There is an increased risk of electric shock if your body is earthed or grounded.
- c)** Do not expose power tools to rain or wet conditions. Water entering a power tool will increase the risk of electric shock.
- d)** Do not abuse the cord. Never use the cord for carrying, pulling or unplugging the power tool. Keep cord away from heat, oil, sharp edges or moving parts. Damaged or entangled cords increase the risk of electric shock.
- e)** When operating a power tool outdoors, use an extension cord suitable for outdoor use. Use of a cord suitable for outdoor use reduces the risk of electric shock.
- f)** If operating a power tool in a damp location is unavoidable, use a residual current device (RCD) protected supply. Use of an RCD reduces the risk of electric shock.

(2.4) 3) General Power Tool Safety Warnings [Personal Safety].

- a)** Stay alert, watch what you are doing and use common sense when operating a power tool. Do not use a power tool while you are

tired or under the influence of drugs, alcohol or medication. A moment of inattention while operating power tools may result in serious personal injury.

b) Use personal protective equipment. Always wear eye protection to prevent injury from sparks and chippings. Protective equipment such as dust masks, non-skid safety shoes, hard hat or hearing protection used for appropriate conditions will reduce personal injuries.

c) Prevent unintentional starting. Ensure the switch is in the off-position before connecting to power source and or battery pack, picking up or carrying the tool. Carrying power tools with your finger on the switch or energising the power tools that have the switch on invites accidents.

d) Remove any adjusting key or wrench before turning the power tool on. A wrench or key left attached to a rotating part of a power tool may result in personal injury.

e) Do not overreach. Keep proper footing and balance at all times. This enables better control of the power tool in unexpected situations.

f) Dress properly. Do not wear loose clothing or jewellery. Keep your hair, clothing and gloves away from moving parts. Loose clothes, jewellery or long hair can be caught in moving parts.

g) If devices are provided for the connection of dust extraction and collection facilities, ensure that these are connected and properly used. Use of dust collection can reduce dust-related hazards.

h) When cutting metal, gloves should be worn before handling to prevent from getting burnt from hot metal.

i) Do not let familiarity gained from frequent use of tools allow you to become complacent and ignore tool safety principles. A careless action can cause severe injury within a fraction of a second.

(2.5) **4) General Power Tool Safety Warnings [Power tool use and care].**

a) Do not force the power tool. Use the correct power tool for your application. The correct power tool will do the job better and

safer at a rate for which it was designed.

b) Do not use the power tool if the switch does not turn it on or off. Any power tool that cannot be controlled with the switch is dangerous and must be repaired.

c) Disconnect the power tool from the power source and/or battery pack from the power tool before making any adjustments, changing accessories, or storing power tools. Such preventative safety measures reduce the risk of starting the power tool accidentally.

d) Store idle power tools out of the reach of children and do not allow persons unfamiliar with the power tool or these Instructions to operate the power tool. Power tools are dangerous in the hands of untrained users.

e) Maintain power tools. Check for misalignment or binding of moving parts, breakage of moving parts and any other condition that may affect the power tools operation. If damaged, have the power tool repaired before use. Many accidents are caused by poorly maintained power tools.

f) Keep cutting tools sharp and clean. Properly maintained cutting tools with sharp cutting edges are less likely to bind and are easier to control.

g) Use the power tool, accessories and tool bits etc. in accordance with these instructions, taking into account the working conditions and the work to be performed. Use of the power tool for operations different from those intended could result in a hazardous situation.

h) Keep handles and grasping surfaces dry, clean and free from oil and grease. Slippery handles and grasping surfaces do not allow for safe handling and control of the tool in unexpected situations.

(2.6)

5) General Power Tool Safety Warnings [Service]

a) Have your power tool serviced by a qualified repair person using only identical replacement parts. This will ensure that the safety of the power tool is maintained.

(2.7) **HEALTH ADVICE**

WARNING: When using this machine, dust particles may be produced. In some

instances, depending on the materials you are working with, this dust can be particularly harmful. If you suspect that paint on the surface of material you wish to cut contains lead, seek professional advice. Lead based paints should only be removed by a professional and you should not attempt to remove it yourself. Once the dust has been deposited on surfaces, hand to mouth contact can result in the ingestion of lead. Exposure to even low levels of lead can cause irreversible brain and nervous system damage. The young and unborn children are particularly vulnerable. You are advised to consider the risks associated with the materials you are working with and to reduce the risk of exposure. As some materials can produce dust that may be hazardous to your health, we recommend the use of an approved face mask with replaceable filters when using this machine.

You should always:

- Work in a well-ventilated area.
- Work with approved safety equipment, such as dust masks that are specially designed to filter microscopic particles.

(2,8)

WARNING: the operation of any power tool can result in foreign objects being thrown towards your eyes, which could result in severe eye damage. Before beginning power tool operation, always wear safety goggles or safety glasses with side shield or a full face shield where necessary.

ADDITIONAL SAFETY INSTRUCTIONS - TABLE SAWS

1) Guarding related warnings

- a) Keep guards in place.** Guards must be in working order and be properly mounted. A guard that is loose, damaged, or is not functioning correctly must be repaired or replaced.
- b) Always use saw blade guard, riving knife and anti-kickback device for every through-cutting operation.** For through-cutting operations where the saw blade cuts completely through the

thickness of the workpiece, the guard and other safety devices help reduce the risk of injury.

- c) Immediately reattach the guarding system after completing an operation (such as rabbeting, dadoing or resawing cuts) which requires removal of the guard, riving knife and/or anti-kickback device.** The guard, riving knife, and anti-kickback device help to reduce the risk of injury.
- d) Make sure the saw blade is not contacting the guard, riving knife or the workpiece before the switch is turned on.** Inadvertent contact of these items with the saw blade could cause a hazardous condition.
- e) Adjust the riving knife as described in this instruction manual.** Incorrect spacing, positioning and alignment can make the riving knife ineffective in reducing the likelihood of kickback.
- f) For the riving knife and anti-kickback device to work, they must be engaged in the workpiece.** The riving knife and anti-kickback device are ineffective when cutting workpieces that are too short to be engaged with the riving knife and anti-kickback device. Under these conditions a kickback cannot be prevented by the riving knife and anti-kickback device.
- g) Use the appropriate saw blade for the riving knife.** For the riving knife to function properly, the saw blade diameter must match the appropriate riving knife and the body of the saw blade must be thinner than the thickness of the riving knife and the cutting width of the saw blade must be wider than the thickness of the riving knife.

2) Cutting procedures warnings

- a) ⚠ DANGER: Never place your fingers or hands in the vicinity or in line with the saw blade.** A moment of inattention or a slip could direct your hand towards the saw blade and result in serious personal injury.
- b) Feed the workpiece into the saw blade only against the direction of rotation.** Feeding the workpiece in the same direction that the saw blade is

rotating above the table may result in the workpiece, and your hand, being pulled into the saw blade.

- c) **Never use the mitre gauge to feed the workpiece when ripping and do not use the rip fence as a length stop when cross cutting with the mitre gauge.** Guiding the workpiece with the rip fence and the mitre gauge at the same time increases the likelihood of saw blade binding and kickback.
- d) **When ripping, always apply the workpiece feeding force between the fence and the saw blade. Use a push stick when the distance between the fence and the saw blade is less than 150mm, and use a push block when this distance is less than 50mm.** “Work helping” devices will keep your hand at a safe distance from the saw blade.
- e) **Use only the push stick provided by the manufacturer or constructed in accordance with the instructions.** This push stick provides sufficient distance of the hand from the saw blade.
- f) **Never use a damaged or cut push stick.** A damaged push stick may break causing your hand to slip into the saw blade.
- g) **Do not perform any operation “freehand”. Always use either the rip fence or the mitre gauge to position and guide the workpiece.** “Freehand” means using your hands to support or guide the workpiece, in lieu of a rip fence or mitre gauge. Freehand sawing leads to misalignment, binding and kickback.
- h) **Never reach around or over a rotating saw blade.** Reaching for a workpiece may lead to accidental contact with the moving saw blade.
- i) **Provide auxiliary workpiece support to the rear and/or sides of the saw table for long and/or wide workpieces to keep them level.** A long and/or wide workpiece has a tendency to pivot on the table’s edge, causing loss of control, saw blade binding and kickback.
- j) **Feed workpiece at an even pace. Do not bend or twist the workpiece. If jamming occurs, turn the tool off immediately, unplug the tool then clear the jam.** Jamming the saw blade by the workpiece can cause kickback or stall

the motor.

- k) **Do not remove pieces of cut-off material while the saw is running.** The material may become trapped between the fence or inside the saw blade guard and the saw blade pulling your fingers into the saw blade. Turn the saw off and wait until the saw blade stops before removing material.
- l) **Use an auxiliary fence in contact with the table top when ripping workpieces less than 2mm thick.** A thin workpiece may wedge under the rip fence and create a kickback.

3) Kickback causes and related warnings

Kickback is a sudden reaction of the workpiece due to a pinched, jammed saw blade or misaligned line of cut in the workpiece with respect to the saw blade or when a part of the workpiece binds between the saw blade and the rip fence or other fixed object.

Most frequently during kickback, the workpiece is lifted from the table by the rear portion of the saw blade and is propelled towards the operator.

Kickback is the result of saw misuse and/or incorrect operating procedures or conditions and can be avoided by taking proper precautions as given below.

- a) **Never stand directly in line with the saw blade. Always position your body on the same side of the saw blade as the fence.** Kickback may propel the workpiece at high velocity towards anyone standing in front and in line with the saw blade.
- b) **Never reach over or in back of the saw blade to pull or to support the workpiece.** Accidental contact with the saw blade may occur or kickback may drag your fingers into the saw blade.
- c) **Never hold and press the workpiece that is being cut off against the rotating saw blade.** Pressing the workpiece being cut off against the saw blade will create a binding condition and kickback.
- d) **Align the fence to be parallel with the saw blade.** A misaligned fence will pinch the workpiece against the saw blade and

create kickback.

- e) Use a featherboard to guide the workpiece against the table and fence when making non-through cuts such as rabbeting, dadoing or resawing cuts.** A featherboard helps to control the workpiece in the event of a kickback.
 - f) Use extra caution when making a cut into blind areas of assembled workpieces.** The protruding saw blade may cut objects that can cause kickback.
 - g) Support large panels to minimise the risk of saw blade pinching and kickback.** Large panels tend to sag under their own weight. Support(s) must be placed under all portions of the panel overhanging the table top.
 - h) Use extra caution when cutting a workpiece that is twisted, knotted, warped or does not have a straight edge to guide it with a mitre gauge or along the fence.** A warped, knotted, or twisted workpiece is unstable and causes misalignment of the kerf with the saw blade, binding and kickback.
 - i) Never cut more than one workpiece, stacked vertically or horizontally.** The saw blade could pick up one or more pieces and cause kickback.
 - j) When restarting the saw with the saw blade in the workpiece, centre the saw blade in the kerf so that the saw teeth are not engaged in the material.** If the saw blade binds, it may lift up the workpiece and cause kickback when the saw is restarted.
 - k) Keep saw blades clean, sharp, and with sufficient set. Never use warped saw blades or saw blades with cracked or broken teeth.** Sharp and properly set saw blades minimise binding, stalling and kickback.
- 4) Table saw operating procedure warnings**
- a) Turn off the table saw and disconnect the power cord when removing the table insert, changing the saw blade or making adjustments to the riving knife, anti-kickback device or saw blade guard, and when the machine is left unattended.** Precautionary

measures will avoid accidents.

- b) Never leave the table saw running unattended. Turn it off and don't leave the tool until it comes to a complete stop.** An unattended running saw is an uncontrolled hazard.
- c) Locate the table saw in a well-lit and level area where you can maintain good footing and balance. It should be installed in an area that provides enough room to easily handle the size of your workpiece.** Cramped, dark areas, and uneven slippery floors invite accidents.
- d) Frequently clean and remove sawdust from under the saw table and/or the dust collection device.** Accumulated sawdust is combustible and may self-ignite.
- e) The table saw must be secured.** A table saw that is not properly secured may move or tip over.
- f) Remove tools, wood scraps, etc. from the table before the table saw is turned on.** Distraction or a potential jam can be dangerous.
- g) Always use saw blades with correct size and shape (diamond versus round) of arbour holes.** Saw blades that do not match the mounting hardware of the saw will run off-centre, causing loss of control.
- h) Never use damaged or incorrect saw blade mounting means such as flanges, saw blade washers, bolts or nuts.** These mounting means were specially designed for your saw, for safe operation and optimum performance.
- i) Never stand on the table saw, do not use it as a stepping stool.** Serious injury could occur if the tool is tipped or if the cutting tool is accidentally contacted.
- j) Make sure that the saw blade is installed to rotate in the proper direction. Do not use grinding wheels, wire brushes, or abrasive wheels on a table saw.** Improper saw blade installation or use of accessories not recommended may cause serious injury.

ATTENTION

The equipment is intended for use only in premises having a service current capacity 100A per phase, supplied from a distribution network having a nominal voltage of 230V, and instruct the user to determine in consultation with the supply authority, if necessary, that the service current capacity at the interface point is sufficient for the equipment. The equipment shall be clearly marked as being suitable for use only in premises having a service current capacity equal to or greater than 100 A per phase.

(4.1)

**GETTING STARTED
UNPACKING**

Caution: This packaging contains sharp objects. Take care when unpacking. Remove the machine, together with the accessories supplied from the packaging. Check carefully to ensure that the machine is in good condition and account for all the accessories listed in this manual. Also make sure that all the accessories are complete. If any parts are found to be missing, the machine and its accessories should be returned together in their original packaging to the retailer. Do not throw the packaging away; keep it safe throughout the guarantee period. Dispose of the packaging in an environmentally responsible manner. Recycle if possible. Do not let children play with empty plastic bags due to the risk of suffocation.

SERIAL NO. / BATCH CODE

The manufacturing date code is the first part of the serial number, found on the motor housing of the machine. Evolution serial numbers begin with the abbreviation of the machine followed by a letter. A = January, B = February and so on. The following 2 numbers are the year of manufacture. 09 = 2009, 10 = 2010, etc. (Example of batch code: XXX-A10)



For instructions on how to identify the batch code, please contact the Evolution Power Tools helpline or go to: www.evolutionpowertools.com

(4.2) ITEMS SUPPLIED

Description	Quantity
Instruction Manual	1
Multi-material Blade	1
Blade Guard with Extraction Port	1
Dust Extraction Hose	1
Mitre Gauge	1
Anti-Bounce Device	1
Adjustable Rip Fence	1
Push Stick	1
Blade Changing Spanners	2
Assorted fixings	1 Bag

(4.3) ADDITIONAL ACCESSORIES

In addition to the standard items supplied with this machine the following accessories are also available from the Evolution online shop at www.evolutionpowertools.com or from your local retailer

(4.4)

Description	Part No UK/EU
Multi-material Blade UK/EU	RAGEBLADE255MULTI
Multi-material Blade US	RAGE255BLADE
Wood Blade UK/EU	RAGEBLADE255WOOD
Wood Blade US	10BLADEWD

MACHINE OVERVIEW

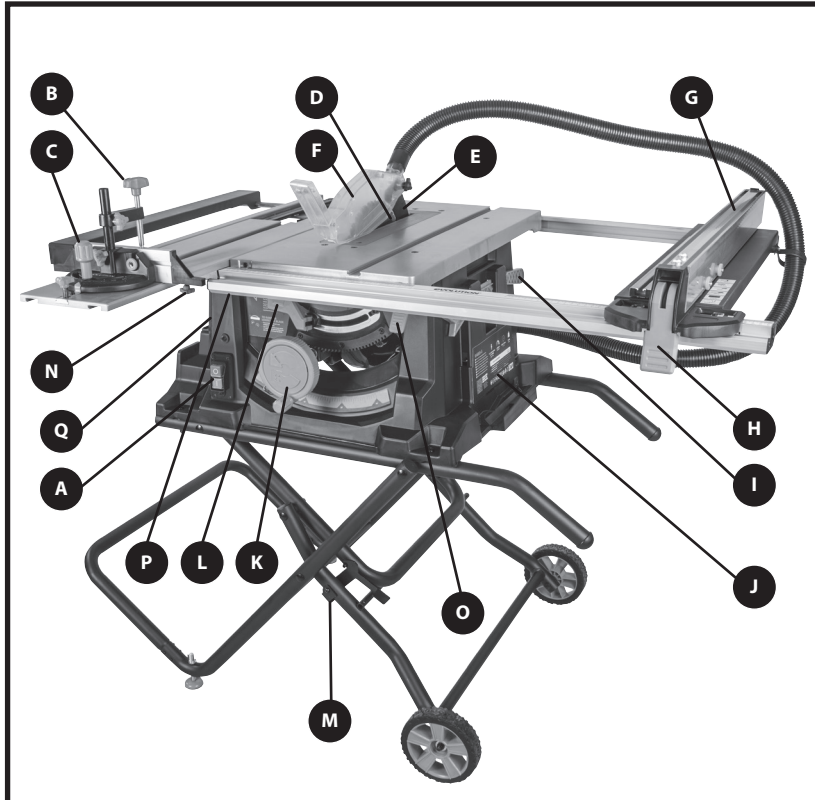

- | | |
|---|---|
| A. ON/OFF SWITCH | J. SERIAL NUMBER / RATING LABEL |
| B. HOLD DOWN CLAMP | K. RISE AND FALL / BEVEL ADJUSTMENT
HAND WHEEL |
| C. SLIDING MITRE FENCE /
MATERIAL PUSHER | L. BEVEL LOCKING LEVER |
| D. BLADE (NOT VISIBLE) | M. LATCHING PIN |
| E. RIVING KNIFE (NOT VISIBLE) | N. SLIDING CARRIAGE UNLOCKING PIN |
| F. BLADE GUARD | O. RIGHT HAND SIDE TABLE EXTENSION
UNLOCKING LEVER |
| G. RIP FENCE | P. LEFT HAND SIDE TABLE EXTENSION
UNLOCKING PINS - 1 FRONT, 1 REAR |
| H. RIP FENCE LOCKING HANDLE | |
| I. PUSH STICK STORAGE | |

WHAT'S IN THE BOX

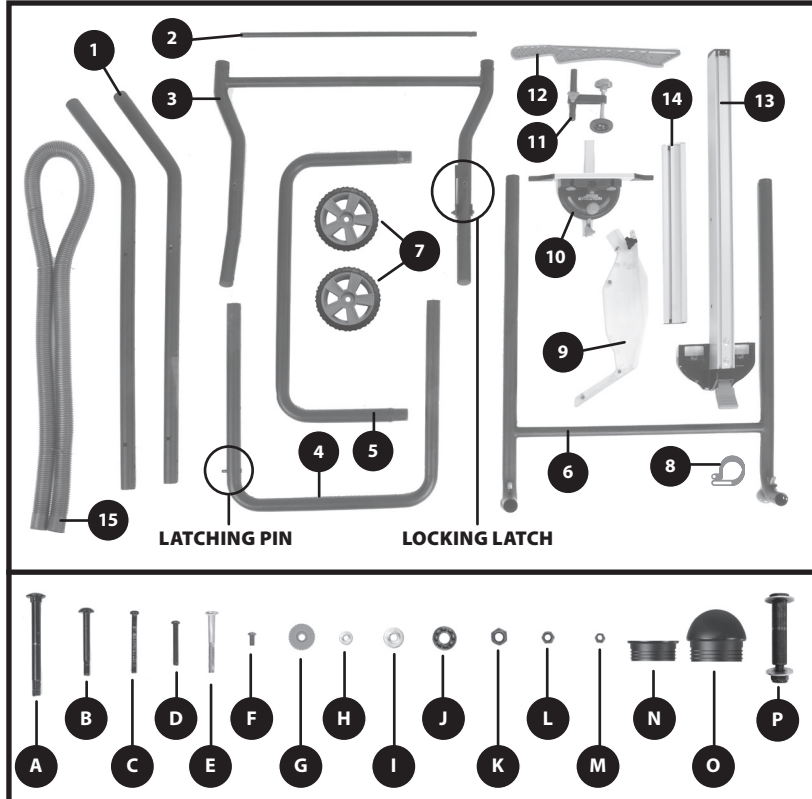

- | | | | |
|------------------------------|----|----------------------|----|
| 1. STAND COMPONENT | X2 | A. M8 X 78MM BOLT | X8 |
| 2. STAND COMPONENT | X1 | B. M6 X 53MM BOLT | X4 |
| 3. STAND COMPONENT | X1 | C. M5 X 50MM BOLT | X2 |
| 4. STAND COMPONENT | X1 | D. M5 X 40MM BOLT | X4 |
| 5. STAND COMPONENT | X1 | E. M6 X 55MM BOLT | X2 |
| 6. STAND COMPONENT | X1 | F. M5 X 10MM BOLT | X1 |
| 7. WHEELS | X2 | G. ORANGE FINGER NUT | X2 |
| 8. DUST EXTRACTION HOSE CLIP | X1 | H. SMALL WASHER | X2 |
| 9. BLADE GUARD | X1 | I. LARGE WASHER | X4 |
| 10. MITRE GAUGE | X1 | J. SPACER | X8 |
| 11. ANTI VIBRATION DEVICE | X1 | K. M8 NUT | X8 |
| 12. PUSH STICK | X1 | L. M6 NUT | X4 |
| 13. RIP FENCE | X1 | M. M5 NUT | X7 |
| 14. RIP FENCE FACE PLATE | X1 | N. FLAT END CAPS | X6 |
| 15. DUST EXTRACTION HOSE | X1 | O. ROUND END CAPS | X2 |
| | | P. WHEEL BOLTS | X2 |

ASSEMBLY

To assemble this saw you will need: Cross head screwdriver, 8mm & 10mm spanner or socket wrench, 13mm Socket wrench, 5mm allen key and a rubber mallet.

Note: This process can be considerably aided by studying the images of the assembled machine and the components found on the machine overview & what's in the box pages. Unpack all components including fixings and familiarise yourself with them before attempting to assemble the machine. Enlist competent help when assembling this machine. Use the rubber mallet to aid assembly.

THE BUILD PROCESS:

WARNING: This machine is heavy. Enlist competent help when moving or lifting this machine.

Step 1

- Align the table extension with the end of the rear slide rail. **(Fig. 1)**
- Adjust the front slide rail until the measuring indicator reads 0 on the ruler.
- Align the height of the table extension with the main table.
- Tighten the 4 screws located on the under side of the table extension.

Step 2

- Invert the main body of the machine and place on a clean, secure and sturdy workbench or similar **(Fig. 2)**.
- Select the two components labelled **1**.
- Attach the two components to the machines main body using fixings **B, I and L (Fig. 3)**.
- Select the two end caps labelled **O** and push them into the angled ends of the components.
- Select two end caps labelled **N** and push them into the straight ends of the components.

Step 3

- Select the components labelled **2** and **3**. Attach **2** to **3** using the fixings **C** and **M (Fig. 4)**.

Step 4

- Select the components labelled **3** and **4**.
- Attach component **4** to **3** using the fixings labelled **A, J** and **K**. Do not over tighten. Repeat on the other side. **(Fig. 5)**. Note the position of the spacers **J** which are required to provide the necessary clearance for the frame to operate.
- Ensure that component **4** is the right way round and that the latch on component **3** engages the latching pin on component **4** correctly **(Fig. 6)**.
- Select two end caps labelled **N** and push them into the ends of component **3**.

Step 5

- Attach component **4** in its service position on the machine. See that the position of the latching lever and pin is on the same side as the rise and fall/bevel adjustment hand wheel. **(Fig.7)**.
- Use fixings labelled **A, J** and **K** ensuring that the spacer **J** is correctly positioned to provide the necessary clearance for the frame to operate. Do not overtighten.
- Repeat on the other side. **(Fig. 8)**.

Step 6

- Select the components labelled **5** and **6**. Attach component **5** to **6** using the fixings labelled **D** and **M (Fig. 9)**.
- Select the remaining two end caps labelled **N** and push them into the straight ends of component **6**.

Step 7

- Attach component **3** to the rest of the leg assembly using the remaining fixings labelled **A, J** and **K (Fig. 10)**. It may help to move component **4** out of the way.
- Manoeuvre component **3** and **6** so the bolt holes line up. **(Fig. 11)**.

Step 8

- Attach the wheels **7** to their service position on component **3** using fixings **P (Fig. 12)**. Do not over tighten the wheels, as this will prevent them from moving freely.
- Enlist competent help in turning the table saw over. The stand assembly is now complete.

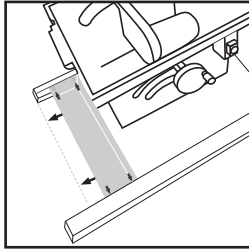

Fig. 1

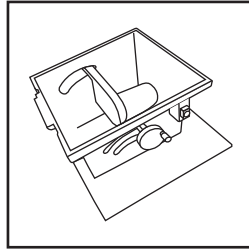

Fig. 2

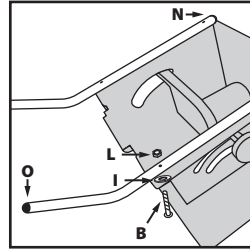

Fig. 3

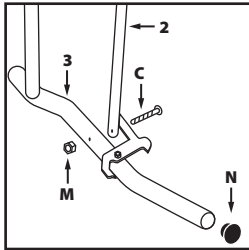

Fig. 4

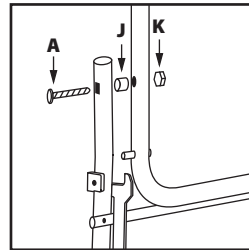

Fig. 5

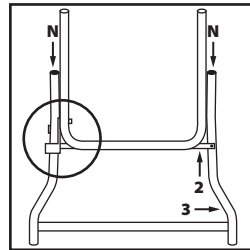

Fig. 6

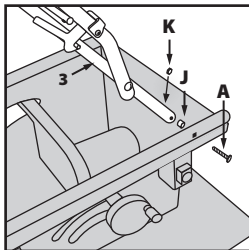

Fig. 7

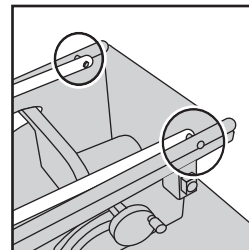

Fig. 8

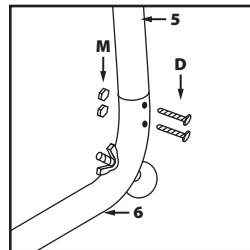

Fig. 9

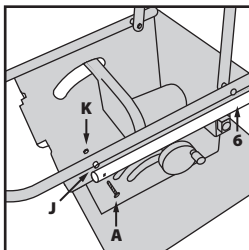

Fig. 10

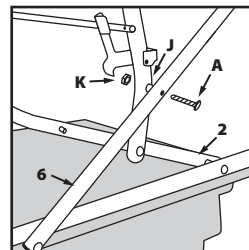

Fig. 11

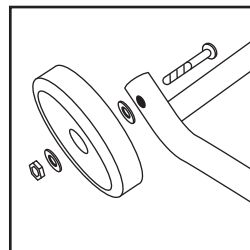

Fig. 12



Fig. 13

Some further minor assembly is required to commission this machine.

WARNING: This machine is heavy. Enlist competent help when removing this machine from its packaging.

DEPLOYING THE LEGS

The legs are stored underneath the machines main body.

- Release the retaining latch (**Fig 13**).
- Deploy the legs.
- Ensure that the legs are secured into their service position.
- The latch must deploy and lock the legs securely in their service position.

Note: This machine is heavy. Competent help should be enlisted when moving this machine. Competent help may also be required when deploying the leg assembly and/or storing the leg assembly underneath the machine.

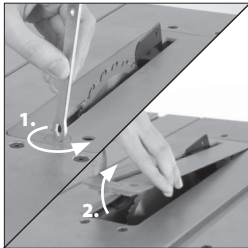

Fig. 14

THE RIVING KNIFE

The Riving Knife is a very important component, and must be fitted correctly.

The Riving Knife has two functions:

- It prevents the work-piece from binding as it passes through the blade.
- It provides a suitable connection point for the blade guard.

To fit and/or check the Riving Knife:

WARNING: Ensure that this procedure is only carried out with the machine disconnected from the mains supply.

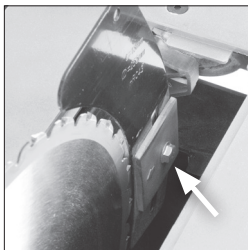

Fig. 15

- Remove the Table Access Plate by turning the fixing screw ¼ of a turn. Lift the Access Plate from the machine (**Fig. 14**). Carefully store this component for later use.
- Raise the blade to its highest position - See page 21 'RAISING/LOWERING THE BLADE' section.
- Loosen the Riving Knife fixing bolt by several turns and raise it to its highest point (**Fig. 15**).
- Slide the Riving Knife (it is slotted for convenience) between the fixing plate and mounting block (**Fig. 15**). Ensure that the mounting blocks projecting lugs engage with the slot in the Riving Knife.
- Adjust the Riving Knife so that it is between 3 – 5mm from the saw blade. The blade guard mounting hole on the riving knife should be at least 10mm higher than the tooth peak. (**Fig. 16**).
- When correct alignment is achieved tighten the fixing bolt.
- Check the saw blade rotates freely and teeth are within 3 - 5mm of the Riving Knife.
- Re-install the Table Access Plate.

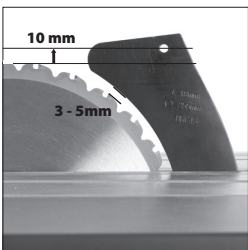

Fig. 16

THE BLADE GUARD

The Blade Guard labelled **9** must be attached to the machines riving knife.

Note: The machine should never be used without this guard in its service position.

WARNING: The machine must be disconnected from the mains supply when installing the blade guard.

To attach the Blade Guard

- Raise the blade to its full height to fully reveal the machines Riving Knife.
- The guards locating pin should be positioned through the hole machined in the Riving Knife and the washer and locking nut fitted to one side. The blade guard must move up and down easily and smoothly, so do not over-tighten this nut (**Fig. 17**).
- Check the operation of the blade guard. Ensure that it is working efficiently and covers the crown of the blade.
- Lower the blade a little and recheck that the blade guard operation.
- When satisfied that the blade guard works throughout the blades height adjustment range, check that the guard works equally well with the blade at a bevel angle (**Fig 18**).
- Check that when the blade is fully lowered, the blade guard is in contact with the table top.

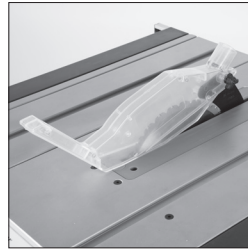

Fig. 17

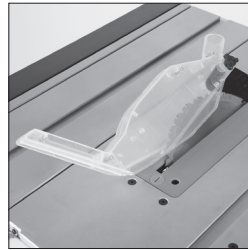

Fig. 18

THE RIP FENCE

This machine has a two (2) piece Rip Fence.

The Rip Fence Face Plate labelled **14** must be attached to the Rip Fence labelled **13** using the fixings **E** and **G**.

- Insert the bolts **L** through the holes on the LH side of the Rip Fence and loosely tighten the finger nut **G** on the RH side.
- Slide the Rip Fence Face Plate onto the Rip Fence over the heads of the bolts (**Fig. 19**).
- Tighten the two finger nuts.



Fig. 19

To attach the Rip Fence:

- Hook the rear of the Rip Fence Guide over the rear Rip Fence Rail.
- With the handle in its upper position, locate the front of the Rip Fence over the front Rip Fence Rail.
- Push the handle down to lock the Rip Fence in place (**Fig. 20**).



Fig. 20

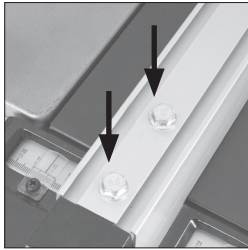

Fig. 21

CHECKING/ADJUSTING THE RIP FENCE

When the Rip Fence has been attached to the machine, the Rip Fence should be checked to ensure that it lies parallel to the blade.

- Raise the blade to its full height.
- Rest a straight-edge or similar against the blade.
- Bring the Rip Fence up to the straight-edge and check for parallelism.
- If adjustment is needed, gain access to the two hex headed screws located on the Rip Fence (**Fig. 21**).
- Loosen these screws slightly using a suitable wrench, and adjust the fence as required.
- Tighten and re-check the Rip Fence when correct alignment has been achieved.
- Lower the blade.

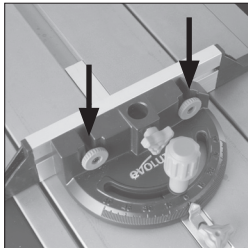

Fig. 22

THE MITRE GAUGE

The Mitre Gauge labelled **10** has an adjustable Face Plate and provision for a Hold Down Clamp labelled **11**.

- Insert the Hold Down Clamp into the socket in the Mitre Gauges main body and tighten the locking screw.
- Attach the Face Plate of the Mitre Gauge.
- Slide the attachment screws through the two (2) holes in Mitre Gauges vertical face and secure in place with the thumb nuts (**Fig. 22**).
- The Mitre Gauge is usually employed on the LH side of the table and runs in an inverted T slot in the table top.
- The Mitre Gauge can be locked onto the Sliding Carriage by screwing the locking screw into a hole located to the front edge of the Sliding Carriage (**Fig 23**).

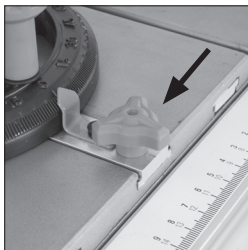

Fig. 23

DUST EXTRACTION

- Attach one end of the hose to the blade guard.
- Attach the dust extraction hose clip to the rear of the RH (right hand) side table extension using the fixings labelled **F, H** and **M** (**Fig. 24**).
- Run the hose through the clip to the port on the rear of the machine.

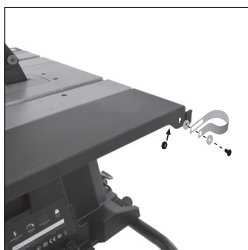

Fig. 24

TRANSPORTING YOUR TABLE SAW

WARNING: Ensure that this procedure is only carried out with the machine disconnected from the mains supply.

- Ensure that the machine is disconnected from the mains supply and that the power cord is securely stored on the machine.
- Release the latching pin.
- Grasp the transportation handle (**Fig. 25**).
- Gently and slowly lift the handle, allowing the machine to maintain balance and stability.
- Wheel the machine to its new location.

OPERATIONS

THE CONTROLS

ON/OFF SAFETY SWITCH

WARNING: Before operating the ON/OFF switch make sure that the blade guard is correctly installed and operating properly.

- Push the 'ON' button to start the machine. **(Fig. 26)**
- Push the 'OFF' button to stop the machine.
- This machine is fitted with a motor overload safety feature. If the motor is overloaded, the overload switch will be triggered causing the motor to stop. If this happens, press the overload button located above the on/off button to reset the machine. **(Fig. 26)**

WARNING: Never start the machine until all safety checks and procedures have been carried out.

RAISING/LOWERING THE BLADE

WARNING: Only make adjustments to the machine when the machine is switched OFF and the blade is stationary.

Note: This machine is equipped with a dual function hand-wheel. In its 'normal' (outer) position the hand-wheel is used to raise or lower the blade. When the hand-wheel is pushed in against its bias spring it engages with the curved toothed rack incorporated in the machines main body. This allows the hand-wheel to be used to adjust the tilt/bevel angle of the blade.

To raise or lower the blade:

- Ensure that the hand-wheel is in its 'normal' position.
- Turn counter clockwise to lower the blade **(Fig. 27)**.
- Turn clockwise to raise the blade.

TILTING THE BLADE

The blade can be tilted up to 45° to the left.

- Loosen the tilt locking mechanism by operating (opening) the tilt locking lever **(Fig. 28)**.
- Push the hand-wheel in against its bias spring until it engages with the tilt rack.
- Use the hand-wheel to set the required angle. An angle gauge to aid setting can be found behind the hand-wheel.
- Operate (close) the tilt locking lever when the required angle is achieved.
- Allow the hand-wheel to return to its 'normal' position.

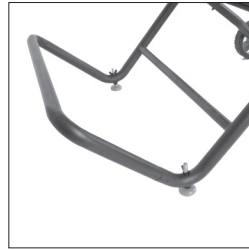

Fig. 25



Fig. 26

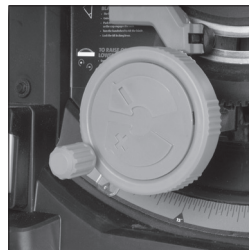

Fig. 27



Fig. 28



Fig. 29

THE RIP FENCE

This machine is fitted with a two piece Rip Fence. We recommend that the Rip Fence is normally used in conjunction with its adjustable Face Plate.

The Rip Fence should normally be positioned to the RH side of the blade. It is locked in position by using the locking lever. Push down to lock, and pull up to unlock.

Forwards and backwards adjustment of the Rip Fence Face Plate is possible. Loosen the finger nuts and slide the Rip Fence Face Plate to the desired position. Tighten the wing nuts securely (Fig. 29).

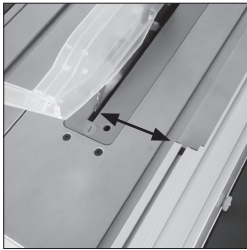

Fig. 30

We recommend you adjust and align the back of the Rip Fence Face Plate level with the front of the saw blade (Fig. 30).

THE DUAL READ SCALE

This machine has a dual read scale that shows the distance from the blade to the Rip Fence through a viewing window. This can be used to aid setting the cutting distance from the blade to the Rip Fence. With the Rip Fence Face Plate attached, use the black scale to set the distance of the Rip Fence. If you should need to use the Rip Fence without the Face Plate, use the orange scale.

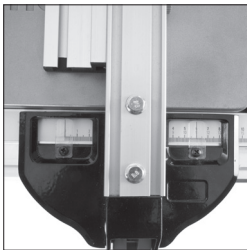

Fig. 31

Note: When using the Rip Fence to the LH side of the blade use the left viewing window to read the scales. When using the Rip Fence to the RH side of the blade, use the right viewing window to view the scale (Fig. 31). The scale should be regarded as a useful guide. It is not a substitute for careful and accurate 'marking out'.

THE MITRE GAUGE

The Mitre Gauge can be used on either side of the table and runs in inverted 'T' slots machined into the Sliding Carriage and the table top (RH).

Turn the vertical handle counter-clockwise to unlock the Mitre Gauge, and adjust to the required mitre angle. Turn the handle clockwise to lock the Mitre Gauge at the chosen angle.

The Mitre Gauge can be locked into the Sliding Carriage by tightening the Mitre Gauge Slide Locking Screw (Fig. 32).

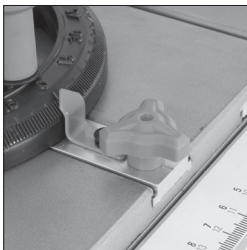

Fig. 32

Note: The face plate of the mitre gauge should be adjusted so that it passes close to, but does not touch the blade guard as it slides past during a cut.

Adjust by loosening the finger nuts and sliding the faceplate to the required position. Securely tighten the finger nuts (**Fig. 33**).

Note: The Mitre Gauge can be set at any angle between 60° Left and 60° Right.

MULTIFUNCTION TABLE TOP

This Table Saw is equipped with a versatile and adaptable table top. The various adjustments are designed to aid operator efficiency and safety.

TABLE EXTENSIONS

The table top can be extended to the RH and to the LH sides creating valuable extra work-piece support when cutting large or wide boards etc. Both sides of the table can be extended at the same time, or just one side at a time as required operationally.

To extend the table to the RH side:

- Pull up the Rip Fence locking lever and ensure that the Rip Fence is free to move.
- Alternatively it may be convenient to temporarily remove the Rip Fence from the machine.
- Pull up the table extension locking lever found under the table on the right. (**Fig. 34**).
- Deploy the table extension to give the required work-piece support.
- Push the locking lever down to lock the table in the required position.
- Re-attach and/or adjust the Rip Fence as required.
- When cutting is completed return the table to its original setting.

To extend the table to the LH side:

- Loosen the two locking screws (one to the front and one to the rear of the machine) underneath the LH side of the machines table (**Fig. 35**).
- Deploy the table extension.
- Tighten the locking screws.
- When cutting is completed return the table to its original setting.

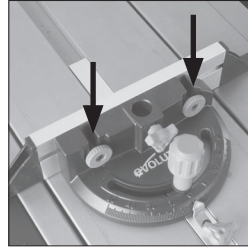

Fig. 33



Fig. 34



Fig. 35



Fig. 36

SLIDING CARRIAGE

This machine is fitted with a Sliding Carriage (**Fig. 36**) to the LH side of the blade. This facility can be particularly useful when cross-cutting small section material such as metal box-section or extrusions etc.

Such material can be clamped to the Sliding Carriage by using the secured Mitre Gauge and its Hold Down Clamp. Operator control and safety are thereby enhanced.

The Sliding Carriage system can also be very useful (when used in conjunction with a secured Mitre Gauge) for repetitive cross-cutting.

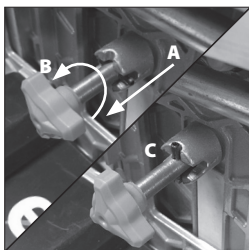

Fig. 37

TO USE THE SLIDING CARRIAGE

WARNING: The machine must be switched off, the blade stationary, and the switch cover plate in the closed (safe) position whenever adjustments etc are being made to the machine or the work-piece.

Lock the Mitre Gauge onto the Sliding Carriage by screwing the locking screw into the locating hole found to the front edge of the carriage (**Fig. 32**).

Adjust the Mitre Gauge Face Plate to ensure that it passes the blade and blade guard as it travels past both during a cut.

Unlock the pin under the Sliding Carriage by pulling out the knob (**Fig. 37 A**) and turning it 90° (**Fig. 37 B**), allowing it to rest in its unlocked position (**Fig. 37 C**). Using the Mitre Gauge as a hand hold, gently push the carriage rearwards to make a cut (**Fig. 38**).

To lock the Sliding Carriage again, reverse the unlocking motion.

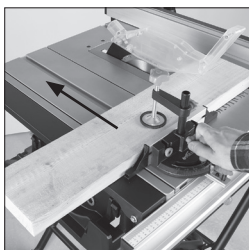

Fig. 38

BASIC TABLE SAW OPERATIONS

WARNING: Never attempt freehand cuts on this machine. Always use the appropriate guide or fence to minimise the possibility of the blade binding and kickback.

We recommend that the saw blade protrudes through the material to be cut by approximately 3mm. Adjust the height of the blade as previously described. This machine is not suitable for cutting rebates or stopped grooves.

A vacuum cleaner or workshop dust extraction device can be connected to the extraction port found at the rear of the machine if required (**Fig. 39**).

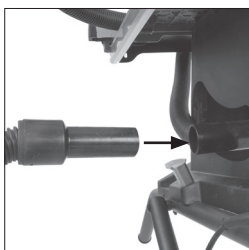

Fig. 39

CROSSCUTTING

Set the Mitre Gauge to 0° and tighten the vertical locking screw.

If employing the Sliding Carriage position the Mitre Gauge in the LH 'T' slot and lock it in place by screwing the locking screw into the locating hole.

Note: The Mitre Gauge can be used on the RH side of the blade if required. If so it will run 'freely' in the inverted 'T' slot found on the RH side of the table.

Adjust the Mitre Gauge Face Plate to ensure clearance as it passes the blade and blade guard during a cut.

Hold the material to be cut against the Mitre Gauge Faceplate. Switch on the saw and allow to reach full operating speed before sliding the mitre gauge and work-piece towards the rear of the table making your cut (**Fig. 40**).



Fig. 40

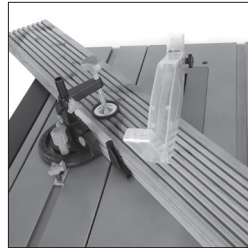

Fig. 41

MITRE CROSSCUTTING

Mitre crosscutting is cutting the work-piece at an angle of other than 90°. Set the Mitre Gauge to the desired angle (**Fig. 41**), tighten and proceed as cross-cutting above.

BEVEL CROSSCUTTING

Bevel crosscutting is the same as crosscutting but with the blade tilted at an angle.

Tilt the blade to the desired angle as previously described, and ensure that it is locked in place.

Set the Mitre Gauge to 0° and adjust the faceplate so that it will not touch or foul the saw blade or blade guard as it travels past.

Hold the work-piece against the Mitre Gauge and make your cut (**Fig. 42**).

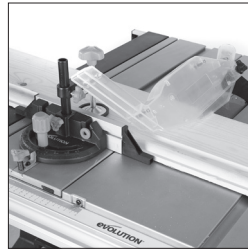

Fig. 42

COMPOUND MITRE CUTTING

Compound mitre cutting is a combination of mitre cutting and bevel crosscutting.

Adjust the mitre gauge and the blade to the desired angles. Lock both in place.

Check that the mitre gauge will pass the saw blade without fouling. Adjust the mitre gauge faceplate if necessary.

Index the material against the mitre gauge and make your cut (**Fig. 43**).



Fig. 43

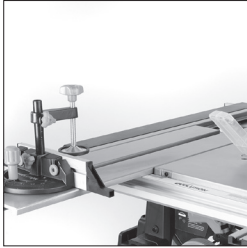

Fig. 44

REPETITIVE CROSS CUTTING

Repetitive Cross Cutting is the process of cutting a number of pieces to the same length without having to mark out each piece separately.

Note: We recommend that repetitive cross-cutting is carried out with the Mitre Gauge positioned on the LH side of the machine, with the Rip Fence on the RH side of the machine (**Fig. 44**).

WARNING: The Rip Fence can be used as a length stop only as long as it is properly set and adjusted.

To set the Rip Fence for Repetitive Cross Cutting:

- Set the Rip Fence at the required distance from the saw blade.
- We recommend you adjust and align the back of the Rip Fence faceplate level with the front of the saw blade (**Fig. 45**).

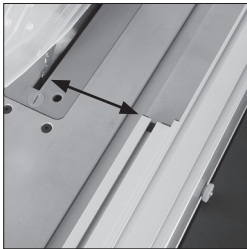

Fig. 45

This setting will afford clearance for the material as it passes through the saw blade. It will allow the cut material to move sideways away from the saw blade, with little risk of any binding or kickback occurring.

Index and hold the material to be cut against the Mitre Gauge faceplate and the also index the material gently against the Rip Fence. Hold the material and Mitre Gauge securely with your left hand. Gently push the workpiece through the saw. Use a push stick, if necessary, in your right hand to guide the workpiece on the RH side of the blade.

RIP CUTTING

Rip cutting is cutting along the length of a piece of material rather than across it.

Rip cutting should always be done with the Rip Fence Face set to the desired width and on the RH side of the machines table.

The Mitre Gauge is not required for this operation, and should be stored safely off the machine for future use.

Note: Check that the Rip Fence is locked in position and is parallel to the saw blade.

Check that the Riving Knife is properly aligned with the saw blade.

When ripping small section material a push stick should be used to feed/guide the final 300mm of the material past the blade. a push stick should always be used when making cuts of less than 300mm.

When ripping long boards or large panels always use a remote work support or enlist trained competent help.

Feed the work-piece through the saw keeping it indexed against the Rip Fence. Use smooth, steady pressure and employ a push stick if necessary (**Fig. 46**).

When the ripping width is greater than 300mm, with care, both hands can be used to guide/feed the material through the saw. The operators left hand will be to the LH side of the saw blade. The operators right hand will be close to the Rip Fence on the RH side of the saw blade. Hands should **never** be in line with the blade.

BEVEL RIPPING

When bevel ripping material 150mm or narrower use the Rip Fence on the RH side of the blade only.

PUSH STICK

A plastic push stick, labelled **14** is provided with the machine and has its own dedicated storage brackets to the RH side of the machines main body (**Fig. 47**). When not in use store the push stick on the machine.

Note: If the push stick becomes damaged it should be replaced. If the operator makes their own push stick, we recommend that it follows the same pattern as that supplied. (Replacement push sticks are available from Evolution Power Tools.)

MAINTENANCE

WARNING: Ensure that the machine is disconnected from the mains supply before any maintenance tasks or adjustments are attempted.

CHANGING THE BLADE

Note: We recommend that the operator considers wearing protective gloves when handling or changing the machines blade.

- Disconnect the machine from the power supply
- Remove the top blade guard. (**refer to BLADE GUARD on page 19**)
- Remove the access plate by turning the locking screw $\frac{1}{4}$ of a turn and gently ease the access plate from the table (**Fig. 48**). Safely store the access plate for future use.
- Raise the blade to its highest position.
- Use the two blade changing tools provided. One to hold the motor arbor, and the other to remove the arbor nut (**Fig. 49**).
- Remove the nut, outer flange and blade.



Fig. 46

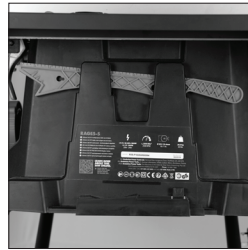

Fig. 47

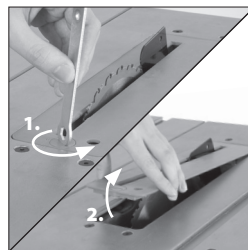

Fig. 48

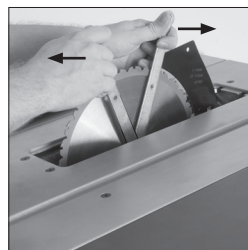

Fig. 49

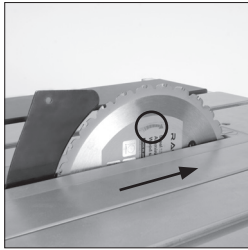

Fig. 50

- Fit the new blade. Ensure that the teeth are facing to the front of the saw, and that the arrow on the blade is in line with the motor direction (**Fig. 50**).
- Replace the outer flange and nut and tighten securely with the spanners provided. Check that both blade flanges are in contact with the blade.
- Replace the access plate and its fixing screw. Ensure that the fixing screw is correctly seated.
- Replace the Blade Guard and check all operational functions of the blade and its guarding system.
- Only connect the machine to its main supply after a complete safety check of the machine has been carried out.

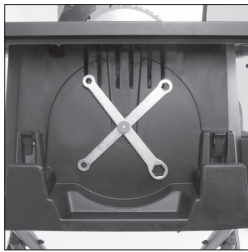

Fig. 51

THE RIVING KNIFE

The riving knife is a very important component and must be fitted correctly aligned and adjusted. The riving knife prevents the work from binding as it passes through the blade.

Inspect the riving knife at regular intervals and replace it if it is worn or damaged.

Note: Use only a genuine **Evolution Riving Knife**, as this is a dedicated component for this machine. Non genuine parts could be dangerous. If in **any doubt**, please contact the **Helpline**.

CLEANING

After each use the machine should be cleaned. Remove all sawdust, etc. from the visible parts of the machine with a vacuum cleaner. A vacuum cleaner can also be connected to the machine dust extraction port at the rear of the machine. This should remove debris from the inside of the machine. Never use solvents to clean plastic parts, as solvents can damage them. Clean only with a soft very slightly damp cloth.

TOOL STORAGE

A tool storage facility is available at the LH side of the machine (**Fig. 51**). Undo the centre hand nut and place the blade changing tools onto the metal flange. Secure the tools with the centre finger nut.



ENVIRONMENTAL PROTECTION

Waste electrical products should not be disposed of with household waste. Please recycle where facilities exist. Check with your local authority or retailer for recycling advice.

EC DECLARATION OF CONFORMITY

In accordance with EN ISO 17050-1:2004



The manufacturer of the product covered by this Declaration is:

UK: Evolution Power Tools Ltd. Venture One, Longacre Close, Holbrook Industrial Estate, Sheffield, S20 3FR.

FR: Evolution Power Tools SAS. 61 Avenue Lafontaine, 33560, Carbon-Blanc, Bordeaux, France.

The manufacturer hereby declares that the machine as detailed in this declaration fulfils all the relevant provisions of the Machinery Directive and other appropriate directives as detailed below. The manufacture further declares that the machine as detailed in this declaration, where applicable, fulfils the relevant provisions of the Essential Health and Safety requirements.

The Directives covered by this Declaration are as detailed below:

2006/42/EC.	Machinery Directive.
2014/30/EU.	Electromagnetic Compatibility Directive.
2011/65/EU. & 2015/863/EU.	The Restriction of the Use of certain Hazardous Substances in Electrical Equipment (RoHS) Directive.
2012/19/EU.	The Waste Electrical and Electronic Equipment (WEEE) Directive.

And is in conformity with the applicable requirements of the following documents:

**EN 62841-1:2015 • EN 62841-3-1: 2014/A11: 2017 • EN 55014-1:2006/A2:2011
EN55014-2:2015 • EN61000-3-2:2014 • EN61000-3-11: 2000 • EN55014-2:2015
EN61000-3-11:2000 • AfPS GS 2014:01 PAK**

Product Details

Description: RAGE5-S 255mm (10") MULTI-MATERIAL TABLE SAW
Evolution Model No: 220v-240v: 057-0001 / 057-0003
110v: 057-0002
Brand Name: EVOLUTION
Voltage: 220-240v / 110v~ 50Hz - UK, EU, AU
120v ~ 60Hz - US
Input: 1500W (220v-240v) 1600W / 14.5A (110v / 120v)

The technical documentation required to demonstrate that the product meets the requirements of directive has been compiled and is available for inspection by the relevant enforcement authorities, and verifies that our technical file contains the documents listed above and that they are the correct standards for the product as detailed above.

Name and address of technical documentation holder.

Signed:  Print: Barry Bloomer: Supply Chain & Procurement Director

Date: 20.03.19

The place of keeping technical documents:

UK: Evolution Power Tools Ltd. Venture One, Longacre Close, Holbrook Industrial Estate, Sheffield, S20 3FR.

FR: Evolution Power Tools SAS. 61 Avenue Lafontaine, 33560, Carbon-Blanc, Bordeaux, France.

ÍNDICE

INTRODUCCIÓN	Página 31	FUNCIONAMIENTO	Página 49
Garantía	Página 31	Interruptor de seguridad On/Off (Encendido/Apagado)	Página 49
Características técnicas de la máquina	Página 32	Subir/bajar la hoja	Página 49
Etiquetas y símbolos	Página 33	Inclinación de la hoja	Página 49
Uso previsto de esta herramienta eléctrica	Página 34	El tope guía	Página 50
Uso prohibido de esta herramienta eléctrica	Página 34	La caja ingletadora	Página 50
		Parte superior de la mesa multifunción	Página 51
		Extensiones de mesa	Página 51
PRECAUCIONES DE SEGURIDAD	Página 35	Carretilla corrediza	Página 52
Seguridad eléctrica	Página 35	Corte cruzado	Página 53
Uso en exteriores	Página 35	Corte cruzado de inglete	Página 53
Instrucciones generales de seguridad de la herramienta eléctrica	Página 35	Corte compuesto de inglete	Página 53
Instrucciones de seguridad adicionales para sierras de mesa	Página 37	Corte cruzado repetitivo	Página 54
		Corte al hilo	Página 54
		Corte al hilo de bisel	Página 55
PRIMEROS PASOS	Página 40	Empujador	Página 55
Desembalaje	Página 40		
N.º de serie / Código de lote	Página 40	MANTENIMIENTO	Página 55
Elementos suministrados	Página 40	Cambiar la hoja	Página 55
Accesorios adicionales	Página 40	Doladera	Página 56
Descripción general de la máquina	Página 42	Limpieza	Página 56
Contenido	Página 43	Empujador	Página 56
		Almacenamiento de herramientas	Página 56
MONTAJE	Página 44	PROTECCIÓN MEDIOAMBIENTAL	Página 56
La base	Página 44		
Doladera	Página 46	DECLARACIÓN DE CONFORMIDAD	Página 57
Protección de la hoja	Página 47		
Tope guía	Página 47		
Comprobación/ajuste del tope guía	Página 48		
Caja ingletadora	Página 48		
Extracción de polvo	Página 48		
Transporte	Página 48		

(1.2)

(1.2) Este manual de instrucciones se escribió originalmente en inglés del Reino Unido

(1.3) IMPORTANTE

Por favor, lea estas instrucciones de uso y seguridad atentamente y por completo.

Por su propia seguridad, si no está seguro de algún aspecto sobre el uso de este equipo, contacte con el servicio de asistencia técnica. Puede encontrar el número de teléfono en la página web de Evolution Power Tools. Nuestra organización dispone de varios teléfonos de asistencia en todo el mundo. Su proveedor también puede ofrecerle asistencia técnica.

WEB: www.evolutionpowertools.com

(1.4) Enhorabuena por adquirir una máquina de Evolution Power Tools. Por favor, complete el registro de su producto en línea como se explica en el formulario de registro de garantía en línea A4 que acompaña a esta máquina. Le estamos sinceramente agradecidos por escoger uno de nuestros productos Evolution Power Tools.

GARANTÍA LIMITADA DE EVOLUTION

Evolution Power Tools se reserva el derecho a hacer mejoras y modificaciones al diseño del producto sin previo aviso.

Consulte el folleto de registro de garantía o la página web de Evolution Power Tools para obtener más información acerca de los términos y condiciones de la garantía.

La siguiente garantía es aplicable para máquinas destinadas únicamente al mercado británico. Otros mercados pueden tener requisitos, adiciones o exclusiones específicos aplicables. Consulte con su distribuidor para obtener más detalles acerca de la garantía aplicable a su zona/país. Todas las garantías de Evolution son aplicables además de sus derechos legales.

(1.5)

Evolution Power Tools reparará o cambiará, dentro del periodo de garantía y desde la fecha original de compra, cualquier producto que sea defectuoso en materiales o calidad. Esta garantía es nula si la herramienta que ha sido devuelta se ha usado sin seguir las recomendaciones del manual de instrucciones o si la máquina se daña por accidente, descuido o uso inapropiado.

Esta garantía no es aplicable a máquinas o componentes que hayan sido alterados, cambiados o modificados de alguna manera, o sometidos a un uso que no figura en las capacidades y especificaciones recomendadas. Los componentes eléctricos están sujetos a las garantías de sus respectivos fabricantes. Todos los objetos defectuosos devueltos se devolverán tras haber pagado con antelación el importe de su transporte a Evolution Power Tools. Evolution Power Tools se reserva el derecho a reparar o sustituir el producto de manera opcional por el mismo producto o uno equivalente.

No existe garantía, escrita o verbal, para accesorios consumibles como (la siguiente lista no es exhaustiva) hojas, cortadores, taladros, cinceles o varillas, etc. Evolution Power Tools no se hace responsable en ningún caso de las pérdidas o daños causados directa o indirectamente por el uso de nuestros productos o por cualquier otra causa. Evolution Power Tools no se hace responsable de ningún coste de estos productos o los posibles daños.

Ningún funcionario, empleado o agente de Evolution Power Tools está autorizado a realizar representaciones orales de idoneidad o a renunciar a cualquiera de los términos anteriores de la venta, ni tendrán carácter vinculante para Evolution Power Tools.

Las cuestiones relativas a esta garantía limitada deben dirigirse a la oficina central de la empresa o consultarse en el número de asistencia adecuado.

CARACTERÍSTICAS TÉCNICAS DE LA MÁQUINA

MÁQUINA	MÉTRICO	IMPERIAL
Motor Reino Unido/Unión Europea: 220-240 V ~ 50 Hz (S6 40 %)	1500 W	-
Motor Reino Unido: 110 V ~ 50 Hz	1600 W	-
Motor Reino US/CAN: 120 V ~ 60 Hz	-	15 A
Área de superficie mínima de la mesa:	745 mm x 640 mm	29-1/4 x 25-3/16"
Área de superficie máxima de la mesa:	1200 mm x 640 mm	47-1/4 x 25-3/16"
Dimensiones con conjunto de las patas (Al x An x L):	1050 x 750 x 940 mm	41-1/8 x 29-1/2 x 37"
Dimensiones sin conjunto de las patas (Al x An x L):	880 x 730 x 330 mm	34-5/8 x 28-3/4 x 13"
Velocidad (sin carga)	2500 min ⁻¹	2500 rpm
Peso neto	29,5 kg	65 lb
Peso bruto	35 kg	77,2 lb
CAPACIDADES DE CORTE		
Placa de acero dulce – Grosor máximo	6 mm	1/4"
Madera - Máxima profundidad de corte a 90°	83 mm	3-1/4"
Madera - Máxima profundidad de corte a 45°	58 mm	2-1/4"
Capacidad de tope - A la izquierda de la hoja	305 mm	12"
Capacidad de tope - A la derecha de la hoja	650 mm	25-1/2"
Grosor de doladera	1,8 mm	0 - 5/64"
HOJA		
Diámetro	255 mm	10"
Perforación	25,4 mm	1"
Ranura	2 mm	0,078"
Dientes (UK/EU)	28	
Dientes (USA)	24	
DATOS DE RUIDO Y VIBRACIÓN		
Presión acústica LPA	93,2 dB(A)	
Nivel de potencia acústica L ^{WA}	106,2 dB(A)	
Incertidumbre K	3 dB(A)	

(1.7) **VIBRACIÓN**

ADVERTENCIA: al utilizar esta máquina, el operador puede estar expuesto a altos niveles de vibración transmitidos a la mano y al brazo. Es posible que el operador pueda desarrollar la "enfermedad de los dedos blancos" debido a la vibración (síndrome de Raynaud). Esta enfermedad puede reducir la sensibilidad de la mano a la temperatura, así como producir entumecimiento general. Los usuarios que utilicen esta máquina de manera prolongada o regular deben vigilar de cerca el estado de sus manos y dedos. Si aparece alguno de los síntomas, busque atención médica inmediata.

- La medición y la evaluación de la exposición humana a las vibraciones transmitidas por la mano en el lugar de trabajo se indican en: BS EN ISO 5349-1:2001 y BS EN ISO 5349-2:2002
- Muchos factores pueden influir en el nivel de vibración real durante el funcionamiento, p. ej., el estado y la orientación de las superficies de trabajo, y el tipo y el estado de la máquina que se está usando. Antes de cada uso, se deben evaluar dichos factores y adoptar prácticas de trabajo adecuadas donde sea posible. La gestión de estos factores puede ayudar a reducir los efectos de la vibración:

Manipulación

- Manipule la máquina con cuidado, permitiendo que esta haga el trabajo.
- Evite un esfuerzo físico excesivo en cualquiera de los controles de la máquina.
- Tenga en cuenta su seguridad y estabilidad, así como la orientación de la máquina durante su uso.

Superficie de trabajo

- Tenga en cuenta el material de la superficie de trabajo, su estado, densidad, resistencia, rigidez y orientación.

ADVERTENCIA: la emisión de vibraciones al usar la herramienta eléctrica puede variar del valor total citado dependiendo de la manera en la que se use la herramienta. La necesidad de identificar medidas de seguridad y de proteger al operador se basa en una estimación de las condiciones reales de uso (teniendo en cuenta todas las partes del ciclo operativo, como las veces que se desconecta la máquina, cuando está en reposo, además del tiempo que está

funcionando de forma seguida).

Advertencia: ¡Utilice protección auditiva!

(1.8) **ETIQUETAS Y SÍMBOLOS**

ADVERTENCIA: no utilice la máquina si faltan la advertencia y/o las etiquetas de instrucciones o si están dañadas. Póngase en contacto con Evolution Power Tools para sustituir las etiquetas.

Nota: todos o algunos de los símbolos de la página siguiente pueden aparecer en el manual o en el producto.

(1.9)

Símbolo	Descripción
V	Voltios
A	Amperios
Hz	Hercios
min ⁻¹	Velocidad
~	Corriente alterna
no	Velocidad sin carga
	Utilice gafas protectoras
	Utilice protección auditiva
	No tocar
	Utilice protección contra el polvo
	Utilice guantes protectores
	Lea las instrucciones
	Certificado CE
	Certificado EAC
	Triman: recogida y reciclado de residuos
	Residuos de Aparatos Eléctricos y Electrónicos
	Advertencia
	Clase de protección II Doble aislamiento
	(RCM) Marca de cumplimiento de la normativa para aparatos eléctricos y electrónicos. Norma de Australia/Nueva Zelanda
	Certificado ETL

(1.10) **USO PREVISTO DE ESTA HERRAMIENTA ELÉCTRICA**

ADVERTENCIA: Este producto es una sierra de mesa y ha sido diseñada para usarse con hojas especiales de Evolution. Use solo accesorios diseñados para el uso con esta máquina y/o aquellos recomendados específicamente por **Evolution Power Tools Ltd.**

Equipada con una hoja adecuada, esta máquina puede cortar:

- Acero dulce (grosor máx. 6 mm / 1/4")
- Aluminio (grosor máx. 6 mm / 1/4")
- Madera y materiales basados en madera (grosor máx. 80 mm)

Nota: el corte de acero galvanizado puede reducir la duración de la hoja.

(1.11) **USO PROHIBIDO DE ESTA HERRAMIENTA ELÉCTRICA**

ADVERTENCIA: Este producto es una sierra de mesa y solo debe usarse como tal. No debe ser modificada de ninguna manera ni usada para alimentar ningún otro equipo, tampoco debe llevar ningún otro accesorio que no se nombre en el manual de instrucciones.

(1.13) **ADVERTENCIA:** esta máquina no está diseñada para ser utilizada por personas (niños incluidos) con discapacidad psíquica, sensorial o mental, o con falta de experiencia y conocimiento, a no ser que hayan sido supervisadas o instruidas en el uso seguro de la máquina por una persona responsable de su seguridad y competente en el uso seguro de esta.

Debe supervisarse a los niños para asegurarse de que no tienen acceso a la máquina ni pueden jugar con ella.

PRECAUCIONES DE SEGURIDAD

(1.14) SEGURIDAD ELÉCTRICA

Esta máquina está equipada con el enchufe moldeado y el cable de red correctos para el mercado designado. Si los hilos del cable de alimentación o el enchufe están dañados de cualquier modo, deben ser sustituidos con repuestos originales por un técnico competente.

(1.15) USO EN EXTERIORES

ADVERTENCIA: para su protección, si va a usar esta herramienta en exteriores no debe exponerla a la lluvia o usarla en lugares húmedos. No coloque la herramienta en superficies húmedas. Si es posible, use un banco de trabajo limpio y seco. Para obtener una mayor protección, utilice un dispositivo de corriente residual que interrumpa el suministro si la corriente de fuga a tierra es superior a 30 mA durante 30 ms. Compruebe siempre el funcionamiento del dispositivo de corriente residual antes de usar la máquina. Si es necesario un alargador, debe ser de un tipo adecuado para exteriores y etiquetado para tal fin. Se deben seguir las instrucciones de los fabricantes al utilizar un alargador.

(2.1) INSTRUCCIONES GENERALES DE SEGURIDAD PARA HERRAMIENTAS ELÉCTRICAS

ADVERTENCIA: lea todas las advertencias e instrucciones de seguridad. El incumplimiento de las instrucciones y advertencias puede provocar una descarga eléctrica, incendios y/o lesiones graves.

Nota: esta herramienta eléctrica no debe estar encendida de forma continua durante mucho tiempo.

Guarde todas las advertencias e instrucciones para poder consultarlas en el futuro.

El término «herramienta eléctrica» de las advertencias se refiere a la herramienta alimentada por la red de alimentación (con cable) o con baterías (inalámbrica).

(2.2) 1) Advertencias generales de seguridad de la herramienta eléctrica [Seguridad en el área de trabajo].

a) Mantenga la zona de trabajo limpia y bien iluminada. Se podrían producir accidentes en zonas desordenadas u oscuras.

b) No utilice las herramientas eléctricas en atmósferas explosivas, como en presencia de líquidos inflamables, gases o polvo. Las

herramientas eléctricas producen chispas que pueden incendiar el polvo o los gases.

c) Mantenga a los niños y transeúntes alejados cuando utilice una herramienta eléctrica. Las distracciones pueden hacerle perder el control.

d) No use esta máquina en un espacio cerrado.

(2.3) 2) Advertencias generales de seguridad de la herramienta eléctrica [Seguridad eléctrica]

a) Los enchufes de la herramienta eléctrica deben corresponderse con la toma de corriente. No modifique el enchufe de ningún modo. No utilice adaptadores de enchufe con las herramientas eléctricas conectadas a tierra. Si las tomas de corriente coinciden y los enchufes no se modifican, se reduce el riesgo de descarga eléctrica.

b) Evite el contacto corporal con superficies conectadas a tierra tales como tuberías, radiadores, estufas y refrigeradores. El riesgo de descarga eléctrica aumenta si su cuerpo está conectado a tierra.

c) No exponga las herramientas eléctricas a la lluvia o a la humedad. La entrada de agua en una herramienta eléctrica aumentará el riesgo de descarga eléctrica.

d) No haga mal uso del cable. Nunca use el cable para transportar, tirar o desenchar la herramienta eléctrica. Mantenga el cable lejos del calor, el aceite, las esquinas cortantes o piezas móviles. Los cables dañados o enredados aumentan el riesgo de descarga eléctrica.

e) Cuando trabaje con una herramienta eléctrica en exteriores, use un alargador adecuado para uso en exteriores. El uso de un cable adecuado para uso en exteriores reduce el riesgo de descarga eléctrica.

f) Si usa una herramienta eléctrica en un lugar húmedo, es necesario utilizar una toma de corriente residual (RCD) protegida. El uso de un dispositivo de corriente residual reduce el riesgo de descarga eléctrica.

(2.4) 3) Advertencias generales de seguridad de la herramienta eléctrica [Seguridad personal].

a) Manténgase alerta, tenga cuidado con lo que hace y use el sentido común al utilizar una herramienta eléctrica. No utilice una herramienta eléctrica cuando esté cansado o bajo la influencia de drogas, alcohol o medicación. Un momento

de distracción mientras utiliza herramientas eléctricas puede ocasionar lesiones personales graves.

b) Utilice el equipo de protección individual. Lleve siempre protección ocular para evitar lesiones por chispas y astillas. El uso del equipo de seguridad, como máscaras para el polvo, calzado antideslizante, casco o protección auditiva para las condiciones adecuadas reducirá las lesiones personales.

c) Evite el encendido accidental. Asegúrese de que el interruptor está en la posición off (apagado) antes de conectar a la fuente de alimentación y/o a las baterías, o de coger o transportar la herramienta. Transportar herramientas eléctricas con el dedo sobre el interruptor o enchufar herramientas eléctricas con el interruptor encendido puede propiciar accidentes.

d) Quite las llaves de ajuste o inglesa antes de encender la herramienta eléctrica. Una llave, como una llave inglesa, colocada en una pieza giratoria de la herramienta eléctrica puede ocasionar lesiones personales.

e) No se extralimite. Mantenga una postura y equilibrio adecuados en todo momento. Esto permitirá un mejor control de la herramienta eléctrica en situaciones inesperadas.

f) Vístase de manera adecuada. No use ropa suelta ni joyas. Mantenga el pelo, la ropa y los guantes alejados de las piezas móviles. Las joyas, la ropa holgada y el cabello largo pueden quedar atrapados en las piezas móviles.

g) Si se proporcionan dispositivos para la conexión de unidades de extracción y recogida de polvo, asegúrese de que están conectadas y de que se usan de forma adecuada. El uso de estos dispositivos puede reducir los riesgos derivados del polvo.

h) Al cortar metal se deben llevar guantes antes del manejo para prevenir quemaduras por metal caliente.

i) El hecho de que esté familiarizado gracias al uso frecuente de las herramientas no debería hacer que se vuelva complaciente ni que ignore los principios de seguridad de la herramienta. Una acción negligente puede provocar lesiones graves en una milésima de segundo.

(2.5) 4) Advertencias generales de seguridad de la herramienta eléctrica [Uso y cuidado de la herramienta eléctrica].

a) No fuerce la herramienta eléctrica. Utilice la herramienta eléctrica correcta para su aplicación. La herramienta correcta realizará el trabajo de una forma más precisa y segura al ritmo para el que ha sido diseñada.

b) No utilice la herramienta eléctrica si el interruptor no se enciende ni se apaga. Las herramientas eléctricas que no se puedan controlar con el interruptor son peligrosas y se deben reparar.

c) Desconecte la herramienta eléctrica de la fuente de alimentación y/o el paquete de baterías de la herramienta eléctrica antes de efectuar ajustes, cambiar accesorios o almacenar las herramientas eléctricas. Este tipo de medidas de seguridad preventivas reducen el riesgo de que la herramienta arranque por accidente.

d) Guarde las herramientas eléctricas fuera del alcance de los niños y no permita que personas que no estén familiarizadas con la herramienta eléctrica o estas instrucciones la usen. Las herramientas eléctricas son peligrosas en manos de personas inexpertas.

e) Realice un mantenimiento de las herramientas eléctricas. Compruebe la alineación incorrecta y la fijación de las piezas móviles, la rotura de las piezas móviles y cualquier otra condición que pueda afectar al funcionamiento de las herramientas eléctricas. Si está dañada, repare la herramienta eléctrica antes de usarla. Muchos accidentes se producen debido a un mantenimiento deficiente de las herramientas eléctricas.

f) Mantenga las herramientas de corte limpias y afiladas. Las herramientas de corte con buen mantenimiento y bordes de corte afilados son menos propensas a trabarse y son más fáciles de controlar.

g) Use la herramienta eléctrica, accesorios y útiles, etc., de acuerdo con estas instrucciones y teniendo en cuenta las condiciones de funcionamiento y el trabajo que se va a realizar. El uso de la herramienta eléctrica para operaciones diferentes a las previstas podría provocar una situación peligrosa.

h) Mantenga los mangos y las superficies de agarre secas, limpias y libres de aceite y grasa. Los mangos y superficies de agarre resbaladizos no permiten un manejo y control seguros de la herramienta en situaciones inesperadas.

(2.6) **5) Advertencias generales de seguridad de la herramienta eléctrica [Servicio]**

a) Lleve la herramienta eléctrica a reparar a un experto cualificado que utilice solo piezas de repuesto idénticas. Esto garantizará que se mantenga la seguridad de la herramienta eléctrica correctamente.

(2.7) **CONSEJOS PARA SU SALUD**

ADVERTENCIA: al utilizar esta máquina se pueden producir partículas de polvo. En ocasiones, según los materiales con los que trabaje, este polvo puede ser especialmente perjudicial. Si sospecha que la pintura de la superficie del material que desea cortar contiene plomo, busque ayuda profesional. No intente quitar pintura a base de plomo. Solamente un profesional debería hacerlo. Una vez que el polvo se ha depositado en una superficie, el contacto de la mano con la boca puede llevar a la ingestión de plomo. Incluso la exposición a niveles bajos de plomo puede causar daños irreversibles en el cerebro y el sistema nervioso. Los niños y los nonatos son especialmente vulnerables. Se recomienda que considere el riesgo asociado a los materiales con los que trabaja para reducir el riesgo de exposición. Algunos materiales pueden producir polvo dañino para su salud. Recomendamos el uso de mascarillas reguladas con filtros reemplazables cuando use esta máquina.

Siempre debe:

- Trabajar en una zona bien ventilada.
- Trabajar con un equipo de seguridad aprobado, como mascarillas para el polvo que hayan sido diseñadas especialmente para filtrar partículas microscópicas.

(2.8) **ADVERTENCIA:** el manejo de cualquier herramienta eléctrica puede provocar que se lancen objetos externos contra los ojos que pueden ocasionar daños graves en los mismos. Antes de empezar a utilizar una herramienta eléctrica, póngase siempre gafas con protección lateral o una máscara que cubra toda la cara cuando sea necesario.

INSTRUCCIONES ADICIONALES DE SEGURIDAD - SIERRAS DE MESA

1) Advertencias relacionadas con el sistema de protección

a) Mantenga las protecciones en su posición.

Las protecciones deben estar en buen estado operativo y montadas correctamente. Se deben reparar o sustituir las protecciones sueltas, dañadas o que no funcionen correctamente.

b) Use siempre la protección de la hoja de la sierra, la doladera y el dispositivo para evitar contragolpes en todas las operaciones de corte completo.

La protección y otros dispositivos de seguridad ayudan a reducir el riesgo de lesiones durante las operaciones de corte completo en las que la hoja de la sierra corta completamente todo el grosor de la pieza de trabajo.

c) Instale de nuevo el sistema de protección inmediatamente después de completar una operación (como calados, ensambles o cortes de desdoblados) que requiera la retirada de la protección, la doladera y/o el dispositivo para evitar retrocesos. La protección, la doladera y el dispositivo para evitar retrocesos ayudan a reducir el riesgo de lesiones.

d) Asegúrese de que la hoja de la sierra no está en contacto con la protección, la doladera o la pieza de trabajo antes de encender el interruptor. El contacto involuntario de estos elementos con la hoja de la sierra podría provocar una situación peligrosa.

e) Ajuste la doladera como se describe en este manual de instrucciones. La separación, la colocación y la alineación incorrectos pueden impedir que la doladera reduzca la probabilidad de retrocesos.

f) Para que la doladera y el dispositivo para evitar retrocesos funcionen, deben estar acoplados en la pieza de trabajo. La doladera y el dispositivo para evitar contragolpes no son eficaces a la hora de cortar piezas de trabajo demasiado cortas como para sujetarse con la doladera y el dispositivo para evitar contragolpes. En estas condiciones no se puede evitar un retroceso con la doladera y el dispositivo para evitar retrocesos.

g) Utilice la hoja de sierra adecuada para la doladera. Para que la doladera funcione correctamente, el diámetro de la hoja de la sierra debe coincidir con la doladera apropiada y el cuerpo de la hoja de la sierra debe ser más fino que el grosor de la doladera y el ancho de corte de la hoja de la sierra debe ser más ancho que el grosor de la doladera.

2) Advertencias relativas a los procedimientos de corte

a) PELIGRO: nunca ponga los dedos ni las manos cerca o en la trayectoria de la hoja de

la sierra. Un momento de descuido o un resbalón podrían dirigir su mano hacia la hoja de la sierra y provocar lesiones personales graves.

b) Introduzca la pieza de trabajo en la hoja de la sierra únicamente en contra de la dirección de giro. Introducir la pieza de trabajo en la misma dirección en la que gira la hoja de la sierra por encima de la mesa podría provocar que la pieza de trabajo y su mano sean arrastradas hasta la hoja de la sierra.

c) Nunca use la caja ingletadora para introducir la pieza de trabajo al realizar cortes al hilo y no use el tope guía como tope de longitud al realizar cortes cruzados con la caja ingletadora. Guiar la pieza de trabajo con el tope guía y con la caja ingletadora al mismo tiempo aumenta la probabilidad de retroceso y de que la hoja de la sierra se atasque.

d) Al realizar cortes al hilo, aplique siempre la fuerza de introducción de la pieza de trabajo entre el tope y la hoja de la sierra. Use una barra de empuje cuando la distancia entre el tope y la hoja de la sierra sea inferior a 150 mm y use un bloque de empuje cuando la distancia sea inferior a 50 mm. Los dispositivos de trabajo auxiliares mantendrán su mano a una distancia segura de la hoja de la sierra.

e) Use únicamente la barra de empuje que suministra el fabricante o fabricada de acuerdo con las instrucciones. Esta barra de empuje proporciona una distancia suficiente de la mano respecto a la hoja de la sierra.

f) Nunca use una barra de empuje dañada o cortada. Una barra de empuje dañada podría romperse, haciendo que su mano se deslice hacia la hoja de la sierra.

g) No realice ningún trabajo a mano alzada. Use siempre o bien el tope guía o la caja ingletadora para colocar y guiar la pieza de trabajo. A mano alzada significa usar la mano para apoyar o guiar la pieza de trabajo, en vez de un tope guía o una caja ingletadora. El serrado a mano alzada provoca desalineaciones, atascos y retrocesos.

h) Nunca ponga las manos cerca o encima de una hoja de sierra en movimiento. Acercar la mano a una pieza de trabajo puede provocar el contacto accidental con la hoja de la sierra en movimiento.

i) Proporcione un soporte auxiliar para la pieza de trabajo en la parte posterior y/o los lados de la mesa de la sierra para mantener niveladas las piezas de trabajo largas y/o anchas. Una pieza de trabajo larga y/o ancha tiene tendencia a girar en el borde de la mesa, provocando la pérdida de control, el atasco de la

hoja de la sierra y un retroceso.

j) Introduzca la pieza de trabajo a un ritmo regular. No doble ni retuerza la pieza de trabajo. Si se produce un atasco, apague la herramienta de inmediato, desenchufe la herramienta y después despeje el atasco. El atasco de la hoja de la sierra en la pieza de trabajo puede provocar un retroceso o la parada del motor.

k) No retire trozos del material de corte mientras la sierra está en funcionamiento. El material podría quedar atrapado entre la valla o el interior de la protección de la hoja de la sierra y la hoja de la sierra, arrastrando sus dedos hacia la hoja de la sierra. Apague la sierra y espere hasta que la hoja de la sierra se haya detenido antes de retirar el material.

l) Use un tope auxiliar en contacto con la parte superior de la mesa al realizar cortes al hilo de piezas de trabajo con un grosor inferior a 2 mm. Una pieza de trabajo fina podría hacer cuña debajo del tope guía y provocar un retroceso.

3) Causas de un retroceso y advertencias relacionadas

Un retroceso es una reacción súbita de la pieza de trabajo debida a una hoja de la sierra atascada o enganchada o a una línea de corte desalineada en la pieza de trabajo con respecto a la hoja de la sierra o cuando una parte de la pieza de trabajo se atasca entre la hoja de la sierra y el tope guía u otro objeto fijo.

Con frecuencia, durante el retroceso la parte trasera de la hoja de la sierra eleva la pieza de trabajo de la mesa y la arroja contra el operario. El retroceso es el resultado de un mal uso de la sierra y/o de procedimientos o condiciones de un uso inadecuado, y puede evitarse tomando las debidas precauciones que se muestran a continuación.

a) Nunca se sitúe directamente en la trayectoria de la hoja de la sierra. Coloque el cuerpo siempre en el mismo lado de la hoja de la sierra en el que está el tope. El retroceso puede impulsar la pieza de trabajo a gran velocidad hacia cualquier persona que se encuentre delante de la hoja de la sierra y en su trayectoria.

b) Nunca ponga la mano por encima o por detrás de la hoja de la sierra para tirar de la pieza de trabajo o apoyarla. Se puede producir el contacto accidental con la hoja de la sierra o el retroceso puede arrastrar sus dedos hacia la hoja de la sierra.

c) Nunca sujete y empuje la pieza de trabajo

que se está cortando contra la hoja de la sierra en movimiento. Al empujar la pieza de trabajo que se está cortando contra la hoja de la sierra se generarán las condiciones para el atasco y el retroceso.

d) Alinee el tope para que esté paralelo respecto a la hoja de la sierra. Un tope desalineado apretará la pieza de trabajo contra la hoja de la sierra y provocará un retroceso.

e) Use un peine de sujeción para guiar la pieza de trabajo contra la mesa y el tope al realizar cortes incompletos, como calados, ensambles o cortes de desdoblados. Un peine de sujeción ayuda a controlar la pieza de trabajo si se produce un retroceso.

f) Tenga especial cuidado al realizar cortes en zonas ciegas de piezas de trabajo ensambladas. La hoja saliente de la sierra puede cortar objetos que provoquen un retroceso.

g) Fije los paneles de gran tamaño para minimizar el riesgo de que la hoja de la sierra se quede atascada y provoque un retroceso. Los paneles de gran tamaño tienden a ceder por su propio peso. Los apoyos se deben colocar debajo de todas las zonas del panel que sobresalgan de la superficie de la mesa.

h) Tenga especial cuidado al cortar una pieza de trabajo combada, enredada o retorcida o que no tenga un borde recto para guiarla con una caja ingletadora o a lo largo del tope. Una pieza de trabajo combada, enredada o retorcida no es estable y provoca una desalineación de la ranura con la hoja de la sierra, atascándose y provocando un retroceso.

i) Nunca corte más de una pieza de trabajo, apiladas en vertical u horizontal. La hoja de la sierra podría coger una o más piezas y provocar un retroceso.

j) Cuando vuelva a encender la sierra con la hoja de la sierra en la pieza de trabajo, centre la hoja de la sierra en la ranura y compruebe que los dientes de la hoja no están atascados en el material. Si la hoja de la sierra se atasca, puede elevar la pieza de trabajo y provocar un retroceso al encender de nuevo la sierra.

k) Mantenga las hojas de la sierra limpias, afiladas y con el ajuste necesario. Nunca use hojas de sierra combadas ni hojas de sierra con dientes rotos o agrietados. Las hojas de sierra afiladas y correctamente ajustadas minimizan los atascos, las paradas y los retrocesos.

4) Advertencias relativas a procedimientos en la sierra de mesa

a) Apague la sierra de mesa y desconecte el cable de alimentación al retirar el encaje de

la mesa, cambiar la hoja de la sierra o hacer ajustes en la doladera, el dispositivo para evitar retrocesos o la protección de la hoja y cuando la máquina se deje sin supervisión.

Las medidas de precaución evitarán accidentes.
b) Nunca deje la sierra de mesa funcionando sin supervisión. Apáguela y no suelte la herramienta hasta que se detenga por completo. Una sierra en funcionamiento sin supervisión es un peligro que no se puede controlar.

c) Coloque la sierra de mesa en una zona nivelada y bien iluminada donde pueda mantener una posición firme y equilibrada.

Se debe instalar en una zona que ofrezca espacio suficiente para manipular fácilmente el tamaño de la pieza de trabajo. Las zonas oscuras y estrechas y los suelos desiguales y resbaladizos son propensos a accidentes.

d) Limpie con frecuencia y retire el serrín de debajo de la mesa de la sierra y/o del dispositivo de recogida de polvo. El serrín acumulado es combustible y puede prenderse solo.

e) La sierra de mesa debe estar asegurada. Una sierra de mesa no asegurada correctamente puede moverse o volcarse.

f) Retire las herramientas, restos de madera, etc. de la mesa antes de encender la sierra de mesa. Las distracciones y los atascos potenciales pueden ser peligrosos.

g) Use siempre hojas de sierra con el tamaño y forma del orificio del eje correctos (diamante frente a circular). Las hojas de sierra que no encajan con el equipo de montaje de la sierra funcionan de forma descentrada, provocando la pérdida de control.

h) Nunca use medios de montaje de la hoja de la sierra incorrectos o dañados, como bordes de la hoja de sierra, arandelas, tornillos o tuercas. Estos medios de montaje se han diseñado especialmente para su sierra, para el funcionamiento seguro y el rendimiento óptimo.

i) No se suba nunca a la sierra de mesa ni la use como taburete. Podrían provocarse lesiones graves si la herramienta se vuelca o si la herramienta de corte se enciende por accidente.

j) Asegúrese de que la hoja de la sierra se ha instalado para girar en el sentido correcto. No use muelas, cepillos metálicos ni discos abrasivos en una sierra de mesa. La instalación incorrecta de una hoja de sierra o el uso de accesorios no recomendados puede provocar lesiones graves.

ATENCIÓN

El equipo solamente está destinado para su uso en lugares con una capacidad de corriente de servicio de 100 A por fase, suministrada desde

una red de distribución con un voltaje nominal de 230 V. En caso necesario, instruya al usuario para que determine, en consulta con la autoridad encargada del suministro, que la capacidad de corriente de servicio en el punto de conexión es suficiente para el equipo. Se marcará claramente el equipo como apto solamente para su uso en instalaciones con una capacidad de corriente de servicio igual o superior a 100 A por fase.

**(4.1) PRIMEROS PASOS
DESEMBALAJE**

Precaución: este paquete contiene objetos punzantes. Tenga cuidado al desembalarlo. Saque la máquina del embalaje junto con los accesorios suministrados. Revise con atención para comprobar que la máquina está en buenas condiciones y que cuenta con todos los accesorios que se enumeran en este manual. Asegúrese también de que todos los accesorios estén completos.

Si falta alguna de las piezas, la máquina y los accesorios se deben devolver juntos en su embalaje original a su distribuidor. No tire el embalaje, guárdelo durante todo el período de garantía. Sea respetuoso con el medio ambiente cuando tire el embalaje.

Si fuese posible, recíclalo. No deje que los niños jueguen con las bolsas de plástico vacías debido al riesgo de asfixia.

N.º DE SERIE / CÓDIGO DE LOTE

El código de fecha de fabricación es la primera parte del número de serie, se encuentra en la carcasa del motor de la máquina. Los números de serie Evolution empiezan con la abreviatura de la máquina seguida de una letra. A = enero, B = febrero, etc. Los dos números siguientes son el año de fabricación. 09 = 2009, 10 = 2010, etc. (Ejemplo de código de lote: XXX-A10)

Para las instrucciones acerca de cómo identificar el código de lote, póngase en contacto con el teléfono de asistencia de Evolution Power Tools o visite: www.evolutionpowertools.com



4.2) ELEMENTOS SUMINISTRADOS

Descripción	Cantidad
Manual de instrucciones	1
Hoja multimaterial	1
Protección de la hoja con puerto de extracción	1
Manguera de extracción de polvo	1
Caja ingletadora	1
Dispositivo antirebote	1
Tope guía ajustable	1
Empujador	1
Llaves de cambio de hoja	2
Elementos de fijación variados	1 bolsa

(4.3) ACCESORIOS ADICIONALES

Además de los elementos estándar suministrados **con esta máquina, también ponemos a su disposición los siguientes accesorios que encontrará en la tienda en línea de Evolution en www.evolutionpowertools.com** o en su distribuidor local

(4.4)

Descripción	N.º de pieza
Hoja Multimaterial UK/EU	RAGEBLADE255MULTI
Hoja Multimaterial US	RAGE255BLADE
Hoja para madera UK/EU	RAGEBLADE255WOOD
Hoja para madera US	10BLADEWD

DESCRIPCIÓN GENERAL DE LA MÁQUINA

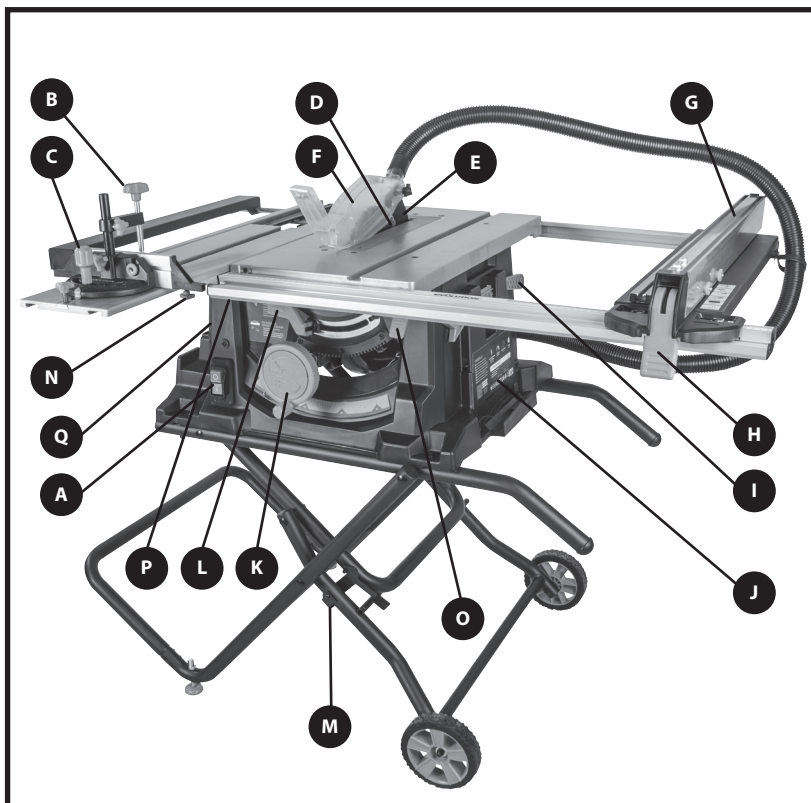

- | | |
|---|--|
| A. INTERRUPTOR ON/OFF (ENCENDIDO/ APAGADO) | K. RUEDA DE MANO DE AJUSTE DEL BISEL/ SUBIDA Y BAJADA |
| B. MORDAZA DE SUJECIÓN | L. PALANCA DE BLOQUEO DEL BISEL |
| C. VALLA DESLIZABLE DE INGLETE / EMPUJADOR DE MATERIAL | M. GANCHO DE CERROJO |
| D. HOJA (NO VISIBLE) | N. SEGURO DE DESBLOQUEO DE LA CARRETILLA CORREDIZA |
| E. DOLADERA (NO VISIBLE) | O. PALANCA DE DESBLOQUEO DE LA EXTENSIÓN DE LA MESA LATERAL DEL LADO DERECHO |
| F. PROTECCIÓN DE LA HOJA | P. SEGUROS DE DESBLOQUEO DE LA EXTENSIÓN DE LA MESA LATERAL DEL LADO IZQUIERDO - 1 DELANTERO, 1 TRASERO |
| G. TOPE GUÍA | |
| H. MANGO DE BLOQUEO DEL TOPE GUÍA | |
| I. ALMACENAMIENTO DEL EMPUJADOR | |
| J. NÚMERO DE SERIE / ETIQUETA DE CARACTERÍSTICAS | |

CONTENIDO DE LA CAJA

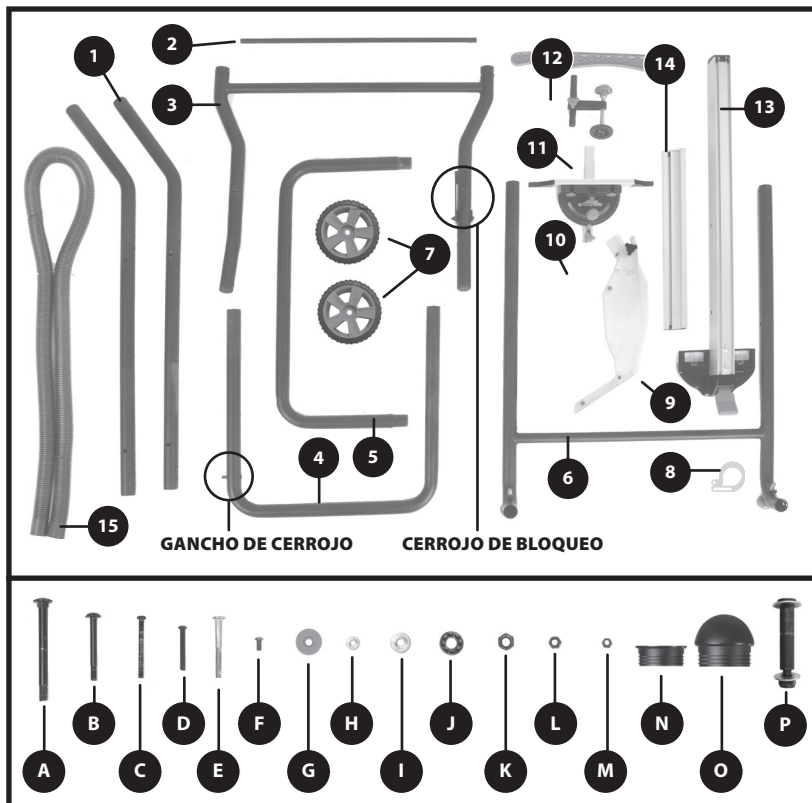

1. COMPONENTE DE LA BASE	X2	A. PERNO M8 X 78 MM	X8
2. COMPONENTE DE LA BASE	X1	B. PERNO M6 X 53 MM	X4
3. COMPONENTE DE LA BASE	X1	C. PERNO M5 X 50 MM	X2
4. COMPONENTE DE LA BASE	X1	D. PERNO M5 X 40 MM	X4
5. COMPONENTE DE LA BASE	X1	E. PERNO M6 X 55 MM	X2
6. COMPONENTE DE LA BASE	X1	F. PERNO M5 X 10 MM	X1
7. RUEDAS	X2	G. TUERCA MOLETEADA NARANJA	X2
8. ABRAZADERA DE MANGUERA DE EXTRACCIÓN DE POLVO	X1	H. ARANDELA PEQUEÑA	X2
9. PROTECCIÓN DE LA HOJA	X1	I. ARANDELA GRANDE	X4
10. CAJA INGLETADORA	X1	J. DISTANCIADOR	X8
11. DISPOSITIVO ANTIVIBRACIÓN	X1	K. TUERCA M8	X8
12. EMPUJADOR	X1	L. TUERCA M6	X4
13. TOPE GUÍA	X1	M. TUERCA M5	X7
14. GUARDA DEL TOPE GUÍA	X1	N. TAPONES DE EXTREMO PLANO	X6
15. MANGUERA DE EXTRACCIÓN DE POLVO	X1	O. TAPONES DE EXTREMO REDONDO	X2
		P. RUEDAS PERNO	X2

MONTAJE

Para montar esta sierra necesitará: destornillador de estrella, llave o llave de tubo de 8 mm y 10 mm, llave de tubo de 13 mm, llave Allen de 5 mm y un mazo de goma.

Nota: se puede facilitar considerablemente este proceso mediante el estudio de las imágenes de la máquina y los componentes montados que se encuentran en las páginas descripción general de la máquina y contenido de la caja. Desembale todos los componentes, incluidas las fijaciones, y familiarícese con ellos antes de proceder al montaje de la máquina. Solicite ayuda competente para montar esta máquina. Use el mazo de goma como ayuda de montaje.

EL PROCESO DE MONTAJE:

ADVERTENCIA: esta máquina es pesada. Solicite ayuda competente para mover o levantar esta máquina.

Paso 1

- Alinee la extensión de la mesa con el extremo de la guía posterior. **(Fig. 1)**
- Ajuste la guía delantera hasta que el indicador de medición indique 0 en la regla.
- Alinee la altura de la extensión de la mesa con la mesa principal.
- Apriete los 4 tornillos que se encuentran en el lado inferior de la extensión de la mesa.

Paso 2

- Dé la vuelta al cuerpo principal de la máquina y colóquelo sobre un banco de trabajo limpio, seguro y robusto, o similar **(Fig. 2)**.
- Seleccione los dos componentes etiquetados con **1**.
- Una los dos componentes al cuerpo principal de la máquina usando las fijaciones **B, I y L (Fig. 3)**.
- Seleccione los dos tapones terminales etiquetados como **O** y empújelos contra los extremos angulares de los componentes.
- Seleccione los dos tapones terminales etiquetados como **N** y empújelos contra los extremos rectos de los componentes.

Paso 3

- Seleccione los componentes etiquetados como **2 y 3**. Una el **2** al **3** usando las fijaciones **C y M (Fig. 4)**.

Paso 4

- Seleccione los componentes etiquetados como **3 y 4**.
- Una el componente **4** al **3** usando las fijaciones etiquetadas como **A, J y K**. No las apriete en exceso. Repítalo para el otro lado. **(Fig. 5)**. Anote la posición de los distanciadores **J** que se requieren para proporcionar el juego necesario para que el marco funcione.
- Asegúrese de que el componente **4** está situado de forma correcta y que el cerrojo del componente **3** se engancha en el gancho de cerrojo del componente **4** correctamente **(Fig. 6)**.
- Seleccione los dos tapones terminales etiquetados como **N** y empújelos contra los extremos del componente **3**.

Paso 5

- Una el componente **4** a la máquina en su posición de uso. Compruebe que la posición de la palanca y el gancho de cerrojo están en el mismo lado que la rueda de mano de ajuste del bisel/subida y bajada. **(Fig. 7)**.
- Use las fijaciones etiquetadas como **A, J y K** asegurándose de que el distanciador **J** esté colocado correctamente para proporcionar el juego necesario para que el marco funcione. No las apriete en exceso.
- Repítalo para el otro lado. **(Fig. 8)**.

Paso 6

- Seleccione los componentes etiquetados como **5 y 6**. Una el componente **5** al **6** usando las fijaciones etiquetadas como **D y M (Fig. 9)**.
- Seleccione los dos tapones terminales restantes etiquetados como **N** y empújelos contra los extremos rectos del componente **6**.

Paso 7

- Una el componente **3** al resto del conjunto de las patas usando las fijaciones etiquetadas como **A, J y K (Fig. 10)**. Puede resultar útil quitar de en medio el componente **4**.
- Mueva el componente **3 y 6** de modo que los orificios de los pernos se alineen. **(Fig. 11)**.

Paso 8

- Una las ruedas **7** a su posición de uso en el componente **3 (Fig. 12)**. No apriete en exceso las ruedas, ya que esto evitaría que se movieran libremente.
- Solicite ayuda competente para dar la vuelta a la sierra de mesa. Con esto ya está completo el montaje de la base.

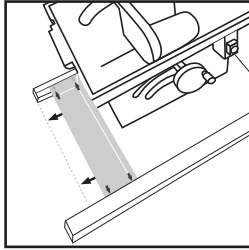

Fig. 1

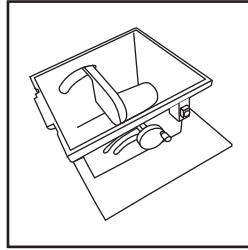

Fig. 2

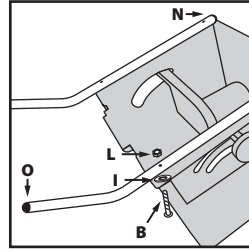

Fig. 3

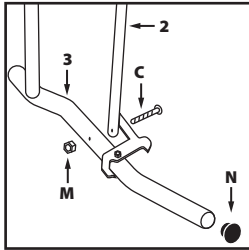

Fig. 4

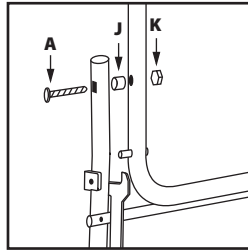

Fig. 5

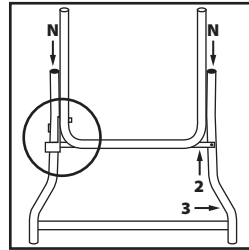

Fig. 6

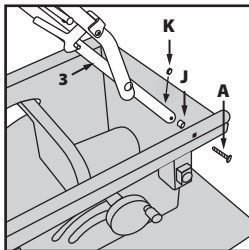

Fig. 7

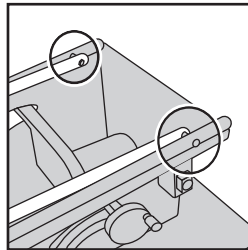

Fig. 8

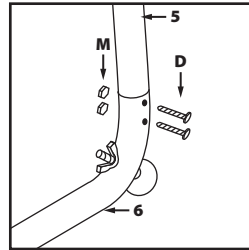

Fig. 9

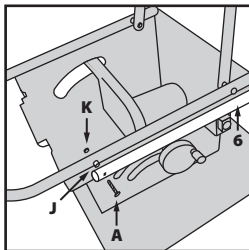

Fig. 10

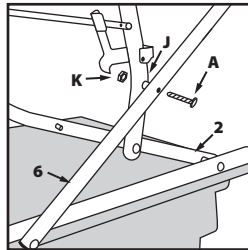

Fig. 11

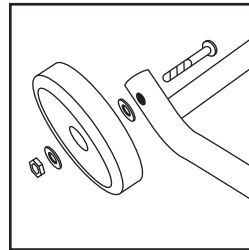

Fig. 12



Fig. 13

Se requiere algo más de montaje para la puesta en servicio de esta máquina.

ADVERTENCIA: esta máquina es pesada. Solicite ayuda competente para retirar el embalaje de esta máquina.

DESPLIEGUE DE LAS PATAS

Las patas se almacenan debajo del cuerpo principal de la máquina.

- Libere el cerrojo de retención (**Fig. 13**).
- Despliegue las patas.
- Asegúrese de que las patas están seguras en su posición de uso.
- El cerrojo debe desplegarse y bloquear las patas de forma segura en su posición de uso.

Nota: esta máquina es pesada. Se debe solicitar ayuda competente para mover esta máquina. También se puede solicitar ayuda competente para desplegar el conjunto de las patas y/o almacenar el conjunto de las patas debajo de la máquina.

LA DOLADERA

La doladera es un componente muy importante y se debe equipar correctamente.

La doladera tiene dos funciones:

- Evita que la pieza de trabajo se atasque cuando atraviesa la hoja.
- Proporciona un punto de conexión adecuado para la protección de la hoja.

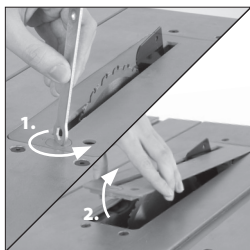

Fig. 14

Para instalar y/o comprobar la doladera:

ADVERTENCIA: asegúrese de que este procedimiento solo se efectúa con la máquina desconectada de la fuente de alimentación.

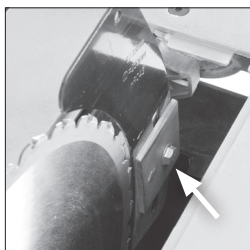

Fig. 15

- Retire la placa de acceso de la mesa girando el tornillo de fijación ¼ de vuelta. Levante la placa de acceso de la máquina (**Fig. 14**). Almacene con cuidado este componente para su uso posterior.
- Suba la hoja hasta su posición más alta, para ello consulte la sección «SUBIR/BAJAR LA HOJA» en la página 20.
- Afloje el perno de fijación de la doladera varias vueltas y levántelo hasta su punto más alto (**Fig. 15**).
- Deslice la doladera (está en una ranura para mayor comodidad) entre la placa de fijación y el bloque de montaje (**Fig. 15**). Asegúrese de que las asas que sobresalen de los bloques de montaje engranan en la ranura de la doladera.
- Ajuste la doladera para que esté a 3 - 5 mm de la hoja de la sierra. El orificio de montaje de la protección de la hoja en la doladera debe estar al menos 10 mm más alto que la punta del diente. (**Fig. 16**).
- Cuando se haya logrado el alineamiento correcto, apriete el perno de fijación.
- Compruebe que la hoja de la sierra gira libremente y que los dientes están a 3 - 5 mm de la doladera.
- Vuelva a instalar la placa de acceso de la mesa.

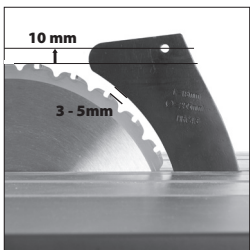

Fig. 16

LA PROTECCIÓN DE LA HOJA

La protección de la hoja etiquetada como **9** se debe unir a la doladera de la máquina.

Nota: nunca se debe usar la máquina sin su protección en la posición de uso.

ADVERTENCIA: la máquina se debe desconectar de la red eléctrica al instalar la protección de la hoja.

Para fijar la protección de la hoja

- Levante la hoja a su altura completa para dejar completamente al descubierto la doladera.
- El pasador de posicionamiento de la protección se debe situar a través del orificio mecanizado en la doladera y con la arandela y la tuerca de seguridad fijadas en un lado. La protección de la hoja debe moverse fácil y suavemente hacia arriba y abajo, así que no apriete esta tuerca en exceso (**Fig. 17**).
- Compruebe el funcionamiento de la protección de la hoja. Asegúrese de que funciona de forma eficiente y cubre la corona de la hoja.
- Baje la hoja un poco y vuelva a comprobar el funcionamiento de la protección de la hoja.
- Cuando esté satisfecho de que la protección de la hoja funciona en todo el rango de ajuste de altura de la hoja, compruebe que la protección funciona igual de bien con la hoja en un ángulo de bisel (**Fig. 18**).
- Compruebe que la protección de la hoja esté en contacto con la parte superior de la mesa cuando se baja la hoja completamente.

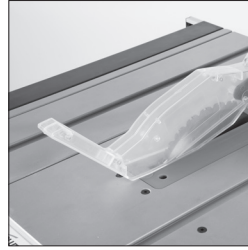

Fig. 17

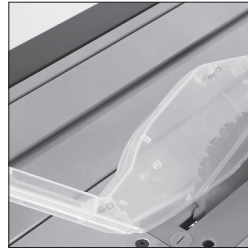

Fig. 18

EL TOPE GUÍA

Esta máquina tiene un tope guía de dos (2) piezas.

La guarda del tope guía etiquetada como **14** se debe unir al tope guía etiquetado como **13** usando las fijaciones **E** y **G**.

- Introduzca los pernos **L** a través de los orificios en el lado izquierdo del tope guía y apriete un poco la tuerca moleteada **G** en el lado derecho.
- Deslice la placa frontal del tope guía sobre el tope guía por encima de las cabezas de los pernos (**Fig. 19**).
- Apriete las dos tuercas moleteadas.



Fig. 19

Para fijar el tope guía:

- Enganche la parte trasera de la guía del tope guía sobre el rail trasero del tope guía.
- Con el mango en su posición superior, ubique la parte delantera del tope guía sobre el rail delantero del tope guía.
- Empuje el mango hacia abajo para bloquear el tope guía en posición (**Fig. 20**).

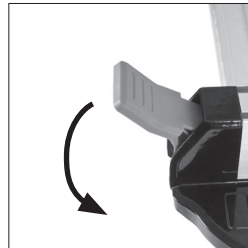

Fig. 20

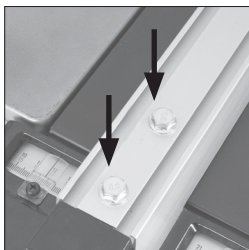

Fig. 21

COMPROBACIÓN/AJUSTE DEL TOPE GUÍA

Cuando se haya unido el tope guía a la máquina, se debe comprobar el tope guía para asegurarse de que está paralelo a la hoja.

- Suba la hoja a su altura máxima.
- Apoye un carril guía o similar contra la hoja.
- Suba el tope guía hasta el carril guía y compruebe si es paralelo.
- Si fuera necesario el ajuste, acceda a los dos tornillos de cabeza hexagonal situados en el tope guía (**Fig. 21**).
- Afloje estos tornillos ligeramente usando una llave adecuada y ajuste el tope guía según se requiera.
- Apriete el tope guía y vuelva a comprobarlo cuando se haya logrado un ajuste correcto.
- Baje la hoja.

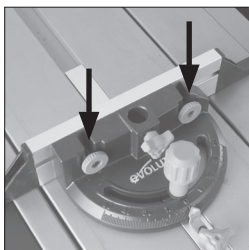

Fig. 22

LA CAJA INGLETADORA

La caja ingletadora etiquetada como **10** tiene una placa frontal ajustable y capacidad para una mordaza de sujeción etiquetada como **11**.

- Introduzca la mordaza de sujeción en la cavidad del cuerpo principal de la caja ingletadora y apriete el tornillo de bloqueo.
- Fije la placa frontal de la caja ingletadora.
- Deslice los tornillos de unión a través de los dos (2) orificios en la cara vertical de la caja ingletadora y asegúrelos en posición con las tuercas de mariposa (**Fig. 22**).
- La caja ingletadora normalmente se emplea en el lado izquierdo de la mesa y se desplaza en una ranura en T invertida en la parte superior de la mesa.
- La caja ingletadora se puede bloquear en la carretilla corrediza atornillando el tornillo de bloqueo en un orificio situado en el borde delantero de la carretilla corrediza (**Fig. 23**).

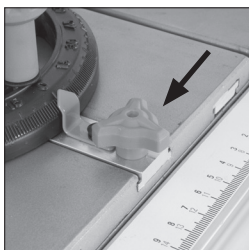

Fig. 23

EXTRACCIÓN DE POLVO

- Conecte un extremo de la manguera a la protección de la hoja.
- Una la abrazadera de manguera de extracción de polvo a la parte trasera de la extensión de mesa derecha (RH) usando las fijaciones etiquetadas como **F**, **H** y **M** (**Fig. 24**).
- Pase la manguera a través de la abrazadera hasta el puerto en la parte trasera de la máquina.

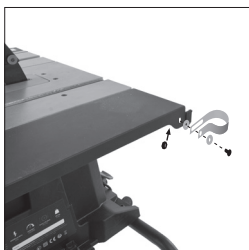

Fig. 24

TRANSPORTE DE LA SIERRA DE MESA

ADVERTENCIA: asegúrese de que este procedimiento solo se efectúa con la máquina desconectada de la fuente de alimentación.

- Asegúrese de que la máquina está desconectada de la red eléctrica y de que el cable de alimentación está almacenado de forma segura sobre la máquina.
- Suelte el gancho de cerrojo.
- Agarre el asa de transporte (**Fig. 25**).
- Levante el asa de forma lenta y suave, permitiendo que la máquina mantenga el equilibrio y la estabilidad.
- Transporte la máquina con las ruedas hasta su nueva ubicación.

OPERACIONES

LOS CONTROLES

INTERRUPTOR DE SEGURIDAD ON/OFF (ENCENDIDO/APAGADO)

ADVERTENCIA: antes de accionar el interruptor On/Off (Encendido/Apagado), asegúrese de que la protección de la hoja está instalada correctamente y de que funciona de forma adecuada.

- Presione el botón verde **(I)** para encender el motor.
- Presione el botón rojo **(O)** para apagar el motor.
- Esta máquina está equipada con una función de seguridad de sobrecarga del motor. Si se sobrecarga el motor, se activará el interruptor de sobrecarga y hará que el motor se detenga. Si este es el caso, pulse el botón de sobrecarga que se encuentra encima del botón de encendido/apagado para reiniciar la máquina.

(Fig. 26)

ADVERTENCIA: nunca arranque la máquina hasta que se hayan realizado todos los procedimientos y comprobaciones de seguridad.

SUBIR/BAJAR LA HOJA

ADVERTENCIA: realice ajustes en la máquina solamente cuando la máquina esté apagada y la hoja esté inmóvil.

Nota: esta máquina está equipada con una rueda de mano de función dual. En su posición «normal» (exterior), la rueda de mano se usa para subir o bajar la hoja. Cuando se empuja la rueda de mano hacia dentro contra el muelle de bies, engrana con la cremallera de dientes curvos incorporada en el cuerpo principal de la máquina. Esto permite usar la rueda de mano para ajustar el ángulo de bisel/inclinación de la hoja.

Para subir o bajar la hoja:

- Asegúrese de que la rueda de mano está en su posición «normal».
- Gírela hacia la izquierda para bajar la hoja (Fig. 27).
- Gírela hacia la derecha para subir la hoja.

INCLINACIÓN DE LA HOJA

La hoja se puede inclinar hasta 45° hacia la izquierda.

- Afloje el mecanismo de bloqueo de la inclinación accionando (abriendo) la palanca de bloqueo de la inclinación (Fig. 28).
- Empuje la rueda de mano hacia dentro contra el muelle de bies hasta que engrane con la cremallera de inclinación.
- Use la rueda de mano para ajustar el ángulo requerido. Detrás de la rueda de mano se puede encontrar un calibrador angular para ayudar con el ajuste.
- Accione (cierre) la palanca de bloqueo de la inclinación cuando se logre el ángulo requerido.
- Permita que la rueda de mano vuelva a su posición «normal».

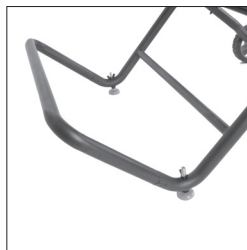

Fig. 25



Fig. 26



Fig. 27



Fig. 28



Fig. 29

EL TOPE GUÍA

Esta máquina está equipada con un tope guía de dos piezas. Recomendamos usar el tope guía de forma normal junto con la guarda ajustable.

El tope guía normalmente se debe posicionar en el lado derecho de la hoja. Se bloquea en posición mediante la palanca de bloqueo. Empújela hacia abajo para bloquear y tire de ella hacia arriba para desbloquear.

Es posible el ajuste hacia delante y hacia atrás de la placa frontal del tope guía. Afloje las tuercas moleteadas y deslice la placa frontal del tope guía a la posición deseada. Apriete las tuercas de mariposa de forma segura (Fig. 29).

Le recomendamos que ajuste y alinee la parte trasera del nivel de la placa frontal del tope guía con la parte delantera de la hoja de la sierra (Fig. 30).

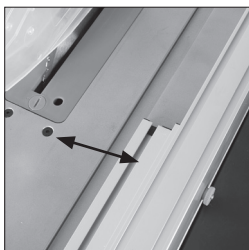

Fig. 30

LA ESCALA DE LECTURA DUAL

La máquina tiene una escala de lectura dual que indica la distancia desde la hoja hasta el tope guía a través de una ventana de visualización. Se puede usar para ayudar a ajustar la distancia desde la hoja al tope guía. Con la placa frontal del tope guía unida, use la escala negra para ajustar la distancia del tope guía. Si necesita usar en tope guía sin la guarda, use la escala naranja.

Nota: cuando se usa el tope guía en el lado izquierdo de la hoja, use la ventana de visualización izquierda para leer las escalas. Cuando se usa el tope guía en el lado derecho de la hoja, use la ventana de visualización derecha para leer la escala (Fig. 31). La escala se debe considerar como una guía útil. No sustituye un marcado minucioso y preciso.

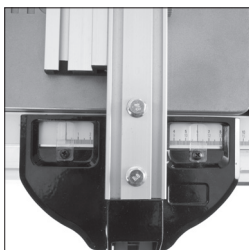

Fig. 31

LA CAJA INGLETADORA

La caja ingletadora se puede usar a cualquier lado de la mesa y se desplaza por las ranuras en «T» invertida mecanizadas en la carretilla corrediza y la parte superior de la mesa (lado derecho).

Gire el mango vertical hacia la izquierda para desbloquear la caja ingletadora y ajustarla al ángulo de inglete requerido. Gire el mango hacia la derecha para bloquear la caja ingletadora en el ángulo deseado.

Se puede bloquear la caja ingletadora en la carretilla corrediza apretando el tornillo de bloqueo de deslizamiento de la caja ingletadora (Fig. 32).

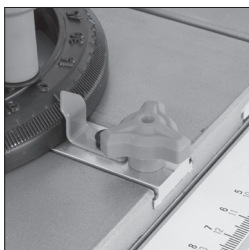

Fig. 32

Nota: la placa frontal de la caja ingletadora se debe ajustar de modo que pase cerca, pero no toque la protección de la hoja cuando se deslice a su lado durante un corte.

Ajústela aflojando las tuercas moleteadas y deslizándola a la posición requerida. Apriete de forma segura las tuercas moleteadas (**Fig. 33**).

Nota: la caja ingletadora se puede ajustar a cualquier ángulo entre 60° a la izquierda y 60° a la derecha.

PARTE SUPERIOR DE LA MESA MULTIFUNCIÓN

Esta sierra de mesa está equipada con una parte superior de la mesa adaptable y versátil. Los distintos ajustes se han diseñado para ayudar a la eficiencia y la seguridad del operario.

EXTENSIONES DE MESA

La parte superior de la mesa se puede extender a los lados derecho e izquierdo creando un valioso soporte adicional para la pieza de trabajo al cortar tableros grandes o anchos, etc. Se pueden extender a la vez ambos lados de la mesa o solamente un lado cuando se requiera para el uso.

Para extender la mesa en el lado derecho:

- Tire de la palanca de bloqueo del tope guía y asegúrese de que el tope guía se puede mover libremente.
- Alternativamente, puede ser conveniente quitar temporalmente el tope guía de la máquina.
- Tire hacia arriba de la palanca de bloqueo de la extensión de mesa que se encuentra debajo de la mesa, a la derecha. (**Fig. 34**).
- Despliegue la extensiones de mesa para proporcionar el apoyo requerido para la pieza de trabajo.
- Empuje hacia abajo la palanca de bloqueo para bloquear la mesa en la posición requerida.
- Vuelva a unir y/o ajuste el tope guía, según se requiera.
- Cuando se complete el corte, devuelva la mesa a su configuración original.

Para extender la mesa en el lado izquierdo:

- Afloje los dos tornillos de bloqueo (uno en la parte delantera y otro en la parte trasera de la máquina) debajo del lado izquierdo de la mesa de la máquina (**Fig. 35**).
- Despliegue la extensiones de mesa.
- Apriete los tornillo de bloqueo.
- Cuando se complete el corte, devuelva la mesa a su configuración original.

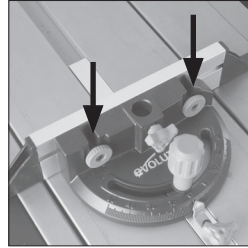

Fig. 33



Fig. 34



Fig. 35

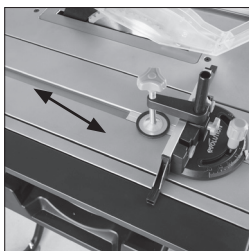

Fig. 36

CARRETILLA CORREDIZA

Esta máquina está equipada con una carretilla corrediza (Fig. 36) a la izquierda de la hoja. Este accesorio puede ser especialmente útil al hacer un corte cruzado de un material de sección pequeña, como la sección de una caja metálica o extrusiones, etc.

Dicho material se puede sujetar a la carretilla corrediza usando la caja ingletadora asegurada y su mordaza de sujeción. De esta forma se mejora el control y la seguridad del operario.

El sistema de carretilla corrediza también puede ser muy útil (cuando se usa en combinación con una caja ingletadora asegurada) para el corte cruzado repetitivo.

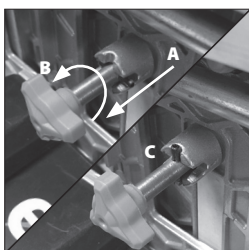

Fig. 37

PARA USAR LA CARRETILLA CORREDIZA

ADVERTENCIA: La máquina debe estar apagada, la hoja inmóvil y la placa de cubierta del interruptor en la posición cerrada (segura) siempre que se realicen ajustes, etc. en la máquina o la pieza de trabajo.

Bloquee la caja ingletadora en la carretilla corrediza atornillando el tornillo de bloqueo en el orificio de posicionamiento situado en el borde delantero de la carretilla (Fig. 32).

Ajuste la placa frontal de la caja ingletadora para asegurar que pasa la hoja y la protección de la hoja cuando se desplaza junto a ellas durante un corte.

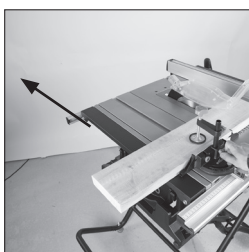

Fig. 38

Desbloquee el pasador debajo de la carretilla corrediza tirando hacia fuera del botón (Fig. 37 A) y girándolo 90° (Fig. 37 B), permitiendo que descanse en su posición desbloqueada (Fig. 37 C). Usando la caja ingletadora como un agarre, empuje suavemente la carretilla hacia atrás para efectuar un corte (Fig. 38).

Para bloquear de nuevo la carretilla corrediza, invierta el movimiento de desbloqueo.

FUNCIONAMIENTO BÁSICO DE LA SIERRA DE MESA

ADVERTENCIA: nunca intente realizar cortes a mano alzada en esta máquina. use siempre la guía o valla apropiada para minimizar la posibilidad de que la hoja se atasque y se produzca un contragolpe.

Recomendamos que la sierra de la hoja sobresalga a través del material que se va a cortar aprox. 3 mm. Ajuste la altura de la hoja como se describe anteriormente. esta máquina no es adecuada para el corte de rebajes o ranuras con tope.

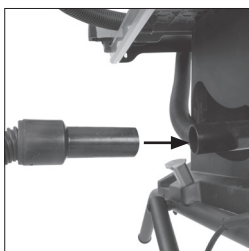

Fig. 39

En caso necesario, se puede conectar una aspiradora o un dispositivo de extracción de polvo del taller en el canal de extracción situado en la parte trasera de la máquina (Fig. 39).

CORTE CRUZADO

Ajuste la caja ingletadora a 0° y apriete el tornillo de bloqueo vertical.

Si usa la carretilla corrediza, coloque la caja ingletadora en la ranura en «T» del lado izquierdo y bloquéela en posición atornillando el tornillo de bloqueo en el orificio de posicionamiento.

Nota: la caja ingletadora se puede usar en el lado derecho de la hoja en caso necesario. En dicho caso, se desplazará «libremente» en la ranura en «T» invertida que se encuentra en el lado derecho de la mesa.

Ajuste la guarda de la caja ingletadora para asegurar el juego cuando pase junto a la hoja y la protección de la hoja durante un corte.

Sujete el material que se va a cortar contra la placa frontal de la caja ingletadora. Encienda la sierra y permita que alcance toda su velocidad operativa antes de deslizar la caja ingletadora y la pieza de trabajo hacia la parte posterior de la mesa al hacer el corte (**Fig. 40**).



Fig. 40

CORTE CRUZADO DE INGLETE

El corte cruzado de inglete consiste en el corte de la pieza de trabajo a un ángulo que no sea de 90°. Ajuste la caja ingletadora con el ángulo deseado (**Fig. 41**), apriétela y proceda como se indica anteriormente para el corte cruzado.



Fig. 41

CORTE CRUZADO DE BISEL

El corte cruzado de bisel es igual que el corte cruzado, pero con la hoja inclinada en ángulo.

Incline la hoja al ángulo deseado de la forma descrita anteriormente y asegúrese de que está bloqueada en posición.

Ajuste la caja ingletadora a 0° y ajuste la placa frontal para que no toque ni choque con la hoja de la sierra o la protección de la hoja cuando se desplace a su lado.

Sujete la pieza de trabajo contra la caja ingletadora y realice el corte (**Fig. 42**).

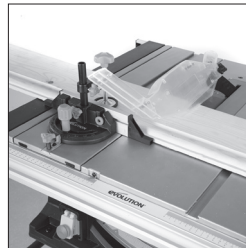

Fig. 42

CORTE COMPUESTO DE INGLETE

El corte compuesto de inglete es una combinación de corte de inglete y corte cruzado de bisel.

Ajuste la caja ingletadora y la hoja en los ángulos deseados. Bloquee ambas en posición.

Compruebe que la caja ingletadora pasará la hoja de sierra sin chocar. Ajuste la placa frontal de la caja ingletadora en caso necesario.

Alinee el material contra la caja ingletadora y realice el corte (**Fig. 43**).

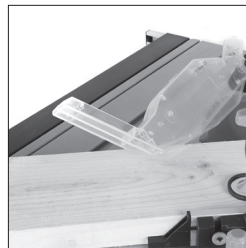

Fig. 43



Fig. 44

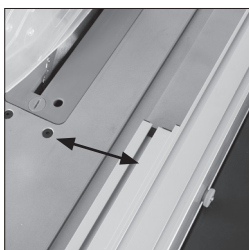

Fig. 45

CORTE CRUZADO REPETITIVO

El corte cruzado repetitivo es el proceso de cortar una serie de piezas con la misma longitud sin tener que marcar cada pieza por separado.

Nota: Recomendamos efectuar el corte cruzado repetitivo con la caja ingletadora posicionada en el lado izquierdo de la máquina y con el tope guía en el lado derecho de la máquina (**Fig. 44**).

ADVERTENCIA: únicamente se puede usar el tope guía como tope de longitud si está bien colocado y ajustado.

Para ajustar el tope guía para el corte cruzado repetitivo:

- Ajuste el tope guía a la distancia requerida de la hoja de sierra.
- Le recomendamos que ajuste y alinee la parte trasera del nivel de la placa frontal del tope guía con la parte delantera de la hoja de la sierra (**Fig. 45**).

Este ajuste permitirá el juego del material cuando pase junto a la hoja de sierra. Permitirá que el material cortado se mueva hacia los lados alejándose de la hoja de sierra, con poco riesgo de que se atasque o se produzca un contragolpe.

Alinee y sujete el material que se va a cortar contra la guarda de la caja ingletadora y alinee también ligeramente el material contra el tope guía. Sujete el material y la caja ingletadora de forma segura con la mano izquierda. Empuje suavemente la pieza de trabajo a través de la sierra. Use un empujador, en caso necesario, con la mano derecha para guiar la pieza de trabajo en el lado derecho de la hoja.

CORTE AL HILO

El corte al hilo es el corte a lo largo de la longitud de una pieza de material en vez de a través de la misma.

El corte al hilo siempre se debería realizar con la placa frontal del tope guía ajustada en la anchura deseada y en el lado derecho de la mesa de la máquina.

No se requiere la caja ingletadora para esta operación y se debe almacenar de forma segura fuera de la máquina para su uso futuro.

Nota: compruebe que el tope guía esté bloqueado en posición y que esté paralelo a la hoja de la sierra.

Compruebe que la doladera esté alineada correctamente con la hoja de la sierra.

Cuando se corta al hilo una pequeña sección de material, se debe usar un empujador para alimentar/guiar los últimos 300 mm del material a través de la hoja.

Siempre se debería usar un empujador al realizar cortes de menos de 300 mm.

Quando se cortan al hilo tableros largos o paneles grandes, use siempre un soporte de trabajo remoto o pida ayuda a una persona formada y competente.

Alimente la pieza de trabajo a través de la sierra, manteniéndola siempre alineada con respecto al tope guía. Emplee presión constante y suave, y use un empujador cuando sea necesario (**Fig. 46**).

Quando la anchura de corte al hilo es superior a 300 mm, se pueden usar ambas manos con cuidado para guiar/alimentar el material a través de la sierra. La mano izquierda del operario estará a la izquierda de la hoja de la sierra. La mano derecha del operario estará cerca del tope guía a la derecha de la hoja de la sierra. Las manos **nunca** deberían estar en la trayectoria de la hoja.

CORTE AL HILO DE BISEL

Quando el material del corte al hilo de bisel es de 150 mm o inferior, use el tope guía solo en el lado derecho de la hoja.

EMPUJADOR

Con la máquina se proporciona un empujador de plástico, etiquetado como **14**, y tiene sus propios soportes de almacenamiento dedicados en el lado derecho del cuerpo principal de la máquina (**Fig. 47**). Cuando no se use, almacene el empujador en la máquina.

Nota: si se daña el empujador, se debe reemplazar. Si el operario hace su propio empujador, recomendamos que siga el mismo patrón que el suministrado. (Hay disponibles empujadores de sustitución de Evolution Power Tools.)

MANTENIMIENTO

ADVERTENCIA: asegúrese de que la máquina está desconectada del suministro eléctrico antes de realizar cualquier tarea de mantenimiento o ajuste.

CAMBIAR LA HOJA

Nota: se recomienda que el operario lleve guantes protectores cuando manipule o cambie la hoja de la máquina.

- Desconecte la máquina del suministro eléctrico.
- Retire la protección superior de la hoja. (**consulte la PROTECCIÓN DE LA HOJA en la página 18**)
- Retire la placa de acceso girando el tornillo de bloqueo $\frac{1}{4}$ de vuelta y separando suavemente la placa de acceso de la mesa (**Fig. 48**). Almacene de forma segura la placa de acceso para su uso futuro.
- Levante la hoja hasta su posición más alta.
- Use las dos herramientas de cambio de hoja proporcionadas. Una para sujetar el eje del motor y la otra para retirar la tuerca del eje (**Fig. 49**).
- Retire la tuerca, el borde exterior y la hoja.



Fig. 46

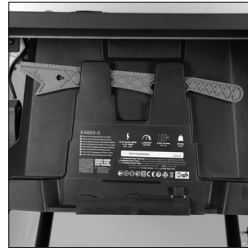

Fig. 47

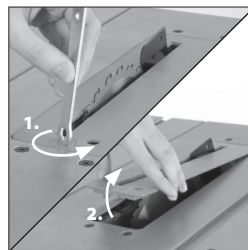

Fig. 48

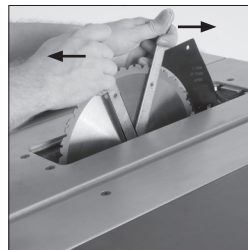

Fig. 49

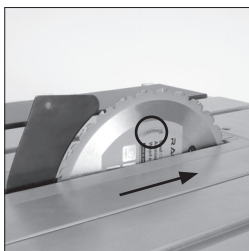

Fig. 50

- Instale la nueva hoja. Asegúrese de que los dientes miran hacia la parte delantera de la sierra y de que la flecha de la hoja está alineada con la dirección del motor (**Fig. 50**).
- Sustituya el borde exterior y la tuerca y apriételes de forma segura con las llaves proporcionadas. Compruebe que ambos bordes de la hoja están en contacto con la hoja.
- Sustituya la guarda y su tornillo de fijación. Asegúrese de que el tornillo de fijación está correctamente asentado.
- Sustituya la protección de la hoja y compruebe todas las funciones operativas de la hoja y de su sistema de protección.
- Conecte la máquina a la red eléctrica solamente después de que se haya realizado una comprobación de seguridad completa de la máquina.

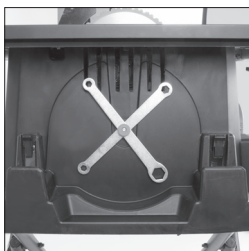

Fig. 51

LA DOLADERA

La doladera es un componente muy importante y se debe equipar alineada y ajustada de forma correcta. La doladera evita que el trabajo se atasque cuando atraviesa la hoja.

Inspeccione la doladera a intervalos regulares y sustitúyala si estuviera desgastada o dañada.

Nota: use únicamente una **doladera original de Evolution**, ya que es un componente específico para esta máquina. Las piezas no originales podrían ser peligrosas. En **caso de duda**, contacte con el **servicio de asistencia técnica**.

LIMPIEZA

La máquina se debería limpiar después de cada uso. Retire todo el serrín, etc. de las partes visibles de la máquina con un aspirador. También se puede conectar un aspirador en el puerto de extracción de polvo de la máquina en la parte trasera de la máquina. Esto debería retirar los residuos del interior de la máquina. Nunca use disolventes para limpiar las partes de plástico, ya que podrían dañarlas. Limpie solamente con un paño suave humedecido muy ligeramente.

ALMACENAMIENTO DE HERRAMIENTAS

En el lado izquierdo de la máquina hay disponible una instalación de almacenamiento de herramientas (**Fig. 51**). Afloje la tuerca moleteada central y coloque las herramientas de cambio de hoja sobre el borde metálico. Asegure las herramientas con la tuerca moleteada central.



PROTECCIÓN MEDIOAMBIENTAL

Los productos eléctricos no se deben tirar con la basura doméstica. Recicle en los sitios destinados para este fin. Consulte con la autoridad local o el minorista para obtener información sobre el reciclaje.

DECLARACIÓN DE CONFORMIDAD DE LA CE

De conformidad con EN ISO 17050-1:2004



El fabricante del producto cubierto por esta declaración es el siguiente:

UK: Evolution Power Tools Ltd. Venture One, Longacre Close, Holbrook Industrial Estate, Sheffield, S20 3FR.

FR: Evolution Power Tools SAS. 61 Avenue Lafontaine, 33560, Carbon-Blanc, Bordeaux, France.

El fabricante declara que la máquina, tal como se detalla en la presente declaración, cumple todas las disposiciones pertinentes de la Directiva de Máquinas y otras directivas apropiadas, como se detalla a continuación. El fabricante declara además, que la máquina, según se indica detalladamente en la presente declaración, en los casos en los que sea aplicable, cumple con las disposiciones pertinentes sobre los requisitos esenciales de seguridad y salud.

Las Directivas incluidas en esta declaración son las que se detallan a continuación:

2006/42/CE.	Directiva de máquinas.
2014/30/UE.	Directiva de Compatibilidad Electromagnética.
2011/65/EU. & 2015/863/EU.	Directiva sobre las restricciones a la utilización de determinadas sustancias peligrosas en aparatos eléctricos y electrónicos.
2012/19/UE.	La directiva de Residuos de Aparatos Eléctricos y Electrónicos (WEEE).

Y está en conformidad con los requisitos aplicables de los siguientes documentos:

**EN61029-1:2009/A11:2010 • EN61029-2-1:2012 • EN55014-1:2017 • EN55014-2:2015
EN61000-3-2:2014 • EN61000-3-11: 2000**

Detalles del producto

Descripción: SIERRA DE MESA MULTIMATERIAL RAGE5-S DE 255 MM (10")

N.º de modelo Evolution: 220 V-240 V: 057-0001 / 057-0003
110 V: 057-0002

Marca comercial: EVOLUTION

Voltaje: 220-240 V / 110 V ~ 50 Hz - UK, EU, AU
120v ~ 60Hz - US

Entrada: 1800 W (220 V-240 V) 1600 W / 14,5 A (110 V - 120V)

La documentación técnica necesaria para demostrar que el producto cumple con los requisitos de la directiva se ha elaborado y está disponible para su inspección por las autoridades pertinentes, y verifica que nuestro archivo técnico contiene los documentos enumerados anteriormente y que estas son las regulaciones normales para el producto, como se detalla antes.

Nombre y dirección del titular de la documentación técnica.

Firmado:  Impresión: Barry Bloomer: Supply Chain & Procurement Director

Fecha: 17/06/2016

UK: Evolution Power Tools Ltd. Venture One, Longacre Close, Holbrook Industrial Estate, Sheffield, S20 3FR.

FR: Evolution Power Tools SAS. 61 Avenue Lafontaine, 33560, Carbon-Blanc, Bordeaux, France.

evOLUTION

www.evolutionpowertools.com

FRANÇAIS

Traduction des instructions d'origine.

SOMMAIRE

INTRODUCTION	Page 61	FONCTIONNEMENT	Page 79
Garantie	Page 61	Interrupteur de sécurité marche/arrêt (I/O)	Page 79
Caractéristiques techniques	Page 62	Lever/baisser la lame de la scie	Page 79
Étiquettes et symboles	Page 63	Inclinaison de la lame de la scie	Page 79
Usage prévu	Page 64	Butée parallèle	Page 80
Usages interdits	Page 64	Butée d'onglet	Page 80
		Dessus de table multifonctions	Page 81
CONSIGNES GÉNÉRALES DE SÉCURITÉ	Page 64	Rallonges	Page 81
Sécurité électrique	Page 64	Chariot de guidage	Page 82
Usage extérieur	Page 65	Découpe transversale	Page 83
Consignes de sécurité générales sur les outils électriques	Page 65	Découpe transversale avec angle de chanfrein	Page 83
Autres consignes de sécurité - Scies sur table	Page 67	Coupe d'onglet combinée	Page 83
		Découpe transversale en série	Page 84
DÉMARRAGE	Page 70	Refente	Page 84
Déballage	Page 70	Refente avec angle de chanfrein	Page 85
N° de série/Code lot	Page 70	Tige poussoir	Page 85
Pièces fournies	Page 71		
Autres accessoires	Page 71	MAINTENANCE	Page 85
Vue d'ensemble de l'outil	Page 72	Changer la lame	Page 85
Contenu du carton	Page 73	Couteau diviseur	Page 86
		Nettoyage	Page 86
ASSEMBLAGE	Page 74	Rangement de l'outil	Page 86
Bâti	Page 75		
Couteau diviseur	Page 76	PROTECTION ENVIRONNEMENTALE	Page 86
Carter de lame	Page 77		
Butée parallèle	Page 77	DÉCLARATION DE CONFORMITÉ	Page 87
Contrôle/réglage de la butée parallèle	Page 78		
Butée d'onglet	Page 78		
Extraction des poussières	Page 78		
Transport	Page 78		

**(1.2) L'ORIGINAL DE CE MANUEL
D'UTILISATION A ÉTÉ RÉDIGÉ EN ANGLAIS
DU ROYAUME-UNI**

(1.3)

IMPORTANT

Lisez attentivement et intégralement ces consignes d'utilisation et de sécurité avant toute utilisation de l'outil.

Pour votre propre sécurité, en cas de doute quant à un aspect quelconque du fonctionnement de cet outil, veuillez contacter le standard d'assistance qui convient, dont vous trouverez le numéro sur le site Web Evolution Power Tools. Notre organisation mondiale met à la disposition de ses clients plusieurs standards d'assistance. Une assistance technique est également disponible auprès de nos fournisseurs.

WEB: www.evolutionpowertools.com

(1.4)

Nous vous félicitons d'avoir acheté un outil électrique Evolution Power Tools. Veuillez suivre la procédure d'inscription de votre produit en ligne, comme vous y invite le dépliant d'inscription de garantie en ligne au format A4 livré avec cet outil. Nous vous remercions infiniment d'avoir choisi un produit Evolution Power Tools.

SPÉCIFICATIONS TECHNIQUES

OUTIL	MÉTRIQUE	IMPÉRIAL
Moteur UK/UE : 220-240V ~ 50Hz (S1)	1500 W	-
Moteur UK : 110V ~ 50Hz	1600 W	-
Moteur US/CAN : 120V ~ 60Hz	-	15 A
Surface minimale de la table	745 x 640 mm	29-1/4 x 25-3/16"
Surface maximale de la table	1200mm x 640mm	47-1/4 x 25-3/16"
Dimensions, piètement inclus (H x Larg. x Long.)	1050 x 750 x 940 mm	41-1/8 x 29-1/2 x 37"
Dimensions, sans piètement (H x Larg. x Long.)	880 x 730 x 330 mm	34-5/8 x 28-3/4 x 13"
Régime (à vide)	2500 min ⁻¹	2500 tr/m
Poids net	29,5 kg	65 lb
Poids brut	35kg	77,2 lb
CAPACITÉS DE COUPE		
Plaque d'acier doux - épaisseur de coupe maximale	6mm	1/4"
Bois - profondeur de coupe maximale à un angle de 90°	83 mm	3-1/4"
Bois - profondeur de coupe maximale à un angle de 45°	58 mm	2-1/4"
Capacité de refente - côté gauche de la lame	305 mm	12"
Capacité de refente - côté droit de la lame	650 mm	25-1/2"
Épaisseur du couteau diviseur	1,8 mm	0 - 5/64"
LAME		
Diamètre	255 mm	10"
Alésage	25,4 mm	1"
Trait de scie	2mm	.078"
Dents (UK/EU)	28	
Dents (USA)	24	
DONNÉES SUR LE BRUIT ET LES VIBRATIONS		
Niveau de pression acoustique LPA	93,2dB(A)	
Niveau de puissance acoustique LWA	106,2dB(A)	
Incertitude K	3dB(A)	

AVERTISSEMENT: Les émissions sonores produites pendant l'utilisation de l'outil électrique peuvent être différentes des valeurs déclarées, en fonction de la manière dont l'outil est utilisé et en particulier, du type de pièce à travailler.

AVERTISSEMENT: Les mesures de sécurité visant à protéger l'opérateur sont basées sur une estimation de l'exposition dans les conditions réelles d'utilisation (en tenant compte de tous les aspects du cycle opérationnel et notamment, des moments où l'outil est éteint et où il tourne à vide, ajoutés au temps de déclenchement).

(1.7)

VIBRATIONS

AVERTISSEMENT : l'utilisation de cet outil peut exposer l'opérateur à de fortes vibrations, transmises aux mains et aux bras. L'opérateur pourrait contracter le « syndrome vibratoire main-bras » (doigts blancs - syndrome de Raynaud). Cette condition peut provoquer une perte de sensibilité des mains aux températures et des engourdissements généralisés. Il est recommandé aux personnes utilisant régulièrement cet outil de surveiller de près l'état de leurs mains et de leurs doigts. En cas de symptômes évidents, consulter un médecin immédiatement.

- La mesure et l'évaluation de l'exposition humaine aux vibrations transmises par les mains sur les lieux de travail, sont couvertes par les normes:
BS EN ISO 5349-1:2001 et
BS EN ISO 5349-2:2002
- Le niveau de vibration réel perçu en service peut être influencé par de nombreux facteurs ex. état des plans de travail, orientation, type et état de l'outil utilisé. L'opérateur veillera à évaluer ces facteurs avant chaque utilisation et, dans la mesure du possible, à adopter les pratiques professionnelles qui conviennent. Gérer ces facteurs peut contribuer à une diminution des effets des vibrations :

Manipulation

- Manipulez l'outil avec soin, en le laissant faire le travail.
- Évitez de soumettre les commandes de l'outil à un effort physique excessif.
- Pensez à votre sécurité, à votre stabilité et à l'orientation de l'outil en cours d'utilisation.

Plan de travail

- Pensez au matériau dont se compose le plan de travail, à son état, à sa densité, à sa robustesse, à sa rigidité et à son orientation.

AVERTISSEMENT : en fonction de la manière dont l'outil est utilisé, les vibrations émises pendant l'usage de l'outil électrique peuvent s'avérer différentes de la valeur totale déclarée. Le besoin d'identifier les mesures de sécurité et de protéger l'opérateur est basé sur l'estimation de l'exposition dans les conditions d'utilisation réelles (en tenant compte de toutes les phases du cycle d'exploitation et notamment, de la fréquence des phases hors service de l'outil, de son fonctionnement à vide ainsi que du temps de déclenchement).

Avertissement : Porter une protection de l'ouïe !

(1.8)

ÉTIQUETTES ET SYMBOLES

AVERTISSEMENT : ne pas utiliser un outil dont les étiquettes d'avertissement et/d'instructions ont été retirées ou endommagées. Contactez Evolution Power Tools pour obtenir des étiquettes de rechange.

Remarque : certains ou tous les symboles illustrés à la page suivante peuvent avoir été reproduits dans ce manuel ou sur le produit.

(1.9)

Symbole	Description
V	Volts
A	Ampères
Hz	Hertz
min ⁻¹	Régime
~	Courant alternatif
no	Régime à vide
	Porter des lunettes de sécurité
	Porter une protection auditive
	Ne pas toucher
	Porter une protection anti-poussière
	Porter des lunettes de sécurité
	Lire les instructions et consignes
	Certification CE
	Certification EAC
	Signalétique Triman - collecte et recyclage des déchets
	Déchets d'équipements électriques et électroniques (DEEE)
	Avertissement
	Protection Class II Double Insulated
	Regulatory Compliance Mark (RCM, ou marque de conformité légale) pour les équipements électriques et électroniques. Norme australienne/néo-zélandaise
	Certification ETL

(1.10)

USAGE PRÉVU DE CET OUTIL ÉLECTRIQUE

AVERTISSEMENT : ce produit est une scie sur table conçue pour être utilisée avec des lames spéciales Evolution. N'utilisez que des accessoires compatibles avec cet outil et/ou les accessoires préconisés spécifiquement par **Evolution Power Tools Ltd.**

Muni de la lame qui convient, cet outil peut servir à scier les matériaux suivants :

Acier doux (épaisseur maxi. 6 mm / 1/4")
Aluminium (épaisseur maxi. 6 mm / 1/4")
Bois et dérivés du bois (épaisseur maxi. 80 mm / 3/1-3)

Remarque : Couper de l'acier galvanisé peut réduire la durée de vie de la lame.

(1.11)

USAGES INTERDITS DE CET OUTIL ÉLECTRIQUE

AVERTISSEMENT : ce produit est une scie sur table dont l'usage doit se limiter aux opérations prévues pour un tel outil. Il ne doit subir aucune modification quelconque ou servir d'organe moteur d'un autre équipement ou d'un accessoire ne figurant pas parmi les équipements suggérés dans ce Manuel d'utilisation.

(1.13)

AVERTISSEMENT : cet outil n'a pas été conçu pour être utilisé par des personnes (enfants inclus) aux capacités physiques, sensorielles ou mentales limitées, manquant d'expérience et de connaissances, à moins qu'elles n'aient été instruites ou informées par rapport à la sécurité d'utilisation de l'outil, par une personne responsable de leur sécurité, compétente en la matière.

Les enfants doivent être surveillés, pour faire en sorte qu'ils ne s'approchent pas de l'outil et ne soient pas autorisés à jouer avec.

CONSIGNES GÉNÉRALES DE SÉCURITÉ

(1.14)

SÉCURITÉ ÉLECTRIQUE

Cet outil est muni de la prise moulée et du cordon d'alimentation électrique qui conviennent au marché auquel il est destiné. Les fiches et prises endommagées, de quelque façon que ce soit, doivent être remplacées par des pièces de rechange d'origine, par un technicien compétent.

(1.15)

USAGE À L'EXTÉRIEUR

AVERTISSEMENT : pour votre protection en cas d'utilisation de cet outil à l'extérieur, ne l'exposez pas à la pluie et ne l'utilisez pas dans un lieu humide. Ne placez pas l'outil sur une surface humide. Si vous disposez d'un établi propre et sec, utilisez-le. Pour un surcroît de protection, installez un dispositif différentiel résiduel (DDR). Il se chargera de couper l'alimentation si le courant de fuite à la terre dépasse 30mA pendant 30 ms. Vérifiez toujours que le dispositif différentiel résiduel (DDR) fonctionne avant d'utiliser l'outil.

Si les circonstances vous obligent à recourir à une rallonge électrique, celle-ci doit être compatible avec une utilisation à l'extérieur et porter une étiquette confirmant cette compatibilité.

Suivez les instructions du fabricant en cas de recours à une rallonge électrique.

(2.1)

CONSIGNES GÉNÉRALES DE SÉCURITÉ AFFÉRENTES AUX OUTILS ÉLECTRIQUES

AVERTISSEMENT : lisez tous les avertissements et consignes de sécurité. Le non-respect des avertissements et consignes énumérés ci-dessous expose l'utilisateur au risque de choc électrique, d'incendie et/ou de blessures graves.

Remarque : cet outil électrique n'a pas été conçu pour fonctionner en continu pendant de longues périodes.

Conservez tous les avertissements et consignes afin de pouvoir vous y reporter ultérieurement.

Dans ces avertissements, l'expression « outil électrique » fait référence aussi bien aux outils électriques branchés sur le secteur (à fil) qu'aux outils électriques sans fil fonctionnant sur batterie (sans fil).

(2.2)

1) Avertissements de sécurité généraux relatifs aux outils électriques [Sécurité de la zone de travail]

a) Veillez à la propreté de la zone de travail et à ce qu'elle soit suffisamment éclairée. Les endroits sombres ou encombrés sont propices aux accidents.

b) N'utilisez pas les outils électriques dans des atmosphères explosives, en présence de liquides, gaz ou poussières inflammables par exemple. Les outils électriques créent des étincelles susceptibles d'enflammer la poussière ou les fumées.

c) Tenez les enfants et les curieux à distance pendant l'utilisation d'un outil électrique. Toute distraction pourrait vous faire perdre le contrôle de votN'utilisez pas cet outil dans un local clos.

(2.3)

2) Avertissements de sécurité généraux relatifs aux outils électriques [Sécurité électrique]

a) La fiche de l'outil électrique doit correspondre au type de prise de courant. Ne modifiez jamais la fiche. N'utilisez pas d'adaptateur de prise électrique avec les outils électriques mis à la terre (à la masse). Vous réduirez le risque de choc électrique en veillant à ne pas modifier les fiches et à les brancher dans les prises qui conviennent.

b) Évitez le contact du corps avec des surfaces mises à la terre ou à la masse (tuyaux, radiateurs, cuisinières, réfrigérateurs, etc.). Le risque de choc électrique augmente si votre corps est mis à la terre ou à la masse.

c) N'exposez pas les outils électriques à la pluie ou à l'humidité. Toute pénétration d'eau dans un outil électrique augmente le risque de choc électrique.

d) Ménagez le cordon électrique. N'utilisez jamais le cordon pour transporter, tirer ou débrancher l'outil électrique. N'approchez pas le cordon électrique de la chaleur, de l'huile, des bords tranchants et des pièces mobiles. Un cordon électrique endommagé ou emmêlé augmente le risque de choc électrique.

e) En cas d'utilisation d'un outil électrique à l'extérieur, utilisez une rallonge électrique adaptée à une utilisation à l'extérieur. Le recours à un cordon électrique adapté à une utilisation à l'extérieur réduit le risque de choc électrique.

f) Si l'utilisation d'un outil électrique en milieu humide est inévitable, prévoyez d'utiliser une alimentation protégée par un dispositif différentiel résiduel (DDR). Cette précaution réduit le risque de choc électrique.

(2.4)

3) Avertissements de sécurité généraux relatifs aux outils électriques [Sécurité personnelle].

a) Soyez vigilant, gardez l'œil sur votre travail et faites preuve de bon sens lorsque vous

utilisez un outil électrique. N'utilisez pas un outil électrique si vous êtes fatigué ou sous l'emprise de médicaments, de l'alcool ou de drogues. Lors de l'utilisation d'un outil électrique, un moment d'inattention peut suffire pour qu'une blessure grave se produise.

- b)** Portez vos équipements de protection individuelle. Ne travaillez jamais sans protection oculaire, pour éviter tout risque de blessure provoquée par des étincelles et des copeaux. Le port d'un équipement de sécurité adapté aux conditions de travail (masque anti-poussières, chaussures de sécurité non glissantes, casque, protection des oreilles, etc.) permet de réduire le risque de blessures corporelles.
- c)** Empêchez les démarrages accidentels. Vérifiez que l'interrupteur est sur la position Arrêt avant de brancher l'outil à la prise de courant ou aux accumulateurs, de le saisir ou de le transporter. Transporter un outil électrique en gardant le doigt sur l'interrupteur Marche/Arrêt ou le brancher lorsque l'interrupteur Marche/Arrêt est sur la position Marche augmentent le risque d'accident.
- d)** Si une clavette ou clé de réglage sont présentes sur l'outil, retirez-les avant de mettre l'outil sous tension. Une clavette ou une clé laissées sur une pièce rotative de l'outil électrique risquent de vous blesser.
- e)** Ne tendez pas le bras pour essayer d'atteindre les endroits inaccessibles. Adoptez une position stable et veillez à garder votre équilibre à tout moment. Vous aurez ainsi une meilleure maîtrise de l'outil électrique en cas de circonstances inattendues.
- f)** Portez une tenue adaptée. Ne portez pas de vêtements amples ou de pendentifs. N'approchez pas les cheveux, vêtements et gants des pièces mobiles. Les vêtements amples, les pendentifs et les cheveux longs dénoués peuvent être happés par les pièces mobiles.
- g)** Si des dispositifs sont fournis pour le raccordement de systèmes d'extraction et de récupération de la poussière, veillez à ce qu'ils soient raccordés et correctement utilisés. L'utilisation de ces dispositifs peut réduire les risques liés à la poussière.
- h)** En cas de découpe de métal, enfiler des gants avant de le manipuler pour éviter de vous brûler sur le métal chaud.
- i)** Ne vous montrez pas trop sûr de vous et n'ignorez pas les précautions de sécurité d'un outil à cause de la familiarité acquise avec son utilisation fréquente. Toute action imprudente risque d'entraîner de graves blessures en une fraction de seconde.

(2.5)

4) Avertissements de sécurité généraux relatifs aux outils électriques [Utilisation et entretien des outils électriques].

- a)** Ne forcez pas l'outil électrique. Utilisez l'outil électrique adapté à votre application. L'outil électrique qui convient s'acquittera mieux du travail et sera moins dangereux s'il est utilisé à la puissance pour laquelle il a été conçu.
- b)** N'utilisez pas l'outil électrique si l'interrupteur ne le met pas en marche ou à l'arrêt. Un outil électrique qui ne répond pas aux sollicitations de son interrupteur Marche/Arrêt est dangereux et doit être réparé.
- c)** Débranchez l'outil électrique de sa source d'alimentation et/ou les accumulateurs de l'outil électrique avant de procéder à des réglages, de changer des accessoires ou de le ranger. Vous réduirez le risque de démarrage accidentel de l'outil électrique.
- d)** Rangez l'outil électrique inutilisé hors de la portée des enfants. Les personnes qui n'ont pas l'habitude de cet outil électrique ou qui n'ont pas lu ces consignes ne doivent pas l'utiliser. Les outils électriques sont dangereux entre les mains d'utilisateurs inexpérimentés.
- e)** Entretenez vos outils électriques. Vérifiez qu'il n'y a pas de défaut d'alignement ni de blocage des pièces mobiles, qu'aucune de ces pièces n'est cassée et que rien ne risque de nuire au fonctionnement de l'outil électrique. En cas de dommage, faites réparer l'outil électrique avant de l'utiliser. Les outils électriques mal entretenus sont la cause de nombreux accidents.
- f)** Veillez à ce que vos outils de coupe soient propres et bien affûtés. Les outils de coupe bien entretenus, aux bords tranchants, risquent moins de se bloquer et sont plus faciles à maîtriser.
- g)** Utilisez cet outil électrique, ses accessoires, ses lames, etc., conformément aux présentes consignes, en tenant compte des conditions de travail et de la tâche à accomplir. L'emploi de cet outil électrique dans le cadre d'opérations pour lesquels il n'a pas été conçu, peut mettre l'utilisateur dans une situation dangereuse.
- h)** Faites en sorte que les poignées et les surfaces de prises soient toujours sèches, propres et dénuées d'huile ou de graisse. Des poignées ou des surfaces de prises glissantes ne permettent pas la manipulation et le contrôle de l'outil en toute sécurité lors de situations imprévues.

(2.6)

5) Avertissements de sécurité généraux relatifs aux outils électriques [Service]

a) Faites réparer votre outil électrique par un réparateur qualifié, en utilisant uniquement des pièces de rechange d'origine garantie. Cette précaution vous permettra d'en préserver les caractéristiques de sécurité.

(2.7)

CONSEILS DE SANTÉ

AVERTISSEMENT : l'utilisation de cet outil peut produire des particules de poussière. Dans certains cas et en fonction des matériaux soumis à la tâche, cette poussière peut être particulièrement nocive. Si vous soupçonnez que la peinture présente à la surface du matériau à découper contient du plomb, demandez conseil à un professionnel. Les peintures au plomb doivent impérativement être décapées par un professionnel et nous vous déconseillons vivement de vous en charger. Le contact de la main à la bouche des poussières déposées sur les surfaces des matériaux peut entraîner l'ingestion de plomb. Toute exposition au plomb, même en faibles quantités, peut entraîner des lésions cérébrales et du système nerveux irréversibles (Saturnisme). Les jeunes enfants et les enfants à naître y sont particulièrement vulnérables. Nous vous conseillons de réfléchir aux risques associés aux matériaux avec lesquels vous travaillez et de réduire les risques d'exposition. Dans la mesure où certains matériaux peuvent produire des poussières potentiellement nuisibles pour votre santé, nous vous recommandons de porter un masque approuvé et doté de filtres remplaçables en utilisant l'outil.

Veillez à toujours :

- Travailler dans un endroit bien aéré.
- Travaillez en portant les équipements de sécurité approuvés qui conviennent, comme des masques à poussière spécialement conçus pour filtrer les particules microscopiques.

(2.8)

AVERTISSEMENT : le recours à un outil électrique peut entraîner la projection de corps étrangers vers les yeux de l'opérateur et des lésions oculaires consécutives graves. Avant de commencer à utiliser un outil électrique, chaussez impérativement des lunettes de sécurité munies de protections latérales ou, lorsque nécessaire, portez un masque complet.

INSTRUCTIONS DE SÉCURITÉ SUPPLÉMENTAIRES - SCIES SUR TABLE

1) Avertissements concernant les carters

a) **Laissez les carters en place.** Les carters doivent être en bon état de fonctionnement et être correctement positionnés. Un carter desserré, endommagé ou qui ne fonctionne pas correctement doit être réparé ou remplacé.

b) **Utilisez toujours le carter pour la lame de la scie, le couteau fendeur et le dispositif anti-recul pour toute opération de découpe.** Pour les opérations de découpe au cours desquelles la lame de la scie coupe l'intégralité de l'épaisseur de la pièce, le carter et les autres dispositifs de sécurité permettent de réduire le risque de blessure.

c) **Remettez immédiatement le système de carter en place à la fin d'une opération (telle que les coupes de feuillures, le rainurage ou la refente) nécessitant le retrait du carter, du couteau fendeur et/ou du dispositif anti-recul.** Le carter, le couteau fendeur et le dispositif anti-recul contribuent à diminuer le risque de blessure.

d) **Vérifiez que la lame de la scie n'est pas en contact avec le carter, le couteau fendeur ou la pièce avant de mettre la machine en marche.** Tout contact accidentel de ces éléments avec la lame de la scie risque d'entraîner une situation dangereuse.

e) **Réglez le couteau fendeur conformément aux instructions de ce manuel.** Un espacement, un positionnement et un alignement incorrects peuvent rendre le couteau fendeur incapable de limiter de recul.

f) **Le couteau fendeur et le dispositif anti-recul doivent être engagés dans la pièce pour fonctionner correctement.** Le couteau fendeur et le dispositif anti-recul sont inefficaces lors de la coupe de pièces trop courtes pour être engagées avec le couteau fendeur et le dispositif anti-recul. Dans ces conditions, le couteau fendeur et le dispositif anti-recul ne peuvent empêcher un recul.

g) **Utilisez la lame de scie adaptée au couteau fendeur.** Pour un bon fonctionnement du couteau fendeur, le diamètre de la lame de la scie doit

correspondre au couteau fendeur approprié, et le corps de la lame doit être plus mince que l'épaisseur du couteau et la largeur de découpe de la lame plus importante que la largeur du couteau fendeur.

2) Avertissements concernant les procédures de coupe

- a)  **DANGER : Ne placez jamais vos doigts ou vos mains à proximité ou dans l'axe de la lame de la scie.** Un moment d'inattention ou un dérapage risque de diriger votre main vers la lame de la scie et de vous blesser gravement.
- b) **Introduisez la pièce dans la lame de la scie uniquement dans le sens inverse de la rotation.** L'introduction de la pièce dans le même sens que la rotation de la lame de la scie risque d'attirer la pièce et votre main vers la lame de la scie.
- c) **N'utilisez jamais le calibre d'onglet pour introduire la pièce lors d'un sciage en long et n'utilisez pas le guide de refend comme butée de longueur lors d'une coupe transversale avec le calibre d'onglet.** Le fait de guider simultanément la pièce avec le guide de refend et le calibre d'onglet augmente le risque de blocage et de recul de la lame de la scie.
- d) **Lors d'un sciage en long, appliquez toujours la force d'introduction de la pièce entre le guide et la lame de la scie.** Utilisez un poussoir lorsque la distance entre le guide et la lame de la scie est inférieure à 150 mm et un bloc poussoir si la distance est inférieure à 50 mm. Les dispositifs d'« assistance au travail » maintiendront votre main à bonne distance de la lame de la scie.
- e) **N'utilisez que le poussoir fourni par le fabricant ou conçu conformément aux instructions.** Ce poussoir apporte une distance suffisante entre la main et la lame de la scie.
- f) **N'utilisez jamais de poussoir endommagé ou coupé.** Un poussoir endommagé risque de casser et de laisser votre main glisser vers la lame de la scie.
- g) **N'effectuez aucune opération "à main levée".** Utilisez toujours le guide de refend ou le calibre d'onglet pour positionner la pièce et la guider. "À main levée" signifie utiliser vos mains pour soutenir ou guider

la pièce à la place d'un guide de refend ou d'un calibre d'onglet. Le sciage à main levée entraîne un mauvais alignement, un blocage ou un recul.

h) Ne passez jamais la main derrière ou au-dessus d'une lame de scie en rotation.

Tenter d'attrapper une pièce risque d'entraîner un contact accidentel avec la lame de la scie en mouvement.

i) Installez un support auxiliaire pour la pièce à l'arrière et/ou sur les côtés de la table de la scie pour les pièces longues et/ou larges afin qu'elles restent à niveau.

Une pièce longue et/ou large aura tendance à pivoter sur le bord de la table, entraînant une perte de contrôle, le blocage de la lame de la scie ainsi qu'un recul.

j) Introduisez la pièce à vitesse constante.

Ne fléchissez et ne tordez pas la pièce. En cas de blocage, éteignez l'outil immédiatement, débranchez-le et éliminez la cause du blocage. Le blocage de la lame de la scie par la pièce risque d'entraîner un recul ou de faire caler le moteur.

k) Ne retirez aucun morceau de matériau découpé pendant que la scie est en marche.

Le matériau risque de se piéger entre le guide ou dans le carter de la lame de la scie et la lame de la scie risque d'entraîner vos doigts vers la lame. Éteignez la scie et attendez l'arrêt de la lame de la scie avant de retirer tout matériau.

l) Utilisez un guide auxiliaire en contact avec le dessus de la table lors du sciage en long des pièces d'une épaisseur inférieure à 2 mm.

Une pièce fine risque de se bloquer sous le guide de refend et d'entraîner un recul.

3) Causes des effets de recul et avertissements associés

L'effet de recul se traduit par une réaction soudaine à un coincement, un blocage de la lame ou un mauvais alignement de la ligne de coupe de la pièce par rapport à la lame ou lorsqu'une partie de la pièce se bloque entre la lame de la scie et le guide de refend ou tout autre objet fixé.

Le plus souvent, pendant le recul, la partie arrière de la lame de la scie soulève la pièce de la table et la projette vers l'opérateur.

L'effet de recul résulte d'une mauvaise utilisation de la scie et/ou du non-respect des procédures

ou conditions d'utilisation et peut être évité en prenant les précautions adéquates indiquées ci-dessous.

- a) Ne vous tenez jamais dans l'axe direct de la lame de la scie. Positionnez toujours votre corps du même côté de la lame de la scie que le guide.** L'effet de recul risque de projeter la pièce à grande vitesse vers toute personne qui se situe devant la lame de la scie et dans sa trajectoire.
- b) Ne tendez jamais la main vers la lame de la scie ou vers l'arrière de la lame pour tirer ou soutenir la pièce.** Vous risquez d'entrer accidentellement en contact avec la lame de la scie ou le recul risque d'entraîner vos doigts sur la lame de la scie.
- c) Ne pressez et ne maintenez jamais la pièce qui est en train d'être coupée contre la lame de la scie en rotation.** Le fait de presser la pièce qui est en train d'être coupée contre la lame de la scie entraînera un blocage et un effet de recul.
- d) Alignez le guide afin qu'il soit parallèle à la lame de la scie.** Si le guide est mal aligné, la pièce se bloquera contre la lame de la scie, produisant un effet de recul.
- e) Utilisez un cale-guide pour guider la pièce contre la table et le guide lorsque vous réalisez des coupes non traversantes comme les coupes de feuillures, le rainurage ou la refente.** Le cale-guide vous aidera à contrôler la pièce en cas de recul.
- f) Redoublez de prudence lorsque vous effectuez une coupe dans les zones où la visibilité sur les pièces assemblées est mauvaise.** La coupe d'objets due à une lame de la scie en saillie peut provoquer un effet de recul.
- g) Utilisez un support pour les grands panneaux afin de réduire les risques de blocage et de recul de la lame de la scie.** Les grands panneaux ont tendance à s'affaisser sous leur propre poids. Placez un ou des supports sous toutes les parties du panneau qui dépassent de la table.
- h) Soyez particulièrement vigilant lors de la coupe d'une pièce tordue, nouée ou déformée ou qui ne dispose pas d'un bord droit lui permettant d'être guidée par un calibre d'onglet ou le long du guide.** Une pièce tordue, nouée ou déformée est instable et entraîne le mauvais

alignement du trait de scie avec la lame de la scie, un blocage et un effet de recul.

- i) Ne coupez jamais plus d'une pièce à la fois, empilée à l'horizontale ou à la verticale.** La lame de la scie pourrait toucher une ou plusieurs pièces et provoquer un recul.
 - j) Lorsque vous redémarrez une scie dont la lame de la scie est dans une pièce, placez la lame au centre du trait de scie et vérifiez que les dents ne sont pas engagées dans le matériau.** Si la lame de la scie se grippe, elle peut soulever la pièce et provoquer un recul lors du redémarrage de la scie.
 - k) Les lames de scie doivent toujours être propres, aiguisées et avec une voie suffisante.** N'utilisez jamais de lames de scie déformées ou dont les dents sont ébréchées ou cassées. Une lame de scie aiguisée et avec une voie adaptée diminue les risques de blocage, de calage et de recul.
- 4) Avertissement concernant les procédures d'utilisation d'une scie sur table**
- a) Éteignez la scie sur table et débranchez le cordon d'alimentation à chaque fois que vous retirez l'insert de la table, que vous changez la lame de la scie ou que vous effectuez des réglages sur le couteau fendeur, le dispositif anti-recul ou le carter de lame, et lorsque vous n'utilisez pas la machine.** Les mesures de précaution permettent d'éviter les accidents.
 - b) Ne laissez jamais la scie sur table fonctionner sans surveillance.** Éteignez l'outil et ne le lâchez pas avant qu'il ne se soit complètement arrêté. Une scie qui fonctionne sans surveillance représente un danger incontrôlé.
 - c) Installez la scie sur table dans un endroit bien éclairé et à niveau où vous pourrez adopter une position stable et garder un bon équilibre.** Installez-la dans un endroit avec assez d'espace pour pouvoir manipuler facilement les pièces de la taille de votre choix. Les endroits exigus, sombres et les sols glissants inégaux sont propices aux accidents.
 - d) Nettoyez régulièrement et retirez la sciure située sous la scie sur table et/ou le dispositif d'aspiration des poussières.** La

sciure accumulée est combustible et risque de s'enflammer d'elle-même.

e) Vous devez sécuriser la scie sur table.

Une scie sur table qui n'est pas bien sécurisée risque de bouger ou de se renverser.

f) Retirez les outils, débris de bois, etc. de la table avant d'allumer la scie sur table.

Une distraction ou un bourrage éventuel peut être dangereux.

g) Utilisez toujours des lames de scie avec des alésages de dimensions et de forme adaptées (en losange contre circulaire). Les lames de scie qui ne sont pas adaptées au système de montage de la scie fonctionneront de manière excentrée, ce qui engendrera une perte de contrôle.

h) N'utilisez jamais de matériel de montage de lame de la scie endommagé ou inadapté tel que des flasques, des rondelles, des écrous ou des boulons.

Ce matériel de montage a été spécialement conçu pour votre scie, afin qu'elle puisse être utilisée en toute sécurité et fournir des performances optimales.

i) Ne montez jamais sur la scie sur table, ne l'utilisez pas comme marchepied.

Un basculement de l'outil ou le contact accidentel avec l'accessoire de coupe peut entraîner des blessures graves.

j) Vérifiez que la lame de la scie est montée de sorte à tourner dans le bon sens. N'utilisez pas de meules, de brosses métalliques ou de meules abrasives avec une scie sur table. Une mauvaise installation de la lame de la scie ou l'utilisation d'accessoires non recommandés risque d'entraîner de graves blessures.

de validité de la garantie. La mise au rebut des emballages doit s'effectuer de manière respectueuse de l'environnement. Recyclez-les si possible. Ne laissez pas les enfants jouer avec les sacs en plastique, pour éviter le risque d'asphyxie.

N° DE SÉRIE / CODE LOT

La date codée de fabrication correspond à la première partie du numéro de série, imprimé sur le carter du moteur de l'outil. Les numéros de série Evolution commencent par la forme abrégée de l'outil, suivie d'une lettre. A = janvier, B = février et ainsi de suite. Les deux chiffres suivants correspondent à l'année de fabrication de l'outil. 09 = 2009, 10 = 2010, etc. (Exemple de code de lot : XXX-A10)

Le numéro de série est imprimé sur le carter moteur de l'outil. Pour savoir comment identifier le code lot, contactez le standard d'assistance Evolution Power Tools ou rendez-vous sur : www.evolutionpowertools.com



(4.1)

PRISE EN MAIN DÉBALLAGE

DÉBALLAGE

Mise en garde : cet emballage contient des objets coupants. Prenez les précautions qui conviennent pour les déballer. Sortez l'outil de son emballage, avec les accessoires fournis. Vérifiez soigneusement l'état de l'outil et repérez les accessoires dont la liste vous est fournie dans ce manuel. Vérifiez également que les accessoires sont au complet. En cas de pièces manquantes, retournez l'outil et ses accessoires au revendeur, dans leur emballage d'origine. Ne mettez pas l'emballage au rebut. Au contraire, gardez-le en lieu sûr au moins jusqu'à la fin de la période

(4.2)

PIÈCES FOURNIES

Description	Quantité
Manuel d'utilisation	1
Lame multi-matériaux	1
Carter de lame et orifice d'extraction	1
Tuyau d'extraction des poussières	1
Butée d'onglet	1
Dispositif anti-rebond	1
Butée parallèle réglable	1
Tige poussoir	1
Clé hexagonale	1
Clés de changement des lames	2
Fixations assorties	1 Sachet

(4.3)

AUTRES ACCESSOIRES

En plus des articles standards fournis avec cet outil, les accessoires suivants sont également disponibles dans le magasin en ligne Evolution à l'adresse www.evolutionpowertools.com ou chez votre détaillant le plus proche.

(4.4)

Description	Réf. Pièce
Lame multi-matériaux UK/EU	RAGEBLADE255MULTI
Lame multi-matériaux US	RAGE255BLADE
Lame pour bois UK/EU	RAGEBLADE255WOOD
Lame pour bois US	10BLADEWD

VUE D'ENSEMBLE DE L'OUTIL

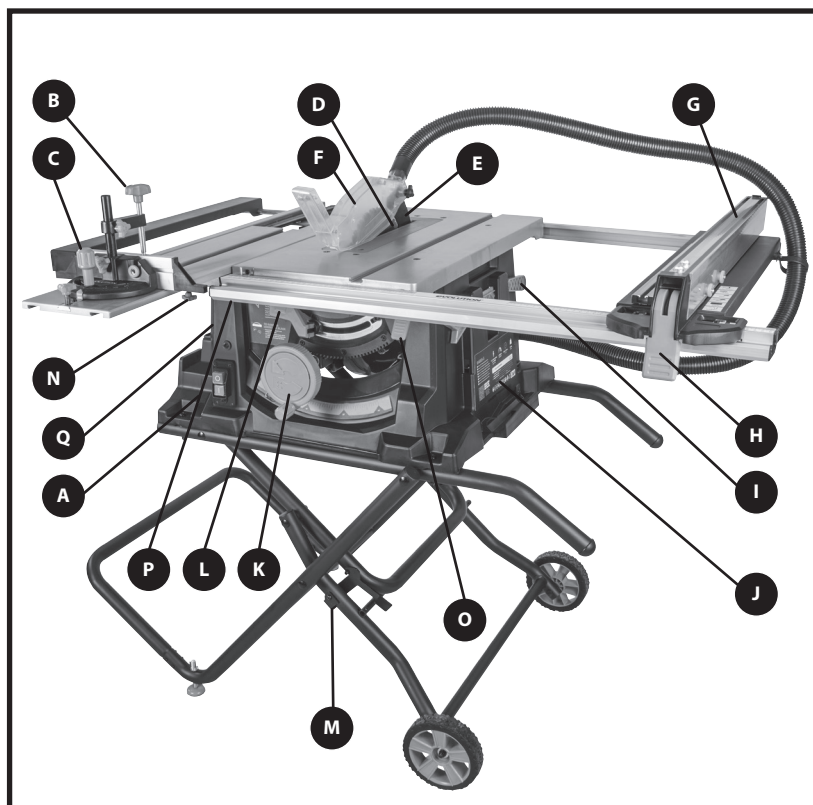

- | | |
|---|--|
| A. INTERRUPTEUR MARCHE-ARRÊT | K. MOLETTE DE LEVAGE ET D'ABAISSEMENT/
DE RÉGLAGE DE L'INCLINAISON |
| B. SERRE-FLAN | L. LEVIER DE BLOCAGE DE L'INCLINAISON |
| C. BUTÉE D'ONGLET COULISSANTE/
POUSSOIR | M. GOUPILLE DE BLOCAGE |
| D. LAME (NON VISIBLE) | N. CHARIOT COULISSANT PIN
DÉVERROUILLAGE |
| E. COUTEAU DIVISEUR (NON VISIBLE) | O. MAIN DROITE CÔTÉ TABLE EXTENSION
DÉVERROUILLAGE LEVIER |
| F. CARTER DE LAME | P. MAIN GAUCHE SECONDAIRES TABLE
EXTENSION DÉVERROUILLAGE PINS - 1
AVANT, 1 ARRIERE |
| G. BUTÉE PARALLÈLE | |
| H. POIGNÉE DE VERROUILLAGE DE BUTÉE
PARALLÈLE | |
| I. TIGE POUSSOIR | |
| J. ÉTIQUETTE DE N° DE SÉRIE/SIGNALÉTIQUE | |

CONTENU DE L'EMBALLAGE

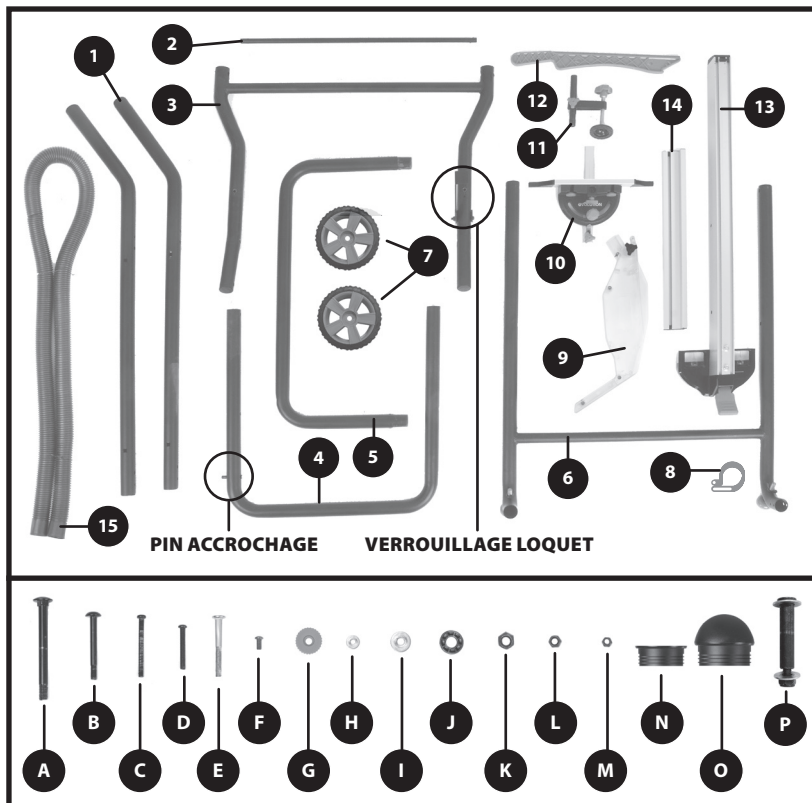

1. PIÈCES DE CHEVALET	X2	A. BOULONS M8 X 78 MM	X8
2. PIÈCE DE CHEVALET	X1	B. BOULONS M6 X 53 MM	X4
3. PIÈCE DE CHEVALET	X1	C. BOULONS M5 X 50 MM	X2
4. PIÈCE DE CHEVALET	X1	D. BOULONS M5 X 40 MM	X4
5. PIÈCE DE CHEVALET	X1	E. BOULONS M6 X 55 MM	X2
6. PIÈCE DE CHEVALET	X1	F. BOULON M5 X 10 MM	X1
7. ROULETTES	X2	G. ÉCROUS PAPILLON ORANGES	X2
8. DU TUYAU ATTACHER	X1	H. PETITES RONDELLES	X2
9. CARTER DE LAME	X1	I. GRANDES RONDELLES	X4
10. BUTÉE D'ONGLET	X1	J. ENTRETOISES	X8
11. DISPOSITIF ANTIVIBRATION	X1	K. ÉCROUS M8	X8
12. TIGE POUSSOIR	X1	L. ÉCROUS M6	X4
13. BUTÉE PARALLÈLE	X1	M. ÉCROUS M5	X7
14. PLAQUE DE CONTACT DE BUTÉE PARALLÈLE	X1	N. CAPUCHONS PLATS	X6
15. TUYAU D'EXTRACTION DES POUSSIÈRES	X1	O. CAPUCHONS RONDS	X2
		P. ROULETTES BOULONS	X2

ASSEMBLAGE

Pour procéder à l'assemblage de cette scie, vous devrez vous munir des outils suivants : tournevis cruciforme, clés plates ou clés à douille de 8 et 10 mm, clé à douille de 13 mm, clé Allen de 5 mm.

Remarque : l'étude des photos de l'outil assemblé et des éléments illustrés sur les pages consacrées à l'Aperçu de la machine et au Contenu de l'emballage, facilite considérablement cette procédure. Déballez tous les éléments avant de vous lancer dans l'assemblage de l'outil, fixations incluses, pour vous familiariser avec le contenu de l'emballage. Faites-vous aider par une personne compétente pour procéder à son assemblage. Utilisez le maillet en caoutchouc pour faciliter le montage.

PROCESSUS D'ASSEMBLAGE :

AVERTISSEMENT : cet outil est lourd. Faites-vous aider par une personne compétente pour le déplacer ou le soulever.

Étape 1

- Alignez la rallonge de la table avec l'extrémité du rail de la glissière arrière. (**Fig. 1**)
- Ajustez le rail de la glissière avant jusqu'à ce que l'indicateur de mesure indique 0 sur la règle.
- Alignez la hauteur de la rallonge de la table avec la table principale.
- Serrez les 4 vis, situées sous la rallonge de la table.

Étape 2

- Retournez le corps principal de l'outil et placez-le sur un établi ou une surface similaire propres, stables et robustes (**Fig. 2**).
- Sélectionnez les deux éléments **1**.
- Attachez ces deux éléments sur le corps principal de l'outil à l'aide des fixations **B**, **I** et **L** (**Fig. 3**).
- Sélectionnez les deux capuchons **O** et enfoncez-les dans les extrémités coudées de ces éléments.
- Sélectionnez les deux capuchons **N** et enfoncez-les dans les extrémités droites de ces éléments.

Étape 3

- Sélectionnez les éléments **2** et **3**. Reliez la pièce **2** à la pièce **3**, à l'aide des fixations **C** et **M** (**Fig. 4**).

Étape 4

- Sélectionnez les éléments **3** et **4**.
- Attachez l'élément **4** à l'élément **3** à l'aide des fixations **A**, **J** et **K**. Ne serrez pas excessivement. Répétez la procédure de l'autre côté (**Fig. 5**). Notez la position des entretoises d'espacement **J** nécessaires au bon fonctionnement du chevalet.
- Veillez à tourner l'élément **4** dans le bon sens et à ce que le levier de l'élément **3** s'insère correctement dans la goupille de blocage de l'élément **4** (**Fig. 6**).
- Sélectionnez les deux capuchons **N** et enfoncez-les dans les extrémités de l'élément **3**.

Étape 5

- Attachez l'élément **4** à l'endroit prévu sur la machine. Veillez à ce que le levier de blocage et la goupille soient du même côté que la molette de levage et d'abaissement/de réglage de l'inclinaison. (**Fig. 7**).
- Utilisez les fixations **A**, **J** et **K** en veillant à ce que l'entretoise d'espacement **J** soit placée au bon endroit, pour assurer le bon fonctionnement du chevalet. Ne serrez pas excessivement.
- Répétez la procédure de l'autre côté (**Fig. 8**).

Étape 6

- Sélectionnez les éléments **5** et **6**. Reliez l'élément **5** à l'élément **6**, à l'aide des fixations **D** et **M** (**Fig. 9**).
- Sélectionnez les deux derniers capuchons **N** et enfoncez-les dans les extrémités droites de l'élément **6**.

Étape 7

- Reliez l'élément **3** au reste du piètement, à l'aide des fixations restantes **A**, **J** et **K** (**Fig. 10**). Écarter l'élément **4** peut faciliter cette opération.
- Centrez les éléments **3** et **6** pour faciliter l'alignement des trous de boulon (**Fig. 11**).

Étape 8

- Montez les roulettes **7** dans leur position de service sur l'élément **3** (**Fig. 12**). Ne serrez pas excessivement les roulettes, pour ne pas les empêcher de tourner librement.
- Faites appel à une personne compétente pour retourner la scie sur table. La phase d'assemblage du chevalet est terminée.

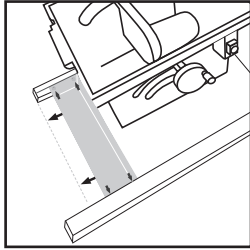

Fig. 1

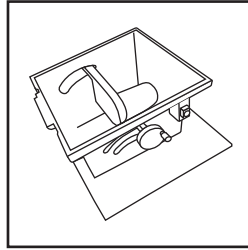

Fig. 2

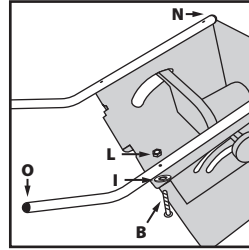

Fig. 3

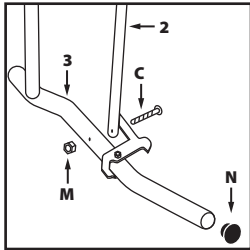

Fig. 4

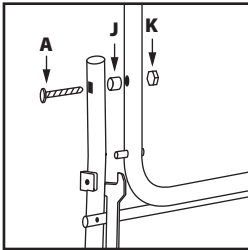

Fig. 5

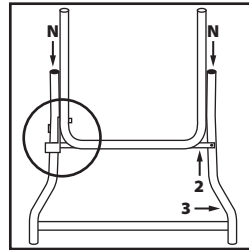

Fig. 6

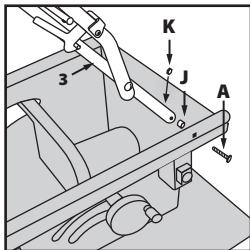

Fig. 7

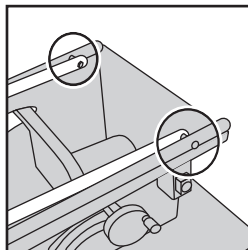

Fig. 8

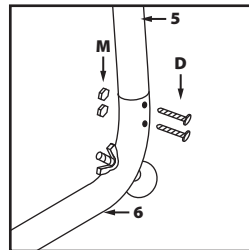

Fig. 9

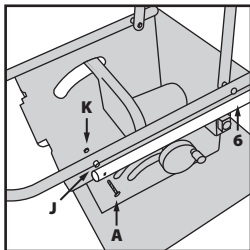

Fig. 10

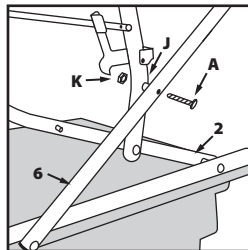

Fig. 11

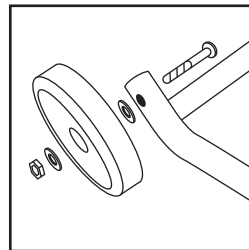

Fig. 12



Fig. 13

La mise en service de cet outil nécessite plusieurs autres opérations d'assemblage simples.

AVERTISSEMENT : cet outil est lourd. Faites-vous aider par une personne compétente pour le sortir de son emballage.

POUR DÉPLOYER LES PIEDS

Les pieds du chevalet se rangent sous le corps principal de l'outil.

- Libérez le levier de maintien (**Fig 13**).
- Déployez les pieds.
- Veillez à ce que les pieds soient bien calés dans leur position de service.
- Le levier doit déployer et verrouiller les pieds fermement dans leur position de service.

Remarque : cet outil est lourd. Faites-vous aider par une personne compétente pour le déplacer. L'aide d'une personne compétente peut également faciliter les opérations de déploiement et/ou de pliage des pieds du chevalet sous l'outil.

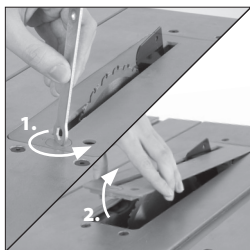

Fig. 14

COUPEAU DIVISEUR

Le coupeau diviseur est une pièce très importante de votre outil, sur lequel il doit impérativement être correctement installé.

Le coupeau diviseur a deux fonctions :

- Il empêche la pièce à exécuter traversée par la lame de se coincer.
 - Il sert de point de raccordement du carter de lame.
- Pour installer et/ou contrôler le coupeau diviseur :

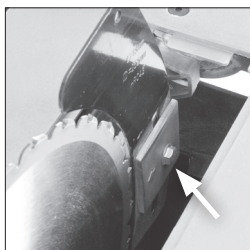

Fig. 15

AVERTISSEMENT : cette procédure ne doit être exécutée qu'après débranchement de l'outil de l'alimentation secteur.

- Retirez la plaque d'accès de la table, en donnant un quart de tour à la vis de fixation. Soulevez de l'outil la plaque d'accès. Rangez-la soigneusement pour pouvoir la réutiliser ultérieurement (**Fig. 14**).

- Levez la lame au plus haut de sa course.

'LEVER/BAISSER LA LAME DE LA SCIE' Page 81.

- Desserrer les boulons de fixation du coupeau fendeur de plusieurs tours puis mettez-le dans sa position la plus haute (**Fig. 15**).
- Faites coulisser le coupeau diviseur (la rainure facilite cette opération) entre la plaque de fixation et le bloc de montage (**Fig. 15**). Veillez à ce que les ergots saillants des blocs de montage s'insèrent dans la fente du coupeau diviseur.
- Ajustez le coupeau fendeur afin qu'il se trouve à 3-5 mm de la lame de la scie. Le trou de fixation du carter de lame sur le coupeau fendeur doit se trouver au moins 10 mm plus haut que le haut de la dent de scie. (**Fig. 16**).
- Après avoir trouvé l'alignement qui convient, serrez les

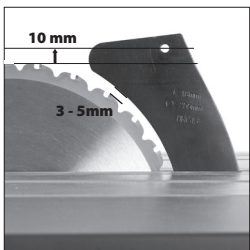

Fig. 16

boulons de fixation.

- Vérifiez que la lame de la scie tourne librement et que les dents passent à 3 - 5 mm du couteau diviseur.
- Réinstallez la plaque d'accès de la table.

CARTER DE LAME

Le carter de lame **9** de la nomenclature doit être installé sur le couteau diviseur de l'outil.

Remarque : ne jamais utiliser l'outil sans son carter de lame en position de service.

AVERTISSEMENT : veillez à débrancher l'outil de l'alimentation secteur avant d'installer le carter de lame. Pour installer le carter de lame

- Levez la lame à fond, pour découvrir entièrement le couteau diviseur.
- La goupille de centrage du carter doit être placée à travers le trou usiné dans le couteau diviseur, la rondelle et le contre-écrou étant installé d'un côté. Le carter de lame devant pouvoir monter et descendre facilement et sans à-coups, nous vous recommandons de ne pas trop serrer cet écrou (**Fig. 17**).
- Vérifiez le fonctionnement du carter de lame. Vérifiez qu'il fonctionne bien et couvre le sommet de la lame.
- Baissez légèrement la lame et vérifiez de nouveau le fonctionnement du carter de lame.
- Lorsque vous êtes satisfait du fonctionnement du carter de lame sur toute la plage de réglage de la hauteur de la lame, vérifiez qu'il fonctionne tout aussi bien lorsque la lame est inclinée (**Fig 18**).
- Vérifiez que lorsque la lame est baissée à fond, le carter de lame touche le dessus de la table.

BUTÉE PARALLÈLE

Cet outil est doté d'une butée parallèle à deux (2) éléments. La plaque de contact de butée parallèle (**14**) doit être reliée à la butée parallèle (**13**), à l'aide des fixations **E** et **G**.

- Insérez les boulons **L** à travers les trous situés sur le flanc gauche de la butée parallèle et vissez sans le serrer l'écrou papillon **G** du côté droit.
- Faites coulisser la plaque de contact de butée parallèle sur la butée parallèle, par-dessus la tête des boulons (**Fig. 19**).
- Vissez les deux écrous papillon. Pour installer la butée parallèle :
- Accrochez l'arrière du guide de butée parallèle sur le rail de butée parallèle arrière.
- Après avoir placé la poignée en position haute, posez l'avant de la butée parallèle sur le rail de butée parallèle avant.

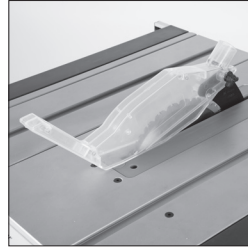

Fig. 17

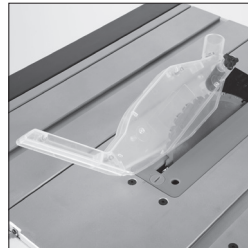

Fig. 18



Fig. 19

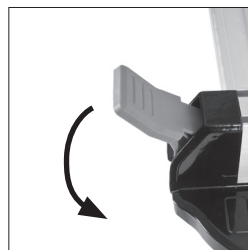

Fig. 20

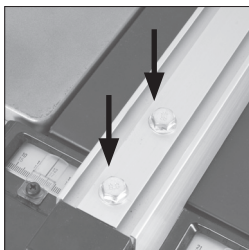

Fig. 21

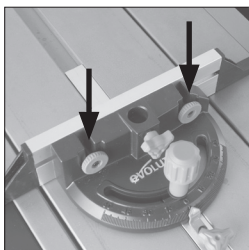

Fig. 22

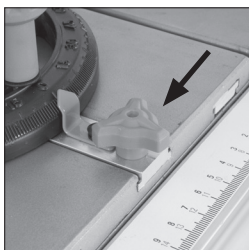

Fig. 23

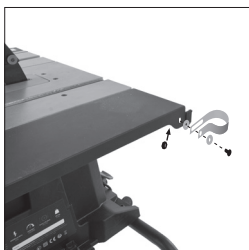

Fig. 24

- Poussez la poignée vers le bas, pour verrouiller la butée parallèle (Fig. 20).

CONTRÔLE/RÉGLAGE DE LA BUTÉE PARALLÈLE

Après avoir installé la butée parallèle sur l'outil, vérifiez que la butée est bien parallèle à la lame.

- Levez à fond la lame.
- Posez une règle ou un accessoire similaire contre la lame.
- Faites avancer la butée parallèle jusqu'à la règle et vérifiez le parallélisme.
- Si un réglage s'impose, accédez aux deux vis à tête hexagonale de la butée parallèle (Fig. 21).
- Desserrez légèrement ces vis à l'aide de la clé qui convient et réglez la butée selon vos besoins.
- Vissez et vérifiez de nouveau la butée parallèle, après avoir obtenu l'alignement qui convient.
- Baissez la lame.

BUTÉE D'ONGLET

La butée d'onglet 10 est munie d'une plaque de contact réglable et peut-être équipée du serre-flan 11.

- Insérez le serre-flan dans la douille du corps principal de la butée d'onglet ; vissez la vis de blocage.
- Attachez la plaque de contact de butée d'onglet.
- Insérez les vis à travers les deux (2) trous de la face verticale de la butée d'onglet et calez-les à l'aide des écrous à serrage à main (Fig. 22).
- La butée d'onglet sert normalement du côté gauche de la table et coulisse le long d'une fente en T inversé sur le dessus de la table.
- La butée d'onglet peut être bloquée sur le chariot de guidage, en visant la vis de blocage dans un trou situé sur le bord avant du chariot de guidage (Fig 23).

EXTRACTION DES POUSSIÈRES

- Reliez une extrémité du tuyau au carter de lame.
- Attachez le collier de serrage du tuyau d'extraction des poussières à l'arrière de la rallonge droite, à l'aide des fixations F, H et M (Fig. 24).
- Faites passer le tuyau à travers le collier de serrage, jusqu'à l'orifice situé à l'arrière de l'outil.

POUR TRANSPORTER VOTRE SCIE SUR TABLE

AVERTISSEMENT : cette procédure ne doit être exécutée qu'après débranchement de l'outil de l'alimentation secteur.

- Vérifiez que l'outil a bien été débranché de l'alimentation secteur et que le cordon d'alimentation est bien rangé sur l'outil.
- Libérez la goupille de blocage.

- Saisissez la poignée de transport (**Fig. 25**).
- Soulevez doucement et lentement les poignées, en veillant à ne pas déséquilibrer ou déstabiliser l'outil.
- Déplacez l'outil à l'endroit voulu, à l'aide des roulettes.

FONCTIONNEMENT

COMMANDES

INTERRUPTEUR DE SÉCURITÉ MARCHE/ARRÊT

AVERTISSEMENT : avant d'appuyer sur le bouton Marche/arrêt, vérifiez la conformité de l'installation et le bon fonctionnement du carter de lame.

- Appuyez sur le bouton « I » pour faire démarrer l'outil.
- Appuyez sur le bouton « O » pour l'arrêter. (**Fig. 26**).
- Cette machine comprend un système de sécurité permettant d'éviter la surcharge du moteur. Si le moteur est en surcharge, l'interrupteur de surcharge s'enclenchera, ce qui entraînera l'arrêt du moteur. Si cela se produit, appuyez sur le bouton de surcharge, situé au-dessus du bouton on/off pour réinitialiser la machine. (**Fig. 26**)

AVERTISSEMENT : ne faites jamais démarrer l'outil avant d'avoir procédé aux vérifications et procédures de sécurité.

LEVER/BAISSER LA LAME DE LA SCIE

AVERTISSEMENT : ne procédez aux réglages de l'outil que sur l'outil à l'ARRÊT et dont la lame s'est immobilisée.

Remarque : cet outil est muni d'une molette à double fonction. Dans sa position « normale » (extérieure), la molette sert à lever ou baisser la lame. Pousser la molette vers l'intérieur contre son ressort de contrainte, l'engage dans une crémaillère à dents incurvées intégrée au corps principal de l'outil. Ce système permet d'utiliser la molette pour régler l'angle d'inclinaison/de chanfrein de la lame. Pour faire monter ou descendre la lame :

- Veillez à ce que la molette soit dans sa position « normale ».
- Faites tourner la molette dans le sens antihoraire pour faire descendre la lame (**Fig. 27**).
- Faites-la tourner dans le sens horaire pour la faire monter.

INCLINAISON DE LA LAME DE LA SCIE

La lame peut être inclinée vers la gauche jusqu'à 45°.

- Desserrez le mécanisme de verrouillage de l'inclinaison en actionnant (ouvrant) le levier de verrouillage de l'inclinaison (**Fig. 28**).
- Poussez la molette contre son ressort de contrainte, jusqu'à ce qu'elle s'engage dans la crémaillère d'inclinaison.

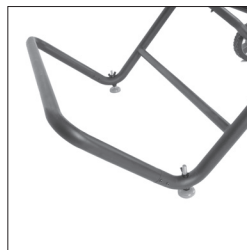

Fig. 25



Fig. 26



Fig. 27



Fig. 28



Fig. 29

- Réglez l'angle souhaité à l'aide de la molette. Une jauge angulaire située derrière la molette facilite ce réglage.
- Actionnez (fermez) le levier de verrouillage de l'inclinaison après avoir réglé l'angle d'inclinaison qui vous convient.
- Laissez la molette revenir à la position « normale ».

BUTÉE PARALLÈLE

Cet outil est muni d'une butée parallèle en deux éléments. Nous vous recommandons d'utiliser la butée parallèle avec sa plaque de contact réglable.

La butée parallèle se place normalement à droite de la lame. Elle se verrouille à l'aide du levier de blocage. Poussez vers le bas pour verrouiller et tirez vers le haut pour déverrouiller.

La plaque de contact de la butée parallèle peut être ajustée vers l'avant et vers l'arrière. Desserrez les écrous papillon et faites coulisser la plaque de contact de butée parallèle jusqu'à l'endroit voulu. Vissez fermement les écrous à oreilles (Fig. 29).

Nous vous recommandons régler et aligner l'arrière de la plaque de contact de la butée parallèle, de niveau avec la partie avant de la lame de la scie (Fig. 30).

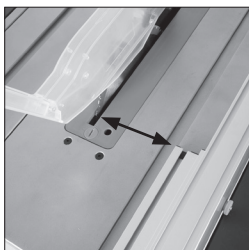

Fig. 30

DOUBLE ÉCHELLE GRADUÉE

Cette machine est équipée d'une double échelle graduée qui indique la distance entre la lame et le guide de refend à l'aide d'une fenêtre de lecture. Vous pouvez vous en servir pour faciliter le réglage de la distance de coupe entre la lame et le guide de refend. Une fois la plaque avant du guide de refend fixée, utilisez l'échelle graduée noire pour régler la distance du guide de refend. Si vous devez utiliser le guide de refend sans la plaque avant, utilisez l'échelle graduée orange.

Remarque : Lorsque vous utilisez le guide de refend du côté gauche de la lame, utilisez la fenêtre de lecture de gauche pour lire les échelles graduées. Lorsque vous utilisez le guide de refend du côté droit de la lame, utilisez la fenêtre de lecture de droite pour lire l'échelle graduée (Fig. 31). Considérez cette échelle graduée comme un guide pratique. Elle ne remplace pas un marquage soigné et précis



Fig. 31

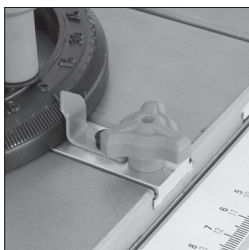

Fig. 32

BUTÉE D'ONGLET

La butée d'onglet peut s'utiliser d'un côté ou de l'autre de la table ; elle coulisse dans des fentes en « T » inversées usinées dans le chariot de guidage et le dessus de la table (droite). Faites tourner la poignée verticale dans le sens antihoraire pour débloquer la butée d'onglet et la régler à l'angle d'inclinaison voulu. Faites tourner la poignée dans le sens

horaire pour bloquer la butée d'onglet à l'angle voulu. La butée d'onglet peut être bloquée sur le chariot de guidage, en serrant la vis de blocage de coulisse de butée d'onglet (**Fig. 32**).
Remarque : la plaque de contact de la butée d'onglet, doit être réglée de manière à ce qu'elle effleure le carter de lame, sans toutefois le toucher pendant l'exécution du travail de découpe. Réglez la plaque de contact en desserrant les deux écrous papillon et en la faisant coulisser à l'endroit voulu. Revissez fermement les écrous papillons (**Fig. 33**).

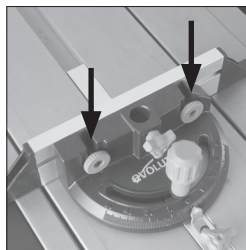

Fig. 33

Remarque : la butée d'onglet peut être réglée à n'importe quel angle compris entre 60° à gauche et 60° à droite.

DESSUS DE TABLE MULTIFONCTIONS

Cette scie de table est équipée d'un dessus de table polyvalent et adaptable. Ses divers réglages sont conçus pour contribuer à l'efficacité et à la sécurité de l'opérateur.

RALLONGES

Le dessus de table peut être prolongé à droite comme à gauche. Grâce à ces rallonges, l'opérateur bénéficie d'un support de pièce à exécuter supplémentaire, particulièrement utile pour la découpe de planches de grande taille ou très larges etc. Les rallonges peuvent s'utiliser simultanément des deux côtés de la table ou sur un seul côté, selon les besoins du travail à exécuter.



Fig. 34

Pour prolonger la surface de travail de la table du côté droit :

- Tirez le levier de verrouillage de butée parallèle vers le haut et assurez-vous que la butée parallèle se déplace librement.
- Vous pouvez aussi, si vous préférez, choisir de déposer provisoirement la butée parallèle de l'outil.
- Tirez vers le haut le levier de verrouillage de rallonge situé sous la table, à droite (**Fig. 34**).
- Déployez la rallonge pour soutenir adéquatement la pièce à exécuter.
- Poussez le levier de verrouillage vers le bas, pour verrouiller la table dans la position voulue.
- Remontez ou réajustez la butée parallèle, selon le cas.
- Après avoir procédé au travail de découpe, restaurez les réglages d'origine de la table.



Fig. 35

Pour prolonger la surface de travail de la table du côté gauche :

- Dévissez les deux vis de blocage (une à l'avant et une à l'arrière de l'outil) sous le côté gauche de la table de l'outil (**Fig. 35**).
- Déployez les rallonges.
- Vissez les vis de blocage.
- Après avoir procédé au travail de découpe, restaurez les réglages d'origine de la table.



Fig. 36

CHARIOT DE GUIDAGE

Cet outil est muni d'un chariot de guidage (**Fig. 36**), situé du côté gauche de la lame. Ce chariot peut s'avérer particulièrement utile pour la découpe transversale de petites sections de matériaux, comme les sections carrées de métal ou extrusions, etc.

Ces matériaux peuvent être calés sur le chariot de guidage à l'aide de la butée d'onglet calée et de son serre-flan. Ce calage permet à l'opérateur de mieux maîtriser son travail et améliore la sécurité opérationnelle de l'outil.

Le système de chariot de guidage peut également s'avérer très utile (si utilisé conjointement avec une butée d'onglet calée), dans le cadre de coupes transversales en série.

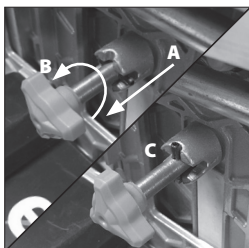

Fig. 37

POUR UTILISER LE CHARIOT DE GUIDAGE

AVERTISSEMENT : l'outil doit être arrêté, la lame doit être immobilisée et le cache de l'interrupteur doit être dans sa position fermée (sécurisée) à chaque fois que l'opérateur souhaite procéder à des réglages ou autres opérations sur l'outil ou la pièce à exécuter. Bloquez la butée d'onglet sur le chariot de guidage, en vissant la vis de blocage dans un trou situé sur le bord avant du chariot de guidage (**Fig 32**).

Ajustez la plaque de contact de butée d'onglet pour faire en sorte qu'elle ne touche pas à la lame ou au carter de lame pendant l'exécution du travail de découpe.

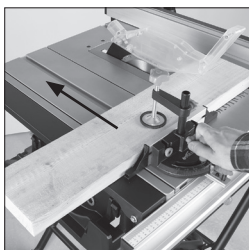

Fig. 38

Déverrouiller la broche sous le chariot en tirant sur le bouton (**Fig. 37 A**) et en tournant 90° (**Fig. 37 B**), ce qui lui permet de se reposer dans sa position déverrouillée (**Fig. 37 C**). Saisissez la butée d'onglet et poussez doucement le chariot vers l'arrière, pour procéder à la découpe (**Fig. 38**). Pour verrouiller à nouveau le chariot coulissant, inverser le mouvement de déverrouillage.

FONCTIONNEMENT DE BASE DE LA SCIE SUR TABLE

AVERTISSEMENT : n'essayez jamais de procéder à des coupes à main levée avec cet outil. Veillez à toujours utiliser le guide ou la butée qui conviennent, pour réduire au minimum le risque de coincement ou d'éjection.

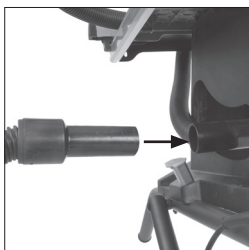

Fig. 39

Nous vous recommandons de laisser la lame dépasser du matériau à découper d'environ 3 mm. Ajustez la hauteur de la lame en suivant les instructions précédentes. Cet outil ne convient pas à la découpe des feuillures ou rainures fermées. Un aspirateur ou un extracteur de poussières d'atelier peuvent être raccordés à l'orifice d'extraction situé à l'arrière de l'outil, en cas de besoin (**Fig. 39**).

DÉCOUPE TRANSVERSALE

Réglez la butée d'onglet sur 0°, vissez la vis de blocage verticale. Si vous utilisez le chariot de guidage, placez la butée d'onglet dans la fente en « T » gauche. Calez-la en vissant la vis de blocage dans le trou de centrage.

Remarque : la butée d'onglet peut aussi s'utiliser du côté droit. Dans ce cas, elle coulisse « librement » dans la fente en « T » inversé située du côté droit de la table.

Ajustez la plaque de contact de butée d'onglet pour faire en sorte qu'elle ne touche pas à la lame et au carter de lame pendant l'exécution du travail de découpe.

Placez le matériau à découper contre la plaque de contact de la butée d'onglet.

Allumez la scie et attendez que la lame atteigne sa vitesse de service avant de faire coulisser la butée d'onglet et la pièce à exécuter vers l'arrière de la table, pour procéder à la découpe (**Fig. 40**).



Fig. 40



Fig. 41

DÉCOUPE D'ONGLET TRANSVERSALE

Dans le cas d'une découpe d'onglet transversale, la pièce à exécuter est coupée à un angle autre que 90°. Réglez la butée d'onglet à l'angle voulu (**Fig. 41**), vissez-la et procédez comme pour l'opération de découpe transversale décrite à la rubrique précédente.

DÉCOUPE TRANSVERSALE AVEC ANGLE DE CHANFREIN

Pour la découpe transversale avec angle de chanfrein, procédez comme pour la découpe transversale, mais après avoir incliné la lame.

Inclinez la lame à l'angle voulu en suivant la procédure décrite précédemment. N'oubliez pas de verrouiller la lame.

Réglez la butée d'onglet sur 0° et ajustez la plaque de contact, pour éviter qu'elle ne touche ou ne coince la lame ou le carter de lame de la scie en passant.

Maintenez la pièce à exécuter contre la butée d'onglet et procédez à la découpe de la pièce (**Fig. 42**).

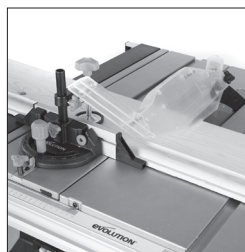

Fig. 42

DÉCOUPE D'ONGLET COMBINÉE

La découpe d'onglet combinée associe simultanément la coupe d'onglet et la découpe transversale avec angle de chanfrein. Réglez la butée d'onglet et la lame à l'angle d'inclinaison voulu. Verrouillez ces deux éléments.

Vérifiez que la butée d'onglet passe à côté de la lame de la scie sans se coincer. En cas de besoin, réglez la plaque de contact de la butée d'onglet.

Maintenez la pièce à exécuter contre la butée d'onglet et procédez à la découpe de la pièce (**Fig. 43**).



Fig. 43



Fig. 44

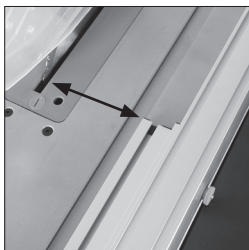

Fig. 45

DÉCOUPE TRANSVERSALE EN SÉRIE

La découpe transversale en série désigne la procédure de découpe de plusieurs pièces de même longueur, sans être obligé de marquer chaque pièce individuellement.

Remarque : nous vous recommandons de procéder aux coupes transversales en série en plaçant la butée d'onglet du côté gauche de l'outil et la butée parallèle du côté droit (**Fig. 44**).

AVERTISSEMENT : la butée parallèle ne peut servir de butée longitudinale qu'après avoir été correctement réglée et configurée.

Pour configurer la butée parallèle afin de procéder à une découpe transversale en série :

- Réglez la butée parallèle à la distance requise par rapport à la lame de la scie.
- Nous vous recommandons régler et alignez l'arrière de la plaque de contact de la butée parallèle, de niveau avec la partie avant de la lame de la scie (**Fig. 45**).

Ce réglage servira de dégagement au matériau traversé par la lame de la scie. Il permettra au matériau découpé de s'écarter latéralement de la lame de la scie, réduisant au minimum le risque de coincement ou d'éjection.

Plaquez et maintenez le matériau à découper contre la plaque de contact de la butée d'onglet ; plaquez également le matériau légèrement contre la butée parallèle. Calez fermement le matériau et la butée d'onglet de la main gauche. Poussez doucement la pièce à découper sur la scie. Servez-vous d'une tige pousoir si nécessaire, que vous tiendrez de la main droite pour guider la pièce à découper du côté droit de la lame.

REFENTE

La refente désigne le processus de découpe sur la longueur d'un matériau et non pas en travers.

Pour la refente, la face de la butée parallèle doit toujours être réglée à la largeur voulue et du côté droit de la table de l'outil. Cette opération se passe de butée d'onglet, qui doit être retirée de l'outil et rangée en lieu sûr en vue d'une utilisation ultérieure.

Remarque : vérifiez que la butée parallèle est verrouillée à sa place et parallèle à la lame de la scie.

Vérifiez que le couteau diviseur est bien aligné sur la lame de la scie (**Fig 16**).

Pour la refente de petites sections de matériaux, utilisez une tige pousoir pour faire passer/guider les derniers 300 mm de la pièce à exécuter à travers la lame. La tige pousoir doit impérativement être utilisée pour les coupes de pièces de moins de 300 mm.

Pour la refente de longues planches ou de grands panneaux, utilisez toujours un support de travail déporté ou faites appel à un collègue compétent.

Poussez la pièce à exécuter sur la scie, en la maintenant en contact avec la butée parallèle. Exercez une pression douce et uniforme et servez-vous d'une tige poussoir si nécessaire (**Fig. 46**).

Si la largeur de refente dépasse 300 mm et en prenant vos précautions, utilisez vos deux mains pour guider/faire passer le matériau à travers la scie. La main gauche de l'opérateur se trouvera du côté gauche de la lame de la scie. La main droite de l'opérateur se trouvera près de la butée parallèle, du côté droit de la lame de la scie. Les mains de l'opérateur ne doivent jamais se trouver sur le passage de la lame.



Fig. 46

REFENTE AVEC ANGLE DE CHANFREIN

Pour la refente avec angle de chanfrein d'un matériau de 150mm ou plus étroit, n'utilisez la butée parallèle que du côté droit de la lame.

TIGE POUSSOIR

Une tige poussoir en plastique (**pièce 14**) est livrée avec l'outil. Elle se range sur ses propres supports de rangement situés du côté droit du corps principal de l'outil (**Fig. 47**). Rangez sur l'outil la tige poussoir inutilisée.



Fig. 47

Remarque : remplacez la tige poussoir en cas de détérioration. Si l'opérateur décide de fabriquer sa propre tige poussoir, nous lui recommandons de lui donner la même forme que la tige livrée avec l'outil (des tiges poussoir de rechange sont disponibles auprès de la société Evolution Power Tools).

MAINTENANCE

AVERTISSEMENT : veillez à ce que l'outil soit débranché de l'alimentation secteur avant de procéder à une tâche de maintenance ou à un réglage quelconques.

CHANGER LA LAME

Remarque : nous vous conseillons d'envisager de porter des gants de protection lors de la manipulation ou du changement de la lame de l'outil.

- Débranchez l'outil de l'alimentation secteur.
- Retirez le carter de lame supérieur (**reportez-vous à la rubrique CARTER DE LAME, page 79**).
- Retirez la plaque d'accès en tournant la vis de blocage d'un quart de tour et en soulevant doucement la plaque d'accès de la table (**Fig. 48**). Rangez la plaque d'accès en lieu sûr, pour pouvoir la réutiliser plus tard.
- Levez la lame au plus haut de sa course.
- Munissez-vous des deux clés fournies pour le changement de la lame. Une de ces clés permet de tenir l'arbre moteur et l'autre, de retirer l'écrou de l'arbre (**Fig. 49**).
- Retirez l'écrou, la bride extérieure et la lame.
- Montez la lame neuve. Veillez à ce que les dents de la lame soient tournées vers l'avant de la scie et à ce que le

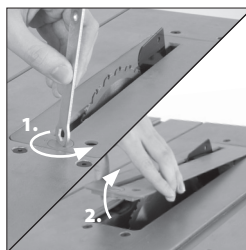

Fig. 48

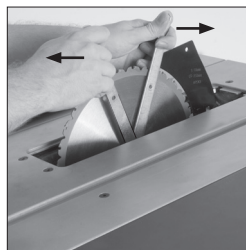

Fig. 49



Fig. 50

sens de rotation indiqué par la flèche imprimée sur la lame corresponde au sens de rotation du moteur (**Fig. 50**).

- Remontez la bride extérieure et l'écrou ; vissez solidement à l'aide des clés fournies. Vérifiez que les deux brides de la lame sont bien en contact avec la lame.
- Remontez la plaque d'accès de la table et sa vis de fixation. Veillez à ce que la vis de fixation soit bien centrée.
- Remontez le carter de lame ; vérifiez le bon fonctionnement de la lame et de son système de protection.
- Ne rebranchez l'outil à l'alimentation secteur qu'après avoir procédé à une vérification de sécurité complète.

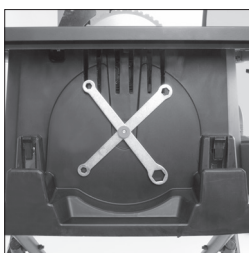

Fig. 51

COUPEAU DIVISEUR

Le coupeau diviseur est une pièce très importante de votre outil. Il doit impérativement être correctement aligné et réglé. Le coupeau diviseur empêche la pièce à exécuter de se coincer en passant par la lame.

Contrôlez régulièrement le coupeau diviseur et remplacez-le en cas d'usure ou de détérioration.

Remarque : n'utilisez que les coupeaux diviseurs d'origine Evolution, pièces spécialement conçues pour cet outil. Les pièces d'autres fabricants risquent d'être dangereuses. En cas de doute à ce sujet, contactez notre standard d'assistance.

NETTOYAGE

L'outil doit être nettoyé après chaque utilisation. Débarrassez les pièces visibles de l'outil des sciures, poussières, etc. à l'aide d'un aspirateur. Un aspirateur peut aussi être raccordé à l'orifice d'extraction des poussières situé à l'arrière de l'outil. Cette opération devrait permettre de débarrasser l'intérieur de l'outil des corps étrangers. N'utilisez jamais un solvant pour nettoyer les pièces en plastique de l'outil, pour éviter de les endommager. Ne les nettoyez qu'avec un chiffon doux et très légèrement humide.

RANGEMENT DES OUTILS

Les outils peuvent être rangés du côté gauche de l'outil (**Fig. 51**). Dévissez l'écrou central et placez les outils de changement de lame sur la bride métallique. Calez les outils à l'aide de l'écrou central.



PROTECTION ENVIRONNEMENTALE

Les produits électriques usés ne doivent pas être jetés avec les ordures ménagères. Recyclez-les si possible. Contactez les autorités locales ou votre revendeur pour tous conseils sur le recyclage.

DÉCLARATION DE CONFORMITÉ CE

Conformément à la norme EN ISO 17050-1:2004



Le fabricant du produit couvert par cette Déclaration est :

UK: Evolution Power Tools Ltd. Venture One, Longacre Close, Holbrook Industrial Estate, Sheffield, S20 3FR.

FR: Evolution Power Tools SAS. 61 Avenue Lafontaine, 33560, Carbon-Blanc, Bordeaux, France.

Le fabricant déclare par la présente que l'outil faisant l'objet de cette déclaration respecte les dispositions pertinentes de la Directive machines, au même titre que les directives répertoriées ci-dessous. D'autre part, le fabricant déclare que l'outil faisant l'objet de cette déclaration respecte les dispositions pertinentes des Exigences essentielles de santé et de sécurité, le cas échéant.

Cette déclaration couvre les Directives suivantes :

2006/42/EC.	Directive machines.
2014/30/EU.	Directive relative à la compatibilité électromagnétique.
2011/65/EU. & 2015/863/EU.	Directive Restriction of the Use of certain Hazardous Substances in Electrical Equipment (RoHS).
2012/19/EU.	Directive sur les Déchets d'équipements électriques et électroniques (WEEE).

Et ce conformément aux exigences applicables des documents suivants:

**EN 62841-1:2015 • EN 62841-3-1: 2014/A11: 2017 • EN 55014-1:2006/A2:2011
EN55014-2:2015 • EN61000-3-2:2014 • EN61000-3-11: 2000 • EN55014-2:2015
EN61000-3-11:2000 • AfPS GS 2014:01 PAK**

Détails du produit

Description: SCIE SUR TABLE 255 mm (10") MULTI-MATÉRIAUX RAGE5-S

Le Serial Number : **R55-D1823EU00001 - R55-D2823EU99999**

Nom de la marque : EVOLUTION

Tension: 220-240v / 110v~ 50Hz - UK, EU, AU

120v ~ 60Hz - US - US

Entrée: 1500W (220v-240v) 1600W / 14.5A (110v / 120v)

La documentation technique requise pour illustrer la conformité du produit avec les exigences de la directive a été compilée; elle est à la disposition des autorités chargées de la faire appliquer. Elle confirme que nos fichiers techniques contiennent les documents répertoriés ci-dessus et leur conformité par rapport aux normes applicables au produit dont il est question dans la présente.

Nom et adresse du responsable de la documentation technique.

Signé par :  Impression : Barry Bloomer:
Supply Chain & Procurement Director .

Date: 20.03.19

Le lieu de conservation des documents techniques:

UK: Evolution Power Tools Ltd. Venture One, Longacre Close, Holbrook Industrial Estate, Sheffield, S20 3FR.

FR: Evolution Power Tools SAS. 61 Avenue Lafontaine, 33560, Carbon-Blanc, Bordeaux, France.

evOLUTION®

evolutionpowertools.com

AUS

Total Tools (Importing) Pty Ltd
20 Thackray Road
Port Melbourne
Vic 3207

T: 03 9261 1900

FR

Evolution Power Tools SAS
61 Avenue Lafontaine
33560, Carbon-Blanc
Bordeaux

T: +33 (0)5 57 30 61 89

UK

Evolution Power Tools Ltd
Venture One, Longacre Close
Holbrook Industrial Estate
Sheffield, S20 3FR

T: +44 (0)114 251 1022

USA

Evolution Power Tools LLC
8363 Research Drive
Davenport, IA
52806

T: 833-MULTI-SAW (Toll Free)

DE +44 (0)114 251 1022

ES +34 91 114 73 85

NL +44 (0)114 251 1022

PL +48 33 821 0922

PT +34 91 114 73 85

RO +44 (0) 114 2050458

RU +7 499 350 67 69

TR +90 (0) 312 9001810



EPT QR CODE

V14 - BK6