

Thunder Fitness Pull up Bar

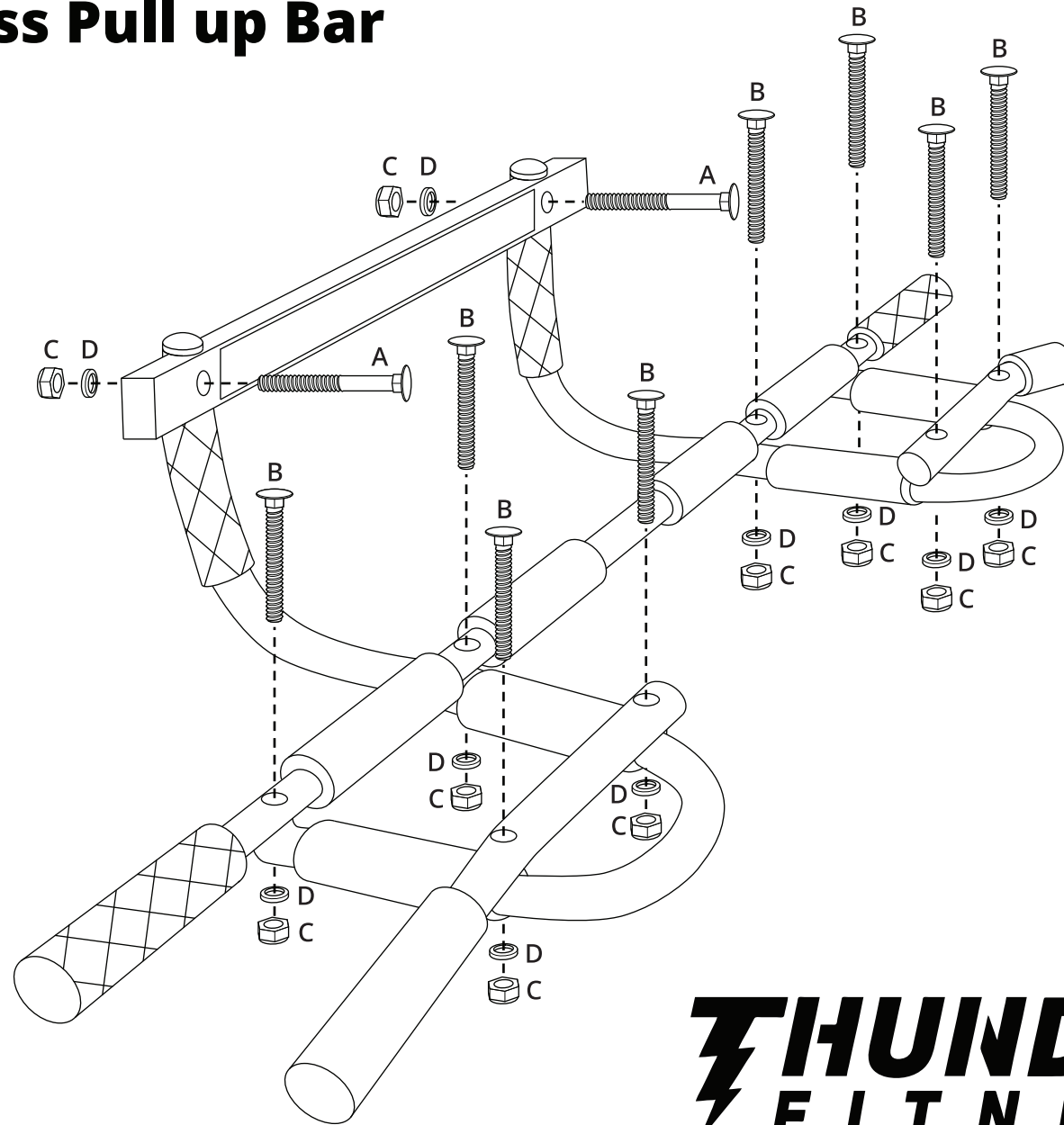

Ej obligatorisk / Optional
Väggfäste / Door bracket

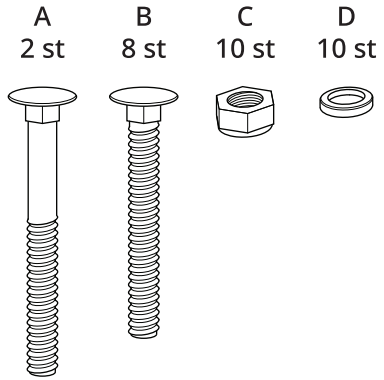
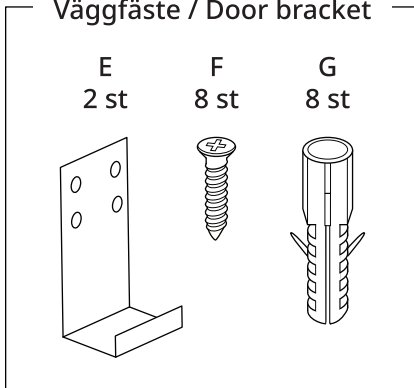

THUNDER
FITNESS

Viktig information

Thunder Fitness Pull up Bar kan enkelt fästas i dörrkarmen på de flesta vanliga dörröppningar. Om det saknas dörrkarm i en dörröppning kan man skruva upp det medföljande väggfästet (E, F och G) för att använda sin Pull up Bar.

Observera att det kan bli vissa märken på sidorna av dörröppningen. Detta gäller alla typer av liknande Pull up Bar's oberoende av tillverkare och det är ofrånkomligt. Om det blir märken eller ej beror på hur mycket du väger, hur din dörröppning är beskaffad, vilket material och färg. För att minimera och undvika denna åverkan kan man lägga en strumpa eller liknande mellan stängens och dörröppningen på höger och vänster sida.

För mer information, övningar och kontaktmöjligheter besök thunderfitness.se

Thunder Fitness Pull up Bar distribueras av det svenska företaget SilverPark Media AB 559178-3468.

All form av träning innebär vissa risker och det gäller även för denna produkt. Träning och användning av denna produkt sker på eget ansvar.

Important information

Thunder Fitness Pull up Bar is easily attached on the door frame of most common doorways. If there's no door frame to attach the bar to you can use the optional door bracket (E, F and G) to be able to use the Pull up Bar.

Notice that it can arise some discoloration on the sides of the doorway. This applies to all kind of similar Pull up Bar's regardless of brand and it's inevitable. If there will be discoloration or not depends on how much you weigh and how your doorway is built, which material and color. To minimize and avoid this kind of problem you can put a sock or similar between the bar and the doorway on the right and left side.

For more information, exercises and contact info visit thunderfitness.se.

Thunder Fitness Pull up Bar is distributed by the Swedish company SilverPark Media AB 559178-3468.

All kind of training involve some risks and it also applies to this product. Training and usage of this product is on your own responsibility.

THUNDER FITNESS

PULL UP BAR

Instruktionsmanual Easy setup guide

