



User Manual (EN)

Montageanleitung (DE)

Gebruikershandleiding (NL)

Guide d'utilisation (FR)

Manual del Usuario (ES)

Manuale (IT)

Manual do utilizador (PT)

Instrukcja obsługi (PL)

チラフィッシュ (JP)

دليل المستخدم (AR)



QUADIE + TRAILIE

Funky grow-with-me adjustable 4-wheeler and trailer

CPQD01 + CPQT01

man_CPQD01&CPQT01_V1.5_MULTILANG



Before assembling and using the product, please read and observe these main warnings:



WARNING

To avoid serious injury

- Assembly and adjustment of seat should be done by an adult.
- Read and understand the manual before use and keep it in a safe place for future reference.
- Before riding, always check that all bolts and screws are well fixed. Especially check if the seat fixing screw and handle bar are well tightened.
- In unassembled state it contains potentially hazardous sharp edges or points, or small parts so please keep out of children's reach.
- Wear protective equipment at all times when riding.
- Not to be used in traffic, near motor vehicles, streets, steps, sloped driveways, hills, alleys, near swimming pools or other bodies of water.
- Continuous adult supervision is required.
- Total permissible load is maximum 25 kg (55 lbs) for Quadie.
- Total permissible load is maximum 5 kg (11 lbs) for Trailie.
- Not suitable for children over 3 years of age due to nature of construction.
- Recommended age range: 1- 3 years.
- The seat cover should be closed when riding.
- This toy needs proper riding skills, therefore shall be used with caution since skill is required to avoid falls or collisions causing injury to the user or third parties.

Maintenance

In order to keep your product clean, please use standard water and soap or use an environmentally friendly multi-surface everyday cleaner. Never use caustic cleaning materials.

Please check your product regularly for possible wear and tear.



Assembly instructions

For easy assembly, please use the images in appendix as your reference.

QUADIE

- A. Please check that your box contains all parts shown in image A.
- B. Assemble the rear wheels and make sure the bolt is secured.
- C. Insert the steering axle into the frame tube.
- D. Insert the handle bar into the steering axle. Take out the bolt and push the plastic ring over the steering axle. Make sure the three holes are aligned.
- E. Insert the hexagonal nut into the hexagonal hole.
- F. Insert the bolt through the aligned holes and secure the bolt using a hexagonal screwdriver.
- G. Make sure the snaps on the caps are aligned with the sleeve in the plastic ring. Click the covering cap into the snap holes.

Adjusting the seat height

- H. There are no tools needed for adjusting the seat height into one of the three positions. Follow these steps to adjust the seat.
 1. Unscrew the seat fixer at the bottom of the seat and lift the seat from the frame.
 2. Choose a suitable seat height and fit the stubs in the frame holes. Secure the seat fixer by screwing the nut.

TRAILIE

- I. Assembly of Trailie
 1. Assemble the axle to the Trailie and secure the bolt and nut
 2. Assemble the two wheels and make sure the bolts are secured
- J. Assembly of Connector: Use images as reference

Lesen Sie vor dem Zusammenbau und der Verwendung des Produkts die folgenden wichtigen Warnhinweise durch und befolgen Sie diese:



WARNUNG

Zur Vermeidung von schweren Verletzungen

- Die Montage und die Einstellung sollten durch einen Erwachsenen erfolgen.
- Vor Gebrauch müssen Sie die Bedienungsanleitung gelesen und verstanden haben. Die Bedienungsanleitung an einem sicheren Ort für künftige Benutzung aufbewahren.
- Vor der Benutzung ist stets zu überprüfen, dass alle Bolzen und Schrauben richtig angezogen sind. Insbesondere ist zu kontrollieren, dass die Sitzbefestigungsschraube richtig angezogen ist und der Lenker richtig befestigt sind.
- Im unmontierten Zustand enthält das Spielzeug potenziell gefährliche scharfe Kanten oder Spitzen oder Kleinteile, daher außer Reichweite von Kindern aufbewahren.
- Beim Fahren immer Schutzkleidung tragen.
- Nicht zu verwenden im Verkehr, in der Nähe von Kraftfahrzeugen, auf Straßen, Stufen, schrägen Einfahrten, Hügeln, Gassen, in der Nähe von Schwimmbecken oder anderen Gewässern.
- Nur unter Aufsicht eines Erwachsenen verwenden.
- Die zulässige maximale Gesamtlast für den Quadie beträgt 25 kg.
- Die zulässige maximale Gesamtlast für den Trailie beträgt 5 kg.
- Aufgrund der Konstruktion nicht geeignet für Kinder über 3 Jahre!
- Empfohlene Altersgruppe: 1- 3 Jahre.
- Beim Fahren muss die Sitzabdeckung geschlossen sein.
- Es ist verboten, auf dem Trailie und der Kupplung zu sitzen und zu stehen.
- Nicht mit anderen Produkten als dem Quadie und/oder Trailie verbinden.
- Dieses Spielzeug erfordert ein gewisses fahrerisches Können; es muss daher vorsichtig benutzt werden, da Fahrkönnen erforderlich ist, um Stürze oder Zusammenstöße zu vermeiden, bei denen der Benutzer oder Dritte verletzt werden können.

Wartung

Für das Sauberhalten des Produkts ist normale Seifenlösung oder ein umweltfreundliches, im Handel erhältliches Mehrzweckreinigungsmittel zu verwenden. Auf keinen Fall dürfen ätzende Reinigungsmittel verwendet werden. Das Produkt ist regelmäßig auf Verschleiß zu kontrollieren.



Montageanleitung

Verwenden Sie bitte die Bilder im Anhang, um eine problemlose Montage zu gewährleisten.

QUADIE

- A. Bitte kontrollieren Sie, dass die Verpackung alle in Abbildung A gezeigten Teile enthält.
- B. Montieren Sie die Hinterräder und vergewissern Sie sich, dass der Bolzen festgezogen ist.
- C. Führen Sie die Lenkachse in das Rahmenrohr ein.
- D. Führen Sie den Lenker in die Lenkachse ein. Drehen Sie den Bolzen heraus und schieben Sie den Kunststoffring über die Lenkachse. Vergewissern Sie sich, dass die drei Löcher ausgerichtet sind.
- E. Setzen Sie die Sechskantmutter in das Sechskantloch ein.
- F. Stecken Sie den Bolzen durch die ausgerichteten Löcher und ziehen Sie den Bolzen mit einem Sechskantschlüssel fest.
- G. Vergewissern Sie sich, dass die Nasen der Abdeckung mit der Einkerbung in dem Kunststoffring ausgerichtet sind. Setzen Sie die Abdeckung so auf, dass die Nasen in den Einkerbungen einrasten.

Einstellung der Sitzhöhe

- H. Zur Einstellung der Sitzhöhe auf eine der drei Positionen wird kein Werkzeug benötigt. Gehen Sie zur Einstellung des Sitzes wie folgt vor.
 1. Schrauben Sie die Sitzbefestigung unterhalb des Sitzes ab und nehmen Sie den Sitz vom Rahmen.
 2. Wählen Sie die geeignete Sitzhöhe und setzen Sie die Befestigungsnasen in die Rahmenlöcher ein. Sichern Sie die Sitzbefestigung durch Festziehen der Mutter.

TRAILIE

- I. Montage des Trailie
 1. Die Achse am Trailie montieren und Bolzen und Mutter festziehen
 2. Die zwei Räder montieren und überprüfen, dass die Bolzen festgezogen sind
- J. Montage der Kupplung: Verwenden Sie die Abbildungen als Referenz

Lees en volg deze algemene waarschuwingen voordat u het product monteert en gebruikt:



WAARSCHUWING

Om ernstige verwondingen te vermijden

- De montage en afstelling dienen te worden uitgevoerd door een volwassene.
- Lees en begrijp de handleiding voor gebruik en bewaar deze als referentie.
- Voor het rijden, controleer telkens of alle bouten en schroeven goed vastzitten. Controleer in het bijzonder of het zitje en het stuur voldoende goed vastzitten aan het frame.
- Dit product moet voor gebruik worden gemonteerd door een volwassene. In ongemonteerde toestand bevat het potentieel gevaarlijke punten, scherpe randen en kleine onderdelen, zorg ervoor dat baby's er niet bij kunnen.
- Steeds gebruiken onder toezicht van een volwassene en met lichaamsbeschermers.
- Niet gebruiken in het verkeer, in de buurt van motorvoertuigen, straten, trappen, schuine opritten, heuvels, steegjes, in de buurt van zwembaden of andere watermassa's.
- Maximum toegelaten gewicht is 25kg voor de Quadie.
- Maximum toegelaten gewicht is 5kg voor de Trailie.
- Niet geschikt voor kinderen ouder dan 3 jaar vanwege constructie.
- Aanbevolen leeftijdscategorie: 1 – 3 jaar.
- Het deksel van het zitje dient gesloten te zijn tijdens het rijden.
- Verboden om op de Trailie of connector te zitten of te staan.
- Verbind niet met andere producten dan Quadie en/of Trailie.
- Voor dit speelgoed zijn geschikte rijvaardigheden vereist. Wees dus voorzichtig bij het gebruik van het speelgoed, aangezien vaardigheden vereist zijn om vallen of botsingen te voorkomen waarbij de gebruiker of derden gewond kunnen raken.

Onderhoud

Om uw product net te houden, gebruik water en gewone zeep of een milieuvriendelijke alle-oppervlakken reiniger. Gebruik nooit bijtende reinigingsmiddelen. Controleer uw product regelmatig op mogelijke schade of slijtage.



Montage-instructies

Gelieve de figuren in de appendix te raadplegen voor een eenvoudige montage.

QUADIE

- A. Controleer of de verpakking alle onderdelen bevat die zijn afgebeeld in figuur A.
- B. Monteer de achterwielen en zorg ervoor dat de bout voldoende vast is gedraaid.
- C. Steek de stuur-as in de buis van het frame (stuurbuis).
- D. Plaats het stuur in de stuur-as. Neem de bout eruit en schuif de kunststof ring over de stuur-as. Lijn de drie gaten met elkaar uit.
- E. Plaats de zeskantmoer in het zeshoekige gat.
- F. Steek de bout in de uitgelijnde gaten en draai de bout goed vast met een inbusleutel.
- G. Zorg ervoor dat de haakjes aan het kapje staan uitgelijnd met het gootje in de kunststof ring. Klik het omhullend kapje in de snapverbinding.

Het aanpassen van de zithoogte

- H. Er zijn geen tools nodig om de zithoogte aan te passen in een van de drie posities. Volg de onderstaande stappen om de zithoogte aan te passen.
 - 1. Schroef de zitbevestiging aan de onderzijde van het stoeltje los en neem het stoeltje en het bevestigingsstuk er af.
 - 2. Kies een gewenste zithoogte en plaats de pinnetjes in de uitsparingen onderaan het frame. Draai de zitbevestiging vast met de draaiknop.

TRAILIE

- I. Assemblage van de Trailie
 - 1. Bevestig de as met de Trailie en draai de bout en moer vast
 - 2. Bevestig de twee wielen en draai de bouten vast
- J. Assemblage van de Connector: Gebruik de afbeeldingen als referentie

Avant d'assembler et d'utiliser le produit, veuillez lire et respecter les principaux avertissements ci-dessous.



ATTENTION

Afin d'éviter toute blessure grave :

- L'assemblage et le réglage doivent être réalisés par un adulte.
- Lire et comprendre le manuel avant utilisation.
- Avant toute utilisation, vérifier systématiquement que les boulons et les vis sont bien fixés. Vérifier en particulier si la vis de fixation du siège et le guidon sont bien fixés.
- Le jouet doit être assemblé par un adulte avant de pouvoir être utilisé. Lorsqu'il est démonté, le jouet comporte des bords ou des pointes tranchants ou de petits éléments potentiellement dangereux ; veiller donc à le maintenir hors de portée des enfants en bas âge.
- L'enfant doit être constamment surveillé par un adulte et porter impérativement des équipements de protection.
- Ne pas utiliser dans la circulation, à proximité de véhicules à moteur, dans les rues, les escaliers, les allées en pente ou les ruelles, sur les collines ou à proximité de piscines ou d'autres pièces d'eau.
- La charge admissible totale est de 25 kg maximum pour le Quadie.
- La charge admissible totale est de 5 kg maximum pour le Trailie.
- Ne convient pas aux enfants de plus de 3 ans de par sa construction.
- Tranche d'âge recommandée : 1- 3 ans.
- Le rabat du siège doit être fermé lorsque l'enfant utilise le produit.
- Ne pas s'asseoir ou se mettre debout sur le Trailie et le connecteur.
- Ne pas raccorder à des produits autres que le Quadie ou le Trailie.
- Ce jouet requiert une aptitude à conduire, et doit donc être utilisé avec prudence, car il nécessite la capacité d'éviter les chutes ou les collisions qui pourraient blesser l'utilisateur ou des tierces parties.

Entretien

Lorsque vous nettoyez le produit, utilisez des produits respectueux de l'environnement et évitez impérativement les produits nettoyants caustiques. Vérifier votre produit régulièrement sur défauts ou usure.



Instructions d'assemblage

Pour faciliter l'assemblage, veuillez vous reporter aux illustrations jointes.

QUADIE

- A. Vérifiez que l'emballage contient toutes les pièces figurant sur l'image A.
- B. Assemblez les roues arrières et assurez-vous que le boulon soit fixé.
- C. Insérez l'axe de direction dans le tube du châssis.
- D. Insérez le guidon dans l'axe de direction. Retirez le boulon et poussez l'anneau en plastique par-dessus l'axe de direction. Assurez-vous que les trois trous soient alignés.
- E. Insérez l'écrou hexagonal dans le trou hexagonal.
- F. Insérez le boulon à travers les trois trous alignés et fixez-le à l'aide d'un tournevis hexagonal.
- G. Assurez-vous que les griffes sur le bouchon soient alignées avec les encoches dans l'anneau en plastique. Enfoncez le bouchon de sorte que les griffes soient clipsées dans les trous.

Réglage de la hauteur du siège

- H. Vous n'avez besoin d'aucun outil pour régler la hauteur du siège dans une des trois positions. Suivez les étapes suivantes pour régler le siège.
 - 1. Dévissez le dispositif de fixation du siège à la base de celui-ci et soulevez le siège du châssis.
 - 2. Sélectionnez la hauteur adéquate et insérez les ergots dans les orifices du châssis. Verrouillez le dispositif de fixation du siège en serrant l'écrou.

TRAILIE

- I. Assemblage du Trailie
 - 1. Monter l'essieu sur le Trailie et le fixer avec le boulon et l'écrou
 - 2. Monter les deux roues et s'assurer que les boulons sont bien serrés
- J. Assemblage du connecteur: Utiliser les images comme référence

Antes de montar y utilizar este producto, lea y respete las siguientes advertencias:



ADVERTENCIA

Para evitar lesiones graves

- El montaje y los ajustes deben ser realizados por un adulto.
- Antes de utilizar este juguete, lea y comprenda este manual y guárdelo en un lugar seguro para futuras consultas.
- Antes de que el niño se monte en este juguete, compruebe siempre que los tornillos y tuercas están bien ajustados. En particular, compruebe que el tornillo de fijación del asiento y el manillar están bien apretados.
- El juguete desarmado tiene puntas, bordes afilados o piezas pequeñas que podrían ser peligrosos. Por lo tanto, deberá mantenerse fuera del alcance de los niños.
- El niño debe llevar un equipo de protección siempre que se monte en este juguete.
- No debe usarse en vías de circulación, cerca de vehículos a motor, calles, escalones, pendientes, colinas, callejones ni cerca de piscinas u otras masas de agua.
- Es necesaria la supervisión constante de un adulto.
- La carga máxima permitida para el Quadie es de 25 kg
- La carga máxima permitida para el Trailie es de 5 kg
- No está diseñado para niños de más de 3 años.
- Recomendado para niños de 1 a 3 años.
- Antes de que el niño se monte en este juguete, la cubierta del asiento debe estar cerrada.
- Prohibido sentarse o ponerse de pie sobre el remolque Trailie y el conector.
- No lo conecte a otros productos que no sean el Quadie y/o el remolque Trailie.
- Este juguete requiere cierta experiencia de uso y debe utilizarse con precaución para evitar caídas y choques que podrían ocasionar lesiones personales al usuario o a terceros.

Mantenimiento

Para mantener este producto limpio, puede lavarlo con agua y jabón normal, o utilizar un limpiador ecológico multisuperficie. No utilice productos de limpieza cáusticos.

Revise el producto regularmente para detectar signos de desgaste.



Instrucciones de montaje

Use las imágenes del anexo como referencia para un montaje más fácil.

QUADIE

- A. Compruebe que la caja contenga todas las piezas que se muestran en la imagen A.
- B. Monte las ruedas traseras y asegúrese de que el perno está bien ajustado.
- C. Coloque el eje de dirección en el tubo del cuadro.
- D. Introduzca el manillar en el eje de dirección. Quite el perno y empuje el anillo de plástico por sobre el eje de dirección. Asegúrese de que los tres agujeros están alineados.
- E. Coloque la tuerca hexagonal en el agujero hexagonal.
- F. Introduzca el perno por los agujeros alineados y ajústelo con un destornillador hexagonal.
- G. Asegúrese de que los cierres de las puntas están alineados con el cobertor del anillo de plástico. Apriete la tapa sobre los agujeros de cierre hasta que haga “clic”.

Ajuste de la altura del sillín

- H. No hace falta ninguna herramienta para ajustar la altura del sillín en alguna de las tres posiciones. Sólo siga los pasos a continuación.
 - 1. Desenrosque el tornillo que sujeta el sillín por debajo y levántelo, separándolo del cuadro.
 - 2. Escoja la altura más conveniente y coloque los tornillos en los agujeros del cuadro. El sillín se fija ajustando la tuerca.

TRAILIE

- I. Montaje del remolque Trailie
 - 1. Monte el eje en el remolque Trailie y apriete el perno y la tuerca
 - 2. Monte las dos ruedas y asegúrese de que los pernos estén bien apretados
- J. Montaje del conector : Use las imágenes como referencia

Prima di assemblare e usare il prodotto, leggere e rispettare le seguenti avvertenze:



AVVERTENZE

Per evitare lesioni gravi

- L'assemblaggio e la regolazione devono essere effettuati da un adulto.
- Leggere e comprendere il manuale prima dell'uso e conservarlo in un luogo sicuro per riferimenti futuri.
- Prima di usare il prodotto, verificare sempre che tutti i bulloni e le viti siano correttamente serrati. In particolare, verificare che le viti di fissaggio del sellino e del manubrio siano serrate correttamente.
- Il prodotto non assemblato contiene elementi appuntiti o taglienti e piccole parti: tenerlo pertanto lontano dalla portata dei bambini.
- Indossare sempre dispositivi di protezione personale durante l'uso.
- Non usare il prodotto nel traffico, nelle vicinanze di veicoli a motore, di strade, gradini, vialetti in pendenza, pendii, nei pressi di piscine o di altri specchi d'acqua.
- È sempre necessaria la supervisione da parte di un adulto.
- Il carico massimo totale consentito è di 25 kg per Quadie.
- Il carico massimo totale consentito è di 5 kg per Trailie.
- A causa della sua struttura, il prodotto non è adatto ai bambini al di sopra dei 3 anni di età.
- Età consigliata: da 1 a 3 anni.
- Il coprisellino deve essere abbassato durante l'uso.
- Non stare in piedi o seduti su Trailie e sul connettore.
- Non collegare altri prodotti diversi da Quadie e/o Trailie.
- Questo giocattolo richiede adeguate capacità di guida, per questo deve essere utilizzato con attenzione per evitare cadute o collisioni che potrebbero provocare lesioni all'utente o a terzi.

Manutenzione

Per mantenere il prodotto pulito, usare acqua e sapone o un comune detergente multi-superficie ecologico. Non usare detergenti caustici.

Verificare con regolarità il prodotto per individuare eventuali segni di usura.



Istruzioni di montaggio

Per facilitare il montaggio, utilizzare le immagini in appendice come riferimento.

QUADIE

- A. Verificare che la scatola contenga tutte le parti illustrate nell'immagine A.
- B. Assemblare le ruote posteriori e serrare attentamente il bullone.
- C. Inserire l'asse dello sterzo nel tubo del telaio.
- D. Inserire il manubrio nell'asse dello sterzo. Estrarre la vite e premere l'anello di plastica sull'asse dello sterzo. Assicurarsi che i tre fori siano allineati.
- E. Inserire il dado esagonale nel foro esagonale.
- F. Inserire la vite nei tre fori allineati e serrarla con un cacciavite esagonale.
- G. Verificare che i denti a scatto del tappo siano allineati con le scanalature dell'anello in plastica. Premere il tappo nella sua sede.

Regolazione dell'altezza del sellino

- H. Non sono necessari attrezzi per regolare l'altezza del sellino in una delle tre posizioni disponibili. Svolgere le seguenti operazioni per regolare il sellino.
 - 1. Sganciare il blocco che si trova sotto il sellino, quindi sollevare il sellino.
 - 2. Scegliere l'altezza desiderata e inserire i perni negli appositi fori del telaio. Fissare il blocco del sellino serrando l'apposito dado.

TRAILIE

- I. Montaggio di Trailie
 - 1. Montare l'asse del Trailie e fissarlo con il bullone e il dado.
 - 2. Montare le due ruote e accertarsi che i bulloni siano ben stretti
- J. Montaggio del Connettore: Fare riferimento alle immagini

Antes de montar e utilizar este produto, leia com atenção os seguintes avisos fundamentais:



AVISO

Para evitar ferimentos graves

- A montagem e o ajuste devem ser efetuados por um adulto.
- Leia e entenda o manual antes da utilização e guarde-o num lugar seguro para consulta futura.
- Antes de andar na bicicleta, verifique sempre se todos as porcas e parafusos estão bem apertados. Em particular, verifique se o parafuso do assento e o guiador estão bem apertados.
- Quando desmontado, o produto contém extremidades cortantes ou afiadas potencialmente perigosas ou peças pequenas, pelo que deve ficar fora do alcance de crianças.
- Quando andar na bicicleta, deve usar sempre equipamento de proteção.
- O produto não deve ser utilizado no trânsito, perto de veículos motorizados, na rua, em escadas, acessos desnivelados, colinas, ruelas ou nas proximidades de piscinas ou outras massas de água.
- É necessária a supervisão permanente de um adulto.
- O peso máximo total permitido são 25 kg, para a Quadie.
- O peso máximo total permitido são 5 kg para o Trailie.
- Não é indicado para crianças com mais de 3 anos dada a natureza da construção.
- Faixa etária recomendada: 1 a 3 anos.
- A cobertura do assento deve estar fechada quando andar na bicicleta.
- Não se sente ou coloque de pé no Trailie e elemento de ligação.
- Não una outros produtos que não Quadie e/ou Trailie.
- Este brinquedo requer que o utilizador saiba andar nele, por isso deve ser utilizado com cuidado visto que é pré-condição saber andar nele para evitar quedas ou colisões que podem causar ferimentos ao utilizador ou a terceiros.

Manutenção

De forma a manter o produto limpo, use água e sabão normal ou um produto para a limpeza frequente de superfícies amigo do ambiente. Nunca use produtos de limpeza corrosivos.

Verifique frequentemente se existem sinais de desgaste ou rutura do produto.



Instruções de montagem

Para uma montagem fácil, consulte as imagens em anexo como referência.

QUADIE

- A. Verifique se a caixa contém todas as peças apresentadas na figura A.
- B. Monte as rodas traseiras e certifique-se de que o parafuso está apertado.
- C. Encaixe o tubo de direção no tubo do quadro.
- D. Encaixe o guiador no tubo de direção. Retire o parafuso e encaixe o anel de plástico sobre o tubo de direção. Certifique-se de que os três furos estão alinhados.
- E. Encaixe a porca sextavada no furo sextavado.
- F. Insira o parafuso nos furos alinhados e aperte-o com uma chave sextavada.
- G. Certifique-se de que os encaixes nas tampas estão alinhados com a manga do anel de plástico. Pressione a tampa nos furos de encaixe.

Ajustar a altura do assento

- H. Não são necessárias ferramentas para ajustar a altura do assento em nenhuma das três posições. Siga estes passos para ajustar o assento.
 - 1. Desaperte o fixador na base do assento e levante-o para o tirar do quadro.
 - 2. Escolha a altura do assento adequada e fixe os encaixes nos furos do quadro. Aperte o fixador do assento ao aparafusar a porca.

TRAILIE

- I. Montagem do Trailie
 - 1. Monte o eixo no Trailie e aperte o parafuso e a porca
 - 2. Monte as duas rodas e certifique-se de que os parafusos estão bem apertados
- J. Montagem do elemento de ligação: Utilize as imagens com referência

Przed złożeniem i użytkowaniem produktu należy przeczytać poniższe ostrzeżenia i stosować się do podanych zakazów:



OSTRZEŻENIE

Aby zapobiec poważnym obrażeniom:

- Montaż i regulację musi wykonywać osoba dorosła.
- Przed użyciem przeczytaj uważnie instrukcję i zachowaj ją w bezpiecznym miejscu, aby można z niej było skorzystać w przyszłości.
- Przed jazdą zawsze sprawdzaj, czy wszystkie śruby i wkręty są właściwie dokręcone. W szczególności należy sprawdzić, czy śruby mocujące siedzenie i kierownicę są właściwie dokręcone.
- Gdy rowerek nie jest zmontowany, ma nieosłonięte ostre krawędzie i miejsca, które mogą być niebezpieczne, w zestawie są również drobne części — rowerek należy przechowywać w miejscu niedostępnym dla dzieci.
- Podczas jazdy dziecko musi zawsze nosić kask i ochraniacze.
- Na rowerku nie wolno jeździć po drogach publicznych, w pobliżu pojazdów silnikowych, na ulicach, schodach, nachylonych podjazdach, wzniesieniach, alejkach, w pobliżu basenów i innych zbiorników wodnych.
- Jest wymagany stały nadzór osoby dorosłej.
- Całkowite dopuszczalne obciążenie przyczepki Quadie: 25 kg (55 funtów).
- Całkowite dopuszczalne obciążenie przyczepki Trailie: 5 kg (11 funtów).
- Rowerek nie nadaje się dla dzieci powyżej 3 roku życia ze względu na swoją konstrukcję.
- Zalecany wiek: Od 1 do 3 lat.
- Pokrywa siedzenia musi być zamknięta podczas jazdy.
- Nie siadać ani nie stawać na przyczepce Trailie ani na jej złączu.
- Nie podłączać żadnych produktów innych niż rowerek Quadie i/lub przyczepka Trailie.
- Do używania tej zabawki są niezbędne odpowiednie umiejętności jazdy. W związku z tym zabawka musi być używana z zachowaniem ostrożności, ponieważ wymaga umiejętności niezbędnych, aby uniknąć upadków lub zderzeń, które mogłyby spowodować zranienie użytkownika lub osób trzecich.

Konserwacja

Aby utrzymać produkt w czystości, należy przemywać go wodą z mydłem albo przyjaznym dla środowiska środkiem ogólnego zastosowania. Nigdy nie wolno używać żrących środków czyszczących.

Należy regularnie oglądać produkt pod kątem zużycia.



Instrukcja montażu

Dla ułatwienia montażu skorzystaj z załączonych ilustracji, które posłużą Ci jako przykład.

QUADIE

- A. Sprawdź, czy opakowanie zawiera wszystkie części przedstawione na ilustracji A.
- B. Zamontuj tylne koła i upewnij się, że śruby są dobrze dokręcone.
- C. Włóż oś kierownicy do rury ramy.
- D. Załóż kierownicę na oś kierownicy. Wyjmij śrubę i wciśnij pierścień z tworzywa sztucznego na oś kierownicy. Upewnij się, że trzy otwory są wyrównane w jednej linii.
- E. Wsuń nakrętkę sześciokątną w sześciokątny otwór.
- F. Wsuń śrubę przez ustawione w jednej linii otwory i dokręć śrubę śrubokrętem sześciokątnym.
- G. Upewnij się, że zatrzaski na zaślepkach są w jednej linii z tuleją pierścienia z tworzywa sztucznego. Wciśnij zaślepkę w gniazda.

Regulacja wysokości siodełka

- H. Do ustawienia wysokości siodełka w jednym z trzech położeń nie są potrzebne żadne narzędzia. Aby wyregulować siodełko, postępuj zgodnie z opisanymi poniżej krokami.
 - 1. Odkręć blokadę siodełka znajdującą się pod siodełkiem i wysuń siodełko bardziej z ramy.
 - 2. Wybierz odpowiednią wysokość siodełka i wpasuj bolce w otwory ramy. Zamocuj blokadę siodełka, dokręcając nakrętkę.

TRAILIE

- I. Montaż przyczepki Trailie
 - 1. Zamontuj oś przyczepki Trailie i przykręć ją śrubą i nakrętką
 - 2. Zamontuj oba koła i upewnij się, że śruby są dokręcone
- J. Montaż złącza: Postępuj zgodnie z ilustracjami

製品の組み立てやご使用前に、本書の注意事項をよくお読みください。



警告

重大な負傷を避けるために

- シートの組み立てや調整は、必ず大人が行ってください。
- ご利用前に必ずこのマニュアルをよく読んで理解し、今後のために安全な場所に保管してください。
- 乗る前に、必ずすべてのボルトやネジがしっかり固定されていることを確認してください。特にシート固定ネジやハンドルバーが確実に固定されていることを確認してください。
- 分解した状態では、尖っているエッジやポイント、また小さい部品などが大変危険ですので、決してお子様の手が届かないように注意してください。
- 乗る際は、必ず防具を着用してください。
- 往来、自動車の近く、通り、階段、傾斜のある道、丘、谷、プールやその他の水の近くでは使用しないでください。
- 常に大人が監視している必要があります。
- Quadie の許容最大荷重は 25 kg です。
- Trailie の許容最大荷重は 5 kg です。
- 構造上、3歳以上のお子様の使用には適していません。
- 推奨される年齢範囲：1 - 3 歳。
- 乗る時は、シートカバーを閉じてください。
- Trailie や連結部の上に立ったり座ったりしないでください。
- Quadie および Trailie 以外の製品を連結しないでください。
- このおもちゃの使用には、適切な乗り物スキルを身に付ける必要がある。ユーザー又は他人に転落又は衝突によるケガをさせないように、お気をつけ本製品をご使用ください。

お手入れ

製品を清潔に保つため、水道水と家庭用洗剤か、または環境に優しい多目的クリーナーをお使いください。腐食作用のある洗剤（苛性洗剤）は絶対に使用にならないでください。

製品を定期的に点検し、摩耗または損傷した部分がないか確認してください。



組み立て

組み立てを容易にするため、付録のイラストを参考にしてください。

QUADIE

- A. 図Aに示された部品がすべて揃っていることを確認します。
- B. 後輪を取り付け、ボルトで固定します。
- C. 操舵軸をフレームの管に挿入します。
- D. ハンドルバーを操舵軸に挿入します。ボルトを取り外し、プラスチックリングを操舵軸にかぶせます。三つの穴が揃うようにしてください。
- E. 六角ナットを六角穴に挿入します。
- F. 揃えた穴にボルトを挿入し、六角形のドライバーでボルトを締めて固定します。
- G. カバーキャップの内側にある爪がプラスチックリングの溝に揃うようにし、溝の下にある穴にカチッとハマるまで押し込みます。

シート高の調節

- H. シートを3つのポジションのどれかに調節する際には、工具は一切必要ありません。以下の手順でシートを調節してください。
 - 1. シートの底部にあるシート固定ねじを緩め、シートをフレームから持ち上げます。
 - 2. 適切なシートの高さを決め、突起部分をフレームの穴にはめ込みます。つまみナットを回してシート固定具を固定します。

TRAILIE

- I. Trailie の組み立て
 - 1. 車軸を Trailie に取り付け、ボルトとナットで固定します
 - 2. 2つの車輪を取り付け、ボルトで固定します
- J. 連結器の組み立て：図を参考にしてください

تحذير



لتجنب حدوث إصابات خطيرة

- يجب عدم القيام بأعمال تركيب وضبط المقعد إلا بواسطة شخص بالغ.
- يُرجى قراءة الدليل وفهمه جيداً قبل الاستخدام، والاحتفاظ به في مكان آمن لمراجعته في المستقبل.
- قبل ركوب الدراجة، تحقق دوّمًا من تثبيت المسامير والبراغي جيدًا. ويجب التنبيه بشكل خاص للتأكد من تثبيت برغي إحكام المقعد ومقود الدراجة.
- تحتوي هذه المكونات - قبل تركيبها - على حواف أو أطراف أو أجزاء صغيرة حادة قد تكون خطيرة؛ لذا يُنصح بحفظها بعيدًا عن متناول الأطفال.
- يُنصح بارتداء معدات واقية في جميع الأوقات أثناء ركوب الدراجة.
- لا يُسمح باستخدامها في أماكن المرور أو بالقرب من المركبات التي تعمل بمحركات أو في الشوارع أو على الدرج أو في المنحدرات أو فوق التلال أو في الطرق الضيقة أو بالقرب من حِمَامات السباحة أو المسطحات المائية الأخرى.
- يلزم وجود إشراف دائم من قبل أشخاص بالغين.
- أقصى حمولة مسموح بها هو ٥٢ كيلوغرام، لكل من الدراجة الرباعية والمقطورة.
- أقصى حمولة مسموح بها للمقطورة هي ٥ كجم.
- لا يسمح باستخدامها للأطفال فوق الثالثة من العمر بسبب طبيعة تركيبها.
- العُمُر الموصى به: من ١ إلى ٣ سنوات.
- يجب إغلاق غطاء المقعد أثناء الركوب.
- لا تجلس أو تقف على المقطورة والوصلة.
- لا توصل منتجات أخرى عدا الدراجة الرباعية و/أو المقطورة.
- «تتطلب هذه اللعبة مهارات الركوب السليم، ولذلك ينبغي أن تستخدم بحذر حيث أن المهارة المطلوبة لتجنب السقوط أو الاصطدامات التي تسبب في إصابة المستخدم أو أطراف أخرى»

الصيانة

للحفاظ على منتجك نظيفًا، يرجى استخدام الماء العادي والصابون أو استخدام منظف صديق للبيئة للاستخدام اليومي لمختلف أنواع الأسطح. لا تستخدم مواد تنظيف كاوية مطلقًا. يرجى فحص منتجك بانتظام بحثًا عن تآكل نتيجة الاستعمال.



تعليمات التجميع

لسهولة التجميع، يرجى استخدام الصور الموجودة في الملحق كمرجع لك.

QUADIE

- A. يرجى التأكد من أن صندوقك يحتوي على جميع الأجزاء المبينة في الصورة A.
- B. قم بتجميع العجلات الخلفية وتأكد من تثبيت المسمار.
- C. أدخل محور القيادة في أنبوب الهيكل.
- D. أدخل المقود في محور القيادة. أخرج المسمار وادفع الحلقة البلاستيكية فوق محور القيادة. تأكد من محاذاة الثقوب الثلاثة.
- E. أدخل الصامولة السداسية في الثقب السداسي.
- F. أدخل المسمار من خلال الثقوب المصطفة وقم بتثبيت المسمار باستخدام مفك.
- G. تأكد من محاذاة التركيبات على الأغشية مع الجلبة في الحلقة البلاستيكية. ثبت الغطاء في ثقب التركيب.

ضبط ارتفاع المقعد

- H. لا حاجة لاستخدام أدوات لضبط ارتفاع المقعد في أحد الثلاثة أوضاع. اتبع هذه الخطوات لضبط المقعد.
 1. قم بفك مثبت المقعد في الجزء السفلي من المقعد وارفع المقعد من الهيكل.
 2. اختر ارتفاع المقعد المناسب وركب الأعقاب في ثقوب الهيكل. أحكم تثبيت مثبت المقعد بربط الصامولة.

TRAILIE

- I. تجميع المقطورة
 1. قم بتجميع المحور بالمقطورة واربط المسمار والصامولة
 2. قم بتجميع العجلتين وتأكد من ربط المسامير بإحكام
- J. تجميع الوصلة : استخدم الصور كمرجع



APPENDIX









H





I

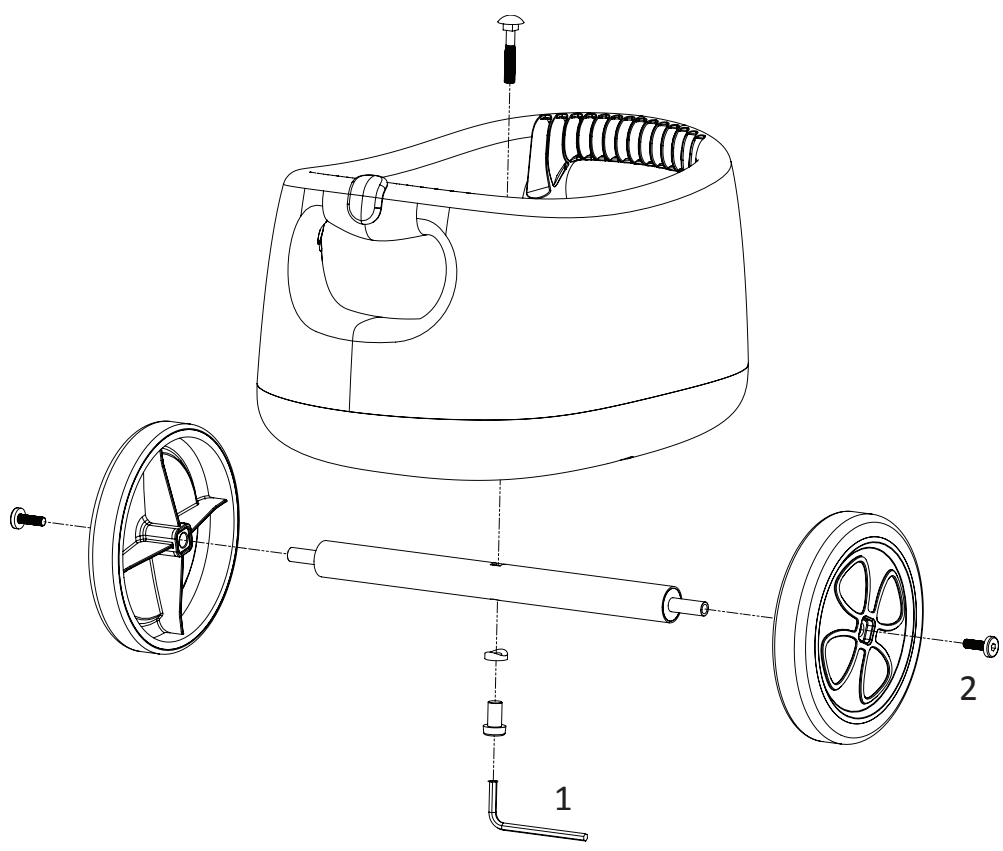



J

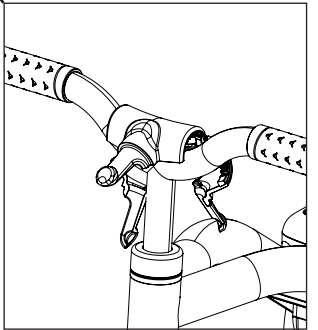
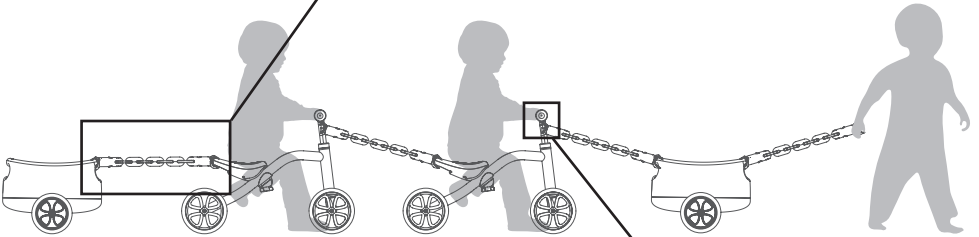
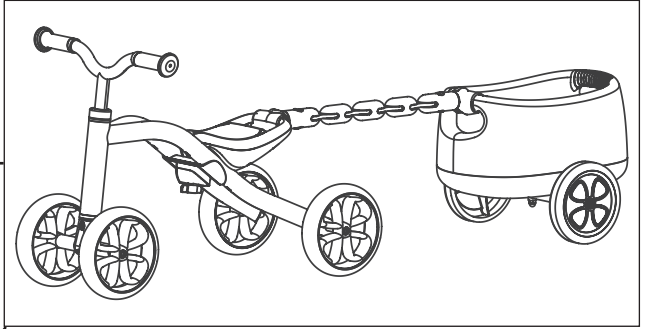
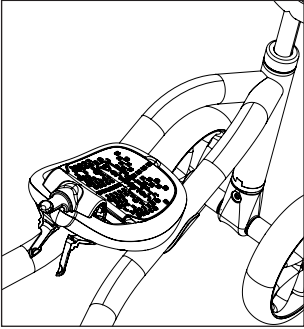
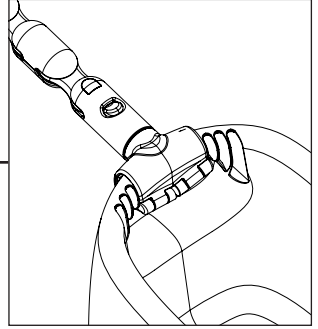
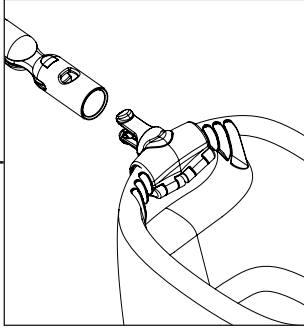
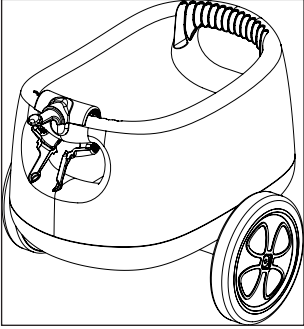



The Chillfish Company n.v.
Straatsburgdok Noordkaai 21 b19
2030 Antwerpen, Belgium
T: + 32 3 257 18 59

www.chillafish.com
info@chillafish.com