



فرن مايكرويف تسخين فقط تحكم رقمي

دليل المستخدم

الموديل:

MWHA-20S6M ▲

SOLO Microwave Oven Digital Control

User's Manual

Model:

▲ MWHA-20S6M

الرجاء قراءة هذا الدليل بعناية قبل تشغيل الجهاز،
و احتفظ به للرجوع إليه مستقبلا.

هذه التصاميم و المواصفات عرضة للتغيير بهدف إدخال تحسينات عليها
و ذلك دون إشعار مسبق.

ISO9001 CB



Please read this manual carefully before operating your set.
Retain it for future reference.

Designs and specifications are subject to change for improvement
without prior notice.

ISO9001 CB





Model: MWA-20S6M

PRECAUTIONS TO AVOID POSSIBLE EXPOSURE TO EXCESSIVE MICROWAVE ENERGY

- (a) Do not attempt to operate this oven with the door open since this can result in harmful exposure to microwave energy. It is important not to break or tamper with the safety interlocks.
- (b) Do not place any object between the oven front face and the door or allow soil or cleaner residue to accumulate on sealing surfaces.
- (c) **WARNING:** If the door or door seals are damaged, the oven must not be operated until it has been repaired by a competent person.

ADDENDUM

If the apparatus is not maintained in a good state of cleanliness, its surface could be degraded and affect the lifespan of the apparatus and lead to a dangerous situation.

SPECIFICATIONS

Model:	MWA-20S6M
Rated Voltage:	230V~50Hz
Rated Input Power(Microwave):	1050W
Rated Output Power(Microwave):	700W
Oven Capacity:	20L
Turntable Diameter:	Ø255mm
External Dimensions:	440mmX324mmX25 9mm
Net Weight:	Approx 10kg

IMPORTANT SAFETY INSTRUCTIONS

WARNING

To reduce the risk of fire, electric shock, injury to persons or exposure to excessive microwave oven energy when using your appliance, follow basic precautions, including the following:

1. Read and follow the specific:"PRECAUTIONS TO

AVOID POSSIBLE EXPOSURE TO EXCESSIVE MICROWAVE ENERGY".

2. This appliance can be used by children aged from 8 years and above and persons with reduced physical, sensory or mental capabilities or lack of experience and knowledge if they have been given supervision or instruction concerning use of the appliance in a safe way and understand the hazards involved. Children shall not play with the appliance. Cleaning and user maintenance shall not be made by children unless they are older than 8 and supervised. Children less than 8 years of age shall be kept away unless continuously supervised.

3. Keep the appliance and its cord out of reach of children

4. If the supply cord is damaged, it must be replaced by the manufacturer, its service agent or similarly qualified persons in order to avoid a hazard.(For appliance with type Y attachment)

5. WARNING: Ensure that the appliance is switched off before replacing the lamp to avoid the possibility of electric shock.

6. WARNING: It is hazardous for anyone other than a competent person to carry out any service or repair operation that involves the removal of a cover which gives protection against exposure to microwave energy.

7. WARNING: Liquids and other foods must not be heated in sealed containers since they are liable to explode.

8. When heating food in plastic or paper containers, keep an eye on the oven due to the possibility of ignition.

9. Only use utensils that are suitable for use in microwave ovens.

10. If smoke is emitted, switch off or unplug the appliance and keep the door closed in order to stifle any flames.

11. Microwave heating of beverages can result in delayed eruptive boiling, therefore care must be taken when handling the container.

12.The contents of feeding bottles and baby food jars shall be stirred or shaken and the temperature checked before consumption, in order to avoid burns.

13. Eggs in their shell and whole hard-boiled eggs should not be heated in microwave ovens since they may explode, even after microwave heating has ended.

14. The oven should be cleaned regularly and any food deposits removed.

15. Failure to maintain the oven in a clean condition could lead to deterioration of the surface that could adversely affect the life of the appliance and possibly result in a hazardous situation.

16. The appliance must not be installed behind a decorative door in order to avoid overheating. (This is not applicable for appliances with decorative door.)

17.Only use the temperature probe recommended for this oven.(for ovens provided with a facility to use a temperature-sensing probe.)

18.The microwave oven shall not be placed in a cabinet unless it has been tested in a cabinet.

19.The microwave oven must be operated with the decorative door open. (for ovens with a decorative door.)

20.This appliance is intended to be used in household and similar applications such as:

-staff kitchen areas in shops, offices and other working environments;

-by clients in hotels, motels and other residential type environments;

-farm houses;

-bed and breakfast type environments.

21.The microwave oven is intended for heating food and beverages. Drying of food or clothing and heating of warming pads, slippers, sponges, damp cloth and similar may lead to risk of injury, ignition or fire.

22. Metallic containers for food and beverages are not allowed during microwave cooking.

23. The appliance shall not be cleaned with a steam cleaner.

24.The appliance is intended to be used freestanding.

25. The rear surface of appliances shall be placed against a wall.

READ CAREFULLY AND KEEP FOR FUTURE REFERENCE

To Reduce the Risk of Injury to Persons Grounding Installation

DANGER

Electric Shock Hazard Touching some of the internal components can cause serious personal injury or death. Do not disassemble this appliance.

WARNING

Electric Shock Hazard
Improper use of the grounding can result in electrical shock.
Do not plug into an outlet until appliance is properly installed and grounded.

This appliance must be grounded. In the event of an electrical short circuit, grounding reduces the risk of electric shock by providing an escape wire for the electric current.

This appliance is equipped with a cord having a grounding wire with a grounding plug. The plug must be plugged into an outlet that is properly installed and grounded.

Consult a qualified electrician or service man if the grounding instructions are not completely understood or if doubt exists as to whether the appliance is properly grounded.

If it is necessary to use an extension cord, use only a -3wire extension cord.

1. A short power-supply cord is provided to reduce the risks resulting from becoming entangled in or tripping over a longer cord.

2. If a long cord set or extension cord is used:

1)The marked electrical rating of the cord set or extension cord should be at least as great as the electrical rating of the appliance.

2)The extension cord must be a grounding-type -3wire cord.

3)The long cord should be arranged so that it will not drape over the counter top or tabletop where it can be pulled on by children or tripped over unintentionally.

CLEANING

Be sure to unplug the appliance from the power supply.

1. Clean the cavity of the oven after using with a slightly damp cloth.
2. Clean the accessories in the usual way in soapy water.
3. The door frame and seal and neighbouring parts must be cleaned carefully with a damp cloth when they are dirty.
4. Do not use harsh abrasive cleaners or sharp metal scrapers to clean the oven door glass since they can scratch the surface, which may result in shattering of the glass.
5. Cleaning Tip--For easier cleaning of the cavity walls that the food cooked can touch: Place half a lemon in a bowl, add 300ml (1/2 pint) water and heat on 100% microwave power for 10 minutes. Wipe the oven clean using a soft, dry cloth.

UTENSILS

CAUTION

Personal Injury Hazard It is hazardous for anyone other than a competent person to carry out any service or repair operation that involves the removal of a cover which gives protection against exposure to microwave energy.

See the instructions on "Materials you can use in microwave oven or to be avoided in microwave oven."

There may be certain non-metallic utensils that are not safe to use for microwaving. If in doubt, you can test the utensil in question following the procedure below.

Utensils Test:

Fill a microwave-safe container with 1 cup of cold water (250ml) along with the utensil in question.

2. Cook on maximum power for 1 minute.
3. Carefully feel the utensil. If the empty utensil is warm, do not use it for microwave cooking.
4. Do not exceed 1 minute cooking time.

Materials you can use in microwave oven

Utensils	Remarks
Browning dish	Follow manufacturer's instructions. The bottom of browning dish must be at least 3/16 inch (5mm) above the turntable. Incorrect usage may cause the turntable to break.
Dinnerware	Microwave-safe only. Follow manufacturer's instructions. Do not use cracked or chipped dishes.
Glass jars	Always remove lid. Use only to heat food until just warm. Most glass jars are not heat resistant and may break.
Glassware	Heat-resistant oven glassware only. Make sure there is no metallic trim. Do not use cracked or chipped dishes.
Oven cooking bags	Follow manufacturer's instructions. Do not close with metal tie. Make slits to allow steam to escape.
Paper plates and cups	Use for short-term cooking/warming only. Do not leave oven unattended while cooking.
Paper towels	Use to cover food for reheating and absorbing fat. Use with supervision for a short-term cooking only.
Parchment paper	Use as a cover to prevent splattering or a wrap for steaming.
Plastic	Microwave-safe only. Follow the manufacturer's instructions. Should be labeled "Microwave Safe". Some plastic containers soften, as the food inside gets hot. "Boiling bags" and tightly closed plastic bags should be slit, pierced or vented as directed by package.
Plastic wrap	Microwave-safe only. Use to cover food during cooking to retain moisture. Do not allow plastic wrap to touch food.
Thermometers	Microwave-safe only (meat and candy thermometers).
Wax paper	Use as a cover to prevent splattering and retain moisture.

Materials to be avoided in microwave oven

Utensils	Remarks
Aluminum tray	May cause arcing. Transfer food into microwave-safe dish.
Food carton with metal handle	May cause arcing. Transfer food into microwave-safe dish.
Metal or metal-trimmed utensils	Metal shields the food from microwave energy. Metal trim may cause arcing.
Metal twist ties	May cause arcing and could cause a fire in the oven.
Paper bags	May cause a fire in the oven.
Plastic foam	Plastic foam may melt or contaminate the liquid inside when exposed to high temperature.
Wood	Wood will dry out when used in the microwave oven and may split or crack.

SETTING UP YOUR OVEN

Names of Oven Parts and Accessories

Remove the oven and all materials from the carton and oven cavity. Your oven comes with the following accessories:

- Glass tray 1
- Turntable ring assembly 1
- Instruction Manual 1

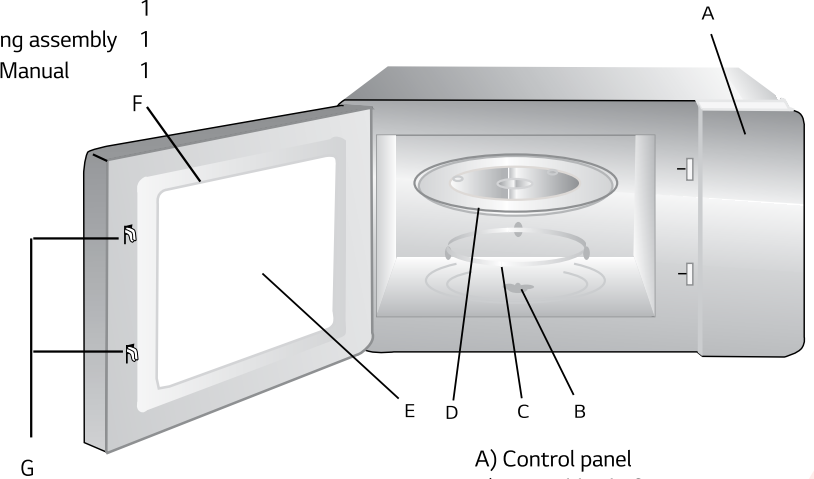

- A) Control panel
- B) Turntable shaft
- C) Turntable ring assembly
- D) Glass tray
- E) Observation window
- F) Door assembly
- G) Safety interlock system

Turntable Installation

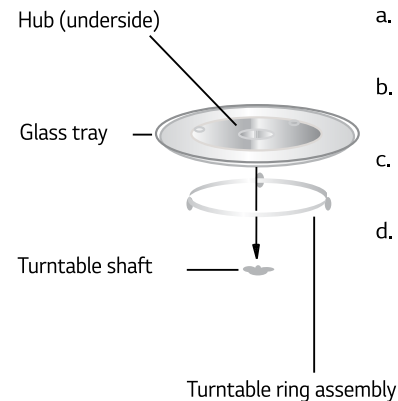

- a. Never place the glass tray upside down. The glass tray should never be restricted.
- b. Both glass tray and turntable ring assembly must always be used during cooking.
- c. All food and containers of food are always placed on the glass tray for cooking.
- d. If glass tray or turntable ring assembly cracks or breaks, contact your nearest authorized service center.

Countertop Installation

Remove all packing material and accessories. Examine the oven for any damage such as dents or broken door. Do not install if oven is damaged.

Cabinet: Remove any protective film found on the microwave oven cabinet surface.

Do not remove the light brown Mica cover that is attached to the oven cavity to protect the magnetron.

Installation

1. Select a level surface that provides enough open space for the intake and/or outlet vents.

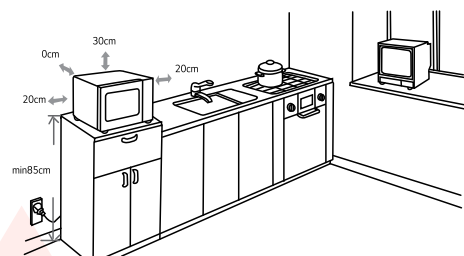

- (1) The minimum installation height is 85cm.
- (2) The rear surface of the appliance shall be placed against a wall. Leave a minimum clearance of 30cm above the oven, a minimum clearance of 20cm is required between the oven and any adjacent walls.
- (3) Do not remove the legs from the bottom of the oven.
- (4) Blocking the intake and/or outlet openings can damage the oven.

(5) Place the oven as far away from radios and TV as possible. Operation of the microwave oven may cause interference to your radio or TV reception.

2. Plug your oven into a standard household outlet.

Be sure the voltage and the frequency is the same as the voltage and the frequency on the rating label.

WARNING: Do not install oven over a range cooktop or other heat-producing appliance. If installed near or over a heat source, the oven could be damaged and the warranty would be void.

The accessible surface may be hot during operation.



OPERATION

1. Power Level

11 power levels are available.

Level	10	9	8	7	6	5	4	3	2	1	0
Power	100%	90%	80%	70%	60%	50%	40%	30%	20%	10%	0%
Display	PL10	PL9	PL8	PL7	PL6	PL5	PL4	PL3	PL2	PL1	PL0

2. Clock Setting

(1) Press "CLOCK", "00:00" will display.

(2) Press the number keys and enter the current time. For example, time is 12:10 now, please press "1,2,1,0" in turn.

(3) Press "CLOCK" to finish clock setting. ":" will flash and the clock will be lighted.

(4) If the numbers input are not within the range of 12:59--1:00, the setting will be invalid until valid numbers are input.

Note: (1) In the process of clock setting, if the "STOP/CANCEL" button is pressed or if there is no operation within 1 minute, the oven will go back to the former setting automatically.

(2) If the clock needs to be reset, please repeat step 1 to step 3.

3. Kitchen Timer

(1) Press "KITCHEN TIMER", LED will display 00:00, the first hour figure flash.

(2) Press the number keys and enter the timer time. (The maximum cooking time is 99 minutes and 99 seconds)

(3) Press "START/30+SEC." to confirm setting.

(4) When the timer time arrives, the buzzer will ring 5 times.

If the clock is set (-12 hour system), LED will display the current time.

Note: (1) The kitchen time is different from -12 hour system, Kitchen Timer is a timer.

(2) During kitchen timer, any program cannot be set.

4. Microwave cook

(1) Press "TIME COOK" once, LED will display "00:00".

(2) Press number keys to input the cooking time; the maximum cooking time is 99 minutes and 99 seconds.

(3) Press "POWER" once, LED will display "PL10". The default power is %100 power. Now you can press number keys to adjust the power level.

(4) Press "START/30+SEC." to start cooking.

Example: to cook the food with %50 microwave power for 15 minutes.

- Press " TIME COOK " once."00:00" displays.
- Press "0","0","5","1" in order.
- Press " POWER "once,then press "5" to select %50 microwave power.
- Press " START/30+SEC. " to start cooking.

Note:(1) In the process of setting, if the "STOP/CANCEL" button is pressed or if there is no operation within 1 minute, the oven will go back to the former setting automatically.

- If "PLO" selected, the oven will work with fan for no power.
- During microwave cooking, "POWER"can be pressed to change the power you need. After pressing "POWER",the current power flash for 3 seconds, now you can press number button to change the power. The oven will work with the selected power for the rest time.

5. Speedy Cooking

- In waiting state, instant cooking at %100 power level can be started by select a cooking time from 1 to 6 minutes by pressing number pads1 to 6. Press " START/30+SEC." to increase the cooking time; the maximum cooking time is 99 minutes and 99 seconds.
- In waiting state, instant cooking at %100 power level with 30 seconds' cooking time can be started by pressing " START/30+SEC. ". Each press on the same button will increase cooking time by 30 seconds. the maximum cooking time is 99 minutes and 99 seconds. Note: during microwave cooking and time defrost, time can be added by pressing " START/30+SEC. " button.

6. Weight Defrost Function

- Press " WEIGHT DEFROST ", LED will display "dEF1".
- Press numerical buttons to input weight to be defrosted. Input the weight ranged between 100-2000 g.
- If the weight input is not within100-2000 g, the input will be invalid.
- Press " START/30+SEC. " to start defrosting and the cooking time remained will be displayed.

7. Time Defrost Function

- Press " TIME DEFROST ", LED will display "dEF2".
- Press number pads to input defrosting time. The effective time range is 99:99~00:01
- The default microwave power is power level 3. If you want to change the power level, press " POWER " once, and the LED will display "PL 3", then press the number pad of the power level you wanted.
- Press " START/30+SEC. " to start defrosting. The remained cooking time will be displayed.

8. POPCORN

- Press " POPCORN " repeatedly until the number you wish appears in the display, "100","50" g will display in order. For example, press " POPCORN " once , "50" appears.
- Press " START/30+ SEC. " to cook, buzzer sounds once.When cooking finish,buzzer sounds five times and then turn back to waiting state.

Important Information About Microwave Popcorn Feature :

- When selecting 100 g of popcorn, it is suggested that you fold down a triangle on each corner of the bag before cooking. Refer to the picture at right.

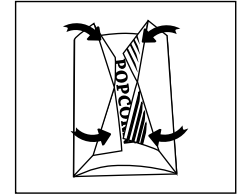

- If/When the popcorn bag expands and no longer rotates properly, please press STOP/CANCEL button once and open the oven door and adjust the bag position to ensure even cooking.

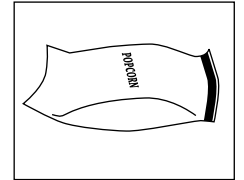

9. POTATO

- Press " POTATO " repeatedly until the number you wish appears in the display, "3","2","1" will display in order. "1"SET : 1 potato (approximate 230 gram) "2"SETS: 2 potatoes (approximate 460 gram) "3"SETS: 3 potatoes (approximate 690 gram) For example, press " POTATO " once , "1" appears.
- Press " START/30+ SEC." to cook, buzzer sounds once.When cooking finish,buzzer sounds five times and then turn back to waiting state.

10. FROZEN VEGETABLE

- Press " FROZEN VEGETABLE " repeatedly until the number you wish appears in the display, "500","350","150" g will display in order. For example, press " FROZEN VEGETABLE " once , "150" appears.
- Press " START/30+ SEC." to cook, buzzer sounds once.When cooking finish,buzzer sounds five times and then turn back to waiting state.

11. BEVERAGE

- (a) Press " BEVERAGE " repeatedly until the number you wish appears in the display, "3","2","1" cup will display in order. One cup is about 120ml. For example, press " BEVERAGE " once , "1" appears.
- (b) Press " START/30+ SEC. " to cook, buzzer sounds once. When cooking finish, buzzer sounds five times and then turn back to waiting state.

12. DINNER PLATE

- (a) Press " DINNER PLATE " repeatedly until the number you wish appears in the display, "500","350","250" g will display in order. For example, press " DINNER PLATE " once , "250" appears.
- (b) Press " START/30+ SEC. " to cook, buzzer sounds once. When cooking finish, buzzer sounds five times and then turn back to waiting state.

13. PIZZA

- (a) Press " PIZZA " repeatedly until the number you wish appears in the display, "400","200","100" g will display in order. For example, press " PIZZA " once , "100" appears.
- (b) Press " START/30+ SEC. " to cook, buzzer sounds once. When cooking finish, buzzer sounds five times and then turn back to waiting state.

14. MEMORY FUNCTION

- (1) Press "0/MEMORY" to choose memory 3-1 procedure. The LED will display 1,2,3.
- (2) If the procedure has been set, press " START/ 30+ SEC." to use it. If not, continue to set the procedure. Only one or two stages can be set.
- (3) After finishing the setting, press START/ 30+ SEC. " once to save the procedure and turn back to the waiting states. If press "START/ 30+ SEC. " again, it will start cooking.

Example: to set the following procedure as the second memory, that is memory 2.

to cook the food with %80 microwave power for 3 minutes and 20 seconds.

The steps are as follow:

- a. In waiting states, press "0/MEMORY" twice, stop pressing until the screen displays "2".
- b. Press " TIME COOK " once, then press "0","2","3" in order.
- c. Press " POWER " once, "PL10" display, then press "8" and "PL8" displays.
- d. Press " START/ 30+ SEC. " to save the setting. Buzzer sounds once then turn back to waiting states. If you press "START/30+SEC." again, the procedure will be saved as the memory 2 and operated.
- e. If the electricity is not cut off, the procedure will be saved all the time. If it is, the procedure need to reset.
- f. If you want to run the saved procedure, in waiting states, press "0/MEMORY" twice, screen displays "2", then press " START/30+SEC." to run.

15. Multi-stage cooking

At most 2 stages can be set for cooking. In multi-stage cooking, if one stage is defrosting, then defrosting shall be placed at the first stage automatically.

Note: Auto cooking cannot work in the multi-stage cooking.

Example: if you want to cook with %80 microwave power for 5 minutes

+ 60% microwave power for 10 minutes. The cooking steps are as following:

- (1) Press "TIME COOK " once, then press "0","0","5" to set the cooking time;
- (2) Press "POWER " once, then press "8" to select %80 microwave power.
- (3) Press "TIME COOK " once, then press "0","0","0","1" to set the cooking time;
- (4) Press "POWER " once, then press "6" to select %60 microwave power.
- (5) Press "START/ 30+ SEC. " to start cooking.

16. INQUIRING FUNCTION

- (1) In cooking state, press " CLOCK ", the LED will display clock for three seconds.
- (2) In the microwave cooking state, press " POWER " to inquire microwave power level, and the current microwave power will be displayed. After three seconds, the oven will turn back to the previous state. In multi-stage state, the inquiring way can be done by the same way as above.

17. LOCK FUNCTION FOR CHILDREN

Lock: In waiting state, press " STOP/CANCEL " for 3 seconds, there will be a long "beep" denoting the entering into the children-lock state; meanwhile, LED will display "🔒" "🔒"

Lock quitting: In locked state, press " STOP/CANCEL " for 3 seconds, there will be a long "beep" denoting that lock is released.

18. COOKING END REMINDING FUNCTION

When the cooking is over, the buzzer will sound 5 "beep" to alert user the cooking is finished.

19. OTHER SPECIFICATIONS

- (1) In standby state, if the set clock digital tube displays current time, the icon ":" would flash; otherwise, it shows " 0:00 ".
- (2) In setting function state, LED displays corresponding setting.
- (3) In working or pause state, LED displays surplus cooking time.

Trouble shooting

NORMAL	
Microwave oven interfering TV reception	Radio and TV reception may be interfered when microwave oven operating. It is similar to the interference of small electrical appliances, like mixer, vacuum cleaner, and electric fan. It is normal.
Dim light	In low power microwave cooking, oven light may become dim. It is normal.
Steam accumulating on door, hot air out of vents.	In cooking, steam may come out of food. Most will get out from vents. But some may accumulate on cool place like oven door. It is normal.
Oven started accidentally with no food in	It is forbidden to run the unit without any food inside. It is very dangerous.

Trouble	Possible Cause	Remedy
Oven can not be started	(1) Power cord not plugged in tightly.	Unplug. Then plug again after 10 seconds.
	(2) Fuse blowing or circuit breaker works.	Replace fuse or reset circuit breaker (repaired by professional personnel of our company)
	(3) Trouble with outlet.	Test outlet with other electrical appliances.
Oven does not heat.	(4) Door not closed well.	Close door well.



According to Waste of Electrical and Electronic Equipment (WEEE) directive, WEEE should be separately collected and treated. If at any time in future you need to dispose of this product please do NOT dispose of this product with household waste. Please send this product to WEEE collecting points where available.

استكشاف الأعطال وإصلاحها

اعتيادي	
تشويش المايكرويف على استقبال موجات التلفزيون	قد يحدث تشويش على استقبال موجات الراديو والتلفزيون عند تشغيل جهاز المايكرويف، وهو ما يشبه تشويش الأجهزة الكهربائية الصغيرة، مثل: الخلاط، والمكنسة الكهربائية، والمروحة الكهربائية، ويعود هذا الأمر شيئاً اعتيادياً.
ضوء الفرن خافت	عند استخدام المايكرويف للطهي بطاقة منخفضة، فقد يصبح ضوء الفرن خافتاً. ويعود هذا الأمر شيئاً اعتيادياً.
تراكم الأبخرة على الباب وخروج الهواء الساخن من فتحات التهوية	عند الطهي، يمكن خروج البخار من الأطعمة، والذي سيخرج أغلبه من فتحات التهوية. قد يتراكم القليل منه فوق مكان بارد مثل باب المايكرويف، ويعود هذا الأمر شيئاً اعتيادياً.
تشغيل الجهاز دون قصد مع عدم وجود طعام داخله	يُحظر تشغيل الجهاز دون وجود أي أطعمة داخله؛ فهذا الأمر خطير للغاية.

المشكلة	السبب المحتمل	إصلاح الخلل
تراكم الأبخرة على الباب وخروج الهواء الساخن من فتحات التهوية	(1) سلك توصيل الكهرباء غير متصل جيداً بالقابس.	انزع القابس، ثم أوصله مرة أخرى بعد مرور 10 ثوانٍ.
	(2) انفجار الصمام الكهربائي أو عمل قاطع التيار الكهربائي.	استبدل المصهر أو أعد توصيل الدائرة (فقط من قبل فني مؤهل من شركتنا)
	(3) مشكلة في منفذ التيار.	اختبر منفذ التيار مع الأجهزة الكهربائية الأخرى.
الجهاز لا يُسخن	(4) الباب غير مغلق جيداً.	أغلق الباب جيداً.

وفقاً للتوجيه الأوروبي بشأن نفايات المعدات الكهربائية والإلكترونية (WEEE)، يجب تجميع نفايات المعدات الكهربائية والإلكترونية والتخلص منها بشكل منفصل. إذا رغبت في التخلص من هذا المنتج في المستقبل، يُرجى عدم التخلص منه مع النفايات المنزلية. يُرجى إرسال هذا المنتج إلى نقاط تجميع نفايات المعدات الكهربائية والإلكترونية إن توفرت.



11- المشروبات

(أ) اضغط على زر BEVERAGE المشروبات بشكل متكرر حتى يظهر الرقم الذي تريده على شاشة العرض، وسيظهر "1"، و"2"، و"3" كوب بالترتيب. سعة الكوب الواحدة نحو 120 مل. على سبيل المثال: اضغط على BEVERAGE المشروبات مرة واحدة، وسيظهر "1".
(ب) اضغط على START/+30 SEC. "تشغيل/30+ ثانية" للطهي، ويصدر الجرس صوتاً مرة واحدة. عند انتهاء الطهي يصدر الجرس صوتاً 5 مرات ثم يعود إلى وضع الانتظار.

12- طبق العشاء

(أ) اضغط على زر DINNER PLATE "طبق العشاء" بشكل متكرر حتى يظهر الرقم الذي تريده على شاشة العرض، وسيظهر "ه.0"، و"ه.٣"، و"ه.٥" جرام بالترتيب.
(ب) اضغط على START/+٣. SEC. "تشغيل/٣+ ثانية" للطهي، ويصدر الجرس صوتاً مرة واحدة. عند انتهاء الطهي يصدر الجرس صوتاً ٥ مرات ثم يعود إلى وضع الانتظار.

13- البيتزا

(أ) اضغط على زر PIZZA "البيتزا" بشكل متكرر حتى يظهر الرقم الذي تريده على شاشة العرض، وسيظهر "100"، و"200"، و"400" جرام بالترتيب.
على سبيل المثال: اضغط على PIZZA "البيتزا" مرة واحدة وسيظهر "100".
(ب) اضغط على START/+30 SEC. "تشغيل/30+ ثانية" للطهي، ويصدر الجرس صوتاً مرة واحدة. عند انتهاء الطهي يصدر الجرس صوتاً 5 مرات ثم يعود إلى وضع الانتظار.

14. وظيفة الذاكرة

(1) اضغط على زر 0/0 MEMORY/الذاكرة لاختيار إجراء الذاكرة 1-3. وستعرض شاشة LED الأرقام 1,2,3.
(2) بعد ضبط الإجراء، اضغط على START/ +30 SEC. "تشغيل/30+ ثانية" لاستخدامه. في حال عدم ضبطه استمر في ضبط الإجراء. لا يمكن ضبط مرحلة واحدة أو مرحلتين.
(3) بعد الانتهاء من عملية الضبط، اضغط على START/ +30 SEC. "تشغيل/30+ ثانية" مرة واحدة لحفظ الإجراء والعودة إلى أوضاع الانتظار. في حال الضغط على START/ +30 SEC. "تشغيل/30+ ثانية" مرة ثانية ستبدأ عملية الطهي.
على سبيل المثال: لضبط الإجراء التالي مثل الذاكرة بالثانية، هذه الذاكرة تكون 2 لطهي الطعام مع طاقة مايكرويف 80% لمدة 3 دقائق و20 ثانية.

تكون الخطوات على النحو التالي:

أ. في وضع الانتظار، اضغط على 0/0 MEMORY/الذاكرة مرتين، توقف عن الضغط حتى تعرض الشاشة "2".
ب. اضغط على TIME COOK "الطهي المؤقت" مرة واحدة، ثم اضغط على "3"، و"2"، و"0" بالترتيب.
ج. اضغط على POWER "الطاقة" مرة واحدة، وستظهر "PL10"، ثم اضغط على "8" وستظهر "PL8".
د. اضغط على START/ +30 SEC. "تشغيل/30+ ثانية" لحفظ الإعداد. يصدر الجرس صوتاً واحداً، ثم يعود إلى أوضاع الانتظار. إذا ضغطت على START/+30SEC. "تشغيل/30+ ثانية" مرة ثانية فسيتم حفظ الإجراء بوصفه الذاكرة 2 وسيتم تشغيله.
هـ- إذا لم تفصل الكهرباء فسيتم حفظ الإجراء طوال الوقت. إذا تم فصلها يتعين إعادة ضبط الإجراء.
و: إذا كنت ترغب في تشغيل الإجراء المحفوظ -في وضع الانتظار- فاضغط على 0/0 MEMORY/الذاكرة مرتين، وستعرض الشاشة "2"، ثم اضغط على START/+30SEC. "تشغيل/30+ ثانية" للتشغيل.

15. الطهي المتعدد المراحل

يمكن ضبط مرحلتين على الأكثر للطهي. في عملية الطهي المتعدد المراحل، إذا كان التذويب أحد المراحل، ستكون هذه الوظيفة في المرحلة الأولى تلقائياً.
ملاحظة: لا يمكن أن يعمل الطهي التلقائي في الطهي المتعدد المراحل.
مثال: إذا كنت ترغب في الطهي بطاقة مايكرويف 80% لمدة 5 دقائق، إضافة إلى طاقة مايكرويف 60% لمدة 10 دقائق فستكون خطوات الطهي على النحو التالي:
(1) اضغط على زر TIME COOK "الطهي المؤقت" مرة واحدة، ثم اضغط على "5"، و"0"، و"0" لضبط وقت الطهي.
(2) اضغط على زر POWER "الطاقة" مرة واحدة، ثم اضغط على "8" لاختيار طاقة مايكرويف 80%.
(3) اضغط على زر TIME COOK "الطهي المؤقت" مرة واحدة، ثم اضغط على "1"، و"0"، و"0" لضبط وقت الطهي.
(4) اضغط على زر POWER "الطاقة" مرة واحدة، ثم اضغط على "6" لاختيار طاقة مايكرويف 60%.
(5) اضغط على زر START/+30SEC. "تشغيل/30+ ثانية" لبدء الطهي

16. وظيفة الاستعلام

(1) في وضع الطهي، اضغط على CLOCK "الساعة"، وستعرض شاشة LED الساعة لمدة ثلاث ثوان.
(2) في وضع الطهي بالميكرويف، اضغط على POWER "الطاقة"، للاستعلام عن مستوى طاقة المايكرويف، وستظهر طاقة المايكرويف الحالية. بعد مرور 3 ثوان يرجع الجهاز إلى حالته السابقة. في الوضع المتعدد المراحل، يمكن تنفيذ طريقة الاستعلام بالطريقة نفسها الموضحة آنفاً.

17. خاصية القفل لحماية الأطفال

قفل الأمان للأطفال: في وضع الانتظار، اضغط على زر STOP/CANCEL "إيقاف/إلغاء" لمدة ٣ ثوان، وسيصدر صوت "صفارة" طويلة يشير إلى الدخول إلى وضع قفل الأمان للأطفال، وفي خلال هذه الفترة سيعرض مؤشر LED "قف الأمان".
إلغاء القفل: في وضع القفل، اضغط على زر STOP/CANCEL "إيقاف/إلغاء" لمدة 3 ثوان إلى أن تسمع صوت صفارة طويلة تشير إلى فتح القفل.

18. وظيفة التذكير بنهاية الطهي

عند انتهاء الطهي، سيصدر الجرس هـ "صفارات" لتنبيه المستخدم بانتهاء الطهي.

19. مواصفات أخرى

(1) في وضع الاستعداد، إذا أظهرت الشاشة الرقمية للساعة المضبوطة الوقت الحالي فستومض أيقونة ":" و"0:00".
(2) في وضع وظيفة الإعداد، تعرض LED الإعداد المناسب.
(3) في حال التشغيل أو إيقاف المؤقت تعرض LED وقت الطهي الزائد.

8. الفشار

(أ) اضغط على زر POPCORN "الفشار" بشكل متكرر حتى يظهر الرقم الذي تريده على شاشة العرض، وسيظهر "50" و"100" جرام بالترتيب.
مثال: اضغط على POPCORN "الفشار" مرة واحدة، وستظهر "50".
(ب) اضغط على START/+30 SEC. "تشغيل/30+ ثانية" للطهي، ويصدر الجرس صوتاً مرة واحدة. عند انتهاء الطهي يصدر الجرس صوتاً 5 مرات ثم يعود إلى وضع الانتظار.

معلومات مهمة بشأن خاصية الفشار في المايكرويف:

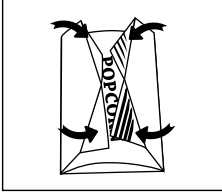

1- عند اختيار 100 جرام من الفشار، يُنصح بطي مثلث على كل زاوية من الكيس قبل الطهي. ارجع إلى الصورة الموجودة على اليمين.

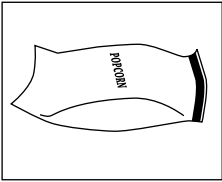

2. إذا كان كيس الفشار لا يدور بشكل صحيح، يرجى الضغط على زر STOP/CANCEL (إيقاف/ إلغاء) مرة واحدة وفتح باب الفرن، ثم ضبط وضع الكيس لضمان الطهي بشكل متساوٍ.

9- البطاطا

(أ) اضغط على زر POTATO "البطاطا" بشكل متكرر حتى يظهر الرقم الذي تريده على شاشة العرض، وسيظهر "1"، و"2"، و"3" بالترتيب.
مجموعة واحدة: بطاطا واحدة (230 جراماً تقريباً)
مجموعتان: قطعتان من البطاطا (460 جراماً تقريباً)
3 مجموعات: 3 قطع من البطاطا (690 جراماً تقريباً)
على سبيل المثال: اضغط على POTATO "البطاطاس" مرة واحدة، وسيظهر "1".
(ب) اضغط على START/+30 SEC. "تشغيل/30+ ثانية" للطهي، يصدر الجرس صوتاً مرة واحدة. عند انتهاء الطهي يصدر الجرس صوتاً 5 مرات ثم يعود إلى وضع الانتظار.

10- الخضراوات المجمدة

(أ) اضغط على زر FROZEN VEGETABLE "الخضراوات المجمدة" بشكل متكرر حتى يظهر الرقم الذي تريده على شاشة العرض وسيظهر "10"، و"30"، و"50" جرام بالترتيب.
على سبيل المثال، اضغط على FROZEN VEGETABLE "الخضراوات المجمدة" مرة واحدة، وسيظهر "10".
(ب) اضغط على START/+30 SEC. "تشغيل/30+ ثانية" للطهي، ويصدر الجرس صوتاً مرة واحدة. عند انتهاء الطهي يصدر الجرس صوتاً 5 مرات ثم يعود إلى وضع الانتظار.

مثال: لطهي الطعام بطاقة مايكرويف 50% لمدة 15 دقيقة.
أ. اضغط على TIME COOK "زمن الطهي" مرة واحدة، وستظهر "00:00".
ب. اضغط على "1"، و"5"، و"0"، و"0" بالترتيب.
ج. اضغط على POWER "الطاقة" مرة واحدة، ثم اضغط على "5" لاختيار طاقة مايكرويف 50%.
د. اضغط على START/+30SEC. "تشغيل/30+ ثانية" لبدء الطهي.

ملاحظة: (1) أثناء عملية ضبط الساعة، إذا تم الضغط على زر STOP/CANCEL "إيقاف/ إلغاء" أو إذا لم يتم التشغيل في غضون دقيقة واحدة حينئذ سيعود المايكرويف إلى الإعداد السابق بشكل تلقائي.
(2) وفي حال اختيار "PL0" سيعمل المايكرويف مع المروحة دون طاقة.
(3) أثناء الطهي بالمايكرويف، يمكن الضغط على POWER "الطاقة" لتغيير الطاقة التي تحتاج إليها. بعد الضغط على POWER "الطاقة"، تومض الطاقة الحالية لمدة 3 ثوانٍ، وعندها يمكنك الضغط على زر الأرقام لتغيير الطاقة. سيعمل المايكرويف مع الطاقة المحددة لوقت المتبقي.

5- الطهي السريع

(1) في وضع الانتظار يمكن بدء الطهي السريع عند مستوى طاقة 100% عن طريق اختيار زمن طهي من دقيقة واحدة إلى 6 دقائق بالضغط على مفاتيح الأرقام من 1 إلى 6. اضغط على START/+30SEC. "تشغيل/30+ ثانية" لزيادة وقت الطهي، الحد الأقصى لوقت الطهي هو 90 دقيقة و99 ثانية.
(2) في وضع الانتظار، يمكن بدء الطهي السريع عند مستوى طاقة 100% مع وقت طهي لمدة 30 ثانية عن طريق الضغط على START/+30SEC. "تشغيل/30+ ثانية". ستؤدي كل ضغطة على الزر نفسه إلى زيادة وقت الطهي بنحو 30 ثانية، الحد الأقصى لوقت الطهي هو 99 دقيقة و99 ثانية.

ملاحظة: أثناء الطهي بالمايكرويف والتدوير حسب الوقت، يمكن إضافة الوقت عن طريق الضغط على زر START/+30SEC. "تشغيل/30+ ثانية".

6- وظيفة التدوير حسب الوزن

(1) اضغط على زر WEIGHT DEFROST "التدوير حسب الوزن"، وستعرض الشاشة رمز "dEF1".
(2) اضغط على الأزرار الرقمية لإدخال وزن الطعام المقرر إذابته.
أدخل الوزن الذي يتراوح بين 100-2000 جرام.
(3) إذا لم يكن إدخال الوزن ضمن 100-2000 جرام فسيكون الإدخال غير صحيح.
(4) اضغط على START/+30SEC. "تشغيل/30+ ثانية" لبدء التدوير، وسيظهر وقت الطهي المتبقي.

7- وظيفة التدوير حسب الوقت

(1) اضغط على زر TIME DEFROST "التدوير حسب الوقت"، وستعرض شاشة LED الرمز "dEF2".
(2) اضغط على الأزرار الرقمية لإدخال وقت التدوير. يكون نطاق الوقت الفعال هو 00:01-99:99.
(3) الإعداد الافتراضي لطاقة المايكرويف هو مستوى الطاقة 3. إذا كنت تريد تغيير مستوى الطاقة فاضغط على POWER "الطاقة" مرة واحدة، وستعرض الشاشة رمز "PL 3"، ثم اضغط على المفتاح الرقمي الخاص بمستوى الطاقة الذي تريده.
(4) اضغط على START/+30SEC. "تشغيل/30+ ثانية" لبدء التدوير. سيتم عرض وقت الطهي المتبقي.

التركيب على كاونتر المطبخ

أزل جميع مواد التعبئة والملحقات. افحص المايكرويف للتأكد من عدم وجود أي تلف، مثل: وجود طعج أو كسر في الباب. لا تركيب الجهاز إذا تبين وجود تلف به.

الخزانة الداخلية للمايكرويف: أزل أي أغلفة حماية موجودة على سطح الخزانة الداخلية للمايكرويف. لا تقم بإزالة غطاء الميكا ذي اللون البني الفاتح الملحق بباطن الجهاز؛ وذلك لحماية المغنطرون.

التركيب

1- اختر سطحاً مستوياً يوفر ما يكفي من المساحة المفتوحة للتصريف و/ أو فتحات التهوية.

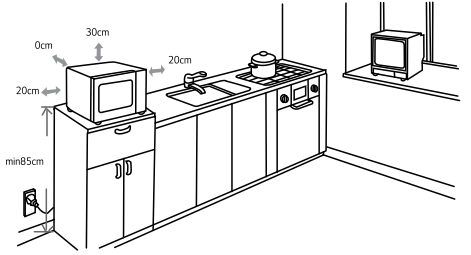

(5) ضع الجهاز بعيداً عن المذياع والتلفاز قدر الإمكان. يمكن أن يسبب تشغيل المايكرويف تشويشاً على استقبال موجات المذياع أو التلفاز لديك. 2. وصل قابس الجهاز بمنفذ تيار منزلي قياسي. تأكد أن الجهد والتردد الموجودين على الجهاز هما الموجودان على ملصق التصنيف.

تحذير: احرص على عدم تركيب الجهاز فوق وحدة طهي تحتوي على طباخ أو غير ذلك من الأجهزة التي تولد الحرارة. في حال تركيب الجهاز فوق مصدر حراري أو بالقرب منه قد يؤدي ذلك إلى تلف الجهاز وإلغاء الضمان.



قد تكون أسطح الفرن ساخنة أثناء التشغيل.

- (1) الحد الأدنى لارتفاع التركيب يبلغ 85 سم.
- (2) يوضع السطح الخلفي للجهاز جهة الجدار. اترك مسافة لا تقل عن 30 سم فوق الجهاز، كما أن الأمر يحتاج إلى مسافة لا تقل عن 20 سم بين الجهاز وأي جدران مجاورة.
- (3) لا تقم بإزالة الأرجل الموجودة أسفل الجهاز.
- (4) قد يؤدي إغلاق التصريف و/ أو الفتحات إلى تلف الجهاز.

التشغيل

1- مستوى الطاقة

يتوفر 11 مستوى للطاقة.

المستوى	0	1	2	3	4	5	6	7	8	9	10
الطاقة	0%	10%	20%	30%	40%	50%	60%	70%	80%	90%	100%
رمز العرض	PL0	PL1	PL2	PL3	PL4	PL5	PL6	PL7	PL8	PL9	PL10

2. ضبط الساعة

- (1) اضغط على CLOCK "الساعة"، وسوف يظهر "00:00".
- (2) اضغط على مفاتيح الأرقام وأدخل الوقت الحالي. على سبيل المثال: الوقت الآن 12:10، يرجى الضغط على "1", "2", "0" تبعاً.
- (3) اضغط على CLOCK "الساعة" لإنهاء ضبط الساعة. سيومض "0" ثم ستضيء الساعة.
- (4) إذا لم يكن إدخال الأرقام ضمن نطاق 1:00 - 12:59 حينئذٍ سيكون الضبط غير صحيح إلى أن يتم إدخال أرقام صحيحة.

- (1) ملاحظة: أثناء عملية ضبط الساعة، إذا تم الضغط على زر STOP/CANCEL "إيقاف/ إلغاء" أو إذا لم يتم التشغيل في غضون دقيقة واحدة حينئذٍ سيعود المايكرويف إلى الإعداد السابق بشكل تلقائي.
- (2) إذا كان يتعين إعادة ضبط الساعة يرجى تكرار الخطوة 1 إلى الخطوة 3.

3- مؤقت المطبخ

- (1) اضغط على KITCHEN TIMER "مؤقت المطبخ" وستعرض شاشة LED الرمز 0:00، ثم سيومض رقم الساعة الأول.
- (2) اضغط على مفاتيح الأرقام وأدخل وقت المؤقت. (الحد الأقصى لوقت الطهي هو 99 دقيقة و99 ثانية).
- (3) اضغط على START/+30SEC. "تشغيل/ +30 ثانية" لتأكيد الإعداد.
- (4) عند الوصول إلى وقت المؤقت سيصدر الجرس صوتاً 5 مرات. في حال إعداد الساعة (نظام 12 ساعة) تعرض شاشة LED الوقت الحالي.

- (1) ملاحظة: يختلف توقيت المطبخ عن نظام 12 ساعة؛ نظراً لأن مؤقت المطبخ هو مجرد مؤقت.
- (2) لا يمكن ضبط أي برنامج خلال تشغيل مؤقت المطبخ.

4- الطهي بالمايكرويف

- (1) اضغط على TIME COOK "زمن الطهي" مرة واحدة وستعرض شاشة LED الرمز "00:00".
- (2) اضغط على مفاتيح الأرقام لإدخال زمن الطهي، الحد الأقصى لوقت الطهي هو 99 دقيقة و99 ثانية.
- (3) اضغط على POWER "الطاقة" مرة واحدة، وستعرض شاشة LED الرمز "PL 10". الطاقة الافتراضية هي طاقة 100%. الآن يمكنك الضغط على مفاتيح الأرقام لضبط مستوى الطاقة.
- (4) اضغط على START/+30SEC. "تشغيل/ +30 ثانية" لبدء الطهي

تركيب المايكرويف أسماء الأجزاء والملحقات

أخرج الجهاز وجميع المواد الموجودة في العلبة أو داخله. يأتيك الجهاز مع الملحقات التالية:

- | | |
|---|---------------------|
| 1 | صينية زجاجية |
| 1 | مجموعة القرص الدوار |
| 1 | دليل التعليمات |

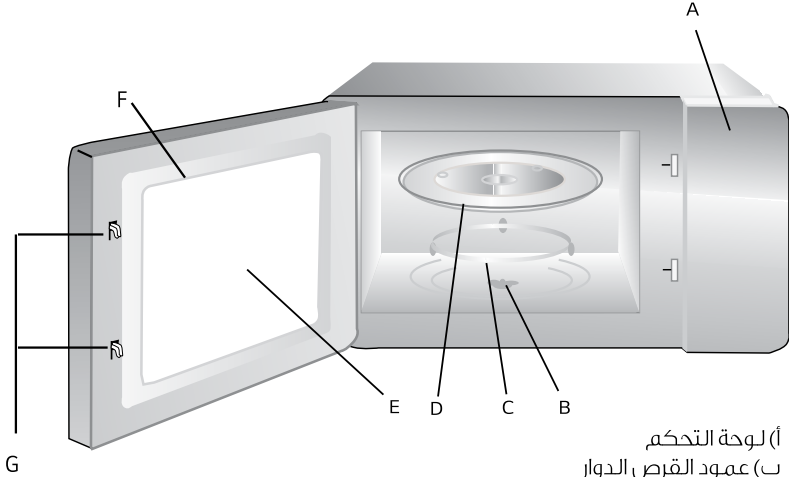

- (أ) لوحة التحكم
(ب) عمود القرص الدوار
(ج) مجموعة القرص الدوار
(د) صينية زجاجية
(هـ) نافذة للمشاهدة
(و) مجموعة الباب
(ز) نظام قفل الأمان

تركيب القرص الدوار

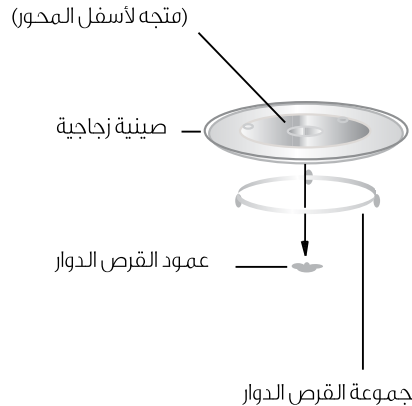

- أ. لا تضع أبداً الصينية الزجاجية رأساً على عقب. احرص على عدم وجود أي عائق يعيق الصينية الزجاجية.
ب. يجب استخدام كل من الصينية الزجاجية ومجموعة حلقة القرص الدوار أثناء الطهي.
ج. يوضع الطعام وأوعية الطعام على الصينية الزجاجية للطهي.
د. في حال حدوث تشقق أو كسور في الصينية الزجاجية أو مجموعة حلقة القرص الدوار، يُرجى الاتصال بأقرب مركز خدمة معتمد.

المواد التي يمكن استخدامها في المايكرويف أدوات الطهي ملاحظات

أدوات الطهي	ملاحظات
صحن التحمير	اتبع التعليمات الخاصة بالجهة المُصنعة. يجب أن يكون قاع صحن التحمير فوق القرص الدوار بمقدار 3/16 بوصة (5 ملم) على الأقل. قد يؤدي الاستخدام غير الصحيح إلى كسر القرص الدوار.
أدوات المائدة	الأدوات الآمنة للاستخدام داخل المايكرويف فقط. اتبع التعليمات الخاصة بالجهة المُصنعة. لا تستخدم الأطباق التي بها شروخ أو كسور.
البرطمانات الزجاجية	أزل الغطاء دائماً. استخدمها فقط لتسخين الطعام حتى يصبح دافئاً. لا تمتاز معظم البرطمانات الزجاجية بخاصية مقاومة الحرارة وقد تنكسر.
الأواني الزجاجية	أواني الفرن الزجاجية المقاومة للحرارة فقط. تأكد من عدم وجود أي حلية معدنية. لا تستخدم الأطباق التي بها شروخ أو كسور.
أكياس الطهي الخاصة بالأفران	اتبع التعليمات الخاصة بالجهة المُصنعة. لا تغلقها بريباط معدني. اصنع بعض الفتحات للسماح بخروج البخار.
الأطباق والأكواب الورقية	تُستخدم للطهي لمدة قصيرة/ التدفئة فقط. لا تترك الجهاز دون مراقبة أثناء الطهي.
المناشف الورقية	تُستخدم لتغطية الطعام بغرض إعادة التسخين وامتصاص الدهون. تستخدم -تحت الإشراف- للطهي لمدة زمنية قصيرة فقط.
ورق الطهي	يُستخدم بوصفه غطاءً لمنع النضج أو لفافة للتبخير.
البلاستيك	الأدوات الآمنة للاستخدام داخل المايكرويف فقط. اتبع التعليمات الخاصة بالجهة المُصنعة. يجب أن توضع عليها لاصقة "الاستخدام الآمن داخل المايكرويف". قد تصيب بعض الأوعية البلاستيكية ليثة أثناء تسخين الطعام داخلها. يجب ثقب أو تهوية أو شق "أكياس الغليان" والأكياس البلاستيكية المُحكمة الغلق وفقاً للتعليمات الموجودة على العبوة.
الأغلفة البلاستيكية	الأدوات الآمنة للاستخدام داخل المايكرويف فقط. تستخدم لتغطية الطعام أثناء الطهي للاحتفاظ برطوبته. لا تسمح للغلاف البلاستيكي بلمس الطعام.
الترموترات	الترموترات ذات خاصية الاستخدام الآمن داخل المايكرويف فقط (ترموترات قياس درجة حرارة اللحم والحلوى).
ورق الشمع	يستخدم غطاءً لمنع النضج والاحتفاظ بالرطوبة.

المواد التي يجب تجنب استخدامها في المايكرويف أدوات الطهي ملاحظات

أدوات الطهي	ملاحظات
صواني الألومنيوم	قد تسبب تقوساً كهربائياً. انقل الأطعمة إلى أطباق آمنة للاستخدام في المايكرويف.
علب الطعام الكرتونية المزودة بمقبض معدني	قد تسبب تقوساً كهربائياً. انقل الأطعمة إلى أطباق آمنة للاستخدام في المايكرويف.
أدوات الطهي المعدنية أو المزينة بجلي معدنية	تجنب المعادن طاقة المايكرويف من الوصول إلى الطعام. قد تؤدي الجلي إلى حدوث تقوس كهربائي.
الاربطة المتحركة المعدنية	قد تسبب القوس الكهربائي والاشتعال داخل الجهاز.
الأكياس الورقية	قد تسبب اشتعالاً داخل الجهاز.
أواني الفوم البلاستيكية	يمكن أن يذوب الفوم البلاستيكي أو يُلوّث السائل الموجود في الداخل بسبب الحرارة العالية.
الخشب	سيحرق الخشب عند استخدامه داخل المايكرويف، وقد يتشقق أو ينكسر.

لتقليل مخاطر الإصابة للأشخاص التركيب والتأريض

خطر

خطر الصعق الكهربائي: يمكن أن يؤدي لمس الأجزاء الداخلية إلى إصابة الأشخاص إصابة خطيرة أو الوفاة. يُحظر تفكيك هذا الجهاز

تحذير

خطر الصعق الكهربائي: يمكن أن يؤدي الاستخدام غير الصحيح للتأريض إلى التعرض لصعق كهربائي. يُحظر وضع القابض في منفذ التيار حتى يُركب الجهاز ويُعرض بشكل صحيح.

يجب تأريض هذا الجهاز. في حال حدوث تماس كهربائي يقلل التأريض من خطورة التعرض لصعق كهربائي؛ لأنه يوفر سلكاً إضافياً يسمح بتهريب التيار الكهربائي الزائد. هذا الجهاز مزود بكابل به سلك تأريض ومعه قابس تأريض. يجب توصيل القابض بمنفذ تيار مُركب ومُؤرض بشكل صحيح.

استشر فني الكهرباء أو فني الصيانة المختص إذا كانت تعليمات التأريض غير مفهومة بالكامل، أو إذا كان هناك شك في كون الجهاز مؤرضاً بشكل صحيح. إذا كان من الضروري استخدام كابل توصيل فاستخدم كابل توصيل ثلاثي الأسلاك فقط.

1. يتوفر مع الجهاز سلك قصير للإمداد بالطاقة؛ للحد من المخاطر الناتجة عن تشابك الأسلاك أو التعثر بسبب طول السلك.
2. في حال استخدام مجموعة أسلاك طويلة أو كابل توصيل طويل:

- (1) يجب أن يكون التصنيف المحدد لكابل التوصيل أعلى من التصنيف الكهربائي للجهاز على الأقل.
- (2) يجب أن يكون كابل التوصيل من نوع التأريض المزود بثلاثة أسلاك.
- (3) يجب ترتيب السلك الطويل بحيث لا يتدلى من الكاونتر أو الطاولة؛ كيلا يجذبه الأطفال أو يتعثر به أحد دون قصد.

التنظيف

- 1- تأكد من فصل قابس الجهاز من مصدر الطاقة الكهربائية.
- 2- نظّف الجزء الداخلي للمايكرويف بعد الاستخدام بواسطة قطعة قماش مبللة قليلاً.
- 3- نظّف الملحقات بالطريقة المعتادة وبالماء والصابون.
- 3- يجب تنظيف إطار الباب، ومانع التسرب، والأجزاء المجاورة جيداً عند اتساخها باستخدام قطعة قماش مبللة.
- 4- لا تستخدم أدوات تنظيف خشنة أو أدوات كشط معدنية حادة لتنظيف زجاج الباب؛ لأنها قد تخدش السطح، مما قد ينتج عنه تهشم الزجاج.
- 5- نصيحة للتنظيف: لتسهيل تنظيف جوانب الجزء الداخلي التي قد تلامس الطعام المطهو: ضع نصف ليمونة في وعاء وأضف إليها 300 مل (1/2 باينت) من الماء ثم سخنه لمدة 10 دقائق بطاقة مايكرويف 100%. امسح الجهاز بلطف باستخدام قطعة قماش ناعمة وجافة.

أدوات الطهي

تنبيه

خطر إصابة شخصية

يمثل القيام بأي عمليات صيانة أو إصلاح تشمل إزالة الغطاء الذي يحمي من التعرض لطاقة المايكرويف مصدر خطورة على أي شخص بخلاف المختص.

انظر التعليمات الخاصة "بالمواد التي يمكن استخدامها في أجهزة المايكرويف والمواد التي يجب تجنب استخدامها". قد تكون هناك أدوات طهي غير معدنية غير آمنة للاستخدام في المايكرويف. إذا انتابك شك يمكنك اختبار هذه الأدوات باتباع الخطوات التالية:

اختبار أدوات الطهي:

- 1- املا وعاء آمناً مناسباً للاستخدام في المايكرويف بكوب واحد من الماء البارد (250 مل) وضع معه أداة الطهي المراد اختبارها.
- 2- اضبط مستوى الطهي على الحد الأقصى لمدة دقيقة واحدة.
- 3- استشر أداة الطهي. إذا وجدت أداة الطهي الفارغة دافئة فلا تستخدمها للطهي داخل المايكرويف.
- 4- لا تجعل زمن الطهي يتجاوز دقيقة واحدة.

تعليمات مهمة للسلامة تحذير

للحد من مخاطر الحريق، أو الصعق الكهربائي، أو إصابة الأشخاص، أو التعرض لطاقة المايكرويف المُفرطة عند استخدام الجهاز الخاص بك، اتبع الاحتياطات الأساسية بما في ذلك ما يلي:

- 1- اقرأ واتبِع: "الاحتياطات المحددة لتجنُّب احتمال التعرض لطاقة المايكرويف المفرطة".
- 2- يمكن للأطفال الذين يبلغون 8 أعوام أو أكثر، وكذلك الأشخاص الذين يعانون اضطرابات في القدرات البدنية أو الحسية أو العقلية، أو الأشخاص الذين تنقصهم الخبرة والمعرفة استخدام هذا الجهاز بشرط أن يكون ذلك تحت الإشراف المباشر أو من خلال إعطائهم التعليمات المتعلقة باستخدام الجهاز بطريقة آمنة وتوضيح المخاطر التي ينطوي عليها استخدامه. لا يُسمح للأطفال بالعبث بالجهاز أو إجراء عمليتي التنظيف والصيانة دون إشراف. لا يُسمح للأطفال بالعبث بالجهاز، أو إجراء عمليتي التنظيف والصيانة دون إشراف ينبغي إبعاد الأطفال الذين تقل أعمارهم عن 8 أعوام إذا لم يتوفر الإشراف المستمر عليهم.
- 3- احتفظ بالجهاز والأسلاك الخاصة به بعيداً عن متناول الأطفال الذين تقل أعمارهم عن 8 أعوام.
- 4- في حال تلف سلك الكهرباء يجب استبداله عن طريق الجهة المُصنعة، أو وكيل الخدمات التابع لها، أو أشخاص مؤهلين بمستوى الكفاءة نفسه؛ وذلك لتجنُّب حدوث أي مخاطر. (التوصيلة بشكل Y).
- 5- تحذير: تأكد من إيقاف تشغيل المايكرويف قبل استبدال المصباح؛ لتجنُّب احتمال التعرض للصعق الكهربائي.
- 6- تحذير: يمثل القيام بأي عمليات صيانة أو إصلاح تشمل إزالة الغطاء الذي يحمي من التعرض لطاقة المايكرويف مصدر خطورة على أي شخص بخلاف المختص.
- 7- تحذير: يحظر تسخين السوائل والأطعمة الأخرى في أوعية مُحكمة الغلق؛ لأنها تكون عرضة للانفجار.
- 8- عند تسخين الطعام في أوعية بلاستيكية أو ورقية انتبه للجهاز تحسباً لاحتمال اشتعالها.
- 9- استخدم أدوات وأواني الطهي المناسبة لأفران المايكرويف فقط.
- 10- إذا لاحظت انبعاث دخان، أوقف تشغيل الجهاز أو انزع القابس واترك الباب مغلقاً لإخماد أي أسنة لهب.
- 11- قد يؤدي تسخين المشروبات في المايكرويف إلى تأخر الغليان؛ لذا يُرجى توخي الحذر عند إمساك الوعاء.
- 12- يجب تقليب محتويات زجاجات الإرضاع وأواني طعام الأطفال أو رُجها والتحقق من درجة حرارتها قبل استهلاكها؛ لتجنُّب الإصابة بحروق.

- 13- يجب عدم تسخين البيض غير المقشر أو البيض المسلوق في أفران المايكرويف؛ فقد ينفجر حتى بعد الانتهاء من التسخين.
- 14- يجب تنظيف الجهاز بانتظام وإزالة أي بقايا طعام.
- 15- قد يؤدي الإخفاق في الحفاظ على نظافة الجهاز إلى تلف السطح، مما قد يؤثر سلباً في عمر الجهاز واحتمالية التعرض لمواقف خطيرة.
- 16- يجب عدم تركيب المايكرويف خلف باب ديكوري لتجنُّب سخونة الزائدة. (لا ينطبق ذلك على الأجهزة التي تتضمن باب ديكوري).
- 17- لا تستخدم إلا مقياس الحرارة الموصى به لهذا الجهاز (وذلك بالنسبة لأجهزة المايكرويف المزودة بإمكانية استخدام مقياس استشعار درجة الحرارة).
- 18- لا يجب وضع هذا المايكرويف في خزانة، إلا إذا تم اختبار عمله في خزانة.
- 19- لا يجب تشغيل المايكرويف والباب الديكوري مفتوح. (بالنسبة للأجهزة التي تتضمن باب ديكوري).
- 20- هذا الجهاز مصمم للاستخدام في الأغراض المنزلية والأغراض المماثلة، مثل:
 - أماكن إعداد الطعام في المحلات، والمكاتب، وأماكن العمل الأخرى.
 - من قِبَل العملاء في الفنادق، والنزل، وأماكن الإقامة الأخرى.
 - البيوت الزراعية.
 - الأماكن التي تكفل المبيت والإفطار.
- 21- هذا الجهاز مصمم للاستخدام لتسخين الأطعمة والمشروبات، وقد ينتج عن استخدامه لتجفيف الطعام أو الملابس، أو تسخين وسائل التدفئة أو النعال أو الإسفنجيات أو الأقمشة المبللة، وما شابه ذلك خطر التعرض للإصابة أو حدوث اشتعال أو حريق.
- 22- لا يُسمح بالطهي باستخدام الأوعية المطلية بطبقة طلاء معدني والخاصة بالأطعمة والمشروبات.
- 23- يُحظر تنظيف الجهاز بالبخار.
- 24- هذا المايكرويف مخصص للاستخدام المنزلي.
- 25- يجب وضع السطح الخلفي للجهاز باتجاه الجدار.

اقرأ هذه التعليمات بعناية واحتفظ بها للرجوع إليها لاحقاً

احتياطات لتجنب احتمال التعرض للموجات المفرطة من المايكرويف

- (أ) لا تحاول تشغيل هذا الجهاز وبابه مفتوح؛ لأن هذا قد يؤدي إلى التعرض لأضرار طاقة المايكرويف. من المهم عدم كسر أقفال الأمان أو العبث بها.
- (ب) لا تضع أي جسم بين الواجهة الأمامية للمايكرويف والباب ولا تسمح بتراكم بقايا الأتربة ومواد التنظيف على موانع التسرب.
- (ج) تحذير: في حال تلف الباب أو موانع التسرب الخاصة بالباب، يُحظر تشغيل الجهاز إلى أن يتم إصلاحه من قبل فني مختص.

ملاحظة إضافية

عدم المحافظة على نظافة الجهاز قد يتسبب في تلف سطحه، مما يؤثر سلباً في عُمر الجهاز واحتمالية التعرض لمواقف خطيرة.

المواصفات

الطراز:	MWHA-20S6M
الجهد المقنن:	230 فولت - 50 هرتز
طاقة الدخل المقننة (المايكرويف):	1050 واط
طاقة الخرج المقننة (المايكرويف):	700 واط
السعة:	20 لتر
قطر القرص الدوار:	Ø 255 ملم
الأبعاد الخارجية:	440x324x259 ملم
الوزن الصافي:	10 كجم تقريباً



الطراز: MWHA-20S6M