

Panasonic®

Operating Instructions

دفترچه راهنما روش استفاده
تعليمات التشغيل

Toaster Oven (Household Use)

تستر، فردار (برای استفاده خانگی)
فرن ترميص خبز كهربائي (استعمال منزلي)

Model No. **NT-GT1**

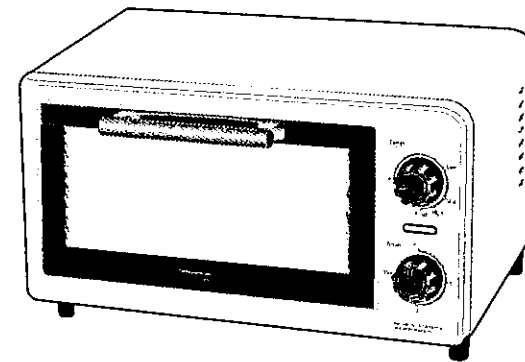

Panasonic Corporation

Web Site : <http://panasonic.net>

Printed in China

چاپ در چین
طبع في الصين

BZ51Y169
SP1010S0

WTN • WTM • WTZ

Contents	Page
Safety Precautions	4
Parts Names and Handling Instructions	8
How to Use	10
Cooking Guide	11
How to Clean	12
Specifications	13

Thank you for purchasing the Panasonic product.

- This product is intended for household use only.
- Please read these instructions carefully to use the appliance correctly and safely.
- Before using this product please give your special attention to "Safety Precautions" (P. 4~7).
- Please keep this Operating Instructions for future use.

مندرجات	صفحه
نکات ایمنی	۱۴
نام قطعات و دستور العمل کار با دستگاه	۱۸
روش استفاده	۲۰
راهنمای پخت و پز	۲۱
نحوه تمیز کردن	۲۲
مشخصات فنی	۲۳

از شما برای خرید و انتخاب محصول پاناسونیک تشکر می کنیم.

- این محصول فقط برای مصرف خانگی ساخته شده است.
- لطفاً برای ایمنی و استفاده ی درست از دستگاه، دستور العمل ها را به دقت بخوانید.
- لطفاً قبل از استفاده از این دستگاه حتماً به صفحه "نکات ایمنی" توجه کنید. (صفحه ۱۷-۱۴)
- لطفاً دفترچه راهنمای روش استفاده را برای استفاده در آینده نگهداری کنید.

المحتویات	الصفحة
احتیاطات الامان	۲۴
اسماء الاجزاء وتعليمات التعامل مع الفرن	۲۸
كيفية الاستعمال	۳۰
دليل الطبخ	۳۱
كيفية التنظيف	۳۲
المواصفات	۳۳

شكراً لك على شراء منتج باناسونيك.



- هذا المنتج مصمم لاستعمال الاغراض المنزلية فقط.
- يرجى قراءة هذه التعليمات بدقة وحذر من اجل استعمال الجهاز بشكل صحيح وأمين.
- قبل استعمال هذا المنتج يرجى اعطاء انتباه خاص الى "احتیاطات الامان" (صفحة ۲۴-۲۶).
- يرجى الاحتفاظ بتعليمات التشغيل هذه للاستعمال في المستقبل.

Safety Precautions



Please be sure to follow these instructions.

In order to prevent accidents or injuries to the user, other people, and damage to property, please follow the instructions below.

■ The following charts indicate the degree of damage caused by wrong operation.

 WARNING	Indicates serious injury or death	 CAUTION	Indicates risk of injury or property damage.
--	-----------------------------------	--	--



■ The symbols are classified and explained as follows.

	This symbol indicates prohibition.		This symbol indicates requirement that must be followed.
---	------------------------------------	---	--

! WARNING

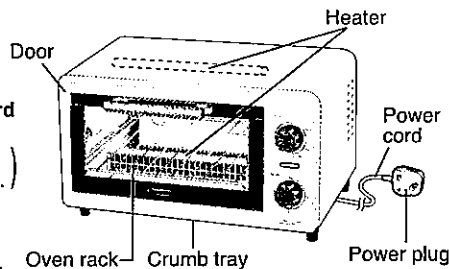

Please handle the power cord and plug correctly



- 
 - Do not damage the power cord or power plug. (It may cause an electric shock, or fire caused by a short circuit.)
 - Do not use the appliance if the power cord or power plug is damaged or the power plug is loosely connected to the outlet. (It may cause an electric shock, or fire caused by a short circuit.)
 - ➔ If the supply cord is damaged, it must be replaced by the manufacturer, its service agent or similarly qualified person in order to avoid a hazard.
 - Do not plug or unplug the power cord with wet hands. (It may cause an electric shock.)
- 
 - Insert the power plug firmly. (Otherwise it may cause an electric shock and fire caused by the heat that may generate around the power plug.)
 - Clean the power plug regularly. (A soiled power plug may cause insufficient insulation due to the moisture, and may cause a fire.)
 - Make sure the voltage supplied to the appliance is the same as your local supply. Plugging other devices into the same outlet may cause electric over heating. (It may cause an electric shock or fire.)

! WARNING

To prevent an accident, please ensure the following

- 
 - Do not immerse the appliance in water or splash it with water. (It may cause an electric shock, or fire caused by a short circuit.)
 - Do not disassemble, repair or modify the appliance. (It may cause a fire, electric shock or injury.)
 - ➔ Please contact to the service center for the repair.
 - Do not use the appliance near or below flammable material such as curtains. (It may cause a fire.)
- 
 - Do not pour oil into the baking pan. (It may cause a fire.)
 - Do not insert any objects in the vent or the gap. Especially metal objects such as pins or wires. (It may cause an electric shock or malfunction.)
- 
 - This appliance is not intended for use by persons (including children) with reduced physical, sensory or mental capabilities, or lack of experience and knowledge, unless they have been given supervision or instruction concerning use of the appliance by a person responsible for their safety. Children should be supervised to ensure that they do not play with the appliance. (It may cause a burn, injury or electric shock.)
- When abnormal or breaking down occurs, discontinue using the appliance immediately and unplug. (It may cause smoking, fire or electric shock.)
 - e.g. for abnormal or breaking down
 - The power plug and the power cord become abnormally hot.
 - The power cord is damaged or power failure.
 - The main body is deformed or abnormally hot.
 - The heater is broken.
 - The appliance keeps heating after power is turned off.
 - ➔ Please unplug the appliance immediately and contact to the service center for the check or the repair.



Safety Precautions

Please be sure to follow these instructions.

CAUTION

To prevent a burn, please ensure the following

- Do not touch heating elements such as main body, door, baking pan, oven rack or heaters while the appliance is in use or after cooking.
(The surfaces get hot during use which may cause a burn.)
➔ Use oven gloves when take out the baking pan.

- Please allow the appliance to cool down before cleaning it.

To prevent fire or injury, please ensure the following

- Do not leave the appliance unattended when it is in use.
 - When leaving itself, turn the power off.
 - Especially, do not leave it when baking combustibles such as cookies. Bake them by watching.
- Do not heat foods more than necessary.
 - Adjust time by checking the cooking condition.
 - Set the timer correctly.
- Do not use the appliance except cooking or re-heating food.
- Do not put anything on or insert underneath the appliance.
(It may cause a discoloration, deformation, deterioration or fire.)
- Do not toast bread which has butter or jam on it.
- Do not heat canned or bottled foods directly.
(It may cause an explosion, red burning, burn or injury.)
- Do not cook raw meat or fish directly on the oven rack, or do not heat greasy foods without the baking pan.
 - Even use aluminum foil, oil might leak. Use the baking pan.
 - When cook meat or fish, wrap it with aluminum foil and place it on the baking pan.
- Set the crumb tray correctly.

CAUTION

- Do not open the door when the food you are cooking catches fire or generate smoke.
 - When the food catches a fire or generate smoke, turn off the timer and unplug.
(It may cause a fire.)
 - Do not open the door until the flame dies down.
(When air enters, the flame will become larger.)
 - Do not pour water on the appliance. (The glass might break.)
- Do not use the appliance on following places.
 - The place which is uneven surface, on non-heat-resistant carpet or table cloth etc.
(It may cause a fire.)
 - The place where it may be splashed with water or near a heat source.
(It may cause an electric shock or leak.)
 - Near a wall or furniture.
(It may cause a discoloration or deformation.)

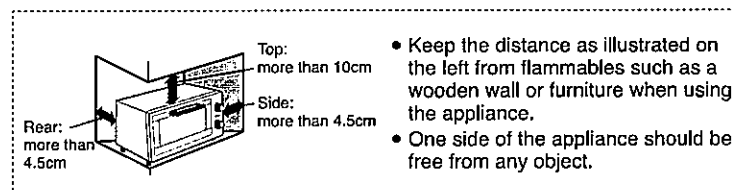

- Make sure to hold the power plug when unplugging the power plug. Never pull on the power cord.
(Otherwise it may cause an electric shock, or fire caused by a short circuit.)
- Unplug the power plug when the appliance is not in use.
(Otherwise it may cause an electric shock, or fire caused by an electric leakage.)
- Make sure to clean the appliance after every use.
(It may cause smoke or a fire.)
- This appliance is not intended to be operated by means of an external timer or separate remote-control system.

Note

- Do not use a parchment paper or cooking sheet.
 - Do not use paper baking cup or pan. (It may cause a fire.)

Parts Names and Handling Instructions

■ Remove packing materials and any stickers. Please wash the oven rack and baking pan before use the appliance for the first time and dry well. (P.12)

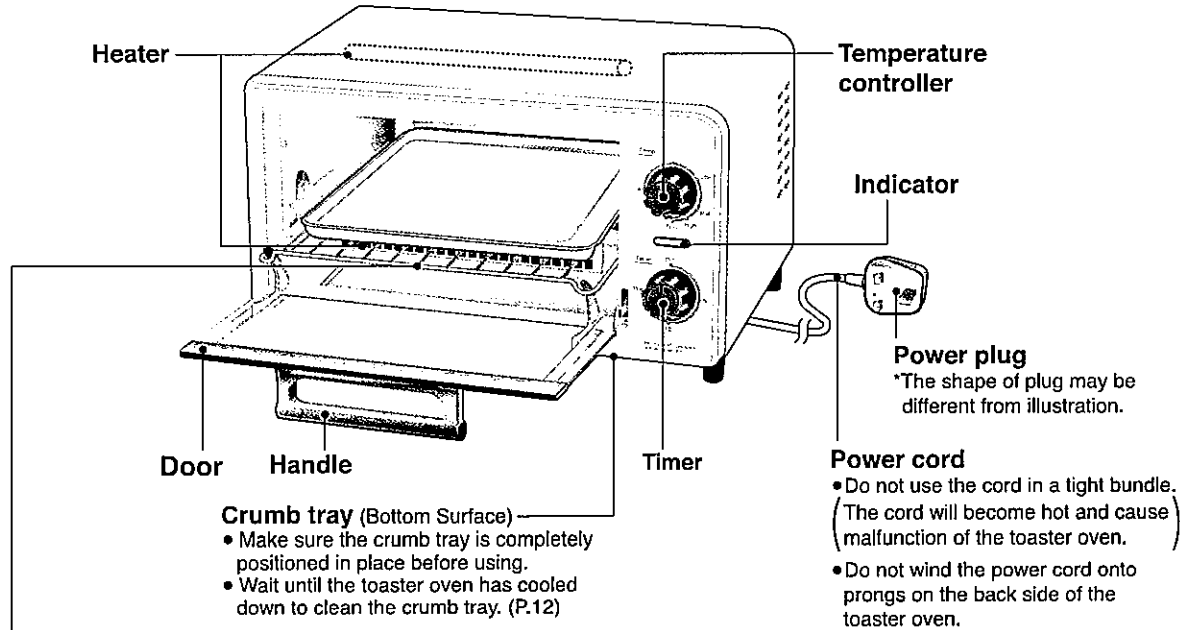

Crumb tray (Bottom Surface)

- Make sure the crumb tray is completely positioned in place before using.
- Wait until the toaster oven has cooled down to clean the crumb tray. (P.12)

Power plug
*The shape of plug may be different from illustration.

Power cord

- Do not use the cord in a tight bundle. (The cord will become hot and cause malfunction of the toaster oven.)
- Do not wind the power cord onto prongs on the back side of the toaster oven.

Accessory

Baking pan (1)



- It is good protection to put a sheet of aluminum foil on the baking pan to prevent contamination.

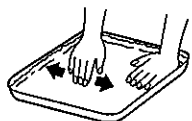

Oven rack

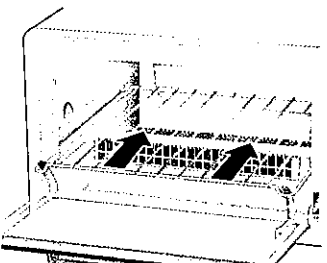

To attach

- ① Open the door.
- ② Slide the oven rack in to the groove on the both side in the toaster oven until it hooks to the hooks on the door.

Note

- Make sure to insert the oven rack correct side up. Otherwise the door may get stuck or bottom of foods will be burnt.

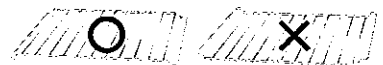

Note

- Do not open the door during cooking. (Cooking will be uneven.)
- The heaters automatically turn off and on during operation to control the temperature during cooking. This is not a malfunction.
- Do not pour water on the door while it is hot. (The glass might break.)
- Smoke or smell occurs when using the toaster oven for the first time, it will not occur along usage.
- Please keep the crumb tray clean. Do not use the unclean crumb tray. (P.12) (It may cause the table to be burned or lighter color of browning at the bottom surface of bread.)

How to Use

- 1 Insert the power plug into the outlet. Put the food inside the toaster oven.**
Insert the oven rack correctly. (P.8)

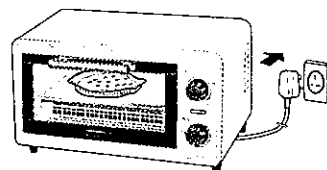

For bread

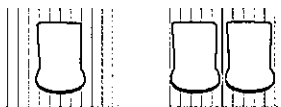

- For better results, be sure the rounded side of sliced bread faces the door.

For pizza



- Place aluminum foil on the baking pan.

- 2 Set the temperature.**

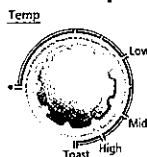

- See the "Cooking Guide" (P.11) for temperature.

- 3 Set timer to desired cooking time.**

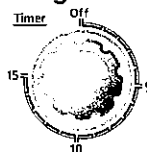

- Set timer to start cooking. (The indicator will turn on during cooking.)
- For less than 5 minutes cooking, turn past 6 then set to the desired time.
- To stop cooking, turn the timer off.

- 4 When cooking is finished, the bell will sound and the timer will be automatically turned off. Take out the food with oven gloves.**

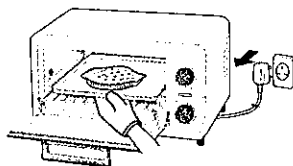

Cooking Guide

- Please use the baking pan for greasy food to prevent from catching a fire due to grease is dropped.

Temperature	Recipe	Quantity	Baking pan	Cooking Time	Preheat
Toast	Toast	1 ~ 2	—	2 ~ 4 min.	—
High	Pizza Toast	1 ~ 2 (25mm of thickness)		7 ~ 10 min.	10 min.
	Gratin	1 (150 g)		9 ~ 12 min.	10 min.
	Frozen Pizza (To heat up)	1 (15 ~ 20cm)		12 ~ 14 min.	10 min.
	Frozen Chicken Nuggets (To heat up)	4 ~ 8 (25 g / piece)		12 ~ 15 min.	10 min.
	Frozen Deep Fry (To heat up)	4 (40 g / piece)		13 ~ 15 min.	10 min.
	Baked Sweet Potatoes	4 (15 mm of sliced) (50 g / piece)		14 ~ 15 min.	10 min.
Mid	Deep Fry Potatoes	1 ~ 4 (60 g / piece)		8 ~ 13 min.	10 min.
	Cookies	6 (10 mm of sliced) (20 ~ 30 g / piece)		9 ~ 12 min.	10 min.
Low	Butter Roll (To heat up)	3 ~ 6 (50 g / piece)	—	3 ~ 5 min.	10 min.

- Cooking times in the table are approximately time which varies depending on the type and quantity of food. Please adjust time by quantity and temperature for your taste.
- Ensure to check condition of food from time to time while cooking.
- Please preheat toaster oven before cooking or heating food up except toast. Without preheat, food may burn or may take longer time to cook.
- When breads are toasted continuously, toasting color get lighter. Please set cooking time longer from second time of toasting.
- If it takes more than 15 minutes to cook the food, set the timer again.
- If the food has not been sufficiently heated, use the timer to heat it further, checking from time to time.
- Do not use the toaster oven for steaming. (Steam will cause malfunction.)
- When cooking with foil, such as when baking large potatoes, use caution to prevent the foil from coming in contact with the heater. (The foil might melt away and adhere to the surface of the heater, causing malfunction.)

How to Clean

■ Remove the power plug and make sure the toaster oven is cold.

Note

- Do not use benzine, thinner, polishing powder, metal brush or nylon brush, otherwise the surface will be damaged.
- After cleaning, set the oven rack and crumb tray correctly.
- Please do not use dishwasher.

Baking pan

Wash with diluted dish soap (neutral) and a soft sponge, and dry well.

- Do not use the metal brush or nylon brush.
(The surface of the baking pan might be damaged.)

Exterior / Interior

Wipe with a well-wrung cloth.

- Do not touch the heater.
(It may cause a damage.)

Oven rack

Wash with diluted dish soap (neutral) and a soft sponge, and dry well.

- Do not apply exceeding power on the oven rack. (It may cause a damage.)

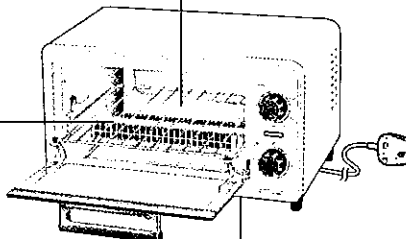

Crumb tray

Wipe with a well-wrung cloth.

How to open

- Uplift the toaster oven by 45° direction, and press down the tab toward to back and pull down to open the crumb tray.

Note

- Do not use the unclean crumb tray.
(It may cause the table to be burned or lighter color of browning at the bottom surface of bread.)

Specifications

Power supply	220 - 240 V ~ 50 / 60 Hz	
Power consumption	1200 W	
Dimensions (W x D x H)	Outer dimensions	37.7 cm x 27.1 cm x 21.4 cm
	Inner dimensions	26.9 cm x 20.2 cm x 6.0 cm
Weight (approx.)	3.2 kg	
Length of the cord	1.0 m	
Timer	15 minutes timer with bell	
Automatic temperature regulator	Thermostat	

Note

You can identify the date of manufacturing by production number which is marked on back side of the unit.
 Production number X XX xxx
 Second and third digits : month (in number) 01–January, 02–February, ...12–December
 First digit: year (last digit of the year in number) 0–2010, 1–2011, 2–2012

This operating instructions shall be kept as they contain important information.

In case of failure or damage

Do not operate any appliance with a damaged cord or plug or after the appliance malfunctions, or is dropped or damaged in any manner. Return appliance to the nearest authorized service facility for examination, repair or electrical or mechanical adjustment.



English

نکات ایمنی



لطفاً از این دستورالعمل‌ها
اطمینان حاصل شود.

به منظور جلوگیری از بروز حوادث و صدمات برای استفاده‌کننده از دستگاه یا افراد دیگر و جلوگیری از خسارت مالی، دستورالعمل‌های زیر را اجرا کنید.

■ نمودار زیر میزان آسیب ناشی از اشتباه عملکرد دستگاه را نشان می‌دهد

 هشدار نمایانگر آسیب‌های جدی یا مرگ است.	 احتیاط شانه خطر خسارات جانی و مالی
---	---

■ نمادهای طبقه‌بندی شده که توضیحات آن به شرح زیر می‌باشد.

 این علامت، ممنوعیت را نشان می‌دهد.	 این علامت نشان دهنده‌ی نکته مهمی است که باید از آن پیروی کنید.
---	---

هشدار

لطفاً از سیم برق و دوشاخ درست استفاده کنید

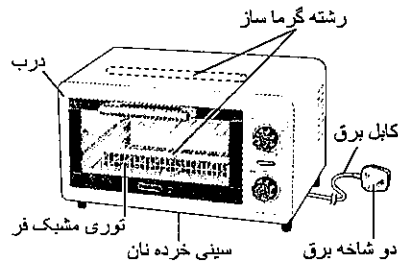

● از آسیب رساندن به کابل برق و دوشاخه برق خودداری کنید.

(اتصال کوتاه ممکن است که باعث ایجاد شک الکتریکی و یا آتش سوزی شود.)

● هنگامی که کابل برق یا دوشاخه برق آسیب دیده یا زمانیکه دو شاخه برق به درستی به پریز متصل نمی‌باشد، از دستگاه استفاده نکنید.

(اتصال کوتاه ممکن است که باعث ایجاد شک الکتریکی و یا آتش سوزی شود.)
● اگر سیم برق آسیب ببیند، باید به منظور اجتناب از خطر توسط سازنده، تعمیر کار آن یا فردی مجرب، با قطعه مشابه آن تعویض شود.

● هرگز با دست خیس دو شاخه برق را به پریز وصل نکرده و از آنرا از پریز جدا نکنید. (ممکن است موجب برق گرفتگی شود)

● دو شاخه برق را در پریز جا دهید.

(ممکن است به دلیل گرم شدن اطراف پریز برق، شک الکتریکی و آتش سوزی ایجاد شود.)

● به طور مرتب دو شاخه برق را تمیز کنید.

(دو شاخه برق کثیف ممکن است موجب ایجاد عایق ناکافی شود، که با رطوبت، باعث ایجاد آتش سوزی شود.)

● اطمینان حاصل کنید که ولتاژ برقی که برای دستگاه استفاده می‌کنید، همان ولتاژ مورد نیاز دستگاه باشد. دو شاخه برق دستگاه دیگری را همزمان به همان پریز وصل نکنید، ممکن است پریز بیش از حد گرم شود.

(باعث برق گرفتگی و آتش سوزی می‌شود.)

هشدار

برای جلوگیری از بروز حادثه، لطفاً از موارد ذیل اطمینان حاصل کنید.

● دستگاه را داخل آب فرو نبرده، و به آنها آب نپاشید. (اتصال کوتاه ممکن است که باعث ایجاد شک الکتریکی و یا آتش سوزی شود.)

● قطعات دستگاه را باز نکرده، تعمیر یا تخریبی در آن ایجاد نکنید. (ممکن است موجب آتش سوزی، برق گرفتگی یا جراحت شود.)
● لطفاً برای تعمیر دستگاه با نمایندگی تماس بگیرید.

● از این دستگاه در مجاورت یا در زیر مواد قابل اشتعال مانند پرده، استفاده نکنید. (ممکن است موجب آتش سوزی شود.)

● در ماهیتابه فر روغن نریزید. (ممکن است موجب آتش سوزی شود.)

● هیچ چیزی را داخل دریچه یا درز دستگاه فرو نکنید. به خصوص وسایل فلزی مانند سنجاق یا سیم. (ممکن است موجب برق گرفتگی یا نقص فنی دستگاه شود.)

● این دستگاه برای استفاده افراد دارای ناتوانی جسمی و ذهنی یا اختلال حواس و بدون مهارت و افراد ناوارد (شامل کودکان) در نظر گرفته نشده است، مگر اینکه تحت نظارت و راهنمایی شخصی که مسئولیت ایمنی آنها را برعهده گرفته باشد، از آن استفاده نمایند. باید کودکان را زیر نظر داشته باشید، تا از عدم امکان بازی کردن آنها با دستگاه اطمینان حاصل نمایید. (ممکن است موجب سوختگی، جراحت یا برق گرفتگی شود.)

● اگر هنگام کار کردن با دستگاه، دستگاه خراب شد و یا از حالت عادی خارج شد، کار با دستگاه را قطع کرده و سریعاً دو شاخه برق را از پریز بکشید.

(ممکن است موجب دود کردن، آتش سوزی یا برق گرفتگی شود.)

نمونه‌هایی از حالت غیر عادی یا خرابی دستگاه

● دو شاخه برق و کابل برق به صورت غیر عادی داغ شود.

● کابل برق آسیب دیده یا خرابی برقی وجود دارد.

● بدنه دستگاه تغییر شکل دهد یا به صورت غیر عادی داغ شود.

● دستگاه تولید گرما می‌آورد.

● با قطع کردن برق دستگاه، دستگاه همچنان به کار کردن ادامه دهد.

● لطفاً دستگاه را سریعاً از برق کشیده و برای بررسی یا تعمیر آن با نمایندگی تماس بگیرید.

نکات ایمنی

لطفاً از این دستورالعمل‌ها
اطمینان حاصل شود.

احتیاط

برای جلوگیری از سوختگی، از موارد ذیل اطمینان حاصل کنید.

- به اجزای حرارتی دستگاه از قبیل بدنه اصلی، در، ماهیتابه فر، توری مشبک فر یا رشته گرما ساز در هنگامی که دستگاه مشغول کار کردن است یا بعد از پخت و پز، دست نزنید. (گرم شدن روی دستگاه در هنگام استفاده ممکن است موجب آتش سوزی شود).
- هنگام خارج کردن ماهیتابه فر از دستکش استفاده کنید.
- قبل از تمیز کردن دستگاه، اجازه دهید که آن خنک شود.

برای جلوگیری از آتش سوزی یا جراثیم، لطفاً از موارد ذیل اطمینان حاصل کنید.

- هنگام دستگاه روشن است، از آن دور نشوید.
- اگر می‌خواهید از دستگاه دور شوید، دستگاه را خاموش کنید.
- مخصوصاً دستگاه را در هنگام پختن موادی که سریع می‌سوزند مانند شیرینی، مرتب زیر نظر داشته باشید.
- غذا را بیشتر از اندازه گرم نکنید.
- متناسب با نیاز هر نوع غذا، زمان را تنظیم کنید.
- تایمر را به درستی تنظیم کنید.
- از این دستگاه فقط برای پخت و پز و گرم کردن مواد غذایی استفاده کنید.
- هیچ چیزی را در زیر دستگاه قرار ندهید.
- (ممکن است موجب تغییر رنگ، تغییر شکل، تخریب یا آتش سوزی شود).
- هنگامی که روی نان کره یا مربا مالیده اید، آنرا تست یا برشته نکنید.
- غذاهای کنسرو شده و غذاهایی که در بطری بسته بندی شده اند را با قوطی کنسرو و بطری، به صورت مستقیم حرارت ندهید. (ممکن است موجب انفجار، التهاب، سوختگی یا جراثیم شود).
- برای پختن گوشت خام و ماهی، آنها را مستقیماً روی توری مشبک فر قرار ندهید، یا غذاهای چرب و روغنی را بدون استفاده از ماهیتابه فر داخل توستر قرار ندهید.
- هنگام استفاده از آلومینیوم فویل هم از ماهیتابه فر استفاده کنید، چون امکان نشت روغن از آن وجود دارد.
- هنگام پختن گوشت یا ماهی، آنها را در آلومینیوم فویل ببچید و آنرا روی ماهیتابه فر قرار دهید.
- سینی خرده نان را به طور صحیح در جایش قرار دهید.

احتیاط

- هنگامی که غذای در حال پختن آتش گرفت یا دود کرد، درب توستر را باز نکنید.
- هنگامی که غذا آتش گرفت یا دود کرد، تایمر را خاموش کرده و دوشاخه را از پریز بکشید. (ممکن است موجب آتش سوزی شود).
- تا زمانی که شعله خاموش نشده، درب توستر را باز نکنید.
- (وقتی هوا وارد شود، شعله آتش بیشتر خواهد شد).
- آب به دستگاه نپاشید. (ممکن است شیشه آن بشکند).
- در مکان‌های زیردستگاه توستر را قرار ندهاده و از آن استفاده نکنید.
- در روی سطح ناهموار، فرش‌هایی که در برابر حرارت مقاوم نیستند، بر روی سفره یا رومیزی وغیره. (ممکن است موجب آتش سوزی شود).
- در مکان‌هایی که امکان پاشیدن آب بر روی دستگاه وجود داشته باشد یا نزدیک به منبع حرارتی. (ممکن است موجب برق گرفتگی شود).
- در نزدیکی دیوار یا میلمان. (ممکن است موجب تغییر رنگ یا تغییر شکل شود).

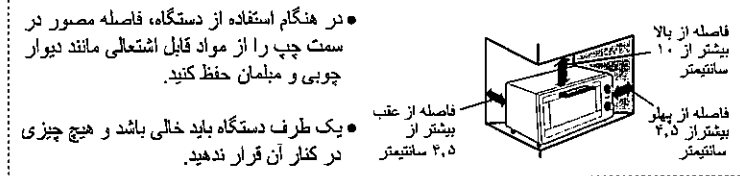

- هنگام جدا کردن دوشاخه برق از پریز، حتماً دو شاخه را در دست بگیرید و سپس جدا کنید. هرگز کابل برق را نکشید.
- (واگر نه اتصال کوتاه ممکن است که باعث ایجاد شک الکتریکی و یا آتش سوزی شود).
- هنگامی که از دستگاه استفاده نمی‌کنید، دو شاخه برق را از پریز جدا کنید.
- (واگر نه نشت الکتریکی ممکن است که باعث ایجاد شک الکتریکی و یا آتش سوزی شود).
- از تمیز بودن دستگاه بعد از هر بار استفاده اطمینان حاصل کنید.
- (ممکن است موجب آتش سوزی یا دود کردن شود).
- این دستگاه دارای هیچ یک از تایمرهای خارجی و کنترل از راه دور نیست.

توجه کنید

- از کاغذ پوستی و کاغذ شیرینی پزی استفاده نکنید.
- از لیوان یا ماهیتابه‌های کاغذی مخصوص آشپزی استفاده نکنید. (ممکن است باعث آتش سوزی شود).

نام قطعات و دستورالعمل کار با دستگاه

تمام برچسب ها و مواد بسته بندی را باز کنید. لطفا قبل از اینکه برای اولین بار از دستگاه استفاده کنید، توری مشبک فر و ماهیتابه فر را شسته و خوب خشک کنید. (صفحه ی ۲۲)

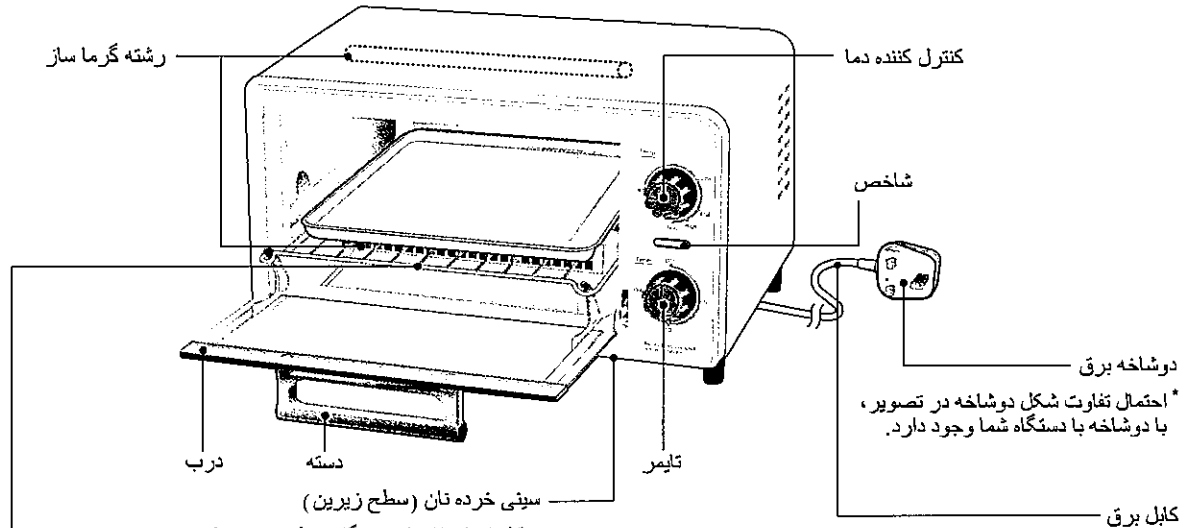

- قبل از استفاده از دستگاه، مطمئن شوید که سینی خرده نان به درستی در جایش قرار گرفته است.
- برای تمیز کردن سینی خرده نان، تا زمان سرد شدن توستر، صبر کنید. (صفحه ی ۲۲)

- در شاخه برق
- * احتمال تفاوت شکل دوشاخه در تصویر، با دوشاخه با دستگاه شما وجود دارد.
- کابل برق
- از دستگاه هنگامی که سیم دور هم تا خورده است استفاده نکنید.
- (سیم داغ خواهد شد و موجب بدعمل کردن دستگاه توستر خواهد شد.)
- سیم برق را در پشت توستر جمع نکنید.

لوازم کمکی

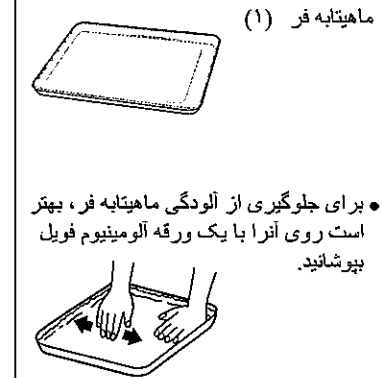

- ماهیتابه فر (۱)
- برای جلوگیری از آلودگی ماهیتابه فر، بهتر است روی آنرا با یک ورقه آلومینیوم فویل بپوشانید.

به پیوست

توری مشبک فر

- در را باز کنید
- توری مشبک فر را از دو طرف درون ریل آن کرده و آنقدر داخل کنید تا قلاب های آن با قلاب های در وصل شوند.

توجه کنید

مطمئن شوید که توری مشبک فر درست در جای خود قرار گرفته است. در غیر این صورت ممکن است که در آن درست بسته نشود و یا زیر غذا بسوزد.

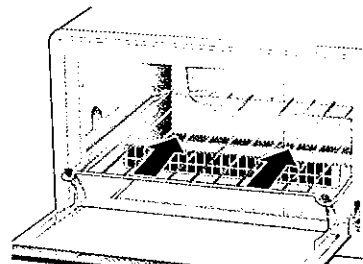
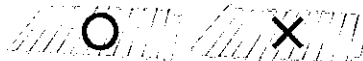

توجه کنید

- درب توستر را در زمان پخت غذا باز نکنید. (غذا یک دست نمی پزد).
- در هنگام پخت غذا به دلیل تنظیم حرارت، رشته های گرما ساز به طور خودکار خاموش و روشن می شوند. که این نقص فنی نمی باشد.
- وقتی که درب دستگاه داغ است به آن آب نپاشید. (ممکن است شیشه آن بشکند).
- هنگامی که برای اولین بار از دستگاه توستر استفاده می کنید، ممکن است دود کند یا بویی از آن به مشام شما برسد، که با استفاده ی مجدد این دستگاه در آینده چنین اتفاقی نخواهد افتاد.
- لطفا سینی خرده نان را تمیز نگاه دارید. از سینی خرده نان کثیف استفاده نکنید. (صفحه ی ۲۲)
- (ممکن است باعث سوزاندن میز و یا برشته نشدن نان شود)

راهنمای پخت و پز

لطفا هنگام پخت غذاهای چرب، برای جلوگیری از چکیدن چربی و آتش گرفتن آن، از ماهیتابه فر استفاده کنید.

درجه حرارت	دستور خوراک پزی	مقدار	ماهیتابه فر	زمان پخت غذا	قبل از پخت گرم کردن
Toast (تست کردن نان)	تست کردن نان	۱-۲	—	۲-۴ دقیقه	—
High (زیاد)	طبخ پیترزا	۱-۲ (ضخامت ۲۵ میلیمتر)		۷-۱۰ دقیقه	۱۰ دقیقه
	گراتیان	۱ (۱۵۰ گرم)		۹-۱۲ دقیقه	۱۰ دقیقه
	پیترزای منجمد (داغ کردن)	۱ (۱۵۰-۲۰۰ سانتی متر)		۱۲-۱۴ دقیقه	۱۰ دقیقه
	ناگت مرغ منجمد (داغ کردن)	۴-۸ (۲۵ گرم/تکه)		۱۲-۱۵ دقیقه	۱۰ دقیقه
	سرخ کردن مواد منجمد در روغن زیاد (داغ کردن)	۴ (۴۰ گرم/تکه)		۱۳-۱۵ دقیقه	۱۰ دقیقه
	پختن سیب زمینی شیرین	۴ (هر تکه ۱۵ میلیمتر ۵۰ گرم/تکه)		۱۴-۱۵ دقیقه	۱۰ دقیقه
Mid (میانی)	سرخ کردن در روغن زیاد افزایش دما	۱-۴ (۶۰ گرم/تکه)		۸-۱۳ دقیقه	۱۰ دقیقه
	شیرینی	۶ (هر تکه ۱۰ میلیمتر ۲۰-۳۰ گرم/تکه)		۹-۱۲ دقیقه	۱۰ دقیقه
Low (آهسته)	نان کرم دار (داغ کردن)	۳-۶ (۵۰ گرم/تکه)	—	۳-۵ دقیقه	۱۰ دقیقه

زمان پخت در جدول، زمانی تقریبی است که بسته به نوع و مقدار مواد غذایی متغیر است. لطفا مقدار زمان و درجه حرارت را با توجه به سلیقه خودتان تنظیم کنید.

- برای بررسی وضعیت مواد غذایی، لحظه به لحظه وضعیت پخت غذا را زیر نظر بگیرید.
- لطفاً توستر را قبل از پختن یا گرم کردن غذا، گرم کنید. برای تست کردن نان نیازی به گرم کردن توستر نیست. بدون گرم کردن توستر، ممکن است غذا بسوزد یا طبخ غذا مدت زمان بیشتری طول بکشد.
- وقتی که چندین بار پشت سرهم نان را تست می کنید، تدریجاً نان کمتر توست می شود. لطفاً از بار دوم به بعد زمان تست را طولانی تر کنید.
- اگر پختن مواد غذایی بیشتر از ۱۵ دقیقه طول می کشد، تایمر را مجدد تنظیم کنید.
- اگر غذا به اندازه کافی گرم نشده بود، با استفاده از تایمر مجدد به آن حرارت داده و لحظه به لحظه آنرا زیر نظر داشته باشید.

- برای بخارپز کردن از توستر استفاده نکنید. (بخار باعث نقص فنی دستگاه خواهد شد).
- هنگام آشپزی با فویل، مانند زمانی که سیب زمینی بزرگ را برشته می کنید، احتیاط کنید که فویل با رشته گرما ساز تماس پیدا نکند.
- (ممکن است فویل ذوب شده و به سطح رشته گرما ساز بچسبد، که موجب بدعمل کردن و نقص فنی دستگاه می شود).

روش استفاده

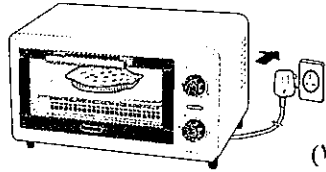

1 دو شاخه برق را به پریز وصل کنید. غذا را داخل فر توستر قرار دهید. توری مشبک فر را درست در جایش قرار دهید. (صفحه ۱۸)

برای پیترزا



• روی ماهیتابه فر آلومینیوم فویل کشیده شود.

برای نان

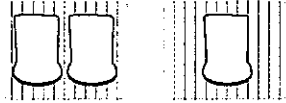

• برای بهتر تست شدن، قسمت سر نان تست که گرد است را به سمت درب توستر قرار دهید.

2 دما را تنظیم کنید.

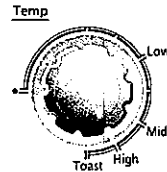

- برای تنظیم دما به "راهنمای پخت و پز" (صفحه ۲۱) مراجعه کنید.

3 تایمر را بر روی زمان مشخص تنظیم کنید

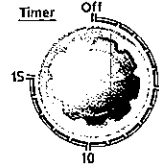

- با تنظیم تایمر پخت غذا شروع می شود. (در طول مدت پخت غذا شاخص روشن می باشد).
- برای مدت زمان پخت کمتر از ۵ دقیقه، ابتدا تا بعد از ۶ به چرخانید و سپس روی زمان مورد نظر تنظیم کنید.
- برای توقف پخت غذا، تایمر را خاموش کنید.

4 وقتی که پخت غذا به پایان برسد، زنگ به صدا در خواهد آمد و تایمر به طور خودکار خاموش خواهد شد. غذا را با دستکش مخصوص فر، از آن خارج کنید.

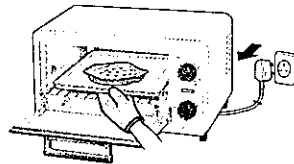

- هنگام باز کردن در لطفاً مواظب باشید، چون ممکن است که نسبت به مقدار غذا و شکل ظرف غذا سر رفته باشد.
- بعد از استفاده، دو شاخه برق را از پریز جدا کنید.
- حتی ممکن است بعد از خاموش شدن تایمر صدایی از آن شنیده شود، که این نقص فنی دستگاه نیست.

مشخصات فنی

برق ورودی		۲۲۰-۲۴۰ ولت ~ ۵۰-۶۰ هرتز	
توان مصرفی		۱۲۰۰ وات	
ابعاد بیرونی	۳۷,۷ سانتی متر × ۲۷,۱ سانتی متر × ۲۱,۴ سانتی متر		
ابعاد درونی	۲۶,۹ سانتی متر × ۲۰,۲ سانتی متر × ۶,۰ سانتی متر		
وزن (به طور تقریبی)	۳,۲ کیلوگرم		
طول سیم	۱,۰ متر		
تایمر	تایمر ۱۵ دقیقه ای با زنگ		
تنظیم دما به صورت خودکار	تنظیم کننده حرارت		

فازسی

نحوه تمیز کردن

■ دوشاخه برق را از پریز جدا کرده و مطمئن شوید که توستر سرد است.

توجه کنید

- از بنزین، تینر، پودر براق کننده، برس فلزی یا برس نایلونی استفاده نکنید، در غیر این صورت سطح دستگاه آسیب خواهد دید.
- بعد از تمیز کردن دستگاه، توری مشبک فلزی و سینی خرده نان را در جای خود قرار دهید.
- لطفاً برای شست و شو از ماشین ظرفشویی استفاده نکنید.

ماهیتابه فر

با مایع ظرفشویی رقیق و اسفنج نرم بشویید، و آنرا خوب خشک کنید.

- از برس فلزی یا برس نایلونی استفاده نکنید. (ممکن است سطح ماهیتابه فر آسیب ببیند.)

خارج/داخل دستگاه

با پارچه نم دار پاک کنید.

- به رشته گرما ساز دست نزنید. (ممکن است موجب آسیب شود.)

توری مشبک فلزی

با مایع ظرفشویی رقیق و اسفنج نرم بشویید، و آنرا خوب خشک کنید.

- بر توری مشبک فلزی فشار زیاد وارد نکنید. (ممکن است موجب آسیب شود.)

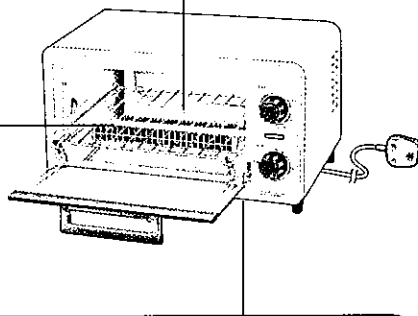

سینی خرده نان

با پارچه نم دار پاک کنید.

روش باز کردن

- توستر را تا ۴۵ درجه خم کرده و زائده را به سمت پایین فشار داده و به سمت عقب ببرید، به سمت پایین فشار داده و سینی خرده نان را بردارید.

توجه کنید

- از سینی خرده نان کثیف استفاده نکنید. (ممکن است باعث سوزاندن میز و یا برشته شدن نان شود.)

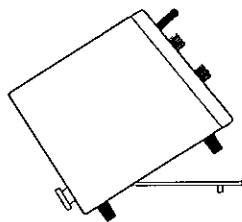

احتياطات الامان

يرجى التأكد من اتباع هذه التعليمات.

من أجل منع الحوادث والجروح للمستخدم والاشخاص الاخرين وضرر الممتلكات، يرجى اتباع التعليمات في الاسفل.

■ الجداول التالية تبيّن درجة الخطر الذي يسببه التشغيل الخاطيء.

<p>بين خطر جروح او ضرر بالممتلكات.</p> <p>تنبيه ⚠</p>	<p>بين حدوث جروح خطيرة او الموت</p> <p>تحذير ⚠</p>
--	---

■ الرموز مصنفة ومشروحة كما يلي.

<p>هذا الرمز يبيّن متطلبات يجب اتباعها.</p> <p>!</p>	<p>هذا الرمز يبيّن حالة الممنوع.</p> <p>⊘</p>
--	---

تحذير ⚠

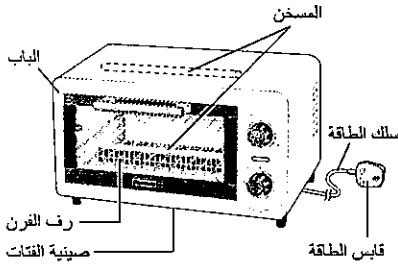

يرجى التعامل مع سلك الطاقة والقباس بشكل صحيح.

- ⊘ لا تضرر سلك الطاقة او قابس الطاقة. (يمكن ان يسبب صدمة كهربائية او نشوب حريق بسبب تقصير بالدائرة الكهربائية.)
- ⊘ لا تستعمل الجهاز اذا كان سلك الطاقة او قابس الطاقة متضرر او اذا كان قابس الطاقة موصل بشكل غير محكم مع فتحة مأخذ الطاقة. (يمكن ان يسبب صدمة كهربائية او نشوب حريق بسبب تقصير بالدائرة الكهربائية.)
- ⊘ اذا تضرر سلك تزويد الطاقة، يجب استبداله من قبل المصنع او وكيل التصليح الخاص به او شخص مؤهل من اجل تجنب مصدر الخطر.
- ⊘ لا توصل او تنزع سلك الطاقة ويدك مبتلة. (يمكن ان تسبب صدمة كهربائية.)
- ⊘ ادخل قابس الطاقة بشكل كامل ومحكم. (يمكن ان يسبب صدمة كهربائية ونشوب حريق بسبب الحرارة التي يمكن ان تولد حول قابس الطاقة.)
- ⊘ نظّف قابس الطاقة بشكل منتظم. (قابس الطاقة المتسخ يمكن ان يسبب عزل غير كافي بسبب الرطوبة، ويمكن ان يسبب نشوب حريق.)
- ⊘ تأكد من ان تزويد القلطية للجهاز هو نفس تزويد القلطية المحلية في منطقتك. توصيل الاجهزة اخرى على نفس فتحة مأخذ الطاقة يمكن ان يسبب زيادة سخونة كهربائية. (يمكن ان يسبب صدمة كهربائية او نشوب حريق.)

تحذير ⚠

لمنع الحوادث، يرجى التأكد من التالي

- ⊘ لا تقمّر الجهاز بالماء او ترش الجهاز بالماء. (يمكن ان يسبب صدمة كهربائية او نشوب حريق بسبب تقصير بالدائرة الكهربائية.)
- ⊘ لا تفكك او تصلح او تعطل الجهاز. (يمكن ان يسبب نشوب حريق او صدمة كهربائية او جروح.)
- ⊘ يرجى الاتصال مع مركز الصيانة من اجل التصليح.

- ⊘ لا تستعمل الجهاز بالقرب او تحت مواد قابلة للاشتعال مثل الستائر. (يمكن ان يسبب نشوب حريق.)

صينية الفتات



- ⊘ لا تصب زيت داخل صينية الخبز. (يمكن ان يسبب نشوب حريق.)

- ⊘ لا تدخل اي اجسام داخل الفتحة او الفجوة. خصوصاً الاجسام المعدنية مثل الدبابيس او الاسلاك. (يمكن ان تسبب صدمة كهربائية او عطل بالتشغيل.)

- ⊘ هذا الجهاز غير مصمم للاستعمال من قبل الاشخاص (بما في ذلك الاطفال) الذين لديهم نقص في قدراتهم الجسدية او الحسية او العقلية او تنقصهم الخبرة والمعرفة بكيفية تشغيل الجهاز، الا اذا تم الاشراف عليهم واعطائهم التعليمات التي تتعلق بكيفية تشغيل الجهاز من قبل شخص مسؤول عن سلامتهم. يجب الاشراف على الاطفال لضمان عدم عبثهم بالجهاز. (يمكن ان يسبب حروق او جروح او صدمة كهربائية.)

- ⊘ عند حدوث تشغيل غير عادي او عطل، اوقف استعمال الجهاز فوراً وانزع القابس. (يمكن ان يسبب دخان او حريق او صدمة كهربائية.)

- ⊘ مثال على التشغيل غير العادي او العطل
- ⊘ يصبح قابس الطاقة وسلك الطاقة ساخنين جداً بشكل غير عادي.
- ⊘ تضرر سلك الطاقة او عطل بالمطاقة.
- ⊘ الجسم الرئيسي مشوه او ساخن بشكل غير عادي.
- ⊘ المسخن مكسور.
- ⊘ الجهاز يبقى ساخن بعد فصل الطاقة.

- ⊘ يرجى نزع قابس الجهاز فوراً واتصل مع مركز الصيانة من اجل الفحص او التصليح.

يرجى التأكد من اتباع هذه التعليمات.

احتياطات الامان



لمنع الحروق، يرجى التأكد من التالي

- لا تلمس الاجزاء الساخنة مثل الجسم الرئيسي او الباب او صينية الخبز او رف الفرن اثناء استعمال الجهاز او بعد الطبخ. (اصبحت الاسطح ساخنة اثناء الاستعمال يمكن ان يسبب حروق.)
← استعمال قفازات الفرن عند اخراج صينية الخبز.
- يرجى اعطاء الوقت الكافي للفرن حتى يبرد قبل تنظيفه.

لمنع نشوب الحريق او الجروح، يرجى التأكد من التالي

- لا تترك الجهاز بدون اشراف عندما يكون في حالة استعمال.
● عند ترك الفرن بدون مراقبة، افصل الطاقة.
● خصوصاً، لا تترك الفرن بدون مراقبة عند خبز مواد قابلة للاشتعال مثل الكعك، اخبزها وانت تراقبها.
- لا تسخن الاطعمة اكثر من اللازم.
● عدّل الوقت بواسطة فحص حالة الطبخ.
● اضبط المؤقت بشكل صحيح.
- لا تستعمل الجهاز الا لطبخ او تسخين الطعام.
- لا تضع اي شيء على الجهاز او تدخل اي شيء تحت الجهاز. (يمكن ان يسبب تغيير اللون او تشوه او تلف اونشوب حريق.)
- لا تلمس الخبز، اذا كان مدهون بالزبدة او المربى.
- لا تسخن الاطعمة المعطبة او التي داخل زجاجات مباشرة. (يمكن ان يسبب انفجار او احمرار الجلد او حروق او جروح.)
- لا تطبخ اللحم او السمك النيء مباشرة على رف الفرن، او لا تسخن الاطعمة الدهنية بدون صينية الخبز.
● حتى عند استعمال ورق تغليف الالومنيوم، يمكن ان يتسرب الزيت. استعمال صينية الخبز.
- عند طبخ اللحم او السمك، لفها بورق تغليف الومنيوم وضعها على صينية الخبز.
- ضع صينية الفتات بشكل صحيح.



● لا تفتح الباب عندما يشتعل الطعام او يصدر دخان من الطعام الذي تطبخه. عندما يشتعل الطعام او يصدر دخان، اوقف تشغيل المؤقت وانزع القابس.

- (يمكن ان يسبب نشوب حريق)
- لا تفتح الباب لغاية ان ينطفي اللهب. (عند دخول الهواء، يصبح اللهب اكبر.)
- لا تصب الماء على الجهاز. (يمكن ان ينكسر الزجاج.)
- لا تستعمل الفرن في الاماكن التالية.
- المكان ذو السطح غير المستوي او على سجادة غير مقاومة للحرارة او قماش طاولة الخ. (يمكن يسبب نشوب حريق.)
- المكان المرشوش بالماء او بالقرب من مصدر حراري. (يمكن ان يسبب صدمة كهربائية او تسرب.)
- بالقرب من الحائط او الاثاث. (يمكن ان يسبب تغيير اللون او تشوه.)

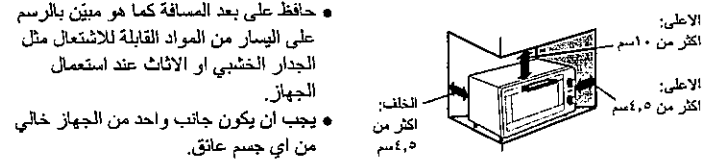

● تأكد من مسك قاييس الطاقة عند نزع قاييس الطاقة. لا تسحب مطلقاً سلك الطاقة. (بعكس ذلك يمكن ان يسبب صدمة كهربائية او نشوب حريق بسبب تقصير بالدائرة الكهربائية.)

● انزع قاييس الطاقة عند عدم استعمال الجهاز. (بعكس ذلك يمكن ان يسبب صدمة كهربائية او نشوب حريق بسبب تسرب بالتيار الكهربائي.)

● تأكد من تنظيف الجهاز بعد كل استعمال. (يمكن ان يسبب دخان او نشوب حريق.)

● هذه الجهاز غير مصمم للتشغيل بواسطة مؤقت خارجي او نظام وحدة تحكم عن بعد منفصلة.

ملاحظة

- لا تستعمل ورق برشمان او ورق الطبخ.
- لا تستعمل كوب او صينية خبز ورقي. (يمكن ان يسبب نشوب حريق.)

اسماء الاجزاء وتعليمات التعامل مع الفرن

■ انزع مواد التنظيف واية ملصقات. يرجى غسل رف الفرن وصينية الخبز قبل استعمال الجهاز لأول مرة وجففهم جيداً. (صفحة ٣٢)

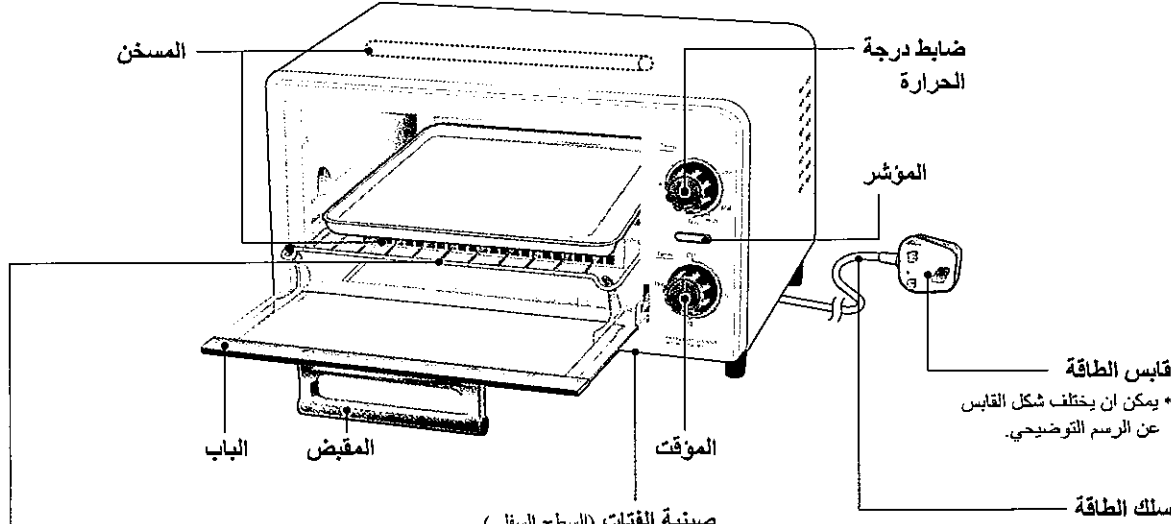

صينية الفتات (السطح السفلي)
 • تأكد من وضع صينية الفتات في مكانها الصحيح قبل الاستعمال.
 • انتظر لغاية ان يبرد فرن تحميص الخبز الكهربائي لتنظيف صينية الفتات. (صفحة ٣٢)

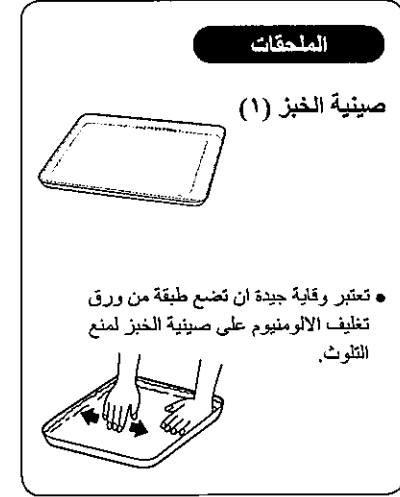

قابس الطاقة
 • يمكن ان يختلف شكل القابس عن الرسم التوضيحي.
 سلك الطاقة
 • لا تستعمل السلك عندما يكون متشابك. (سوف يصبح السلك ساخن ويسبب عطل لفرن تحميص الخبز الكهربائي.)
 • لا تلف سلك الطاقة على الشبكات الموجودة على الجانب الخلفي لفرن تحميص الخبز الكهربائي.

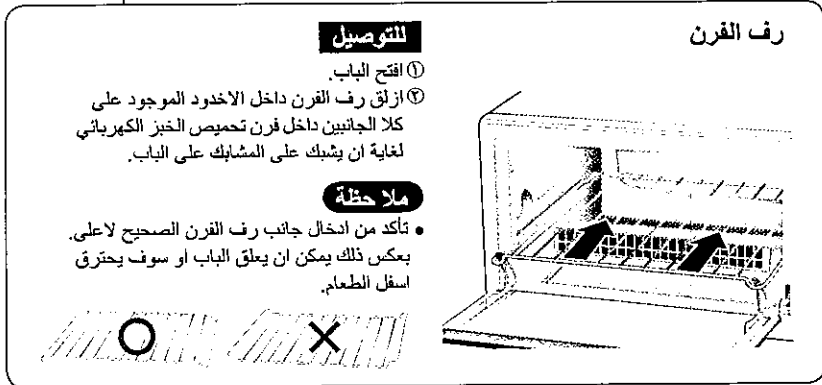

ملاحظة
 • تأكد من ادخال جانب رف الفرن الصحيح لاعلى. بعكس ذلك يمكن ان يعلق الباب او سوف يحترق اسفل الطعام.

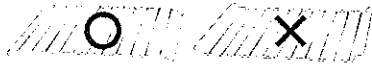

ملاحظة

• لا تفتح الباب اثناء الطبخ. (سوف يصبح الطبخ غير متساوي.)
 • المسخنات تشتغل وتتوقف اوتوماتيكياً اثناء التشغيل لضبط درجة الحرارة اثناء الطبخ. هذا لا يعتبر عطل بالتشغيل.
 • لا تصب الماء على الباب عندما يكون ساخن. (يمكن ان ينكسر الزجاج.)
 • يصدر دخان او رائحة عند استعمال فرن تحميص الخبز الكهربائي لأول مرة، لن تصدر مع طول الاستعمال.
 • يرجى المحافظة على صينية الفتات نظيفة. لا تستعمل صينية الفتات اذا كانت غير نظيفة. (صفحة ٣٢)
 • يمكن ان تسبب حريق الطاولة او اسمرار خفيف بلون سطح اسفل الخبز.

دليل الطبخ

يرجى استعمال صينية الخبز للطعام الدهني لمنع الاشتعال بسبب تنقيط الدهن.

درجة الحرارة	الوصفة	الكمية	صينية الخبز	وقت الطبخ	تسخين مسبق
Toast (الخبز)	خبز توست	٢-١	—	٢ ~ ٤ دقيقة	—
High (عالي)	خبز بيتزا	٢-١ (سماكة ٢٥مم)		٧ ~ ١٠ دقيقة	١٠ دقائق
	تحمير	١ (١٥٠جم)		٩ ~ ١٢ دقيقة	١٠ دقائق
	بيتزا مجمدة (للتسخين)	١ (١٥ ~ ٢٠سم)		١٢ ~ ١٤ دقيقة	١٠ دقائق
	قطع دجاج مجمدة (للتسخين)	٤ ~ ٨ (٢٥جم / قطعة)		١٢ ~ ١٥ دقيقة	١٠ دقائق
	طعام مقلي مجمد (للتسخين)	٤ (٤٠جم / قطعة)		١٣ ~ ١٥ دقيقة	١٠ دقائق
	بطاطا حلوة محمص	٤ (شريحة سماكة ١٥مم / ٥٠جم / قطعة)		١٤ ~ ١٥ دقيقة	١٠ دقائق
Mid (متوسط)	طعام مقلي محمص	٤ ~ ١ (٦٠جم / قطعة)		٨ ~ ١٣ دقيقة	١٠ دقائق
	الكعك	٦ (شريحة سماكة ١٠مم / ٢٠ ~ ٣٠جم / قطعة)		٩ ~ ١٢ دقيقة	١٠ دقائق
Low (منخفض)	لحافن الزبدة (للتسخين)	٦ ~ ٣ (٥٠جم / قطعة)	—	٣ ~ ٥ دقيقة	١٠ دقائق

- اوقات الطبخ الموجودة في الجدول هي وقت تقريبي ويختلف اعتماداً على نوع وكمية الطعام. يرجى تعديل الوقت حسب الكمية ودرجة الحرارة حسب طلبك.
- تأكد من فحص حالة الطعام من وقت لآخر أثناء الطبخ.
- يرجى تسخين فرن تحميص الخبز الكهربائي مسبقاً قبل طبخ أو تسخين الطعام ما عدا التحميص. بدون تسخين مسبق، يمكن أن يحترق الطعام أو يستغرق وقت أطول للطبخ.
- عند تحميص الخبز بشكل مستمر، لون التحميص يصبح اخف. يرجى ضبط وقت الطبخ اطول من الوقت الثاني للتحميص.
- إذا يستغرق أكثر من ١٥ دقيقة لطبخ الطعام، اضبط المؤقت مرة أخرى.
- إذا لم يتم تسخين الطعام بشكل كافي، استعمل المؤقت لتسخينه أكثر، مع الفحص من وقت لآخر.
- لا تستعمل فرن تحميص الخبز الكهربائي للتبخير. (البخار سوف يسبب عطل بالتشغيل.)
- عند الطبخ بورق التغليف، مثل عند تحميص بطاطا كبيرة، توخي الحذر لمنع ورق التغليف من ملامسة المسخن. (يمكن أن يذوب ورق التغليف ويلتصق مع سطح المسخن، يسبب عطل بالتشغيل.)

كيفية الاستعمال

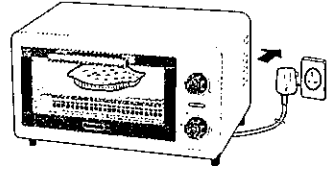

للبيتزا



- ضع ورق تغليف الالومنيوم على صينية الخبز.

للخبز

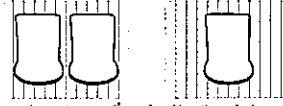

- من أجل نتائج أفضل، تأكد من أن جانب قطع الخبز الدائري مواجهة للباب.

2 اضبط درجة الحرارة.

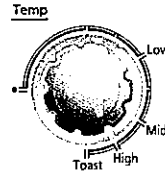

- انظر "دليل الطبخ" (صفحة ٢١) لدرجة الحرارة.

3 اضبط المؤقت على وقت الطبخ المطلوب.

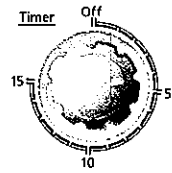

- اضبط المؤقت لبداية الطبخ (سيشتغل المؤشر أثناء الطبخ.)
- للطبخ اقل من ٥ دقائق، دور بعد ٦ بعد ذلك اضبط الوقت المطلوب.
- لايقاف الطبخ، اوقف تشغيل المؤقت.

4 عند انتهاء الطبخ، سوف يرن الجرس وسيتم إيقاف المؤقت أوتوماتيكياً. اخرج الطعام بقلقات الفرن.

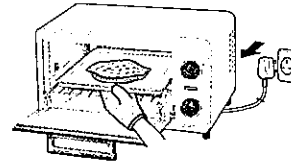

- يرجى الانتباه والحذر عند فتح الباب وإلا يمكن أن يسقط الطعام خلف رف الفرن اعتماداً على كمية وشكل الطعام.
- بعد الاستعمال، انزع قاييس الطاقة من فتحة مأخذ الطاقة.
- يمكن سماع صوت تحريك المؤقت حتى بعد إيقاف تشغيل فرن تحميص الخبز الكهربائي، هذا ليس عطل بالتشغيل.

المواصفات

تزويد الطاقة	٢٢٠ - ٢٤٠ فولت ~ ٥٠ / ٦٠ هرتز
استهلاك الطاقة	١٢٠٠ واط
الابعاد (عرض × عمق × ارتفاع)	٣٧,٧ سم × ٢٧,١ سم × ٢١,٤ سم
الابعاد الداخلية	٢٦,٩ سم × ٢٠,٢ سم × ٦ سم
الوزن (تقريبي)	٣,٢ كجم
طول السلك	١ متر
الموقت	مؤقت ١٥ دقيقة مع جرس
منظم درجة الحرارة الأوتوماتيكي	ثرموستات

كيفية التنظيف

■ اتزع قابس الطاقة وتأكد من ان فرن تحميم الخبز الكهربائي بارد.

ملاحظة

- لا تستعمل بنزين او مخفف دهان او مسحوق تلميع او فرشاة معدنية او فرشاة نيلون والا سوف يتضرر السطح.
- بعد التنظيف، ضع رف الفرن وصينية الفتات بشكل صحيح.
- يرجى عدم استخدام غسالة اطباق كهربائية.

صينية الخبز

اغسل بصابون اطباق مخفف (متعادل) واسفنجة ناعمة، وجفف جيداً.

- لا تستعمل فرشاة معدنية او فرشاة نيلون. (يمكن ان يتضرر سطح صينية الخبز.)

الخارج / الداخل

امسح بقطعة قماش معصورة جيداً.

- لا تلمس المسخنات. (يمكن ان تتضرر.)

رف الفرن

اغسل بصابون اطباق مخفف (متعادل) واسفنجة ناعمة، وجفف جيداً.

- لا تستعمل قوة زائدة على رف الفرن. (يمكن ان يسبب ضرر.)

صينية الفتات

امسح بقطعة قماش معصورة جيداً.

كيفية الفتح

- ارفع فرن تحميم الخبز الكهربائي لاعلى بزاوية ٤٥ درجة، واضغط لاسفل اللسان باتجاه الخلف واسحب لاسفل لفتح صينية الفتات.

ملاحظة

- لا تستعمل صينية الفتات اذا كانت غير نظيفة. (يمكن ان تسبب حريق الطاولة او اسمرار خفيف بلون سطح اسفل الخبز.)

ملاحظة

يمكنك ان تعرف تاريخ التصنيع بواسطة رقم الانتاج المؤشر على الجانب الخلفي للجهاز.

رقم الانتاج X XX XXX
 الرقم الاول : السنة (الخر رقم للسنة بالأرقام) 2012—2، 2011—1، 2010—0
 الرقم الثاني والثالث: الشهر (بالأرقام) كانون الثاني—01، شباط—02، ... كانون الاول—12
 يجب المحافظة على تعليمات التشغيل هذه لانها تحتوي على معلومات مهمة.

في حالة التوقف في التشغيل او التلف

لا تشغل اي جهاز عندما يكون سلك تزويد الطاقة او القابس متضرر او بعد تعطل الجهاز او سقط او تضرر الجهاز بأي شكل من الاشكال. ارجع الجهاز لاقرب مركز خدمات متخصص من اجل الفحص او التصليح او التعديلات الكهربائية والميكانيكية.

ملاحظة / یادداشت / Memo