

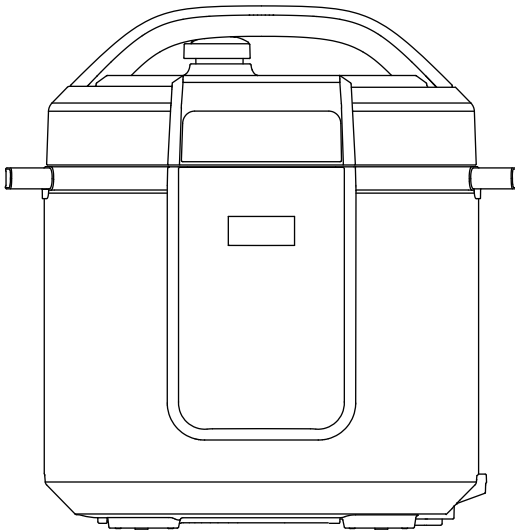

Electric Pressure Cooker

USER MANUAL



MY-CS6037WP2



IMPORTANT NOTE: Please read the manual carefully before operating your product. Retain it for future reference.

(Picture are for reference only, atual product may differ from picture shown)

IMPORTANT PRECAUTIONS

Caution

1. Read all the instructions
2. This appliance is for household use only. Do not use outdoors.
3. This appliance is not intended for use by persons with reduced physical, sensory or mental capabilities, or lack of experience and knowledge, unless they have been given supervision or instruction concerning use of the appliance by a person responsible for their safety.
4. This appliance shall not be used by children. Keep the appliance and its cord out of reach of children;
5. Children should be supervised to ensure that they do not play with the appliance;
6. This appliance is intended to be used in household and similar applications such as:
 - Staff kitchen areas in shops, office and other working environments;
 - farm houses;
 - by clients in hotels, motels and other residential type environments;
 - bed and breakfast type environments;
7. If the supply cord is damaged, it must be replaced by the manufacturer, its service agent or similarly qualified persons in order to avoid a hazard.
8. Please turn off and unplug the appliance before cleaning, maintenance or relocation and whenever it is not in use;
9. Do not immerse any part of the appliance in water or other liquid.
10. The pressure regulator allowing the escape of steam should be checked regularly to ensure that they are not blocked.
11. The container must not be opened until the pressure has decreased sufficiently.

IMPORTANT PRECAUTIONS

Caution

12. The heating element surface is subject to residual heat after use, do not touch.
13. Warning: Avoid spillage on the connector.
14. Warning: Misuse may cause potential injury;
15. The appliance is not intended to be operated by means of an external timer or a separate remote-control system.
16. Do not put the pressure cooker into a heated oven.
17. Move the pressure cooker under pressure with the greatest care. Do not touch hot surfaces. Use the handles and knobs. If necessary, use protection.
18. Do not let children near the pressure cooker when in use.
19. Do not use the pressure cooker for a purpose other than the one for which it is intended.
20. This appliance cooks under pressure. Scalds may result from inappropriate use of the pressure cooker. Make sure that the cooker is properly closed before applying heat, see “instructions for use”.
21. Never force open the pressure cooker. Do not open before making sure that its internal pressure has completely dropped. See the “instructions for use”.
22. Never use your pressure cooker without adding water or food, this would seriously damage it.
23. Do not fill the cooker beyond 2/3 of its capacity. When cooking foodstuffs which expand during cooking, such as rice or dehydrate vegetables, do not fill the cooker to more than half of its capacity.
24. Use the appropriate heat source(s) according to the instructions for use.
25. After cooking meat with a skin (e.g. ox tongue) which may swell under the effect of pressure, do not prick the meat which the skin is swollen; you might be scalded.
26. When cooking doughy food, gently shake the cooker before opening the lid to avoid food ejection.

IMPORTANT PRECAUTIONS

Caution

27. Before each use, check that the valves are not obstructed. See the instructions for use.
28. Never use the pressure cooker in its pressurized mode for deep or shallow frying of food.
29. Do not tamper with any of the safety systems beyond the maintenance instructions specified in the instructions for use.
30. Only use manufacturer's spare parts in accordance with the relevant model. In particular, use a body and a lid from the same manufacturer indicated as being compatible.
31. KEEP THESE INSTRUCTIONS.



The appliance must not be disposed of with regular household waste. At the end of its service life, the appliance must be properly delivered to a collection point for the recycling of electrical and electronic equipment. By Collection and recycling of old appliances, you are making an important contribution to the conservation of our natural resources and provide for environmentally sound and healthy disposal.

Licence holder:

Guangdong Midea Consumer Electric Manufacturing Co., Ltd.
19 Sanle Road, Beijiao, Shunde, 528311 Foshan, Guangdong,
People's Republic Of China

Importer:

MIDEA CONSUMER APPLIANCES DMCC
Unit No: 404
Mazaya Business Avenue AA1
Plot No: JLTE-PH2-AA1
Jumeirah Lakes Towers Dubai UAE

Product Structure

Tips:

1. Please move the product with the handle of the cooker body;
2. Please remove the water from the housing cover with cloth.

Note:

- ① Exhaust valve: Pull out the exhaust valve from the lid. Clean the internal side of the exhaust valve and the exhaust valve and float valve of the lid with brush and cloth at least once a month.
- ② Sealing ring: Please remove oil and dirt from the sealing ring with detergent and brush.
- ③ Water box: After cooking, the steam may stay in the water box of the external pot as water. Water in the box should be removed for avoiding bad odor, please clean it with clean cloth.

Disassemble and install the block proof cover and seal ring

Disassemble and install the block proof cover

Disassemble

Pull it out upwards



Install

Press it down to install



Disassemble and install the seal ring

Disassemble

Pull it out upwards

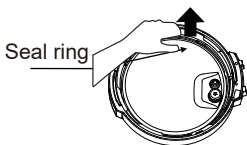

Install

Press it down to install

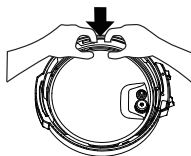

1. Check if the seal ring and block proof cover are correctly installed in the upper cover before use each time.
2. After use, please clean the seal ring and around of block proof cover for avoiding jamming the cover, keep it clean to avoid bad odor.
1. Please do not pull the seal ring, otherwise, the distorted seal ring may influence the seal and pressure effect.
2. Do not use the damaged seal ring, please replace it at the authorized repair office.

Use and maintain the inner pot

1. Do not empty

It may cause yellowish and spotted inner pot or distorted bottom if it is empty for a long time.

2. Do not use it to store the acid, alkali and preserved foods for a long period

Although the inner pot has excellent anti-corrosion performance, it may cause corrosion of certain degree, the suggested time of keep warm shall not exceed 2h.

Use and maintain the inner pot

3. Keep it clean to prolong the service life

Do not immerse it in water for a long period.

Clean the inner pot with soap, mild detergent or warm water to remove dust, oil and dirt.

4. Do not use a metal shovel or other hard tool, otherwise it will damage the inner surface of pot.

Prepare For Cooking

1 Opening the lid correctly

- Hold the handle of upper cover, turn it anticlockwise for about 30° till the lid at unlock state, and then lift the upper cover.

2 Check if the parts and accessories of lid are well installed

- Check if the floater valve and exhaust valve are jammed, confirm if the sealing ring and block proof cover are well installed.

3. Take out the inner pot, put the foods and water into the inner pot

- The total amount of foods and water shall not exceed the Max marked on the inner pot.

4 Put the inner pot into the cooker

- Wipe to clean the external surface of inner pot, foreign object and water are not allowed on the inner surface of electric pressure cooker;
- Turn the inner pot to left and right to ensure good contact with the heating plate.

5 Safely close the lid

- Before closing the lid, check if the sealing ring is well installed.
- Hold the handle of upper cover, aim the lid as "unlock state", put the top cover horizontally on the cooker body, turn the upper cover clockwise for about 30° to the lock place as "Lock State".

6 Put the exhaust valve well

- When working, please turn the exhaust valve to the sealing place, which means the electric pressure cooker keeps at sealing state;
- For manual exhaust, please turn the exhaust valve handle to the exhaust place, the electric pressure cooker keeps at the exhaust state;

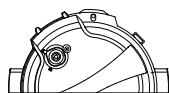

Unlock State

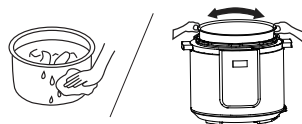
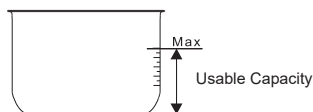

Lock State

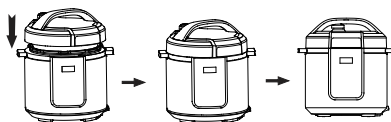

(Picture are for reference only, actual product may differ from picture shown)

Prepare For Cooking

when exhausting, do not keep the hands or face above the exhaust opening;

- Check if the floater valve drops down before working (before heating, the floater valve is down).

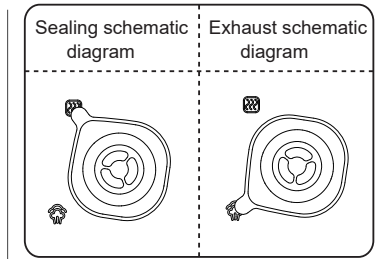

General Function

1. Switch on If the buttons are inactive when use, please confirm if the lid is closed at the right place, the buttons are inactive if the lid is not closed correctly for product of this series.
2. After cooking, the cooker may automatically enter into the keep warm state. After cooking, the cooker may automatically enter into the keep warm state(Some funtion). and the indicator display "0H(0 hour), 1H(1 hour), 2H(2 hour)... "or " L0:00(0 min), L0:01(1 min)...."

Tips:



When the cooker is working, it is normal that it makes "cluck" sound, please set your heart at relax when use.

To cook a small amount of foods, the inner pot may possibly be lifted when opening the lid, please shake the lid to drop the inner pot in the cooker body and then remove the lid.

Safely open the lid

1. Cut off power supply or remove the power plug
2. Exhaust method
 - A. Quickly open the lid (For non-fluid foods)
Turn the exhaust valve to the exhaust place for exhausting, Some unit by pressing steam release button "  " till the float valve drops down.
 - B. Generally open the lid
Keep the electric pressure cooker cool naturally till the float valve drops down.
3. Open the lid
Turn the upper cover anticlockwise with the left hand, turn it to the cover open limit place, lift the upper cover with the right hand to open the lid.
Do not open the lid before the pressure in the pot has been completely released, do not open the lid fiercely if it is difficult to open.
Do not pull out the exhaust valve when turning the exhaust valve.
After cooking fluid foods (porridge and soup), do not turn the exhaust valve or press the steam release button please cut off power supply to make it cool naturally till the float drops before opening the lid.

Technical Data Of The Product

Model	Capacity	Power Supply	Rated Power	Size of Inner Pot	Working Pressure	Keep Warm Temperature
MY-CS6037WP2	6L	220-240V~50/60Hz	1000W	8.66"	60kPa	140° F~176° F
Accessories	Spoon 	User Manual 	Power Cord Components 			

Product Structure

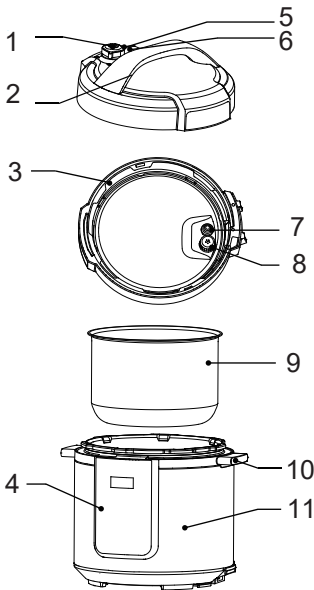

No.	Description
1	Exhaust valve handle
2	Upper cover handle
3	Seal ring
4	Control Box
5	Exhaust opening
6	Float valve
7	Sealing ring
8	Block proof cover
9	Inner pot
10	Cooker body handle
11	Cooker body

Operation Part

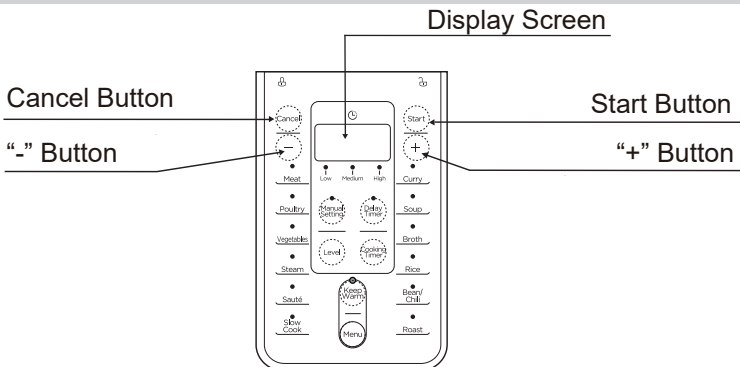

Function Selection

Operation Guidelines

Function	Operation Guidelines
Cancel	Under any state, press “Cancel” button to cancel the current work state and return standby state.
Keep Warm	Under standby state, press “Keep Warm” button, the indicator light is on and the digital screen shows default working time. Press “Cooking Timer” button, then press “+” or “-” button to adjust the working time. Press “Start” button to enter into to enter into keep warm state. “Keep Warm” indicator light is on and the digital screen shows default working time. Press “+” or “-” button to adjust the working time.
Sauté	Under standby state, press “Menu” button, the indicator light is on and the digital screen shows default working time. Press “Cooking Timer” button, then press “+” or “-” button to adjust the working time. Press “Start” button to enter into cooking state. Starts countdown and enters to standby state when it finishes working.
Roast	Under standby state, press “Menu” button, the indicator light is on and the digital screen shows default working time. Press “Cooking Timer” button, then press “+” or “-” button to adjust the working time. Press “Start” button to enter into cooking state. The digital screen starts countdown as soon as the temperature rise to working temperature. Enters into keep warm when it finishes working.
Slow Cook	Under standby state, press the function button, the indicator light is on and the digital screen shows default working time. Press “Cooking Timer” button, then press “+” or “-” button to adjust the working time. Press “Start” button to enter into cooking state. The digital screen starts countdown and the unit enters to keep warm when it finishes working.

Function Selection

Function	Operation Guidelines
Meat Curry Soup Broth Steam Vegetables Poultry Bean/Chili Rice Manual Setting	<p>Under standby state, press “Menu” button, the indicator light is on and the digital screen shows default working time. Press “Cooking Timer” button, then press “+” or “-” button to adjust the working time. Press “Start” button to enter into cooking state.</p> <p>The digital screen starts countdown as soon as the pressure rise to working pressure. Enters into keep warm when it finishes working.</p>
Delay Timer	<p>Delay cooking: Before the program start, press “Delay Timer” button. The screen shows the preset beginning time. Press “Cooking Timer” button, then press “+” or “-” button to adjust the delay time. Then press “Delay Timer” button to change Hour and minute. Press “Start” button, the unit starts delay time countdown. When it countdown to the end, the program starts working.</p> <p>Note: Sauté、Roast、Keep Warm function cannot set the delay timer.</p>
Level	<p>Before the program start, you can press “Level” button to change the food flavor for “Low” or “Medium” or “High”.</p>

Daily Check And Maintenance









For use the product safely with a longer service life, please carefully check and maintain it.

If followings occur	Solutions
<ul style="list-style-type: none"> • Power cord and plug is expanded, deformation, damaged and it color is changed. • One part of the power cord and plug are hotter. • Power cord is flexible with discontinuous power supply. • The electric pressure cooker has abnormal heating and generates bad odor. • There's abnormal noise or vibration when supply power. 	Stop using, and repair it by the authorized repair center.
<ul style="list-style-type: none"> • There's dust or dirt on the plug or socket. 	Remove the dust or dirt.

Safety Precautions

To avoid personal injury and property loss, be sure to observe the following safety precautions.

• Meanings of the marks:

 Means "Forbidden" items	 General Forbid	 Disassemble Forbidden	 Wet hands Forbidden
	 Contact Forbidden	 Spray Water Forbidden	
 Means "Mandatory" items	 Must be executed	 Remove the power plug	

• The danger caused by mistaken use if following warnings are neglected includes to two grades

 **Warning** | It may possibly cause death or serious injury if the warning items are disobeyed.

 **Caution** | It may cause physical injury or property damage if the caution items are disobeyed.

Safety Precautions

 **Warning**

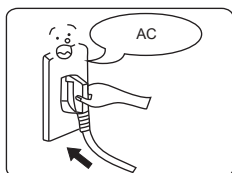

Use correct power outlet (Refer to the label)

- Failure to use correct electricity can cause fire or electric shock.
- Danger of fire if the bad socket is adopted.



Safety Precautions

⚠ Warning

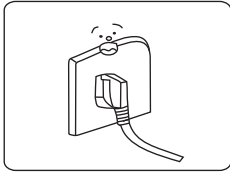

A socket shall be used alone

- A socket of more than 10A rated current with grounding wire shall be used alone;
- If shared with other electrical appliances, the socket may cause abnormal heat and result in fire.

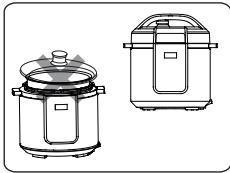

It is strictly prohibited to use other lid

- It is strictly prohibited to use other lid for heating, and in the (switching on) process, the use of non-original lid is not allowed.
- As this may cause electric shock or safety hazards.

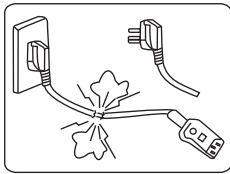

Stop using if the power cord is damaged

- Replace the damaged power cord with special soft cord or replace it with special assembly purchased from the manufacturer or authorized repair center.

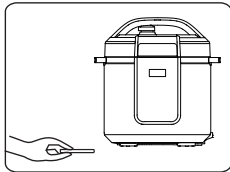

Do not put foreign objects

- It is prohibited to insert metal shavings, needles and other foreign matter in the gap.
- As this may cause electric shock or movement anomalies.

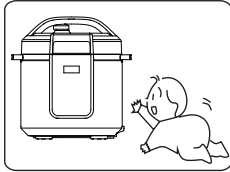

Place the appliance in a location out of reach of infants

- Place the appliance in a location out of reach of infants.
- To avoid electric shock and scald.

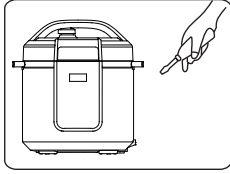

Modification is prohibited

- Modification or repair by non-professionals is prohibited.
- Violation may cause a fire or electric shock.
- Repair or replacement of parts shall be made in a designated service center.

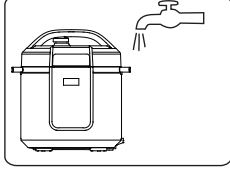

Products may not be immersed or sprinkled in water

- Doing so could cause electric shock and electrical short circuits.



Safety Precautions

Warning

Warning on Opening the lid

- When the electric pressure cooker is not working, there isn't pressure in the pot, the float valve is down;
- When the electric pressure cooker is working, pressure in the cooker rises, float valve ascends; do not fiercely open the lid before the pressure has been completely released;
- If it is difficult to open the lid, please do not open it fiercely, otherwise, it may cause scalding or physical injury.

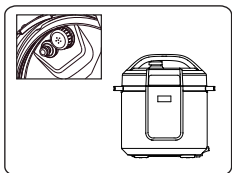

Check periodically

- Be sure to check periodically the block proof cover and exhaust valve core to make sure that they are not be blocked;
- Do not cover the exhaust valve with heavy object or replace it with other object.

Caution

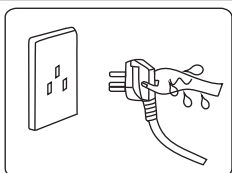

Never pull the plug with a wet hand

- To avoid electric shock.

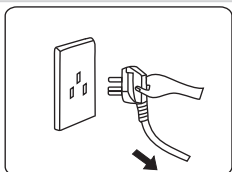

When pulling the plug, you must pinch the plug

- When pulling the plug, you must pinch the plug;
- Do not pull the power cord, otherwise it will damage the cord, causing electric shock and short circuit.

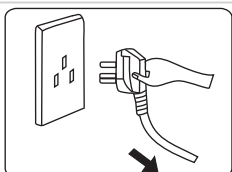

Unplugging when not in use

- Otherwise, it may produce leakage, fire or failure.

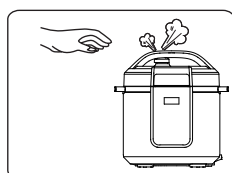



In working, never move your hands to close to the exhaust port.

- In cooking process, never move your hands to close to the exhaust port to avoid burns.
- During cooking, do not cover the vent with a cloth and other items.

Safety Precautions

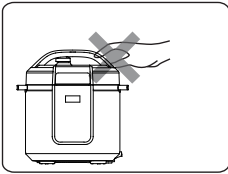
Caution



When the cooker is working, please do not touch the lid 

- When the cooker is working, lid has high temperature, do not touch it;
- Otherwise, it may possibly cause scalding.

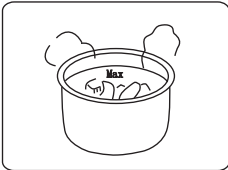

The total amount of food and water can not exceed Max scale

- The total amount of food and water can not exceed Max scale, otherwise food may be cooked unfamiliar, or cause malfunction.

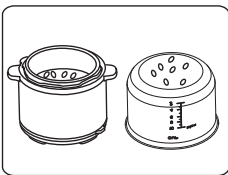

Do not use a pot other than the dedicated pot 

- When there is foreign object on the bottom of pot and heating plate surface, remove the foreign object before use.
- Otherwise, it may cause overheating and work abnormalities etc.

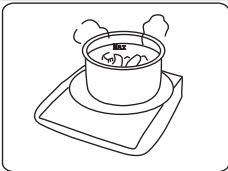

Do not put the inner pot on other appliance for heating 

- In order to avoid deformation or fault.
- Please use the special inner pot.

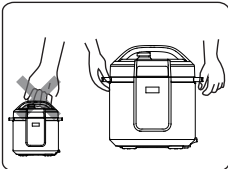

When moving the product, please hold the handle of cooker body 

- When moving the product, do not directly hold the handle of lid for avoiding lid dropping.

Do not use in the following locations 

- Do not use in unstable locations;
- Do not use in locations near water and fire;
- Do not use near walls and furniture;
- Do not use in locations exposed to direct sunlight and oil splatter.
- Do not approach the stove for avoiding fire.

Environment For Storing The Product

- Periodically clean the cooker and remove oil and dirt if it is stored on the table.
- Put the electric pressure cooker 30cm away from other kitchen appliances.

Clean After Use

1. Clean after each use.
2. Before cleaning and maintenance, please unplug the power cord until the product cools.
3. Remove the lid and inner pot, clean with detergent first, then rinse well with water, and wipe dry with a soft cloth.
4. Clean the internal side of the lid with water, the seal ring, block proof cover, exhaust valve core and float valve can be removed for washing, timely and correctly install them after washing, and then dry the internal side of lid with cloth.
5. Wipe clean the cooker body with a rag, and it is prohibited to soak the cooker body in water or spray water to it.

Troubleshooting

When followings occur, it is not the cooker fault, please carefully check once before sending it for repair.

S/N	Problem	Reason	Solution
1	Difficult to close the lid	Sealing ring not installed properly	Position the sealing ring well
		The floater valve clamps the push rod	Lightly push the push rod
2	Difficult to open the lid	Float valve in the popped-up position	Press the float valve lightly with a chopstick.
		Pressure exists inside the cooker	Open the lid after the pressure is completely released.
3	Steam leaks from the lid	Sealing ring installed improperly	Install the sealing ring as required
		Food debris attached to the sealing ring	Clean the sealing ring
		Sealing ring damaged	Replace the sealing ring
		The lid is not closed correctly	Close the lid correctly
4	Steam leaks from float valve	Food debris on the float valve gasket	Clean the float valve gasket
		Float valve gasket worn-out	Replace the float valve gasket
5	Float valve unable to rise	Too little food and water in inner pot	Add water and food according to the recipe
		Steam leaks from the lid or exhaust valve	Send to the service center for repair

Troubleshooting

S/N	Problem	Reason	Solution	
6	Steam comes out from exhaust valve non-stop	Exhaust valve not in sealing position	Turn the exhaust valve to the sealing position	
		Pressure control fails	Send to the service center for repair	
7	Power indicator doesn't light on	Power socket bad contact	Please check the power socket	
8	All indicators flas	Display screen displays E1	Bottom sensor fault	
		Display screen displays E2		
		Display screen displays C1	High temperature since there isn't water in the inner pot	Add water according to the requirement
			High temperature since there isn't water in the inner pot	Put the inner pot correctly
Display screen displays E8	Pressure switch fault	Send to the service center for repair		
9	Rice half cooked or too hard	Too little water	Add water accordingly	
		Lid opened prematurely	After cooking cycle completes, leave the lid on for 5 more minutes.	
10	Rice too soft	Too much water	Reduce water accordingly	

—If the fault is not removed after above check, please contact our authorized service center for repair.

استكشاف الأعطال وإصلاحها

الرقم المسلسل	المشكلة	السبب	الحل
6	البخار يخرج من صمام التنقيس بدون توقف	صمام التنقيس غير محكم الغلق	أدر صمام تحرير الضغط إلى وضع منع التسريب
		فشل التحكم في الضغط	أرسل الجهاز إلى مركز الصيانة للإصلاح
7	لا يضيء مؤشر الطاقة	عدم وجود تلامس جيد بمقيس الطاقة	يرجى التحقق من مقيس الطاقة
8	تعرض شاشة العرض E1	عطل بالمستشعر السفلي	أرسل الجهاز إلى مركز الصيانة للإصلاح
	تعرض شاشة العرض E2		
	تعرض شاشة العرض C1	درجة حرارة عالية حيث لا يوجد ماء في الوعاء الداخلي	أضف ماء حسب الحاجة
	تعرض شاشة العرض E8	عطل بمفتاح الضغط	أرسل الجهاز إلى مركز الصيانة للإصلاح
		الماء أقل مما ينبغي	أضف الماء وفقاً لذلك
9	الأرز نصف مطهو أو صلب للغاية	تم فتح الغطاء قبل الوقت المناسب	بعد اكتمال دورة الطهي، اترك الغطاء لمدة 5 دقائق إضافية.
		الماء أكثر مما ينبغي	قلل الماء وفقاً لذلك
10	الأرز لين جداً	الماء أكثر مما ينبغي	قلل الماء وفقاً لذلك

في حالة عدم إزالة الخطأ بعد إجراء عملية تحقق من العمليات السابقة، يرجى الاتصال بمركز خدمة معتمد لإصلاح الجهاز.

التنظيف بعد الاستخدام

1. قم بتنظيف المنتج بعد كل استخدام.
2. قبل التنظيف والصيانة، يرجى فصل سلك الطاقة حتى يبرد الجهاز.
3. أزل الغطاء والوعاء الداخلي، ونظفهما بسائل تنظيف، ومن ثم اشطفهما جيداً بالماء وجففهما باستخدام قطعة قماش ناعمة.
4. نظف الجانب الداخلي للغطاء باستخدام الماء، ويمكن إزالة حلقة منع التسريب، وغطاء منع التسرب، وصمام التنفيس والصمام العائم لغسلها، وتركيبها بشكل صحيح وفي الوقت الصحيح بعد غسلها ومن ثم جفف الجانب الداخلي للغطاء باستخدام قطعة قماش.
5. امسح ونظف هيكل جهاز الطهي باستخدام قطعة قماش، ويحظر نقس هيكل جهاز الطهي في الماء أو رش الماء عليه.

استكشاف الأعطال وإصلاحها

عند حدوث ما يلي، فإن ذلك لا يُعد عطلاً بجهاز الطهي، يرجى فحصه بعناية مرة واحدة قبل إرساله للإصلاح.

الرقم المسلسل	المشكلة	السبب	الحل
1	صعوبة في إغلاق الغطاء	حلقة الإغلاق غير مثبتة بشكل صحيح	اضبط وضع الحلقة المانعة للتسرب بشكل جيد
		يشبك الصمام العائم في قضيب الدفع	ادفع عمود الدفع قليلاً
2	صعوبة في فتح الغطاء	صمام الطفو في وضع البروز	اضغط على صمام الطفو برفق باستخدام عود خشبي.
		يوجد ضغط داخل قُدر الطهي	افتح الغطاء بعد تحرير الضغط تماماً.
3	يتسرب البخار من الغطاء	لم يتم تثبيت حلقة منع التسريب بشكل صحيح	قم بتثبيت الحلقة المانعة للتسرب بشكل صحيح
		بقايا الطعام عالقة بالحلقة المانعة للتسرب	قم بتنظيف الحلقة المانعة للتسرب
		الحلقة المانعة للتسرب تلفت	قم باستبدال الحلقة المانعة للتسرب
4	تسرب البخار من صمام الطفو	الغطاء غير مغلق بشكل صحيح	أغلق الغطاء بشكل صحيح
		بقايا الطعام عالقة بطوق صمام الطفو	نظف حشية الصمام العائم
5	صمام الطفو غير قادر على الارتفاع	أصبحت حشية الصمام العائم بالية	استبدل حشية الصمام العائم
		يوجد مقدار قليل للغاية من الطعام والماء داخل الوعاء الداخلي	أضف الماء والطعام حسب الوصفة
		تسرب البخار من الغطاء أو صمام التنفيس	أرسل الجهاز إلى مركز الصيانة للإصلاح

تحذير ⚠



- أثناء تشغيل جهاز الطهي، يرجى عدم لمس الغطاء**
- أثناء تشغيل الجهاز، تكون درجة حرارة الغطاء مرتفعة، لذا فلا تلمسه؛
 - وإلا، فقد يتسبب ذلك في حدوث حرق محتمل.

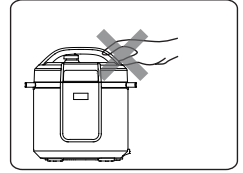

- لا يجب ألا يتجاوز إجمالي كمية الطعام والماء الحد الأقصى للمقياس.**
- لا يمكن أن تتخطى الكمية الإجمالية للطعام والماء الحد الأقصى المقرر، وإلا
 - فمن الممكن أن يُطهي الطعام بشكل غير مألوف، أو يسبب خللاً بالجهاز.

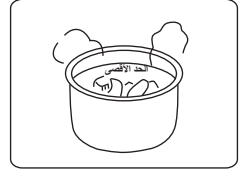

- لا تستخدم وعاءً آخرًا غير الوعاء المخصص**
- عندما يكون هناك أي جسم غريب داخل الوعاء أو على سطح لوح
 - التسخين، قم بإزالة الجسم الغريب قبل الاستخدام.
 - وإلا، فقد يؤدي إلى ارتفاع درجة الحرارة والعمل بصورة غير طبيعية، وما إلى ذلك.

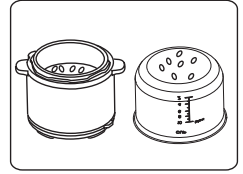

- لا تضع الوعاء الداخلي على أي جهاز آخر لتسخينه**
- لتجنب حدوث تشوه بالجهاز أو تعطله.
 - يرجى استخدام وعاء داخلي خاص.

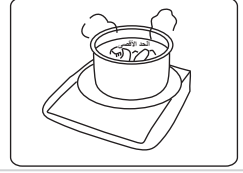

- عند تحريك الجهاز، يرجى الإمساك بمقبض هيكل جهاز الطهي**
- أثناء تحريك الجهاز، لا تمسك مباشرة بمقبض الغطاء لتجنب إسقاط الغطاء.

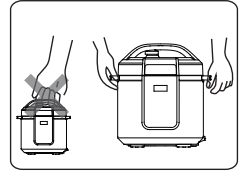

لا تستخدم المواضع التالية

- لا تستخدم الجهاز في أماكن غير ثابتة؛
- لا تستخدمه موضعًا قريبًا من المياه والنار؛
- لا تستخدمه بالقرب من الجدران والأثاث.
- لا تستخدمه في موضع معرض لأشعة الشمس المباشرة أو انسكابات الزيت.
- لا توجه الجهاز نحو الموقد لتجنب نشوب حريق.

بيئة تخزين الجهاز

- نظف جهاز الطهي بصورة دورية وتخلص من الزيت والأوساخ في حالة تخزينه على طاولة.
- ضع جهاز الطهي بالضغط الكهربائي على بعد 30 سم من أجهزة المطبخ الأخرى.

تحذير ⚠️



تحذير فتح الغطاء

- في حالة عدم تشغيل جهاز الطهي بالضغط الكهربائي، وعدم وجود ضغط في الوعاء، فإن الصمام العائم يكون لأسفل؛
- في حالة عدم تشغيل جهاز الطهي بالضغط الكهربائي، يزيد الضغط داخل جهاز الطهي، يرتفع الصمام العائم؛ لا تفتح الغطاء بالقوة قبل تحرير الضغط بالكامل؛
- في حالة صعوبة فتح الغطاء، لا تفتحه بالقوة، وإلا فقد يؤدي ذلك إلى التعرض إلى الحرق أو التعرض لإصابة جسدية.



الفحص بصفة دورية

- تأكد من إجراء فحص دوري لغطاء منع الانسداد وصمام التنفيس للتأكد من عدم وجود أي انسداد.
- لا تقم بتغطية صمام التنفيس باستخدام غرض ثقيل أو استبداله باستخدام قطعة أخرى.

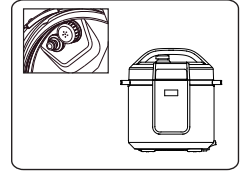

تنبيه ⚠️



- لا تسحب أبدًا القابيس بيد مبللة.
- لتجنب التعرض لصدمة كهربائية.

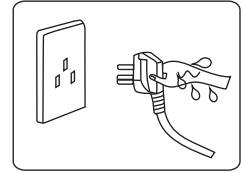

- عند سحب القابيس، يجب أن تقوم بإمساك القابيس بقبضتك.
- لا تقم بشد سلك الطاقة، وإلا فسوف يؤدي ذلك إلى تلف السلك، مما يتسبب في حدوث صدمة كهربائية أو ماس كهربائي.

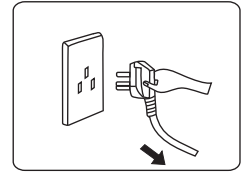

لا تسحب القابيس أثناء التشغيل

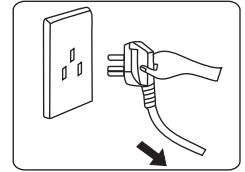

- وإذا حدث خلاف ذلك، فإنه قد يؤدي إلى حدوث تسرب، أو حريق، أو فشل التشغيل.



- أثناء تشغيل الجهاز، لا تحرك يدك لإغلاق منفذ التنفيس.
- أثناء عملية الطهي، لا تحرك يدك أبدًا لإغلاق منفذ التنفيس لتجنب التعرض للحرق.
- أثناء عملية الطهي لا تغط منفذ تنفيس البخار بأي قماش أو أي عناصر أخرى.

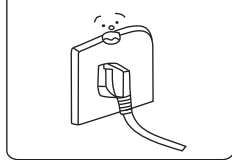
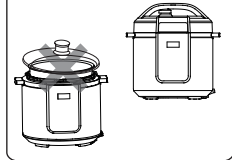
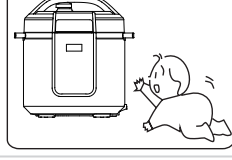
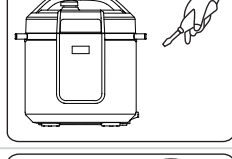

تحذير ⚠

<p>! يجب استخدام مقبس مستقل</p> <ul style="list-style-type: none"> • يجب استخدام مقبس لا يزيد التيار المتردد المقدر به عن 10 أمبير ومزود بسلك تأريض فقط؛ • وفي حالة استخدام الجهاز مع أجهزة كهربائية أخرى، فقد يتسبب المقبس في ارتفاع درجة الحرارة بصورة غير طبيعية وينتج عنه نشوب حريق. 	
<p>! يُحظر تمامًا استخدام غطاء آخر</p> <ul style="list-style-type: none"> • يحظر تمامًا استخدام غطاء آخر للتسخين، وفي أثناء تشغيل الجهاز، أو استخدام غطاء غير الأصلي. • حيث قد يؤدي ذلك إلى التعرض لصدمة كهربائية أو مخاطر تتعلق بالسلامة. 	
<p>⊘ توقف عن استخدام الجهاز في حالة تلف سلك الطاقة</p> <ul style="list-style-type: none"> • استبدل سلك الطاقة التالف بسلك لين خاص أو اطلب استبداله بشراء وتركيب سلك خاص من خلال الشركة المصنعة أو مركز إصلاح معتمد. 	
<p>⊘ لا تضع أشياء غريبة</p> <ul style="list-style-type: none"> • يحظر وضع أغراض الحلاقة المعدنية، أو الإبر، أو أغراض أخرى في الفجوات. • حيث قد يؤدي ذلك إلى التعرض لصدمة كهربائية أو شذوذ في الحركة. 	
<p>⊘ ضع الجهاز في مكان بعيدًا عن متناول الأطفال</p> <ul style="list-style-type: none"> • ضع الجهاز في مكان بعيدًا عن متناول الأطفال. • لتجنب التعرض إلى صدمة كهربائية والحرق. 	
<p>⊘ يحظر إجراء تعديل على الجهاز</p> <ul style="list-style-type: none"> • يُمنع منعًا باتًا أي تعديل أو إصلاح من قبل أي فرد غير مؤهل. • قد يتسبب أي خرق أو تدخل عنيف في نشوب حريق أو حدوث صدمة كهربائية. • يجب أن يتم إصلاح قطع الغيار أو استبدالها في مركز الصيانة المحدد. 	
<p>⊘ لا يجوز غمر المنتج في المياه أو رشه بالمياه</p> <ul style="list-style-type: none"> • قد يؤدي القيام بذلك إلى حدوث صدمة كهربائية أو دائرة كهربائية قصيرة. 	

الاختبار اليومي والصيانة

لاستخدام الجهاز بأمان وضمان طول فترة استخدامه، يرجى فحصه وصيانته بعناية.

الحلول	في حالة حدوث ما يلي
توقف عن استخدام الجهاز ومن ثم اطلب من مركز خدمة معتمد إصلاحه.	<ul style="list-style-type: none"> تم تمديد سلك الطاقة والقابس، وحدث تشوه أو تلف أو تغير اللون. قطعة من سلك الطاقة أو القابس أكثر سخونة. سلك الطاقة مرن ويؤدي إلى تقطع التيار الكهربائي. يتم تسخين جهاز الطهي بالضغط الكهربائي بصورة غير طبيعية ويولد رائحة كريهة. توجد ضوضاء أو اهتزاز غير طبيعي عند توصيل التيار الكهربائي.
تخلص من الغبار أو الأوساخ.	• يوجد غبار أو اتساخ على القابس أو المقبس.

احتياطات السلامة

لتجنب الإصابة الشخصية وخسارة الممتلكات، تأكد من مراعاة احتياطات السلامة التالية.
• معاني العلامات:

ممنوع الاستخدام بأيدي مبللة 	يحظر الفك 	ممنوع بشكل عام 	تعني "ممنوع" 
	ممنوع رش الماء 	يحظر اللمس 	
	افصل قابس الطاقة 	يجب التنفيذ 	تعني "الزامي" 

• يتضمن الخطر الناجم عن الاستخدام الخاطئ في حالة تجاهل التحذيرات التالية درجتين

تحذير  | قد يتسبب في حدوث وفاة أو التعرض لإصابة خطيرة إذا تم تجاهل النقاط التحذيرية.

تنبيه  | قد يتسبب ذلك في إصابة جسدية أو تلف في الممتلكات إذا تم تجاهل عناصر التحذير.

احتياطات السلامة

تحذير



استخدام مأخذ طاقة صحيح (راجع الملصق)

- قد يؤدي عدم استخدام الكهرباء الصحيحة إلى نشوب حريق أو التعرض لصدمة كهربائية.
- خطر نشوب حريق في حالة استخدام مقبس غير صالح.



إرشادات التشغيل	الوظيفة
<p>في وضع الاستعداد، اضغط على الزر "قائمة"، ومن ثم يصبح ضوء المؤشر قيد التشغيل وتعرض الشاشة الرقمية وقت التشغيل الافتراضي. اضغط على الزر "دقيقة الطهي"، ومن ثم اضغط على الزر "+" أو "-" لضبط وقت التشغيل. اضغط على الزر "بدء" للدخول إلى وضع الطهي. تبدأ الشاشة الرقمية في العد التنازلي بمجرد ارتفاع الضغط ووصوله إلى ضغط التشغيل. يدخل في وضع الاحتفاظ بالطعام دافئاً عند الانتهاء من العمل.</p>	<p>لحم كاري شورية مرق بخار خضروات دواجن فاصوليا/الفلفل الحار أرز الدليل إعدادات</p>
<p>تأخير الطهي: قبل بدء البرنامج، اضغط على الزر "تأخير". تعرض الشاشة وقت البدء مسبق الضبط. اضغط على الزر "دقيقة الطهي"، ومن ثم اضغط على الزر "+" أو "-" لضبط وقت التأخير. ومن ثم اضغط على الزر "تأخير" لتغيير الساعة والدقيقة. اضغط على الزر "بدء"، وسيبدأ الجهاز في العد التنازلي لوقت التأخير. عند انتهاء العد التنازلي، يبدأ البرنامج في العمل.</p> <p>ملاحظة: لا يمكن تعيين وظيفة التأخير أثناء استخدام وظيفة سوتيه، أو مشوي، الاحتفاظ بالطعام دافئاً.</p>	<p>تأخير</p>
<p>قبل بدء البرنامج، يمكنك الضغط على الزر "مستوى" لتغيير نكهة الطعام إلى "منخفض" أو "متوسط" أو "عالي".</p>	<p>مستوى</p>

إرشادات التشغيل	الوظيفة
<p>في أي وقت، اضغط على زر "إلغاء" لإلغاء وضع العمل الحالي والرجوع إلى وضع الاستعداد.</p>	إلغاء
<p>في وضع الاستعداد، اضغط على زر "يحفظ دافئاً"، ومن ثم يصبح ضوء المؤشر قيد التشغيل وتعرض الشاشة الرقمية وقت التشغيل الافتراضي. اضغط على الزر "دقيقة الطهي"، ومن ثم اضغط على الزر "+ أو -" لضبط وقت التشغيل. اضغط على الزر "بدء" للدخول إلى وضع "يحفظ دافئاً". يتم تشغيل مؤشر "يحفظ دافئاً" وتعرض الشاشة الرقمية وقت التشغيل الافتراضي. اضغط على الزر "+ أو -" لضبط وقت التشغيل.</p>	يحفظ دافئاً
<p>في وضع الاستعداد، اضغط على الزر "قائمة"، ومن ثم يصبح ضوء المؤشر قيد التشغيل وتعرض الشاشة الرقمية وقت التشغيل الافتراضي. اضغط على الزر "دقيقة الطهي"، ومن ثم اضغط على الزر "+ أو -" لضبط وقت التشغيل. اضغط على الزر "بدء" للدخول إلى وضع الطهي. يبدأ العد التنازلي ويدخل الجهاز في وضع الاستعداد عند انتهاء العمل.</p>	سوتيه
<p>في وضع الاستعداد، اضغط على الزر "قائمة"، ومن ثم يصبح ضوء المؤشر قيد التشغيل وتعرض الشاشة الرقمية وقت التشغيل الافتراضي. اضغط على الزر "دقيقة الطهي"، ومن ثم اضغط على الزر "+ أو -" لضبط وقت التشغيل. اضغط على الزر "بدء" للدخول إلى وضع الطهي. تبدأ الشاشة الرقمية في العد التنازلي بمجرد ارتفاع درجة الحرارة ووصولها إلى درجة حرارة التشغيل. يدخل في وضع الاحتفاظ بالطعام دافئاً عند الانتهاء من العمل.</p>	مشوي
<p>في وضع الاستعداد، اضغط على زر الوظيفة، ومن ثم يصبح ضوء المؤشر قيد التشغيل وتعرض الشاشة الرقمية وقت التشغيل الافتراضي. اضغط على الزر "دقيقة الطهي"، ومن ثم اضغط على الزر "+ أو -" لضبط وقت التشغيل. اضغط على الزر "بدء" للدخول إلى وضع الطهي. تبدأ الشاشة الرقمية في العد التنازلي ويدخل الجهاز في وضع الاحتفاظ بالطعام دافئاً عند انتهاء العمل.</p>	طهي بطيء

البيانات الفنية للمنتج

الطراز	السعة	مصدر الإمداد بالطاقة	القدرة المقننة	حجم الوعاء الداخلي	ضغط العمل	درجة حرارة الإحتفاظ بالطعام دافئاً
MY-CS6037WP2	6 لتر	240-220 فولت تقريباً 60/50 هرتز	1000 وات	8.66 بوصة	60 كيلو باسكال	140 درجة فهرنهايت ~ 176 درجة فهرنهايت
الملاحظات	ملعقة الأرز	دليل المستخدم	مكونات سلك الطاقة			

هيكل المنتج

XXXXX	XXXXX
1	مقبض صمام التنفيس
2	مقبض الغطاء العلوي
3	الحلقة المانعة للتسرب
4	صندوق التحكم
5	فتحة العادم
6	الصمام العائم
7	حلقة منع التسريب
8	غطاء مقاوم للاكتل
9	الوعاء الداخلي
10	مقبض هيكل القدر
11	هيكل القدر

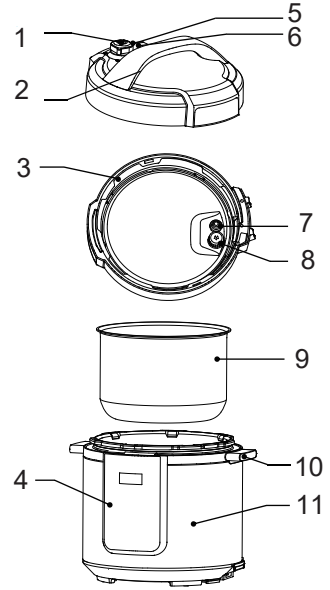

أجزاء التشغيل

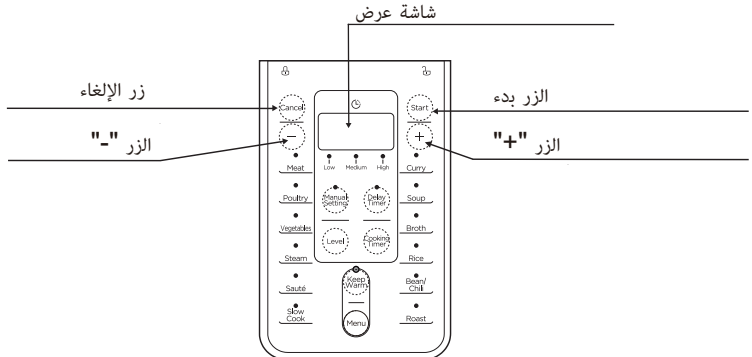

الاستعداد للطهي

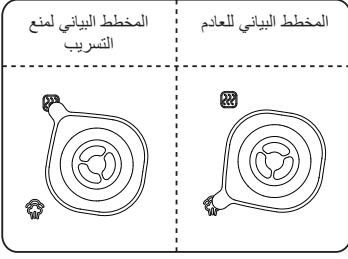

- بالنسبة إلى التنفيس اليدوي، يرجى تدوير مقبض صمام التنفيس إلى وضع التنفيس، حيث يظل جهاز الطهي بالضغط الكهربائي على وضع التنفيس؛ عند التنفيس، لا تترك يدك أو وجهك فوق فتحة التنفيس.
- تحقق ما إذا كان قد سقط الصمام العائم قبل التشغيل (قبل التسخين، يكون الصمام العائم لأسفل).

وظيفة عامة

1. قم بالتشغيل إذا كانت الأزرار غير نشطة عند الاستخدام، يرجى التأكد ما إذا كان الغطاء مغلقاً في المكان الصحيح، وأن الأزرار غير نشطة إذا لم يتم إغلاق الغطاء بشكل صحيح في منتج هذه الفئة.
2. بعد الطهي، قد يدخل جهاز الطهي تلقائياً في وضع الاحتفاظ بالطعام دافئاً.
بعد الطهي، قد يدخل جهاز الطهي تلقائياً في وضع الحفاظ على الطعام دافئاً (بعض الوظائف). ويظهر المؤشر "0H (0 ساعة)، 1H (ساعة واحدة)، 2H (ساعتان) ... " أو "0 LO:00 (0 دقيقة)، 01 LO:01 (دقيقة واحدة)...."

تلميحات:

أثناء تشغيل جهاز الطهي، من الطبيعي أن تسمع صوت "قرقرة الدجاج"، يرجى الاطمئنان أثناء استخدام الجهاز. لطهي مقدار صغير من الطعام، يمكن رفع الوعاء الداخلي أثناء فتح الغطاء، يرجى هز الغطاء لإسقاط الوعاء الداخلي داخل هيكل جهاز الطهي ومن ثم أزل الغطاء.

افتح الغطاء بأمان

1. افصل التيار الكهربائي أو أزل قابس التيار الكهربائي
2. طريقة التنفيس
A. افتح الغطاء بسرعة (بالنسبة للأطعمة غير السائلة)
أدر صمام التنفيس على مكان التنفيس الخاص بتنفيس البخار، في بعض الأجهزة يتم ذلك من خلال الضغط على زر تحرير البخار " " حتى يسقط الصمام العائم.
B. افتح الغطاء بشكل عام
اترك جهاز الطهي بالضغط الكهربائي يبرد بشكل طبيعي حتى يسقط الصمام العائم.
3. افتح الغطاء
أدر الغطاء العلوي عكس اتجاه عقارب الساعة باليد اليسرى، ومن ثم أدره إلى مكان فتح الغطاء، وارفع الغطاء العلوي باستخدام اليد اليمنى لفتح الغطاء.
لا تفتح الغطاء قبل تحرير الضغط الموجود في الوعاء بالكامل، ولا تفتح الغطاء بالقوة إذا تعذر فتحه.
لا تسحب صمام التنفيس أثناء تدوير صمام التنفيس.
بعد طهي الأطعمة السائلة (حساء الشعير والشوربة)، لا تقم بتدوير صمام التنفيس أو الضغط على زر تحرير البخار، ويرجى إيقاف تشغيل التيار الكهربائي للتأكد من ترك الجهاز يبرد بشكل طبيعي حتى تسقط العوامة قبل فتح الغطاء.
بعد طهي مقدار كبير من الأطعمة، يرجى عدم تنفيس البخار على الفور، ويوصى بتركه يبرد لبعض الوقت قبل فتح الغطاء.

استخدم الوعاء الداخلي وحافظ عليه

3. أبقِ الجهاز نظيفاً للاستمتاع بفترة خدمة طويلة
لا تغمر الجهاز في الماء لفترة طويلة.
نظف الوعاء الداخلي بالصابون أو منظف معتدل أو الماء الدافئ لإزالة الغبار والزيت والأوساخ.
4. لا تستخدم مجرفة معدنية أو أي أداة صلبة أخرى، وإلا فسوف تتلف السطح الداخلي للوعاء.

الاستعداد للطهي

1 فتح الغطاء بشكل صحيح

- أمسك بمقبض الغطاء العلوي، وأدره عكس اتجاه عقارب الساعة بزواوية 30 درجة تقريباً حتى يصبح الغطاء في وضع الفتح، ثم ارفع الغطاء العلوي.



2 تحقق مما إذا كانت أجزاء الغطاء وملحقاته مثبتة جيداً

- تحقق مما إذا كان صمام العوامة وصمام التنفيس محشورين، وتأكد من تركيب حلقة منع التسرب والغطاء المقاوم جيداً.



3 أخرج الوعاء الداخلي، وضع الأطعمة والماء في الوعاء الداخلي

- يجب ألا يتجاوز إجمالي كمية الأطعمة والماء الحد الأقصى المحدد في الوعاء الداخلي.

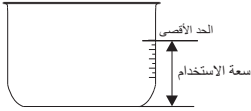

4 ضع الوعاء الداخلي في جهاز الطهي

- امسح السطح الخارجي للوعاء الداخلي لتنظيفه، ولا تسمح بوجود أجسام غريبة ومياه على السطح الداخلي لجهاز الضغط الكهربائي؛



- أدر الوعاء الداخلي إلى اليسار واليمين لضمان اتصاله بشكل جيد ببلوحة التسخين.

5 أغلق الغطاء بأمان

- قبل إغلاق الغطاء، تحقق مما إذا كانت حلقة منع التسرب مثبتة جيداً.



- أمسك بمقبض الغطاء العلوي، ووجه الغطاء إلى "وضع الفتح"، ثم ضع الغطاء العلوي أفقياً على هيكل جهاز الطهي، وأدر الغطاء العلوي في اتجاه عقارب الساعة بزواوية 30 درجة تقريباً إلى مكان القفل المُشار له باسم "وضع القفل".

6 ضع صمام التنفيس بشكل صحيح

- أثناء تشغيل الجهاز، يرجى تحويل صمام التنفيس إلى مكان منع التسرب، مما يعني أن جهاز الطهي بالضغط الكهربائي يحافظ على وضع منع التسرب؛

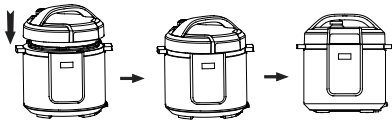

(تُستخدم الصورة كمرجع فقط، قد يختلف المنتج الفعلي عن الصور الموضحة)

تلميحات:

1. يرجى تحريك المنتج بمقبض هيكل جهاز الطهي؛
2. يرجى إزالة الماء من غطاء جهاز الطهي باستخدام قطعة قماش.

ملاحظة:

- ① صمام التنفيس: اسحب صمام التنفيس من الغطاء. نظف الجانب الداخلي لصمام التنفيس وصمام التنفيس والصمام العائم في الغطاء باستخدام فرشاة وقطعة قماش مرة واحدة شهرياً.
- ② حلقة منع التسريب: يرجى التخلص من الزيت والأوساخ العالقة على حلقة منع التسريب باستخدام سائل تنظيف وفرشاة.
- ③ خزان الماء: بعد الطهي، قد يبقى البخار في صندوق الماء الخاص بالوعاء الخارجي في صورة مياه. يجب التخلص من الماء الموجود في الصندوق لتجنب الروائح الكريهة، يرجى تنظيفه باستخدام قطعة قماش نظيفة.

فك غطاء الحماية الصلب وحلقة منع التسريب وإعادة تثبيتها.

1. تحقق مما إذا كانت حلقة الإحكام والغطاء المانع للتسرب مثبتين بشكل صحيح في الغطاء العلوي قبل الاستخدام في كل مرة.

2. بعد الاستخدام، يرجى تنظيف حلقة منع التسريب وحول الغطاء لتجنب انحسار الغطاء، والحفاظ عليه نظيفاً لتجنب الرائحة الكريهة.

1. يرجى عدم سحب حلقة منع التسريب، وإلا فقد تؤثر حلقة منع التسريب المشوهة على تأثير منع التسريب والضغط.

2. لا تستخدم حلقة منع تسريب تالفة، ويرجى استبدالها في مركز إصلاح معتمد.

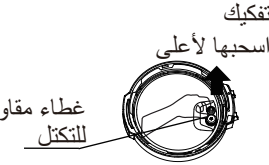

غطاء مقاوم
للتآكل

فك وتركيب غطاء منع الانسداد
تركيب
اضغط لأسفل للتركيب

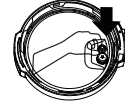

فك وتركيب حلقة منع التسرب

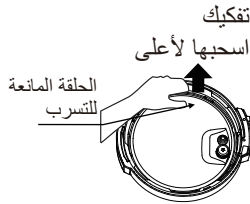

الحلقة المانعة
للتسرب

تركيب
اضغط لأسفل للتركيب

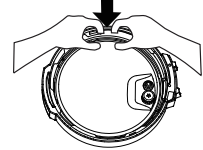

استخدم الوعاء الداخلي وحافظ عليه

1. عدم التفريغ
قد يؤدي إلى اصفرار أو وجود بقع في الوعاء الداخلي أو تشوه السطح السفلي للوعاء الداخلي في حالة عدم تفريغه لفترة طويلة.
2. لا تستخدمه لتخزين الأطعمة الحمضية أو القلوية أو التي تحتوي على مواد حافظة لفترة طويلة
على الرغم من أن الوعاء الداخلي يتميز بأداء ممتاز في مقاومة التآكل، إلا أنه قد يتسبب في حدوث تآكل بدرجة معينة، إلا أن الوقت المقترح للاحتفاظ بالطعام دافئاً يجب ألا يتجاوز ساعتين.



27. قبل كل استخدام، تأكد من عدم إعاقة الصمامات. راجع تعليمات الاستخدام.
28. لا تستخدم جهاز الطهي بالضغط في وضع الضغط من أجل القلي العميق أو السطحي للطعام.
29. لا تتلاعب بأي من أنظمة السلامة بخلاف تعليمات الصيانة المحددة في تعليمات الاستخدام.
30. لا تستخدم سوى قطع غيار الشركة المصنعة المتوافقة مع الطراز ذي الصلة. وعلى وجه الخصوص، استخدم هيكلًا وغطاء من الشركة المصنعة نفسها المشار إليهما متوافقين.
31. احتفظ بهذه التعليمات.

لا يجب التخلص من الجهاز في النفايات المنزلية العادية. في نهاية فترة خدمة الجهاز، يجب تسليم الجهاز بشكل صحيح إلى نقطة تجميع لإعادة تدوير الأجهزة الكهربائية والإلكترونية. من خلال تجميع الأجهزة القديمة وإعادة تدويرها، فإنك تقوم بمساهمة مهمة في الحفاظ على مواردنا الطبيعية وتخلص من الجهاز بطريقة تحافظ على الصحة والبيئة.



حامل الترخيص:

.Guangdong Midea Consumer Electric Manufacturing Co., Ltd

19 شارع سانلي، بيجياو، شوندا، 528311 فوشان، جوانجدونج، جمهورية الصين

الشعبية

المستورد:

وحدة رقم: 404

مزايا بزنس افينيوا ايه ايه 1

أرض رقم: جي أل تي اي- بي اتش-2-أي أي 1

ابراج بحيرات جميرا

الثنية الخامسة

الإمارات العربية المتحدة



تنبيه

12. يكون سطح عنصر التسخين عرضة للحرارة المتبقية بعد الاستخدام، لا تلمسه.
13. تحذير: تجنب حدوث انسكاب على الموصل.
14. تحذير: قد يتسبب سوء الاستخدام في حدوث إصابة محتملة.
15. هذا الجهاز غير مخصص للتشغيل باستخدام مَوْقَتٍ خارجي أو نظام تحكم عن بُعد منفصل.
16. لا تضع جهاز الطهي بالضغط في فرن ساخن.
17. حرك جهاز الطهي بالضغط مع وجود ضغط بداخله بأقصى قدر من العناية. لا تلمس الأسطح الساخنة. استخدم الأيدي والمقابض. إذا لزم الأمر، استخدم غرضاً للحماية.
18. لا تدع الأطفال بالقرب من جهاز الطهي بالضغط أثناء استخدامه.
19. لا تستخدم جهاز الطهي بالضغط لأي غرض آخر غير الغرض المخصص له.
20. هذا الجهاز يطهو بالضغط. قد تنتج الحروق عند الاستخدام غير الملائم لجهاز الطهي بالضغط. تأكد من أن جهاز الطهي مغلق بإحكام قبل تشغيل الحرارة، راجع "تعليمات الاستخدام".
21. لا تفتح جهاز الطهي بالضغط بالقوة. لا تفتح الجهاز قبل التأكد من أن ضغطه الداخلي قد انخفض تماماً. راجع "تعليمات الاستخدام".
22. لا تستخدم جهاز الطهي بالضغط أبداً بدون إضافة الماء أو الطعام، فقد يؤدي ذلك إلى إتلافه بشدة.
23. لا تملأ جهاز الطهي بأكثر من $3/2$ سعته. عند طهي الأطعمة التي تتمدد أثناء الطهي، مثل الأرز أو الخضروات المجففة، لا تملأ جهاز الطهي بأكثر من نصف سعته.
24. استخدم مصدر (مصادر) الحرارة المناسبة حسب تعليمات الاستخدام.
25. بعد طهي اللحم بالجلد (مثل لسان الثور) الذي قد ينتفخ بسبب تأثير الضغط، لا تحز اللحم الذي يكون به الجلد منتفخاً، فقد تتعرض للحرق.
26. عند طهي طعام العجين، قم بهز جهاز الطهي برفق قبل فتح الغطاء لتجنب خروج الطعام.

1. اقرأ جميع الإرشادات
2. هذا الجهاز مُعد للاستخدام المنزلي فقط. لا تستخدم الجهاز في الهواء الطلق.
3. لا يصمّم هذا الجهاز للاستخدام بواسطة الأشخاص الذين يعانون نقصاً في قدراتهم البدنية أو الحسية أو العقلية، أو الذين يفتقروا إلى الخبرة والمعرفة، ما لم يتم إخضاعهم للإشراف أو إعطائهم تعليمات بخصوص استخدام الجهاز بواسطة أحد الأشخاص المسؤولين عن سلامتهم.
4. لا يجب أن يستخدم الأطفال الجهاز. احفظ الجهاز وسلكه في مكان بعيد عن متناول الأطفال.
5. يجب مراقبة الأطفال لضمان عدم عبثهم بالجهاز.
6. هذا الجهاز مُعد للاستخدام في التطبيقات المنزلية والتطبيقات المشابهة مثل:
 - مناطق مطابخ الموظفين الموجودة في المتاجر، والمكاتب وغيرها من بيئات العمل؛
 - المنازل الريفية؛
 - عن طريق العملاء في الفنادق، والموتيلات "الفنادق الصغيرة" وغيرها من البيئات السكنية من هذا النوع؛
 - بيئات العمل التي تقدّم خدمة الإقامة ووجبات الإفطار؛
7. إذا كان كبل إمداد الطاقة تالفاً، فيجب استبداله من قِبل الشركة المُصنّعة، أو وكيل الصيانة الخاص بالجهاز أو الأشخاص المؤهلين الآخرين وذلك من أجل تجنّب المخاطر.
8. يرجى إيقاف تشغيل الجهاز وفصل موصل إمداد الطاقة الكهربائية الخاص به قبل التنظيف، الصيانة أو النقل عندما لا يكون قيد الاستخدام.
9. لا تغمر أي جزء من الجهاز في الماء أو أي سائل آخر.
10. يجب التحقق من منظم الضغط الذي يسمح بخروج البخار بانتظام لضمان عدم انسداده.
11. يجب ألا يتم فتح الحاوية إلى أن ينخفض الضغط بشكل كافٍ.



قَدْر الضغط الكهربائي

دليل المستخدم

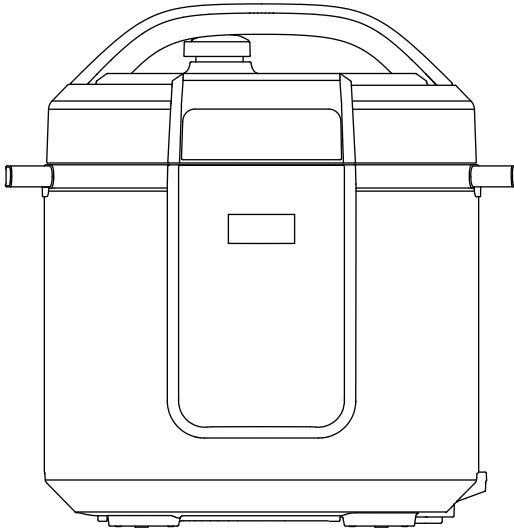

MY-CS6037WP2



ملاحظة مهمة: يُرجى قراءة الدليل بدقة قبل تشغيل المنتج. احتفظ به للرجوع إليه في المستقبل.
ستُستخدم الصورة كمرجع فقط، قد يختلف المنتج الفعلي عن الصور الموضحة