

Leiðbeiningar fyrir samsetningu á hurðaneti

Mælum einnig með að skoða leiðbeiningamyndbönd á heimasíðu okkar www.glugganet.is/pages/leidbeiningar

Innihald pakka

- 4 stk hvítir álprófilar 38,5mm á breidd og 12,5mm á dýpt í lengdum DIY pakka sem er valinn
- Net eins og valið var, sniðið í stærð
- 4 stk. Horn og 16 skrúfur
- 2 stk. lamir og 8 skrúfur
- 2 stk segulfestingar og 4 skrúfur fyrir segul og 2 minni skrúfur fyrir plötu
- 1 stk. miðstöng með handfangi og 4 skrúfur
- Gúmmíborði sniðinn í lengd DIY pakka sem er valinn
- 1 stk. áhald til að festa gúmmíborða
- Leiðbeiningar um samsetningu

Máltaka fyrir sögun

1. Athugið hvort yfirborðið hringinn í kringum hurðina er slétt

þ.e. skoðið hvort einhver hurðapóstur er innar en hinir.

Ef yfirborðið er ekki slétt þá eru nokkrar leiðir mögulegar, til dæmis er hægt að nota uppbyggiprófíl eða láta rammann ganga inn fyrir hurðapóstinn ofl. Best að fara á heimasíðuna okkar til að skoða þær lausnir sem eru mögulegar áður en lengra er haldið. Farið á www.glugganet.is/pages/leidbeiningar og skoðið þar leiðbeiningar fyrir máltöku.

2. Athugið hvort nægjanlegt pláss er til staðar fyrir álprófillinn og lamir

Álprófillinn er 4 cm á breidd og gert er ráð fyrir að álrámminn gangi 2 cm inn á dyraopið og 2 cm inn á hurðakarminn, síðan þurfa lamirnar 1,5 cm pláss öðrum megin. Að ofanverðu þarf að gera ráð fyrir 1,5 cm pláss til að hægt sé að lyfta hurðinni á og af lómunum og að neðanverðu þarf að gera ráð fyrir 0,5-1 cm bili að botni svo hurðin verði ekki of stíf þegar opnað og lokað.

Þrátt fyrir ofangreint er þó hægt að láta álrámmann ganga meira inn á dyraopið ef vantar pláss en lamirnar þurfa alltaf sitt pláss, og 1,5 cm að ofanverðu verður að vera til staðar (sjá mynd).

3. Máltaka

Ef nægjanlegt pláss er til staðar fyrir álprófila og lamir þá mælirðu breidd og hæð dyraopsins og bætir 4 cm við hvora tölu og notar þau mál fyrir sögun á álprófilunum (þar sem álrámminn gengur 2 cm út fyrir dyraopið í allar áttir).

Ef ekki er nægjanlegt pláss og álrámminn þarf að ganga minna en 2 cm út fyrir dyraopið þá þarftu að bæta við breidd og hæð dyraopsins þeim tölum sem eiga við hvora stærð í stað 4 cm viðbótarinnar sem væri ef nóg pláss væri til staðar.

Dæmi: ef dyraopið er 80 á breidd og 190 á hæð og aðeins er pláss fyrir 1 cm hvoru megin og 2 cm að ofan og neðanverðu, þá yrðu málin fyrir álprófilana:

$$80+1+1 = 82$$

$$190+2+2 = 194$$

Álprófilana á að saga í 45 gráður og máltakan miðast við ytra málið (sjá mynd)

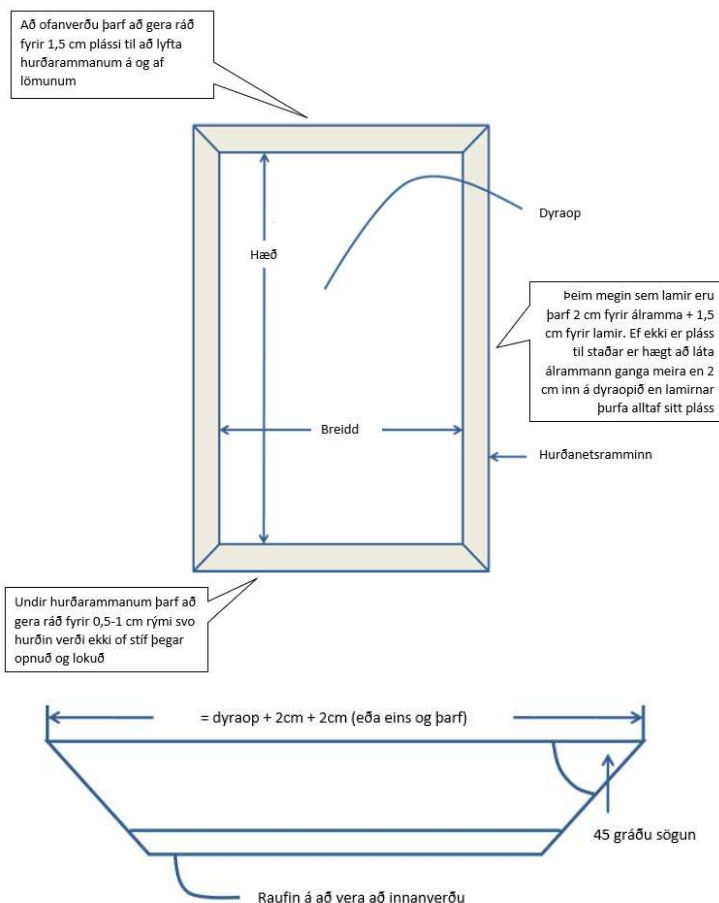

Samsetning rammans

4. Hornin sett í álprófilana

Leggið söguðu álprófilana á sléttan flöt og passið að raufin snúi upp og inn á við allan hringinn.

Setjið hornin inn í á sinn stað og festið samkvæmt næsta lið.

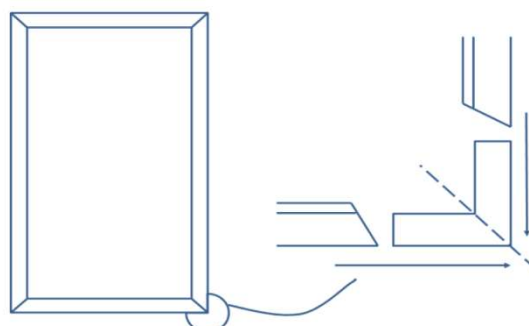

5. Hornin fest við álprófila

Borið tvö göt fyrir skrúfurnar, fyrra 2,3cm frá horni og seinna 4,5cm frá horni, notið 2,5mm bor, bora þarf ca 2cm inn. Skrúfið skrúfurnar í.

6. Miðstyrking/handfang fest við rammann

Næst skref er að festa miðstyrkinguna/handfangið við álrammann. Byrjið á að mæla innanmálið á hurðarammanum og sagið svo miðstyrkinguna í rétta stærð (athugið að geyma afsagið í bili).

Leggið miðstyrkinguna fyrir miðju hurðarammanns og passið að raufarnar snúi í sömu átt og raufin á hurðarammanum

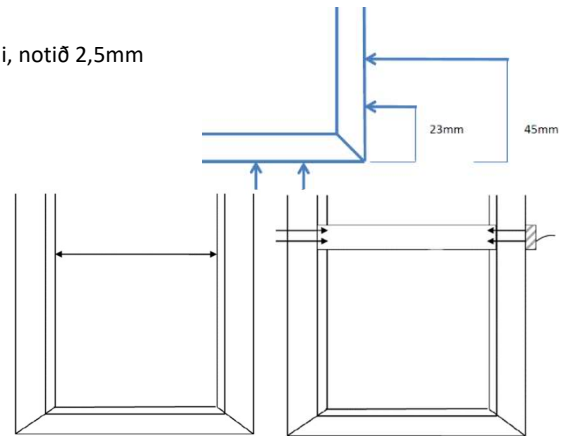

Bora þarf göt fyrir skrúfurnar sem eiga að halda miðstyrkingunni. Best er að nota afsagið af miðstyrkingunni til að merkja hvar á að bora. Notið svo 5 cm skrúfurnar til að festa miðstyrkinguna.

7. Netið sett í rammann, skref 1

Með álrammann enn á sléttum fleti með raufina upp leggið netið yfir álrammann þannig að lágmark 4-5 cm standi útaf á öllum hliðum

Takið áhaldið fyrir gúmmíborðann og annan enda gúmmíborðans og byrjið á langhlið nálægt horni ýtið gúmmíborðanum með áhaldinu niður í raufina með netið á milli.

8. Netið sett í rammann, skref 2

Notið aðra höndina til að slétt út slaka á netinu (alls ekki teygja á netinu) og til að halda þráðum netsins nokkurn vegin í línu við álrammann.

Notið annaðhvort hjólið sem er ávalt eða inndregið (sjá mynd) og rólega rúllið gúmmíborðanum í raufina allan hringinn. Þegar komið er fram fyrir hvert horn er ágætt að ýta netinu alveg við hornið niður í borðið áður en gúmmíborðanum er ýtt niður, þegar gúmmíborðinn fer ofan í dregst svo netið upp í rétta stöðu. Þessi aðferð tryggir betur að ekki myndist tog í netið. Hafið ekki áhyggjur þó gúmmíborðinn fari ekki alveg niður í hornunum, honum er hægt að ýta niður í lokin með t.d. skrúfjárnri. Þegar komið er til enda er umfram gúmmíborði klipptur af og endanum ýtt í raufina.

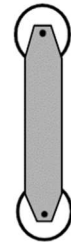

Áhaldið hefur tvö mismunandi hjól ekki skiptir máli hvort er notað sumum þykir inndregna betra en öðrum þykir það ávala betra

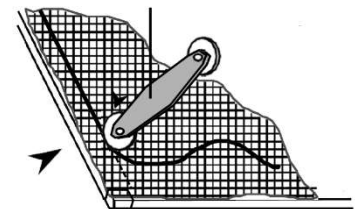

Ath:

Betra er að láta netið fara yfir miðstyrkinguna ef um lúsmýnet er að ræða annars myndast bil hjá miðstyrkingunni, það er þó hægt að fylla í það með öðrum leiðum ef vill.

Gætið þess að renna ekki til með áhaldið.

Netið byrjar að strekkjast þegar komið er að síðustu tveim hliðunum.

Ef netið virðist vera að fara rangt í þá er alltaf hægt að bakka smá, taka gúmmíborðann upp og byrja aftur frá þeim punkti þar sem netið fór að skekkjast.

9. Netið sett í rammann, skref 3

Notið dúkahníf til að skera burt umfram net, snúið hnífsblaðinu að álrammanum (þ.e. ekki skera í átt að gúmmíborðanum, sjá mynd).

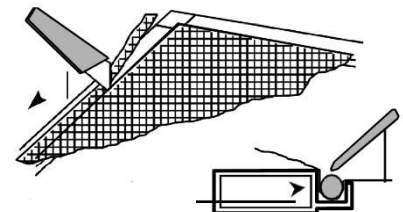

Uppsetning rammans

10. Velja staðsetningu fyrir lamir

Byrjið á að ákveða á hvaða hlið lamirnar eiga að vera, hafið lamirnar minnst 10 cm frá toppinum/botninum

11. Lamir festar á

Leggið rammann niður á sléttan flöt með raufina og gúmmíborðann niður.

Setjið lamirnar saman og leggið upp við rammann þar sem ætlunin er að festa þær.

Merkið með blýanti hvar götin eiga að koma og borið með 2mm bor fyrir lömunum og skrúfið lamirnar fastar.

Ath:

Gætið þess að skrúfa réttan hluta lamanna í rammann, lömin sem fer á álrammann er sú sem er ekki með pinna og hringurinn á að vera að ofanverðu (sjá mynd).

12. Ramminn hengdur upp

Takið rammann stillið honum á sinn stað á hurðakarminn (raufin á að snúa að hurðinni og slétti flöturinn inn í íbúðina) og merkið fyrir hvar lamirnar eiga að skráfast í. Skrúfið lamirnar í hurðakarminn og hengið svo rammann upp.

Ath:

Gætið þess að gera ráð fyrir 0,5-1 cm bili undir hurðinni svo hún verði ekki of stíf og að 1,5 cm pláss sé fyrir ofan hurð til að lyfta henni á og af lömunum.

13. Segulfestingar settar upp

Ákveðið stað fyrir segulfestingarnar, lágmark 10 cm frá toppi/botni.

Álplatan fer á innanverðan hurðarammann og segullinn sjálfur skráfast á hurðakarminn. Staðsetjið segullinn þannig á hurðakarminn að þegar hurðin lokast þá smelli segullinn á plötuna.

