

**mellerware®**

# ***Whooshy!***

Cord vacuum cleaner

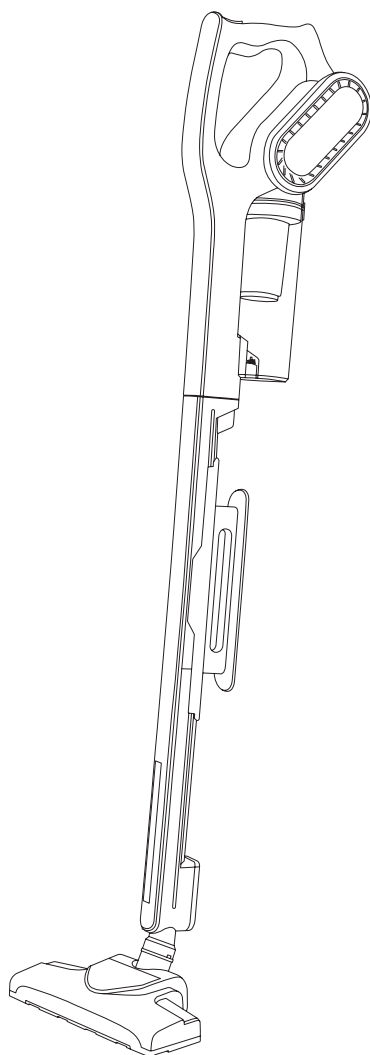
Aspirador escoba con cable

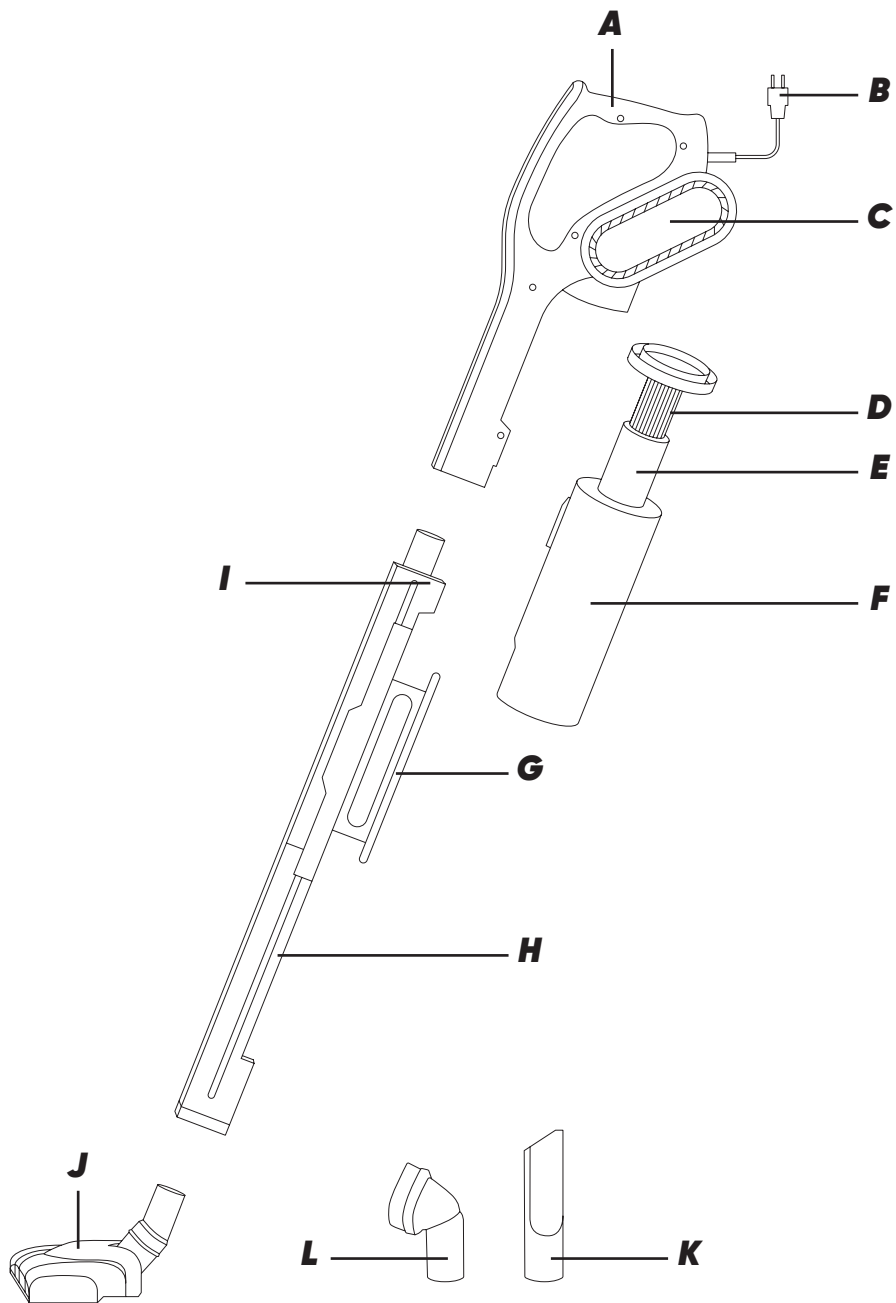
Aspirateur balai avec câble

Aspirador vertical com cabo

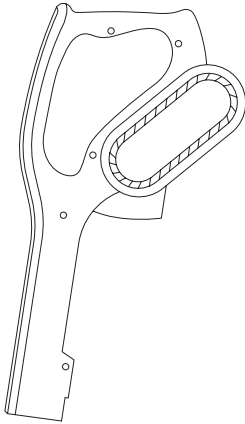
Standstaubsauger mit Kabel

Scopa elettrica con cavo

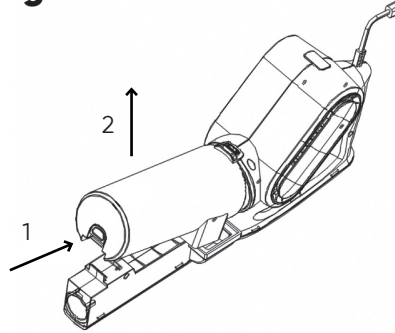




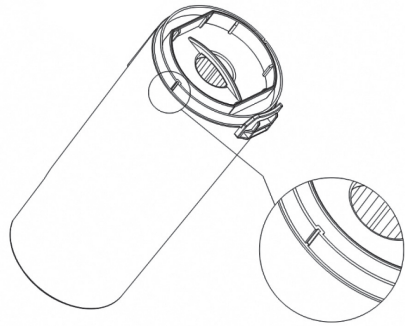
**Fig. 1**



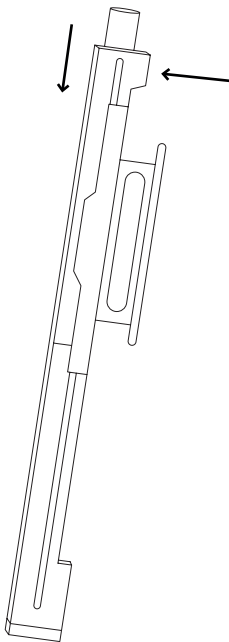
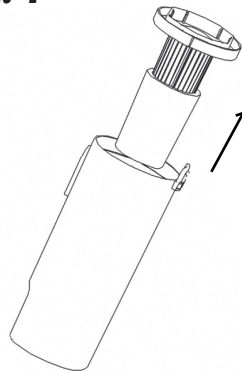
**Fig. 2**



**Fig. 3**



**Fig. 4**



**Dear customer,**

Many thanks for choosing to purchase a Mellerware brand product.

Thanks to its technology, design and operation and the fact that it exceeds the strictest quality standards, a fully satisfactory use and long product life can be assured.

**Safety advice  
and warnings**

- 1.** Read these instructions carefully before switching on the appliance and keep them for future reference. Failure to follow and observe these instructions could lead to an accident.
- 2.** This appliance can be used by children aged from 8 years and above and persons with reduced physical, sensory or mental capabilities or lack of experience and knowledge if they have been given supervision or instruction concerning use of the appliance in a safe way and understand the hazards involved.
- 3.** Cleaning and user maintenance shall not be made by children without supervision
- 4.** This appliance is not a toy. Children should be supervised to ensure that they do not play with the appliance.
- 5.** Disconnect the appliance from the mains when not in use and before undertaking any cleaning task.
- 6.** If the connection to the mains has been damaged, it must be replaced, take the appliance to an authorised technical support service. Do not attempt to disassemble or repair the appliance by yourself in order to avoid a hazard.
- 7.** This appliance is for household use only, not professional, industrial use.
  - Ensure that the voltage indicated on the rating label matches the mains voltage before plugging in the appliance.

- Connect the appliance to a socket that can supply a minimum of 10 amperes.
- The appliance's plug must fit into the mains socket properly. Do not alter the plug. Do not use plug adaptors.
- Do not force the power cord. Never use the power cord to lift up, carry or unplug the appliance.
- Do not touch the plug with wet hands.
- Do not use the appliance if the cable or plug is damaged.
- If any of the appliance casings breaks, immediately disconnect the appliance from the mains to prevent the possibility of an electric shock.
- Do not use the appliance if it has fallen on the floor, if there are visible signs of damage or if it has a leak.
- Do not work on areas where there are metal objects, such as nails and/or screws.
- Never vacuum hot or sharp objects (cigarette butts, ashes, nails, etc.).
- Only use the appliance for carrying out dry tasks.
- Never leave the appliance connected and unattended if is not in use. This saves energy and prolongs the life of the appliance.
- Do not use the appliance on any part of the body of a person or animal.

### **USE AND CARE**

- Do not use the appliance without its filter(s) correctly in place.
- Do not use the appliance if its accessories are not properly fitted.
- Do not use the appliance to gather up water or any other liquid.
- Do not use the appliance if the on/off switch does not work.
- Store this appliance out of reach of children and/or persons with physical, sensory or reduced mental or lack of experience and knowledge.
- If the model of your appliance does not have the accessories described above, they can also be bought

### **Service**

Any misuse or failure to follow the instructions for use renders the guarantee and the manufacturer's liability null and void.

### **Description**

- A – On/off switch
- B – Power cord
- C – Main body
- D – HEPA filter
- E – Filter protector
- F – Dust tank
- G – Power cord hook
- H – Extension tube
- I – Disconnecting tube button
- J – Brush
- K – Lance
- L – Multiuse brush

separately from the Technical Assistance Service.

## **Instructions for use**

### **BEFORE USE**

- Make sure that all products' packaging has been removed.

### **VACUUMING FUNCTION**

- Fit the hose unit to the vacuum cleaners air intake.
- To disconnect the hose unit from the vacuum cleaner, press the button to disconnect the tube from the main body where is situated in the rear side. (Fig.1).

### **INSERTION OF ACCESSORIES INTO THE APPLIANCE'S GRIP**

- The appliance's grip is designed in such a way that it allows the insertion of the following accessories (use the combination that best meets your requirements):
- Extendible tube: designed to provide access to surfaces which are out of reach and make floor cleaning comfortable.
- Head: specially designed for cleaning floors (both rugs and carpets and hard floors).
- Lance: specially designed for getting into cracks and difficult corners.
- Multi-use brush

### **USE**

- Take the length of cable required out of the housing.

- Connect the appliance to the mains.
- Turn the appliance on, by using the on/off button.

### **ONCE YOU HAVE FINISHED USING THE APPLIANCE**

- Turn the appliance off using the on/off button.
- Unplug the appliance from the mains.
- The cable housing means you can remove and have available the required length of cable for working with the appliance, preventing accident risk situations.

## **Cleaning**

- Disconnect the appliance from the mains and allow it to cool before undertaking any cleaning task.
- Clean the equipment with a damp cloth with a few drops of washing-up liquid and then dry.
- Do not use solvents, or products with an acid or base pH such as bleach, or abrasive products, for cleaning the appliance.
- Never submerge the appliance in water or any other liquid or place it under running water.

### **EMPTYING THE DUST BOX**

- Empty the dust box when it is full (observation facilitated by transparent windows), or when vacuuming power is notably reduced.

- Disconnect the dust box from the appliance (Fig.2).
- Open the lid of the dust box and empty the contents into the appropriate waste disposal receptacle.
- Check the condition of the dust box filter.
- Close the lid of the dust box.

### **CHANGING THE FILTERS**

- Air entry filter, it is advisable to be changed at least once a year or every 50 hours of the appliance's use.

### **TO REMOVE THE FILTERS**

- Disconnect the dust box from the appliance (Fig.2).
- Open the lid of the dust box. (Fig.3). Remove the filter from its housing (Fig.4).
- Wash the protective filter under the tap with lukewarm water, soak it like a sponge and let it dry 24 hours.
- Shake the HEPA filter in the garbage can. If necessary, you can wash it under the tap with lukewarm water and let it dry 24 hours.
- To reassemble the filter, proceed with the above instructions, in reverse order.

## **Supplies**

- Supplies can be acquired from distributors and authorised

establishments (such as filters, etc...) for your appliance model.

- Always use original supplies, designed specifically for your appliance model.
- These supplies are available in specialist shops.

## **Anomalies and repair**

- Take the appliance to an authorised technical support service if product is damaged or other problems arise. Do not attempt to disassemble or repair the appliance yourself as this may be dangerous.

## **For EU product versions and/or in case that it is requested in your country:**

### **ECOLOGY AND RECYCLABILITY OF THE PRODUCT**

- The materials of which the packaging of this appliance consists are included in a collection, classification and recycling system. Should you wish to dispose of them, use the appropriate public recycling bins for each type of material.
- The product does not contain concentrations of substances that could be considered harmful to the environment.



- This symbol means that in case you wish to dispose of

the product once its working life has ended; take it to an authorised waste agent for the selective collection of Waste from Electric and Electronic Equipment (WEEE).

This appliance complies with Directive 2014/35/EU on Low Voltage, Directive 2014/30/EU on Electromagnetic Compatibility, Directive 2011/65/EU on the restrictions of the use of certain hazardous substances in electrical and electronic equipment and Directive 2009/125/EC on the ecodesign requirements for energy-related products

### ***Warranty and technical assistance***

This product enjoys the recognition and protection of the legal guarantee in accordance with current legislation. To enforce your rights or interests you must go to any of our official technical assistance services.

You can find the closest one by accessing the following web link: [www.mellerware.com](http://www.mellerware.com).

You can also request related information by contacting us.

You can download this instruction manual and its updates at [www.mellerware.com](http://www.mellerware.com)



**Distinguido cliente:**

Le agradecemos que se haya decidido por la compra de un producto de la marca Mellerware. Su tecnología, diseño y funcionalidad, junto con el hecho de superar las más estrictas normas de calidad le comportarán total satisfacción durante mucho tiempo.

**Consejos y advertencias de seguridad**

- 1.** Leer atentamente este folleto de instrucciones antes de poner el aparato en marcha y guardarlo para posteriores consultas. La no observación y cumplimiento de estas instrucciones pueden comportar como resultado un accidente.
- 2.** Este aparato pueden utilizarlo niños con edad de 8 años y superior y personas con capacidades físicas, sensoriales o mentales reducidas o falta de experiencia y conocimiento, si se les ha dado la supervisión o formación apropiadas respecto al uso del aparato de una manera segura y comprenden los peligros que implica.
- 3.** La limpieza y el mantenimiento a realizar por el usuario no deben realizarlos los niños sin supervisión.
- 4.** Este aparato no es un juguete. Los niños deben estar bajo vigilancia para asegurar que no jueguen con el aparato.
- 5.** Desenchufar el aparato de la red cuando no se use y antes de realizar cualquier operación de limpieza.
- 6.** Si la conexión red está dañada, debe ser substituida, llevar el aparato a un Servicio de Asistencia Técnica autorizado. Con el fin de evitar un peligro, no intente desmontarlo o repararlo por sí mismo.
- 7.** Este aparato está pensado únicamente para un uso doméstico, no para uso profesional o industrial.

- Antes de conectar el aparato a la red, verificar que el voltaje indicado en la placa de características coincide con el voltaje de red.
- Conectar el aparato a una base de toma de corriente que soporte como mínimo 10 amperios.
- La clavija del aparato debe coincidir con la base eléctrica de la toma de corriente. Nunca modificar la clavija. No usar adaptadores de clavija.
- No forzar el cable eléctrico de conexión. Nunca usar el cable eléctrico para levantar, transportar o desenchufar el aparato.
- No tocar la clavija de conexión con las manos mojadas.
- No utilizar el aparato con el cable eléctrico o la clavija dañada.
- Si alguna de las envolventes del aparato se rompe, desconectar inmediatamente el aparato de la red para evitar la posibilidad de sufrir un choque eléctrico.
- No utilizar el aparato si ha caído, si hay señales visibles de daños, o si existe fuga.
- Guardar este aparato fuera del alcance de los niños y/o personas con capacidades físicas, sensoriales o mentales reducidas o falta de experiencia y conocimiento.
- No actuar sobre áreas que contengan objetos metálicos tales como clavos y/o tornillos.
- No aspirar nunca objetos incandescentes o cortantes (colillas, cenizas, clavos...).
- Usar el aparato solamente en tareas de trabajo en seco.
- No dejar nunca el aparato conectado y sin vigilancia. Además ahorrará energía y prolongará la vida del aparato.
- No utilizar el aparato sobre ninguna parte del cuerpo de una persona o animal.

### **UTILIZACIÓN Y CUIDADOS**

- No usar el aparato sin su/s filtro/s correctamente colocados.
- No usar el aparato si sus accesorios no están debidamente acoplados.
- No usar el aparato para recoger agua ni cualquier otro líquido.
- No usar el aparato si su dispositivo de puesta en marcha/paro no funciona.

### **Servicio**

Toda utilización inadecuada, o en desacuerdo con las instrucciones de uso, puede comportar peligro, anulando la garantía y la responsabilidad del fabricante.

### **Descripción**

- A – Botón on/off
- B – Cable eléctrico
- C – Cuerpo
- D – Filtro HEPA
- E – Filtro protector
- F – Depósito de polvo
- G – Alojamiento del cable
- H – Tubo de extensión

- I – Botón para expulsar el tubo del cuerpo
  - J – Zapata
  - K – Lanza
  - L – Cepillo multiusos
- En caso de que su modelo de aparato no disponga de los accesorios descritos anteriormente, éstos también pueden adquirirse por separado en los Servicios de Asistencia Técnica
  - Tubo de extensión: Diseñados para acceder a superficies lejanas y hacer cómoda la limpieza de suelos.
  - Zapata: Especialmente diseñada para la limpieza de suelos (tanto suelos del tipo moqueta, alfombra como suelos del tipo duro).
  - Lanza: Especialmente indicada para ranuras y rincones de difícil acceso.
  - Cepillo multiusos

## **Modo de empleo**

### **NOTAS PREVIAS AL USO**

Asegúrese de que ha retirado todo el material de embalaje del producto.

### **FUNCIÓN ASPIRAR**

- Acoplar el tubo de conexión y la zapata a la entrada de aire del aspirador.
- Para desacoplar el tubo de conexión y la zapata del aspirador, presione el botón para expulsar el tubo del cuerpo, que se encuentran en la parte trasera y estire hacia fuera (Fig.1).

### **INSERCIÓN DE UN ACCESORIO A LA EMPUÑADURA DEL APARATO**

- La empuñadura del aparato está diseñada de tal forma que permite la inserción de los siguientes accesorios: (use la combinación que más se ajuste a sus necesidades).

### **USO**

- Extraer del alojamiento cable, la longitud de cable que precise.
- Enchufar el aparato a la red eléctrica.
- Poner el aparato en marcha, accionando el botón on/off.

### **UNA VEZ FINALIZADO EL USO DEL APARATO**

- Parar el aparato, accionando el botón on/off.
- Desenchufar el aparato de la red eléctrica.
- El alojamiento cable permite guardar extraer y disponer de la longitud necesaria de cable para operar con el aparato, evitando situaciones de riesgo de accidente.

## **Limpieza**

- Desenchufar el aparato de la red y dejarlo enfriar antes de iniciar cualquier operación de limpieza.
- Limpiar el aparato con un paño húmedo impregnado con unas

- gotas de detergente y secarlo después.
- No utilizar disolventes, ni productos con un factor pH ácido o básico como la lejía, ni productos abrasivos, para la limpieza del aparato.
- No sumergir el aparato en agua u otro líquido, ni ponerlo bajo el grifo.

### **VACIADO DEL DEPÓSITO DE POLVO**

- Vaciar el depósito de polvo cuando se aprecie a través de sus paredes transparentes que esté lleno o bien cuando se produzca una reducción importante de la potencia de aspiración del aparato.
- Desacoplar el depósito de polvo del aparato. (Fig.2).
- Abrir la tapa de vaciado del depósito y verter su contenido en un contenedor de basura apropiado.
- Verifique el estado del filtro del depósito.
- Cerrar la tapa de vaciado del depósito.

### **CAMBIO DE FILTROS**

- Filtros del depósito, se recomienda revisar periódicamente el estado del filtro, este debe ser limpiado / sustituido cada 50 horas de uso.

### **PARA LA RETIRADA DE LOS FILTROS**

- Desacoplar el depósito polvo del aparato. (Fig.2).

- Abrir la tapa del depósito de polvo. (Fig.3).
- Retirar el filtro de su alojamiento (Fig.4).
- Sacúda el filtro HEPA en el cubo de la basura. Si es necesario puede lavarlo debajo del grifo con agua tibia y dejarlo secar 24 horas.
- Dale la vuelta al filtro HEPA y sacúdalo en el cubo de la basura.
- Si es necesario puede lavarlo debajo del grifo con agua tibia y dejarlo secar 24 horas.
- Para el montaje del filtro, proceda de manera inversa a lo explicado en el apartado anterior.

## **Consumibles**

- En los distribuidores y establecimientos autorizados se podrán adquirir los consumibles (tales como; filtros,...) para su modelo de aparato.
- Usar siempre consumibles originales, diseñados específicamente para su modelo de aparato.
- Podrá adquirir este tipo de consumible en tiendas especializadas.

## **Anomalías y reparación**

En caso de avería llevar el aparato a un Servicio de Asistencia Técnica autorizado. No intente desmontarlo o repararlo ya que puede existir peligro.

## **Para las versiones EU del producto y/o en el caso de que en su país aplique:**

### **ECOLOGÍA Y RECICLABILIDAD DEL PRODUCTO**

- Los materiales que constituyen el envase de este aparato, están integrados en un sistema de recogida, clasificación y reciclado de los mismos. Si desea deshacerse de ellos, puede utilizar los contenedores públicos apropiados para cada tipo de material.
- El producto está exento de concentraciones de sustancias que se puedan considerar dañinas para el medio ambiente.



- Este símbolo significa que si desea deshacerse del producto, una vez transcurrida la vida del mismo, debe depositarlo por los medios adecuados a manos de un gestor de residuos autorizado para la recogida selectiva de Residuos de Aparatos Eléctricos y Electrónicos (RAEE).

Este aparato cumple con la Directiva 2014/35/EU de Baja Tensión, con la Directiva 2014/30/EU de Compatibilidad Electromagnética, con la Directiva 2011/65/EU sobre restricciones a

la utilización de determinadas sustancias peligrosas en aparatos eléctricos y electrónicos y con la Directiva 2009/125/EC sobre los requisitos de diseño ecológico aplicable a los productos relacionados con la energía.

## **Garantía y asistencia técnica**

Este producto goza del reconocimiento y protección de la garantía legal de conformidad con la legislación vigente. Para hacer valer sus derechos o intereses debe acudir a cualquiera de nuestros servicios de asistencia técnica oficiales. Podrá encontrar el más cercano accediendo al siguiente enlace web: [www.mellerware.com](http://www.mellerware.com) También puede solicitar información relacionada poniéndose en contacto con nosotros por el teléfono que aparece al final de este manual. Puede descargar este manual de instrucciones y sus actualizaciones en [www.mellerware.com](http://www.mellerware.com)

**Cher client,**

Nous vous remercions d'avoir acheté un produit Mellerware. Sa technologie, son design et sa fonctionnalité, outre sa parfaite conformité aux normes de qualité les plus strictes, vous permettront d'en tirer une longue et durable satisfaction.

**Conseils et avertissements de sécurité**

- 1.** Lire attentivement cette notice d'instructions avant de mettre l'appareil en marche, et la conserver pour la consulter ultérieurement. Le non-respect de ces instructions peut être source d'accident.
- 2.** Cet appareil peut être utilisé par des personnes non familiarisées avec son fonctionnement, des personnes handicapées ou des enfants âgés de plus de 8 ans, et ce, sous la surveillance d'une personne responsable ou après avoir reçu la formation nécessaire sur le fonctionnement sûr de l'appareil et en comprenant les dangers qu'il comporte.
- 3.** Les enfants ne doivent pas réaliser les opérations de nettoyage ou de maintenance de l'appareil sans la supervision d'un adulte.
- 4.** Cet appareil n'est pas un jouet. Les enfants doivent être surveillés pour s'assurer qu'ils ne jouent pas avec l'appareil.
- 5.** Débrancher l'appareil du réseau électrique si vous ne l'utilisez pas et avant toute opération de nettoyage.
- 6.** Si le cordon d'alimentation est endommagé, il devra être remplacé par le fabricant, par un service après-vente ou par tout professionnel agréé afin d'écartier tout danger.
- 7.** Cet appareil est uniquement destiné à un usage domestique et non à un usage professionnel ou industriel.

- Avant de brancher le chargeur de batteries au réseau électrique, vérifier que la tension indiquée sur la plaque signalétique correspond à celle du réseau.
- Raccorder l'appareil à une prise pourvue d'une fiche de terre et supportant au moins 10 ampères.
- La prise de courant du chargeur de batterie doit coïncider avec la base de la prise de courant. Ne jamais modifier la prise de courant.
- Ne pas utiliser d'adaptateur de prise de courant.
- Ne pas forcer le câble électrique de connexion. Ne jamais utiliser le câble électrique pour lever, transporter ou débrancher l'appareil.
- Ne pas toucher la prise de raccordement avec les mains mouillées.
- Ne pas utiliser l'appareil si son câble électrique ou sa prise est endommagé.
- Si une des enveloppes protectrices de l'appareil se rompt, débrancher immédiatement l'appareil du secteur pour éviter tout choc électrique.
- Ne pas utiliser l'appareil s'il est tombé, s'il y a des signes visibles de dommages ou en cas de fuite.
- Ne pas utiliser l'appareil si ses accessoires ne sont pas dûment fixés.
- Ne pas utiliser l'appareil pour aspirer de l'eau ou autre liquide. Ne pas utiliser l'appareil si son dispositif de mise en marche/arrêt ne fonctionne pas.
- Conserver cet appareil hors de portée des enfants ou des personnes avec capacités physiques, sensorielles ou mentales réduites ou présentant un manque d'expérience et de connaissances
- Ne pas intervenir sur des zones contenant des objets métalliques tels que des clous et/ou vis.
- Ne jamais aspirer d'objets incandescents ou coupants (mégots, cendres, clous...)
- Utiliser l'appareil uniquement pour des tâches à sec.
- Ne jamais laisser l'appareil sans surveillance lorsqu'il est branché.
- Ceci permettra également de réduire sa consommation d'énergie et de prolonger sa durée de vie.
- N'utilisez l'appareil sur aucune partie du corps d'une personne ou d'un animal.

## **Entretien**

Toute utilisation inappropriée ou non conforme aux instructions d'utilisation annule la garantie et la responsabilité du fabricant.

### **UTILISATION ET ENTRETIEN**

- Ne pas utiliser l'appareil si son ou ses filtre(s) ne sont pas installés correctement.

## **Description**

- A – Bouton marche/arrêt
  - B – Câble électrique
  - C – Corps
  - D – Filtre HEPA
  - E – Filtre protecteur
  - F – Réservoir à poussière
  - G – Compartiment câble
  - H – Tube d'extension
  - I – Bouton pour retirer le tube du corps
  - J – Brosse
  - K – Lance
  - L – Brosse polyvalente
- Dans le cas où votre modèle ne disposerait pas des accessoires décrits antérieurement, ceux-ci peuvent être achetés séparément auprès des services d'assistance technique.

## **Mode d'emploi**

### **REMARQUES AVANT UTILISATION**

Assurez-vous que vous avez retiré tout le matériel d'emballage du produit.

### **FONCTION D'ASPIRATION**

- Emboîter le tuyau de raccordement et le patin dans l'entrée d'air de l'aspirateur.
- Pour débrancher le tube de raccordement et le patin de l'aspirateur, appuyer sur le bouton pour expulser le tube du corps qui se trouve à l'arrière et tirer vers l'extérieur. (Fig.1).

### **INSERTION D'UN ACCESSOIRE DANS LE MANCHE DE L'APPAREIL**

- La poignée de l'appareil est conçue pour permettre l'insertion des accessoires suivants (utiliser la combinaison qui s'ajuste le mieux à vos besoins):
- Tube télescopique d'extension:
- Conçus pour atteindre des surfaces éloignées et rendre plus pratique le nettoyage des sols.
- Patin: Spécialement conçu pour le nettoyage des sols (sur les sols type moquette, tapis ou sols type dur).
- Tube: Spécialement recommandé pour les rainures et les coins difficiles d'accès.
- Brosse multi-usages.

## **Utilisation**

- Extraire la longueur de câble nécessaire.
- Brancher l'appareil au secteur.
- Mettre l'appareil en marche en actionnant l'interrupteur de marche/arrêt.

### **APRÈS UTILISATION DE L'APPAREIL**

- Arrêter l'appareil en appuyant sur l'interrupteur de marche/arrêt.
- Débrancher l'appareil du secteur.
- Le boîtier de câble permet de ranger et d'extraire la longueur de câble nécessaire pour faire fonctionner l'appareil, en évitant les risques.



## **Nettoyage**

- Débrancher l'appareil du secteur et attendre son complet refroidissement avant de la nettoyer.
- Nettoyer l'appareil avec un chiffon humide imprégné de quelques gouttes de détergent et le laisser sécher.
- Ne pas utiliser de solvants ni de produits au pH acide ou basique tels que l'eau de Javel, ni de produits abrasifs pour nettoyer l'appareil.
- Ne pas immerger l'appareil dans l'eau ou dans tout autre liquide, ni le passer sous un robinet.

### **VIDER LE RÉSERVOIR À POUSSIÈRE**

- Vider le réservoir à poussière lorsque vous observerez, à travers ses parois transparentes, qu'il est plein ou bien lorsqu'il se produira une diminution considérable de la puissance d'aspiration de l'appareil.
- Accoupler le réservoir à poussière à l'appareil. (Fig.2).
- Ouvrir le couvercle pour vider le réservoir et vider le contenu du réservoir dans le container d'ordures approprié.
- Vérifier l'état du filtre du réservoir. Fermer le couvercle pour vider le réservoir.

### **CHANGER LES FILTRES**

- Filtre réservoir, il est recommandé de vérifier régulièrement l'état du filtre, ce dernier doit être nettoyé/

remplacé toutes les 50 heures d'utilisation.

### **POUR RETIRER LES FILTRES**

- Accoupler le réservoir à poussière à l'appareil. (Fig.2).
- Ouvrir le couvercle du bac à poussière. (Fig.3).
- Retirer le filtre de son emplacement. (Fig.4).
- Lavez le filtre de protection sous le robinet avec de l'eau tiède, faites-le tremper comme une éponge et laissez sécher 24 heures.
- Secouez le filtre HEPA dans la poubelle. Si nécessaire, vous pouvez le laver sous le robinet à l'eau chaude et le laisser sécher pendant 24 heures.
- Pour le montage du filtre, procéder de manière inverse aux explications du paragraphe antérieur.

## **Accessoires**

- S'adresser aux distributeurs et établissements autorisés pour acheter les accessoires (par exemple, les filtres, etc.).
- Utiliser toujours des accessoires originaux, spécifiquement créés pour votre modèle d'appareil.
- Vous trouverez ce type d'accessoires dans les magasins spécialisé.

## **Anomalies et réparation**

En cas de panne, remettre l'appareil à un service d'assistance

technique agréé. Il est dangereux de tenter de procéder aux réparations ou de démonter l'appareil soi-même.

### **Pour les verisons UE du produit et/ou en fonction de la législation de pays d'installation:**

#### **ÉCOLOGIE ET RECYCLAGE DE L'APPAREIL**

- Les matériaux constituant l'emballage de cet appareil font partie d'un programme de collecte, de tri et de recyclage. Pour vous débarrasser du produit, merci de bien vouloir utiliser les conteneurs publics appropriés à chaque type de matériau.
- Le produit ne contient pas de substances concentrées susceptibles d'être considérées comme nuisibles à l'environnement.



- Ce symbole signifie que si vous souhaitez vous débarrasser de l'appareil, en fin de vie utile, celui-ci devra être déposé, en prenant les mesures adaptées, à un centre agréé pour la collecte et le tri des déchets d'équipements électriques et électroniques (DEEE).

Cet appareil est certifié conforme à la Directive 2014/35/EU de Basse Tension, de même qu'à la Directive 2014/30/EU en matière de Compatibilité Électromagnétique,

à la Directive 2011/65/EU relative à la limitation d'utilisation de certaines substances dangereuses dans les équipements électriques et électroniques et à la Directive 2009/125/EC sur les conditions de conception écologique applicables aux produits faisant usage d'énergie.

### **Garantie et assistance technique**

Ce produit est reconnu et protégé par la garantie établie conformément à la législation en vigueur. Pour faire valoir vos droits ou intérêts, vous devrez vous adresser à l'un de nos services d'assistance technique agréés. Pour savoir lequel est le plus proche, vous pouvez accéder au lien suivant: [www.mellerware.com](http://www.mellerware.com) Vous pouvez également demander des informations connexes en nous contactant au numéro de téléphone figurant à la fin de ce manuel. Vous pouvez télécharger cette notice d'instructions et ses mises à jour sur [www.mellerware.com](http://www.mellerware.com)

**Prezado cliente:**

Obrigado por ter adquirido um eletrodoméstico da marca Mellerware.

A sua tecnologia, design e funcionalidade, aliados às mais rigorosas normas de qualidade, garantir-lhe-ão uma total satisfação durante muito tempo.

**Conselhos e advertências de segurança**

- 1.** Leia atentamente este manual de instruções antes de ligar o aparelho e guarde-o para consultas futuras. A não observância e cumprimento destas instruções podem resultar em acidente.
- 2.** Este aparelho pode ser utilizado por pessoas não familiarizadas com a sua utilização, pessoas incapacitadas ou crianças a partir dos 8 anos, desde que o façam sob supervisão ou tenham recebido formação sobre a utilização segura do aparelho e compreendam os perigos que este acarreta.
- 3.** As crianças não devem realizar operações de limpeza ou manutenção do aparelho, a menos que se encontrem sob a supervisão de um adulto.
- 4.** Este aparelho não é um brinquedo. As crianças devem ser vigiadas para garantir que não brincam com o aparelho.
- 5.** Desligue o carregador de baterias da rede elétrica quando não o estiver a utilizar e antes de iniciar qualquer operação de limpeza.
- 6.** Se o cabo de alimentação estiver danificado, deve ser substituído pelo fabricante, pelo serviço pós-venda ou por pessoal semelhante qualificado com o fim de evitar riscos.
- 7.** Este aparelho foi concebido exclusivamente para uso doméstico, não para uso profissional ou industrial.

- Antes de ligar o carregador à rede elétrica, verifique se a tensão de corrente indicada na etiqueta das especificações coincide com a tensão de corrente da rede elétrica.
- Ligue o aparelho a uma tomada elétrica com ligação à terra e que suporte 10 amperes.
- A ficha do aparelho deve coincidir com a tomada de corrente eléctrica. Nunca modifique a ficha.
- Não use adaptadores de ficha.
- Não force o cabo elétrico. Nunca utilize o cabo elétrico para levantar, transportar ou desligar o carregador de baterias.
- Não toque na ficha de ligação com as mãos molhadas.
- Não utilize o aparelho se tiver o cabo elétrico ou a ficha danificada.
- Se algum dos revestimentos do aparelho se partir, desligue imediatamente o aparelho da corrente para evitar a possibilidade de sofrer um choque elétrico.
- Não utilize o aparelho se este caiu e se existirem sinais visíveis de danos ou de fuga.

### **UTILIZAÇÃO E CUIDADOS**

- Não utilize o aparelho se o(s) filtro(s) não estiver(em) corretamente colocados.
- Não utilize o aparelho se os acessórios não estiverem devidamente montados.

- Não utilize o aparelho para recolher água ou qualquer outro líquido.
- Não utilize o aparelho se o dispositivo de ligar/desligar não funcionar.
- Este aparelho não está destinado a pessoas (incluindo crianças) que apresentem capacidades físicas, sensoriais ou mentais reduzidas, ou com falta de experiência e conhecimento
- Não utilize sobre áreas que contenham objetos metálicos, tais como grampos e/ou parafusos.
- Nunca aspire objectos incandescentes ou cortantes (beatas, cinzas, pregos, etc.)
- Utilize o aparelho apenas em tarefas de trabalho a seco.
- Nunca deixe o aparelho ligado e sem vigilância. Além disso, poupará energia e prolongará a vida do aparelho.
- Não use o dispositivo em nenhuma parte do corpo de uma pessoa ou animal.

### **Serviço**

Qualquer utilização inadequada ou em desacordo com as instruções de utilização pode ser perigosa e anula a garantia e a responsabilidade do fabricante

### **Descrição**

A – Botão ligar / desligar

B – Cabo elétrico

- C – Corpo
  - D – Filtro HEPA
  - E – Filtro de proteção
  - F – Tanque de poeira
  - G – Carcaça do cabo
  - H – Tubo de extensão
  - I – Botão para ejetar o tubo do corpo
  - J – Escova
  - K – Lança
  - L – Escova multiuso
- Caso o seu modelo de aparelho não disponha dos acessórios descritos anteriormente, pode adquiri-los separadamente nos Serviços de Assistência Técnica.

## **Modo de utilização**

### **NOTAS PARA ANTES DA UTILIZAÇÃO**

Assegure-se de que retirou todo o material de embalagem do produto.

### **FUNÇÃO ASPIRAR**

- Encaixe o conjunto do tubo de conexão e a escova na entrada de ar do aspirador.
- Para desacoplar o tubo de conexão e a escova do aspirador, carregue no botão situado na parte de trás para libertar o tubo do corpo e puxe-o para fora. (Fig.1).

### **MONTAGEM DE UM ACESSÓRIO NA PEGA DA MANGUEIRA**

- A pega do aparelho foi projetada para permitir a montagem dos

seguintes acessórios: (utilizar a combinação que melhor se adapte às necessidades).

- Tubo de extensão: Projetado para aceder a superfícies afastadas e para a limpeza cómoda do chão.
- Escova: Especialmente projetada para a limpeza do chão (tanto de alcatifas e carpetes, como de pisos duros).
- Lança: Especialmente indicado para ranhuras e cantos de difícil acesso.
- Escova multiusos.

### **UTILIZAÇÃO**

- Extraia o comprimento do cabo necessário do alojamento.
- Ligue o aparelho à rede elétrica.
- Coloque o aparelho em funcionamento, acionando o botão de ligar/desligar.

### **UMA VEZ CONCLUÍDA A UTILIZAÇÃO DO APARELHO**

- Pare o aparelho, acionando o botão de ligar/ desligar.
- Desligue o aparelho da corrente elétrica.
- O alojamento para o cabo permite guardar, ex-trair e selecionar o comprimento necessário do cabo para por o aparelho a funcionar, evitando situações de risco de acidente.

## **Limpeza**

- Desligue o carregador da rede elétrica e deixe-o arrefecer antes

de iniciar qualquer operação de limpeza.

- Limpe o aparelho com um pano húmido com algumas gotas de detergente e seque-o de seguida.
- Não utilize solventes, produtos com um fator pH ácido ou básico como a lixívia, nem produtos abrasivos para a limpeza do aparelho.
- Nunca mergulhe o aparelho dentro de água ou em qualquer outro líquido, nem o coloque debaixo da torneira

### **ESVAZIAR O DEPÓSITO DE PÓ**

- Esvazie o depósito do pó quando, através do pano transparente, verificar que aquele se encontra cheio ou quando se produzir uma redução importante da potência de aspiração do aparelho.
- Desencaixe o depósito para o pó do aparelho. (Fig.2).
- Abra a tampa de esvaziamento do depósito e deite o conteúdo num contentor de lixo apropriado.
- Verifique o estado do filtro do depósito.
- Feche a tampa de esvaziamento do depósito.

### **SUBSTITUIÇÃO DOS FILTROS**

Filtro do depósito, recomenda-se verificar o filtro periodicamente, deve ser limpo/substituído a cada 50 horas de utilização.

### **PARA RETIRAR OS FILTROS**

- Desencaixe o depósito para o pó do aparelho. (Fig.2).

- Abra a tampa do depósito do pó. (Fig.3).
- Retire o filtro do seu compartimento (Fig.4).
- Lave o filtro de proteção sob a torneira com água morna, molhe-o como uma esponja e deixe secar por 24 horas.
- Agite o filtro HEPA na lata de lixo. Se necessário, você pode lavá-lo sob a torneira com água morna e deixe secar por 24 horas.
- Proceder de maneira inversa ao explicado no ponto anterior para montar o filtro.

### **Consumíveis**

- Os consumíveis (filtros, etc.) para o seu modelo de aparelho poderão ser adquiridos nos distribuidores e estabelecimentos autorizados.
- Utilize sempre consumíveis de origem, concebidos especificamente para o seu modelo de aparelho.
- Poderá adquirir este tipo de consumíveis em lojas especializadas.

### **Anomalias e reparação**

Em caso de avaria leve o aparelho a um Serviço de Assistência Técnica autorizado. Não tente desmontar ou reparar o aparelho, já que tal acarreta perigos.

## **Para as versões EU do produto e/ou caso aplicável no seu país:**

### **ECOLOGIA E RECICLAGEM E DO PRODUTO**

- Os materiais que constituem a embalagem deste aparelho estão integrados num sistema de recolha, classificação e reciclagem. Se desejar eliminá-los, utilize os contentores de reciclagem colocados à disposição para cada tipo de material.
- O produto está isento de concentrações de substâncias que possam ser consideradas nocivas para o ambiente.



- Este símbolo significa que se desejar desfazer-se do produto depois de terminada a sua vida útil, deve entregá-lo através dos meios adequados ao cuidado de um gestor de resíduos autorizado para a recolha seletiva de Resíduos de Equipamentos Eléctricos e Eletrónicos (REEE).

Este aparelho cumpre a Diretiva 2014/35/EU de Baixa Tensão, a Diretiva 2014/30/EU de Compatibilidade Eletromagnética, a Diretiva 2011/65/EU sobre restrições sobre restrições à

utilização de determinadas substâncias perigosas em aparelhos elétricos e eletrónicos e a Diretiva 2009/125/CE sobre os requisitos de design ecológico aplicável aos produtos relacionados com a energia.

### **Garantia e assistência técnica**

Este produto possui reconhecimento e proteção da garantia legal em conformidade com a legislação em vigor. Para fazer valer os seus direitos ou interesses, deve recorrer sempre aos nossos serviços de assistência técnica oficiais. Poderá encontrar o mais próximo de si através do seguinte website:

[www.mellerware.com](http://www.mellerware.com)

Pode também solicitar informação relacionada contactando-nos para o número de telefone que aparece no final deste manual.

Pode fazer o download deste manual de instruções e suas atualizações em

[www.mellerware.com](http://www.mellerware.com)

**Sehr geehrte Kunden,**

Wir danken Ihnen für Ihre Entscheidung, ein Mellerware Gerät zu kaufen.

Technologie, Design und Funktionalität dieses Gerätes, in Kombination mit der Erfüllung der strengsten Qualitätsnormen, werden Ihnen lange Zeit viel Freude bereiten.

**Ratschläge und Sicherheitshinweise**

- 1.** Lesen Sie die Gebrauchsanweisung sorgfältig, bevor Sie das Gerät einschalten und bewahren Sie diese zum Nachschlagen zu einem späteren Zeitpunkt auf. Werden die Hinweise dieser Bedienungsanleitung nicht beachtet und eingehalten, kann es zu Unfällen kommen
- 2.** Personen, denen es an Wissen im Umgang mit dem Gerät mangelt, geistig behinderte Personen oder Kinder ab 8 Jahren dürfen das Gerät nur unter Aufsicht oder Anleitung über den sicheren Gebrauch des Gerätes benutzen, sofern sie die von dem Gerät ausgehenden Gefahren verstehen.
- 3.** Kinder dürfen keine Reinigungs- oder Instandhaltungsarbeiten am Gerät ausführen, sofern sie nicht von einem Erwachsenen beaufsichtigt werden.
- 4.** Dieses Gerät ist kein Spielzeug. Kinder müssen beaufsichtigt werden, damit sie nicht mit dem Gerät spielen.
- 5.** Ziehen Sie den Stecker heraus und lassen Sie das Gerät abkühlen, bevor Sie mit der Reinigung beginnen.
- 6.** Wenn das Netzkabel beschädigt ist, muss es aus Sicherheitsgründen vom Kundendienst des Herstellers oder einem entsprechenden Fachmann ersetzt werden.
- 7.** Dieser Apparat dient ausschließlich für Haushaltszwecke und ist für professionellen oder gewerblichen Gebrauch nicht geeignet.



- Vergewissern Sie sich, dass die Spannung auf dem Typenschild mit der Netzspannung übereinstimmt, bevor Sie den Apparat an das Stromnetz anschließen.
  - Das Gerät an ein Stromnetz mit mindestens 10 Ampere anschließen.
  - Der Netzstecker des Batterieladegerätes ist in eine entsprechende Steckdose zu stecken. Der Gerätestecker darf unter keinen Umständen modifiziert werden. Keine Adapter für den Stecker verwenden.
  - Nicht mit Gewalt am elektrischen Anschlusskabel ziehen. Elektrische Kabel dürfen nicht zum Anheben, Transportieren oder Ausstecken des Geräts benutzt werden.
  - Berühren Sie den Stecker nicht mit feuchten Händen.
  - Das Gerät darf nicht mit beschädigtem elektrischem Kabel oder Stecker verwendet werden.
  - Sollte ein Teil der Geräteverkleidung beschädigt sein, ist die Stromzufuhr umgehend zu unterbrechen, um einen möglichen elektrischen Schlag zu vermeiden.  
Das Gerät nicht benutzen, wenn es heruntergefallen ist, sichtbare Schäden aufweist oder undicht ist.
- Niemals mit dem Gerät Wasser oder andere Flüssigkeiten aufsaugen.
  - Benützen Sie das Gerät nicht, wenn der An-/Ausschalter nicht funktioniert.
  - Das Gerät außerhalb der Reichweite von Kindern und/oder Personen mit eingeschränkten körperlichen, sensorischen oder geistigen Fähigkeiten bzw. Personen ohne ausreichende Erfahrung und Kenntnisse aufbewahren.
  - Saugen Sie keine Flächen, auf denen Metallgegenstände wie Nägel und/oder Schrauben liegen.
  - Saugen Sie niemals glühende oder scharfe Objekte (Zigarettenkippen, Asche, Nägel...) auf.
  - Benutzen Sie das Gerät nur in trockenen Arbeitsbereichen.
  - Das Gerät nie am Stromnetz angeschlossen und ohne Aufsicht lassen. Sie sparen dadurch Energie und verlängern die Gebrauchsdauer des Gerätes.

### **BENUTZUNG UND PFLEGE**

- Das Gerät nicht ohne richtig eingesetzte/n Filter benutzen.
- Gerät nicht benutzen, wenn Zubehör oder Ersatzteile nicht richtig befestigt sind.

### **Betrieb**

Unsachgemäße Verwendung bzw. Nichteinhaltung der Gebrauchsanweisung kann Gefahren zur Folge haben und führt zum Erlöschen der Garantieansprüche sowie der Haftung des Herstellers.

### **Bezeichnung**

A – An/aus Schalter

B – Stromkabel

- C – Körper
  - D – HEPA-Filter
  - E – Schutzfilter
  - F – Staubbehälter
  - G – Kabelgehäuse
  - H – Verlängerungsrohr
  - I – Taste zum Auswerfen des Schlauchs aus dem Körper
  - J – Bürste
  - K – Speer
  - L – Mehrzweckbürste
- Wenn Sie meinen, dass das Gerät nicht mit dem oben angeführten Zubehör ausgestattet ist, können Sie die Teile auch einzeln beim Technischen Kundendienst erwerben.

## **Benutzungshinweise**

### **VOR DER BENUTZUNG**

- Vergewissern Sie sich, dass Sie das gesamte Verpackungsmaterial des Produkts entfernt haben.

### **SAUGFUNKTION**

- Stecken Sie das Verbindungsrohr und die Saugdüse am Lufteinlass des Staubsaugers ein.
- Um das Verbindungsrohr und die Saugdüse vom Staubsauger zu entkoppeln, drücken sie die Taste zum Ausstoßen und Auszustrecken des Rohres auf der Rückseite des Gehäuses. (Fig.1).

### **ANBRINGEN VON ZUBEHÖRTEILEN AM GERÄTEGRIF**

- Der Schaltgriff dieses Geräts ist so entworfen, dass folgendes Zubehör angebracht werden kann: (benützen Sie jeweils die Kombination, die Ihren Anforderungen am besten entspricht).
- Ausziehbares Teleskoprohr: Um auch weiter entfernte Flächen zu erreichen und zur Vereinfachung der Reinigung des Bodens,
- Auflage: Speziell für die Bodenreinigung entwickelt (sowohl für Läufer oder Teppichböden als auch für Hartböden.
- Strahlrohr: Speziell geeignet für Rillen und schwer zugängliche Ecken.
- Mehrzweckbürste.

### **BENUTZUNG**

- Entnehmen Sie dem Kabelfach die Kabellänge, die Sie benötigen.
- Schließen Sie das Gerät an das Stromnetz an.
- Stellen Sie das Gerät an, indem Sie den An-/Ausschalter betätigen.

### **NACH DER BENUTZUNG DES GERÄTS**

- Stellen Sie das Gerät mit dem An-/Ausschalter ab.
- Den Stecker aus der Netzdose ziehen.
- Das Kabelfach dient dem Aufbewahren des Kabels. Sie können jeweils so viel Kabel herausziehen, wie es für die Handhabung des Geräts

erforderlich ist und so mögliche Unfall- Risiken vermeiden.

## **Reinigung**

- Ziehen Sie den Stecker heraus und lassen Sie das Gerät abkühlen, bevor Sie mit der Reinigung beginnen.
- Reinigen Sie das Gerät mit einem feuchten Tuch, auf das Sie einige Tropfen Reinigungsmittel geben und trocknen Sie es danach ab.
- Verwenden Sie zur Reinigung des Geräts weder Löse- oder Scheuermittel noch Produkte mit einem sauren oder basischen pH-Wert wie z.B. Lauge.
- Das Gerät nicht in Wasser oder andere Flüssigkeiten tauchen und nicht unter den Wasserhahn halten.

## **ENTLEEREN DES STAUBBEHÄLTERS**

- Den Staubbehälter entleeren, sobald Sie durch dessen durchsichtige Wände erkennen, dass er voll ist, oder wenn sie eine spürbare Verminderung der Saugleistung bemerken.
- Den Staubbehälter des Geräts abkoppeln. (Fig.2).
- Den Entleerungsdeckel des Behälters öffnen und dessen Inhalt in einen dafür geeigneten Müllcontainer schütten.
- Überprüfen Sie den Zustand des Filters des Behälters.
- Den Entleerungsdeckel des Behälters schließen.

## **WECHSEL DER FILTER**

- Behälterfilter. Es ist ratsam, den Zustand des Filters regelmäßig zu prüfen. Alle 50 Stunden muss er gereinigt / ausgetauscht werden.

## **ZUM ENTNEHMEN DER FILTER**

- Den Staubbehälter des Geräts abkoppeln. (Fig.2).
- Den Deckel des Staubbehälters öffnen. (Fig.3).
- Entnehmen Sie den Filter (Fig.4).
- Zur Montage des Filters führen Sie die oben genannten Schritte in umgekehrter Reihenfolge durch.

## **ERSATZTEILE**

- Bei Vertretern und offiziellen Verkaufsstellen für Ersatzteile (wie Filter,...) für das entsprechen de Modell.
- Verwenden Sie stets für Ihr Gerät geeignete Originalteile.
- Betriebsmittel sind in Fachgeschäften erhältlich.

## **Störungen und reparatur**

Bei Schäden und Störungen bringen Sie das Gerät zu einem zugelassenen Technischen Kundendienst. Versuchen Sie nicht, das Gerät selbst auseinanderzubauen und zu reparieren. Das könnte Gefahren zur Folge haben.

**Für die EU-Ausführungen  
des Produkts und/oder  
für Länder, in denen  
diese Vorschriften  
Anzuwenden sind:  
ÖKOLOGIE UND RECYCLING DES  
PRODUKTS**

- Die zur Herstellung des Verpackungsmaterials dieses Geräts verwendeten Materialien sind im Sammel-, Klassifizierungs- und Recyclingsystem integriert. Wenn Sie es entsorgen möchten, so können Sie die öffentlichen Container für die betreffenden Materialarten verwenden.
- Das Produkt ist frei von umweltschädlichen Konzentrationen von Substanzen.



- Dieses Symbol weist darauf hin, dass das Produkt, wenn Sie es am Ende seiner Lebensdauer entsorgen wollen, in geeigneter Weise bei einer zugelassenen

Entsorgungsstelle abzugeben ist, um die getrennte Sammlung von Elektro- und Elektronikgeräte-Abfall (WEEE) sicherzustellen.

Dieses Gerät erfüllt die Richtlinie 2014/35/EU über Niederspannung, die Richtlinie 2014/30/EU über elektromagnetische Verträglichkeit, die Richtlinie 2011/65/EU zur Beschränkung der Verwendung bestimmter gefährlicher Stoffe in Elektro- und Elektronikgeräten und die Richtlinie 2009/125/

EC über die Anforderungen an die umweltgerechte Gestaltung energiebetriebener Produkte.

**Garantie und  
technischer Service**

Dieses Produkt wird gemäss der geltenden Gesetzgebung durch die rechtliche Garantie anerkannt und geschützt. Um Ihre Rechte und Interessen geltend zu machen, müssen Sie eines unserer offiziellen Servicezentren aufsuchen. Über folgenden Link finden Sie ein Servicezentrum in Ihrer Nähe: [www.mellerware.com](http://www.mellerware.com)

Sie können auch Informationen einholen, indem Sie uns unter der am Ende dieses Handbuches angegebenen Telefonnummer anrufen. Sie können dieses Benutzerhandbuch und seine Aktualisierungen unter [www.mellerware.com](http://www.mellerware.com)

**Gentile Cliente:**

Le siamo grati per aver acquistato un elettrodomestico della marca Mellerware.

La sua tecnologia, il suo design e la sua funzionalità, oltre al fatto di aver superato le più rigorose norme di qualità, le assicureranno una totale soddisfazione durante molto tempo.

**Consigli e avvertimenti di sicurezza**

- 1.** Prima di utilizzare l'apparecchio, leggere attentamente le istruzioni riportate nel presente opuscolo e conservarlo per future consultazioni. La mancata osservanza delle presenti istruzioni può essere causa di incidenti.
- 2.** Questo apparato può essere utilizzato da persone che non ne conoscono il funzionamento, persone disabili o bambini di età superiore agli 8 anni, ma esclusivamente sotto la sorveglianza di un adulto o nel caso abbiano ricevuto le dovute istruzioni per utilizzarlo in completa sicurezza e ne comprendano i rischi.
- 3.** I bambini possono eseguire operazioni di pulizia o di manutenzione dell'apparecchio solo se sorvegliati da un adulto.
- 4.** Questo apparecchio non è un giocattolo. Assicurarsi che i bambini non giochino con l'apparecchio.
- 5.** Staccare il caricatore di batterie dalla presa di corrente quando l'apparecchio non è in uso e prima di compiere qualsiasi operazione di pulizia.
- 6.** Se il cavo di alimentazione è danneggiato farlo sostituire dal produttore, da un servizio di assistenza post-vendita o da personale qualificato per evitare pericoli.
- 7.** Questo apparecchio è destinato unicamente all'uso domestico, non professionale o industriale.

- Prima di collegare il caricabatterie alla rete, verificare che il voltaggio indicato sulla targhetta delle caratteristiche corrisponda al voltaggio della rete.
- Collegare l'apparecchio a una presa di corrente che sopporti come minimo 10 ampere.
- La spina del caricabatterie deve coincidere con la base elettrica della presa di corrente. Non apportare alcuna modifica alla spina. Non usare adattatori.
- Non tirare il cavo elettrico.
- Non usarlo mai per sollevare, trasportare o scollegare il caricabatterie.
- Non toccare mai la spina con le mani bagnate.
- Non utilizzare l'apparecchio se il cavo di alimentazione o la spina sono danneggiati.
- In caso di rottura di una parte dell'involucro esterno dell'apparecchio, scollegare immediatamente la spina dalla presa di corrente, al fine di evitare eventuali scariche elettriche.
- Non usare l'apparecchio dopo una caduta, se presenta danni visibili o in presenza di qualsiasi perdita.
- Non usare l'apparecchio per aspirare acqua o altri liquidi.
- Non utilizzare l'apparecchio se il suo dispositivo di accensione/ spegnimento non funziona.
- Conservare questo apparecchio fuori dalla portata dei bambini e/o persone con problemi fisici, mentali o di sensibilità o con mancanza di esperienza e conoscenza
- Non utilizzare in aree in cui vi siano oggetti metallici quali chiodi e/o viti.
- Non aspirare mai oggetti incandescenti o taglienti (mozziconi, cenere, chiodi, ecc.)
- Utilizzare l'apparecchio unicamente su aree di lavoro asciutte.
- Non lasciare mai l'apparecchio collegato alla rete elettrica e senza controllo. Si risparmierà inoltre energia e si prolungherà la vita dell'apparecchio stesso.
- Non utilizzare il dispositivo su nessuna parte del corpo di una persona o di un animale.

### **PRECAUZIONI D'USO**

- Non utilizzare l'apparecchio se il/i filtro/i non sono collocati correttamente.
- Non utilizzare l'apparecchio se gli accessori non sono correttamente montati.

### **Servizio**

Il produttore invalida la garanzia e declina ogni responsabilità in caso di uso inappropriato dell'apparecchio o non conforme alle istruzioni d'uso.

### **Descrizione**

- A – Pulsante on/off
- B – Cavo elettrico
- C – Corpo

- D – Filtro HEPA
  - E – Filtro protettivo
  - F – Serbatoio polvere
  - G – Custodia per cavi
  - H – Tubo di prolunga
  - I – Pulsante per espellere il tubo dal corpo
  - J – Spazzola
  - K – Lancia
  - L – Spazzola multiuso
- Se il modello del Suo apparecchio non fosse dotato degli accessori anteriormente elencati, può acquistarli separatamente presso i punti di assistenza tecnica autorizzati.

## **Modalità d'uso**

### **PRIMA DELL'USO**

Assicurarsi di aver rimosso dal prodotto tutto il materiale di imballaggio.

### **FUNZIONE ASPIRAZIONE**

- Inserire il tubo di connessione e la spazzola all'entrata dell'aria dell'aspirapolvere.
- Per disinserire il tubo di connessione e la spazzola dell'aspirapolvere, premere il pulsante di espulsione del tubo dal corpo, che si trova nella parte posteriore, e tirare verso l'esterno. (Fig.1).

### **ASSEMBLAGGIO DEGLI ACCESSORI**

- L'impugnatura dell'apparecchio è disegnata in modo tale da permettere l'assemblaggio dei seguenti accessori: (usare la combinazione di accessori più adatta alle proprie esigenze).
- Tubo di prolunga: Pensati per accedere a superfici lontane e rendere comoda la pulizia dei pavimenti.
- Spazzola: Particolarmente progettata per la pulizia dei pavimenti (sia pavimenti tipo moquette o tappeto, che pavimenti di tipo duro).
- Lancia: particolarmente indicata per fessure ed angoli difficili da raggiungere.
- Spazzolino multiuso.

### **USO**

- Togliere dall'alloggiamento cavo, la lunghezza di cavo di cui si ha bisogno.
- Collegare l'apparato alla rete elettrica.
- Avviare l'apparecchio azionando l'interruttore accensione/spegnimento.

### **UNA VOLTA CONCLUSO L'UTILIZZO DELL'APPARECCHIO**

- Spegnerne l'apparecchio premendo l'interruttore accensione/spegnimento.
- Scollegare l'apparecchio dalla rete.

- Lo scomparto del cavo consente di riporre, estrarre e utilizzare la lunghezza di cavo necessaria per l'utilizzo dell'apparato, evitando il rischio d'incidenti.

## **Pulizia**

- Scollegare la spina dalla rete elettrica e aspettare che l'apparecchio si raffreddi prima di eseguirne la pulizia.
- Pulire il gruppo elettrico con un panno umido, quindi asciugarlo.
- Per la pulizia non impiegare solventi o prodotti a pH acido o basico come la candeggina, né prodotti abrasivi.
- Non immergere l'apparecchio in acqua o altri liquidi, né lavarlo con acqua corrente.

## **SVUOTAMENTO DEL SERBATOIO DELLA POLVERE**

- Svuotare il serbatoio della polvere se si nota, guardando attraverso le sue pareti trasparenti, che è pieno o quando si verifica una riduzione significativa della potenza di aspirazione dell'apparecchio.
- Separare il serbatoio polvere dall'apparecchio. (Fig.2).
- Aprire il tappo di svuotamento del serbatoio e rovesciare il suo contenuto in un contenitore di rifiuti apposito.
- Controllare lo stato del filtro del serbatoio.
- Chiudere il tappo di svuotamento del serbatoio.

## **CAMBIO DEI FILTRI**

- Filtro serbatoio, si consiglia di controllare periodicamente lo stato del filtro, questi deve essere pulito/ sostituito ogni 50 ore di utilizzo

## **PER RIMUOVERE IL FILTRO**

- Separare il serbatoio polvere dall'apparecchio. (Fig.2).
- Aprire il tappo del serbatoio di polvere. (Fig. 3).
- Togliere il filtro (Fig.4).
- Per montare il nuovo filtro, eseguire il procedimento inverso a quello descritto precedentemente.

## **Materiali di consumo**

- I materiali di consumo (come filtri,...) per il suo modello di apparecchio potranno essere acquistati presso i distributori e stabilimenti autorizzati
- Usare sempre materiali di consumo originali, disegnati specificatamente per il suo modello di apparecchio.
- Questo tipo di materiale di consumo si può acquistare presso i negozi specializzati.

## **Anomalie e riparazioni**

- In caso di guasto, rivolgersi ad un Centro d'Assistenza
- Tecnica autorizzato. Non tentare di smontare o di riparare l'apparecchio: può essere pericoloso.



**Per i prodotto  
dell'Unione Europea  
e/o nel caso in cui  
sia previsto dalla  
legislazione del suo  
paese d'origine:**

**PRODOTTO ECOLOGICO E  
RICICLABILE**

- I materiali che costituiscono l'imballaggio di questo apparecchio sono compresi in un sistema di raccolta, classificazione e riciclaggio degli stessi. Per lo smaltimento, utilizzare gli appositi contenitori pubblici, adatti per ogni tipo di materiale.
- Il prodotto non contiene concentrazioni di sostanze considerate dannose per l'ambiente.



- Questo simbolo indica che, per smaltire il prodotto al termine della sua durata utile, occorre depositarlo presso un ente di smaltimento autorizzato alla raccolta differenziata di rifiuti di apparecchiature elettriche ed elettroniche (RAEE).

Questo apparecchio rispetta la Direttiva 2014/35/EU di Bassa Tensione, la Direttiva 2014/30/EU di Compatibilità Elettromagnetica, la Direttiva 2011/65/EU sui limitid'impiego di determinate sostanze pericolose negli apparecchi elettrici ed

elettronici e la Direttiva 2009/125/EC riguardante l'Ecodesign dei prodotti che consumano energia.

**Garanzia e  
assistenza tecnica**

Questo prodotto possiede il riconoscimento e la protezione della garanzia legale di conformità con la legislazione vigente. Per far valere i suoi diritti o interessi, dovrà rivolgersi a uno qualsiasi dei nostri servizi ufficiali di assistenza tecnica. Può trovare il più vicino cliccando sul seguente link:

[www.mellerware.com](http://www.mellerware.com)

Può anche richiedere informazioni a tale riguardo mettendosi in contatto con noi tramite il numero di telefono che appare alla fine di questo manuale. Può scaricare questo manuale di istruzioni e i suoi aggiornamenti da [www.mellerware.com](http://www.mellerware.com)

<b>Country</b>	<b>Address</b>	<b>Phone</b>
<b>Algeria</b>	Zone d'Activite, n°62, Constantine	213770777756
<b>Argentina</b>	Av. del Libertador 1298, (B1638BEY), Vicente López (Pcia. Buenos Aires)	541153685223
<b>Belgium</b>	Mariëndonkstraat 5, 5154 EG, Elshout Benin 359 Av. Steinmetz, 1930, Cotonou	31620401500 0299-21313798
<b>Bulgaria</b>	265, Okolovrasten Pat, Mladost 4, 1766, Sofia	35929211120 35929211193
<b>Burkina Faso</b>	Avenue Bassawarga, 01 BP915, Ouagadougou	226 25301038
<b>Congo (Republic of)</b>	98 Blvd General Charles de Gaulle, Pointe Noire	242066776656
<b>Cyprus</b>	20, Bethlehem Str. / P.O.Box 20430, 2033, Strovolo	35722711300
<b>Czech Republic</b>	Milady Horakove 357/4, 568 02, Svitavy 4	20 461 540 130
<b>Democratic Republic of the Congo</b>	AV. Pont Canale N° 3440, Kinshasa	00243-991223232
<b>Equatorial Guinea</b>	SN Av Patricio Lumumba y C/ Jesus B, Bata	00240 333 082958 00240 333 082453
<b>Equatorial Guinea</b>	Calle de las Naciones Unidas, PO box 762, Malabo	240333082958 240333082453
<b>España</b>	Avda Barcelona, S/N, 25790 Oliana (Lleida) hi@mellerware.com	900828911

<b>Country</b>	<b>Address</b>	<b>Phone</b>
<b>Ethiopia</b>	Lideta Sub City Kebele 10 H.NO 124, Addis Ababa	+251 11 5518300
<b>France</b>	Za les bas musats 18, 89100, Malay-le-Grand	03 86 83 90 90
<b>Gabon</b>	BP 574, Port-Gentil Centre-ville	24101552689 24101560698
<b>Ghana</b>	Ederick Place, Accra-Ghana	302682448 302682404
<b>Gibraltar</b>	11 Horse Barrack Lane, 54000, Gibraltar	00350 200 75397 00350 200 41023
<b>Greece</b>	Sapfous 7-9, 10553, Athens	+30 21 0373 7000
<b>Guinea</b>	BP 206, GN, Conakry	(224) 622204545
<b>Hong Kong</b>	Unit H,13/F., World Tech Centre, Hong kong	(852) 2448 0116 9197 3519
<b>Hungary</b>	Késmárk utca 11-13, 1158, Budapest	+36 1 370 4519
<b>India</b>	C-175, Sector-63, Noida, Gautam Budh Nagar - 201301, Delh	(+91) 120 4016200
<b>Ivory Coast</b>	01 Rue Des Carrossiers-Zone 3, B.P 3747, Abidjan 01 (RCI)	22521251820 225 21 353494
<b>Jordan</b>	28 Basman St Down town, Amman	+962 6 46 222 68
<b>Kuwait</b>	P.O. BOX 3379 hawally, 32034, Hawally	+965 2200 1010
<b>Lebanon</b>	Damascus Highway; Sciale Building, Jamhour	9615922963

<b>Country</b>	<b>Address</b>	<b>Phone</b>
<b>Luxembourg</b>	Mariëndonkstraat 5, 5154 EG, Elshout	31620401500
<b>Mali</b>	BP E2900, Dravela Bolibana	223227216 / 223227259
<b>Marruecos</b>	Avenue 2 Mars, Résidence Nassrallah, Appt n° 2 1er, Casablanca	(+212) 522 86 30 95
<b>Mauritania</b>	134 Avenue Gamal Abdener llot D, Nouakchott	2225254469 / 2225251258
<b>Mexico</b>	Rosas Moreno N° 4-203 Colonia de San Rafael C.P. 06470 – Delegación Cuauhtémoc, Ciudad de México	(+52) 55 55468162
<b>Montenegro</b>	Rastovac bb, 81400, Niksic	+382 40 217 055
<b>Netherlands</b>	Mariëndonkstraat 5, 5154 EG, Elshout	31620401500
<b>Nigeria</b>	8, Isaac; John Str,G.R.A Ikeja Lagos	23408023360099
<b>Paraguay</b>	Denis Roa 155 c/ Guido Spano, Asunción	21665100
<b>Peru</b>	Calle los Negocios 428, Surquillo, Lima	(511) 421 6047
<b>Portugal</b>	Avenida Rainha D. Amélia, n°12-B, 1600-677, Lisboa	+351 210966324
<b>Romania</b>	Dudesti Pantelimon 23, 410554, Bucharest	031.805.49.58
<b>Serbia</b>	Rastovac bb, 81400, Niksic	+382 40 217 055

<b>Country</b>	<b>Address</b>	<b>Phone</b>
<b>Slovakia</b>	Milady Horakove 357/4, 568 02, Svitavy	420 461 540 130
<b>Southafrica</b>	Unit 25 & 26, San Croy Office Park, Die Agora Road, Croydon, Kempton Park, 1619, Johannesburg	(+27) 011 392 5652
<b>Tunisia</b>	2, Rue de Turquie, Tunis	21671333066
<b>Ukraine</b>	Block 6, Ap Housing Estate Topol-2, B, 49000, Dnepropetrovsk	380563704161 380563704161
<b>United Arab Emirates</b>	P.O.BOX 8543, Dubai	14506246200
<b>Uruguay</b>	Luis Alberto de Herrera 3468, 11600, Montevideo	598 2209 28 00
<b>Vietnam</b>	Lot 7 Ind. Zone for, Ha Noi	84437658111 84437658110





**Durban**

35 Adrain Road, Windermere  
Durban, South Africa, 4001  
Tel.: +27 31 303 3465  
Fax: +27 31 303 8259

**Johannesburg**

Unit 25 & 26 San Croy office Park  
Die Agora Road, Croydon, 1619  
Tel.: +27 11 329 5652  
Fax: +27 11 392 1694

**creative housewares**

20 Tekstiel St, Parrow. Cape Town. 7493, RSA  
P.O. Box 6156 Parrow East, 7501, RSA.  
Tel.: +27 21 931 8117 / Helpline: 086 111 5006  
Tel.: +27 63 014 0457  
Fax: +27 21 931 4058  
[www.creativehousewares.co.za](http://www.creativehousewares.co.za)

**mellerware<sup>®</sup>**

**Engineering Technology for life, S.L.**

Av. Barcelona, s/n  
25790, Oliana – Lleida – Spain  
[www.mellerware.com](http://www.mellerware.com)